

ପ୍ରଥମ ଦୈବଗ୍ରହ
 ତ୍ରେତ ସିଦ୍ଧାନ୍ତ
ଭଗବଦ୍ଘୀତା
 (୫୭୮ ଶ୍ଳୋକ ବିଶିଷ୍ଟ ମୌଳିକ ଗ୍ରନ୍ଥ)

ରଚୟିତା : ତ୍ରିମତ ଏକୈକ ଗୁରୁ

ଆଧ୍ୟାତ୍ମିକ ସାମ୍ରାଜ୍ୟର ଚକ୍ରବର୍ତ୍ତୀ, (୧୦୦) ଶତାଧିକ ଗ୍ରନ୍ଥକର୍ତ୍ତା,
 ଇନ୍ଦୁ ଜ୍ଞାନ ଧର୍ମପ୍ରଦାତା, ଗୁଞ୍ଜଲ୍ୟ ସୃଷ୍ଟିକାରୀ ରଚୟିତା, ତ୍ରେତ ସିଦ୍ଧାନ୍ତ ଆଦିକର୍ତ୍ତା

ଶ୍ରୀଶ୍ରୀଶ୍ରୀ ଆରୁର୍ଯ୍ୟ ପ୍ରବୋଧାନନ୍ଦ ଯୋଗୀଶ୍ଵର

ଅନୁବାଦକ : ରଘୁନାଥ ମାନସିଂହ



ପ୍ରକାଶକ :

ଇନ୍ଦୁ ଜ୍ଞାନବେଦିକା

(Estd. in 1978 - Regd.No.: 168/2004)

ତ୍ରେତ ଶକାବ୍ଦ - 46

ପ୍ରଥମ ମୁଦ୍ରଣ : June, 2024

ସଂଖ୍ୟା : 1000

ମୂଲ୍ୟ : 500/-

2 ଯୋଗୀଶ୍ଵରଙ୍କ ଗୁଞ୍ଜଲ୍ୟ ସୃଷ୍ଟିକାରୀ ତ୍ରିମତ ଆଧ୍ୟାତ୍ମିକ ରଚନାବଳୀ
(ପ୍ରକାଶକ-ଇନ୍ଦୁ ଜ୍ଞାନ ବେଦିକା)

୧. ତ୍ରେତସିଦ୍ଧାନ୍ତ ଭଗବଦ୍ଵାତା	୩୦. ଆଦିତ୍ୟ
୨. ଇନ୍ଦୁ ରୀତି	୩୧. ସମାଧି
୩. ଇନ୍ଦୁ ରକ୍ଷା କରିବା	୩୨. ମାତା - ପିତା
୪. ଆଧ୍ୟାତ୍ମିକ ପ୍ରଶ୍ନ - ଉତ୍ତର	୩୩. କଷଟିପଥର
୫. ହିନ୍ଦୁ ମତରେ ଜାତିଆଣ ଭାବ	୩୪. ତ୍ରେତାରାଧନା
୬. ଗାଳିରେ ଜ୍ଞାନ - ଆଶିଷରେ ଅଜ୍ଞାନ	୩୫. ଧର୍ମଚକ୍ର
୭. ଶ୍ରୀକୃଷ୍ଣ ଇଶ୍ଵର ! କି ଭଗବାନ !!	୩୬. ପ୍ରସିଦ୍ଧ ବାଣୀ
୮. ଯଜ୍ଞ (ସତ କି ମିଛ ?)	୩୭. କର୍ମଗ୍ରନ୍ଥ
୯. କେଉଁ ମତରେ କେତେ ମତଦ୍ଵେଷ ?	୩୮. ତୋ ପାଇଁ ମୋ ଲେଖା
୧୦. ହିନ୍ଦୁ ମତର ସିଦ୍ଧାନ୍ତକର୍ତ୍ତାମାନେ	୩୯. ଜଣେ ହିଁ ଦୁଇଜଣ
୧୧. ଦୈବଗ୍ରନ୍ଥରେ ସତ୍ୟାସତ୍ୟ ବିବେଚନା	୪୦. ଦୈବମୁଦ୍ରା
୧୨. କ'ଣ ଏହା ଇଶ୍ଵରଙ୍କ ଆଗମନର ସମୟ ନୁହେଁ !	୪୧. ଭାବ - ଭାଷା
୧୩. ତିନି ଗ୍ରନ୍ଥ, ଦୁଇ ଗୁରୁ	୪୨. କାହାଣୀରେ ଜ୍ଞାନ
୧୪. ପ୍ରେତ-ଭୂତଙ୍କ ଯଥାର୍ଥ ସଂଘଟନା	୪୩. ସତ୍ୟାଦୈଷୀ କଥା
୧୫. ପ୍ରତିମା x ବିଗ୍ରହ - ଦୈବ x ପ୍ରେତ	୪୪. କୃଷ୍ଣ କଣ ଇଶ୍ଵର ?
୧୬. ତ୍ରେତକାର ରହସ୍ୟ (ତ୍ରେତକାର ବେର୍ମୁଣ୍ଡା)	୪୫. ଆର୍ଯ୍ୟଲିଙ୍ଗାର୍ଥ
୧୭. ହେତୁବାଦ ପ୍ରଶ୍ନ- ସତ୍ୟବାଦ ଜବାବ	୪୬. ପ୍ରାଥମିକ ଜ୍ଞାନ
୧୮. ଜ୍ୟୋତିଷ୍ୟଶାସ୍ତ୍ର (ଶାସ୍ତ୍ର- ଅଶାସ୍ତ୍ର ?)	୪୭. ବିଶ୍ଵବିଦ୍ୟାଳୟ
୧୯. ମନ୍ତ୍ର - ମହିମା(ସତ- ମିଛ ?)	୪୮. ଜିହାଦ୍ କହିଲେ ଯୁଦ୍ଧ ?
୨୦. ଅନ୍ତିମ ଦୈବଗ୍ରନ୍ଥର ଜ୍ଞାନବାକ୍ୟାବଳୀ	୪୯. ଜନନ ମରଣ ସିଦ୍ଧାନ୍ତ
୨୧. ଆମ ପର୍ବ (କିପରି ପାଳିବା ଜାଣନ୍ତି ?)	୫୦. ମତାତାତ ଇଶ୍ଵରମାର୍ଗ
୨୨. କଳିଯୁଗ (କଦାପି ଯୁଗାନ୍ତ ହେବ ନାହିଁ)	୫୧. ଦୈବ ଚିହ୍ନ
୨୩. କୃଷ୍ଣମୁଖା (ଶ୍ରୀକୃଷ୍ଣଙ୍କ ମରଣୋତ୍ତର ଜୀବନ)	୫୨. ମତ-ପଥ
୨୪. ସ୍ଵର୍ଗ ଇନ୍ଦୁଲୋକ ! ନରକ ଯମରାଜ୍ୟ !!	୫୩. ଦ୍ରାବିଡ଼ ଦ୍ରାହ୍ମଣ
୨୫. ତିନି ଦୈବଗ୍ରନ୍ଥ - ତିନି ପ୍ରଥମ ବାକ୍ୟ ।	୫୪. ପ୍ରବଚ୍ଚାମାନେ କିଏ ?
୨୬. ନିଷ୍ଠି - ଇଶ୍ଵରଙ୍କ ନିଷ୍ଠି	୫୫. ଧର୍ମଶାସ୍ତ୍ର କେଉଁଟି ?
୨୭. ଗୁରା	୫୬. ଇଶ୍ଵରଙ୍କ ଚିହ୍ନ-୯୭୩
୨୮. ପ୍ରବୋଧ	୫୭. ଇନ୍ଦୁ କଣ ସ୍ତ୍ରୀଷ୍ଟୀୟ ?
୨୯. ସୁବୋଧ	୫୮. ନାସ୍ତିକ-ଆସ୍ତିକ

3

ଯୋଗୀଶ୍ଵରଙ୍କ ଗୁଞ୍ଜଲ୍ୟ ସୃଷ୍ଟିକାରୀ ତ୍ରିମତ ଆଧ୍ୟାତ୍ମିକ ରଚନାବଳୀ
(ପ୍ରକାଶକ-ଇନ୍ଦୁ ଜ୍ଞାନ ବେଦିକା)

- | | |
|---|---|
| <p>୫୯. ପ୍ରବୋଧ ଭରଣ</p> <p>୬୦. ଗୀତା ପରିଚୟ</p> <p>୬୧. ଚ୍ରେତ ସିଦ୍ଧାନ୍ତ</p> <p>୬୨. ବାଉଁଳ - ବଉଁଳ</p> <p>୬୩. ଧର୍ମ - ଅଧର୍ମ</p> <p>୬୪. ତତ୍ତ୍ଵରେ ଜ୍ଞାନ</p> <p>୬୫. ମରଣ ରହସ୍ୟ</p> <p>୬୬. ପୁନର୍ଜନ୍ମ ରହସ୍ୟ</p> <p>୬୭. ଗୁରୁ ପ୍ରାର୍ଥନା ମଞ୍ଜରୀ</p> <p>୬୮. ରଜିରେ ଜ୍ଞାନ</p> <p>୬୯. ଦୃନ୍ଧାର୍ଥ କାହାଣୀ ଜ୍ଞାନ</p> <p>୭୦. କେଉଁଟି ସତ୍ୟ ଜ୍ଞାନ ?</p> <p>୭୧. ନିଗୁଡ଼ ତତ୍ତ୍ଵାର୍ଥ ବୋଧୁନି</p> <p>୭୨. ଦେବାଳୟ ରହସ୍ୟ</p> <p>୭୩. ପ୍ରବୋଧାନନ୍ଦ ନାଟକ</p> <p>୭୪. ହେତୁବାଦ - ପ୍ରତିବାଦ</p> <p>୭୫. ମତ ବଦଳାଇବା ଦୈବଦ୍ରୋହ</p> <p>୭୬. ମୋର ଲୋଚନା-ତୋର ଆଲୋଚନା</p> <p>୭୭. ଧ୍ୟାନ-ପ୍ରାର୍ଥନା-ନମାଲ୍</p> <p>୭୮. ସାଇବାବା ଈଶ୍ଵର ! କି ନୁହନ୍ତି ?</p> <p>୭୯. ଲୁ କହିଲେ କଅଣ ?</p> <p>୮୦. ପ୍ରଥମେ ଗଛ ! କି ମଞ୍ଜି ?</p> <p>୮୧. ଗୀତମ୍-ଗୀତା</p> <p>୮୨. ମରଣ ପରେ ଜୀବନ</p> <p>୮୩. ପ୍ରଥମ ଦୈବଗ୍ରନ୍ଥ ଭଗବଦ୍ଗୀତା</p> <p>୮୪. ଦୈବ ଜ୍ଞାନ କବ୍ଵା ହୋଇଛି</p> <p>୮୫. ଅଜ୍ଞାନ ହିଁ ଭଗ୍ନବାଦର ବୀଜ</p> <p>୮୬. ଗୋଟିଏ ବାଣୀ ତିନି ଗ୍ରନ୍ଥ</p> <p>୮୭. ଚ୍ରେତ ସିଦ୍ଧାନ୍ତ ଆଧ୍ୟାତ୍ମିକ ଘଣ୍ଟ</p> | <p>୮୮. ଯୀଶୁ ମୃତ୍ୟୁବରଣ କରିଥିଲେ ?
କି ତାଙ୍କୁ ହତ୍ୟା କରାଯାଇଥିଲା ?</p> <p>୮୯. କ'ଣ ସତ୍ୟ- କ'ଣ ଅସତ୍ୟ ?</p> <p>୯୦. ଜଣେ ବ୍ୟକ୍ତି ଦୁଇ କୋଣ</p> <p>୯୧. ଅକ୍ରିମ ଦୈବଗ୍ରନ୍ଥର ବକ୍ତ୍ର ବାକ୍ୟାବଳୀ</p> <p>୯୨. ବ୍ରହ୍ମ-ରାବଣବ୍ରହ୍ମ-ଭଗବାନ୍ ରାବଣବ୍ରହ୍ମ</p> <p>୯୩. ଦ୍ଵିତୀୟ ଦୈବଗ୍ରନ୍ଥର ରତ୍ନବାକ୍ୟାବଳୀ</p> <p>୯୪. ହିନ୍ଦୁଧର୍ମର ରକ୍ଷଣ ଆବଶ୍ୟକ ?</p> <p>୯୫. ବେଦ ମଣିଷର ଆବଶ୍ୟକ ?</p> <p>୯୬. ଉପନିଷଦରେ ତୁଟି</p> <p>୯୭. କୋରାନ-ହଦିସ୍</p> <p>୯୮. ସୁପ୍ରସିଦ୍ଧ ବାଣୀ</p> <p>୯୯. ଭକ୍ତିରେ ତୁମେ ସଂସାରୀ ? କି ବ୍ୟଭିଚାରୀ ?</p> <p>୧୦୦. ଶତମ୍ , ୧୦୦</p> <p>୧୦୧. ସିଦ୍ଧ ବାଣୀ</p> <p>୧୦୨. ସତ୍ୟାର୍ଥ ପ୍ରକାଶିକାରେ ସତ୍ୟ କେତେ ?</p> <p>୧୦୩. ରୂପ ବଦଳିଥିବା ଗୀତା</p> <p>୧୦୪. ପୋଲିସ୍ - ଅପରାଧୀ</p> <p>୧୦୫- ଆଜି ମାନବର ପରିସ୍ଥିତି</p> <p>୧୦୬. ତତ୍ତ୍ଵାର୍ଥ ଛବିଳ ଜ୍ଞାନ</p> |
|---|---|



ରାଷ୍ଟ୍ରରେ ପାଣ୍ଡିତ୍ୟକୁ ଛାଡ଼ି ରାବରେ ପାଣ୍ଡିତ୍ୟକୁ
ଦେଖୁଥିବା ପାତ୍ର ହିଁ ପ୍ରକୃତ ଜ୍ଞାନୀ ।

ଯୋଗୀଶ୍ଵରଙ୍କ ଦ୍ଵାରା କଥିତ ଗୁପ୍ତଲ୍ୟ ସୃଷ୍ଟିକାରୀ ତ୍ରିମତ ଆଧ୍ୟାତ୍ମିକ ପ୍ରସଙ୍ଗାବଳୀ (ତେଲୁଗୁ)

୧. ଚିହ୍ନି ହେଉନଥିବା ପାତ୍ର ଗୁରୁ ।	୨୯. ମାତା
୨. ଜନ୍ମଦିନ କାହାର ମଧ୍ୟ ଆସିନଥାଏ ।	୩୦. ଭୟ
୩. ଦ୍ଵିତୀୟ - ଅଦ୍ଵିତୀୟ	୩୧. ଆତ୍ମା କାର୍ଯ୍ୟ
୪. ଏକ ନିରଞ୍ଜନ ଆଲୋକ ନିରଞ୍ଜନ ।	୩୨. ଚନ୍ଦ୍ରମୁଖ
୫. ମାୟିକ-ଅମାୟିକ	୩୩. ଯାଦବ୍
୬. ମାତା ପିତା-ଗୁରୁ ଦୈବ ।	୩୪. ଜ୍ଞାନଶକ୍ତି
୭. ଗୁରୁ ନଥିବା ବିଦ୍ୟା ଅନ୍ଧବିଦ୍ୟା ।	୩୫. ସମାଧି
୮. ମତ ଗୁଡ଼ିକରେ ପବିତ୍ରଯୁକ୍ତ	୩୬. ୬-୩=୬
୯. ପ୍ରପଞ୍ଚ ଶ୍ରଦ୍ଧା-ପରମାତ୍ମା ଶ୍ରଦ୍ଧା	୩୭. ଦକ୍ଷଖର୍
୧୦. ଦେଶରେ ଠକାମି-ଦେହରେ ମୋହ ।	୩୮. ପ୍ରଭୁ-ପ୍ରଜା
୧୧. ଛାତିର ଚିହ୍ନ-ମାତାପିତାଙ୍କ ଚିହ୍ନ ।	୩୯. ଚ୍ରେତ ଶକ୍ତ
୧୨. ତିନି ଜନ୍ମ-ଦୁଇ ଜାଗା	୪୦. ଗୁଳକ
୧୩. ଯୋଗୀଶ୍ଵରଙ୍କ ଜନ୍ମଦିନ ସନ୍ଦେଶ ।	୪୧. ମାତା ପିତା
୧୪. ତେଲୁଗୁରେ ତିନି-ଛଅ-ନଅ	୪୨. ଅଭିନେତା ଆତ୍ମା
୧୫. ମାୟା ମର୍ମ-ଆତ୍ମା ଧର୍ମ	୪୩. ସଞ୍ଚିତ କର୍ମ
୧୬. ବାହାର ସମାଜ - ଭିତର ସମାଜ	୪୪. ଗୁରୁ ଚିହ୍ନ
୧୭. ଇଶ୍ଵରଙ୍କ ଜ୍ଞାନ-ମାୟା ମାହାତ୍ମ୍ୟ	୪୫. ଆତ୍ମି-ଦୋଷ୍ଟି
୧୮. ତିନି ନିର୍ମାଣ-ଏକ ପରିଶୁଭ୍ରତା	୪୬. ଭାଲୁ
୧୯. ସହଜ ମରଣ-ତାତ୍କାଳିକ ମରଣ	୪୭. ଧର୍ମଚକ୍ର
୨୦. ମେଘ ଏକ ଭୃତ-ରୋଗ ଏକ ଭୃତ	୪୮. ଦୈବଗ୍ରହ
୨୧. କର୍ମ ନଥିବା କୃଷ୍ଣ-କର୍ମ ଥିବା କୃଷ୍ଣ	୪୯. ଭକ୍ତି-ଶ୍ରଦ୍ଧା
୨୨. ସ୍ଵାର୍ଥ ରାଜକୀୟ (ସ୍ଵ+ଅର୍ଥ ରାଜକୀୟ)	୫୦. ପୁରୁଷୋତ୍ତମ
୨୩. ଶ୍ରୀକୃଷ୍ଣ ମୃତ୍ୟୁବରଣ କରିଥିଲେ ? କି ତାଙ୍କୁ ମାରି ଦିଆଯାଇଥିଲା ?	୫୧. ମତଦୃଷ୍ଟ
୨୪. ଅନ୍ତିମ ଗୁରୁର ପ୍ରଥମ ବାକ୍ୟ	୫୨. ଗ୍ରାହ୍ୟଶକ୍ତି
୨୫. ଇଚ୍ଛାଧିନ କାର୍ଯ୍ୟ-ଅନିଚ୍ଛାଧିନ କାର୍ଯ୍ୟ	୫୩. ଖେଳାଉଥିବା ଆତ୍ମା
୨୬. ଚକ୍ରମାରୀ, ଇନ୍ଦ୍ରଜାଳ ମହେନ୍ଦ୍ରଜାଳ, ଗଜକର୍ଣ୍ଣ, ଗୋକର୍ଣ୍ଣ	୫୪. କଣ ଶାସ୍ତ୍ର ?
୨୭. ଆତ୍ମା, ୨୮- କେଜେବାପା	୫୫. ଭଗବାନ
	୫୬. କଣ ଧର୍ମ ?
	୫୭. ଗୁରୁ ପୌର୍ଣ୍ଣମୀ

୫୮. ଶ୍ରୀକୃଷ୍ଣାଷ୍ଟମୀ	୮୬. ସ୍ତ୍ରୀ/ପୁଂ - ଲିଙ୍ଗ
୫୯. ନଖ - ଗୁରୁ	୮୭. ଜାର୍ଣ୍ଣ+ଆଶୟ
୬୦. ଦଶ- ଦିଶା	୮୮. ଶ୍ରୀକୃଷ୍ଣ କିଏ ?
୬୧. କଥା - ପଥ	୮୯. ଖେଳ-ଲୁଚକାଳି ଖେଳ
୬୨. ସୃଷ୍ଟି - ସୃଷ୍ଟିକର୍ତ୍ତା	୯୦. ପ୍ରଜା-ମାନବ
୬୩. କଲିଯୁଗ	୯୧. ଦନ୍ତ-ଅନ୍ତ, ୯୨. ମତ-ପଥ
୬୪. ସେବା ପ୍ରତିଶତ	୯୩. ସପ୍ତାକାଶ, ୯୪. ଅର୍ଥ- ଅନର୍ଥ
୬୫. ପ୍ରକୃତି-ବିକୃତି	୯୫. ତିନିଗ୍ରନ୍ଥ, ୯୬. ଗ୍ରନ୍ଥ-ବାଣୀ
୬୬. ପୈତ୍ୟ - ସୈତ୍ୟ	୯୭. ପ୍ରଭୁ-ପ୍ରଭୁତ୍ଵ
୬୭. ନିଜ-ସହଜ	୯୮. ଜ୍ଞାନ-ବିଜ୍ଞାନ
୬୮. ଭକ୍ତି-ଭୟ	୯୯. ବାର-ମାସ-ବସୁର
୬୯. ରୀତି	୧୦୦. ଭୂତ-ମହାଭୂତ
୭୦. ଶଙ୍କୋଚ-ଧମକ	୧୦୧. ସେଖ୍ ବଳି-କୁଲି ସେବା
୭୧. ଯେ ତୋ ପଛରେ ଥାଏ ।	୧୦୨. ଆତ୍ମାର ଚିହ୍ନ କେଶ
୭୨. ଶବ-ଶିବ	୧୦୩. ଗଞ୍ଜା - ପାରଦ
୭୩. ଶୈବ-ବୈଷ୍ଣବ	୧୦୪. ଇନ୍ଦ୍ର ମହାସମୃଦ୍ଧ
୭୪. ଧର୍ମ-ଅଧର୍ମ	୧୦୫. ଶ୍ରୀକୃଷ୍ଣ ଜନ୍ମ ମଥୁରା
୭୫. ଦ୍ଵାବିତ-ଆର୍ଯ୍ୟ	୧୦୬. ଅଧର୍ମ ଆରାଧନା
୭୬. କଞ୍ଚା-ପାଚିଲା-କଞ୍ଚା	୧୦୭. ପୁଷ୍ପକ-ଗ୍ରନ୍ଥ
୭୭. ଯୁଗ-ଯୋଗ	୧୦୮. ପାଦ-ପାପୁଲି
୭୮. ଇଶ୍ଵରଙ୍କର ମତ ଅଛି ?	୧୦୯. ପୁଟଗୋସି-ମୁଲତ୍ରାଭୁ
୭୯. କର୍ମ ମର୍ମ	୧୧୦. ୧୨୩ ଗୁରୁପୌର୍ଣ୍ଣମୀ
୮୦. ଜନମ-ମରଣ	୧୧୧. ଅକ୍ଷମଣୀୟ ପାପ
୮୧. ଏକତା-ଏକାଗ୍ରତା	୧୧୨. ମରଣ -ଶରୀର
୮୨. ଚମତ୍କାର ଆତ୍ମା	୧୧୩. ବିଦ୍ୟା ଖୁରାନ୍-ହଦୀସ୍
୮୩. ନିଦର୍ଶନ-ନିରୂପଣ	୧୧୪. ଇନ୍ଦ୍ର-ହିନ୍ଦୁ
୮୪. ଗୁରୁ କିଏ ?	୧୧୫. ସୁଖ-ଆନନ୍ଦ
୮୫. ତ୍ରେତ ସିଦ୍ଧାନ୍ତ	୧୧୬. କାଳଜ୍ଞାନ ବାକ୍ୟ

୧୧୭. ଭୌତିକ-ଅଭୌତିକ	୧୪୪. ଦ୍ୱୈତ ସିଦ୍ଧାନ୍ତ ଇତିହାସ
୧୧୮. ଦୈବାଦେଶ-ମରଣ	୧୪୫. କୁଶାଲ୍ କୁଶାଲ୍ ଲାଞ୍ଜନା
୧୧୯. ଜ୍ଞାନ ପାଖରେ ସତର୍କ	ନା ନେତି ମିଦା ରେଷୁ ଚନ୍ଦ୍ରମା ।
୧୨୦. ଚନ୍ଦ୍ରାକାର (ଚନ୍ଦ୍ରାମୁଷ୍ଟ)	୧୪୬. ରାଜାଧି ରାଜା-ଦେବାଧି ଦେବା
୧୨୧. ଜ୍ଞାନ କରୁ ହୋଇଛି !	୧୪୭. ଆଠକଣ ସ୍ତ୍ରୀ ଥିବା ଶ୍ରୀକୃଷ୍ଣ ଗୋପାଳୁଣୀଙ୍କ
୧୨୨. ଈଶ୍ୱର-ଦୁଇଜଣ ! କି ଜଣେ !!	ଉପରେ କାହିଁକି ନଜର ରଖୁଥିଲେ ?
୧୨୩. ମତ ସୌମ୍ୟତା	୧୪୮. କୁଳ-ମତ
୧୨୪. ମୋକ୍ଷ-ଠକାମି	୧୪୯. ମହିର
୧୨୫. ଅକ୍ଷର ଜ୍ଞାନ	୧୫୦. ଗୁରୁପୁଣ୍ୟ ମିଚିଲ୍
୧୨୬. ଲାଳଜଳ	୧୫୧. ଭଗବାନ କିଏ ?
୧୨୭. ଦୈବ ଧର୍ମ-ମତ ପ୍ରଥା	୧୫୨. ବିଶ୍ୱଧାର୍ମିକ ଶୁଣରେ ବେମ ।
୧୨୮. ଆହାର ତୋର ! କି ତୋ ଆତ୍ମାର !	୧୫୩. କାଳ
୧୨୯. ମାତ୍ରା(ବଚି)-ଐଷଧ	୧୫୪. ଯମଧର୍ମ
୧୩୦. କାଳଚକ୍ର	୧୫୫. ଦକ୍ଷିଣ ଧର୍ମ- ବାମ ଧର୍ମ ।
୧୩୧. ବ୍ରହ୍ମବିଦ୍ୟା , ୧୩୨-ଶକ୍ତି	୧୫୬. ଇନ୍ଦୁର ସମସ୍ତକଠାରେ ଅଛି । -
୧୩୩. ପୌର୍ଣ୍ଣମୀ-ଅମାବାସ୍ୟା	ହିନ୍ଦୁ ମାତ୍ର କେଉଁକଣକଠାରେ ଅଛି ।
୧୩୪. ଈଶ୍ୱର-ପରମେଶ୍ୱର	୧୫୭. ଧର୍ମ ତିନୋଟି ଅଛି ଅଧର୍ମ ଛଅଟି ହୋଇଛି ।
୧୩୫. ପୁରୁଷୋତ୍ତମ-ଶ୍ରୀରାମ	୧୫୮. ମୁଁ-ମୋ ବାପା-ମୋ ଜେଜେବାପା,
୧୩୬. ଈଶ୍ୱରଙ୍କର ଜଣେ ପୁତ୍ର -	ମୁଁ - ମୋ ମା' - ମୋ ଜେଜିମା' ।
୧୩୭. ଜଳ,	୧୫୯. ଆଦ୍ୟ ଆତ୍ମିକ - ଆଧ୍ୟାତ୍ମିକ, ଆଦ୍ୟ
୧୩୮. ଅଧିପତି	ଦୈବିକ- ଆଦୈବିକ ।
୧୩୯. ଗ୍ରହାନ୍ତରବାସୀ	୧୬୦. ମଞ୍ଜି ନଥିବା ଗଛ ଶିବ ! କି ଈଶ୍ୱର !!
୧୪୦. ଈଶ୍ୱର ଦ୍ୱିତୀୟ ? କି ଅଦ୍ୱିତୀୟ ?	୧୬୧. ମଣିଷକୁ ଜନ୍ମ କହିଲେ କଣ ତାକୁ
୧୪୧. ଆଧ୍ୟାତ୍ମିକ ପ୍ରଶ୍ନ- ଉତ୍ତର	ଅପମାନିତ କଲା ଭଳି ହୁଏ ନାହିଁ !
୧୪୨. ଗଣରୀର ରକ୍ତ- ଗୁରୁର ଜ୍ଞାନ	୧୬୨. ଈଶ୍ୱର କରୁଣାମୟ - ଈଶ୍ୱର କଠୋର ।
୧୪୩. ଗୁରୁର ଜ୍ଞାନ- ମଣିଷର ରକ୍ତ	୧୬୩. ଆଧ୍ୟାତ୍ମିକ ପ୍ରଶ୍ନ - ଜବାବ ।

ଇନ୍ଦୁ ଜ୍ଞାନବେଦିକା ଦ୍ଵାରା ପ୍ରକାଶିତ ଆଧ୍ୟାତ୍ମିକ 7
ଗ୍ରନ୍ଥଗୁଡ଼ିକର ପ୍ରାପ୍ତିସ୍ଥାନ

ପ୍ରବୋଧାଶ୍ରମ (ଶ୍ରୀକୃଷ୍ଣ ମନ୍ଦିର)

ଗ୍ରାମ-ଚିନ୍ନାପୋଡ଼ମଲା, ମଣ୍ଡଳ-ତାଡ଼ିପତ୍ରି, ଜିଲ୍ଲା- ଅନନ୍ତପୁରମ୍ (ଏ.ପି)
ଫୋନ୍ ନମ୍ବର : 6371487960, 8260963963, 6370369563.

ପ୍ରବୋଧା ସେବା ସମିତି (ଶାଖା)

ଗ୍ରାମ- କଡ଼ବ, ବେଗୁନିଆ, ଖୋରଧା, 752062 ଓଡ଼ିଶା
ସେଲ୍ ନମ୍ବର : 6371487960 (ପ୍ରେସିଡେଣ୍ଟ)

- ୧.କଳ୍ପନା ସୁନ୍ଦରାୟ:7978498668, ୨.ପ୍ରଶାନ୍ତ ପଟ୍ଟନାୟକ:9160767516.
୩.ତେଜସ୍ଵିନୀ ମାନସିଂହ:9777075446, ୪.ଦିପ୍ତିରଞ୍ଜନ ପଣ୍ଡା : 7873229092.
୫.ଲକ୍ଷ୍ମୀଧର ପାଇକରାୟ:9692557801 ୬.ଶ୍ରୀନିବାସ ମାନସିଂହ : 9040929743.

ଇନ୍ଦୁ ଜ୍ଞାନବେଦିକା ଶାଖା,

ମଲ୍ଲିଗାଓଁ (ଗ୍ରାମ), କୋତପେଟା (ପୋ) ରାୟଗଡ଼ା ଜିଲ୍ଲା (ଓଡ଼ିଶା)

ସେଲ୍ ନଂ - 8260963963 (ପ୍ରେସିଡେଣ୍ଟ)

୧. ଏସ୍. ବିଶ୍ଵେଶ୍ଵର ରାଓ : 9437527499

୨. ଇ. ଅଶୋକ କୁମାର : 6370043490

୩. ଆର୍. ସତ୍ୟେଶ କୁମାର ଶର୍ମା : 6370369563

୪. ଡି.ରବି (ପାରଳାଖେମୁଣ୍ଡି) : 8249683055

୫. ଏସ୍. ଗୌରିଶଙ୍କର ରାଓ : 9348538123

୬. ଇ. ସିଂହାଞ୍ଜଳମ୍:9437527470, ୭. ଡି. ପ୍ରସାଦ୍ ରାଓ : 7013546537

www.thraithashakam.org
Youtube : thraitha siddantham

ଯୋଗୀଶ୍ଵରଙ୍କ ଗୁଞ୍ଜଲ୍ୟାମ୍ବକ ତ୍ରିମତ ଆଧ୍ୟାତ୍ମିକ ରଚନା ସାରାଂଶ

୧. ତ୍ରେତ ସିଦ୍ଧାନ୍ତର ଅକ୍ଷର ସମାବେଶ ହିଁ, ଆତ୍ମା ସମାର୍ତ୍ତ ହୋଇ ରହିଛି । ତ୍ରେତ ସିଦ୍ଧାନ୍ତ ଗ୍ରନ୍ଥଗୁଡ଼ିକରେ କ୍ଷୟ, ଅକ୍ଷୟ ସମାର୍ତ୍ତର ଏବଂ ପରମାତ୍ମା ସମାର୍ତ୍ତର ରହିଛି ।
୨. ତ୍ରେତ ସିଦ୍ଧାନ୍ତ ସମକ୍ଷୀୟ ଗ୍ରନ୍ଥଗୁଡ଼ିକ ଭୌତିକତଃ ଲେଖୁଛନ୍ତି ଯୋଗୀଶ୍ଵର । ତ୍ରେତ ସିଦ୍ଧାନ୍ତ ଗ୍ରନ୍ଥଗୁଡ଼ିକରେ ଅଭୌତିକ ଯୋଗଶକ୍ତି ରହିଛି ।
୩. ତ୍ରେତ ସିଦ୍ଧାନ୍ତ ଇନ୍ଦ୍ରିୟ (ହିନ୍ଦୁ) ଧର୍ମରେ ବିପ୍ଳବାତ୍ମକ ଭାବରେ ରହିଛି । ତ୍ରେତ ସିଦ୍ଧାନ୍ତର ଜ୍ଞାନ ଗୁଞ୍ଜଲ୍ୟ ସୃଷ୍ଟି କରୁଛି, ପଢ଼ି ଦେଖନ୍ତୁ ।
୪. ତ୍ରେତ ସିଦ୍ଧାନ୍ତ ସବୁଠାରୁ ମହାନ । ତ୍ରେତ ସିଦ୍ଧାନ୍ତ ସମସ୍ତ ଗ୍ରନ୍ଥଗୁଡ଼ିକ ଭିତରେ ମହାନ । ତାର ରଚୟିତା ହେଉଛନ୍ତି ଯୋଗୀମାନଙ୍କର ଈଶ୍ଵର ହୋଇଥିବା ଯୋଗୀଶ୍ଵର ।
୫. ତ୍ରେତ ସିଦ୍ଧାନ୍ତ ଗ୍ରନ୍ଥଗୁଡ଼ିକ ଦେଖିଲେ ଦୁଃଖକ୍ରିମାନେ ଭୟରେ ଚାଲିଯାଆନ୍ତି । ତ୍ରେତ ସିଦ୍ଧାନ୍ତ ଗ୍ରନ୍ଥଗୁଡ଼ିକ ସେମାନଙ୍କ ପାଖରେ ରଖିଲେ ଯୋଗଶକ୍ତିର ଉଦ୍ଧାପକୁ ସେମାନେ ସହ୍ୟ କରି ପାରିନଥାନ୍ତି ।
୬. ଭଗବଦ୍ଵୀତା ପରେ କୁହାଯାଇଥିବା ଅତି ମହାନ ଜ୍ଞାନ ହେଉଛି ତ୍ରେତ ସିଦ୍ଧାନ୍ତ ଜ୍ଞାନ । ତ୍ରେତ ସିଦ୍ଧାନ୍ତ ଗ୍ରନ୍ଥ ଗୁଡ଼ିକରେ ଶ୍ରୀକୃଷ୍ଣ ଆଗରୁ କହିନଥିବା ଜ୍ଞାନ ମଧ୍ୟ ଯୋଗୀଶ୍ଵର କହିଛନ୍ତି ।
୭. ତ୍ରେତ ସିଦ୍ଧାନ୍ତ ଜ୍ଞାନ ମାନବ ଜୀବନର ଏକ ଉତ୍କଳ ଆଲୋକ । ତ୍ରେତ ସିଦ୍ଧାନ୍ତ ଆଲୋକକୁ ଯିବା ପରେ ତାହା ଐଶ୍ଵରୀୟ ଶକ୍ତି ବୋଲି ଜଣାପଡ଼େ ।
୮. ତ୍ରେତ ସିଦ୍ଧାନ୍ତ ଭଗବଦ୍ଵୀତାକୁ ଲେଖୁଛନ୍ତି ଯୋଗୀଶ୍ଵର । ସେଥିଲାଗି ତ୍ରେତ ସିଦ୍ଧାନ୍ତ କଣ ଆଉ କେତେ ମହାନ ତାହା ଜଣାପଡ଼ିଯାଇଛି ।
୯. ତ୍ରେତ ସିଦ୍ଧାନ୍ତକୁ ଜାଣିପାରିଲେ, ଯୋଗୀଶ୍ଵରଙ୍କ ରଚନାକୁ ପଢ଼ିପାରିଲେ କୌଣସି ମତାବଲମ୍ବୀ ତାହା ସ୍ଵୀକାର କରିବାକୁ ବାଧ୍ୟ ହୋଇଥାଏ ଏବଂ ଆଚରଣ କରିଥାଏ ।
୧୦. ତ୍ରେତ ସିଦ୍ଧାନ୍ତକୁ ସାକ୍ଷାତ୍ ଭଗବାନ କହିଛନ୍ତି । ତେଣୁ ପ୍ରତ୍ୟେକ ମତର ସାରାଂଶ ତ୍ରେତ ସିଦ୍ଧାନ୍ତରେ ରହିଛି ।
୧୧. ତ୍ରେତ ସିଦ୍ଧାନ୍ତକୁ ଜଣେ ବ୍ୟକ୍ତି ଲେଖି ନାହାନ୍ତି, ଜଣେ ବ୍ୟକ୍ତିଙ୍କର ଶକ୍ତି ଲେଖୁଛି । ତେଣୁ ସେଥିରେ ଥିବା ରହସ୍ୟଗୁଡ଼ିକ ପଢ଼ି ଜାଣନ୍ତୁ ।
୧୨. ତ୍ରେତ ସିଦ୍ଧାନ୍ତ ଭଗବଦ୍ଵୀତା, ବାଇବେଲ୍ କୋରାନରେ ରହିଛି ହେଲେ ହିନ୍ଦୁ, ମୁସ୍ଲିମ୍, କ୍ରିଷ୍ଟବମାନଙ୍କୁ ତାହା ଜଣା ନାହିଁ ।

କ୍ର.ସଂ.	ଅଧ୍ୟାୟ	ପୃଷ୍ଠାଙ୍କ
1.	ଭଗବଦ୍‌ଗୀତା	ରଚୟିତାଙ୍କ ପ୍ରାକ୍ କଥନ --- 11
2.	ପ୍ରଥମ ଅଧ୍ୟାୟ	ସାଂଖ୍ୟଯୋଗ --- 69
3.	ଦ୍ୱିତୀୟ ଅଧ୍ୟାୟ	କର୍ମଯୋଗ --- 197
4.	ତୃତୀୟ ଅଧ୍ୟାୟ	ଜ୍ଞାନଯୋଗ --- 263
5.	ଚତୁର୍ଥ ଅଧ୍ୟାୟ	କର୍ମସନ୍ନ୍ୟାସ ଯୋଗ --- 336
6.	ପଞ୍ଚମ ଅଧ୍ୟାୟ	ଆତ୍ମସଂଯମ ଯୋଗ --- 355
7.	ଷଷ୍ଠ ଅଧ୍ୟାୟ	ବିଜ୍ଞାନ ଯୋଗ --- 409
8.	ସପ୍ତମ ଅଧ୍ୟାୟ	ଅକ୍ଷରପରବ୍ରହ୍ମ ଯୋଗ --- 445
9.	ଅଷ୍ଟମ ଅଧ୍ୟାୟ	ରାଜବିଦ୍ୟାରାଜଗୁହ୍ୟ ଯୋଗ --- 481
10.	ନବମ ଅଧ୍ୟାୟ	ବିଭୂତି ଯୋଗ --- 523
11.	ଦଶମ ଅଧ୍ୟାୟ	ବିଶ୍ୱରୂପ ସଦର୍ଶନ ଯୋଗ --- 543
12.	ଏକାଦଶ ଅଧ୍ୟାୟ	ଭକ୍ତି ଯୋଗ --- 579
13.	ଦ୍ୱାଦଶ ଅଧ୍ୟାୟ	କ୍ଷେତ୍ରକ୍ଷେତ୍ରଜ୍ଞ ବିଭାଗ ଯୋଗ --- 590
14.	ତ୍ରୟୋଦଶ ଅଧ୍ୟାୟ	ଗୁଣତ୍ରୟ ବିଭାଗ ଯୋଗ --- 624
15.	ଚତୁର୍ଦ୍ଦଶ ଅଧ୍ୟାୟ	ପୁରୁଷୋତ୍ତମପ୍ରାପ୍ତି ଯୋଗ --- 641
16.	ପଞ୍ଚଦଶ ଅଧ୍ୟାୟ	ଦୈବାସୁର ସମ୍ପଦ୍‌ବିଭାଗ ଯୋଗ --- 676
17.	ଷୋଡ଼ଶ ଅଧ୍ୟାୟ	ଶ୍ରଦ୍ଧାତ୍ରୟ ବିଭାଗ ଯୋଗ --- 701
18.	ସପ୍ତଦଶ ଅଧ୍ୟାୟ	ମୋକ୍ଷ ସନ୍ନ୍ୟାସ ଯୋଗ --- 720

ଅଧ୍ୟାୟଗୁଡ଼ିକରେ ଥିବା ଶ୍ଳୋକଗୁଡ଼ିକର ବିବରଣୀ

ଅଧ୍ୟାୟ	କଚ୍ଛିତ	ଲିଖିତ	ବର୍ଜିତ	ମୋଟ
1. ଅର୍ଜୁନ ବିଷାଦ ଯୋଗ	-	-	47	47
2. ସାଂଖ୍ୟଯୋଗ	7	55	10	72
3. କର୍ମଯୋଗ	7	36	-	43
4. ଜ୍ଞାନଯୋଗ	9	33	-	42
5. କର୍ମସନ୍ନ୍ୟାସ ଯୋଗ	-	29	-	29
6. ଆତ୍ମସଂଯମ ଯୋଗ	1	46	-	47
7. ବିଜ୍ଞାନ ଯୋଗ	-	30	-	30
8. ଅକ୍ଷରପରବ୍ରହ୍ମ ଯୋଗ	-	28	-	28
9. ରାଜବିଦ୍ୟାରାଜଗୁହ୍ୟ ଯୋଗ	-	34	-	34
10. ବିଭୂତି ଯୋଗ	-	42	-	42
11. ବିଶ୍ୱରୂପସଂଦର୍ଶନ ଯୋଗ	10	45	-	55
12. ଭକ୍ତି ଯୋଗ	-	20	-	20
13. କ୍ଷେତ୍ରକ୍ଷେତ୍ରଜ୍ଞ ବିଭାଗ ଯୋଗ	-	35	-	35
14. ଗୁଣତ୍ରୟ ବିଭାଗ ଯୋଗ	-	27	-	27
15. ପୁରୁଷୋତ୍ତମପ୍ରାପ୍ତି ଯୋଗ	-	20	-	20
16. ଦୈବାସୁର ସମ୍ପଦ୍‌ବିଭାଗ ଯୋଗ	-	24	-	24
17. ଶ୍ରଦ୍ଧାତ୍ରୟ ବିଭାଗ ଯୋଗ	6	22	-	28
18. ମୋକ୍ଷସନ୍ନ୍ୟାସ ଯୋଗ	14	52	12	78
ଲେଖାଯାଇଛି			-	578
ଲେଖାଯାଇ ନାହିଁ			-	69
କଚ୍ଛିତ ଶ୍ଳୋକ			-	54
ଗୀତାରେ ଥିବା ମୋଟ ଶ୍ଳୋକ ସଂଖ୍ୟା			-	701
ଭାବାର୍ଥ ବଦଳାଇ ଲେଖାଯାଇଛି			-	55

ଭଗବଦ୍ଵାତା - ରଚୟିତା ପ୍ରାକ୍ କଥନ

ଭୂମଣ୍ଡଳରେ ଥିବା ଜୀବରାଶିଙ୍କ ଭିତରେ ସବୁଠାରୁ ଅଧିକ ବୁଦ୍ଧିବଳ ଥିବା ପ୍ରାଣୀ ହେଉଛି ମଣିଷ । ବୁଦ୍ଧିରେ ସବୁଠାରୁ ବଡ଼ ହୋଇଥିବା ମଣିଷ, ପ୍ରତ୍ୟେକ କ୍ଷେତ୍ରରେ ସୁସ୍ଥାତୀସୁସ୍ଥ ବିଚାର କରିଥାଏ, ହେଲେ ଏକମାତ୍ର ଆଧ୍ୟାତ୍ମିକ କ୍ଷେତ୍ରରେ ମଣିଷ ଅତି ହାନି ଭାବରେ ପଛରେ ପଡ଼ି ରହିଥାଏ । ଉଦାହରଣ ସ୍ଵରୂପ ଜଣେ ନ୍ୟାୟବାଦୀ (ଓକିଲ) ଅନ୍ୟାୟ କରିଥିବା ଜଣେ ଲୋକର ସପକ୍ଷରେ ଯୁକ୍ତି କରିବାପାଇଁ ରାଜି ହୋଇ, ନିଜର ବୁଦ୍ଧିବଳ ଦ୍ଵାରା ଅନ୍ୟାୟକୁ ନ୍ୟାୟ ଭାବରେ ବର୍ଣ୍ଣନା କରି, ନିଜର କ୍ଲାଉଷ୍ କିଛି ଭୁଲ୍ କରିନାହିଁ ବୋଲି ପ୍ରମାଣିତ କରି, ତାକୁ ଦଣ୍ଡରୁ ମୁକୁଳାଇ ପାରୁଛି, ସେହିଭଳି ଜଣେ ଡାକ୍ତର ତା ପାଖକୁ ଆସିଥିବା ରୋଗୀର ଭୟଙ୍କର ରୋଗକୁ ନିଜର ବୈଦ୍ୟବିଦ୍ୟା ଦ୍ଵାରା ଦୂର କରିଦେଇ ପାରୁଛି । ଚିହ୍ନି ହେଉନଥିବା ରୋଗକୁ ଚିହ୍ନି ନିଜର ବୁଦ୍ଧି ଦ୍ଵାରା ଭଲ କରିଦେଇ ପାରୁଥିବା ଡାକ୍ତର ହେଉ, ଅନ୍ୟାୟକୁ ନ୍ୟାୟରେ ପରିଣତ କରିଦେଇ ପାରୁଥିବା ନ୍ୟାୟବାଦୀ ହେଉ, ଏଭଳି ଅନ୍ୟାନ୍ୟ କ୍ଷେତ୍ରରେ ଆହୁରି ଅନେକ ବୁଦ୍ଧିଜୀବୀ ହୁଅନ୍ତୁ, ସମସ୍ତେ ଏଶ୍ଵରୀୟ ବିଷୟରେ ବୁଦ୍ଧିହୀନ ହୋଇ କୌଣସି ବିଷୟକୁ ଗ୍ରହଣ କରିପାରୁ ନାହାନ୍ତି । ଭୌତିକ ବିଷୟରେ ବିକଶିତ ହୋଇଥିବା ବୁଦ୍ଧି ଏଶ୍ଵରୀୟ ବିଷୟରେ ନିଶ୍ଚୟ ସଙ୍କୁଚିତ ହୋଇଯାଉଛି କହିଲେ ଅତ୍ୟୁକ୍ତି ହୁଏ ନାହିଁ । ମାନବ ଭୌତିକତଃ ଖୁବ୍ ଅଭିବୃଦ୍ଧି କରି, ଜଣାନଥିବା ଅନେକ ସିଦ୍ଧାନ୍ତକୁ, ନାନା ପ୍ରକାରର ନୂତନ ଯନ୍ତ୍ରପାତି ଗୁଡ଼ିକୁ ଉଦ୍ଭାବନ କରି ପାରୁଥିଲେ ମଧ୍ୟ ଆଧ୍ୟାତ୍ମିକରେ ପୂର୍ବରୁ ଥିବା, ପୂର୍ବେ ସମସ୍ତଙ୍କୁ ଜଣାଥିବା ବିଷୟକୁ ମଧ୍ୟ ଗ୍ରହଣ କରିପାରୁ ନାହିଁ । ସମସ୍ତ ଜାଗତିକ ବିଷୟ ଜାଣିଥିବା ମଣିଷ, ଏଶ୍ଵରୀୟ ବିଷୟରେ କାହିଁକି ଜାଣିପାରୁ ନାହିଁ ବୋଲି ମଧ୍ୟ ବୁଝି ନପାରି, ସମ୍ପୂର୍ଣ୍ଣ ଭୁଲ୍ କରିବସୁଛି । ଅକ୍ଷର ଶିଖିଗଲେ ସବୁ ପଟା ମିଳିଯିବ ବୋଲି ଭାବୁଥିବା ଲୋକ ଭଳି, ନିଜର ଥିବା ଅସ୍ତ୍ର ଭକ୍ତିରେ ମୋତେ ସମ୍ପୂର୍ଣ୍ଣ ଜ୍ଞାନ ମିଳିଯିବ ବୋଲି ଆଜି ମଣିଷ ଭାବୁଛି ।

ଆଜି ମାନବର ବୁଦ୍ଧିରେ ଆଧ୍ୟାତ୍ମିକ ବିଷୟ ସମ୍ପୂର୍ଣ୍ଣ ବୁଝାପଡୁନାହିଁ । ଉଦାହରଣ ସ୍ଵରୂପ ଗୋଟିଏ ରାସ୍ତାରେ ଦୁଇଜଣ ସ୍ତ୍ରୀ ଯାଉଥିଲେ, ସେହି ରାସ୍ତାର ଆଉକିଛି ଦୂରରେ ଆଉ ତିନିଜଣ ବ୍ୟକ୍ତି ବସିଥିଲେ । ଫାଲ୍‌ଗ୍ ଦୂରରୁ

ଆସୁଥିବା ସେ ଦୁଇଜଣ ସ୍ତ୍ରୀ ଭଳି ଦେଖା ଯାଉଥିଲେ ମଧ୍ୟ ଜଣେ ଥିଲା ସ୍ତ୍ରୀ, ଆଉଜଣେ ନପୁଂସକ । ସ୍ତ୍ରୀମାନଙ୍କ ଭଳି ସାତୀ, ବୁଢ଼ଭକ୍ତ ପିନ୍ଧିବାରେ, ବେଶ ଧାରଣରେ, ଅଳଙ୍କାରଣରେ ନପୁଂସକ ଜଣକ ସ୍ତ୍ରୀ ଲୋକଟି ସହିତ ସମାନ ଦେଖାଯାଉଥିବାରୁ ଦୂରରୁ ଦେଖିବା ବେଳେ ଉଭୟଙ୍କୁ ସ୍ତ୍ରୀ ଭାବିବା ଭୁଲ୍ ନୁହେଁ । ସେଥିଲାଗି ରାସ୍ତାକଡ଼ରେ ବସିଥିବା ତିନି ବ୍ୟକ୍ତି ସେ ଦୁହିଁଙ୍କୁ ପ୍ରଥମେ ସ୍ତ୍ରୀ ବୋଲି ଭାବିଥିଲେ, ସେମାନେ ଭାବିଥିବା ସ୍ତ୍ରୀ ଦୁଇଜଣ ସେମାନଙ୍କର ନିକଟ ହେଉହେଉ ସେମାନଙ୍କ ଭିତରୁ ପ୍ରଥମ ବ୍ୟକ୍ତିଟି ସେମାନଙ୍କର ଚାଲିଚଳନ, ବେଶଭୂଷାଦିକୁ ଦେଖି ସେ “ଦୁଇଜଣ ସ୍ତ୍ରୀ ନୁହଁନ୍ତି, ଜଣେ ସ୍ତ୍ରୀ ଆଉଜଣେ ନପୁଂସକ” ବୋଲି କହିଲା । ତା କଥା ଶୁଣି ଦ୍ଵିତୀୟ ଏବଂ ତୃତୀୟ ବ୍ୟକ୍ତି ଦୁହେଁ ସେମାନଙ୍କଠାରେ କୌଣସି ପାର୍ଥକ୍ୟକୁ ଗ୍ରହଣ କରିନପାରି, “ନାହିଁ ନାହିଁ ସେମାନେ ଉଭୟ ସ୍ତ୍ରୀ” ବୋଲି କହିଲେ । ଏଭଳି ସେମାନେ ଭାବୁଥିବା ବେଳେ, ରାସ୍ତାରେ ଯାଉଥିବା ସେ ଦୁହେଁ ସେମାନଙ୍କର ଅତି ନିକଟ ହୋଇଗଲେ । ଏଥର ଦ୍ଵିତୀୟ ଲୋକଟି ସେମାନଙ୍କୁ ଟିକିଏ ନିକଟରୁ ଦେଖି, ସେମାନଙ୍କଠାରେ ଥିବା ପାର୍ଥକ୍ୟକୁ ଜାଣିପାରି ନିଜ ଭିତରେ ଏକ ନିର୍ଦ୍ଦାରଣରେ ପହଞ୍ଚିଲା ଯେ, ନାହିଁ ସେ ଦୁଇଜଣଙ୍କ ଭିତରୁ ଜଣେ ସ୍ତ୍ରୀ ଆଉ ଅନ୍ୟ ଜଣକ ନପୁଂସକ; ତଥାପି ନିଜ ଭିତରର ନିର୍ଦ୍ଦାରଣ ବାହାରକୁ ଖୋଲି କହିଲା ନାହିଁ । ଏ ପର୍ଯ୍ୟନ୍ତ ସେହି ଦୁଇଜଣଙ୍କୁ ସେ ସ୍ତ୍ରୀ କହିଛି, ଏବେ ସେମାନଙ୍କ ଭିତରୁ ଜଣେ ନପୁଂସକ କହିଲେ ତା କଥାର କିଛି ମୂଲ୍ୟ ରହିବ ନାହିଁ ବୋଲି ଭାବିଲା । ତୃତୀୟ ଲୋକଟିର ବୁଦ୍ଧି ଟିକିଏ କମ୍ । ଏ ପର୍ଯ୍ୟନ୍ତ ମଧ୍ୟ ସେ ସେମାନଙ୍କଠାରେ କୌଣସି ପାର୍ଥକ୍ୟକୁ ଗ୍ରହଣ କରି ନପାରି ଉଭୟଙ୍କୁ ସ୍ତ୍ରୀ ଭାବୁଥିଲା । ପ୍ରଥମ ଲୋକଟି ସେ ଦୁହିଁଙ୍କଠାରେ ଏତେ ପାର୍ଥକ୍ୟକୁ ବୁଝି ପାରୁଥିବା ସ୍ଥଳେ, ତୃତୀୟ ଲୋକଟି କୌଣସି ପାର୍ଥକ୍ୟ ବୁଝିପାରୁ ନଥିଲା । ଉପରକୁ ଦେଖାଯାଉଥିବା ଆକାର ହିଁ ମୁଖ୍ୟ ଭାବିଲା ସିନା, ଭିତରର ଲିଙ୍ଗଭେଦକୁ ଗ୍ରହଣ କରିପାରିଲା ନାହିଁ । ଶେଷରେ ଏହିଭଳି ସେମାନେ ଯାହା କହିଲେ ମୁଁ କାହିଁକି ମାନିବି ବୋଲି ଭାବନାରେ ରହି, ପ୍ରତ୍ୟକ୍ଷ ଭାବରେ ଶାତୀ ପିନ୍ଧିଥିବା ସ୍ତ୍ରୀକୁ ସ୍ତ୍ରୀ କିପରି ନ କହିବି, ତେଣୁ ସେମାନେ ଉଭୟ ସ୍ତ୍ରୀ ବୋଲି ନିଜ ନିର୍ଦ୍ଦୟରେ ଅଟଳ ରହି, କାନରେ କାନଫୁଲ, ହାତରେ ରୁଡ଼ି, ପାଦରେ ପାଉଁଜି, ଝୁଣ୍ଟିଆ, ଗଳାରେ

ମଙ୍ଗଳସ୍ମୃତ, ସବୁ ସ୍ତ୍ରୀ ଲକ୍ଷଣ ହୋଇଥିବା ବେଳେ ତୁ ସ୍ତ୍ରୀ ନୁହେଁ କହିଲେ କଣ ମୁଁ ମାନିଯିବି ବୋଲି ଭାରୁଛୁ ! ବୋଲି ତୃତୀୟ ବ୍ୟକ୍ତିଟି ପ୍ରଥମ ବ୍ୟକ୍ତିକୁ କହୁଥାଏ, କିନ୍ତୁ ଦ୍ୱିତୀୟ ବ୍ୟକ୍ତିଟି ପ୍ରଥମ ବ୍ୟକ୍ତିର କଥାକୁ ଭିତରେ ସ୍ୱୀକାର କରୁଥିଲେ ମଧ୍ୟ, ବାହାରକୁ ତୃତୀୟ ବ୍ୟକ୍ତିଟି ଯାହା କହୁଛି ତାହା ହିଁ ଠିକ୍ ବୋଲି କହୁଥାଏ । ସେମାନଙ୍କ କଥା ଶୁଣି ପ୍ରଥମ ବ୍ୟକ୍ତିଟି ସତ୍ୟକୁ ଗ୍ରହଣ କରିବା ପରେ, ଏମାନେ ତ ଅତି ମୁର୍ଖ, ଏମାନଙ୍କ ସହିତ ଅଧିକ ଯୁକ୍ତିକରି କିଛି ଲାଭନାହିଁ, ବରଂ ରୁପ୍ ରହିବା ଭଲ ଭାବି କିଛି ନକହି ରହିଗଲା ।

ଏହିଭଳି ଜଗତରେ ତିନି ପ୍ରକାରର ମଣିଷ ଅଛନ୍ତି । ସତ୍ୟକୁ ଗ୍ରହଣ କରୁଥିବା ମଣିଷ ଏକ ପ୍ରକାରର, ସତ୍ୟକୁ ଗ୍ରହଣକରି ଉପରକୁ ନମାନିବା ମଣିଷ ଦ୍ୱିତୀୟ ପ୍ରକାରର, ସତ୍ୟକୁ ଗ୍ରହଣ କରିନପାରି, ‘ନିଜେ ଧରିଥିବା ଠେକୁଆର ତିନିଗୋଟି ଗୋଡ଼’ କହିବା ଭଳି ଚିକିଏ ପଛକୁ ଯାଇ ବିଝର କରିବା ଉଚିତ୍ ବୋଲି ନଭାବି, ନିଜକୁ ଯାହା ଜଣାଅଛି ତାହା ହିଁ ସତ୍ୟ ଭାବି ମୁର୍ଖଙ୍କ ଭଳି ଯୁକ୍ତି କରୁଥିବା ମଣିଷ ତୃତୀୟ ପ୍ରକାରର । ଏହିଭଳି ତିନି ପ୍ରକାରର ମଣିଷ ରହିଥାନ୍ତି । ଦୈବବିଷୟ ବା ଏଶ୍ୱରୀୟ ବିଷୟରେ ସତ୍ୟକୁ ଜାଣିଥିବା ଲୋକ କୋଟିଏରେ ଗୋଟିଏ କୃଚିତ୍ ଥିବାବେଳେ, ଭିତରେ ସତ୍ୟକୁ ସ୍ୱୀକାର କରି ବାହାରେ ସ୍ୱୀକାର କରୁନଥିବା ଲୋକେ କେତେକ ଥାଆନ୍ତି । ସତ୍ୟକୁ ଆଦୌ ଗ୍ରହଣ ନକରି ମୁର୍ଖଙ୍କ ଭଳି ଯୁକ୍ତି କରୁଥିବା ଲୋକମାନେ ମଧ୍ୟ ଅନେକ ଥା’ନ୍ତି । ଦୈବମାର୍ଗରେ ସତ୍ୟକୁ ଜାଣିବାପାଇଁ ଦୃଢ଼ତାର ସହିତ ସତ୍ୟାନ୍ୱେଷୀ ହୋଇ, ସତ୍ୟକୁ ଜାଣିଥିବା ଲୋକ କୋଟିଏରେ ଗୋଟିଏ ରହିଥାନ୍ତି, ତେଣୁ ଭୁପୃଷ୍ଠରେ ସତ୍ୟକୁ ଜାଣିଥିବା ଲୋକ କୃଚିତ୍ କେହି ଥାଇପାରନ୍ତି ବୋଲି କହିପାରିବା, ସେମାନଙ୍କୁ ରାସ୍ତାରେ ଥିବା ପ୍ରଥମ ବ୍ୟକ୍ତି ସହିତ ତୁଳନା କରିପାରିବା । ପ୍ରଥମରୁ ମୋତେ ଜ୍ଞାନ ଜଣାଅଛି ଭାରୁଥିବା ବ୍ୟକ୍ତିକୁ କିଛି ପରିମାଣରେ ଦୈବଜ୍ଞାନ ଜଣାଥିବା ଯୋଗୁଁ ଶେଷରେ ନିଜ ଜ୍ଞାନ ଭୁଲ୍, ସତ୍ୟାନ୍ୱେଷୀ କହୁଥିବା ଜ୍ଞାନ ସତ୍ୟ ବୋଲି ଜାଣି ପାରିଥାଏ, କିନ୍ତୁ ଉପରକୁ କେବେ ମାନିନଥାଏ । କାରଣ ! ଆଜିଯାଏଁ ସମାଜରେ ଥିବା ମୋର ସମ୍ମାନ କମିଯିବ ଭାବି, ସେ ପ୍ରଥମରୁ ଯାହା କହିଥାଏ ପରେ ମଧ୍ୟ ତାହା କହିଥାଏ । ଏମାନେ ନିଜର ଭୁଲ୍‌କୁ ପଦାରେ

ନପକାଇ, ନିଜେ ପଦାରେ ନପତି ଜାଣିଶୁଣି ମିଛ କଥା କହିଥାନ୍ତି, ଏମାନଙ୍କୁ ରାଷ୍ଟ୍ରରେ ଥିବା ଦ୍ଵିତୀୟ ପ୍ରକାରର ବ୍ୟକ୍ତି ସହିତ ତୁଳନା କରିପାରିବା । ସତ୍ୟକୁ କେବେହେଁ ଗ୍ରହଣ କରି ନପାରି ନିଜର ଥିବା ସ୍ଵପ୍ନ ଜ୍ଞାନ ହିଁ ଉନ୍ନତ ଜ୍ଞାନ ଭାବି, ନିଜେ କରୁଥିବା ଆଚରଣକୁ ଠିକ୍ ଭାବି କିଏ କଣ କହିଲେ ମଧ୍ୟ ଶୁଣୁ ନଥିବା ଲୋକମାନଙ୍କୁ ରାଷ୍ଟ୍ରରେ ଥିବା ତୃତୀୟ ପ୍ରକାରର ଲୋକ ଭଳି ହିସାବ କରିପାରିବା ।

ରାଷ୍ଟ୍ରରେ ଆସୁଥିବା ଦୁଇଜଣ ଲୋକ ବେଶଭୂଷାରେ ସ୍ତ୍ରୀ ହେଲେ ମଧ୍ୟ ସେମାନଙ୍କ ଭୌତିକ ଶରୀରରେ କିଛି ପ୍ରଭେଦ ନିଶ୍ଚୟ ରହିଛି । ଦୁଇଜଣଙ୍କ ଭିତରୁ ଜଣେ ସ୍ତ୍ରୀ ହୋଇଥିବା ସ୍ତ୍ରୀ, ଆଉଜଣେ ନପୁଂସକ । ନପୁଂସକର ଶରୀର ପୁରୁଷାଙ୍ଗମୁକ୍ତ ହୋଇଥିବାରୁ ତାର ଶରୀରକୁ ସ୍ତ୍ରୀ ଶରୀର କହିପାରିବା ନାହିଁ । ଉପରେ ଦେଖିବାକୁ ସବୁଦିଗରୁ ସ୍ତ୍ରୀ ଭଳି ହୋଇଥିଲେ ମଧ୍ୟ ଭିତରର ଶରୀର ଭିନ୍ନ । ପ୍ରଥମେ ଦୂରରୁ ଦେଖିବା ବେଳେ ଚିହ୍ନି ନପାରିଲେ ଚଳିବ, କିନ୍ତୁ ପାଖକୁ ଆସିବା ବେଳେ ଚିହ୍ନି ନପାରିଲେ ସେମାନଙ୍କର ବୁଦ୍ଧି କମ୍ ବୋଲି କହିବାନି ତ ଆଉ କଣ କହିବା ? ତାହାତା ବସ୍ତ୍ର ଖୋଲି ଦେଖିବା ପରେ ମଧ୍ୟ ଯଦି କିଏ ସ୍ତ୍ରୀ ପୁରୁଷ ଭେଦକୁ ଚିହ୍ନି ନପାରେ ତେବେ ତାକୁ ନିଶ୍ଚୟ ମୁର୍ଖ କହିପାରିବା । ରାଷ୍ଟ୍ରରେ ଆସୁଥିବା ଦୁଇବ୍ୟକ୍ତି ସ୍ତ୍ରୀ ରୂପର ଦେଖାଯିବା ଭଳି ଭୃପୁଷ୍ପରେ ଉପରକୁ ଦେଖିବାକୁ ଗୋଟିଏ ଭଳି ଥିବା ଦୁଇ ପ୍ରକାରର ପୁଷ୍ପକ ଗୁଡ଼ିଏ ଥାଏ, ସେଗୁଡ଼ିକୁ ଦେଖୁଥିବା ଲୋକେ ମଧ୍ୟ ତିନି ପ୍ରକାରର ଥାଆନ୍ତି । ପୁଷ୍ପକଗୁଡ଼ିକ ଏକପ୍ରକାର ହୋଇଥିଲେ ମଧ୍ୟ ସେଗୁଡ଼ିକରେ ପାର୍ଥକ୍ୟ ରହିଥାଏ କହୁଥିବା ପ୍ରଥମ ପ୍ରକାରର ଲୋକେ ସମାଜରେ ଅଛନ୍ତି । ସେହିଭଳି ପ୍ରଥମେ ଭିନ୍ନତାକୁ ନଜାଣିଲେ ମଧ୍ୟ, ପରେ ଜାଣି ମଧ୍ୟ, ଜାଣିଥିବା ସତ୍ୟକୁ ପ୍ରକାଶ ନକରି, ପ୍ରଥମରୁ କହିଥିବା କଥାକୁ ହିଁ କହୁଥିବା ଲୋକ ଭଳି ଦ୍ଵିତୀୟ ପ୍ରକାରର ଲୋକେ ଅଛନ୍ତି । ପୁଷ୍ପକଗୁଡ଼ିକ ସବୁ ଏକାଭଳି, ସେଥିରେ ପାର୍ଥକ୍ୟ ନାହିଁ ! କହୁଥିବା ତୃତୀୟ ପ୍ରକାରର ଲୋକେ ମଧ୍ୟ ସମାଜରେ ଅଛନ୍ତି ।

ଭୃପୁଷ୍ପରେ ପୁଷ୍ପକଗୁଡ଼ିକ ଏକ ପ୍ରକାରର ହୋଇଥିଲେ ମଧ୍ୟ ସେଗୁଡ଼ିକରେ ଥିବା ବିଷୟ ଅନୁସାରେ ସେଗୁଡ଼ିକୁ ପୁରାଣ ଆଉ ଶାସ୍ତ୍ର ନାମକ ଦୁଇ ପ୍ରକାରର

ବିଭାଜନ କରିପାରିବା । ଦେଖିବାକୁ ସବୁଗୁଡ଼ିକ ପୁସ୍ତକ ହୋଇଥିଲେ ମଧ୍ୟ, ସେଗୁଡ଼ିକରେ ଥିବା ବିଷୟ ଅନୁସାରେ ଏହା ପୁରାଣ, ତାହା ଶାସ୍ତ୍ର ବୋଲି ଚିହ୍ନିପାରୁଥିବା ପ୍ରଥମ ପ୍ରକାରର ଲୋକେ ସମାଜରେ ଅଛନ୍ତି । ସବୁଗୁଡ଼ିକ ତ ! ପୁସ୍ତକ ତାହାରେ କିଛି ଶାସ୍ତ୍ର ହେଲେ କିଛି କାହିଁକି ଶାସ୍ତ୍ର ନୁହେଁ କହି ଯୁକ୍ତି କରୁଥାଇ, ପାର୍ଥକ୍ୟକୁ ଚିହ୍ନିପାରି ମଧ୍ୟ ପଦାରେ ନପଡ଼ି, କହିଥିବା କଥାରେ ଅଟଳ ରହୁଥିବା ଦ୍ଵିତୀୟ ପ୍ରକାରର ଲୋକେ ସମାଜରେ ଅଛନ୍ତି । ସେହିଭଳି ସେଗୁଡ଼ିକର ପାର୍ଥକ୍ୟକୁ ଆଦୌ ନଚିହ୍ନି ସବୁଗୁଡ଼ିକ ଗୋଟିଏ ପ୍ରକାରର ! ବୋଲି ମୂର୍ଖଙ୍କ ଭଳି କଥା କହୁଥିବା ତୃତୀୟ ପ୍ରକାରର ଲୋକେ ମଧ୍ୟ ସମାଜରେ ଅଛନ୍ତି ।

ପୁରାଣ ଗୁଡ଼ିକର ବିଷୟ ଭିନ୍ନ, ଶାସ୍ତ୍ର ଗୁଡ଼ିକର ବିଷୟ ଭିନ୍ନ ବୋଲି ପ୍ରମାଣିତ କରିଦେଉଥିବା ଲୋକେ ସମାଜରେ ଥିଲେ ମଧ୍ୟ, ପାର୍ଥକ୍ୟ ଗୁଡ଼ିକୁ ସେମାନେ ଦେଖାଇ ପାରୁଥିଲେ ମଧ୍ୟ, ପ୍ରଥମେ ସ୍ଵୀକାର ନକରି କିଛିକାଳ ପରେ ନିଜ ଭିତରେ ସତ୍ୟକୁ ଗ୍ରହଣ କରିଥିବା ଲୋକେ ପୁରାଣ ଗୁଡ଼ିକୁ ଛାଡ଼ି ନପାରି ‘ଉପରକୁ ସବୁ ଗୋଟିଏ ରାସ୍ତା ଦେଖାଉଛି, ତା ଭିତରେ କିଛି ପାର୍ଥକ୍ୟ ନାହିଁ’ ବୋଲି କହିଥାନ୍ତି । ପୁରାଣ ଗୁଡ଼ିକୁ ବୋଧ କରି ନାମ କମାଇଥିବା ଲୋକେ, ପୁରାଣଗୁଡ଼ିକ କାଳ କାଟିବାପାଇଁ ସିନା, କର୍ମ କାଟିବାପାଇଁ ନୁହେଁ ବୋଲି ଶେଷରେ ଜାଣିପାରି ମଧ୍ୟ, ଯଦି ପୁରାଣଗୁଡ଼ିକ ବାବଦରେ ଆଦରହୀନ କଥା କହିବେ, ତେବେ ଆଜିପର୍ଯ୍ୟନ୍ତ କମାଇଥିବା ନାମର ମୂଲ୍ୟ ରହିବ ନାହିଁ, ସେଥିଲାଗି ସେମାନେ ପୁରାଣଗୁଡ଼ିକୁ ଛାଡ଼ି ନପାରି ପୁରାଣକୁ ମହାନ କହିଥାନ୍ତି । ପୁରାଣ ଅପେକ୍ଷା ଶାସ୍ତ୍ର ସେମାନଙ୍କୁ ମହାନ ଲାଗୁଥିଲେ ମଧ୍ୟ, ନିଜର ବାହ୍ୟ ସମ୍ମାନ ପାଇଁ ପୁରାଣଗୁଡ଼ିକୁ ଛାଡ଼ି ପାରୁନଥିବା ଲୋକମାନେ ବହୁତ ଅଛନ୍ତି । ମଣିଷକୁ ଦ୍ଵନ୍ଦ୍ଵରେ ପକାଉଥିବା ପୁରାଣ ଆଉ ଶାସ୍ତ୍ର ବାବଦରେ ଆମକୁ ଏବେ ଜାଣିବାକୁ ପଡ଼ିବ ।

ଗୋଟିଏ ବିଷୟ ବାବଦରେ ତୁଣ୍ଡରେ କହିବା ବେଳେ ତାହା ସେହି ସମୟରେ, ସେହି ଅଞ୍ଚଳରେ ଶୁଣାଯାଏ, ସବୁଆଡ଼େ ପହଞ୍ଚିବାକୁ ହେଲେ ତାହା ଗ୍ରନ୍ଥ କିମ୍ବା ପୁସ୍ତକ ରୂପେ ବାହାରକୁ ଛାଡ଼ିବାକୁ ହୁଏ । ପୁସ୍ତକର ବିଷୟ

ପୁସ୍ତକଟି ଥିବା ପର୍ଯ୍ୟନ୍ତ ଥାଏ ସିନା, ନଷ୍ଟ ହୋଇଗଲେ ନଥାଏ । ଏହିଭଳି ପୁସ୍ତକଗୁଡ଼ିକ ଦୁଇପ୍ରକାରର, ତାହା ହିଁ ପୁରାଣ ଆଉ ଶାସ୍ତ୍ର । ଭବିଷ୍ୟତରେ ମଣିଷ ଏହିଭଳି ବଞ୍ଚିବାକୁ ହେବ ବୋଲି ସମାଜରକୁ ଜଣାଇବାପାଇଁ, ଲେଖାଯାଇଥିବା ପୁସ୍ତକଗୁଡ଼ିକ କହିତ ହୋଇଥିବା ବେଳେ, କହିତ ହୋଇନଥିବା ପୁସ୍ତକ ମଧ୍ୟ କେତେଗୁଡ଼ିଏ ଥାଏ । କହିତ ପୁସ୍ତକଗୁଡ଼ିକ ପୁରାଣ । ମଣିଷକୁ ଭଲବାଟରେ ଚଳାଇବା ପାଇଁ ପୁରାଣର ଉଦ୍ଦେଶ୍ୟ ଖୁବ୍ ଭଲ; ତଥାପି ସେଗୁଡ଼ିକ କହିତ ହୋଇଥିବାରୁ ହେତୁବାଦୀ ମାନଙ୍କ ପ୍ରଶ୍ନର ଜବାବ ଦେଇପାରେ ନାହିଁ, ସେମାନଙ୍କ ତର୍କର କିମ୍ବା ପ୍ରଶ୍ନର ଉତ୍ତର ଦେଇପାରିବା ଭଳି କ୍ଷମତା ପୁରାଣର ନାହିଁ । ବାସ୍ତବଜ୍ଞାନ ପୁରାଣରେ ନଥିବାରୁ ମାନବର କର୍ମ କାଟିବା କ୍ଷମତା ତାର ନାହିଁ, ସେଥିଲାଗି ତାହା କାଳ କାଟିବାକୁ ସିନା, କର୍ମ କାଟିବାକୁ ନୁହେଁ ବୋଲି ପୂର୍ବରୁ ବଡ଼ମାନେ କହି ଆସିଛନ୍ତି । ବଡ଼ମାନଙ୍କର ସେହି କଥା ହେଉଛି ‘ପୁରାଣ କାଳକ୍ଷେପ’ । ପୁରାଣ କାଳକ୍ଷେପ କହିବାରେ କଥାଟିର ଅର୍ଥ ହେଉଛି ପୁରାଣ ବିଷୟରେ ସମୟ ବିତାଇବା ବା କାଳ କଟିବା । ନୂଆ ବିଷୟଗୁଡ଼ିକୁ ଜଣାଇବା ପାଇଁ, ମାନବକୁ ଉନ୍ନତ ମାର୍ଗରେ ଚଳାଇବା ପାଇଁ ଉଦ୍ଦେଶ୍ୟିତ ପୁରାଣପ୍ରୟୋଗ ମାନବର କର୍ମନିର୍ମୂଳ କରିପାରେ ନାହିଁ । ପୁରାଣରେ ଜଡ଼ିତ ଲୋକମାନଙ୍କୁ ଏହା କଷ୍ଟ ଲାଗୁଥିଲେ ମଧ୍ୟ ପୁରାଣ ସେମାନଙ୍କୁ କଦାପି ମୁକ୍ତି ଦେଇପାରିବ ନାହିଁ । କେତେକ ପୁରାଣକୁ ତୁଣ୍ଡର କଥା ବୋଲି କହିଥାନ୍ତି । ଆମେ ଛୋଟ ଥିବାବେଳେ ସ୍କୁଲରେ ମାଷ୍ଟର “କାଲି କାହିଁକି ଆସିନଥିଲୁ” ବୋଲି ଗୋଟିଏ ପିଲାକୁ ପଚାରିବା ବେଳେ, ସେ ପିଲା “କାଲି ମୋର ମୁଣ୍ଡବିନ୍ଧା ହେଉଥିଲା ସେଥିଲାଗି ଆସିନଥିଲି” କହିବା ବେଳେ, ମାଷ୍ଟର “ତୁ ପାଟିରୁ କହୁଛୁ ନା ପେଟରୁ କହୁଛୁ!” ଅର୍ଥାତ୍ ତୋ’ କଥା ସତ କି ମିଛ ! ବୋଲି କହିଥିଲେ । ଏହିଭଳି ପାଟି (ତୁଣ୍ଡ)ର କଥା ମିଛକଥା ବୋଲି ବୁଝିହୁଏ, ତେଣୁ ପୁରାଣକୁ କେତେକ ତୁଣ୍ଡର କଥା କହନ୍ତି, ଅର୍ଥାତ୍ ସେମାନଙ୍କ କଥା ଅନୁସାରେ ପୁରାଣକୁ ମିଛକଥା ବୋଲି ବୁଝିପାରିବା ।

ପୁରାଣ ତୁଣ୍ଡର ଏବଂ ଶାସ୍ତ୍ର ପେଟର ବୋଲି କହିପାରିବା । ଶାସ୍ତ୍ର କହିଲେ ଯାହା ଶାସନମୁକ୍ତ । “ଶାପ” ଶବ୍ଦରୁ ଏହି “ଶାସନ” ଶବ୍ଦଟି ଆସିଛି ।

ଶାପ ବା ଶାସନ କହିଲେ ତାହା ଯାହା ନିଶ୍ଚୟ ଫଳିବ, ଯାହାକୁ ନିଶ୍ଚୟ ମାନିବାକୁ ହେବ । ଶାସ୍ତ୍ର ଶାସନରେ ପରିପୂର୍ଣ୍ଣ । ଶାସ୍ତ୍ରର ପ୍ରତ୍ୟେକ ବିଷୟ ସତ୍ୟ ସମ୍ବଳିତ । ଥରେ କୁହାଯାଇଥିବା ଶାସ୍ତ୍ରର ବିଷୟ କେବେ ମିଛ ହୋଇନଥାଏ । ଉଦାହରଣ ସ୍ୱରୂପ ଗଣିତଶାସ୍ତ୍ର ନାମକ ଶାସ୍ତ୍ରଟି ଆମ ସମସ୍ତଙ୍କୁ ଜଣାଥିବା ଏକ ଶାସ୍ତ୍ର, ଗଣିତରେ $୫ \times ୪ = ୨୦$, ଏହାକୁ ଶାସନ ଭଳି ମାନିବାକୁ ହିଁ ହେବ, ଏହା ଥରେ କୁହାଗଲେ ଚିରକାଳ ରହିଯାଏ । କେତେବେଳେ ହେଉ, କେଉଁଠି ମଧ୍ୟ ହେଉ ନିଶ୍ଚୟ ପ୍ରମାଣିତ ହୋଇରହେ । ଶାସନ ବା ଶାସ୍ତ୍ର କହିବା ଭଳି ୫ର ଚରିଗୁଣ ସର୍ବଦା ୨୦ ହୋଇଥାଏ ସିନା କେବେ ବଦଳି ନଥାଏ । କାରଣ ! ଏହା ହେଉଛି ଶାସନ ବା ଶାସ୍ତ୍ର, ଶାସନକୁ ସମସ୍ତେ ମାନିବାକୁ ବାଧ୍ୟ । ଏହିଭଳି ଶାସ୍ତ୍ର ବାବଦରେ ଆମେ ଜାଣିଗଲେ । ପୁରାଣଗୁଡ଼ିକ ଏକପ୍ରକାରର, ଶାସ୍ତ୍ରଗୁଡ଼ିକ ମଧ୍ୟ ଏକପ୍ରକାରର । ଯାତ୍ରା ଗୋଟିଏ ହେଲେ ମଧ୍ୟ ପୂର୍ବଦିଗ, ପଶ୍ଚିମଦିଗ ଅଲଗା ଅଲଗା ଥିବା ଭଳି, ଉଦ୍ଦେଶ୍ୟ ଗୋଟିଏ ହେଲେ ମଧ୍ୟ ପୁରାଣ ଅଲଗା, ଶାସ୍ତ୍ର ଅଲଗା । ପୂର୍ବ ପଶ୍ଚିମର ପାର୍ଥକ୍ୟ ଥିବା ଭଳି ଶାସ୍ତ୍ର, ପୁରାଣର ପାର୍ଥକ୍ୟ ଥାଏ । ଏହି ପାର୍ଥକ୍ୟକୁ ବୁଝିନପାରି ସବୁଗୁଡ଼ିକୁ ପୁସ୍ତକ କହିଲେ ସ୍ତ୍ରୀ, ନପୁଂସକର ପାର୍ଥକ୍ୟକୁ ନଜାଣିବା ଭଳି ହୋଇଥାଏ । ତେଣୁ କେଉଁ ପୁସ୍ତକରେ କଣ ଅଛି, କଣ ଶାସ୍ତ୍ର, କଣ ପୁରାଣ ତାହା ଜାଣିବା ଦରକାର, ନଚେତ ଧୂଳିକୁ ମୁଣ୍ଡରେ, ମୁଣ୍ଡରେ ଭାଲିବା ପାଣିକୁ ପାଦରେ ଭାଲିବା ଭଳି ହେବ । ପାଦରେ ଧୂଳି ଥିବାବେଳେ ମୁଣ୍ଡରେ ପାଣି ଭାଲିଲେ ଦେହ ଧୋଇହେବ, ତାଛଡା ପାଦର ଧୂଳି ମଧ୍ୟ ଧୋଇ ହୋଇଯିବ, ତା ନକରି ପାଦରେ ପାଣି ଭାଲି ମୁଣ୍ଡରେ ଧୂଳି ଭାଲିଲେ ସେ ଯାଏଁ ଭଲ ଥିବା ଦେହ ମଜଲା ହୋଇଯିବ । କିଛି ଜାଣିନଥିବା ଲୋକ ପ୍ରାଥମିକ ଭାବେ ଜାଣିବାପାଇଁ ପୁରାଣ ଥାଏ । ବିଚାରବନ୍ତ ଶାସ୍ତ୍ର ପଢ଼ିବା ଉଚିତ୍ । ବିଚାର ଶକ୍ତି ଥିବା ଲୋକ ପୁରାଣ, ବିଚାର ଶକ୍ତି ନଥିବା ଲୋକ ଶାସ୍ତ୍ର ପଢ଼ିଲେ ତାହା ସେମାନଙ୍କୁ କିପରି ରୁଚିବ ! ଏହି କାରଣରୁ କେତେକ ପୁରାଣକୁ ବୁଝିପାରୁଥିବା ଭଳି ଶାସ୍ତ୍ରକୁ ବୁଝିପାରନ୍ତି ନାହିଁ, ହେଲେ ଏହା ସତ ଯେ, କେତେକ ଶାସ୍ତ୍ରକୁ ଜାଣିବା ପରେ କେବେ ବି ପୁରାଣ ପଢ଼ନ୍ତି ନାହିଁ ।

ଏବେ ଆମେ ଦେଖିବାକୁ ଥିବା ଭଗବଦ୍ଵାତାଟି ଶତପ୍ରତିଶତ ଶାସ୍ତ୍ର ହୋଇଥିବାରୁ ପୁରାଣଗୁଡ଼ିକୁ ସେଥିରେ ମିଶାନ୍ତୁ ନାହିଁ, ପୁରାଣର କାହାଣୀ ଆଣି ତା ସହିତ ତୁଳନା କରନ୍ତୁ ନାହିଁ ବୋଲି ଆଗୁଆ ଜଣାଉଛୁ । ଏଠାରେ ଆମେ ଯେଉଁ ମୁଖ୍ୟ ବିଷୟ ଜଣାଇବୁ, ଆପଣମାନେ ଯାହା ଜାଣିବେ ତାହା ହେଉଛି ! ଅଷ୍ଟାଦଶ ପୁରାଣ ନାମରେ ୧୮ଖଣ୍ଡ ପୁରାଣକୁ କ୍ରମାନ୍ୱୟରେ ଲେଖିଲେ, ସେଗୁଡ଼ିକ ୧) ବ୍ରହ୍ମ ପୁରାଣ ୨) ପଦ୍ମ ପୁରାଣ ୩) ବିଷ୍ଣୁ ପୁରାଣ ୪) ଶିବ ପୁରାଣ ୫) ଭାଗବତ ୬) ନାରଦ ପୁରାଣ ୭) ମାର୍କଣ୍ଡେୟ ପୁରାଣ ୮) ଅଗ୍ନି ପୁରାଣ ୯) ଭବିଷ୍ୟତ୍ ପୁରାଣ ୧୦) ବ୍ରହ୍ମବୈବର୍ତ୍ତ ପୁରାଣ ୧୧) ଲିଙ୍ଗ ପୁରାଣ ୧୨) ବରାହ ପୁରାଣ ୧୩) ସ୍କନ୍ଧ ପୁରାଣ ୧୪) ବାମନ ପୁରାଣ ୧୫) କୁର୍ମ ପୁରାଣ ୧୬) ମତ୍ସ୍ୟ ପୁରାଣ ୧୭) ଗରୁଡ ପୁରାଣ ୧୮) ବ୍ରହ୍ମଣ୍ଡ ପୁରାଣ ।

ଏହିଭଳି ଅଠରଖଣ୍ଡ ପୁରାଣ ସମାଜରେ ବହୁ ପୂର୍ବରୁ ଲୋକପ୍ରିୟ ହୋଇ ରହିଆସିଛି । ପୁରାଣ ଗୁଡ଼ିକର ତିନିଭାଗରୁ ମାତ୍ର ଗୋଟିଏ ଭାଗ ହେଉଛି ଶାସ୍ତ୍ର । ପୁରାଣଗୁଡ଼ିକ ୧୮ଖଣ୍ଡ ଥିବା ସ୍ଥଳେ, ଶାସ୍ତ୍ରଗୁଡ଼ିକ ମାତ୍ର ୬ଗୋଟି ରହିଥାଏ । ପୁରାଣଗୁଡ଼ିକ ସଂଖ୍ୟାଗରିଷ୍ଠ ହେଲେହେଁ ରତ୍ନ ଆଉ ପଥରର ମୂଲ୍ୟ ଭଳି ଶାସ୍ତ୍ର ଆଉ ପୁରାଣ ମଧ୍ୟରେ ପାର୍ଥକ୍ୟ ରହିଥାଏ । ୧୮ ଖଣ୍ଡ ପୁରାଣର ନଥିବା ମୂଲ୍ୟ ୬ଗୋଟି ଶାସ୍ତ୍ରର ଥିବା କାରଣରୁ ତାହା ପୂର୍ବେ କେତେକଙ୍କ ଦ୍ଵାରା ଜାର୍ଣ୍ଣ (ସହ୍ୟ) ହୋଇପାରି ନାହିଁ । ପୂର୍ବକାଳରେ ପୁରାଣପ୍ରିୟ ଲୋକମାନେ ଅଧିକ ଥାଇ, ଶାସ୍ତ୍ରପ୍ରିୟ ଲୋକମାନେ କମ୍ ଥିବାବେଳେ, ସେହି ଅନୁପାତରେ ପୁରାଣର ମୂଲ୍ୟ ବତାଇ ଶାସ୍ତ୍ରର ମୂଲ୍ୟ କମ୍ କରିଦେବା ପାଇଁ ବଡ଼ କୁତନ୍ତ୍ର ହୋଇଥିଲା ବୋଲି କହିପାରିବା । ଶାସ୍ତ୍ରଗୁଡ଼ିକୁ ବିନାଶ କରି, ଶାସ୍ତ୍ର ସ୍ଥାନରେ ଆଉ କେତେକ ଅନ୍ୟ ନିୟମକୁ ପ୍ରବେଶ କରାଇ, ତାହାହିଁ ଶାସ୍ତ୍ର ବୋଲି କିଛିଲୋକ ପ୍ରଚାର କରିଥିଲେ, ସେହି କାରଣରୁ ପ୍ରକୃତ ଶାସ୍ତ୍ର ଛଅଗୋଟି ପ୍ରଚାର ହୋଇ ନପାରି, ଶାସ୍ତ୍ର ହୋଇ ନଥିବା ଛଅଗୋଟି ଅଶାସ୍ତ୍ର ଶାସ୍ତ୍ର ଭାବେ ପ୍ରଚାର ହୋଇଯାଇଥିଲା, ସେଗୁଡ଼ିକୁ କ୍ରମାନ୍ୱୟରେ କହିଲେ ୧) ଶିକ୍ଷା ୨) ବ୍ୟାକରଣ ୩) ଛନ୍ଦ ୪) ନିରୁକ୍ତ ୫) ଜ୍ୟୋତିଷ୍ୟ ୬) କଳ୍ପ ।

ଆଜିର କାଳରେ ଏଗୁଡ଼ିକ ବାବଦରେ ସମସ୍ତଙ୍କୁ ଜଣା ନଥିଲେ ମଧ୍ୟ, ବେଦ ପରିଚିତ ଲୋକମାନଙ୍କୁ ଆଉ ପୁରାଣରେ ସମ୍ପୂର୍ଣ୍ଣ ବୁଝିରହିଥିବା ଲୋକମାନଙ୍କୁ ଭଲଭାବେ ଜଣାଥାଏ । ଶାସ୍ତ୍ରରେ ନାମିତ ହୋଇଥିବା ଏହି ଛଅଗୋଟି ଭିତରୁ ସବୁଗୁଡ଼ିକୁ ନ ଜାଣିଲେ ନାହିଁ ଗୋଟିକର ବିବରଣୀ ଜାଣିବା ।

୧) ଶିକ୍ଷା:- ଏଥିରେ ବେଦ ଶବ୍ଦର ଅକ୍ଷର ସ୍ଥାନ ଜ୍ଞାନକୁ, ଉଦାତ୍ତ, ଅନୁଦାତ୍ତ, ସ୍ଵରିତ ନାମରେ ସ୍ଵର ଜ୍ଞାନଗୁଡ଼ିକୁ କୁହାଯାଇଛି । ଉଦାତ୍ତ କହିଲେ ଉଚ୍ଚ, ଅନୁଦାତ୍ତ କହିଲେ ନୀଚ ଏବଂ ସ୍ଵରିତ କହିଲେ ସମାନ । ଏହି ଶିକ୍ଷାଶାସ୍ତ୍ରକୁ ବ୍ୟାସ ଶିକ୍ଷା, ଭରଦ୍ଵାଜ ଶିକ୍ଷା, ନାରଦ ଶିକ୍ଷା ନାମରେ ତିନି ପ୍ରକାରର କହନ୍ତି । ଏହା ପ୍ରଥମ ଶାସ୍ତ୍ର କୁହାଯାଉଥିବା ଶିକ୍ଷାଶାସ୍ତ୍ରର ପଦ୍ଧତି । ବେଦଶବ୍ଦକୁ ଏଭଳି ଉଚ୍ଚାରଣ କରିବାକୁ ହୁଏ, କେଉଁଠି ଉଚ୍ଚ ସ୍ଵରରେ, କେଉଁଠି ନୀଚ ସ୍ଵରରେ ଗାଇବାକୁ ହୁଏ ବୋଲି ଜଣାଇଥିବା ପଦ୍ଧତିକୁ ଶାସ୍ତ୍ର କହିଛନ୍ତି । ଏହା ଏକ ଶାସନରୂପ ହୋଇଥିବା ବେଳେ, ଏହା ନାରଦଙ୍କ ପଦ୍ଧତି, ତାହା ବ୍ୟାସଙ୍କ ପଦ୍ଧତି, ଅମ୍ବକଟି ଭରଦ୍ଵାଜ ପଦ୍ଧତି ବୋଲି ଜଣାଇଛନ୍ତି, ସେହି ଅନୁସାରେ ବ୍ୟାସ କହିବା ଭଳି, ଭରଦ୍ଵାଜ କହିନାହାନ୍ତି, ଭରଦ୍ଵାଜ କହିବା ଭଳି ନାରଦ କହିନାହାନ୍ତି ବୋଲି ଜଣାଯାଉଛି । ଶାସ୍ତ୍ର ଗୋଟିଏ ପଦ୍ଧତି କହୁଥିବା ବେଳେ, ତାହା କେବେ ବଦଳି ନଥାଏ, ଏହା ଏକ ସୂତ୍ର ହୋଇଥିବା ସ୍ଥଳେ, ଏହି ଶିକ୍ଷା ନାମକ ଶାସ୍ତ୍ର ସୂତ୍ର ଭଙ୍ଗକରି ଶାସ୍ତ୍ରର ମୂଲ୍ୟକୁ ମଧ୍ୟ ଭଙ୍ଗ କରୁଛି । ଶାସ୍ତ୍ର କଣ ଜାଣିବା ପରେ, ଏବେ ମଝିରେ କଞ୍ଚିତ ହୋଇଥିବା ଏହିଭଳି ଅଶାସ୍ତ୍ରଗୁଡ଼ିକୁ ଛାଡ଼ି ପ୍ରକୃତ ଶାସ୍ତ୍ରଗୁଡ଼ିକ ବାବଦରେ ଜାଣିବା ।

ପୁରାଣଠାରୁ ଅନେକ ଆଗରୁ ଜନ୍ମ ହୋଇଥିଲା ଶାସ୍ତ୍ର । ସେଗୁଡ଼ିକ କ୍ରମାନ୍ୱୟରେ ୧) ଗଣିତ ଶାସ୍ତ୍ର ୨) ଜ୍ୟୋତିଷ୍ୟ (ଜ୍ୟୋତିଷ) ଶାସ୍ତ୍ର ୩) ଖଗୋଳ ଶାସ୍ତ୍ର ୪) ରାସାୟନିକ ଶାସ୍ତ୍ର ୫) ଭୌତିକ ଶାସ୍ତ୍ର ୬) ଯୋଗ ଶାସ୍ତ୍ର । ଏହି ଛଅଟି ଶାସ୍ତ୍ର ବ୍ୟତୀତ ଅନ୍ୟ କୌଣସି ଶାସ୍ତ୍ର ନାହିଁ । ଏଠାରେ କେତେକଙ୍କ ଠାରେ ଏକ ସନ୍ଦେହ ଆସିପାରେ । ତାହା ହେଉଛି! ଏହି ଛଅ-ଗୋଟି ଶାସ୍ତ୍ର ବ୍ୟତୀତ ଆଜି ସମାଜରେ ଭଲଭାବରେ ପ୍ରଚ୍ଛନ୍ଦିତ ହୁଏ ବାସ୍ତୁଶାସ୍ତ୍ର । ଯେଉଁମାନେ ଘର ତୋଳିବାକୁ ଚାହାନ୍ତି ସେମାନେ ବାସ୍ତୁଶାସ୍ତ୍ରର ଆଶ୍ରୟ ନିଅନ୍ତି,

ତଦନୁଯାୟୀ ଘର ତୋଳନ୍ତି, ତାହା ତ କାହିଁ ଆପଣଙ୍କ ଲିଷ୍ଟରେ ନାହିଁ? ବୋଲି ପଛରି ପାରନ୍ତି । ତାର ସମାଧାନ ହେଉଛି ! ଆମେ କହିଥିବା ଛଅଗୋଟି ଶାସ୍ତ୍ରକୁ ଜାଣିଥିବା ଲୋକେ ଖୁବ୍ କମ୍ ଥାଇପାରନ୍ତି, କିନ୍ତୁ ଆଜି ବାସ୍ତୁଶାସ୍ତ୍ର ଜାଣିଥିବା ଲୋକମାନେ ସମାଜରେ ଅନେକ ଦେଖିବାକୁ ମିଳୁଛନ୍ତି । ବାସ୍ତୁଶାସ୍ତ୍ର ବାବଦରେ କହିଲେ, ଆଜିର ବାସ୍ତୁଶାସ୍ତ୍ର ସତ ନୁହେଁ ସ୍ୱପ୍ନ କହିଲେ ଚଳିବ । ସମସ୍ତେ ବାସ୍ତୁବିତ୍ ମାନଙ୍କ ନିର୍ଦ୍ଦେଶ ଅନୁଯାୟୀ ଘର କରନ୍ତି । ବାସ୍ତୁଶାସ୍ତ୍ର ଅନୁସାରେ ଘରକରିବା ବଡ଼ ବିଚିତ୍ର ବୋଧହୁଏ । ବାସ୍ତୁ ଅନୁସାରେ ତିଆରି ହୋଇନଥିବା ଘରେ ନାନା ଦୁଃଖକଷ୍ଟ ଆସିଥାଏ, ଦ୍ରବ୍ୟନଷ୍ଟ ଘଟିଥାଏ, ପ୍ରାଣହାନି ଘଟିଥାଏ କହିବା ଯୋଗଶାସ୍ତ୍ରର ବିରୁଦ୍ଧ । ମଣିଷକୁ ମିଳିଥିବା ଘର ତାର ଜନ୍ମରୁ ହିଁ ନିର୍ଣ୍ଣୀତ ହୋଇଯାଇଥାଏ, ଏହାକୁ କେହି ମଝିରେ ନିର୍ଣ୍ଣୟ କରିପାରନ୍ତି ନାହିଁ । ଜଣକୁ ତା ଜୀବନରେ କେଉଁ ପ୍ରକାରର ଘର ମିଳିବ ସେକଥା ଜ୍ୟୋତିଷ୍ୟ ଶାସ୍ତ୍ରରେ ଥାଏ, କିନ୍ତୁ ସ୍ୱତନ୍ତ୍ରଭାବେ ଘର ତୋଳିବା ପାଇଁ ବାସ୍ତୁଶାସ୍ତ୍ରଟିଏ ନଥାଏ ବୋଲି ମନେ ରଖନ୍ତୁ ।

ଶାସ୍ତ୍ରଗୁଡ଼ିକ ଛଅଗୋଟି ଏବଂ ପୁରାଣଗୁଡ଼ିକ ଅଠରଗୋଟି, ଏହା କେବେ ମଧ୍ୟ ବଦଳି ନଥାଏ । ଏହି ଛଅଗୋଟି ଶାସ୍ତ୍ର ଭିତରେ ଗଣିତଶାସ୍ତ୍ର ସହିତ ଜ୍ୟୋତିଷ୍ୟ ଶାସ୍ତ୍ରର ନିବିଡ଼ ସମ୍ପର୍କ ରହିଥିବାରୁ ଗଣିତ ନଥିବା ଜ୍ୟୋତିଷ୍ୟ ନାହିଁ, ଜ୍ୟୋତିଷ୍ୟଶାସ୍ତ୍ର ସହିତ ଖଗୋଳ ଶାସ୍ତ୍ର ଅନୁସନ୍ଧିତ ହୋଇ ରହିଛି, ସେହିଭଳି ଖଗୋଳ ଶାସ୍ତ୍ର ସହିତ ରାସାୟନିକ ଶାସ୍ତ୍ରର, ରାସାୟନିକ ଶାସ୍ତ୍ର ସହିତ ଭୌତିକ ଶାସ୍ତ୍ରର, ଭୌତିକ ଶାସ୍ତ୍ର ସହିତ ଯୋଗ ଶାସ୍ତ୍ରର ନିବିଡ଼ ସମ୍ପର୍କ ରହିଛି । ଭୌତିକ କହିଲେ ଶରୀର ସମ୍ବନ୍ଧୀୟ । ମାନବ ଭୌତିକ ଶରୀର ଧାରଣ କରନ୍ତି । ଶରୀରରେ ଥିବା ଶରୀରଭାଗ ଗୁଡ଼ିକ ସହିତ ରହୁଥିବା ଜୀବାତ୍ମାର ପ୍ରକୃତ ଲକ୍ଷ୍ୟ ହେଉଛି ମୋକ୍ଷ, ମୁକ୍ତି ବା ଇଶ୍ୱରଙ୍କ ସହିତ ମିଳିତ ହେବା । ଇଶ୍ୱର ବା ପରମାତ୍ମାଙ୍କ ଠାରେ ଐକ୍ୟ ହେବାପାଇଁ ଯୋଗଶାସ୍ତ୍ର ଜାଣିବା ନିହାତି ଆବଶ୍ୟକ ହୋଇଥାଏ । ଗଣିତ, ଜ୍ୟୋତିଷ୍ୟ, ଖଗୋଳ, ରାସାୟନିକ, ଭୌତିକ ନାମକ ପାଞ୍ଚଗୋଟି ଶାସ୍ତ୍ର ମାନବ ଜୀବନରେ ଭୌତିକତଃ ଉପଯୋଗ ହୋଇଥାଏ । କେବଳ ଷଷ୍ଠଶାସ୍ତ୍ର ହୋଇଥିବା

ଯୋଗଶାସ୍ତ୍ର ଭୌତିକତଃ ନହୋଇ ଦୈବିକତଃ ଉପଯୋଗ ହୋଇଥାଏ । ମାନବ ଦୁନିଆରେ ବଞ୍ଚିବା ପାଇଁ ପାଞ୍ଚଗୋଟି ଶାସ୍ତ୍ର ଉପଯୋଗ ହେଉଥିବା ବେଳେ, ଦୁନିଆକୁ ଛାଡ଼ି ପରମାତ୍ମାଙ୍କଠାରେ ଐକ୍ୟ ହେବାପାଇଁ, ସ୍ପଷ୍ଟତମ ଶାସ୍ତ୍ର ଯୋଗଶାସ୍ତ୍ର ଆବଶ୍ୟକ ହୋଇଥାଏ । ତାହେଲେ ମାନବର ନିହାତି ଜରୁରୀ ହୋଇଥିବା ଯୋଗଶାସ୍ତ୍ରଟି କଣ? କେଉଁଠାରେ ଅଛି? ବୋଲି କେତେକ ପଚାରି ପାରନ୍ତି । ସମସ୍ତଙ୍କର ଆବଶ୍ୟକ ହେଉଥିବା ଯୋଗଶାସ୍ତ୍ର ବାବଦରେ, ତାର ମୂଲ୍ୟ ବାବଦରେ ପ୍ରଥମେ ଜାଣିବା ଦରକାର, ଏହା ଏକ ମୁଖ୍ୟ ଜ୍ଞାତବ୍ୟ ବିଷୟ ।

ମାନବ ଜୀବନରେ ଆବଶ୍ୟକ ହେଉଥିବା ଅତିମୁଖ୍ୟ ଶାସ୍ତ୍ର ହେଉଛି ଯୋଗଶାସ୍ତ୍ର । ଯୋଗଶାସ୍ତ୍ରରେ ମାନବର କର୍ମ ନିର୍ମୂଳ ହେବା ବିଧିବିଧାନ ରହିଛି । କର୍ମନିର୍ମୂଳ ସୂତ୍ରଗୁଡ଼ିକୁ ମାନବ ବୋଧ କରିପାରେ ନାହିଁ, ତେଣୁ ସ୍ଵୟଂ ପରମାତ୍ମା ଏହି ଶାସ୍ତ୍ରକୁ ଭଗବାନ ରୂପରେ ଆସି ବୋଧ କରିଛନ୍ତି । ଭଗବାନ ବୋଧ କରିଥିବା ଯୋଗଶାସ୍ତ୍ର ତିନିଭାଗ ହୋଇ ରହିଛି । ଭୃଗୁସ୍ତରେ କେତେକ ଦେଶରେ ଯୋଗଶାସ୍ତ୍ରର ଗୋଟିଏ ଭାଗକୁ ଭଗବାନ ଅଧିକ ବୋଧ କରିଛନ୍ତି । ଯେଉଁ ଦେଶରେ ଯେଉଁ ଭାଗ ଦରକାର, ଯେଉଁ ଭାଗକୁ ସେଠିକାର ପ୍ରଜାମାନେ ବୁଝିପାରିବେ ସେହି ଭାଗକୁ ସେହି ଦେଶରେ ଅଧିକ ବୋଧ କରିଛନ୍ତି, କିନ୍ତୁ ଏକମାତ୍ର ଭାରତ ଦେଶରେ ଯୋଗଶାସ୍ତ୍ରର ତିନିଗୋଟି ଭାଗକୁ ପ୍ରାଞ୍ଜଳ ଭାବରେ ବୋଧ କରିଛନ୍ତି । ଏଠାରେ ସେହି ତିନି ଭାଗ ଭିତରୁ କୌଣସି ଏକ ଭାଗର ଆଚରଣ କଲେ ମଧ୍ୟ ମୋକ୍ଷ ପାଇବାକୁ ସୁଯୋଗ ରହିଛି । ଭାରତ ହେଉଛି ଇନ୍ଦୁଦେଶ, ଅର୍ଥାତ୍ ଜ୍ଞାନଯୁକ୍ତ ଦେଶ । ଜ୍ଞାନ ବୁଝିବା କ୍ଷମତା ଇନ୍ଦୁଠାରେ ରହିଥିବାରୁ ଯୋଗଶାସ୍ତ୍ରର ତିନିଭାଗକୁ ଏଇଠାରେ ସମ୍ପୂର୍ଣ୍ଣ ବୋଧ କରିଛନ୍ତି । ଯୋଗଶାସ୍ତ୍ରର ତିନିଗୋଟି ଭାଗ ହେଉଛି ୧) ଜ୍ଞାନଯୋଗ ବା ବ୍ରହ୍ମଯୋଗ, ୨) ରାଜଯୋଗ ବା କର୍ମଯୋଗ, ୩) ଭକ୍ତିଯୋଗ ବା ବିଶ୍ଵାସଯୋଗ । ଏଭଳି ତିନି ଭାଗରେ ମିଳିତ ହୋଇଥିବା ଯୋଗଶାସ୍ତ୍ର ଭାରତରେ ବୋଧହେବା ଆମର ସୌଭାଗ୍ୟ ବୋଲି କହିପାରିବା । ସ୍ଵୟଂ ପରମାତ୍ମା ଅଂଶ ଭଗବାନଙ୍କ ଦ୍ଵାରା କୁହାଯାଇଥିବା ତିନିଭାଗର ଯୋଗଶାସ୍ତ୍ର ହେଉଛି ଭଗବଦ୍‌ଗୀତା ।

ସ୍ଵଚ୍ଛ ଯୋଗଶାସ୍ତ୍ର ଭଗବଦ୍ଵାତା ଗ୍ରନ୍ଥରେ ଅନ୍ୟ ଦେଶ ଗୁଡ଼ିକରେ କୁହାଯାଇଥିବା ଇତର ଧର୍ମଗ୍ରନ୍ଥ ଗୁଡ଼ିକର ସାରାଂଶ ମଧ୍ୟ ରହିଛି । ତେଣୁ ଭଗବଦ୍ଵାତାକୁ କୌଣସି ମତାବଲମ୍ବୀ କିମ୍ବା କୌଣସି ଦେଶବାସୀ ଖଣ୍ଡନ କରିପାରିବ ନାହିଁ, ସେମାନଙ୍କ ଧର୍ମଗ୍ରନ୍ଥର ସାରାଂଶ ଭଗବଦ୍ଵାତାର ଏକ ଏକ ଭାଗହୋଇ ରହିବା ଏହାର ବୈଶିଷ୍ଟ୍ୟତା । ଏତେ ମହାନ ହୋଇଥିବା ଭଗବଦ୍ଵାତା ମଧ୍ୟ କେତେକ ରଚୟିତାମାନେ କହିଥିବା ଭାବ ଦ୍ଵାରା ଏବଂ ଲେଖୁଥିବା ବିବରଣୀ ଦ୍ଵାରା ମହାନତା ହରାଇ କଳଙ୍କିତ ହୋଇଯାଇଛି । ଯେଉଁମାନେ ଗୀତାଭାଷ୍ୟ କହିଛନ୍ତି ସେମାନଙ୍କୁ ଗୀତାର ମୁଖ୍ୟ ଭାଗତ୍ରୟ ଅଜଣା ରହିଯିବା, ସେମାନେ ପୁରାଣର ଭାବ ସହିତ ଜଡ଼ିତ ରହିବା, ଭଗବଦ୍ଵାତା ଏକ ମହାନ ଶାସ୍ତ୍ର ବୋଲି ଜାଣି ନପାରିବା ଇତ୍ୟାଦି କାରଣଗୁଡ଼ିକ ଦ୍ଵାରା ଆଜି ଗୀତାର ମୂଲ୍ୟ ଆମରି ଭାରତରେ ମଧ୍ୟ ନଗଣ୍ୟ ହୋଇଯାଇଛି । ତେଣୁ ଅନ୍ୟ ମତାବଲମ୍ବୀମାନେ (ଧର୍ମାବଲମ୍ବୀମାନେ) ମଧ୍ୟ ଏହି ଗୀତାକୁ ସମାଲୋଚନା କରିବାକୁ ସୁଯୋଗ ପାଇଛନ୍ତି । କିଛି ହିନ୍ଦୁମାନେ ମଧ୍ୟ ଗୀତାକୁ ନୀଳଦୃଷ୍ଟିରେ ଦେଖୁଛନ୍ତି । ହିନ୍ଦୁମତ (ଇନ୍ଦୁମତ)ର ମୂଳଗ୍ରନ୍ଥ ଭଗବଦ୍ଵାତା ବୋଲି ଜାଣିନଥିବା ଅନେକେ ହିନ୍ଦୁମତ (ଇନ୍ଦୁମତ) ଛାଡ଼ି କୋରାନ, ବାଇବେଲ୍ ଇତ୍ୟାଦି ମତଗ୍ରନ୍ଥ ରହିଥିବା ଅନ୍ୟମତକୁ ପଲାଇନ କରୁଛନ୍ତି । ସବୁମତର ମୋକ୍ଷସୂତ୍ର ଭଗବଦ୍ଵାତାର ଏକ ଏକ ଭାଗ ହୋଇଥିବା ବେଳେ, ଇନ୍ଦୁମତ ଛାଡ଼ି ଇତର ମତଗୁଡ଼ିକୁ ଚଳିଯାଉଛନ୍ତି । ଭଗବଦ୍ଵାତାର ସାରାଂଶ ଏବଂ ତାର ମୂଲ୍ୟକୁ ସେମାନେ ବୁଝିନାହାନ୍ତି ବୋଲି ଜଣାଯାଉଛି । ଅନେକ ଲୋକ ଭଗବଦ୍ଵାତାକୁ ଅନେକ ଭାଷାରେ ଅନୁବାଦ କରିଥିବା ବେଳେ, ହିନ୍ଦୁଧର୍ମରେ (ଇନ୍ଦୁମତରେ) ଆଜି ପର୍ଯ୍ୟନ୍ତ ପ୍ରାୟ ତିନିଶହରୁ ଅଧିକ ସ୍ଵାମୀଜୀମାନେ ଗୀତାଭାଷ୍ୟ ଲେଖୁଛନ୍ତି । ଗୀତାବୋଧକ ବୋଲି କଙ୍କଣ ପିନ୍ଧିଥିବା ଲୋକମାନେ ଏଇ ଦେଶରେ ଅନେକ ଅଛନ୍ତି; ତଥାପି ଅନେକ ହିନ୍ଦୁ ଏ ମତକୁ ଛାଡ଼ି ଚଳିଯିବା ପରିସ୍ଥିତି କାହିଁକି ଉପୁଜିଛି ! ଏହା ସମସ୍ତଙ୍କପାଇଁ ବିଚରଣୀୟ ବିଷୟ । ଆଜି ମଧ୍ୟ ଗ୍ରାମାଞ୍ଚଳରେ ଗୀତା କଥଣ ବୋଲି ଜାଣି ନଥିବା ଲୋକମାନେ ଶତକଡା ୯୦ଭାଗ ଅଛନ୍ତି । ଏସବୁର କାରଣ ନେଇ ଆଜି ପର୍ଯ୍ୟନ୍ତ ଯଥା ବିଧିରେ, ଶାସ୍ତ୍ରବଦ୍ଧ ରୀତିରେ ଗୀତା

ବୋଧ କରାଯାଇ ନାହିଁ ବୋଲି କହିପାରିବା । ଶାସ୍ତ୍ରକୁ ଶାସ୍ତ୍ର ଭଳି ବୋଧ ନକରି ପୁରାଣ ଭଳି ବୋଧ କରିବା ଦ୍ଵାରା, ଅନେକ ପୁରାଣ ବିଷୟ ଭଗବଦ୍‌ଦ୍ଵାତାରେ ମିଶାଇବା ଦ୍ଵାରା, ମୁଖ୍ୟତଃ ମୋକ୍ଷପାଇଁ ଭଗବଦ୍‌ଦ୍ଵାତା ଅଛି ବୋଲି ନଜଣାଇ, ଭକ୍ତି ଏବଂ ଜୀବନଶୈଳୀ ନିମନ୍ତେ ଗୀତା ମାହାତ୍ମ୍ୟକୁ ଏଥିରେ ମିଶାଇବା ଦ୍ଵାରା, ଯୋଗଶାସ୍ତ୍ର ଗୀତା ତାର ମୂଲ୍ୟକୁ ନିଶ୍ଚୟ ହରାଇଛି ବୋଲି ଜଣାଉଛି । ଭଗବତ୍ ଗୀତା ଧର୍ମମୟ ହୋଇଥିବା ବେଳେ ଆଜି ତାହା ଅଧର୍ମରେ ପୂର୍ଣ୍ଣ ହୋଇଯାଇଛି ବୋଲି ମୁକ୍ତ କଣ୍ଠରେ ଜଣାଉଛି ।

ଭଗବାନ ଜଣାଇଥିବା ସ୍ଵଚ୍ଛ, ଶାସନବନ୍ଧ, ଯୋଗଶାସ୍ତ୍ର ଭଗବଦ୍‌ଦ୍ଵାତା ଏଭଳି ସମୟରେ ଆମର ନିହାତି ଆବଶ୍ୟକ । କୌଣସି ମତାବଲମ୍ବୀ, କୌଣସି ଦେଶବାସୀ ସମାଲୋଚନା କରି ନପାରିବା ଭଳି, ଏହା ଆମ ମତ (ଧର୍ମ) ସମ୍ବନ୍ଧୀୟ ବୋଲି ସମସ୍ତେ କହିପାରିବା ଭଳି, ଉନ୍ନତ ଭାବାର୍ଥ ଥିବା ଭଗବତ୍ ଗୀତା ଆଜି ଆମର ଆବଶ୍ୟକ । ହେତୁବାଦୀ, ନାସ୍ତିକବାଦୀ ମାନଙ୍କ ଭିତରେ ରହିଥିବା ସନ୍ଦେହ ଦୂରକରି ସେମାନଙ୍କୁ ମଧ୍ୟ ଆସ୍ତିକଠାରୁ ଉନ୍ନତ ଦୈବବିଶ୍ଵାସୀ କରିପାରୁଥିବା ଭଗବଦ୍‌ଦ୍ଵାତାର ଆବଶ୍ୟକ ରହିଛି । ଏଭଳି ଗୀତାକୁ ଚିହ୍ନିବାକୁ ହେଲେ ପ୍ରଥମେ ତାର କିଛି ବିବରଣୀ, କିଛି ପରିଚୟ ଜାଣିବାକୁ ହେବ । ଗୀତା ବାବଦରେ ପ୍ରଥମେ ଜାଣିବାକୁ ଯେଉଁ ବିଷୟ ଏଥିରେ ଲେଖିଛୁ ତାହା ଏଇ “ଗୀତା ପରିଚୟ” । ଗୀତା କଣ ଜାଣିବାକୁ ପ୍ରଥମେ ଗୀତା ପରିଚୟ କିଛି ଜାଣିବାକୁ ହେବ । ଗୀତା ପରିଚୟ ପଢିବା ପରେ ଭଗବଦ୍‌ଦ୍ଵାତାକୁ ପ୍ରତ୍ୟେକ ଶ୍ରଦ୍ଧାଳୁ ସହଜରେ ବୁଝିପାରିବେ ।

ଏ ପର୍ଯ୍ୟନ୍ତ ଶାସ୍ତ୍ର, ପୁରାଣର ବିବରଣୀ କହିଥିବା ଆମେ ଶାସ୍ତ୍ରବନ୍ଧ ଭାବରେ ଯେଉଁ ଭଗବଦ୍‌ଦ୍ଵାତା ଗ୍ରନ୍ଥଟିକୁ ଲେଖିଛୁ ତାହା “ତ୍ରେତ ସିଦ୍ଧାନ୍ତ ଭଗବଦ୍‌ଦ୍ଵାତା” । ତ୍ରେତ ସିଦ୍ଧାନ୍ତ ଭଗବଦ୍‌ଦ୍ଵାତା ଆଧ୍ୟାତ୍ମିକ ବିଦ୍ୟାର ଏକ ବଡ଼ ମୋଡ଼ ଭଳି । ଏଥିରେ ଥିବା କହିତ ଶ୍ଳୋକଗୁଡ଼ିକୁ କାଢ଼ିଦେବା ଏକ ମୁଖ୍ୟ ବିଷୟ ହୋଇଥିବା ବେଳେ, ପ୍ରକୃତ ଭଗବଦ୍‌ଦ୍ଵାତା ସତର (୧୭) ଅଧ୍ୟାୟ ବିଶିଷ୍ଟ ବୋଲି କହି ଗୋଟିଏ ଅଧ୍ୟାୟକୁ କାଢ଼ିଦେବା ଆଉଏକ ଋଷ୍ଟଲ୍ୟାତ୍ମକ ବିଷୟ । ତ୍ରେତସିଦ୍ଧାନ୍ତ ଭଗବଦ୍‌ଦ୍ଵାତାରେ ପ୍ରାୟ ୫୦ଗୋଟି ଶ୍ଳୋକର ଭାବକୁ

ବଦଳାଇ ଲେଖିବା ମଧ୍ୟ ଆଧ୍ୟାତ୍ମିକ ସମାଜରେ ଏକ ବିପ୍ଳବ ଭଳି । ଗୀତା ଭିତରେ ଥିବା ପୁରାଣ ବିଷୟଗୁଡ଼ିକୁ ଖଣ୍ଡନ କରି ସ୍ପଷ୍ଟ ଗୀତାକୁ ଶାସ୍ତ୍ରଭାବେ ଅବଧାରଣା କରାଯାଇଛି । ଅନେକ ମୋଡରେ ମୋଡ଼ି ହୋଇଥିବା ତ୍ରେତ ସିଦ୍ଧାନ୍ତ ଭଗବଦ୍ଵାତାକୁ ପାଠକରିବା ଆଗରୁ ଗୀତା ପରିଚୟ ପାଠକଲେ ତାହା ସହଜରେ ବୁଝିହେବ । ଗୀତାରେ ଆଜି ପର୍ଯ୍ୟନ୍ତ କଣ ଅଛି, କଣ ରହିବା ଉଚିତ ଥିଲା ତାହା ଜାଣିବା ପାଇଁ, ଗୀତା ନାମର ଅର୍ଥକୁ ପ୍ରଥମେ ଜାଣି, ତାପରେ ଗୀତା ପରିଚୟ ଆରମ୍ଭ କରିବା ।

ଗୀତା ଅର୍ଥକୁ ନାନା ପକ୍ଷରେ ନାନା ଅର୍ଥେ ଲେଖିଛନ୍ତି, କିନ୍ତୁ ଗୀତା କହିଲେ ଏକ ପରିସୀମା (ଅବଧି) ବୋଲି ଗୀତାଶାସ୍ତ୍ର ଅନୁଯାୟୀ ଆମେ ଶାସ୍ତ୍ରବଦ୍ଧ ଭାବରେ ବର୍ଣ୍ଣନା କରିଛୁ । ତାହା ଏକ ଉନ୍ନତ ଭାରତୀୟ ଭାଷାରୁ ଗୀତାର ଅର୍ଥ ରେଖା ବା ସୀମା ବୋଲି ମଧ୍ୟ ଅର୍ଥ ମିଳିଥାଏ । ସବୁକିଛିର ଏକ ସୀମା ଥାଏ, ସୀମା ଭିତରେ କହିବା, କରିବା, ଶିଖିବା, ଶୁଣିବା ଇତ୍ୟାଦି ପ୍ରତ୍ୟେକ କାର୍ଯ୍ୟ ରହିବା ଉଚିତ୍ । ସୀମା ଲଂଘିଲେ ସବୁ ବିରୁଦ୍ଧ ହୋଇଥାଏ । ରାମାୟଣରେ ଦିନେ ଲକ୍ଷ୍ମଣ ମଧ୍ୟ ଏକ ରେଖା ବା ସୀମା ଟାଣି ରାମଙ୍କୁ ଖୋଜିବାକୁ ଯାଇଥିଲେ ବୋଲି ସମସ୍ତେ ଜାଣନ୍ତି । ସେହିଭଳି ଏହି ଗୀତା ବା ସୀମା ଭିତରେ ରହିଲେ ଜୀବତ୍ଵର ମୂଲ୍ୟ ଥାଏ, ସୀମା ଲଂଘନ କଲେ ଜୀବତ୍ଵର ମୂଲ୍ୟ ନଥାଏ ବୋଲି ଭଗବାନ ଆଜିଥିବା ସୀମାକୁ ଭଗବଦ୍ଵାତା କହୁଛୁ । ଲକ୍ଷ୍ମଣ ସେତେବେଳେ ଭୂମି ଉପରେ ଏକ ସୀମା ଟାଣି, ତା ଭିତରେ ରହିଲେ ତୁମେ ସୁରକ୍ଷିତ ରହିବ, କୌଣସି ବିପଦ ଆସିବ ନାହିଁ ବୋଲି ଜଣାଇ ତାହା ନ ଡେଇଁବା ପାଇଁ ସୀମାକୁ କହିଥିବା ଇତିହାସ ଆମ ଦେଶରେ ରହିଛି । ଭଗବାନ ହୋଇ ଉଭବ ହୋଇଥିବା ପରମାତ୍ମା ତାଙ୍କର ଶବ୍ଦ ଦ୍ଵାରା ଜୀବତ୍ଵର ସୀମା ସୃଷ୍ଟିକରି, ଏହି ସୀମା ଲଂଘନ କଲେ ଜୀବତ୍ଵର ମୂଲ୍ୟ ନାହିଁ, ସୀମା ଭିତରେ ରହିଲେ ଜୀବତ୍ଵର ଅର୍ଥ ଅଛି, ଏହି ସୀମା ଭିତରେ ରହିଲେ ଈଶ୍ଵର ପ୍ରାପ୍ତି ହୋଇପାରିବୁ ବୋଲି ଜଣାଇ, କ୍ରମବଦ୍ଧ ଭାବରେ ନିର୍ଣ୍ଣୟ କରିଥିବା ସୀମା ହେଉଛି ଏହି ଭଗବଦ୍ଵାତା ।

ଗୀତାକୁ ସୀମା, ରେଖା ବା ଅବଧି କହିଲେ, ବୁଝିପାରୁ ନଥିବା ଲୋକେ, ଏହି ଅର୍ଥ କେଉଁ ଅଭିଧାନର ? ଆପଣଙ୍କୁ କିଏ କହିଲା ? ଆମ ଭଳି ବିଜ୍ଞାନୀନେ

ଏହି ଅର୍ଥ ଶୁଣି ହସିବୁ ବୋଲି ନଭାବି ଆପଣ ଲେଖିଛନ୍ତି ! କହି ଆମକୁ ଚିଠି ମଧ୍ୟ ଲେଖିଛନ୍ତି, ସେମାନଙ୍କୁ ଆମ ତରଫରୁ ଦେବାକୁ ଥିବା ଜବାବ ହେଉଛି ! ଅନ୍ୟମାନେ ଆଜି ପର୍ଯ୍ୟନ୍ତ କହିଥିବା ବିଷୟ, ଲେଖିଥିବା ବିଷୟ ଆମେ ଲେଖୁନାହିଁ କି କହୁନାହିଁ, ତେଣୁ ଆମ ରଚନାର ଗୁଡ଼ିକରେ ସବୁ ନୂଆ କଥା ଥାଏ । ଶ୍ରୀକୃଷ୍ଣ ଭଗବଦ୍ଘାତା କହିବା ଆଗରୁ କେହି କହି ନଥିଲେ, ଲେଖି ନଥିଲେ । ଯାଶୁ ତାଙ୍କ ବାଣୀ କହିବା ଆଗରୁ କେହି ଯାଶୁବାଣୀ କହିନଥିଲେ । ଶ୍ରୀକୃଷ୍ଣ ହୁଅନ୍ତୁ, ଯାଶୁ ହୁଅନ୍ତୁ କାହାକୁ ଅନୁସରଣ ନ କରିବା ଭଳି ଆମେ କାହାକୁ ଅନୁସରଣ କରି କହୁନାହିଁ । ଆମ ଲେଖାଗୁଡ଼ିକର ବିଶେଷତା ରହିଛି ବୋଲି ସମସ୍ତେ କ୍ରମତଃ ଆଗକୁ ଗଲେ ଗ୍ରହଣ କରିପାରିବେ । ଏବେ ସେହି ପଦ୍ଧତି ଅନୁସାରେ “ଗୀତା”କୁ ଆଉ ଟିକିଏ ସ୍ଵତନ୍ତ୍ର ଭାବନେଇ କହିଲେ !

ଗୀତାକୁ ଟଣା ଯାଇଥିବା ବା ଅଙ୍କନ କରାଯାଇଥିବା ଏକ ସୀମା ବୋଲି ଆମେ କହିଛୁ । ଏଠାରେ କିଏ ସୀମା ଅଙ୍କନ କରିଛି ବୋଲି ପ୍ରଶ୍ନ କଲେ, ଉତ୍ତର ମିଳେ ଯେ ଦୈବ, ଈଶ୍ଵର ବା ପରମାତ୍ମାଙ୍କ ଦ୍ଵାରା ଅଙ୍କନ କରାଯାଇଛି, ପରମାତ୍ମା ଦେଖାଯାଆନ୍ତି ନାହିଁ, ତେଣୁ ପ୍ରଶ୍ନ ଆସେ କିପରି ଆଙ୍କିଲେ ? ତାର ଉତ୍ତର ହେଉଛି ! ଶରୀରରେ ଜୀବ ହୋଇଥିବା ଆମେ ମଧ୍ୟ ବାହ୍ୟତଃ ଦେଖାଯାଉ ନାହିଁ; ତଥାପି ଆମ ଶରୀରରେ ଦେଖାଯାଉନଥିବା ଆମେ (ଜୀବମାନେ) ଆମ ହାତରେ ରେଖାଟିଏ ଆଙ୍କିପାରୁଛେ, ସେହିଭଳି ଦେଖାଯାଉ ନଥିବା ପରମାତ୍ମା ପ୍ରକୃତି ନାମକ ନିଜର ଶରୀରରେ ସୀମା ଆଙ୍କିଛନ୍ତି ବୋଲି ଆପଣ କାହିଁକି ଭାବୁନାହାନ୍ତି ? ଏବେ ଆଉଏକ ପ୍ରଶ୍ନ ଆସେ ଯେ, ଜୀବ ଅଦୃଶ୍ୟ, ପରମାତ୍ମା ମଧ୍ୟ ଅଦୃଶ୍ୟ; ତଥାପି ଦୃଶ୍ୟ ଶରୀରାଙ୍କିତ ସୀମା ଦେଖା ଯାଉଛି, କିନ୍ତୁ ଦେଖାଯାଉଥିବା ପ୍ରକୃତି ଦ୍ଵାରା ପରମାତ୍ମା ଆଙ୍କିଥିବା ସୀମା କେଉଁଠାରେ ଅଛି ? ତାହା ତ ଦେଖାଯାଉ ନାହିଁ ? ତାଛଡ଼ା ଚତୁର ମାନଙ୍କ ଠାରେ ଆଉଏକ ପ୍ରକାରର ବିଚାର ମଧ୍ୟ ଆସି “ଶ୍ରୀକୃଷ୍ଣ ମଧ୍ୟ ଆମ ଭଳି ମଣିଷ, ତାଙ୍କ ଶରୀର ଦ୍ଵାରା ଟଣାଯାଇଥିବା ସୀମା ଗୀତାଶାସ୍ତ୍ର ଭାବେ ଅଛି, ପରମାତ୍ମା ଆମଭଳି ମଣିଷ ନୁହନ୍ତି, ପ୍ରକୃତି ନାମକ ତାଙ୍କ ଶରୀର ଦ୍ଵାରା ଆଙ୍କିଥିବା ସୀମା କେଉଁ ରୂପରେ ଅଛି ? କାହିଁ ଦେଖାଯାଉ ନାହିଁ” ବୋଲି ପ୍ରଶ୍ନ କରିପାରନ୍ତି । ଏହି ଉତ୍ତରକୁ ନିମ୍ନମତେ ଜାଣିବା, ବୁଝିବା ।

ଶ୍ରୀକୃଷ୍ଣଙ୍କ ଦ୍ଵାରା ଅଙ୍କନ କରାଯାଇଥିବା ଭଗବଦ୍ଘାତା ଅନେକଙ୍କ ପାଖରେ ଥାଇପାରେ, ନଥାଇ ପାରେ, ହେଲେ ପରମାତ୍ମା ଅଙ୍କନ କରିଥିବା ଗୀତା (ସୀମା) ପ୍ରତ୍ୟେକଙ୍କ ପାଖରେ ଅଛି । ଖାଲି ମାନବଠାରେ କାହିଁକି, ସମସ୍ତ ଜୀବରାଶିଙ୍କ ଠାରେ ମଧ୍ୟ ରହିଛି ! ପରମାତ୍ମା ଆଙ୍କିଥିବା ସୀମା ଜୀବ ହୋଇଥିବା ତୋଠାରୁ ଅଲଗା ନୁହେଁ!! ତାହା ସବୁବେଳେ ତୋତେ ଲାଗିରହିଛି । ପରମାତ୍ମାଙ୍କ ସୀମାକୁ ଚିତ୍ରରେ ଦେଖିପାରିବେ ।

ଭୂପୁଷ୍ପରେ ଅନେକ ଦେଶ ରହିଛି । ପ୍ରତ୍ୟେକ ଦେଶର ଏକ ଶରହଦ୍ ବା ସୀମାରେଖା ରହିଛି । ଶରହଦ୍ ରେଖା ଭିତରେ ଥିବା ଅଞ୍ଚଳକୁ ଅମୁକ ଦେଶ କିମ୍ବା ଅମୁକ ରାଜ୍ୟ ବୋଲି ଆମେ କହୁଛେ । ଏହି ପଦ୍ଧତି ଅନୁସାରେ ଆମ ଦେଶର ମଧ୍ୟ ଏକ ସୀମାରେଖା ରହିଛି, ସେହିଭଳି ଦୁନିଆର ସବୁ ଦେଶର ମଧ୍ୟ ଏକ ଏକ ସୀମା ରହିଛି । ଅନେକ ଜୀବରାଶି ମଧ୍ୟ ଏହି ପ୍ରପଞ୍ଚରେ (ପଞ୍ଚଭୂତ ଭିତରେ) ରହିଛନ୍ତି । ପ୍ରତି ଜୀବଶରୀର ଏକ ଏକ ବିସ୍ତୀର୍ଣ୍ଣତା ବା ଆକାର ନେଇ ରହିଛି । ଏହି ନିୟମ ଅନୁସାରେ ମାନବ ଶରୀରର ମଧ୍ୟ ଏକ ଆକାର ରହିଛି । ଦେଶର ସୀମା ଭିତରେ ସେ ଦେଶର ପରିପାଳନ, ଶାସନ ବ୍ୟବସ୍ଥା ରହିଛି । ସେହିଭଳି ଶରୀରସୀମା ଭିତରେ ସେ ଶରୀରର ପରିପାଳନା, ଶାସନ ବ୍ୟବସ୍ଥା ମଧ୍ୟ ରହିଛି । ଦେଶର ପରିପାଳନ ସେ ଦେଶର ପରିଧି ନାମକ ସୀମା ଭିତରେ ରହିଥାଏ । ସେହିଭଳି ଶରୀରର ପରିପାଳନ ବ୍ୟବସ୍ଥା ଶରୀରର ପରିଧି ଭିତରେ ଥାଏ । ଦେଶର ଜଣେ ରାଜା ଥିବା ଭଳି, ଶରୀର ଭିତରେ ଜୀବ ନାମକ ଜଣେ ରାଜା ଥାଏ । ଦେଶର ରାଜା ତା'ର କେତେଜଣ ପରିବାରଙ୍କୁ (ଶାସକ ସଭ୍ୟଙ୍କୁ) ନେଇ ରହିଥିବା ଭଳି, ଶରୀରରେ ଥିବା ଜୀବ ନାମକ ରାଜାର ୨୪ ଜଣ ପରିବାର ଥାଆନ୍ତି । ରାଜା ଗୋଟିଏ ସ୍ଥାନରେ ବସି ତାଙ୍କ ପରିବାର (ପରିପାଳକ ବର୍ଗଙ୍କ) ଦ୍ଵାରା ରାଜ୍ୟ ପାଳନ କରୁଥିବା ଭଳି, ଶରୀରର ଜୀବ ଶରୀରର ଗୋଟିଏ ସ୍ଥାନରେ ରହି ତାର ପରିବାର ଦ୍ଵାରା ଶରୀର ପରିପାଳନ କରିଥାଏ । ଦେଶ ପରିଧିର ପରିପାଳନାକୁ ଜଣାଇଥାଏ ରାଜବିଧି (ଆଇନ), ସେହିଭଳି ଶରୀର ପରିଧିର ଯନ୍ତ୍ରାଙ୍ଗଗୁଡ଼ିକୁ ଜଣାଇଥାଏ ଧର୍ମ । ରାଜବିଧି ଦେଶର ପରିଧି ଭିତରେ ଥିବା ଭଳି, ଧର୍ମ ଶରୀରର ପରିଧି ଭିତରେ ରହିଛି । ରାଜବିଧିରେ ନ୍ୟାୟ, ଅନ୍ୟାୟ ଥିବା ଭଳି,

ଧର୍ମରେ ପାପ ପୁଣ୍ୟ ରହିଥାଏ । ଦେଶର ରାଜବିଧି ନ୍ୟାୟ ଓ ଅନ୍ୟାୟକୁ ନିର୍ଦ୍ଦେଶ କରୁଥିବା ଭଳି, ଶରୀରର ଧର୍ମ ପାପ ଓ ପୁଣ୍ୟକୁ ନିର୍ଦ୍ଦେଶ କରିଥାଏ ।

ଦେଶର ପରିସୀମାକୁ ଗବେଷଣା କଲେ ତାହା କେଉଁ ଦେଶ, ସେ ଦେଶର ପରିପାଳନା କଣ ଜଣାପଡ଼ିଥାଏ । ସେହିଭଳି ଶରୀରର ପରିସୀମାକୁ ଗବେଷଣା କଲେ ତାହା କେଉଁ ଦେହ, ତାର ଧର୍ମ କଣ ଜଣାପଡ଼ିଥାଏ । ପରିପାଳନା କଣ ଦେଶସୀମାରୁ ଜାଣିପାରିବା ଭଳି, ଧର୍ମ କଣ ଜାଣିବାକୁ ହେଲେ ଦେହସୀମାରୁ ଜାଣିହୁଏ । ତେଣୁ ଶରୀରର ଭିତର ଧର୍ମସବୁ କଣ ତାହା ଜାଣିବାକୁ ହେଲେ ଶରୀରଗୀତା (ଶରୀରସୀମା) ଭିତରୁ ତୋତେ ଜାଣିବାକୁ ହେବ । ଦେହ (ଶରୀର) ଭିତରେ ଥିବା ସ୍ଥୁଳ, ସୁକ୍ଷ୍ମ ବିଷୟର ବିବରଣୀ ଜଣାଇଥାଏ ଶରୀରସୀମା (ଗୀତା), ତାହା ହିଁ ଭଗବଦ୍‌ଗୀତା । ଭଗବଦ୍‌ଗୀତାର ପ୍ରତ୍ୟେକ ଶ୍ଳୋକ ଶରୀରର ପରିଧି ଭିତରେ ଥିବା ଧର୍ମଗୁଡ଼ିକୁ ଜଣାଇଛି, ତାର କୌଣସି ଶ୍ଳୋକ ଶରୀର ପରିଧି ତେଜୁଁ ଅନ୍ୟ କିଛି ଜଣାଇ ନାହିଁ । ଶରୀର ପରିଧି ହିଁ ଧର୍ମର ନିଲୟ, ତେଣୁ ଶରୀର ପରିଧି ଭିତରେ ଯାହା କୁହାଯାଇଛି ତାହାକୁ ହିଁ ଗୀତା ବୋଲି କୁହାଯାଇଛି । ତାଛଡ଼ା ପରମାତ୍ମା ଭଗବାନ ହୋଇ କହିଥିବାରୁ ତାହାକୁ ଭଗବତ୍‌ଗୀତା (ଭଗବଦ୍‌ଗୀତା) କୁହାଯାଇଛି ।

ସୁକ୍ଷ୍ମଦୃଷ୍ଟିରେ ଦେଖିଲେ ତୋର ସୀମା ଭିତରେ ଯାହା ରହିଛି ତାହାହିଁ ଭଗବଦ୍‌ଗୀତା ନାମକ ଗୀତାଗ୍ରନ୍ଥରେ ରହିଛି । ପରମାତ୍ମା ମାନବର ଚିନ୍ତାଧାରାକୁ ଅନେକ ସିଦ୍ଧାନ୍ତ ଯୋଗାଇ ଦେଇଥିବା ଭଳି ଗୀତା ନାମକ ଶବ୍ଦ ମଧ୍ୟ ଯୋଗାଇ ଦେଇଛନ୍ତି । ଗୀତା କହିଲେ ରେଖା ବା ସୀମା, ଆଉ କିଛି ହୋଇ ନପାରେ । ମାନବକୁ ତାର ସୀମା ଚିହ୍ନିବା ପାଇଁ ରୂପହୀନ ପରମାତ୍ମା ଭଗବାନ ହୋଇ ଦୃଶ୍ୟସୀମା ଭଗବଦ୍‌ଗୀତା ଆଙ୍କିଛନ୍ତି । ସର୍ବ ଜଗତର ପିତା ରୂପେ, ନାମ, କ୍ରିୟାହୀନ ପରମାତ୍ମା ପ୍ରକୃତି ଦ୍ୱାରା ଏକ ସୀମା ତିଆରି କରି ତାଭିତରେ ଜୀବକୁ ସ୍ଥାପନ କରି, ଏହି ସୀମା ଭିତରେ ତୋତେ ରହିବାକୁ ହେବ ବୋଲି ସୃଷ୍ଟି ପ୍ରାରମ୍ଭରୁ କହିଥିଲେ ମଧ୍ୟ ତାହା ଶୁଣି ପାଶୋରି ଦେଇଥିବା ମାନବକୁ ହାତଠାରି ଦେଖାଇଦେବା ଭଳି ଯେଉଁ ସୀମା ଆଙ୍କିଥିଲେ ତାହା ହିଁ ଭଗବତ୍‌ଗୀତା । ଆଗରୁ ମଧ୍ୟ କହିଥିଲୁ ଯେ, ଏକ ଉନ୍ନତ ଭାଷାରେ (ତେଲୁଗୁ)

ଗୀତାର ଅର୍ଥ ରେଖା । ପରମାତ୍ମା ତାହା କାହିଁକି ପ୍ରକୃତି ଦ୍ଵାରା ଲେଖାଇଥିଲେ ନବୁଝି ଯଦି ପ୍ରଶ୍ନ କରିବା, ତେବେ ସେଭଳି ଲେଖାଇବା ଦ୍ଵାରା ଦିନେନା ଦିନେ ମାନବର ବୁଦ୍ଧିରେ ସନ୍ଦେହ ଆସି ତାହା କେଉଁ ଗୀତା ? କେଉଁ ସୀମା ? ବୋଲି ମାନବ ପ୍ରଶ୍ନ କରି ତା'ର ଉତ୍ତର ଖୋଜିବ ! ଉତ୍ତର ପାଇଲେ ଗୀତାର ଧର୍ମକୁ ବୁଝିପାରିବ ! ଏହା ହିଁ ଥିଲା ତାଙ୍କର ଉଦ୍ଦେଶ୍ୟ । ଜୀବର ମଙ୍ଗଳ ପାଇଁ ପରମାତ୍ମା ଗୀତାକୁ ସୀମା ଭାବରେ ଆମକୁ ପରିଚୟ କରାଇଥିବା ବେଳେ ତାହା ଜାଣିବାପାଇଁ କେତେକଙ୍କ ବୁଦ୍ଧିରେ ବିଚାର ନ ଆସି, ତାହା କେଉଁ ଅଭିଧାନର ଅର୍ଥ ବୋଲି ଯଦି ପଚାରିବ; ତେବେ ସେମାନଙ୍କୁ କଣ କହିବା । ଅଭିଧାନ (ନିର୍ଦ୍ଦେଶ, ଡିକ୍ଟିନାରି)ରେ ଭୌତିକ ଅର୍ଥ ଥାଇପାରେ, କିନ୍ତୁ ପରମାତ୍ମା ଭାବ ବା ପରମଭାବ ମିଳିବ ନାହିଁ । ଯଦି ମିଳୁଥା'ନ୍ତା ତେବେ ପରମାତ୍ମା ଭୃପୁଷ୍କକୁ ଆସି ଜ୍ଞାନ କହିବା ଆବଶ୍ୟକ ନଥାନ୍ତା । ଧର୍ମ ଅଧର୍ମ ହେଲେ ପରମାତ୍ମା ଆସି ଜ୍ଞାନ ଜଣାଇଥାନ୍ତି ବୋଲି କହିଛନ୍ତି । ପରମାତ୍ମା ଭଗବାନ ହୋଇ ଭୃପୁଷ୍କକୁ ଆସିବା ବେଳେ ଅଧର୍ମୀ ମାନଙ୍କୁ ଧର୍ମ ରୁଚେନାହିଁ । ତେଣୁ କୃଷ୍ଣଜନ୍ମରେ, ଯାଶୁଜନ୍ମରେ ସେମାନଙ୍କ କଥାକୁ ଧ୍ଵଂସ କରିଥିବା, ନାନାକଷ୍ଟ ଦେଇଥିବା ଲୋକେ ଥିଲେ । ଦିନେ ସ୍ଵୟଂ ଭଗବାନଙ୍କୁ ଧ୍ଵଂସ କରିଥିବା ଲୋକେ ଥିବାବେଳେ, ଆଜି ଆମକୁ ନିନ୍ଦା କରିବାକୁ ଅନେକେ ଅଛନ୍ତି । ସେଭଳି ଲୋକମାନଙ୍କୁ ଦୃଷ୍ଟି ନଦେଇ, ଐଶ୍ଵରୀୟ ଜ୍ଞାନ ଉପରେ ଶ୍ରଦ୍ଧା ରଖୁଥିବା ଲୋକମାନଙ୍କୁ ବାସ୍ତବଜ୍ଞାନ ଯୋଗାଇ ଦେବାକୁ ଆମ ଉଦ୍ଦେଶ୍ୟ କରି, ଗୀତା କହିଲେ ଇଶ୍ଵରାଙ୍କିତ ସୀମାରେଖା ବୋଲି ପ୍ରକୃତ ଅର୍ଥକୁ କହିଛୁ ।

ଧର୍ମଗୁଡ଼ିକୁ କହି ଭଗବାନ ଚାଣିଥିବା ସୀମାକୁ ଆପଣମାନଙ୍କ ପାଖରେ ପହଞ୍ଚାଇବାକୁ ଭାବିଛୁ । ଏକ ମୁଖ୍ୟସୂଚନା କଣନା ! ସୁସ୍ଥ ଲୋକପାଇଁ ନହୋଇ ରୋଗୀପାଇଁ ଚିକିତ୍ସା ଆବଶ୍ୟକ ହେବା ଭଳି, ଏପର୍ଯ୍ୟନ୍ତ ଆତ୍ମାବାଦୀ ମାନଙ୍କ ବ୍ୟତୀତ ଆତ୍ମିକ, ନାତ୍ମିକ, ହେତୁବାଦୀ ମାନଙ୍କପାଇଁ ମଧ୍ୟ ଆମ ବାଣୀ ଉପଯୋଗୀ ହୋଇପାରିଛି । କେବଳ ନାତ୍ମିକବାଦୀ ମାନଙ୍କ ଦିଗରୁ କିଛି ଅସନ୍ତୋଷ ବିଷୟ ମିଳିଥିଲେ ହେଁ ହେତୁବାଦୀ, ଆତ୍ମିକବାଦୀ, ନାତ୍ମିକବାଦୀମାନେ ଆମ ବାଣୀବୋଧ ଦ୍ଵାରା ପ୍ରକୃତ ଆତ୍ମବାଦୀ ହୋଇ

ପାରିବା ବିଷୟ ଆମକୁ ପ୍ରୋତ୍ସାହିତ କରିଛି । ତେଣୁ ସମସ୍ତଙ୍କୁ ବୁଝାପଡ଼ିବା ଭଳି, ସମସ୍ତେ ମୋକ୍ଷ ପାଇପାରିବା ଭଳି, ସମସ୍ତଙ୍କୁ ଉତ୍ତର ଦେଇପାରିବା ଭଳି ଭଗବଦ୍ଗୀତା ଲେଖିବାକୁ ଭାବିଛି, ସେଥିରେ ଅନେକ ନୂଆ, ଅଜ୍ଞତ ତଥା ଚକିତକର ବିଷୟ ନିଶ୍ଚୟ ପାଇବେ ବୋଲି ଆଗରୁ ଜଣାଉଛି ।

ଅନେକ ପ୍ରଶଂସା, ଅନେକ ନିନ୍ଦାକୁ ସମ୍ମୁଖୀନ କରିଥିବା ଆମେ ସବୁକିଛିକୁ ବିଚାରକରି, ସତ୍ ବିମର୍ଶୀ (ତର୍କ)ଗୁଡ଼ିକୁ ସମ୍ମୁଖୀନ କରିପାରିବା ଭଳି, ସତ୍ୟକୁ ପ୍ରକଟିତ କରିବା ଭଲ ବୋଲି ନିଶ୍ଚୟନେବା ଆମପାଇଁ ସନ୍ତୋଷକର ବିଷୟ । ଗୀତାରେ ଶ୍ରୀକୃଷ୍ଣ ମଧ୍ୟ ଗୋଟିଏ କଥା କହିଥିଲେ, “ମାନବର ଆବଶ୍ୟକୀୟ ସୁଖ ପାଇଁ ବେଦାର୍ଥ ରହିଛି, ତାହା ଦୁଃଖ ଦୂର କରି ସୁଖ ପ୍ରାପ୍ତି ପାଠ ଶିଖାଇଥାଏ, ବେଦବାଦୀମାନେ ଏ ବାବଦରେ ନାନା ଉପମା ଖଟିତ ମଧୁରାଣୀ

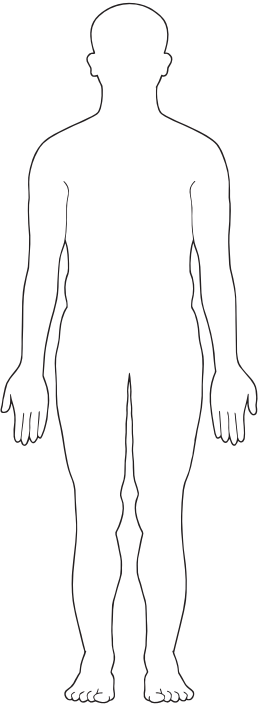

ପରମାତ୍ମାଙ୍କ ଗୀତା

୧. ଏହା ହିଁ ଦୈବନିର୍ମିତ ଗୀତା (ସୀମା), ଏହି ଗୀତା (ଶରୀରସୀମା) ତେଜ୍ କୌଣସି ଧର୍ମ ନାହିଁ ।

୨. ଏହି ସୀମା ଭିତରେ ଭଗବାନ କହିଥିବା ଶ୍ଳୋକଗୁଡ଼ିକ ରହିଛି ।

୩. ଏହି ଗୀତା ବାହାରେ (ଶରୀର ବାହାରେ) କେହି ଭଗବଦ୍ଗୀତାର ଗୋଟିଏ ଶ୍ଳୋକ ମଧ୍ୟ ଦେଖାଇ ପାରିବେ ନାହିଁ ।

୪. ଶ୍ରୀ ଭଗବଦ୍ଗୀତା ହିଁ ଏହି ଗୀତା (ଶରୀରସୀମା), ଏହି ଗୀତା ହିଁ ଶ୍ରୀ ଭଗବଦ୍ଗୀତା ।

୫. ଇଶ୍ଵର (ପରମାତ୍ମା) ସୃଷ୍ଟି କରିଛନ୍ତି ଏହି ସୀମାରେଖା, ଭଗବାନ କହିଛନ୍ତି ଭଗବଦ୍ଗୀତା ।

ବୋଧ କରାଉଛନ୍ତି, ସେଗୁଡ଼ିକୁ ଯେଉଁମାନେ ଶୁଣୁଛନ୍ତି ସେମାନେ ସେମାନଙ୍କ ସୁଖପାଇଁ ପ୍ରାର୍ଥନା ତଥା ନାନା କ୍ରିୟାଦି କରିଥାନ୍ତି ।” ଭଗବାନ ଶ୍ରୀକୃଷ୍ଣ କହିଥିବା ବାଣୀ ଅନୁସାରେ ସେଭଳି ମିଠାବଚନ ଆମ କଥାରେ ନଥିବାରୁ କେତେକଙ୍କୁ ତାହା ରୁଚୁ ନାହିଁ । ସୁଖରେ ଆଶିଷ୍ଟି ଥିବା ଲୋକମାନେ ସୁଖପାଇଁ ନାନା ପୂଜା କରିଥାନ୍ତି, ହେଲେ ସେମାନଙ୍କୁ ଆତ୍ମଜ୍ଞାନ ବୁଝାପଡ଼ି ନଥାଏ ବୋଲି ଶ୍ରୀକୃଷ୍ଣ ମଧ୍ୟ ଗୀତାରେ କହିଛନ୍ତି । ଏହିଭଳି ଆଜି ଅନେକ ଲୋକେ ଏହି ମାର୍ଗରେ ହିଁ ରହିଛନ୍ତି । ତା ଛଡ଼ା ବୋଧ କରୁଥିବା ବୋଧକମାନେ ମଧ୍ୟ ଭଗବଦ୍‌ଘାତାର ଶ୍ଳୋକଗୁଡ଼ିକୁ ମନ୍ତ୍ର ଭଳି ଜପ କରୁଛନ୍ତି, ଅନର୍ଗଳ ବ୍ୟାଖ୍ୟା କରୁଛନ୍ତି ସିନା, ସେଥିରେ ଥିବା ଉନ୍ନତ ଭାବକୁ ଗ୍ରହଣ କରିପାରୁ ନାହାନ୍ତି ।

ଆମ ବାଣୀଗୁଡ଼ିକ କୌଣସି ଭୌତିକ କାର୍ଯ୍ୟରେ ଲାଗିପାରିବ ନାହିଁ । ତେଣୁ ଆଜିର ଆଶାଭରା ସମାଜରେ ଆମକଥା ଆଦର ପାଇପାରିବ ନାହିଁ ବୋଲି ଆମେ ଜାଣିଛୁ; ତଥାପି ସତ୍ୟକୁ ଜଣାଇ ମଣିଷକୁ ଶାଶ୍ୱତ ମୋକ୍ଷାଶଙ୍କୁ କରିବା ପାଇଁ ଆମର ଆକାଂକ୍ଷା ରହିଛି । ଆମ ବାଣୀ ଦ୍ୱାରା, ଏହି ଗୀତା ବିବରଣୀ ଦ୍ୱାରା ସମସ୍ତେ ନ ବଦଳି ହଜାରେ ମଣିଷରେ କେହି ଜଣେ ବଦଳିଲେ ମଧ୍ୟ ଆମର ପରିଶ୍ରମ ବୃଥା ହେବନାହିଁ ବୋଲି ଭାବିବୁ ଏବଂ ଆମ ଉଦ୍ଦେଶ୍ୟ ଫଳଦାୟୀ ହେଲା ବୋଲି ଭାବିବୁ ।

ଗୀତା କହିଲେ ଏକ ରେଖା, ମାନବକୁ ସୂଚିତ କରୁଥିବା ଏକ ସୀମା, ଯାହା ଭିତରେ ରହି ମଣିଷ ନିଜର କଲ୍ୟାଣ କରିପାରିବ ବୋଲି ଭଗବାନ କହିଛନ୍ତି ସିନା, ତାହା ଅମୂଳ୍ୟ ମତାବଳୟୀ ମାନଙ୍କ ପାଇଁ ବୋଲି କହିନାହାନ୍ତି । ତେଣୁ ଗୀତା ସମସ୍ତ ମଣିଷଜାତିର ଶାସନ ରୂପୀ ଶାସ୍ତ୍ର ବୋଲି ଜାଣିବା ଉଚିତ୍ । ସେଥିରେ କୁହାଯାଇଥିବା ବିଷୟ ମଣିଷ ଜାତିର ମାଙ୍ଗଳିକ ବିଷୟ ହୋଇଥିବା ସ୍ଥଳେ, ଗୀତା କେବଳ ହିନ୍ଦୁମାନଙ୍କର ବୋଲି ଅନ୍ୟ ମତାବଳୟୀମାନେ ଭାବିବା ଶୋଚନୀୟ ବିଷୟ । ବହୁଶା କହିଥିବା ମଣିଷ ଅନୁସାରେ ସେଦିନ ସେ ଯେଉଁ ମତର ଥିଲେ, ସେହି ମତର ବୋଲି ଭାବି କେତେକ, ଗୀତାକୁ ହିନ୍ଦୁମତରେ ସୀମିତ କରିଦେଇ ଥାଇପାରନ୍ତି । ଭଗବଦ୍‌ଘାତା ପ୍ରକଟିତ ହୋଇଥିବା ପ୍ରାୟ ୫୧୫୦ ବର୍ଷ ତଳେ କୌଣସି ମତ (ଧର୍ମ) ନଥିଲା ବୋଲି ବୁଝିପାରିଲେ

ଗୀତା ଆଜି ସମସ୍ତଙ୍କର ବୋଲି ବୁଝିପାରିବେ । ଗୀତାର ବିଷୟଗୁଡ଼ିକ ଜନ୍ମିତ ଜୀବ ପାଇଁ ହୋଇଥିବାରୁ, ପ୍ରତ୍ୟେକ ମତର ମଣିଷ ଏକ ଏକ ଜନ୍ମିତ ଜୀବ ହୋଇଥିବାରୁ, ସେହି ବିଷୟ ସର୍ବ ମାନବଜାତି ସମକ୍ଷୀୟ ବୋଲି ଜଣାଯାଏ, ତେଣୁ ଜାତି, ଲିଙ୍ଗ ଭେଦରେ ସମସ୍ତେ ଏକମତ ହୋଇ ଗୀତା ପଢ଼ିପାରିବେ । ବାଇବେଲ୍ ଖ୍ରୀଷ୍ଟୀୟ ମାନଙ୍କର, କୋରାନ୍ ମୁସଲମାନ ମାନଙ୍କର ହୋଇଥିବା ଭଳି ଭଗବଦ୍‌ଗୀତା କେବଳ ହିନ୍ଦୁମାନଙ୍କର ଅନେକେ ଭାବନ୍ତି । ବାଇବେଲ୍‌ରେ ଖ୍ରୀଷ୍ଟ, କୋରନରେ ମୁସ୍ଲିମ୍ ନାଆଁ ରହିବା ଦ୍ଵାରା ସେହି ଗ୍ରନ୍ଥଗୁଡ଼ିକ ସେହି ସେହି ମତର ଗ୍ରନ୍ଥ କହିବାରେ କିଛି ଅର୍ଥ ଥାଇ ପାରେ, ହେଲେ ଗୀତାରେ କୌଣସି ମତର ନାଆଁ ନାହିଁ, କହିଥିବା ମଣିଷ ଜଣେ ପ୍ରବକ୍ତା ମଧ୍ୟ ନୁହନ୍ତି, ତେଣୁ ତାହାକୁ ଏକ ମତଗ୍ରନ୍ଥ କହିବାରେ କିଛି ଅର୍ଥ ନାହିଁ । ଅର୍ଥାତ୍ ଦଳୀୟ ଭାବ ନେଇ ଧର୍ମଗ୍ରନ୍ଥ କହିବାରେ କିଛି ଅର୍ଥ ନାହିଁ ।

(ସୂଚନା:- ଆମେ ଅନେକ ସନ୍ଦର୍ଭରେ “ମତ” ଲେଖି ତା ପାଖରେ ବନ୍ଧନୀ ଭିତରେ (ଧର୍ମ) ଲେଖିଆସିଛୁ । ଆମେ ଯାହାକୁ ଧର୍ମ କହୁଛେ ତାହା ବାସ୍ତବରେ ସମ୍ପ୍ରଦାୟୀକ ରୀତିନୀତି ବୋଲି ସ୍ପଷ୍ଟ ବୁଝାପଡ଼ୁଛି, ଧର୍ମ କହିଲେ ଯାହା ସହଜାତ ଏବଂ ସମାନ ଭାବରେ ସମସ୍ତଙ୍କଠାରେ ରହିଥାଏ, ତେଣୁ ସାମ୍ପ୍ରଦାୟୀକ ରୀତି ଏକ ବର୍ଗ ଭିତରେ ସୀମିତ ହୋଇଥିବାରୁ ତାହାକୁ ଧର୍ମ କହିବା ଅଶାସ୍ତ୍ରୀୟ ହୋଇଥାଏ । ଏହି ଦୃଷ୍ଟିରୁ ଆମେ ଧର୍ମ ଜାଗାରେ ମତ ଲେଖୁଛୁ । - ଅନୁବାଦକ)

ଭଗବଦ୍‌ଗୀତାକୁ ବୁଝିଲେ ସର୍ବ ମାନବଜାତିର ଅଧିପତି ଈଶ୍ଵର ବା ପରମାତ୍ମା (ଆଲ୍ଲାଃ, ଯହୋବା) ଜଣେ ବୋଲି ବୁଝାଯାଏ । ତେଣୁ ସର୍ବାଧିକାରୀ ପରମାତ୍ମାଙ୍କୁ ଜାଣିବା ପାଇଁ ଭଗବଦ୍‌ଗୀତା ପାଠକରନ୍ତୁ ବୋଲି ଆଶା କରୁଛୁ । ବହୁଶା ଅନେକ ଲୋକ ଭଗବଦ୍‌ଗୀତା ପଢ଼ିଥିବେ । ସେଥିରେ ବିଚାରବନ୍ତ ମାନଙ୍କ ଠାରେ ଅନେକ ସନ୍ଦେହ ମଧ୍ୟ ଆସିଥାଇ ପାରେ, ସେମାନଙ୍କର ସେହି ସନ୍ଦେହ ଦୂର ନହୋଇ କେତେକ ଗୀତାଠାରୁ ଦୂରରେ ରହିଥାଇ ପାରନ୍ତି, କେତେକ ନାସ୍ତିକ ଭାବରେ ବଦଳିଥାଇ ପାରନ୍ତି । ସେହିଭଳି ଲୋକମାନଙ୍କ ଉପରେ ଦୃଷ୍ଟିଦେଇ ସେମାନଙ୍କ ଠାରେ ଉଭବ ହୋଇଥିବା ସନ୍ଦେହଗୁଡ଼ିକୁ

ଯୋଗାତ କରି ସେଗୁଡ଼ିକର ଉଚିତ୍ ସମାଧାନ କରିବା ପୂର୍ବକ ଆମ ଦ୍ଵାରା ଭଗବଦ୍ଵାତା ଲେଖିବା ହୋଇଛି । ପାଠକରୁଥିବା ପାଠକ ପାଠିକାମାନେ ଆମ କଥାକୁ ଅନ୍ଧବତ୍ ଗ୍ରହଣ ନକରି, ବିଚାର ପୂର୍ବକ ଏକ ନିର୍ଣ୍ଣୟରେ ପହଞ୍ଚନ୍ତୁ । ଏଥିରେ ଆମେ କହିଥିବା ବିଷୟ ଗୁଡ଼ିକ କେଉଁଠାରୁ ଶୁଣି ନଥିବେ । ତାଛଡ଼ା ଆମେ ଏଥିରେ କହିଥିବା ଭଳି ପୂର୍ବରୁ କେହି ନକହି ଅନ୍ୟ ପ୍ରକାରରେ କହିଥାଇ ପାରନ୍ତି; ତଥାପି ବାସ୍ତବତାକୁ ଆପଣମାନେ ବୁଝିପାରିବେ ବୋଲି ଆଶା କରି ଲେଖୁଛୁ ।

ଭଗବଦ୍ଵାତାକୁ ଶ୍ରୀକୃଷ୍ଣ ଯୁଦ୍ଧକ୍ଷେତ୍ରରେ କହିଥିଲେ ବୋଲି ସମସ୍ତେ ଜାଣନ୍ତି । ଭଗବଦ୍ଵାତା କହିବାବେଳେ ଭଗବାନ ଶ୍ରୀକୃଷ୍ଣ ଅର୍ଜୁନଙ୍କୁ କହିଛନ୍ତି ଯେ, “ଏହି ରହସ୍ୟ ଜ୍ଞାନ, ମୁଁ କେବଳ ତୋତେ କହୁଛି” । ତେବେ ସେତେବେଳେ କେବଳ ଅର୍ଜୁନଙ୍କୁ ଜଣାପଡ଼ିଥିବା ବିଷୟସବୁ ସଞ୍ଜୟ କିପରି ଶୁଣିଲେ ? ଏହା ଏକ ହେତୁବଦ୍ଧ ପ୍ରଶ୍ନ । ଦୂରଦୃଷ୍ଟି ଏବଂ ଦୂରଗ୍ରହଣ ଶକ୍ତି ସଞ୍ଜୟଙ୍କର ଥିଲା, ତାଛଡ଼ା ଶ୍ରୀକୃଷ୍ଣ ଯୁଦ୍ଧକ୍ଷେତ୍ରରେ କହିଥିବା ବିଷୟ ଶ୍ରୀକୃଷ୍ଣଙ୍କ ଅଜାଣତରେ ସଞ୍ଜୟ ଧୃତରାଷ୍ଟ୍ରଙ୍କୁ କହିଥିଲେ ବୋଲି ଯଦି ଭାବିବା, ତେବେ ବିଶ୍ଵରୂପ ଦେଖାଇବା ସମୟରେ “ପ୍ରକୃତି ଚକ୍ଷୁରେ ମୋର ବିଶ୍ଵରୂପ ତୁ ଦେଖୁ ପାରିବୁ ନାହିଁ, ମୋର ବିଶ୍ଵରୂପ କେବଳ ଜ୍ଞାନଚକ୍ଷୁକୁ ଦେଖାଯାଏ, ଦେବତାମାନେ ମଧ୍ୟ ଆଜିଯାଏଁ ଦେଖୁ ନଥିବା ମୋର ବିଶ୍ଵରୂପ କେବଳ ତୋତେ ଦେଖାଇବି, ତାହା ଦେଖିବାପାଇଁ ତୋତେ ଜ୍ଞାନଚକ୍ଷୁ ଦେଉଛି” ବୋଲି ଭଗବାନ କହି, କେବଳ ଅର୍ଜୁନଙ୍କୁ ସ୍ଵତନ୍ତ୍ର ଜ୍ଞାନଚକ୍ଷୁରେ ବିଶ୍ଵରୂପ ଦେଖାଇଥିବା ବେଳେ, ସଞ୍ଜୟ କେଉଁ ଦୃଷ୍ଟିରେ ବିଶ୍ଵରୂପ ଦେଖୁ ଧୃତରାଷ୍ଟ୍ରଙ୍କୁ କହିଥିଲେ ? ଏହା ମଧ୍ୟ ଏକ ଉନ୍ନତ ହେତୁବଦ୍ଧ ପ୍ରଶ୍ନ ହୋଇଥାଏ । ଏଇଠି ଆମକୁ ବିଚାର କରିବାକୁ ପଡ଼ିବ ଯେ, ଅର୍ଜୁନଙ୍କ ସହିତ ସଞ୍ଜୟ ମଧ୍ୟ ବିଶ୍ଵରୂପକୁ ଦେଖୁଛନ୍ତି, କିନ୍ତୁ “ଯାହା କେହି ଦେଖୁ ନାହାନ୍ତି ତାହା ତୋତେ ଦେଖାଇଛି” ବୋଲି ଶ୍ରୀକୃଷ୍ଣ କାହିଁକି କହିଥିଲେ ? କଣ ମିଛ କହିଥିଲେ ? ଏହିଭଳି ଆରମ୍ଭରୁ ଅନେକ ପ୍ରଶ୍ନ ରହି ଭଗବଦ୍ଵାତା ପ୍ରଶ୍ନାଳୟ ହୋଇଯାଇଛି । କେହି ଏହା ବାହାରକୁ ଖୋଲି ନକହିଲେ ମଧ୍ୟ ଗାତା ବାବଦରେ ସମସ୍ତଙ୍କଠାରେ ନିଶ୍ଚୟ ଅନେକ ଲୁକାୟିତ ପ୍ରଶ୍ନ ରହିଛି ।

ଏହା ଏକ ଉଦାହରଣ ମାତ୍ର । ଏମିତି ଅନେକ ପ୍ରଶ୍ନ ସହିତ ବିଚାର ବତାଉଥିବା ଲୋକମାନଙ୍କ ପାଇଁ ସଠିକ ସମାଧାନ କଣ ଅଛି ଏଥର ଦେଖିବା ।

ଏଭଳି ବିଚାର ନକଲେ ଅତୀତର ସତ୍ୟ, ରହସ୍ୟଗୁଡ଼ିକ ବହିର୍ଗତ ହୋଇପାରିବ ନାହିଁ । ଭଗବାନ କହିଥିବା କଥା ଅନେକ ସନ୍ଦର୍ଭରେ, ଅନେକ ପ୍ରକାରରେ ବଦଳି ବଦଳି ଶେଷରେ ଶାତଶହ ଶ୍ଳୋକ ବିଶିଷ୍ଟ ଭଗବଦ୍‌ଦ୍ଵାତା ଆଜି ଆମ ପାଖରେ ରହିଛି । ଆଜି ଆମପାଖରେ ଥିବା ଗୀତା ଆଉ ସେଦିନ ଶ୍ରୀକୃଷ୍ଣ କହିଥିବା ଗୀତାରେ କିଛି ଭିନ୍ନତା ଅଛି ? ବୋଲି ବିଚାର କଲେ, ସବୁ ପ୍ରକାରର ସନ୍ଦେହ ଦୂର ହୋଇପାରିବ, ସେହି ବିଚାର ନିରୁପସାମ୍ଭାବ୍ୟ, ଶାସନବଦ୍ଧ ଭାବରେ ଗତିକରିବା ବେଳେ ପ୍ରକୃତ ସତ୍ୟସବୁ ବହିର୍ଗତ ହୋଇପାରିବ, ଆସୁଥିବା ପ୍ରତ୍ୟେକ ପ୍ରଶ୍ନର ସମାଧାନ ମଧ୍ୟ ହୋଇପାରିବ । ଏମିତି ବିଚାରର ଫଳରେ ଆରମ୍ଭରୁ ଶ୍ରୀକୃଷ୍ଣ ଯୁଦ୍ଧକ୍ଷେତ୍ରରେ ଏହି ଗୀତାକୁ କେତେ ସମୟ ଧରି କହିଥିଲେ ତାର ସମାଧାନ ମଧ୍ୟ ମିଳିପାରିବ ।

ଲେଖିବା ପଢ଼ିବା ଜାଣି ନଥିବା ଜଣେ ଲୋକ ଦୂରରେ ଥିବା ତାର ସାଙ୍ଗ ପାଖକୁ ଚିଠି ଲେଖିବାକୁ ହେଲେ, ଲେଖାପଢ଼ା ଜାଣିଥିବା ଆଉଜଣେ ଲୋକ ପାଖକୁ ଯାଇ ମୋ ପାଇଁ ଚିଠି ଲେଖିଦିଅ ବୋଲି କହେ । ଲେଖିବା ପାଇଁ ସେ ଲୋକଟି ରାଜିହେବା ବେଳେ, ଚିଠି ଲେଖାଇବା ଲୋକଟି କେବଳ ତାର ଜଣାଇବାକୁ ଥିବା ମୁଖ୍ୟ ଖବରସବୁ ଜଣାଇ ରୁପହୋଇ ପାଖରେ ବସିରହେ । ଲେଖାପଢ଼ା ଜାଣିଥିବା ଲୋକଟି ସେହି ଖବର ଗୁଡ଼ିକ ଶୁଣି, ତାହା କିଭଳି ବିସ୍ତୃତ କରି ଲେଖିଲେ ପଢ଼ିବା ଲୋକଟି ସହଜରେ ବୁଝିପାରିବ ତାହା ବିଚାର କରି, ଲେଖିବା ପୂର୍ବରୁ ମାନ୍ୟଧର୍ମ, ଭଲରେ ଅଛ କି ନାହିଁ, ସମସ୍ତଙ୍କ ଦେହ ଭଲ ଅଛି କି ନାହିଁ, ଆଉ ସମସ୍ତ ଭଲମନ୍ଦ ଇତ୍ୟାଦି ବିଷୟଗୁଡ଼ିକ ଚିଠି ଲେଖାଇବା ଲୋକଟି ନ କହିଲେ ମଧ୍ୟ ତାହା ଲେଖି, ମଝିରେ ଲେଖାଉଥିବା ଲୋକଟି କହିଥିବା ବିଷୟଗୁଡ଼ିକୁ ଲେଖି ଶେଷରେ ଇତି ସହିତ ଚିଠିଲେଖା ଶେଷ କରେ । ଚିଠି ଲେଖାଉଥିବା ଲୋକଟି ଗୋଟିଏ ପ୍ରକାରର କହିଥିବା ବେଳେ ଲେଖୁଥିବା ଲୋକଟି ଚିଠିର ପଞ୍ଜତି, କ୍ରମ, ଅଳଙ୍କାର, ଅର୍ଥ ଇତ୍ୟାଦି ମିଶାଇ ଲେଖିବା ଭଳି, ଭଗବାନ କହିଥିବା ମୂଳ ସାରାଂଶକୁ ବ୍ୟାସ ଶ୍ଳୋକ

ରୂପରେ ବର୍ଣ୍ଣନା କରି ଲେଖୁଥିବେ ବୋଲି କେହି ଭାବିନଥାନ୍ତି । ଭଗବାନ କହିଥିବା ବିଷୟ ଖୁବ୍ କମ୍ ହୋଇଥିଲେ ହେଁ, ତାହା ବୁଝିବା ପାଇଁ ଅନେକ ଶ୍ଳୋକ ରୂପରେ, ଅନେକ ଅଧ୍ୟାୟ କରି ବ୍ୟାସ ଲେଖିବା ଦ୍ଵାରା ଆଜି ଶାତଶହ ଶ୍ଳୋକର ଭଗବଦ୍ଵାତା ଆମ ପାଖରେ ଆସି ପହଞ୍ଚିଛି । ସେଥିରେ ଥିବା ସମସ୍ତ ଶ୍ଳୋକଗୁଡ଼ିକୁ ପରିଶୀଳନ କଲେ ମୂଳ ବିଷୟ ଖୁବ୍ କମ୍ ଥିବା ସ୍ପଷ୍ଟ ଜଣାଯାଉଛି, ସମସ୍ତ ଅଧ୍ୟାୟକୁ ପୁଂଖାନୁପୁଂଖ ପରିଶୀଳନ କରିଦେଖିଲେ ସେଥିରୁ ସାରାଂଶ ଖୁବ୍ କମ୍ ମିଳେ । “ମୁଁ ସର୍ବବ୍ୟାପୀ” ବୋଲି ପରମାତ୍ମା କହିଥିବା ସାରାଂଶକୁ ବୁଝାଇବା ପାଇଁ “ବିଭୂତି ଯୋଗ” ନାମକ ଅଧ୍ୟାୟରେ ୪୨ଟି ଶ୍ଳୋକ ଲେଖାଯାଇଛି । ମୁଁ ସର୍ବଶ୍ଚ ବୋଲି ବୁଝାଇବା ପାଇଁ ଯଦି ୪୨ଟି ଶ୍ଳୋକ ଲେଖାଗଲା ତେବେ, ୭୦୦ଶ୍ଳୋକରେ ରହିଥିବା ଭାବାର୍ଥ ମାତ୍ର କିଛି ସମୟରେ (କେଇ ମିନିଟିରେ) କହିଥିବେ ବୋଲି ନିଃସନ୍ଦେହ ଜଣାଯାଉଛି । ଛୋଟ ବିଷୟକୁ ବଡ଼କରି ଲେଖିପାରିବା ଭଳି, ଶ୍ରୀକୃଷ୍ଣଙ୍କର ମୁଖ୍ୟ ସନ୍ଦେଶକୁ ବ୍ୟାସ ବଡ଼କରି ଲେଖିବା ଛଡ଼ା ଏତେ ଲମ୍ବର ଭଗବଦ୍ଵାତା ଯୁଦ୍ଧକ୍ଷେତ୍ରରେ କୁହାଯାଇ ନଥିଲା, କହିବାପାଇଁ ଏତେ ସମୟ ଲାଗିନଥିଲା ବୋଲି ସ୍ପଷ୍ଟ ବୁଝାଯାଉଛି । ବ୍ୟାସ ଲେଖୁଥିବା ଏତେବଡ଼ ଗୀତା କେବଳ ପ୍ରଜାମାନେ ସହଜରେ ବୁଝି ପାରିବା ପାଇଁ ଲେଖାଯାଇଛି ସିନା, ଅନ୍ୟ କୌଣସି ଉଦ୍ଦେଶ୍ୟରେ ନୁହେଁ ବୋଲି ଜାଣିବା ଉଚିତ୍ ।

ସଞ୍ଜୟ କିପରି ଯୁଦ୍ଧକ୍ଷେତ୍ରରେ ଘଟୁଥିବା ଘଟଣାଗୁଡ଼ିକ ଧୃତରାଷ୍ଟ୍ରଙ୍କୁ କହିପାରୁଥିଲେ ତାହା ଗୀତାର ପ୍ରଥମ ପ୍ରଶ୍ନ । ଶ୍ରୀକୃଷ୍ଣଙ୍କ ସନ୍ଦେଶକୁ, ତାଙ୍କର ବିଶ୍ଵରୂପକୁ ସଞ୍ଜୟ ଜାଣିପାରିଥିଲେ ବୋଲି ଭାବିବା ବେଳେ, ତାଙ୍କଠାରୁ ଧୃତରାଷ୍ଟ୍ର ଶୁଣିବା ପରେ ଶ୍ରୀକୃଷ୍ଣ କିଏ ବୋଲି ଜାଣି ଆରମ୍ଭରୁ ଯୁଦ୍ଧକ୍ଷେତ୍ରକୁ ଯାଇ ହୁଏତ ଯୁଦ୍ଧ ବନ୍ଦ କରିଦେଇ ପାରିଥାନ୍ତେ । ତାଛଡ଼ା ଗୀତାବାଣୀ ସଞ୍ଜୟ ଶୁଣିଥିଲେ ବୋଲି ଭାବିଲେ, “ତୁମ ବ୍ୟତୀତ ମୋର ବିଶ୍ଵରୂପକୁ କେହି ଦେଖି ନାହାନ୍ତି” ବୋଲି ଭଗବାନ ଅର୍ଜୁନଙ୍କୁ କହିଥିବା କଥା କଣ ମିଛ ହେବ ? ଭଗବାନଙ୍କ କଥା କେବେ ମଧ୍ୟ ମିଛ ନୁହେଁ । ତା ହେଲେ ସଞ୍ଜୟ ଯଦି ଶୁଣି ନାହାନ୍ତି ! ସେ ଧୃତରାଷ୍ଟ୍ରଙ୍କୁ କହିଲେ କିପରି ? ଏହି ଗୀତା ଆସିଲା କେଉଁଠୁ ? ବୋଲି ସନ୍ଦେହ ଆସିପାରେ । ଏଣୁ ମାରିଲେ ଗୋହତ୍ୟା ତେଣୁ ମାରିଲେ

ବ୍ରହ୍ମହତ୍ୟା କହିବା ଭଳି ଏହି ପ୍ରଶ୍ନର ସମାଧାନ ଯଦି ଆମେ କରି ନପାରୁଛେ ତେବେ, ଆମେ ଗୀତା ବୁଝିନାହେଁ ବୋଲି କହିପାରିବା । ବାସ୍ତବରେ ଭଗବତ୍ ଗୀତା ଆମକୁ ଭିନ୍ନମାର୍ଗରେ ବୁଝାପଡ଼ିଛି ସିନା, ସନ୍ଦେହ ରହିତ ଭାବେ ବୁଝାପଡ଼ି ନାହିଁ ବୋଲି ସ୍ପଷ୍ଟ ଜଣାଯାଉଛି । ଏହିଭଳି ପ୍ରଶ୍ନର ସମାଧାନ କରି ନପାରିବା ସ୍ଥିତିରେ ରହି ପ୍ରଜାମାନଙ୍କ ଦୃଷ୍ଟିରେ ସର୍ବଜ୍ଞ ପରିଗଣିତ ହେଉଥିବା କେତେଜଣ, ଆପଣ କହୁଥିବା ଜ୍ଞାନ କେଉଁକାଳର କହି ଆମ ସହିତ ଅବହେଳିତ କଥାବାତ୍ତା କରିଛନ୍ତି, ସେମାନେ ଆମକୁ ଧକ୍କାର କରନ୍ତୁ ଦୁଃଖ ନାହିଁ, କିନ୍ତୁ ସେମାନଙ୍କ କାରଣରୁ ଜନସାଧାରଣ ଗୀତାକୁ ବୁଝିନପାରିବା ଆମପାଇଁ ଦୁଃଖଦ ବିଷୟ ହୋଇଯାଇଛି । ତେଣୁ ଏହି ଭଗବଦ୍‌ଗୀତା ଦ୍ଵାରା ପ୍ରଜାମାନେ ଏବେ ଜାଣି ପାରିବେ ଯେ, କାହାର ଦୁର୍ବଳତା କାରଣରୁ ବାସ୍ତବତା ବାହାରକୁ ଆସିପାରି ନାହିଁ । ଯେଉଁମାନେ ବ୍ରହ୍ମବିଦ୍ୟାର ସତ୍ୟକୁ ଖୋଜୁଛନ୍ତି ସେମାନଙ୍କୁ, ହେତୁବାଦୀ ମାନଙ୍କୁ ଆଜିପର୍ଯ୍ୟନ୍ତ ଅନେକ ସ୍ଥାନରୁ ମିଳିଥିବା ଜ୍ଞାନରୁ ସେମାନଙ୍କଠାରେ ଆସିଥିବା ସନ୍ଦେହର ସମାଧାନ ନହେବା ଦ୍ଵାରା କେତେକ ନାସ୍ତିକ ହୋଇଛନ୍ତି, ଏହା ସତ କି ମିଛ ଆପଣମାନେ ଚିକିଏ ବିଚାର କରନ୍ତୁ । “ଆମ ପ୍ରଶ୍ନର ସମାଧାନ କେଉଁଠାରେ ନାହିଁ, ସବୁ ବେକାର ଏବଂ ମନବୁଝା କଥା, ଏଥିରେ କୌଣସି ସତ୍ୟ ନାହିଁ, ଈଶ୍ଵରଙ୍କ ନାମରେ ସନ୍ଦେହଜନକ ଜ୍ଞାନ ଆପଣ କହୁଛନ୍ତି” ବୋଲି ଆଜି ନାସ୍ତିକମାନେ କହୁଛନ୍ତି ।

ଏହି ପ୍ରକାରର ନାସ୍ତିକମାନେ ମଧ୍ୟ ଆମ ଜ୍ଞାନ ଦ୍ଵାରା ସେମାନଙ୍କ ପ୍ରଶ୍ନର ସମାଧାନ ଜାଣି, ଏହି ପଦ୍ଧତି ପ୍ରକାରରେ ବିଚାରକଲେ ଈଶ୍ଵରଙ୍କ ଅସ୍ତିତ୍ଵକୁ ସ୍ଵୀକାର କରିପାରିବା ବୋଲି କହୁଥିବା ବେଳେ, ଅନ୍ୟମାନେ ଆମକୁ ନିନ୍ଦାକଲେ କରନ୍ତୁ ପଛେ ଦୁଃଖ ନାହିଁ, ହେଲେ ଏହା ସତ୍ୟ ଯେ, ଅନେକ ଗୀତା ଭାଷ୍ୟକାରମାନେ ଆମ ପ୍ରଶ୍ନର ଜବାବ ଦେଇପାରିବେ ନାହିଁ, କାରଣ ! ସେମାନେ ବିଶ୍ଵରୂପର ଆକାର କଳ୍ପନା କରିଛନ୍ତି, ସେମାନଙ୍କ ଭାବାନୁସାରେ ଈଶ୍ଵର ବା ପରମାତ୍ମାଙ୍କର ଦାନ୍ତ, ମୁଖ, ନଖାଦିର ବାସ୍ତବ ଚିତ୍ର ବଡ଼ ପିଣ୍ଡାଠକାର ହୋଇଯାଏ । କଣ ପରମାତ୍ମାଙ୍କ ରୂପ ସେହିଭଳି ? ଏହାର କି ଜବାବ

ଦେବେ ସେମାନେ ? ପରମାତ୍ମା କହିଥିବା “ଋତୁର୍ବଣ୍ୟମ୍ ମୟା ସୃଷ୍ଟଂ
ଗୁଣକର୍ମ ବିଭାଗଣଃ” ନାମକ ବାକ୍ୟର ବ୍ୟାଖ୍ୟାରେ ବ୍ରାହ୍ମଣ, କ୍ଷତ୍ରିୟ, ବୈଶ୍ୟ,
ଶୂଦ୍ର ବୋଲି ଜାତି, ମତର ବିଭାଜନ କରି ମାନବକୁ ବିଭିନ୍ନତାରେ ରୂପାନ୍ତରିତ
କରି ଅଜ୍ଞାନତାରେ ଦୈବବାଣୀକୁ ଛିନ୍ନଭିନ୍ନ କରିଦେଇଛନ୍ତି, ଏହା ନିରାଟ
ସତକଥା । ସେମାନଙ୍କ କଥା ଅନୁସାରେ ଭୃତ୍ୟରେ ହିନ୍ଦୁମତର ସମ୍ପନ୍ନ ନଥିବା
ଅନ୍ୟ ମତଗୁଡ଼ିକରେ କାହିଁ ଏଇ ଝରି କୁଳ ତ ନାହାନ୍ତି ! ସେମାନଙ୍କୁ ଆଉ କେଉଁ
ଇଶ୍ଵର ସୃଷ୍ଟି କରିଛନ୍ତି ବୋଲି ସେମାନେ କହିପାରିବେ ? ସେମାନେ ସାରା ବିଶ୍ଵର
ଇଶ୍ଵର ଜଣେ ବୋଲି କହୁଛନ୍ତି ପରା ! ଋତୁର୍ବଣ୍ୟମ୍ ନାମକ ଦୈବବାଣୀ କଣ
ସେମାନଙ୍କ ପାଇଁ ଲାଗୁହେବ ନାହିଁ ? ଏହି ଝରି କୁଳ ନଥିବା ଦେଶ ଅନେକ
ଅଛି, ସେହି ଦେଶବାସୀଙ୍କୁ କିଏ ସୃଷ୍ଟି କଲା ସେମାନେ କହିପାରିବେ ?

ଜ୍ଞାନଯୋଗର ଆରମ୍ଭରୁ “ମୁଁ ଏହି ଜ୍ଞାନ ସୃଷ୍ଟ୍ୟରମ୍ଭରେ ସୂର୍ଯ୍ୟଙ୍କୁ
କହିଥିଲି” ବୋଲି ଭଗବାନ କହିବାବେଳେ, ସୂର୍ଯ୍ୟ ମଣିଷ ନୁହନ୍ତି ! ସେ ଏକ
ଉତ୍ତମ ଗ୍ୟାସାୟ ଗୋଲକ ! ତାଙ୍କୁ କିପରି କହିଲେ ? ଏତେ ଦୂରରେ ଥିବା
ସୂର୍ଯ୍ୟ କିପରି ଜ୍ଞାନ ଶୁଣିଲେ କହିପାରିବେ ? ଶରୀର ପ୍ରକୃତି ସମ୍ପନ୍ନ, ଶରୀରର
ଚଳନଶକ୍ତି ପରମ ପୁରୁଷ ପରମାତ୍ମାଙ୍କର ବୋଲି, ଗୁଣତୁଲ୍ୟ ବିଭାଗ ଯୋଗର
ତୃତୀୟ ଏବଂ ଚତୁର୍ଥତମ ଶ୍ଳୋକରେ କୁହାଯାଇଛି, ପୁରୁଷୋତ୍ତମପ୍ରାପ୍ତିଯୋଗର
୧୬, ୧୭ତମ ଶ୍ଳୋକରେ କ୍ଷର, ଅକ୍ଷର, ପୁରୁଷୋତ୍ତମ ଭାବେ ପୁରୁଷ ତିନି
ଭାଗର ବୋଲି ଭଗବାନ କହିଥିବାବେଳେ, ବ୍ୟାଖ୍ୟାରେ କେବଳ ପୁରୁଷ କଥା
ନଲେଖି ପ୍ରକୃତିଜ ଶରୀର ବାବଦରେ କାହିଁକି ଲେଖିଛନ୍ତି ? ବୋଲି ପଚାରିଲେ
ତାର ଜବାବ ଦେଇପାରିବେ ? ଆଜିପର୍ଯ୍ୟନ୍ତ ଅନେକଙ୍କ ଦ୍ଵାରା ଲେଖାଯାଇଥିବା
ଗୀତାଗୁଡ଼ିକରେ ଏହିଭଳି ପ୍ରଶ୍ନ ବଳକା ରହିଯାଇଥିବା ବିଷୟ ଅନେକ
ରହିଛି । ତେଣୁ ଏବେ ମଧ୍ୟ ସମୟ ଅଛି ସତକହୋଇ, ପବିତ୍ର କାଳ ବୃଥା
ନକରି, ଜ୍ଞାନ ସମୁଦ୍ର ଭଳି ବୋଲି ଜାଣି, ଆମକୁ ଜଣା ନଥିବା ବିଷୟ ଆହୁରି
ଅନେକ ରହିଛି, ତାହାସବୁ ଆମେ ଜାଣିବାକୁ ଚେଷ୍ଟା କରିବା ଉଚିତ୍ ।

ଦୂର କୁରୁକ୍ଷେତ୍ରରେ ହେଉଥିବା ଯୁଦ୍ଧକୁ ସଞ୍ଜୟ ଦେଖୁଥିଲେ ବୋଲି
ଯଦି ଆମେ ଭାବିବା, ସେତେବେଳେ ସେଠାରେ ସେ ଯାହାସବୁ ଦେଖୁଥିଲେ

ସେସବୁ ପ୍ରକୃତି ଦୃଶ୍ୟ ଥିଲା ବୋଲି କହିପାରିବା । ତେଣୁ ସେଠାରେ ଥିବା ମନୁଷ୍ୟ, ହାତୀ, ଘୋଡ଼ା, ରଥ ଇତ୍ୟାଦି ସେ ନିଶ୍ଚୟ ଦେଖୁଥିବେ ! ଆଜି ଆମେ ଦେଖିଲେ ଯାହାସବୁ ନିକଟରେ ଅଛି ତାହାହିଁ ଦେଖାଯାଏ । ସେଦିନ ସଞ୍ଜର ଦେଖିବା ବେଳେ ନିକଟରେ ଥିବା ଜିନିଷ ଦେଖାଯିବା ଛଡ଼ା ଦୂରରେ ଥିବା ଦୃଶ୍ୟକୁ ମଧ୍ୟ ଦେଖିପାରୁଥିଲେ ବୋଲି ଲେଖାଅଛି । ଠିକ୍ ଅଛି ସେଦିନ ସଞ୍ଜର ଧୂଳିରୁ ଦେଖିପାରିବା ଶକ୍ତି ଥିଲା ବୋଲି ଆମେ ସ୍ୱୀକାର କରିବା । ତେବେ ସଞ୍ଜର ଦୂରରେ ଥିବା ଅର୍ଜୁନଙ୍କୁ ଏବଂ ଶ୍ରୀକୃଷ୍ଣଙ୍କୁ ଦେଖିଥାଇ ପାରନ୍ତି ! ହେଲେ ଅନ୍ତରଙ୍ଗରେ ଅର୍ଥାତ୍ ଶରୀରାନ୍ତର୍ଗତ ଭାବରେ ଜ୍ଞାନଦୃଷ୍ଟିକୁ ଦେଖାଯାଉଥିବା ପରମାତ୍ମାଙ୍କୁ ସେ କିପରି ଦର୍ଶନ କଲେ ? ବୋଲି ଏଠାରେ ନିଶ୍ଚୟ ସନ୍ଦେହ ଆସିଥାଏ । ସଞ୍ଜର ଯୁଦ୍ଧଭୂମିର ପ୍ରକୃତି ଦୃଶ୍ୟକୁ ଦେଖିଥାଇ ପାରନ୍ତି, କିନ୍ତୁ ସେ ପରମାତ୍ମାଙ୍କ ଦର୍ଶନ କରିନାହାନ୍ତି ବୋଲି କଣ ଏଠାରେ ସ୍ପଷ୍ଟ ଜଣାଯାଉ ନାହିଁ !

ତଥାପି ଏଠାରେ ଆଉ କେତେକଙ୍କ ଠାରେ ଆଉଏକ ସନ୍ଦେହ ଆସି ପାରେ । କଣନା ! ଦିନେ କୌରବ ସଭାରେ କୌରବମାନେ ତାଙ୍କୁ ଦଉଡ଼ିରେ ବାନ୍ଧିବା ପାଇଁ ଉଦ୍ୟତ ହେବାବେଳେ, ଶ୍ରୀକୃଷ୍ଣ ଦଉଡ଼ିରେ ବନ୍ଧିତ ନହୋଇ ବିଶ୍ୱରୂପ ଦେଖାଇଥିଲେ, ତାଙ୍କର ସେହି ତେଜମୟ ଦୃଶ୍ୟକୁ ସେମାନେ ଦେଖି ନପାରି ତଳେ ପଡ଼ିଯାଇଥିବା ବେଳେ, ସେହି ରୂପ ଦେଖିବାକୁ ଇଚ୍ଛାକରୁଥିବା ଧୃତରାଷ୍ଟ୍ରଙ୍କ ଇଚ୍ଛା ଅନୁସାରେ ତାଙ୍କର ଅନ୍ତରକୁ ଦୂରକରି ସେ ଦେଖିପାରିବା ଭଳି କରିଥିଲେ । ତାଛଡ଼ା ଗାନ୍ଧାରୀ ମଧ୍ୟ ନିଜର ଅନ୍ତରକୁ ଖୋଲି ସେହି ରୂପକୁ ସେ ସମୟରେ ଦେଖୁଥିଲେ ବୋଲି ଆମେ ଶୁଣିଛୁ । ସେଠାରେ ସେମାନେ ସମସ୍ତେ ସାଧାରଣ ଆଖିରେ ବିଶ୍ୱରୂପକୁ ଦେଖୁଥିଲେ ! ତେଣୁ ସେଦିନ ଯୁଦ୍ଧଭୂମିରେ ଅର୍ଜୁନ ଦେଖୁଥିବା ଦୃଶ୍ୟକୁ ଦୂରରୁ ଦେଖିପାରୁଥିବା ସଞ୍ଜର କାହିଁକି ଦେଖିପାରି ନଥିବେ ? କହିଲେ, ତାର ସମାଧାନ ହେଉଛି ! ଏଠାରେ ଯେଉଁମାନଙ୍କର ସନ୍ଦେହ ଆସିଛି ସେମାନଙ୍କ କଥା ଅନୁସାରେ ଦୂରରେ ଥିବା ସଞ୍ଜର ଯଦି ସେହି ଦୃଶ୍ୟ ଦେଖାଯାଇଥିଲା, ସେଠାରେ ଅତି ନିକଟରେ ଥିବା ପାଣ୍ଡବ ଏବଂ କୌରବ ମାନଙ୍କୁ ମଧ୍ୟ ରହିଥିବା ସୈନ୍ୟ, ହାତୀ, ଘୋଡ଼ା ଇତ୍ୟାଦି

ଦୃଶ୍ୟ ଦେଖା ଯାଇଥିବ ! କିନ୍ତୁ ସେଭଳି ଦେଖାଯାଇଥିବା ପ୍ରମାଣ ନାହିଁ, ତେଣୁ ନିକଟରେ ଥିବା ଲୋକମାନଙ୍କୁ ଦେଖାଯାଇ ନଥିବା ବିଶ୍ୱରୂପ ସଞ୍ଜୟଙ୍କୁ ଦୂରରୁ ଦେଖାଯାଇଥିଲା କହିବା ସମ୍ପୂର୍ଣ୍ଣ ମିଛ ପ୍ରମାଣିତ ହେଉଛି । ସେହିଭଳି କୌରବ ସଭାରେ ସେହି ଦୃଶ୍ୟ କେତେକଙ୍କୁ ଦେଖାଯିବା, କେତେକଙ୍କୁ ଦେଖାନାହିବା କଥା କେବଳ ଅଦ୍ଭୁତ କଳ୍ପନା ସିନା, ସତ୍ୟ ନୁହେଁ ବୋଲି ଜଣା ପଡୁଛି । ଆତ୍ମା, ପରମାତ୍ମା ଇନ୍ଦ୍ରିୟାତୀତ, ସେମାନେ ଆଖିକୁ ଦେଖାଯାଇ ନଥାନ୍ତି, କାନକୁ ଶୁଣାଯାଇ ନଥାନ୍ତି, ଏସବୁ ଭଗବାନ ଗୀତାରେ ଜଣାଇଛନ୍ତି ! ବୋଲି ଭୁଲିଯାଆନ୍ତୁ ନାହିଁ । ଭଗବାନ ଏଭଳି ଜଣାଇଥିବା ବେଳେ ତାଙ୍କର ବିଶ୍ୱରୂପ ଆଖିକୁ ଦେଖାଯାଇଥିଲା କହିବା ଧର୍ମ ବିରୁଦ୍ଧ ହେବ । ଦେଖାଯାଇଥିଲା କହିଲେ ଗୀତାର ରାଜବିଦ୍ୟା ରାଜଗୃହ୍ୟ ଯୋଗର ୪ର୍ଥତମ ଶ୍ଳୋକରେ “**ମାୟାତତ ମିଦଂ ସର୍ବଂ ଜଗଦବ୍ୟକ୍ତ ମୂର୍ତ୍ତିନା**” ଅର୍ଥାତ୍ ଇନ୍ଦ୍ରିୟଗୁଡ଼ିକୁ ଦେଖାନାହିବା ଏହି ସାରା ପ୍ରପଞ୍ଚରେ ମୁଁ ବ୍ୟାପିରହିଛି ବୋଲି ସେ କହି ନଥାନ୍ତେ ! ଏଭଳି ପରମାତ୍ମାଙ୍କର ବିଶ୍ୱରୂପ ଅର୍ଜୁନଙ୍କୁ ଦେଖାଯାଇଥିଲା ବୋଲି ଯେଉଁମାନେ କହୁଛନ୍ତି ସେମାନେ ଭଗବାନଙ୍କର ଧର୍ମମୟ ବାଣୀର ବ୍ୟତିରେକ କଥା କହୁଛନ୍ତି । ତେଣୁ ଗୀତାକୁ ସତର୍କତାର ସହିତ ଗବେଷଣା କରି ଧର୍ମବଦ୍ଧ ଭାବରେ କହିବାକୁ ଗଲେ, ସଞ୍ଜୟ ତାଙ୍କ ଆଖିରେ ବିଶ୍ୱରୂପକୁ ଦେଖି ନାହାନ୍ତି ବୋଲି କହିପାରିବା । ଯାହାକୁ ଯେତେବେଳେ ଦେଖାଇବାକୁ ବିଶ୍ୱରୂପ ଏକ ଇନ୍ଦ୍ରିୟ ବିଦ୍ୟା ନୁହେଁ ! ଯଦି ଏଭଳି ଦେଖାଇଛନ୍ତି ତେବେ ବିଶ୍ୱରୂପ ସନ୍ଦର୍ଶନ ଯୋଗର ୪୭ତମ ଶ୍ଳୋକରେ କେବଳ ତୋ ବ୍ୟତୀତ କେହି ଏହାକୁ ଦେଖି ନାହାନ୍ତି ଏବଂ ୫୨ତମ ଶ୍ଳୋକରେ “**ହେ ଅର୍ଜୁନ ! ମୋର ଏହି ରୂପ ଦେଖିବାପାଇଁ ଦେବତାମାନେ ମଧ୍ୟ କାମନା କରିଥାନ୍ତି, ହେଲେ ତୋ ଛଡ଼ା ଏହାକୁ ଦେଖୁଥିବା ଲୋକ ନାହାନ୍ତି**” ବୋଲି ଭଗବାନ କହିଥିବା କଥାର କିଛି ମୂଲ୍ୟ ରହିଯାଉ ନାହିଁ । ଏଇଠାରେ ଭଗବାନ କହିଥିବା କଥା ସତ କି ମଣିଷ କହିଥିବା କଥା ସତ ତାହା ଗବେଷଣା କରି ଦେଖିଲେ, ଭଗବାନ କହିଥିବା କଥା ସିଦ୍ଧାନ୍ତଯୁକ୍ତ ଶାସ୍ତ୍ରବଚନ ବୋଲି, ମାନବ କହିଥିବା କଥା ନିରୂପଣହୀନ ଅଶାସ୍ତ୍ରୀୟ ବଚନ ବୋଲି ସଫା ଜଣାପଡ଼ିଯାଉଛି । ତାଛଡ଼ା ଯୁଦ୍ଧକ୍ଷେତ୍ରର ବିଶ୍ୱରୂପକୁ ସଞ୍ଜୟ ଏବଂ କୌରବ ସଭାରେ ଅନ୍ୟମାନେ ଦେଖୁଥିଲେ ବୋଲି କହିଲେ, ଏହି ରୂପକୁ କେହି

ଦେଖିନାହାନ୍ତି କହିଥିବା ଭଗବାନଙ୍କ କଥା ମିଛ ହୋଇ, ସମ୍ପୂର୍ଣ୍ଣ ଭଗବଦ୍‌ଗୀତା ମିଛ ହୋଇଯାଉଛି କି ନାହିଁ ଆପଣମାନେ ବିଚାର କରନ୍ତୁ ।

ପରମପୁରୁଷ ପରମାତ୍ମା ଏବଂ ପ୍ରକୃତି ବା ମାୟାର ରହସ୍ୟକୁ ଜାଣିବା ଅତି କଷ୍ଟକର । ଯେଉଁଠାରେ ସେହି ପୁରୁଷ ରହିଛନ୍ତି ସେଠାରେ ପ୍ରକୃତି ମଧ୍ୟ ରହିଛି । ଯେଉଁଠାରେ ଧର୍ମ ରହିଛି ସେଠାରେ ଅଧର୍ମ ମଧ୍ୟ ରହିଛି । ସେହିଭଳି ଧର୍ମର ଗନ୍ତାଘର ଭଗବଦ୍‌ଗୀତାରେ ମଧ୍ୟ କିଛି ଅଧର୍ମ ନିଶ୍ଚୟ ରହିଛି ।

ତେଣୁ ସମ୍ପୂର୍ଣ୍ଣ ବିବରଣୀ ଜାଣିବା ପରେ ସେଥିରେ ଥିବା ଧର୍ମକୁ ସ୍ୱୀକାର କରି ଅଧର୍ମକୁ ଛାଡ଼ିପାରିବା, ସେହି ବିବରଣୀ ଅନୁସାରେ ଦେଖିଲେ ଗୀତାକୁ ୭୦୦ଶ୍ଳୋକ ରୂପରେ ଭଗବାନ କହିନାହାନ୍ତି, ସଞ୍ଜୟ ବିଶ୍ୱରୂପ ଦେଖିନାହାନ୍ତି କି ଯୁଦ୍ଧକ୍ଷେତ୍ରର ପ୍ରକୃତି ଦୃଶ୍ୟ ଅର୍ଥାତ୍ ଘଟୁଥିବା ଯୁଦ୍ଧର ପ୍ରତ୍ୟକ୍ଷ ଦୃଶ୍ୟ ମଧ୍ୟ ଦେଖାଯାଇ ନାହିଁ ବୋଲି ଜଣାଯାଉଛି । ଆଉକେତେକ ଏଇଠାରେ ଆଉଏକ ସନ୍ଦେହ ଆଣି ସଞ୍ଜୟ ସେସବୁକୁ ଦେଖି ଧୃତରାଷ୍ଟ୍ରଙ୍କୁ କହିବାରୁ ସିନା ଭଗବଦ୍‌ଗୀତା ରୂପ ନେଇଥିଲା ! ବୋଲି ପଚାରିପାରନ୍ତି, ତାର ସମାଧାନ ହେଉଛି ! ଭଗବତ୍ ଗୀତାରେ ଥିବା ବିଷୟ କେବଳ ଶ୍ରୀକୃଷ୍ଣ ଅର୍ଜୁନଙ୍କୁ କହିଥିବା ବିଷୟ ସିନା, ଏଥିରେ ଅନ୍ୟମାନଙ୍କର କୌଣସି ସମ୍ବନ୍ଧ ନାହିଁ । ତାଛଡ଼ା ଗୀତା ସଞ୍ଜୟ ଆଉ ଧୃତରାଷ୍ଟ୍ରଙ୍କ ସମ୍ପାଷଣ ହୋଇଥିଲେ ଗୀତା ସଞ୍ଜୟ ଧୃତରାଷ୍ଟ୍ର ସମ୍ପାଦ ବୋଲି ଲେଖାଯାଇଥାନ୍ତା ! ଶ୍ରୀକୃଷ୍ଣାର୍ଜୁନ ସମ୍ପାଦ ଲେଖାଯାଇ ନଥାନ୍ତା ।

ତାହେଲେ ସଞ୍ଜୟ ଏବଂ ଧୃତରାଷ୍ଟ୍ରଙ୍କ ମଧ୍ୟରେ ହୋଇଥିବା ଆଳାପ ବୋଲି ବ୍ୟାସ କଣ ଗୀତାରେ ମିଛକଥା ଲେଖିଛନ୍ତି ? ଏ ସନ୍ଦେହର ସମାଧାନରେ ଆମେ କହିବୁ ଯେ, ବ୍ୟାସ ଶ୍ରୀକୃଷ୍ଣାର୍ଜୁନ ଆଳାପକୁ ସଞ୍ଜୟ ଧୃତରାଷ୍ଟ୍ର ଆଳାପ ଭାବରେ ଚତୁରତାର ସହିତ ଚିତ୍ରିତ କରିଛନ୍ତି । ସେଦିନ ବ୍ୟାସ ଏଭଳି ଚିତ୍ରିତ କରିବାରେ ଏକ ବିଶେଷତା ମଧ୍ୟ ରହିଛି । ସାଧାରଣ ପ୍ରଜା ତାହା ସରଳ ଭାବରେ ବୁଝିପାରିବେ ବୋଲି ଉଦ୍ଦେଶ୍ୟ ରଖି ସଞ୍ଜୟ, ଧୃତରାଷ୍ଟ୍ର ନାମକ ପାତ୍ର କଳ୍ପନା କରି ଅଳ୍ପ ଗୀତାକୁ ୭୦୦ ଶ୍ଳୋକ ରୂପରେ ବ୍ୟାସ ବର୍ଣ୍ଣନା କରିଛନ୍ତି । ଭଲ ଉଦ୍ଦେଶ୍ୟରେ ଛୋଟ ପିଲାଙ୍କୁ ‘ଉ’ (ଉ-କାହାଣୀର ଭୟଙ୍କର

ପାତ୍ର) ଆସିବ କାହାଣୀ କହିବା ଭଳି, ବ୍ୟାସ ବିଷ୍ଣୁତ ଭାବରେ କେତେକ ପାତ୍ର କଳ୍ପନା କରି କହିବାରେ କିଛି ଭୁଲ୍ ହୋଇ ନାହିଁ; ତଥାପି ‘ଉ’ ଆସିବ କାହାଣୀରେ ‘ଉ’ ର ପାତ୍ର ଯେତିକି ଅସତ୍ୟ, ଗୀତାରେ ଥିବା ସଞ୍ଜୟ ଧୃତରାଷ୍ଟ୍ର ପାତ୍ର ଏବଂ ୭୦୦ ଶ୍ଳୋକ ମଧ୍ୟ ସେତିକି ଅସତ୍ୟ ।

କେତେକ ମହାନ ଲୋକମାନେ ସେମାନଙ୍କ ଜ୍ଞାନ ପୁସ୍ତକ ରୂପରେ ଲେଖିବାବେଳେ ତାହା କିପରି ଲେଖିବାକୁ ହେବ ବିଚାର କରି, କିପରି ଲେଖିଲେ ସମସ୍ତେ ସହଜରେ ବୁଝିପାରିବେ ଆଲୋଚନା କରି, କେତେକ କଳ୍ପିତ ପାତ୍ରକୁ ଯୋଡ଼ି, ସେମାନଙ୍କ ସମ୍ପାଷଣ ଭାବେ ଲେଖିଛନ୍ତି । ଉଦାହରଣ ସ୍ୱରୂପ ସୀତା-ରାମାଞ୍ଜନେୟ ସମ୍ପାଦ, ଶ୍ରୀକୃଷ୍ଣ-ରୁକ୍ମିଣୀ ସମ୍ପାଦ, ଶିବ-ପାର୍ବତୀ ସମ୍ପାଦ, ଗୁରୁ-ଶିଷ୍ୟ ସମ୍ପାଦ ଇତ୍ୟାଦି ଅନେକ ପ୍ରକାରର ସମ୍ପାଦ କରି ଲେଖିଛନ୍ତି ସିନା, ବାସ୍ତବରେ ସେସବୁ ସେମାନଙ୍କ ସମ୍ପାଷଣ ନୁହେଁ । ସେହିଭଳି ସଞ୍ଜୟ-ଧୃତରାଷ୍ଟ୍ର ସମ୍ପାଷଣ ମଧ୍ୟ କଳ୍ପିତ ।

ଏବେ ଉଗବାନ କହିଥିବା ଗୀତା ବ୍ୟାସ କିପରି ଜାଣିଲେ, କାହା ଦ୍ୱାରା ଜାଣିଲେ ବୋଲି ପ୍ରଶ୍ନ ଆସିପାରେ । ତାର ସମାଧାନ କଣ ବୋଲି ସାବଧାନତା ବଜାୟ ରଖି ବିଚାର କଲେ, ଶ୍ରୀକୃଷ୍ଣଙ୍କଠାରୁ ଶୁଣିଥିବା ଅର୍ଜୁନ, ଶୁଣିଥିବା ବିଷୟକୁ ଯୁଦ୍ଧ ଶେଷ ହେବା ପରେ ବ୍ୟାସଙ୍କୁ ଜଣାଇଥାଇ ପାରନ୍ତି ବୋଲି କହିପାରିବା । ଅର୍ଜୁନଙ୍କ ଦ୍ୱାରା ଜାଣିଥିବା ବିଷୟ ପୁରୁଣା ଭଳି ବୋଧ ନହୋଇ ଏକ ତାଜା (ସଦ୍ୟ ବା ତଟକା) ବିଷୟ ବୋଧ ହେବା ଭଳି, ସଞ୍ଜୟ ଆଉ ଧୃତରାଷ୍ଟ୍ର ପାତ୍ର ଦ୍ୱୟ କଳ୍ପନାକରି ବ୍ୟାସ ଲେଖିଛନ୍ତି । ଏଭଳି ବ୍ୟାସ ଲେଖିବା ଦ୍ୱାରା କାହାର ସନ୍ଦେହ ମଧ୍ୟ ହୋଇ ନାହିଁ । ବିଚାରହୀନ ବୋଧକମାନେ ମଧ୍ୟ ସେହିଭଳି ବୋଧକରି ଆସିଛନ୍ତି, ହେଲେ ବିଚାରବନ୍ତମାନଙ୍କୁ ଗୀତାରେ ସନ୍ଦେହ ଦେଖାଦେଇଛି, ସେଥିରେ ଥିବା ବିଷୟଗୁଡ଼ିକରୁ କେତେକ ବିଷୟ ନିଶ୍ଚୟ ଅସତ୍ୟ ବୋଧ ହୋଇଛି । ଜ୍ଞାନଦୃଷ୍ଟି ଥିବା ଲୋକମାନଙ୍କୁ ଗୀତାର ରୂପ ଭିନ୍ନ ବୋଧ ହୋଇଛି, କିନ୍ତୁ ସେମାନେ କଣ ବିଶ୍ୱାସ କରିବା, କଣ ନକରିବା ଜାଣି ନପାରି ଶେଷରେ ନାସ୍ତିକ ସାଜିଛନ୍ତି । ତେଣୁ ଏହିଭଳି ସମୟରେ ଗୀତା ନିରାଟ ସତ୍ୟ, ଗୀତା ହେତୁବଦ୍ଧ, ଗୀତାର ବିଷୟ ସିଦ୍ଧାନ୍ତ ସମ୍ବଳିତ ଏବଂ

ଶାସନବଦ୍ଧ ବୋଲି ଜଣାଇବା କାର୍ଯ୍ୟକୁ ଆମର କର୍ତ୍ତବ୍ୟ ଭାବି ଆମେ ଆମର ପ୍ରୟାସ ଜାରି ରଖୁଛୁ ।

ସଞ୍ଜୟଙ୍କର କୌଣସି ସମ୍ପର୍କ ନାହିଁ କହିବାରେ ଭଗବଦ୍‌ଦ୍ଵାତା ବାସ୍ତବ ଭଗବଦ୍‌ଦ୍ଵାତା ହୋଇଥାଏ । ‘ସଞ୍ଜୟଗୀତା’ କହିବାରେ ଗୀତାରେ ବଡ଼ ମୋଡ଼ ସୃଷ୍ଟି ହୋଇଥାଏ, ସେହି ମୋଡ଼ ବୁଲି ଅସତ୍ୟକୁ ଛାଡ଼ି ବାସ୍ତବତାକୁ ଆମେ ଗ୍ରହଣ କରିପାରିବା ନାହିଁ, ତେଣୁ ପାଠକ ପାଠିକା ମାନଙ୍କୁ ଅନୁରୋଧ କରୁଛୁ ଯେ ସେମାନେ ସତ୍ୟାସତ୍ୟକୁ ବିଚାର ପୂର୍ବକ ଗ୍ରହଣ କରନ୍ତୁ ।

ଏହି ଜାଗାରେ ଆମେ ଏକ ବିପ୍ଳବାତ୍ମକ ପ୍ରଶ୍ନ କରିବା । ଭଗବଦ୍‌ଦ୍ଵାତା କହିଲେ ଯାହା ଭଗବାନ କହିଛନ୍ତି । ଆମେ ଯେଉଁ ଗୀତା ପଢ଼ୁଛେ ତାହା ୧୮ ଅଧ୍ୟାୟର, ସେଥିରେ ଥିବା “ଅର୍ଜୁନ ବିଷାଦଯୋଗ” ରୁ ଗୀତା ଆରମ୍ଭ ହୋଇଛି । ତେବେ ଏହି ବିଷାଦଯୋଗ କଣ ଭଗବଦ୍‌ଦ୍ଵାତା ? ବୋଲି ପ୍ରଶ୍ନକରି ଏବେ ଏହାର ସମାଧାନ ଦେଖିବା ।

ଜଣେ ବୈଦ୍ୟ ଓ ଜଣେ ରୋଗୀ କଥାହେଉଛନ୍ତି ଭାବିବା । ରୋଗୀ ରୋଗ ବାବଦରେ କହିବା ପରେ, ବୈଦ୍ୟ ରୋଗ ନିବାରଣ ଔଷଧ ଏବଂ ସେବନବିଧି କହେ । ଏଠାରେ ଆମେ କାହାର କଥାକୁ ଚିକିତ୍ସା କହିବା ? ନିଶ୍ଚୟ ବୈଦ୍ୟର କଥାକୁ ହିଁ ଚିକିତ୍ସା କହିବା ! ରୋଗୀ କଥାକୁ ଚିକିତ୍ସା କହିପାରିବା ନାହିଁ, ସେହିଭଳି ଆମେ ଯଦି ଅର୍ଜୁନଙ୍କୁ ରୋଗୀ ଏବଂ ଶ୍ରୀକୃଷ୍ଣଙ୍କୁ ବୈଦ୍ୟ ଭାବିବା, ସେତେବେଳେ ଶ୍ରୀକୃଷ୍ଣଙ୍କ କଥା ଚିକିତ୍ସା ହେବ ସିନା, ଅର୍ଜୁନଙ୍କ କଥା ଚିକିତ୍ସା ହେବନାହିଁ ! ଅର୍ଜୁନଙ୍କ ଅଜ୍ଞାନରୋଗ ବହିର୍ଗତ ହେବାବେଳେ, ଶ୍ରୀକୃଷ୍ଣ ତାର ଚିକିତ୍ସା ବିଧି କହିଥିଲେ, ତାକୁ ଯଦି ଆମେ ଚିକିତ୍ସା ନାମଦେବା, ତାହା କେବଳ ଶ୍ରୀକୃଷ୍ଣଙ୍କ କଥା କାରଣରୁ ହେବ ! କୁରୁକ୍ଷେତ୍ର ଯୁଦ୍ଧରେ ଅର୍ଜୁନ ନିଜର ବିଷାଦକୁ (ରୋଗ) କହିବା ବେଳେ, ସର୍ବଦୁଃଖହର ଜ୍ଞାନ (ଔଷଧ) ଭଗବାନ ଶ୍ରୀକୃଷ୍ଣ କହିଛନ୍ତି, ତାହା ହିଁ ଭଗବଦ୍‌ଦ୍ଵାତା ନାମରେ ନାମିତ ହୋଇଛି ।

“ଭଗବଦ୍‌ଦ୍ଵାତା” କହିଲେ ଯାହା ଭଗବାନ ଶ୍ରୀକୃଷ୍ଣ କହିଛନ୍ତି ସିନା, ଅର୍ଜୁନଙ୍କ କଥା ନୁହେଁ ବୋଲି ଜଣାଯାଉଛି, ତେଣୁ ଭଗବଦ୍‌ଦ୍ଵାତା କେଉଁଠାରୁ ଆରମ୍ଭ ହେଲା ପ୍ରଶ୍ନକଲେ ! ବୈଦ୍ୟ ଯାହା କହେ ତାହା ଚିକିତ୍ସା ହେବା ଭଳି,

ଭଗବାନ ଯେଉଁଠାରୁ କହିଛନ୍ତି ସେହିଠାରୁ ଭଗବଦ୍ଵୀତା ଆରମ୍ଭ ହୋଇଛି ବୋଲି କହିପାରିବା । ଆମର ଯାହା ଆବଶ୍ୟକ, ଯାହା ଜାଣିବା ଆବଶ୍ୟକ ତାହା ଭଗବାନଙ୍କ କଥାରୁ ଆରମ୍ଭ ହୋଇଛି । ଭଗବାନଙ୍କ କଥା ହିଁ ଜୀବର ଜ୍ଞାତବ୍ୟ ସୀମା ତେଣୁ ତାହାକୁ ଭଗବଦ୍ଵୀତା କୁହାଯାଇଛି ।

ଏଠାରେ କେତେକଙ୍କ ଠାରେ ଏକ ସନ୍ଦେହ ଆସି ରୋଗୀ, ରୋଗ ନଥିବା ଚିକିତ୍ସା ଆମର କଣ ଆବଶ୍ୟକ ! ତେଣୁ ଅର୍ଜୁନଙ୍କଠାରୁ ଆରମ୍ଭ ହୋଇଥିବା ବିଷାଦଯୋଗ ତ ଭଗବଦ୍ଵୀତାର ମୁଖ୍ୟବିଷୟ ହେଉଛି ! ବୋଲି ପରୋପାଦେ, ତାର ଉତ୍ତର ହେଉଛି ! କେବଳ ଅର୍ଜୁନଙ୍କର କାହିଁକି ଆଜି କଣ ମଣିଷର ବିଷାଦ ନାହିଁ ! ଗୀତା ସମସ୍ତଙ୍କର ଆବଶ୍ୟକ । ସେଦିନ ଅର୍ଜୁନଙ୍କର ବିଷାଦ ଥିବାଭଳି ଆଜି ଆମ ବିଷାଦପାଇଁ ଗୀତା ଆବଶ୍ୟକ ! ତାହାକୁ ଅର୍ଜୁନଙ୍କ ବିଷାଦ କିପରି କହିବା ? ଶ୍ରୀକୃଷ୍ଣଙ୍କ କଥା ଭବରୋଗହର ଚିକିତ୍ସା ଭଳି । ଭବରୋଗ ଆମ ସମସ୍ତଙ୍କର ରହିଛି । ତେଣୁ ଅର୍ଜୁନ ବିଷାଦ ଯୋଗ ନାମକ ଅଧ୍ୟାୟକୁ ଭଗବଦ୍ଵୀତା ନାମରେ କହିବା ଉଚିତ୍ ନୁହେଁ । ଅନ୍ୟ ଗୀତାଗୁଡ଼ିକରେ ଭଗବାନ କହିଥିବା ବିଷୟଠାରୁ ଆରମ୍ଭ କରିଥିଲେ ଉଚିତ୍ ହୋଇଥାନ୍ତା । ତାହା ସବୁ ଗୀତାଗୁଡ଼ିକରେ ଅର୍ଜୁନ ବିଷାଦ ଯୋଗଠାରୁ ଲେଖାଯାଇଥିବାରୁ ପାଠକରୁଥିବା ଲୋକେ ଶ୍ରୀକୃଷ୍ଣ ଅର୍ଜୁନଙ୍କୁ କହିଛନ୍ତି, ତାହା ଅର୍ଜୁନଙ୍କୁ, ଅର୍ଜୁନଙ୍କ ଦ୍ଵାରା ଯୁଦ୍ଧ କରାଇବାକୁ, ଅଧିକାର୍ଯ୍ୟ ପାର୍ଥଙ୍କୁ ଯିକାର୍ଯ୍ୟ ଦେବାକୁ କୁହାଯାଇଛି ବୋଲି ଭାବୁଛନ୍ତି, ଗପ ଭଳି ପଢ଼ୁଛନ୍ତି । ଅର୍ଜୁନ ବିଷାଦ ଯୋଗ ପଢ଼ୁଥିବା କେତେକ ଅର୍ଜୁନଙ୍କର ଦୁଃଖ ଥିଲା, ତାଙ୍କର ଗୀତା ଆବଶ୍ୟକ ଥିଲା, ତେଣୁ ଅର୍ଜୁନଙ୍କୁ ହିଁ କହିଛନ୍ତି, ଏଥିରୁ ଆମକୁ କଣ ଲାଭ ମିଳିବ ? ବୋଲି ଭାବୁଛନ୍ତି । ମୁଖ୍ୟ ବିଷୟ ହେଉଛି ଏଠାରେ ପଢ଼ୁଥିବା ଲୋକ ଜାଣିପାରୁ ନାହିଁ ଯେ, ଏହା ମୋ ପାଇଁ ମଧ୍ୟ କୁହାଯାଇଛି । ସେଥିଲାଗି ଆଜି ଗୀତା କେବଳ ଗୀତା ପାରାୟଣ କରିବାପାଇଁ ଅଛି ବୋଲି ଭାବୁଛନ୍ତି, ତେଣୁ କଣ୍ଠପାଠ କରି ଗୀତା ପାରାୟଣ କରୁଛନ୍ତି ସିନା ତାର ପ୍ରକୃତ ଭାବ କଣ ଅଛି ତାହା କେହି ମଧ୍ୟ ବିଚାର କରୁନାହାନ୍ତି ।

ଭଲ ଗୀତା ପାରାୟଣ କରିପାରୁଥିବା ଜଣେ ଲୋକ ପାଖକୁ ଯାଇ ଆମେ ପଚାରିଲୁ, ଆପଣ ଭଲ ଗୀତା ପାରାୟଣ କରୁଛନ୍ତି ତେଣୁ ଗୀତା ଶ୍ଳୋକଗୁଡ଼ିକର ଅର୍ଥ ଆପଣଙ୍କୁ ନିଶ୍ଚୟ ଭଲରେ ଜଣାଥିବ । ସେତେବେଳେ ସେ, “ତାର ଅର୍ଥ ଆମର କଣ ଦରକାର, ପାରାୟଣ କଲେ ଭଲ ବୋଲି କରିବା ଉଚିତ” । ପୁଣି ଆମେ କହିଲୁ ଗୀତା କଣପାଇଁ କୁହାଯାଇଛି ତାହା ଜାଣିବା ଉଚିତ୍ ସିନା, ଏମିତି ଗୀତା ପାରାୟଣ କରି କଣ ଲାଭ ? ସେତେବେଳେ ସେ, “ଶ୍ରୀକୃଷ୍ଣ ଅର୍ଜୁନଙ୍କୁ କଣ କହିଲେ ଆମର କଣ ଲାଭ ? ଯାହା କହିଛନ୍ତି ତାହା ଅର୍ଜୁନଙ୍କର, ଆମର ନୁହେଁ । ବଡ଼ମାନେ କହିଛନ୍ତି ଗୀତା ପାରାୟଣ କଲେ ଭଲ, ତେଣୁ କରିବା ଉଚିତ୍ ସିନା, କାହିଁକି ?, କି ଲାଭ ? ପଚାରିବା ଉଚିତ୍ ନୁହେଁ” ବୋଲି ଚିକିଏ କ୍ରୋଧଭରା କଣ୍ଠରେ କହିଲେ । ଏହିଭଳି ଅନେକ ଲୋକ ଗୀତାର ପ୍ରଥମ ଅଧ୍ୟାୟରୁ ହିଁ ପ୍ରକୃତ ଗୀତାଭାବରୁ ଦୂର ହେଉଛନ୍ତି ବୋଲି ଜଣାଯାଉଛି, ତେଣୁ ଏବେ ଆମେ ଲେଖୁଥିବା ଭଗବଦ୍‌ଗୀତାରେ ଅର୍ଜୁନ ବିଷାଦ ଯୋଗ ନାମକ ଅଧ୍ୟାୟକୁ ନ ଲେଖି କେବଳ ଭଗବାନ କହିଥିବା କଥାଠାରୁ ଆରମ୍ଭକରି ଭଗବଦ୍‌ଗୀତାର ନାମକୁ ସାର୍ଥକ କରିବାକୁ ଉଦ୍ୟମ କରିଛୁ ।

କେତେକ ଚତୁର ଲୋକମାନେ ଗୀତାପାରାୟଣକୁ ଦୃଷ୍ଟି ନଦେଇ ଭଗବାନଙ୍କ କଥା ଜାଣିବାକୁ ଚେଷ୍ଟାକରନ୍ତି, ସେମାନେ ସେଥିରୁ ସତ୍ୟକୁ ଜାଣିବାକୁ ଚେଷ୍ଟା କଲେ ମଧ୍ୟ, ସମ୍ପୂର୍ଣ୍ଣ ଗୀତା ପଢ଼ି ମଧ୍ୟ କିଛି ନବୁଝି ସେଥିରେ କୌଣସି ବିଷୟ ସହିତ କୌଣସି ବିଷୟର ସମ୍ପର୍କ ନାହିଁ, କେବଳ ଅର୍ଜୁନଙ୍କୁ ଉତ୍ସାହିତ କରିବାପାଇଁ କୁହାଯାଇଛି ସିନା, ସିଦ୍ଧାନ୍ତ ଅନୁସାରେ ଜାଣିବା ବିଷୟ କିଛି ନାହିଁ ବୋଲି କହୁଛନ୍ତି । ସେକଥା ଶୁଣି ଆମେ “ଗୀତା ଧର୍ମମୟ ଏବଂ ଶାସ୍ତ୍ରବଦ୍ଧ ଭାବରେ ଥିବାବେଳେ ଏଭଳି ଆପଣ କାହିଁକି କହୁଛନ୍ତି ?” ବୋଲି ପଚାରିବାରୁ “ଆଜ୍ଞା ! କ’ଣ ଅଛି ସେ ଗୀତାରେ ? ଅନ୍ଧ ଭାବରେ ପଢୁଥିବା ଲୋକମାନଙ୍କ ପାଇଁ ଠିକ୍ ସିନା ବିବରଣକୁ ଦୃଷ୍ଟିଦେଇ ପଢୁଥିବା ଆମପାଇଁ ଠିକ୍ ନୁହେଁ । କେଉଁଠି ପରମାତ୍ମା ଇନ୍ଦ୍ରିୟାତୀତ କୁହାଯାଇଥିବା ବେଳେ କେଉଁଠି ଓଁକାରକୁ ପରମାତ୍ମା କୁହାଯାଇଛି, ସେଠାରେ ଦେଖାଯାଉ ନଥିବା, ଶୁଣାଯାଉ ନଥିବା ପରମାତ୍ମା ଏଠାରେ ଦେଖାଯାଇ ଶୁଣାଯାଉଥିବା ଓଁ କେମିତି ହେଲେ ? କେଉଁଠି ସବୁ ପ୍ରକୃତି କରୁଛି ମୁଁ କିଛି ନକରି ସାକ୍ଷୀ ହୋଇ ଅଛି ବୋଲି କହି,

ଆଉକେଉଁଠି ମୁଁ ସବୁ କରୁଛି, ସମସ୍ତଙ୍କୁ କଣେଇ ଭଳି ନରୁଣ କରିବା କଣ ଧର୍ମ ? କେଉଁଠି ମୋ ପାଇଁ ସମସ୍ତେ ସମାନ କହି ଆଉ କେଉଁଠି ମୁଁ ଉଚ୍ଚକୁଳ ନୀଳକୁଳ ସୃଷ୍ଟି କରିଛି କହିବା କି ଧର୍ମ ? କି ଦୈବତ୍ଵ ? ଗୋଟିଏ ଜାଗାରେ ଗୁଣଗୁଡ଼ିକ ଦ୍ଵାରା ସବୁ ହେଉଛି ବୋଲି କହୁଛନ୍ତି ଆଉ ଗୋଟିଏ ଜାଗାରେ ଗୁଣଗୁଡ଼ିକ ତ୍ୟାଗ କର ବୋଲି କହୁଛନ୍ତି ! ପୁଣି କହୁଛନ୍ତି ଗୁଣଗୁଡ଼ିକ ତ୍ୟାଗକରି କାର୍ଯ୍ୟ ନ କଲେ ତାହା ତାମସିକ କାର୍ଯ୍ୟ ହେବ, ସେଭଳି କାର୍ଯ୍ୟ କରିବା ଉଚିତ ନୁହେଁ ! ଥରେ କୁକୁର, ହାତୀ, ଚଣ୍ଡାଳ ସମସ୍ତେ ସମାନ କହି ଆଉଥରେ ସେ ତୋର ଶତ୍ରୁ ତାକୁ ମାର ବୋଲି କହୁଛନ୍ତି ! କେଉଁଠି ଆତ୍ମା ଅମର ବୋଲି କହିଲେ କେଉଁଠି ମୁଁ ସମସ୍ତଙ୍କୁ ବିନାଶ କରୁଥିବା କାଳ ବୋଲି କହୁଛନ୍ତି । ଏହିଭଳି ଗୀତାରେ ଅନେକ ଦିଗହୀନ କଥା ରହିଛି । ସେଥିଲାଗି ଅର୍ଥରେ କାର୍ଯ୍ୟ ନଥାଇ ମନେରଖି ଗାଉଥିବା ଲୋକମାନଙ୍କ ପାଇଁ, ପଢ଼ିଲେ ଭଲ ବୋଲି ପଢ଼ୁଥିବା ଲୋକମାନଙ୍କ ପାଇଁ ଗୀତା ଠିକ୍ ସିନା, ଆମର କେଉଁ କାର୍ଯ୍ୟରେ ଆସୁ ନାହିଁ” ବୋଲି କହୁଛନ୍ତି ।

ପ୍ରକୃତ ଭାବ ଖୋଜୁଥିବା ଲୋକମାନଙ୍କ ପାଇଁ ଗୀତାରେ କେତେକ ସନ୍ଦେହ ରହିଥିବା କଥା ସତ୍ୟ ! ତାବୋଲି ଯେ, ଗୀତା ଅସତ୍ୟ, ଅଶାସ୍ତ୍ରୀୟ, ସିଦ୍ଧାନ୍ତ ନୁହେଁ ବୋଲି ଆମେ କହିପାରିବା ନାହିଁ । ଗୀତାକୁ ବିଭିନ୍ନ ଭାଷାରେ ଅନୁବାଦ କରି ଯେଉଁମାନେ ତାର ଭାବବ୍ୟକ୍ତ କରିଛନ୍ତି ସେମାନେ ସଠିକ୍ କରି ନଥିବା କାରଣରୁ ଉପରୋକ୍ତ ସନ୍ଦେହ ଆସିଥାଇ ପାରେ । ସତ କହିବାକୁ ଗଲେ ସେଦିନ ଭଗବାନ କହିଥିବା ଗୀତା ଆଜିପର୍ଯ୍ୟନ୍ତ କାହାକୁ ବୁଝାପଡ଼ି ନାହିଁ ବୋଲି କହିପାରିବା । କାରଣ ! ଭଗବଦ୍ଘାତା ସକ୍ରମରେ ବୁଝିବାକୁ ହେଲେ ମୁଖ୍ୟତଃ ଚରିଗୋଟି ସୂତ୍ର ଅନୁସାରେ ପଢ଼ିବାକୁ ହେବ । ଏଭଳି ସୂତ୍ରବନ୍ଧ ଭାବରେ ନ ଲେଖି ନିଜ ଇଚ୍ଛା ଅନୁସାରେ ଯେଉଁମାନେ ଲେଖୁଛନ୍ତି, ଯେଉଁମାନେ ନିଜ ଇଚ୍ଛା ଅନୁସାରେ ପଢ଼ୁଛନ୍ତି ସେମାନଙ୍କୁ ଗୀତା ବୁଝାପଡ଼ି ନାହିଁ କି ବୁଝାପଡ଼ିବ ନାହିଁ । ଆଜି ପର୍ଯ୍ୟନ୍ତ ଏହି ସୂତ୍ରଗୁଡ଼ିକୁ କେହି ଅନୁସରଣ କରିନାହାନ୍ତି । ତେଣୁ ଗୀତାର ପ୍ରକୃତ ସ୍ଵରୂପ କାହାକୁ ମଧ୍ୟ ବୁଝାପଡ଼ି ନାହିଁ ବୋଲି କହିପାରିବା । ଏ କଥା କେତେକଙ୍କୁ ଭଲ ନଲାଗି ସେମାନେ ଆମ

ଉପରେ କ୍ଳୋଧୂତ ହୋଇପାରନ୍ତି, ସେମାନେ କଣ ଗୀତା ବାବଦରେ ଆମକୁ ଜଣା ନାହିଁ? ବୋଲି ପ୍ରଶ୍ନକରି ଆମ ଉପରେ ଦେଖିଭାବ ରଖିଲେ ମଧ୍ୟ ଦୁଃଖ ନାହିଁ, କିନ୍ତୁ ଏହା ସତକଥା ଯେ, ଆଜି ପର୍ଯ୍ୟନ୍ତ ସନ୍ଦେହ ନଥିବା ଗୀତା ନାହିଁ! ତେଣୁ ସନ୍ଦେହ ନଥିବା ଗୀତା ପଢ଼ିବାକୁ ହେଲେ ମୁଖ୍ୟତଃ ଚିରିଗୋଟି ସୂତ୍ର ଅନୁସାରେ ପାଠ କରିବାକୁ ହେବ ।

୧. ପଢୁଥିବା ଶ୍ଳୋକ ଜୀବାତ୍ମା, ଆତ୍ମା, ପରମାତ୍ମା କି ପ୍ରକୃତି, କାହା ବାବଦରେ କୁହାଯାଇଛି ?

୨. ପଢୁଥିବା ଶ୍ଳୋକ ବ୍ରହ୍ମଯୋଗ କି କର୍ମଯୋଗ, କାହା ସମ୍ବନ୍ଧୀୟ ?

୩. ପଢୁଥିବା ଶ୍ଳୋକ ସାକାର ରୂପପାଇଁ କି ନିରାକାର ପାଇଁ, କାହାପାଇଁ କୁହାଯାଇଛି ?

୪. ପଢୁଥିବା ଶ୍ଳୋକ ଶାସ୍ତ୍ରବନ୍ଧ କି ନୁହେଁ ?

ଏହି ଚିରିସୂତ୍ର ଗୀତା ଉପରେ ପ୍ରୟୋଗକରି ନଦେଖିଲେ ଗୀତା ପଢ଼ି କିଛି ଲାଭ ନାହିଁ । ଏହି ଚିରି ସୂତ୍ର ଅନୁସାରେ ଆଜିଯାଏଁ କୌଣସି ଗୀତା ଲେଖାଯାଇ ନାହିଁ, ତେଣୁ ସେଗୁଡ଼ିକରେ ଅନେକ ସନ୍ଦେହ ରହିବା ସ୍ୱାଭାବିକ । ସନ୍ଦେହ ରହିତ ଜ୍ଞାନ ଗୀତାରୁ ଜାଣିବାକୁ ହେଲେ ଏହି ଚିରି ସୂତ୍ରର ପ୍ରୟୋଗ ଦ୍ୱାରା ସମ୍ଭବ । ଏହି ଚିରି ସୂତ୍ର ଦ୍ୱାରା ଗୀତାରେ ଥିବା ଅଶାସ୍ତ୍ରୀୟତାକୁ କାଟିଦେଇ ସ୍ୱଚ୍ଛ ଆତ୍ମଜ୍ଞାନ ଜାଣିପାରିବା । ଭଗବାନଙ୍କ ଉଦ୍ଦେଶ୍ୟଠାରୁ ଭିନ୍ନ ଥିବା ଶ୍ଳୋକ ଏହି ଚିରିସୂତ୍ର ଦ୍ୱାରା ଆପଣାଛାଏଁ ବାହାରିଯିବ । ଭଗବାନଙ୍କ ଭାବ ଶାସ୍ତ୍ରବନ୍ଧ, ପଢ଼ିବା ପରେ ସନ୍ଦେହ ନଥାଏ । ଏହି ସୂତ୍ର ବର୍ହିଭୂତ ଶ୍ଳୋକଗୁଡ଼ିକ ଭଗବଦ୍‌ଗୀତାର ନୁହେଁ ବୋଲି କହିପାରିବା । ଏବେ ସେହି ସୂତ୍ରକୁ ପ୍ରୟୋଗକରି ପ୍ରଥମେ ଗୀତା ପାଠ ପୂର୍ବରୁ ନିହାତି ପାଠ କରାଯାଉଥିବା ଗୀତା ମାହାତ୍ମ୍ୟ ସହିତ ଭଗବଦ୍‌ଗୀତାର କେଉଁ ସମ୍ପର୍କ ରହିଛି ସେ ବାବଦରେ ଚିକିଏ ଆଲୋଚନା କରିବା ।

ଗତକାଳର ବଡ଼ମାନେ କିଛି ଭଲକାର୍ଯ୍ୟ କରିବାପାଇଁ ଇଚ୍ଛା କରିଥିବା ବେଳେ, ତାହା ସେ କାଳର ସମାଜରେ ଦୁର୍ଭାଗ୍ୟ ବସତଃ ଅନର୍ଥ ହୋଇ

ରହିଯାଇଛି, ସେମାନେ ଆଶା କରିଥିବା ଫଳଠାରୁ ସେମାନଙ୍କୁ ଭିନ୍ନ ଫଳ ମିଳିଛି । ଉଦାହରଣ ସ୍ୱରୂପ ଯମଲୋକ ବୋଲି କୌଣସି ସ୍ଥାନ ଅଛି, ସେଠାରେ ପାପ ଅନୁସାରେ ନର୍କ ଅନୁଭବ କରିବାକୁ ହୁଏ, ଏଇ ଭୟ ଜାଗ୍ରତ କରିବାପାଇଁ ବାସ୍ତବରେ କେଉଁଠି ନଥିବା ଯମଲୋକ ବାବଦରେ ସେମାନେ ବର୍ଣ୍ଣନା କରିଥିଲେ, ତଦ୍ଦ୍ୱାରା ପ୍ରଜାମାନସରେ ଭୟ ଉତ୍ପତ୍ତି ହେବ, ପ୍ରଜାମାନେ ପାପକାର୍ଯ୍ୟ କରିବେ ନାହିଁ, ଏହା ଥିଲା ସେମାନଙ୍କର ଉଦ୍ଦେଶ୍ୟ, କିନ୍ତୁ ପ୍ରଜାମାନେ ତାର ଭିନ୍ନ ଭାବକୁ ବୁଝିଛନ୍ତି । ପାପକାର୍ଯ୍ୟ କରୁଥିବା ମଣିଷ ଆଜି ଭୟ କରୁ ନାହିଁ । ଏହା କରିବା ଉଚିତ ନୁହେଁ ବୋଲି ତାକୁ ବୋଧ ହେଉଥିଲେ ହେଁ ତାହା ସମୟାନୁକୂଳ କାର୍ଯ୍ୟ ଭାବି ପାପ ହେଲେ ହେଉ ପଛେ, ଯମଲୋକକୁ ଗଲାବେଳେ ଦେଖାଅଛି, ସେଠାରେ ଅନୁଭବ କରିବାକୁ ପଡ଼ିଲେ କରିବି, ମରଣ ପରେ କ'ଣ କିଛି ଭୋଗିବାକୁ ହେବ ଯେ, ଏବେ କାହିଁକି ସୁଯୋଗକୁ ଛାଡ଼ିବି, ଏହା ସତ କି ମିଛ କିଏବା ଦେଖୁଛି ? ବୋଲି ନିଜ ଭିତରେ ପ୍ରଶ୍ନ କରି, କୌଣସି ଜବାବ ନପାଇ କୌଣସି ପ୍ରମାଣ ନଥିବା ଯମଲୋକ ବାବଦରେ ହେୟଜ୍ଞାନ ହୋଇ ମନଇଚ୍ଛା କାର୍ଯ୍ୟ କରୁଛି । ବାସ୍ତବରେ ମଣିଷଠାରେ ଆଜି ଯମଲୋକର ପାପଭାତି ହିଁ ନାହିଁ ।

ବଡ଼ମାନେ ଯମଲୋକ ଆଉକେଉଁଠି ଅଛି ବୋଲି ବର୍ଣ୍ଣନା ନକରି ତାହା ଏଇଠାରେ ଅଛି ବୋଲି କହିବା ଉଚିତ୍ ଥିଲା । ଭୂପୃଷ୍ଠରେ ଅନୁଭବ କରୁଥିବା ଦୁଃଖକଷ୍ଟ ଗୁଡ଼ିକ ଯମଯନ୍ତ୍ରଣା ବୋଲି, ବାସ୍ତବତାକୁ ଯଦି ସେମାନେ ଜଣାଇଥାନ୍ତେ ତେବେ, ପ୍ରତ୍ୟକ୍ଷ ଭାବରେ ଘଟୁଥିବା ଦାରୁଣ ଘଟଣାଗୁଡ଼ିକୁ ଦେଖି, ମଣିଷ କରୁଥିବା ପାପର ପରିଣାମ ଏହିଭଳି ଅନୁଭବ କରିବାକୁ ହୁଏ ବୋଲି ଜାଣି, ହୁଏତ ଆଜି ପାପକାର୍ଯ୍ୟ କରୁନଥାନ୍ତା । ବାସ୍ତବ କଥାକୁ ନଜଣାଇ ମଣିଷ ସହଜରେ ବୁଝିପାରିବ ଭାବି କହିଥିବା କାହାଣୀ ଗୁଡ଼ିକ ମଣିଷକୁ ଅବାଚରେ ନେଇଯାଇଛି, ସେହିଭଳି ଆଜି ଗୀତା ମାହାତ୍ମ୍ୟ ଦ୍ୱାରା ଗୀତାଭାବ ଅବାଚରେ ଚାଲିଯାଇଛି ବୋଲି କହିହେଉଛି । କେତେକ ବଡ଼ମାନେ ଗୀତାକୁ ସମସ୍ତେ ପଢ଼ିବା ଉଚିତ୍, ସମସ୍ତଙ୍କଠାରେ ଭକ୍ତିଭାବ ଜାଗ୍ରତହେବା ଉଚିତ୍ ବୋଲି ଗୀତା ମାହାତ୍ମ୍ୟ ତିଆରି କରିଥିଲେ, କିନ୍ତୁ ତଦ୍ଦ୍ୱାରା ପ୍ରଜାମାନେ ଗୀତା ମାହାତ୍ମ୍ୟରେ କଞ୍ଚିତ ହୋଇଥିବା

ଫଳ ଉପରେ ଲଗ୍ନହୋଇ ଗୀତାଭାବକୁ ଛାଡ଼ିଦେଇଛନ୍ତି । ସମସ୍ତେ ମାହାତ୍ମ୍ୟରେ ବର୍ଣ୍ଣିତ ଫଳ ଉପରେ ଲାଳାୟିତ ହୋଇଛନ୍ତି । ସେଥିଲାଗି ଗୀତାର ଧର୍ମଗୁଡ଼ିକୁ ଜାଣିପାରୁ ନାହାନ୍ତି । ମଣିଷର ହିତ କାମନା କରୁଥିବା ଲୋକମାନେ ଆମ ଉଦ୍ଦେଶ୍ୟ ଭଲ ଉଦ୍ଦେଶ୍ୟ ଭାବି ଜଣାଇଥିବା ଗୀତା ମାହାତ୍ମ୍ୟକୁ ମଣିଷ ଜୀବନର ଲାଭନଷ୍ଟ ଉପରେ ଉପଯୋଗ କରିବା ଶିଖାଇଦେଇ ସେମାନଙ୍କ ଅଜାଣତରେ ମଣିଷକୁ ଅଧର୍ମ ଦିଗରେ ଚଳାଇବା ଶିଖାଇଛନ୍ତି । ମଣିଷ ଏଭଳି ଅଧର୍ମ ଆଚରଣ କରିବାକୁ ଗୀତାମାହାତ୍ମ୍ୟରେ ଭଗବଦ୍‌ଗୀତାର ଅନେକ ଧର୍ମବିରୁଦ୍ଧ କଥା ରହିଛି । ତେଣୁ ଆମେ ପ୍ରଥମେ ସେହି ପୂର୍ବରୁ ଥିବା ଗୀତା ମାହାତ୍ମ୍ୟ କଣ କିଛି ଜାଣିବା ନିହାତି ଦରକାର ।

ଭଗବାନଦେୟ ଉଦ୍ଦେଶ୍ୟରେ ଗୀତା କହିଛନ୍ତି ସେହି ଉଦ୍ଦେଶ୍ୟର ବିପରୀତ ଭାବ ଗୀତା ମାହାତ୍ମ୍ୟରେ ଲେଖାଯାଇଥିବାରୁ ଏକଥା ନିଶ୍ଚୟ ଆଶ୍ଚର୍ଯ୍ୟ ଲାଗିଥାଏ । ଗୀତାରେ ଭଗବାନ ଧର୍ମ ଜଣାଇଥିବା ବେଳେ, ଧର୍ମର ବିପରୀତ ବାକ୍ୟଗୁଡ଼ିଏ ଗୀତା ମାହାତ୍ମ୍ୟ ନାମରେ ଲେଖି ମଣିଷକୁ ଅବାଟରେ ଚଳାଇବା ବଡ଼ବିଚିତ୍ର ବୋଧ ହେଉଛି । କିଛି ଜ୍ଞାନଥିବା ଲୋକମାନେ ମଧ୍ୟ ଗୀତାମାହାତ୍ମ୍ୟ ଗୀତାର ବିପରୀତ ବୋଲି ବିଚାର ନକରି ନିତ୍ୟପାରାୟଣ କରିବା ବଡ଼ ବିଚିତ୍ର ବୋଧହେଉଛି । ଆମ କଥାରେ କେତେକ କ୍ରୋଧିତ ହୋଇ, କଣ୍ଠଫଟାଇ ତୁମେ ବଡ଼ ଅଜ୍ଞାନୀ, ତୁମକୁ କିଛି ଜଣାନାହିଁ ବୋଲି ଚିତ୍କାର କରିପାରନ୍ତି, ହେଲେ ପାଠକମାନେ! ଆପଣମାନେ ଏକ ବିଚାର କରିବା ସ୍ଥିତିକୁ ଆସନ୍ତୁ ଆଉ ସତ୍ୟାସତ୍ୟକୁ ପରଖନ୍ତୁ! ଦିନେ ଖଗୋଳ ରହସ୍ୟ ଜଣାଇଥିବା ଗାଲିଲିଓଙ୍କୁ ସେଦିନ ଜ୍ଞାନୀ ବୋଲାଉଥିବା ଲୋକମାନେ କେତେ ହିଂସା କରି ମାରି ଦେଇଥିଲେ, କିନ୍ତୁ ଆଜି ଦେଖନ୍ତୁ, ଗାଲିଲିଓଙ୍କ କଥା ହିଁ ଖଗୋଳ ଶାସ୍ତ୍ରବେତ୍ତା ମାନଙ୍କର ଆଧାର ହୋଇଛି । ତେଣୁ ଆମ ହିସାବରେ ଆଜି ଯେଉଁମାନେ ଜ୍ଞାନୀ ବୋଲାଉଛନ୍ତି ସେମାନେ ଏହା ଅସତ୍ୟ ବୋଲି ଚିତ୍କାର ନକରି ବିଚାର ପୂର୍ବକ ଦେଖନ୍ତୁ, ସତ୍ୟକୁ ନିଶ୍ଚୟ ଜାଣିପାରିବେ ବୋଲି ଜଣାଉଛି ।

ଆମେ ଲେଖୁଥିବା ଚରିତ୍ରୋଚ୍ଚିତ୍ର ସୂତ୍ର ଅନୁସାରେ ଦେଖିଲେ ଗୀତା ମାହାତ୍ମ୍ୟ ଅଶାସ୍ତ୍ରୀୟ କି ନୁହେଁ ଜଣାପଡ଼ିଯିବ । ବିଶେଷ କଥା ହେଉଛି ଗୀତା ଯୋଗଶାସ୍ତ୍ର ହୋଇଥିବା ବେଳେ, ଗୀତା ମାହାତ୍ମ୍ୟ ବରାହ ପୁରାଣର । ଶାସ୍ତ୍ର ଆଉ

ପୁରାଣ ଭିତରେ କି ପାର୍ଥକ୍ୟ ରହିଛି ଜାଣିବାକୁ ଚାହଁଲେ ତାର ପ୍ରମାଣ ଭାବରେ ଶାସ୍ତ୍ର ହୋଇଥିବା ଗୀତା ଜନ୍ମରହିତ କଥା ଜଣାଉଥିବା ବେଳେ, ବରାହ ପୁରାଣରୁ ଆଣି ଲେଖୁଥିବା ଗୀତା ମାହାତ୍ମ୍ୟ ପାଠକରିବା ଦ୍ଵାରା, ଗୀତାପାରାୟଣ କରିବା ଦ୍ଵାରା ମାନବ ବାରମ୍ବାର ଜନ୍ମ ନେଉଥିବ ବୋଲି ଜଣାଯାଇଛି । ଗୀତା ମାହାତ୍ମ୍ୟର ୧୩ତମ ଶ୍ଳୋକରେ ସବୁଦିନ ଗୀତାର ଅଧ୍ୟାୟଟିଏ ପଢ଼ିଲେ ମନୁଷ୍ୟର ପର୍ଯ୍ୟନ୍ତ ନରଜନ୍ମ ନେଇ, ରହିହେବ ବୋଲି ଲେଖାଯାଇଛି । କଣ ଏହା ଗୀତାର ବିରୁଦ୍ଧ କଥା ନୁହେଁ ?

ଦିନସାରା ପାପ କରି ସଂଧ୍ୟାରେ ଗୀତା ଶୁଣୁଥିବା ଲୋକେ ଅନେକ ଅଛନ୍ତି । କାରଣ ! ଗୀତା ଶୁଣିଲେ ପାପସବୁ ପୁଣ୍ୟରେ ବଦଳିଯାଏ ବୋଲି ଗୀତା ମାହାତ୍ମ୍ୟର ୧୮ତମ ଶ୍ଳୋକରେ ଲେଖା ଥିବାରୁ ଦିନସାରା ପାପକରି, ସଂଧ୍ୟାରେ ପୁଣ୍ୟ କରିବାକୁ ଗୀତା ଶୁଣୁଛନ୍ତି ସିନା, ଭାବ ଆବଶ୍ୟକ ନାହିଁ ବୋଲି ଭାବୁଛନ୍ତି । ଗୀତାରେ କଣ କହିଛନ୍ତି ଜାଣି ସେହି ଅନୁସାରେ ଜୀବନ ବଞ୍ଚିବା ଉଚିତ୍ ବୋଲି ଆମେ କହିବା ବେଳେ, ତାହା ଆମର ଦରକାର ନାହିଁ ! ଗୀତାଶ୍ଳୋକର ଭାବ ବୁଝିବା ଆମ ଦ୍ଵାରା ହେବ ନାହିଁ, ତା ଅପେକ୍ଷା ଗୀତା ମାହାତ୍ମ୍ୟରେ କହିବା ଭଳି ଗୀତା ଶୁଣିଲେ ସହଜରେ ପାପସବୁ ପୁଣ୍ୟରେ ବଦଳିଯାଏ, କଣ ଏକଥା ଜାଣି ନାହିଁ ? ବୋଲି କେତେକ ଆମକୁ ମଧ୍ୟ ଭଲ ଉପାୟ ବତାଉଛନ୍ତି ।

ଭଗବଦ୍ଵାତା ପାପପୁଣ୍ୟ ରହିତ ବା କର୍ମରହିତ ମୋକ୍ଷକଥା କହୁଥିବା ବେଳେ, ଗୀତା ମାହାତ୍ମ୍ୟରେ ପାପକୁ ପୁଣ୍ୟରେ ବଦଳାଅ ଲେଖାଯାଇଛି । ବାସ୍ତବରେ ପାପପୁଣ୍ୟ ମାନବ ଅର୍ଜନ କରିବା ବେଳେ କର୍ମଚକ୍ରରେ ସଞ୍ଚିତକର୍ମ ଭାବେ ପ୍ରବେଶ କରି ପର ଜନ୍ମରେ ଅନୁଭବ କରିବାକୁ ହୁଏ । ତାଛଡ଼ା ଗୀତା ମାହାତ୍ମ୍ୟ ଶୁଣିଲେ ପାପସବୁ ପୁଣ୍ୟରେ ବଦଳିବା ଅଭୂତ କଳ୍ପନା ସିନା, ସତ୍ୟ ନୁହେଁ । ଗୀତା ଶୁଣିବା ସୁଯୋଗ ଥାଇ ମଧ୍ୟ ଶୁଣୁ ନଥିବା ଜଣେ ଲୋକକୁ ପଚାରିଲୁ, ତୁ କାହିଁକି ଶୁଣୁ ନାହିଁ, ତୁମ ଘରପାଖ ମନ୍ଦିରରେ ସବୁଦିନ ଗୀତା ପାରାୟଣ ହେଉଛି, ତୋତେ ଶୁଣିବାକୁ ଆଉ କିପରି ସୁଯୋଗ ଥାଆନ୍ତା ! ଆମକଥା ଶୁଣି ସେ କହିଲା “ମୁଁ କିଛି ପାପ କରିନାହିଁ, ପାପ କରିଥିଲେ

ପାପକୁ ପୁଣ୍ୟରେ ବଦଳାଇବା ପାଇଁ ଗୀତା ଶୁଣୁଥାନ୍ତି, ମୁଁ ପୁଣ୍ୟ କରୁଛି, ଗୀତା ଶୁଣିବା କଣ ଦରକାର” । ତୁ କି ବିଚିତ୍ର କଥା କହୁଛୁ! ବୋଲି ଆଉ ଥରେ ପଚାରିବାରୁ “ଆଜ୍ଞା ଗୀତା ମାହାତ୍ମ୍ୟରେ ଏକଥା ଲେଖାଅଛି! ଆପଣ ଏତିକି ଜାଣିନାହାନ୍ତି!” ବୋଲି କହିଲା । ଆମେ ପୁନଃ କହିଲୁ ଗୀତା ମାହାତ୍ମ୍ୟ ମୁଖ୍ୟ ନୁହେଁ ଗୀତା ମୁଖ୍ୟ.., ଆମଠାରୁ ଏତିକି ଶୁଣୁ ଶୁଣୁ ହସି ହସି, “ଗୀତା ମାହାତ୍ମ୍ୟରେ ଗୀତା ନ ପଢିଲେ ନାହିଁ ଗୀତା ମାହାତ୍ମ୍ୟ ନପଢିଲେ କିଛି ଫଳ ମିଳିବ ନାହିଁ ବୋଲି ୨୦ତମ ଶ୍ଳୋକରେ ଲେଖାଅଛି, ଘରକୁ ଯାଇ ଥରେ ଦେଖନ୍ତୁ! ତେଣୁ ଗୀତା ନୁହେଁ ଗୀତାମାହାତ୍ମ୍ୟ ମୁଖ୍ୟ ବୋଲି ମୁଁ ଭାବୁଛି” ।

ଏଭଳି ଅନେକ ଲୋକ ଗୀତାଠାରୁ ଗୀତାମାହାତ୍ମ୍ୟକୁ ମୁଖ୍ୟ ଭାବି ସେହି ଅନୁସାରେ ବିଶ୍ୱାସ କରି ଆସୁଛନ୍ତି । ସେହିଭଳି ଜଣେ ଲୋକକୁ ସାକ୍ଷାତ୍ କରି ତାକୁ ଗୀତା ବିଷୟରେ ପଚାରିବା ବେଳେ ସିଧା “ମୁଁ ଜାଣିନାହିଁ” ବୋଲି କହିଥିଲା । ଇଏ କି ବିଚିତ୍ର କଥା କହୁଛନ୍ତି ଆପଣ! ଆପଣ ତ ସବୁବେଳେ ଗୀତା ପଢୁଛନ୍ତି.. କହୁ କହୁ “ହଁ ମୁଁ ସବୁଦିନ ଗୀତା ପଢୁଛି, ହେଲେ ଗୀତାର ବିଷୟରେ ମୋର କି କାମ!” ବୋଲି କହିଲା । ଗୀତାର ବିଷୟରେ ଯଦି କିଛି କାର୍ଯ୍ୟ ନାହିଁ ତେବେ ସବୁଦିନ କାହିଁକି ଗୀତା ପଢୁଛନ୍ତି ବୋଲି ପଚାରିବାରୁ “ମୋର ମୋକ୍ଷ ଦରକାର ସେଥିଲାଗି ପଢୁଛି” କହିବାବେଳେ, ମୋକ୍ଷ କଣ ତା ବାବଦରେ ଜାଣି ତାକୁ ପାଇବାପାଇଁ ଗୀତାଧର୍ମ ଜାଣିବା ଉଚିତ୍ ସିନା! ଖାଲି ପଢିଲେ କଣ ଲାଭ? ବୋଲି ପଚାରିବାରୁ, ସେ ମଧ୍ୟ “ହସି ହସି ଆଜ୍ଞା! ପାହାତ ଖୋଲି ମୁଷା ମାରିବା କଣ ଦରକାର! କଷ୍ଟ ନକରି ଆମେ ସହଜରେ ମୋକ୍ଷ ପାଇଯାଇଛୁ” ବୋଲି କହିଲା । କଣ ବଞ୍ଚୁ ଥାଉଥାଉ ମୋକ୍ଷ! ଦେହରେ ଥାଉଥାଉ ମୋକ୍ଷ କିପରି ପାଇଲେ? ବୋଲି ଉତ୍ତର ଦେଇ ଆମେ ପୁଣି ପଚାରିବାରୁ “କଣ ଆପଣ ଗୀତା ମାହାତ୍ମ୍ୟର ୧୯ତମ ଶ୍ଳୋକ ଦେଖୁ ନାହାନ୍ତି! ଗୀତା, ଗୀତାଭାବ ପଢିବା ଦ୍ୱାରା ଦେହରେ ଥାଇ ମଧ୍ୟ ମୋକ୍ଷ ମିଳେ ବୋଲି ଲେଖାଅଛି! ସେଥିଲାଗି ମୁଁ ସବୁଦିନ ଗୀତାଶ୍ଳୋକ, ଭାବାର୍ଥ ପଢୁଛି, ତେଣୁ ଗୀତାମାହାତ୍ମ୍ୟ ଅନୁସାରେ ଏବେ ମୁଁ ମୋକ୍ଷ ପାଇସାରିଛି ବୋଲି କଣ ହିସାବ ହେବ ନାହିଁ?” ବୋଲି କହିଲା । ତୁମେ ଠିକ୍ ବୁଝିନାହିଁ, ମୋକ୍ଷ କହିଲେ ଶରୀର

ଛାଡ଼ିବା ପରେ ଜନ୍ମ ନହୋଇ, କୌଣସି ଶରୀର ଧାରଣ ନକରି ଅଶୁଅଶୁରେ ବ୍ୟାପିଥିବା ପରମାତ୍ମାଙ୍କଠାରେ ଲୀନହେବା ବୋଲି ଆମେ କହିବାବେଳେ, ସେ ଚିକିଏ ରାଗିଗଲା ଆଉ କହିଲା! “ବିଷ୍ଣୁ କହିଥିବା ଗୀତା ମାହାତ୍ମ୍ୟକୁ ଠିକ୍ ନୁହେଁ କହି, ମୋକ୍ଷ କହିଲେ ଅମୃତ କହି ମୋତେ ପାଠ ପଢ଼ାଉଛୁ! ତୋତେ କିଛି ଜଣା ନାହିଁ, ତୁ ଯା..ଏଠାରୁ” ବୋଲି ଶେଷରେ କହିଥିଲା । ଏହିଭଳି କେତେକ ଗୀତା ମାହାତ୍ମ୍ୟକୁ ବିଶ୍ୱାସକରି, ପ୍ରକୃତ ଧର୍ମ ଛାଡ଼ି ବିପଥଗାମୀ ହେଉଛନ୍ତି । ଏଥିରେ ପ୍ରଥମ ଭୁଲ୍ ଗୀତା ମାହାତ୍ମ୍ୟ ଲେଖୁଥିବା ଲୋକମାନଙ୍କର ବୋଲି କହିପାରିବା, କିନ୍ତୁ ସତକଥା କହିବାକୁ ଗଲେ ପ୍ରଜାମାନେ ଭୁଲ୍ ବାଟରେ ଯାଆନ୍ତୁ ବୋଲି ସେମାନେ ଗୀତାମାହାତ୍ମ୍ୟ ଲେଖୁନଥିଲେ, ଭଲପାଇଁ ଲେଖୁଥିଲେ, କିନ୍ତୁ ତାହା ପ୍ରଜାମାନଙ୍କର ଦୁର୍ଭାଗ୍ୟ ପାଲଟିଗଲା ।

ସେହି ପଦ୍ଧତିରେ ଗୀତାରୁ ଆଉ କେତେକ ଶ୍ଳୋକ ପଢ଼ିବା ଦ୍ୱାରା ମଣିଷର ଭୌତିକ କାର୍ଯ୍ୟସାଧୁତ ହୁଏ କହି ନାନା ପ୍ରକାରର ଆଶାକୁ କଳ୍ପନା କରିଛନ୍ତି । ପ୍ରତ୍ୟେକ ଶ୍ଳୋକକୁ ଏକ ଏକ ମନ୍ତ୍ର ଭଳି ପଢ଼ିବା ଦ୍ୱାରା ଏ କାର୍ଯ୍ୟ ସାଧୁତ ହୁଏ, ସେ କାର୍ଯ୍ୟ ସାଧୁତ ହୁଏ ବୋଲି କହିଛନ୍ତି । ଏଇ ଶ୍ଳୋକ ପଢ଼ିଲେ ଏଇ ରୋଗ ଦୂରହେବ, ସେ ଶ୍ଳୋକ ପଢ଼ିଲେ କୋର୍ଟରେ ଜିତିବ, ସେହିଭଳି ସନ୍ତାନ ସନ୍ତତିପାଇଁ ଏଇ ଶ୍ଳୋକ ଅଛି, ଧନପ୍ରାପ୍ତି ପାଇଁ ସେ ଶ୍ଳୋକ ପଢ଼ିବା ଉଚିତ୍ ବୋଲି ଆଜି ମଧ୍ୟ ଅନେକ ଲୋକ ବିଶ୍ୱାସର ସହିତ କହିଥାନ୍ତି । ଏସବୁ ଦେଖୁଥିବା ଆମେ ଭୌତିକ କାର୍ଯ୍ୟପାଇଁ ଗୀତା ପଢ଼ାଯାଏ ନାହିଁ, ଗୀତାରୁ ଜ୍ଞାନ ଶିକ୍ଷା କରାଯାଏ ବୋଲି ଜଣେ ବ୍ୟକ୍ତିଙ୍କୁ କହିବା ବେଳେ, “ଜ୍ଞାନ ଅର୍ଜୁନଙ୍କୁ କହିଥିଲେ, ତାହା ତାଙ୍କପାଇଁ ସିନା ଆମପାଇଁ ନୁହେଁ” ବୋଲି ସେ କହିଥିଲେ । ତାଙ୍କର ସେ କଥା ଶୁଣି “ଯାହା ଅର୍ଜୁନଙ୍କୁ କହିଥିଲେ ତାହା ଆମ କାର୍ଯ୍ୟରେ ମଧ୍ୟ ଆସିବ, ସେଥିରୁ ଜ୍ଞାନ ଜାଣି ଆମେମାନେ ମଧ୍ୟ ମୋକ୍ଷ ପାଇପାରିବା” ବୋଲି କହିଲୁ, ତାପରେ ସେ ବ୍ୟକ୍ତି “ଏହା ଦ୍ୱାରା ମୋକ୍ଷ ମିଳେ! କାହିଁ ବଡ଼ମାନେ ତ କହି ନାହାନ୍ତି! ଅମୃତଶ୍ଳୋକ ପଢ଼ିଲେ କିମ୍ପା ଅମୃତଅଧ୍ୟାୟ ପଢ଼ିଲେ ଆମର ଅମୃତ କାର୍ଯ୍ୟସାଧୁତ ହେବ ବୋଲି କହିଛନ୍ତି! ମୋର ଏବେ କୋର୍ଟରେ କେସ୍ ଚାଲିଛି, ତେଣୁ ମୁଁ ବଡ଼ମାନେ କହିବା ଅନୁଯାୟୀ କେସ୍ ଜିତିବାକୁ ସବୁଦିନ

ସୂରଭୟବା ଶ୍ଳୋକଟି ପଢୁଛି” ବୋଲି କହିଥିଲେ । ଏହିଭଳି ଗୀତା ମାହାତ୍ମ୍ୟ ପ୍ରଜାମାନଙ୍କୁ ନିକଟତର କରିଛି; ପରନ୍ତୁ ଗୀତାଭାବ ଠାରୁ ନିଶ୍ଚୟ ଦୂରେଇ ଦେଇଛି ବୋଲି କହିପାରିବା । ଗୀତାର ମାହାତ୍ମ୍ୟ ରହିଛି ବୋଲି ଯେଉଁମାନେ ଜାଣିଛନ୍ତି ସେମାନେ ଶ୍ଳୋକଗୁଡ଼ିକୁ ପାରାୟଣ କରିବା, ଗୀତାଗ୍ରନ୍ଥ ପୂଜାକରିବା ଇତ୍ୟାଦି କାର୍ଯ୍ୟ କରୁଛନ୍ତି ସିନା ଗୀତାଜ୍ଞାନର ନିକଟତର ହେଉନାହାନ୍ତି । ଶ୍ରୀକୃଷ୍ଣ କେବଳ ଅର୍ଜୁନଙ୍କୁ ନୁହେଁ ଆମମାନଙ୍କୁ ମଧ୍ୟ ଗୀତା କହିଛନ୍ତି, ତେଣୁ ତାର ଭାବ ଗ୍ରହଣକରି ପଢନ୍ତୁ । ଗୀତାମାହାତ୍ମ୍ୟ ଅନୁସାରେ କେଉଁ ଭୌତିକ କାମନା ଫଳପ୍ରସ୍ତ ହେବ ବୋଲି ଉଦ୍ଦେଶ୍ୟ ରଖି ଗୀତା ପଢନ୍ତୁ ନାହିଁ । କୌଣସି ଫଳ ଉପରେ ଆଶା ନରଖି ପଢନ୍ତୁ । ଗୀତା ସହିତ ଗୀତା ମାହାତ୍ମ୍ୟର କୌଣସି ସମ୍ପର୍କ ନାହିଁ, ଗୀତା ଶାସ୍ତ୍ରବଦ୍ଧ, ଗୀତାମାହାତ୍ମ୍ୟ ଶାସ୍ତ୍ର ନୁହେଁ ତାହା ପୁରାଣର ବୋଲି ଜାଣିବା ଉଚିତ୍ । ଏହିଭଳି ଆଉଟିକିଏ ଗବେଷଣା କରିଗଲିଲେ ଗୀତା ମାହାତ୍ମ୍ୟ ପରେ ଗୀତା ପ୍ରାରମ୍ଭରୁ କୁହାଯାଇଥିବା ‘ଧର୍ମକ୍ଷେତ୍ରେ କୁରୁକ୍ଷେତ୍ରେ...’ ନାମକ ପ୍ରଥମ ଅଧ୍ୟାୟର ପ୍ରଥମ ଶ୍ଳୋକରୁ କୁରୁକ୍ଷେତ୍ରକୁ ଧର୍ମକ୍ଷେତ୍ର ବୋଲି କୁହାଯାଇଛି । ତେବେ କଣ କୁରୁକ୍ଷେତ୍ର ଏକ ଧର୍ମକ୍ଷେତ୍ର! ବୋଲି ଏଠାରେ ପ୍ରଥମ ପ୍ରଶ୍ନ ଆସିଥାଏ । ଗୀତା ଯୁଦ୍ଧକ୍ଷେତ୍ରରୁ ଆରମ୍ଭ ହୋଇଥିଲା, ସେହି ଯୁଦ୍ଧର କାରଣ ସମସ୍ତେ ଜାଣନ୍ତି । ସତ କହିଲେ ସମସ୍ତେ ଜାଣନ୍ତି ତାହା ଝିମ୍ପିଟି ଖେଳ (ପଶା ଖେଳ) ରୁ ସୃଷ୍ଟି । ମହାଭାରତ ଯୁଦ୍ଧ ଘଟିଥିବା ସେହି କୁରୁକ୍ଷେତ୍ରକୁ ପରେ ଧର୍ମକ୍ଷେତ୍ର କୁହାଯାଇଛି । ସତରେ କୁରୁକ୍ଷେତ୍ର କଣ ଏକ ଧର୍ମକ୍ଷେତ୍ର? ତା ବାବଦରେ ଚିକିଏ ଜାଣିବା ।

ଜଗତରେ ଆରମ୍ଭରୁ ଗରିବ ପାଇଁ ଏକପ୍ରକାର ନ୍ୟାୟ, ଧନୀପାଇଁ ଆଉ ଏକପ୍ରକାର ନ୍ୟାୟ ସାଧାରଣ ଭାବରେ ରହିଥାଏ । ଗରିବ ଲୋକଟିଏ ଛୋଟ ଭୁଲ୍ କଲେ ସେ ଭୁଲ୍ କଲା ବୋଲି ସମସ୍ତେ କହିବେ, ସେହି ଭୁଲ୍ ଧନୀ କଲେ ତାହାକୁ କେହି ଭୁଲ୍ ନକହି ବରଂ ତାର ସମର୍ଥନ କରିବେ, ଏହା ଭିତରର ସତକଥା । ଗୋଟିଏ ଗାଆଁରେ ଜଣେ ଗରିବ ଜଣେ ସ୍ତ୍ରୀ ସହିତ ଆକ୍ରମ (ଗୁପ୍ତ) ସମ୍ପର୍କ ରଖିଲେ ତାକୁ ଦୋଷୀ ସାବ୍ୟସ୍ତ କରି ମାଡ଼ଗାଳି କରିଥିବା ପ୍ରଜାମାନେ, ସେହି ଗାଆଁରେ ସେହି ଭୁଲ୍ ଧନୀ କରିବା ବେଳେ ‘ସେ ପୁରୁଷ, ଯାହାକଲେ

ବି ଭୁଲ୍ ନାହିଁ’ ବୋଲି କହିଥାନ୍ତି । ଏହିଭଳି ସମାଜରେ ଅନେକ ସ୍ଥାନରେ ଅନେକ ପ୍ରକାରର ଭୁଲ୍ ପାଇଁ ଧନୀର ଏକପ୍ରକାର ନ୍ୟାୟ କହୁଥାଇ, ଗରିବ ପାଇଁ ଅନ୍ୟ ଏକପ୍ରକାର ନ୍ୟାୟ କୁହାଯାଉଛି । ଜଣେ ଲୋକ ପଶାଖେଳରେ ତାର ଧନ ବାଜି ଲଗାଇ ହାରିଗଲେ ତାକୁ ଛି ! ଛି ! କରନ୍ତି । ସେହି ଲୋକମାନେ ମହାଭାରତର ଯୁଦ୍ଧସିଂହର ଧନ, ରାଜ୍ୟ, ଶେଷରେ ସ୍ତ୍ରୀକୁ ବାଜିରଖି ପଶାଖେଳିବା ଘଟଣା ବାବଦରେ କହିବାବେଳେ, ସେ ଦୃଶ୍ୟକୁ ବଖାଣି ସେ ଧର୍ମରାଜ, କିଛି ବି କରିପାରନ୍ତି, ତାଙ୍କର ଦୋଷ ନାହିଁ, ବୋଲି କହିଥାନ୍ତି ।

ଧନ, ଭାଇ, ଶେଷରେ ସ୍ତ୍ରୀକୁ ମଧ୍ୟ ହାରିଯାଇଥିବା ଧର୍ମରାଜ ପୁଣି ଥରେ ହରାଇଥିବା ସବୁକିଛିକୁ ପାଇବା ପାଇଁ ଯୁଦ୍ଧ କରିଥିଲେ । ସେହି ଯୁଦ୍ଧ ସେଦିନ ଆଜି ପଞ୍ଚାବରେ ଥିବା କୁରୁକ୍ଷେତ୍ର ନାମକ ଜାଗାରେ ହୋଇଥିଲା । ସେ କ୍ଷେତ୍ରରେ ସେଦିନ ହେଉ କି ଆଜିହେଉ ସେ ଯୁଦ୍ଧରେ କୌଣସି ଧର୍ମ ନଥିଲା କି ଆଜି ନାହିଁ ବୋଲି କହିପାରିବା । କାରଣ ! ଆଜି ସେହି ସ୍ଥାନ ବଡ଼ ସହର ଭାବରେ ଅଛି, ପ୍ରତ୍ୟେକ ସ୍ଥଳରେ ଘରୁଥିବା ଭଳି ସେଠାରେ ମଧ୍ୟ ଠକାମି, କୁତନ୍ତ, ହତ୍ୟା, ଗଣ୍ଡଗୋଳ ନିତି ଘରୁଛି । ଆଜି ଶିଖମାନେ ସ୍ଵତନ୍ତ୍ର ରାଷ୍ଟ୍ର ଦାବିକରି, ଶେଷରେ ଅସନ୍ତୋଷର କାରଣରୁ ଗଣ୍ଡଗୋଳର ତୀବ୍ରତା ବଢ଼ି ଅନେକ ଲୋକ ମୃତ୍ୟୁବରଣ କରିଥିଲେ, ସେଦିନ ମଧ୍ୟ ଏଇ ଭୂମି ପାଇଁ ଯୁଦ୍ଧ ହୋଇଥିଲା । ତେଣୁ ଭାରତ ଇତିହାସରେ ସେଦିନରୁ ଆଜି ପର୍ଯ୍ୟନ୍ତ କୁନାମ କମାଇଥିବା ରକ୍ତଶିଳ୍ପ ସେହି ଭୂମିକୁ ଆମେ ଧର୍ମକ୍ଷେତ୍ର କହିବା ଠିକ୍ ନୁହେଁ ବୋଲି ମୁକ୍ତକଣ୍ଠରେ କହିପାରିବା ।

କୁରୁକ୍ଷେତ୍ରକୁ ଧର୍ମକ୍ଷେତ୍ର ବୋଲି ଶ୍ରୀକୃଷ୍ଣ କହିନଥିଲେ । ଏହା ସତ ଯେ, ପରେ କେତେକ କହିଥିଲେ । ତାର ଏପରି ନାମକରଣ ଠିକ୍ କି ଭୁଲ୍ ପ୍ରଶ୍ନକରି ବିଚାର କରିବା ଦରକାର । ପ୍ରଥମେ ଧର୍ମ କଣ ଜାଣିବା ଉଚିତ୍ । ଧର୍ମ କଣ ଜାଣିଗଲେ ତାହା ଧର୍ମକ୍ଷେତ୍ର କି ନୁହେଁ ଜାଣି ପାରିବା । ତା’ଛଡ଼ା ଧର୍ମମୟ ଭଗବଦ୍ଵାତାକୁ ଜାଣିବା ଆଗରୁ ଧର୍ମ ବାବଦରେ କିଛି ନିହାତି ଜାଣିବା ଦରକାର । ଧର୍ମ ବାବଦରେ ଜାଣିଥିଲେ ଏହା ଭଗବାନ କହିଥିବା ଧର୍ମବାକ୍ୟ, ତାହା ମଣିଷ କହିଥିବା ଅଧର୍ମ ବାକ୍ୟ ବୋଲି ଗାତାରୁ ଚିହ୍ନିବାକୁ ସହଜ ହେବ ।

ଏକ ଜନ୍ମମାନଙ୍କ ମିଟିଙ୍ଗ୍‌ରେ ମନ୍ତ୍ରୀ ମହାଶୟ ଭାଷଣ ଦେବାବେଳେ ନ୍ୟାୟ ନିର୍ଦ୍ଧାରଣ କରି ରାୟ ଦେଉଥିବା ନ୍ୟାୟାଧୀଶ ମାନଙ୍କୁ ଧର୍ମିକ ବର୍ଣ୍ଣନାକରି, “ଆପଣମାନେ ଜଣେ ଜଣେ ଧର୍ମପ୍ରତିମା, ଧର୍ମାନୁସାରେ ରାୟ ଦେଇ ଧର୍ମକୁ ଆପଣମାନେ ହିଁ ରକ୍ଷାକରିବା ଉଚିତ୍ । ଏହି ଶକ୍ତି ଆପଣମାନଙ୍କ ହାତରେ ଅଛି, କୌଣସି ପ୍ରଲୋଭରେ ନତମସ୍ତକ ନହୋଇ ଧର୍ମର ରକ୍ଷା କରନ୍ତୁ” ବୋଲି କହିଲେ । ଏଠାରେ ମନ୍ତ୍ରୀ ମହାଶୟ ନ୍ୟାୟ ଆଉ ଧର୍ମକୁ ମିଶାଇ ନ୍ୟାୟାଧୀଶ ମାନଙ୍କୁ ଧର୍ମପ୍ରତିମା କହିଥିଲେ । ସେହିଭଳି ପ୍ରଜାମାନେ ମଧ୍ୟ ନ୍ୟାୟ ଆଉ ଧର୍ମକୁ ଗୋଟିଏ ଭାବି ନ୍ୟାୟ ଶବ୍ଦ କହିବା ସମ୍ଭବରେ ଧର୍ମ ନାମକ ଶବ୍ଦକୁ ବ୍ୟବହାର କରୁଛନ୍ତି । ଏହା ସାଧାରଣ ପ୍ରଜାମାନଙ୍କର ଭୁଲ୍ ହୋଇଥିବା ବେଳେ, ସ୍ଵାମୀଜୀମାନେ ମଧ୍ୟ ଜ୍ଞାନ ଆଉ ନୀତିକୁ ଗୋଟିଏ ଭାବି, ଜ୍ଞାନ କହିବା ସମ୍ଭବରେ ନୀତିବାଣୀ କରୁଛନ୍ତି । ଏହିଭଳି ନ୍ୟାୟ, ଧର୍ମର ପାର୍ଥକ୍ୟ ପ୍ରଜାମାନେ ରୁଝିନଥିବା ସ୍ଥଳେ, ଜ୍ଞାନ ଆଉ ନୀତିର ପାର୍ଥକ୍ୟ ସ୍ଵାମୀଜୀ ମାନଙ୍କୁ ମଧ୍ୟ ରୁଝାପଡ଼ି ନାହିଁ ।

ନୀତି, ନ୍ୟାୟ ଗୋଟିଏ ଜାତିର ହୋଇଥିବା ବେଳେ ଜ୍ଞାନ, ଧର୍ମ ଆଉଗୋଟିଏ ଜାତିର । ନୀତି, ନ୍ୟାୟ ପ୍ରକୃତି ସମ୍ବନ୍ଧୀୟ ହୋଇଥିବା ବେଳେ, ଜ୍ଞାନ, ଧର୍ମ ପରମାତ୍ମା ସମ୍ବନ୍ଧୀୟ । ନୀତି ନ୍ୟାୟମୟ ହୋଇଥିବା ବେଳେ, ଜ୍ଞାନ ଧର୍ମମୟ ହୋଇଥାଏ । ନୀତିର ଆଚରଣ କଲେ ତାହା ନ୍ୟାୟ ହୋଇଥାଏ, ସେହିଭଳି ଜ୍ଞାନର ଆଚରଣ ଧର୍ମ ହୋଇଥାଏ, ଅଜ୍ଞାନ ଆଚରଣ ଅଧର୍ମ ହୋଇଥାଏ । ନୀତି, ନ୍ୟାୟ ଆଚରଣ ପୁଣ୍ୟ, ଅନୀତି ଆଚରଣ ପାପ ହୋଇଥାଏ । ସେହିଭଳି ଜ୍ଞାନ, ଧର୍ମ ଅନୁସାରେ ପାପ, ପୁଣ୍ୟ କୁହାଯାଉଥିବା କର୍ମ ବିନାଶ ହୋଇଥାଏ ।

ନୀତି ସମାଜରେ ମାନବର ବ୍ୟବହାରକୁ ସୂଚିତ କରି ସଦାଚର ଶିଖାଇଥାଏ । ମାନବର ବ୍ୟବହାର ଉପରେ ନ୍ୟାୟ, ଅନ୍ୟାୟ ଆଧାରିତ ହୋଇଥାଏ । ବ୍ୟବହାର ଉଚିତ ହୋଇଥିଲେ ନ୍ୟାୟ, ଅନୁଚିତ ହୋଇଥିଲେ ଅନ୍ୟାୟ ବୋଲି ନିର୍ଣ୍ଣୟ କରିପାରିବା । ସେହିଭଳି ଜ୍ଞାନ ଆଧ୍ୟାତ୍ମିକ ଭାବରେ ମାନବର ଆଚରଣକୁ ସୂଚିତକରି ସତ୍‌ପୁରୁଷ (ଯୋଗୀ) କରାଇଥାଏ । ଜ୍ଞାନର

ଆଚରଣ ଉପରେ ଧର୍ମ ଅଧର୍ମ ଆଧାର ହୋଇ ରହିଥାଏ । ନ୍ୟାୟ ମାନବର ବାହ୍ୟ ଆଚରଣ ହୋଇଥିବା ସ୍ଥଳେ, ଧର୍ମ ଅନ୍ତର୍ଭାବ ଉପରେ ଆଧାରିତ । ଅନ୍ତର୍ଭାବରେ ଆଚରିତ ହେଉଥିବା ଧର୍ମ ବାହ୍ୟତଃ ଅନୀତି ଅନ୍ୟାୟ ଭଳି ଦେଖାଯାଇ ପାରେ । ତେଣୁ ଏହା ଧର୍ମ ବୋଲି କହିଥିବା ଶ୍ରୀକୃଷ୍ଣ ମଧ୍ୟ ବାହ୍ୟ ଜଗତରେ କେତେକଙ୍କୁ ଅସତ୍ୟବାଦୀ, ବ୍ୟଭିଚାରୀ, ଚୋର, ଜାର, ଲକ୍ଷ୍ମିଆ, କପଟିଆ ଦେଖାଯାଇଥିଲେ ।

ବାସ୍ତବରେ ନୀତି ନ୍ୟାୟ ଆଉ ଜ୍ଞାନ ଧର୍ମକୁ ନଜାଣିଲେ କିଏ କେଉଁ ପ୍ରକାରର ଲୋକ ଆମେ ଚିହ୍ନି ପାରିବା ନାହିଁ । ନୀତି ନ୍ୟାୟ କଣ ନଜାଣିଲେ ମଧ୍ୟ ମଣିଷର ଭୌତିକ ସ୍ଥିତିକୁ ଦେଖି ଚିହ୍ନି ହୋଇଥାଏ, କିନ୍ତୁ ଯୋଗ ମାର୍ଗରେ କିଏ କଣ ଚିହ୍ନିବା କାଠିକର ପାଠ । ମାନବ ନୀତି, ନ୍ୟାୟକୁ ଚିହ୍ନିପାରେ ସିନା ଜ୍ଞାନ, ଧର୍ମକୁ ଚିହ୍ନିବା ଭାବି କଷ୍ଟ ହୋଇଥାଏ । ସେଥିଲାଗି ଆଜିର ସ୍ଵାମୀଜୀମାନେ ଜ୍ଞାନ, ଧର୍ମକୁ ଚିହ୍ନିପାରି ନାହାନ୍ତି । ଜ୍ଞାନ ଭାବି ନୀତିକୁ ଜାବୁଡ଼ି ଧରିଛନ୍ତି । ପାପପୁଣ୍ୟକୁ ବିନାଶ କରିପାରୁଥିବା ଜ୍ଞାନକୁ ଜଣାଇ ପାରୁନାହାନ୍ତି । ସେଥିଲାଗି ଅନେକ ଲୋକ ନୀତିକୁ ଜ୍ଞାନ, ନ୍ୟାୟକୁ ଧର୍ମ ଭାବୁଛନ୍ତି । କୋର୍ଟରେ ଥିବା ନ୍ୟାୟଧାରୀ ମାନଙ୍କୁ ଧର୍ମପ୍ରତିମା, ସେମାନଙ୍କ ଆସନକୁ ଧର୍ମାସନ ବୋଲି କହିବା ମଧ୍ୟ ଶୁଣିବାକୁ ମିଳିଥାଏ ।

ଅନେକ ପୁଣ୍ୟ କରୁଥିବା ମାନବ ତାହାକୁ ଧାର୍ମିକ କାର୍ଯ୍ୟ କରୁଛି ବୋଲି ଯଦି କହୁଥାଏ ତେବେ ଧର୍ମ ସ୍ଵତନ୍ତ୍ର ବୋଲି ତାକୁ ଜଣା ନାହିଁ ବୋଲି କହି ପାରିବା । ଧର୍ମ ଅଲଗା ପୁଣ୍ୟ ଅଲଗା । ତାହାତା ଏକ ନୀତିଯୁକ୍ତ କାର୍ଯ୍ୟ ହୋଇଥିବା ଦାନଦେବାକୁ ଅନେକ ସନ୍ଦର୍ଭରେ ଅମୁକ ଲୋକଟି ଧର୍ମ କାର୍ଯ୍ୟଟିଏ କରୁଛି କୁହାଯାଉଥିବା ଆମେ ଲକ୍ଷ୍ୟ କରିପାରିବା । ଗୋଟିଏ ମନ୍ଦିରରେ ଏକ ଫ୍ୟାନ୍ ଲଗାଇଦେଇ ଜଣେ ଦାନ କଲା ବୋଲି ଭାବିଲେ, ସେଠାରେ ଫ୍ୟାନ୍ ଉପରେ ହେଉ କି ଦାନଖାତାରେ ହେଉ ତାହା ଅମୁକ ବ୍ୟକ୍ତିର ଧର୍ମ ବୋଲି ଦାନ ଦେଇଥିବା ଲୋକର ନାମ ଲେଖୁଥାନ୍ତି ସିନା, ସେ ଦାନ କରିଥିବା ବେଳେ ତାହାକୁ ଧର୍ମକରିଛି ଲେଖିବାରେ କିଛି ଅର୍ଥ ନଥାଏ । ଏହିଭଳି ଅଜାଣତରେ ଅଜ୍ଞାନତା ସମସ୍ତଙ୍କଠାରେ ବ୍ୟାପିଯାଇଛି, ଶେଷରେ ଭିକାରିଟିଏ ମଧ୍ୟ

ଭିକ୍ଷାମାଗିବା ବେଳେ ‘ବାରୁ ‘ଧର୍ମକରନ୍ତୁ’ କହିବା ଦେଖୁଛେ । ଏହି ପରିସ୍ଥିତି ଅନୁସାରେ ଦେଖିଲେ ଧନବାନଠାରୁ ଆରମ୍ଭ କରି ଭିକାରି ପର୍ଯ୍ୟନ୍ତ କେହି ମଧ୍ୟ ଧର୍ମ କଣ ଜାଣି ନାହାନ୍ତି ବୋଲି ଜଣାଯାଉଛି । ବଡ଼ ବଡ଼ ସ୍ଵାମୀଜୀମାନଙ୍କ ସମେତ ସମସ୍ତେ ଧର୍ମ କଣ ଜାଣିନଥିବା ସନ୍ଦର୍ଭକୁ ଦେଖିଲେ, ଆଜି ଭୃପୁଷ୍ପରେ ଧର୍ମ କେଉଁ ସ୍ଥିତିରେ ଅଛି ତାହା ସ୍ପଷ୍ଟ ଜଣାପଡ଼ିଯାଉଛି ।

ଏହିଭଳି ଧର୍ମ ଆଉ ଅଧର୍ମର ବାସ୍ତବ ବ୍ୟାଖ୍ୟା ଅନୁସାରେ ଦେଖିଲେ କୁରୁକ୍ଷେତ୍ର ଧର୍ମକ୍ଷେତ୍ର ନୁହେଁ ବୋଲି ଦେଖାଯାଏ । ଅନୀତି ଅନ୍ୟାୟର ଜାଲରେ ପଡ଼ି ମାନବ ମାନବ ମଧ୍ୟରେ ଘଟିଥିବା ଲତେଇ ସ୍ତଳକୁ ଧର୍ମକ୍ଷେତ୍ର କହିବା ଠିକ୍ ନୁହେଁ । ସେଦିନ କୌରବ ପାଣ୍ଡବମାନେ ନୀତି ଲଂଘନ କରି, ଯୁଦ୍ଧନିୟମ ଭଙ୍ଗକରି, ହିଂସାରେ ଜଣେ ଜଣକୁ ମାରି ଭୃମିକୁ ରକ୍ତଶିଳ୍ପ କରି ଇତିହାସରେ ଲିପିବଦ୍ଧ କରିଦେଇଥିବା ସ୍ତଳକୁ କିପରି ଧର୍ମକ୍ଷେତ୍ର କହିବା ? ତାକୁ କେବେ ମଧ୍ୟ ଧର୍ମକ୍ଷେତ୍ର ବୋଲି କହିପାରିବା ନାହିଁ । ଯଦି ତାହା ଧର୍ମକ୍ଷେତ୍ର ହେଲା ତେବେ ସବୁଦିନ ହିଂସାକାଣ୍ଡ ଘଟୁଥିବା ଆନ୍ଧ୍ରପ୍ରଦେଶର ରୟାଲସୀମା ଜିଲ୍ଲାକୁ କାହିଁକି ଧର୍ମକ୍ଷେତ୍ର କହିବା ନାହିଁ ?

ଧର୍ମ ଆଚରଣ ଯୋଗ୍ୟ, ତାହା କେବଳ ଚଳପ୍ରଚଳ ହେଉଥିବା ମାନବ ଦ୍ଵାରା ଆଚରିତ ହୋଇଥାଏ । ତେଣୁ ଧର୍ମପରାୟଣ (ଧାର୍ମିକ) ଆଉ ଅଧର୍ମୀ ବୋଲି କେବଳ ମାନବକୁ କହିପାରିବା । ହେଲେ ଚୈତନ୍ୟହୀନ ଭୃମିକୁ ଧର୍ମକ୍ଷେତ୍ର ନାମଦେବାରେ କୌଣସି ଅର୍ଥ ନାହିଁ । ବିଜ୍ଞାନ ଅନୁସାରେ ପ୍ରତ୍ୟେକ ବସ୍ତୁର ଏକ ଏକ ଧର୍ମ ଥାଏ । ସେହିଭଳି ବ୍ରହ୍ମବିଦ୍ୟା ଜଣାଉଥିବା ଯୋଗଶାସ୍ତ୍ର ଅନୁସାରେ ପରମାତ୍ମାଙ୍କର ମଧ୍ୟ ଧର୍ମ ରହିଛି । ଦୈବଧର୍ମକୁ ଆଚରଣ କଲେ, ମାନବ ମଧ୍ୟ ଦୈବତ୍ଵ ପ୍ରାପ୍ତି ହୋଇଥାଏ । ମାନବ ହେଉଛି ପରମାତ୍ମାଙ୍କ ଠାରୁ ଆସିଥିବା ଜୀବାତ୍ମା ବା ଜୀବ । ଜୀବାତ୍ମା ନିଜର ପୂର୍ବଧର୍ମ ପରମାତ୍ମା ଧର୍ମ ଅର୍ଥାତ୍ ସ୍ଵଧର୍ମ ଆଚରଣ କରି ପରମାତ୍ମା ସ୍ଥାନରେ ପହଞ୍ଚି ପାରିବ । ପାଣି ପବନ ଅଲଗା ଅଲଗା ହେଲେ ମଧ୍ୟ ପବନରୁ ପାଣିର ଜନ୍ମ ହୋଇଥିବାରୁ ପାଣି ପୁଣିଥରେ ପବନରେ ପରିଣତ ହୋଇପାରେ । ପାଣିକୁ ପବନରେ ପରିଣତ କରିବାକୁ ହେଲେ ପ୍ରୟୋଗ ଆବଶ୍ୟକ । ସେହିଭଳି ଜୀବାତ୍ମା

ପରମାତ୍ମାରେ ଐକ୍ୟ ହେବାପାଇଁ ଯୋଗ ଆବଶ୍ୟକ । ଯେଉଁ ପ୍ରୟୋଗ ଦ୍ଵାରା ପାଣି ପବନ ହୁଏ ସେହି ବିଧି ଶାସ୍ତ୍ରଜ୍ଞମାନେ ଜଣାଇବା ଭଳି, ଯେଉଁ ଯୋଗ ଦ୍ଵାରା ଜୀବାତ୍ମା ପରମାତ୍ମାରେ ଐକ୍ୟହୁଏ ତାହା ଭଗବାନ ଶ୍ରୀକୃଷ୍ଣ ଜଣାଇଥିଲେ । ପ୍ରୟୋଗରେ କେଉଁ ପଦ୍ଧତିକୁ ଅନୁସରଣ କରିବାକୁ ହେବ ତାହା ଶାସ୍ତ୍ରଜ୍ଞମାନେ ଜଣାଇଦେବା ଭଳି, ଯୋଗରେ ଯେଉଁ ପଦ୍ଧତି ଅନୁସରଣ କରାଯିବ ତାହା ଭଗବାନ ଜଣାଇ ଦେଇଥିଲେ, ସେହି ପଦ୍ଧତି ସବୁ ଗୀତାରେ ରହିଛି । ପାଣି ପବନରେ ବଦଳିବା ଶାସ୍ତ୍ରବଦ୍ଧ ବିଷୟ । ସେହିଭଳି ଜୀବାତ୍ମା ପରମାତ୍ମା ଭାବେ ବଦଳିବା ମଧ୍ୟ ଶାସ୍ତ୍ରବଦ୍ଧ ବିଷୟ ହୋଇଥାଏ । (ଜୀବାତ୍ମାର ସ୍ଵପ୍ନାନ ପରମାତ୍ମାରେ ଐକ୍ୟ ହେବାକୁ ମୋକ୍ଷ, ପରମପଦ, ପରମଗତି ବା ମୁକ୍ତି ବୋଲି ଆଧ୍ୟାତ୍ମିକ ଭାଷାରେ କୁହାଯାଏ ।)

କୌରବ ପାଣ୍ଡବ ମଧ୍ୟରେ ଘଟିଥିବା ଯୁଦ୍ଧରେ ଶ୍ରୀକୃଷ୍ଣ ଅର୍ଜୁନଙ୍କ ରଥର ସାରଥୀ ହୋଇଥିଲେ । ଯୁଦ୍ଧ ପ୍ରାରମ୍ଭରେ ଅର୍ଜୁନ ମୋହଗୁଣ ଦ୍ଵାରା ସେଠାରେ ଥିବା ସମସ୍ତେ ନିଜଲୋକ, ସେମାନଙ୍କୁ ମାରିଲେ ପାପ ମଧ୍ୟ ହେବ ବୋଲି ଚିନ୍ତାକରି ଶେଷରେ ନିଶ୍ଚେଷ୍ଟ ହେବା ବେଳେ ଶ୍ରୀକୃଷ୍ଣ ‘ତୁ ଯୁଦ୍ଧ ନକଲେ ଅଣପୁରୁଷା କହିବେ, ତେଣୁ ଯୁଦ୍ଧକରି ବୀର ଭାବେ ପରିଚିତ ହୁଅ’ ବୋଲି ପ୍ରକୃତି ସମ୍ବନ୍ଧୀୟ ବଚନ କହିବା ବେଳେ ଅର୍ଜୁନ, ‘ମୋର ଯୁଦ୍ଧ କରିବାକୁ ଉତ୍ସାହ ନାହିଁ, ମୋତେ କିଛି ଭଲ ଲାଗୁନାହିଁ, ମୁଁ ଏବେ କିଛି ବିଚାର କରିବା ସ୍ଥିତିରେ ନାହିଁ, ମୋତେ ଶିଷ୍ୟ ଭାବି, ମୋର ଶାସକ ହୋଇ ଯାହା ଆଦେଶ ଦେବୁ ତାହା ମୁଁ କରିବି’ କହିବାରୁ ଶ୍ରୀକୃଷ୍ଣ ଗୀତା କହିବା ଆରମ୍ଭ କରିଥିଲେ । କୌଣସି ବସ୍ତୁ ହେଉ ଦରକାର ବେଳେ ମିଳିଗଲେ ତାର ମୂଲ୍ୟ ଥାଏ । ଦରକାର ନଥିବା ବେଳେ ସେ ବସ୍ତୁକୁ ଆମେ ସେତେ ଆଦର କରନଥାଉ । ସେହିଭଳି ଅର୍ଜୁନଙ୍କର ଦରକାର ହେଉଥିବା ବେଳେ, ଗୀତା କୁହାଯାଇଛି ଏବଂ ଗୀତାର ମୂଲ୍ୟ ରହିଛି । ଦରକାର ନଥିବାବେଳେ ଯଦି କହିବି ଗୁଡ଼ାକେଶ (ନିଦ୍ରା ଜୟୀ) ନାମ କମାଇଥିବା ଅର୍ଜୁନ ହୁଏତ ଏହା ଶୁଣି ଶୋଇପଡ଼ିବେ ଭାବିଥିବା ଭଗବାନ ଶ୍ରୀକୃଷ୍ଣ ନିଜ ଜ୍ଞାନକୁ (ଦୈବଜ୍ଞାନକୁ) ଅର୍ଜୁନ ନପଠାରିବା ପର୍ଯ୍ୟନ୍ତ କହିନଥିଲେ । ସେହିଭଳି ଆଜିର ମାନବ ମଧ୍ୟ ତାର ଜ୍ଞାନ ଦରକାର ବୋଲି ନ

ଜାଣିବା ପର୍ଯ୍ୟନ୍ତ ଗୀତାଜ୍ଞାନ କହିଲେ ମଧ୍ୟ ବୁଝିପାରିବ ନାହିଁ । ଦିନେ ଅର୍ଜୁନଙ୍କ ଜୀବନରେ ଆସିଥିବା ଅନୁଭୂତି ଭଳି ଆମର ପାପଭୀତି ଆସିବା ବେଳେ ଅର୍ଜୁନଙ୍କର ଆବଶ୍ୟକ ହୋଇଥିବା ଗୀତା ଆମର ମଧ୍ୟ କାର୍ଯ୍ୟରେ ଆସିବ । ଆଜିର ମାନବକୁ କେଉଁଠାରେ ପାପଭୀତି ଦେଖାଯାଉ ନାହିଁ, ସେଥିଲାଗି ଶ୍ରୀକୃଷ୍ଣଙ୍କ ଜ୍ଞାନ ତାକୁ ବୁଝାପଡ଼ୁ ନାହିଁ । ଆଜି ମାନବର କଷ୍ଟଭୀତି ବ୍ୟତୀତ ପାପଭୀତି ନାହିଁ । ଦୁଃଖକଷ୍ଟ ଦୁରୀକରଣ ଆଲୋଚନା ବ୍ୟତୀତ ଦୁଃଖକଷ୍ଟର କାରଣ ପାପ କିପରି ଦୂରହେବ ମଣିଷର ସେ ଆଲୋଚନା ନାହିଁ । କଷ୍ଟର କାରଣ ପାପ ବାବଦରେ ବିଚାର ନକରି ମଣିଷ କେବଳ ନିବାରଣ ମାର୍ଗ ଖୋଜିଛନ୍ତି, ସେହିଭଳି ସମୟରେ ବାଟ ଦେଖାଇ ଏଇ ହିଁ ତୋର ଦୁଃଖକଷ୍ଟର କାରଣ ବୋଲି ଯିଏ ଜଣାଇଥାଏ ସେ ‘ଗୁରୁ’ । ଚଳିତ କାଳରେ ଗୁରୁମାନେ ଏହା ହିଁ ତୁମ ଦୁଃଖକଷ୍ଟର କାରଣ ହୋଇଥିବା ପାପ, ଜ୍ଞାନାଗ୍ନି ଦ୍ଵାରା ତାକୁ ଉଷ୍ଣ କରିହୁଏ ବୋଲି ନ କହି, ଦୁଃଖ କଷ୍ଟର ନିବାରଣ ପାଇଁ ଏ କାର୍ଯ୍ୟ କର ସେ କାର୍ଯ୍ୟ କର, ଏ ପୂଜାକର, ଦାନ ଦିଅ, ଯଜ୍ଞକର ଇତ୍ୟାଦି କହୁଛନ୍ତି । ତଦ୍ଵାରା ତାତ୍କାଳିକ ଦୁଃଖକଷ୍ଟ ନିବାରଣ ପାଇଁ ମାନବ ନାନା ପୂଜା, ଦାନ, ଯଜ୍ଞାଦି କରୁଛି, ସେଥିଲାଗି ଆଜି ଗୀତାର ଆବଶ୍ୟକତା କଣ ଜାଣିପାରୁ ନାହିଁ । ଯଦି କେହି କେଉଁଠି ଗୀତା ପଢ଼ନ୍ତି ତେବେ କୌଣସି ଲାଭ ଉଦ୍ଦେଶ୍ୟରେ ପଢ଼ନ୍ତି ସିନା, ଗୀତାରୁ ଜ୍ଞାନଜାଣି ଦୁଃଖକଷ୍ଟର କାରଣ ପାପାଦି କର୍ମକୁ ନିଖୋଜ କରି ମୋକ୍ଷ ପାଇବା ଉଦ୍ଦେଶ୍ୟରେ ପଢ଼ୁ ନାହାନ୍ତି । ଆଜି କେତେକ ଗ୍ରମାଞ୍ଚଳରେ ଗୀତାପାଠ ହେଉଥିଲେ ମଧ୍ୟ ସେଠାକୁ ଗୀତା ଶୁଣିବା ପାଇଁ ଲୋକମାନେ ଯାଉଥିଲେ ମଧ୍ୟ, ଗୀତା ସାରାଂଶ ଗ୍ରହଣ କରିବାକୁ ଯାଉନାହାନ୍ତି ।

ଆଜିର କାଳରେ ମଧ୍ୟ ଗୀତା କହିଲେ କଣ ? ଗୀତା ସାରାଂଶ କଣ ? ବୋଲି ବିଚାର କରିବା ଲୋକେ କେଉଁଠି କେମିତି ଅଛନ୍ତି, ସେମାନଙ୍କୁ ଆଜିପର୍ଯ୍ୟନ୍ତ ରହିଆସିଥିବା ଗୀତାରେ ନାନା ତ୍ରୁଟି ଦେଖାଯାଉଛି, ତାର ପ୍ରକୃତ ସ୍ଵରୂପ କଣ ଜାଣିବାକୁ ମଧ୍ୟ ସେମାନେ ଇଚ୍ଛୁକ ଅଛନ୍ତି, ସେମାନଙ୍କପାଇଁ ଏହି ଗୀତାକୁ ପ୍ରବେଶ କରାଇ, ଅନେକ ରହସ୍ୟର ଉନ୍ମୋଚନ କରି “ତ୍ରେତ ସିଦ୍ଧାନ୍ତ ଭଗବଦ୍‌ଗୀତା” ଲେଖୁଛୁ, ଏହା ନିଷ୍ଠା ଜନକଲ୍ୟାଣ କରିବ ବୋଲି ଭାବୁଛୁ ।

ମାନବ ଶରୀରରେ ରହି, ନାମିତ ହୋଇଥିବା ଗୁଣଗୁଡ଼ିକ ହେଉଛନ୍ତି କାମ, କ୍ରୋଧ, ଲୋଭ, ମୋହ, ମଦ, ମାତ୍ସର୍ଯ୍ୟ । କାମ କହିଲେ ଆଶା, କ୍ରୋଧ କହିଲେ ରାଗିଯିବା, ଲୋଭ କହିଲେ କୃପଣତା, ମୋହ କହିଲେ ମୋର ବା ଆମର ଭାବ, ମଦ କହିଲେ ଗର୍ବ, ମାତ୍ସର୍ଯ୍ୟ କହିଲେ ଘୃଣ୍ୟଭାବ । ଏହିସବୁ ଗୁଣଗୁଡ଼ିକ ଦ୍ଵାରା ମାନବ ନାନା କାର୍ଯ୍ୟ କରିଥାଏ । ଖାଲି ମାନବ କାହିଁକି ଭୃପୁଷ୍ପର ପ୍ରତ୍ୟେକ ଜୀବ ଗୁଣଗୁଡ଼ିକ ଦ୍ଵାରା କାର୍ଯ୍ୟ କରିଥାନ୍ତି । ଏହି ପଦ୍ଧତି ଅନୁସାରେ ଅର୍ଜୁନ ଯୁଦ୍ଧ ନକରିବାକୁ ଭାବିବାର ମୁଖ୍ୟକାରଣ ହେଉଛି ତାଙ୍କଠାରେ ଥିବା ମୋହଗୁଣ । ପ୍ରଥମେ ଆଶା ଏବଂ କ୍ରୋଧଗୁଣ ଯୁଦ୍ଧପାଇଁ ପ୍ରେରଣା ଦେଇଥିବା ବେଳେ, ତାପରେ ମୋହଗୁଣ ଏମାନେସବୁ ମୋ'ଲୋକ ଏମାନଙ୍କୁ କିପରି ମାରିବି ବୋଲି ଭାବ ଜାଗ୍ରତ କରାଇଛି । ଏହିଭଳି ଗୁଣଗୁଡ଼ିକ ଦ୍ଵାରା ମଣିଷର ନାନା ଅଶାନ୍ତି ଉତ୍ପନ୍ନୁଛି । ଅର୍ଜୁନଙ୍କଠାରେ ଦେଖାଦେଇଥିବା ମୋହଗୁଣକୁ ତାଙ୍କର ବୁଦ୍ଧି ବିଚ୍ଛେଦକରି ଏମାନଙ୍କୁ ମାରିଦେବା ଦ୍ଵାରା ପାପକର୍ମ ନିଶ୍ଚୟ ଉତ୍ପନ୍ନିବ ବୋଲି ଦୃଢ଼ ହେବାବେଳେ, ତାହାକୁ କେନ୍ଦ୍ରକରି ଭଗବାନ ଶ୍ରୀକୃଷ୍ଣ ଗୀତା କହିଥିଲେ । ଅର୍ଜୁନଙ୍କଠାରେ ମୋହଗୁଣ ଆସିବା ଭଳି ଗୁଣଗୁଡ଼ିକ ମଧ୍ୟରେ ମାନବର ଅଶାନ୍ତି ଉତ୍ପନ୍ନି ପାପଭୟ ଆସିବା ବେଳେ, ଶ୍ରୀକୃଷ୍ଣଙ୍କ ଭଳି ତୁରନ୍ତ ଜ୍ଞାନକହୁଥିବା ଗୁରୁ ନଥିବା କାରଣରୁ ମାନବ କୌଣସି ଜ୍ଞାନବିବରଣ ନଜାଣି ଅଶାନ୍ତିରେ ବୁଡ଼ିଯାଉଛି । ଅର୍ଜୁନଙ୍କ ଭଳି ପ୍ରତି ମାନବ ଗୁଣଗୁଡ଼ିକ ଦ୍ଵାରା କବଳିତ, ତାକୁ ଗୋଟିଏ ଗୁଣ ଗୋଟିଏ ଦିଗକୁ ଟାଣିବା ବେଳେ ଆଉଗୋଟିଏ ଗୁଣ ଆଉଏକ ଦିଗକୁ ଟାଣୁଛି । ଗୁଣଗୁଡ଼ିକ ମଧ୍ୟରେ ଛନ୍ଦିହୋଇ ଛଟପଟ ହେଉଥିବା ମାନବର ଅଶାନ୍ତି ଅଜସ୍ର । ତେଣୁ ଶ୍ରୀକୃଷ୍ଣ କହିଥିବା ଗୀତା ଖାଲି ଅର୍ଜୁନଙ୍କପାଇଁ ନୁହେଁ ଗୁଣଥିବା ପ୍ରତ୍ୟେକ ଜୀବରାଶିର ଆବଶ୍ୟକ । ଶ୍ରୀକୃଷ୍ଣ କେବଳ ଅର୍ଜୁନଙ୍କୁ ଗୀତା କହିଥିଲେ ବୋଲି ଭାବନ୍ତୁ ନାହିଁ । ଗୁଣ ପ୍ରଭାବରେ ପ୍ରଭାବିତ ହେଉଥିବା ସମସ୍ତେ ଗୀତା ମୋ ପାଇଁ କୁହାଯାଇଛି ଭାବି ପଢ଼ିବା ଦରକାର । ଏବେ ଏହି ଗୀତା ଶ୍ରୀକୃଷ୍ଣ କେବଳ ଅର୍ଜୁନଙ୍କୁ କହିଛନ୍ତି ବୋଲି ନଭାବି, ଏହା ମୋତେ କୁହାଯାଇଛି ଭାବି ଆପଣମାନେ ଶ୍ରଦ୍ଧାର ସହିତ ପଢ଼ିବା ଉଚିତ୍ ।

ଭଗବଦ୍‌ଦ୍ଵାତା ଶ୍ରୀ ଭଗବାନ ଉଦ୍‌ବାରୁ ଆରମ୍ଭ ହୋଇଛି । ଶ୍ରୀକୃଷ୍ଣ କହିଥିବା କଥାକୁ କାହିଁକି ଭଗବାନ ଉଦ୍‌ବାର କହିବା ? ଶ୍ରୀକୃଷ୍ଣ ଉଦ୍‌ବାର ବୋଲି କାହିଁକି ନ କହିବା ବୋଲି ସନ୍ଦେହ କେତେକଙ୍କଠାରେ ଆସିପାରେ । ତାର ସମାଧାନ ହେଉଛି ! ଶ୍ରୀକୃଷ୍ଣ ସମସ୍ତଙ୍କ ଭଳି ମଣିଷ ନୁହନ୍ତି । ସେ ସମସ୍ତଙ୍କ ଭଳି ଜନ୍ମ ହୋଇ ନାହାନ୍ତି । ସାରା ଦୃଶ୍ୟଦୁନିଆ ଯେଉଁ ବଳର ଆଧାରରେ ତିଷ୍ଠି ରହିଛି, ଆକାଶରେ ସୂର୍ଯ୍ୟ, ଚନ୍ଦ୍ର, ଗ୍ରହ, ନକ୍ଷତ୍ରମାନେ ଯେଉଁ ବଳର ଆଧାରରେ ରହିଛନ୍ତି, ଯେଉଁ ଆଧାରରେ ନିଜ କକ୍ଷକୁ ନଭୁଲି ଶୂନ୍ୟରେ ଘୁରି ବୁଲୁଛନ୍ତି, ଅଣୁ ଅଣୁରେ ଯେଉଁ ଶକ୍ତି ଦୈବହୋଇ ସର୍ବ ବିଶ୍ୱର ଅଧିକାରୀ ଭାବରେ ରହିଛି, ତୁମ୍ଭଙ୍କର ସମସ୍ତ ମତର ଯେଉଁ ଶକ୍ତି ଆରାଧ୍ୟଦୈବ ଭାବରେ ରହିଛି ସେହି ଏକୈକ ଶକ୍ତି ହିଁ ଜଣେ ମାନବ ଭାବରେ ଆସିଥିବା ଶ୍ରୀକୃଷ୍ଣ । ଶ୍ରୀକୃଷ୍ଣ ଭଗରୁ ଜନ୍ମିତ ତେଣୁ ସେ ଭଗବାନ । ଏତିକିବେଳେ ଆପଣ ପ୍ରଶ୍ନ କରିପାରନ୍ତି, ଆମେମାନେ ମଧ୍ୟ ମାତୃଭଗରୁ (ସ୍ତ୍ରୀ ଯୋନିରୁ) ଜନ୍ମ ହୋଇଛେ, ତା'ମାନେ କଣ ଆମେ ସମସ୍ତେ ଭଗବାନ ? ଏହାର ସମାଧାନରେ ଏଠାରେ କାହାକୁ ଜଣା ନଥିବା ସତ୍ୟଟିଏ ରହିଛି । ତାହା ହେଉଛି ! ଆମେମାନେ ଭଗରୁ ଜନ୍ମହୋଇ ନାହେଁ ! ଏ କଥା ସମସ୍ତଙ୍କୁ ଆଶ୍ଚର୍ଯ୍ୟ ବୋଧ ହେଉଥିବ, କିନ୍ତୁ ଏ କଥାରେ ଲୁଚି ରହିଥିବା ସତ୍ୟକୁ ଜାଣିବା ପରେ ଆଶ୍ଚର୍ଯ୍ୟ ହେବା ଆବଶ୍ୟକ ନାହିଁ । ଭଗ ଭିତରୁ କେବଳ ଆମର ଶରୀର ଜନ୍ମ ହୋଇଛି, କିନ୍ତୁ ଆମେ (ଜୀବାତ୍ମା) ଜନ୍ମହୋଇ ନାହେଁ । ଶିଶୁ ଶରୀର ମାତୃ ଭଗରୁ ବାହାରକୁ ଆସିବା ପରେ (ଜନ୍ମହେବା ପରେ) କିଛି ସମୟ ପରେ ଅର୍ଥାତ୍ ପାଞ୍ଚମିନିଟ୍ ପରେ, ଦଶମିନିଟ୍ ପରେ, ଅଧଘଣ୍ଟା ପରେ କିମ୍ବା ଘଣ୍ଟାଏ ପରେ କେଉଁଠି ଶରୀର ଛାଡ଼ିଥିବା ଆମେ ଶିଶୁ ଶରୀରରେ ପ୍ରବେଶ କରି କାନ୍ଦୁଛେ । ଗୋଟିଏ ସ୍ଥାନରେ ମୃତ୍ୟୁବରଣ କରିଥିବା ଜୀବ ଗୁଣଗୁଡ଼ିକ ସହିତ, ପାପପୁଣ୍ୟ ସହିତ ମିଶି ଏକ ନିର୍ଦ୍ଦିଷ୍ଟ କାଳ ପାଇଁ ନିର୍ଦ୍ଦିଷ୍ଟ ହୋଇ ବାହାରକୁ ଆସି, ରହିଥିବା ନୂଆ ଶରୀରରେ ପ୍ରବେଶ କରୁଛି । ସର୍ବବ୍ୟାପୀ ପରମାତ୍ମା ଆମ ସମସ୍ତଙ୍କ ଭଳି ଗୋଟିଏ ସ୍ଥାନରେ ମୃତ୍ୟୁବରଣ କରି ଆଉ ଗୋଟିଏ ସ୍ଥାନକୁ ଯିବା ଆବଶ୍ୟକ ନାହିଁ । ସେ ଶରୀର ଧାରଣ କରି ଧର୍ମ ଜଣାଇବାକୁ ଇଚ୍ଛା କଲାବେଳେ ସ୍ତ୍ରୀ ଶରୀରରେ, ଗର୍ଭରେ, ଗର୍ଭସ୍ଥ ଶିଶୁଠାରେ, ସବୁଠାରେ, ଅଣୁ ଅଣୁରେ ବ୍ୟାପି ରହିଥିବାରୁ ଶିଶୁ

ଶରୀରରେ ରହି ସଜୀବ ଭାବରେ ଜନ୍ମହୋଇ ପାରନ୍ତି, ତେଣୁ ସେ ଭଗବାନ । ଯିଏ ସର୍ବବ୍ୟାପୀ, ଯିଏ ସ୍ଵୟଂ ସର୍ବସ୍ଵ ସେ ଆଉ କାହାର ପ୍ରମେୟ ନଥାଇ ଜନ୍ମହୋଇ ପାରନ୍ତି, ସେ ହିଁ ସ୍ଵୟଂଭୂ । ସେହି “ସ୍ଵୟଂଭୂ”, ସେହି ପରମାତ୍ମା ଜନ୍ମହେବା ସମୟ ଆସିବା ବେଳେ ଯେଉଁ ଶିଶୁଶରୀର ତିଆରି ହେବାପାଇଁ ପୁରୁଷର ବୀର୍ଯ୍ୟକଣା ଆବଶ୍ୟକ, ତାହା ସେଠାରେ ଆବଶ୍ୟକ ନଥାଏ । ତେଣୁ ଯିଏ ସର୍ବବ୍ୟାପୀ ସେ କନ୍ୟା (ଅବିବାହିତା ବା ଯୁବତୀ)ଠାରୁ ମଧ୍ୟ ଜନ୍ମହୋଇ ପାରନ୍ତି । ଯିଏ ଖୁଦ୍ (ନିଜେ) ଜନ୍ମହୋଇ ପାରନ୍ତି ସେ ହିଁ ଖୁଦା, ସେହି ଖୁଦା ବା ପରମାତ୍ମା ସଜୀବ ଭାବେ ଜନ୍ମ ହୋଇଥିବା ଶରୀର ଦିନେ ଶ୍ରୀକୃଷ୍ଣ ନାମରେ ନାମିତ ହୋଇଥିଲା । ତେଣୁ ସେହି ଶ୍ରୀକୃଷ୍ଣ ହିଁ କେବଳ ଭଗବାନ, ସେ ହିଁ ଭଗବଦ୍ଵାତା କହିଥିଲେ ।

ଧର୍ମ ଅଜଣା ରହିଯାଇ ମାନବଠାରେ ଅଧର୍ମ ଅଧିକ ହେବାବେଳେ ମୁଁ ଉଦ୍ଧବ ହୋଇ, ଧର୍ମ ଜଣାଇଥାଏ ବୋଲି ଗୀତାରେ ଭଗବାନ କହିଛନ୍ତି । ସେହି ବଚନ ଅନୁସାରେ ଦ୍ଵାପର ଯୁଗର ଶେଷ ଭାଗରେ ଭଗବାନ ଯଦି ଜନ୍ମ ହୋଇଥାଆନ୍ତି ତେବେ ସେହି ସମୟରେ ନିଶ୍ଚୟ ଧର୍ମର ଗ୍ଳାନିଘଟି ଅଧର୍ମ ମୁଣ୍ଡ ଟେକିଥିଲା । ଏଠାରେ ଆଉଏକ ସନ୍ଦେହ ମଧ୍ୟ ଆସିପାରେ । ଦ୍ଵାପର ଯୁଗର ଅନ୍ତ ସମୟରେ ବ୍ୟାସ, ଭୀଷ୍ମ ଇତ୍ୟାଦି ମହାନ ପାତ୍ରମାନେ ଥିବା ସମୟରେ ଧର୍ମର ଗ୍ଳାନି କିପରି ହେଲା ? ଏହାର ସମାଧାନ ହେଉଛି ! ସେଦିନ ତପସ୍ୟା, ଯଜ୍ଞ ଯାଗ, ବ୍ରତ କ୍ରତୁ ଇତ୍ୟାଦି ଅଧିକ ଆଚରିତ ହେଉଥିଲା । ବାସ୍ତବିକ ଧର୍ମ ଅଜଣା ରହିଯାଇଥିବା କାରଣରୁ ପ୍ରଜାମାନଙ୍କଠାରେ ଭକ୍ତି ଥିଲେ ମଧ୍ୟ ତାହା ବାହ୍ୟ ଦେବତା ଆରାଧନା ଉପରେ ଥିଲା ସିନା, ଅନ୍ତର୍ମୁଖ ଆଧ୍ୟାତ୍ମିକ ଉପରେ ନଥିଲା । ଅନେକ ରଷିମାନେ ଥିଲେ ମଧ୍ୟ ସେମାନେ ଦେବତାମାନଙ୍କ ଉପରେ ଦୃଷ୍ଟିଦେଇ ସେମାନଙ୍କଠାରୁ କିଛି ପାଇବା ଆଶାରଖି ତପସ୍ୟା କରୁଥିଲେ ସିନା, ଯୋଗ କଣ ସେମାନଙ୍କୁ ଜଣାନଥିଲା । କେତେବଡ଼ ରଷି ହେଲେ ମଧ୍ୟ ପୁଣ୍ୟଦାୟୀ ସତ୍କାର୍ଯ୍ୟ କରିବା ଛଡ଼ା ପୁଣ୍ୟବନ୍ଧନରେ ନ ପଡ଼ିବା କାର୍ଯ୍ୟବିଧି ସେମାନଙ୍କୁ ଜଣାନଥିଲା । ନୀତି ବ୍ୟତୀତ ଜ୍ଞାନ କଣ ଜଣା ନଥିବା ସେ କାଳରେ, ନ୍ୟାୟ ବ୍ୟତୀତ ଧର୍ମ କଣ ଜଣା ନଥିବା ସେ ସମୟରେ ଭଗବାନ ଉଦ୍ଧବ ହୋଇଥିଲେ, ସେହି ଭଗବାନ କହିଥିଲେ ଭଗବଦ୍ଵାତା । ଗୀତା ଭଗବାନଙ୍କ

ଦ୍ଵାରା ବୋଧ କରାଯାଇଥିଲା । ଭଗବାନ ଗୀତାକୁ ଶାଶ୍ଵତ ଭାବରେ ରହିବା ଭଳି ସୀମାଙ୍କନ କରିଥିଲେ ମଧ୍ୟ ସେହି ସୀମାର ଆଧ୍ୟାତ୍ମିକ ରୂପକୁ ଅଜ୍ଞାନାନ୍ଧ ମାନବ ଆଜିଯାଏଁ ଦେଖି ପାରିଲା ନାହିଁ, ଏହା ଧର୍ମ ବୋଲି ଚିହ୍ନିପାରିଲା ନାହିଁ । ଆଧ୍ୟାତ୍ମିକ ବୋଧକରିବା ପାଇଁ କେତେକ ମାନବଗୁରୁ ଆଗକୁ ଆସିଥିଲେ ମଧ୍ୟ ସେମାନଙ୍କଠାରେ ମାୟା ବସତି ସ୍ଥାପନ କରି, ସେମାନଙ୍କ ଦ୍ଵାରା ଅଧର୍ମ ବୋଧ କରାଯାଇଥିଲା । ପରମାତ୍ମାଙ୍କ ଦ୍ଵାରା ସୃଷ୍ଟି ହୋଇଥିବା ମାୟା, ପରମାତ୍ମାଙ୍କ ବ୍ୟତିରେକ ଭାବ ବୋଧ କରାଇବା ତାର ଶୀରୋଧାର୍ଯ୍ୟ କାର୍ଯ୍ୟ ହୋଇଥାଏ । ସେଥିଲାଗି ମାନବ ଶରୀରର ଗୁଣଗୁଡ଼ିକରେ ମିଶିରହି କେହି ଚିହ୍ନି ନପାରିବା ଭଳି ମାୟା ମାନବକୁ ସହଜରେ ନିଜ ଦିଗରେ ଟାଣି ନେଇଥାଏ । ବଡ଼ ବଡ଼ ଗୁରୁମାନଙ୍କ ସମେତ ସମସ୍ତଙ୍କୁ ଭ୍ରମିତ କରି, ପରମାତ୍ମା ବିଧାନକୁ, ପରମାତ୍ମାଜ୍ଞାନକୁ ଚିହ୍ନି ନପାରିବା ଭଳି କରି, ସେ ଯାହା କରୁଛି ତାହା ଠିକ୍, ତାହା ହିଁ ପରମାତ୍ମାଜ୍ଞାନର ଆଚରଣ ବୋଲି ଭାବିବା ଭଳି କରୁଛି । ସେଥିଲାଗି ସମସ୍ତେ ଦୈବମାର୍ଗରେ ନଯାଇ ମାୟାମାର୍ଗରେ ଚଲୁଛନ୍ତି ।

କିଛି ଜାଣିଥିବା ଲୋକମାନେ ମଧ୍ୟ ମୁଖ୍ୟଧର୍ମ ବାବଦରେ ଭୁଲ୍ ବୁଝିବା ଭଳି ମାୟା ସେମାନଙ୍କୁ ଭ୍ରମିତ କରିଛି । ପ୍ରଜାମାନଙ୍କୁ ଜ୍ଞାନ ବୋଧ କରାଇଥିବା ଗୁରୁମାନଙ୍କ ଦ୍ଵାରା ମାୟା ପରମାତ୍ମାଙ୍କ ବ୍ୟତିରେକ ଜ୍ଞାନବୋଧ କରାଇଛି । ଉଦାହରଣ ସ୍ଵରୂପ ଏକ ସିନେମା ଶତଦିନୋତ୍ସବ ସଭାରେ ଜଣେ ସ୍ଵାମୀଜୀ ଭାଷଣ ଦେଉ ଦେଉ, “ତିରେକ୍ଠର ମହାନ କାର୍ଯ୍ୟ କରିଛନ୍ତି ବୋଲି କହି, ‘ଏହି ସିନେମା ତିରେକ୍ଠର ଜଣେ ଉନ୍ନତ ଯୋଗୀ ହୋଇ, ଅନେକ ତପସ୍ୟା କରି ସିନେମାଟି ତିଆରି କରିଛନ୍ତି, ଏହି ସିନେମା ପାଇଁ ତାଙ୍କ ତପସ୍ୟା ପ୍ରସଂଶନୀୟ” ବୋଲି କହିଲେ । ଏଠାରେ ସିନେମା ତିରେକ୍ଠର କରିଥିବା ଶ୍ରମକୁ ତପସ୍ୟା ସହିତ ତୁଳନା କରି କହିବା ବ୍ୟତୀତ ସେ ଜଣେ ଯୋଗୀ ବୋଲି ମଧ୍ୟ କହିଛନ୍ତି, ତେଣୁ ତାଙ୍କ ଭାଷଣରେ ଯୋଗୀ ଆଉ ତପସ୍ଵୀ ଭିନ୍ନ ନୁହନ୍ତି ବୋଲି ଜଣାଯାଉଛି । ଏହା ଏକ ଘଟଣା ହୋଇଥିବା ବେଳେ ଆଉ ଗୋଟିଏ ଉଦାହରଣ ଦେଖନ୍ତୁ । ଜଣେ ସ୍ଵାମୀଜୀଙ୍କୁ ଗୋଟିଏ ସହରର ପ୍ରଜାମାନେ ଆହ୍ଵାନ କରିଥିଲେ । ଏକଥା ସମସ୍ତଙ୍କୁ ଆଗୁଆ ଜଣାଇବା ପାଇଁ, ସମସ୍ତେ ସ୍ଵାମୀଜୀଙ୍କ

ଦର୍ଶନଲାଭ କରିବା ପାଇଁ ଆସିବା ହୁଅନ୍ତୁ ବୋଲି ଏକ ଆହ୍ୱାନ ପତ୍ରିକା ଛପାଇ ବାଣ୍ଟିଥିଲେ । ଯେଉଁମାନେ ସେହି ଆହ୍ୱାନ ପତ୍ରିକାକୁ ଛପାଇଥିଲେ ସେମାନେ ସାଧାରଣ ଲୋକ ନଥିଲେ ସେମାନଙ୍କୁ କିଛି ଆଧ୍ୟାତ୍ମିକ ବାବଦରେ ଜଣାଥିଲା, ସେମାନେ କଣ ଲେଖୁଥିଲେ ଥରେ ପଢନ୍ତୁ । “ଦ୍ୱାଦଶ ସମ୍ଭବ ରୁଦ୍ରଭୂମିରେ ତପ ଆଚରଣ କରି ଯୋଗୀ ଭାବରେ ବଦଳିଥିବା ଶ୍ରୀଶ୍ରୀଶ୍ରୀ ବାଳଭାରତୀ ଯୋଗୀ ମହାରାଜ୍ ଆମ ସହରକୁ ଆସୁଛନ୍ତି । ସମସ୍ତ ଭକ୍ତ ବୃନ୍ଦକୁ ସୁଚିତ କରାଯାଉଛି ଯେ, ସେମାନେ ଆସି ତାଙ୍କର ଦର୍ଶନଲାଭ କରନ୍ତୁ ।” ଏଠାରେ ମଧ୍ୟ ବାରବର୍ଷ ଶ୍ରେଣୀନରେ ତପସ୍ୟା କରିଥିବା ତପସ୍ୱୀକୁ ଯୋଗୀ କହିଛନ୍ତି “ତପସ୍ୟା କରି ଯୋଗୀ ଭାବରେ ବଦଳିଥିବା” ନାମକ ବାକ୍ୟ ଲେଖୁଛନ୍ତି । ଯେଉଁମାନେ ଏକଥା ଲେଖୁଛନ୍ତି ସେମାନେ ବଡ଼ ବଡ଼ ତତ୍ତ୍ୱଜ୍ଞ ହୋଇଥିଲେ ହେଁ ତପସ୍ୟା ଆଉ ଯୋଗ ମଧ୍ୟରେ କି ପାର୍ଥକ୍ୟ ରହିଛି ସେମାନେ ଜାଣିନାହାନ୍ତି । ଯିଏ ତପସ୍ୟା କରେ ତାକୁ ଯୋଗୀ, ଯିଏ ଯୋଗ ଆଚରଣ କରେ ତାକୁ ତପସ୍ୱୀ କହିବା ଦ୍ୱାରା ପରମାତ୍ମା କହିଥିବା ଭଗବଦ୍‌ଘାତାର ଧର୍ମରେ କଳଙ୍କ ଲାଗୁଛି, ଧର୍ମର ଗ୍ଳାନି ହେଉଛି ବୋଲି, ଧର୍ମକୁ ରକ୍ଷା କରିବାପାଇଁ ସେହି ପରମାତ୍ମା ଓହ୍ଲାଇଆସି “ତପସ୍ୱୀଭେଧାଧିକୋ ଯୋଗୀ” ନାମକ ବାକ୍ୟ କହିଥିଲେ ମଧ୍ୟ, ଯୋଗର ମହାନତାକୁ ନଜାଣି, ତପସ୍ୱୀ ଆଉ ଯୋଗୀଙ୍କୁ ଏକ କହିବା କ’ଣ ଭୁଲ୍ ନୁହେଁ ? ଏଭଳି କାର୍ଯ୍ୟ କଲେ ପରମାତ୍ମାଙ୍କ ବାଣୀର ମୂଲ୍ୟ ନରଖି, ତାଙ୍କ ଧର୍ମରେ ଆମେ ବିପଦ ସୃଷ୍ଟିକରିବା ଭଳି ହୁଏ କି ନାହିଁ କୁହନ୍ତୁ !

ଏତେ ଛୋଟ ଜ୍ଞାନକୁ ମଧ୍ୟ ଗ୍ରହଣ କରିନପାରି, ଏତେ ବଡ଼ବଡ଼ ସ୍ୱାମୀଜୀମାନେ ମଧ୍ୟ ଭୁଲ୍ କରିବା ବଡ଼ ବିଚିତ୍ର ବୋଧ ହେଉଛି । ଏବେ ମଧ୍ୟ ଶତକଡ଼ା ନବେଭାଗ ଲୋକ ତପସ୍ୟା ଆଉ ଯୋଗର ଭିନ୍ନତାକୁ ନଜାଣିବା ଆମପାଇଁ ଶୋଚନୀୟ ବିଷୟ । ଏଭଳି ଯୋଗୀ ଆଉ ତପସ୍ୱୀର ଭିନ୍ନତାକୁ ନଦେଖି ଅନେକ କାହାଣୀ ପୁରାଣ ଗୁଡ଼ିକରେ ଲେଖାଯାଇଛି । ଜଣେ ମହର୍ଷି ଅରଣ୍ୟରେ ବସି ତପସ୍ୟା କରୁଥିବା ବେଳେ, ତାଙ୍କ ଯୋଗଦାକ୍ଷୀରେ ପ୍ରସନ୍ନ ହୋଇ ଇନ୍ଦ୍ର ପ୍ରତ୍ୟକ୍ଷ ହୋଇଥିଲେ ବୋଲି ଗୋଟିଏ ବହିରେ ଲେଖାଯାଇଛି, ସେହିଭଳି ଜଣେ ରାଜା ଯୋଗ କରୁଥିବା ବେଳେ ତାଙ୍କ ତପସ୍ୟାରେ ପ୍ରସନ୍ନ

ହୋଇ ବୁଝା ଦେଖାଦେଇଥିଲେ ବୋଲି ଆଉ ଗୋଟିଏ ବହିରେ ଲେଖାଯାଇଛି । ଏହିଭଳି ଲେଖାହେଉ, କେତେକଙ୍କ ବାଣୀହେଉ ଭଗବଦ୍‌ଗୀତାରେ ଆତ୍ମସଂଯମ ଯୋଗର ୪୨ତମ ଶ୍ଳୋକରେ ଲେଖାଯାଇଥିବା ‘ତପସ୍ଵୀଭେୟାଧିକୋ ଯୋଗୀ’ ନାମକ ଦୈବବାଣୀର ବିରୁଦ୍ଧ ହୋଇଥାଏ । ମାୟା ଦୈବବାଣୀକୁ ମଧ୍ୟ ଓଲଟାଇ ଦେଇପାରେ । ତେଣୁ ଶାସ୍ତ୍ରର ଆଧାରକୁ ନେଇ ଜ୍ଞାନମାର୍ଗରେ ଚାଲିବା ଉଚିତ୍, ନଚେତ୍ ବାଟଭୁଲା ବିପଦ ନିଶ୍ଚୟ ଆସିବ ।

ଆଜିର କାଳରେ ଅନେକ ନାମ କମାଇଥିବା ଗୁରୁମାନେ ଅଛନ୍ତି । ସେମାନଙ୍କ ପାଖରେ ସ୍ଵଚ୍ଛ ଜ୍ଞାନର ବିବରଣ ନ ରହି ଅଜ୍ଞାନତା ରହିଛି ବୋଲି କହିପାରିବା । ପୁରାଣ ଇତିହାସ, ଭାରତ, ଭାଗବତ, ରାମାୟଣ କହୁଥିବା ଗୁରୁମାନଙ୍କ ବ୍ୟତୀତ ଆତ୍ମବିବରଣ ଜାଣିଥିବା ଗୁରୁମାନଙ୍କୁ ଦେଖିଲେ ଜଣା ପଡୁଛି କି ସେମାନଙ୍କୁ ମଧ୍ୟ ମାୟାମାତା ମୋହିତ କରିଛି । ଉଦାହରଣ ସ୍ଵରୂପ ଯେଉଁମାନେ ଅଦ୍ଵୈତସିଦ୍ଧାନ୍ତ ପ୍ରଚାର କରୁଛନ୍ତି, ଯେଉଁମାନେ ଦ୍ଵୈତ ସିଦ୍ଧାନ୍ତ ପ୍ରଚାର କରୁଛନ୍ତି ସେମାନେ ମହାନ ଗୁରୁ ବୋଲାଉଥିଲେ ମଧ୍ୟ, ବଡ଼ ବଡ଼ ପିଠରେ ଅଧିଷ୍ଠିତ ହୋଇ ମଧ୍ୟ ଜଣେ ଜଣକର ସିଦ୍ଧାନ୍ତକୁ ସ୍ଵୀକାର ନକରି ଆମ ସିଦ୍ଧାନ୍ତ ବଡ଼, ତୁମ ସିଦ୍ଧାନ୍ତରେ ଦୈବତ୍ଵ ନାହିଁ କହି ଜଣେ ଜଣକ ସହିତ ଯୁକ୍ତି କରୁଛନ୍ତି । ବିଚାର କରି ଦେଖିଲେ ଯଦି କାହାର ସିଦ୍ଧାନ୍ତ ଠିକ୍ ତେବେ, ଅନ୍ୟ ସିଦ୍ଧାନ୍ତଟି ନିଶ୍ଚୟ ଭୁଲ୍ ହେବ ! ତେଣୁ ସିଦ୍ଧାନ୍ତ ପ୍ରତିପାଦନ କରିଥିବା ବ୍ୟକ୍ତିମାନଙ୍କ ଠାରେ ମଧ୍ୟ ମାୟା ନିଜକାର୍ଯ୍ୟ କରିଛି ବୋଲି କହିପାରିବା ।

ଯଦି ତାହା ସିଦ୍ଧାନ୍ତ କେବେ ମଧ୍ୟ ବଦଳିବା ଉଚିତ୍ ନୁହେଁ, କେବେ ଅସତ୍ୟ ହେବା ଉଚିତ୍ ନୁହେଁ । ସିଦ୍ଧାନ୍ତର ବ୍ୟାଖ୍ୟାକୁ ଆଉଟିକିଏ ଅଧିକ କହିଲେ ସିଦ୍ଧି ଅର୍ଥାତ୍ ଯାହା ପ୍ରାପ୍ତ ହୋଇଛି, ସିଦ୍ଧ ହୋଇଛି ବା ଅନୁଭବ ହୋଇଛି । ଅନୁଭବକୁ ଆସୁଥିବା ବିଷୟଗୁଡ଼ିକୁ ଯାହା ଜଣାଇଥାଏ ତାହା ସିଦ୍ଧାନ୍ତ । ଶାସନରେ ପରିପୂର୍ଣ୍ଣ ଶାସ୍ତ୍ର । ଶାସନ, ସିଦ୍ଧାନ୍ତ ଉଭୟ ଗୋଟିଏ । ଯିଏ ଶାସ୍ତ୍ରକୁ ଜଣାଏ ସେ ଶାସ୍ତ୍ରୀ, ଯିଏ ସିଦ୍ଧାନ୍ତକୁ ଜଣାଏ ସେ ସିଦ୍ଧାନ୍ତ ବୋଲି ପୂର୍ବରୁ କୁହାଯାଉଥିଲା । ଛୋଟଛୋଟ ଶାସନ ଭାବରେ ଯାହା ରହିଛି ତାହା ସିଦ୍ଧାନ୍ତ ହୋଇଥାଏ, ସେହି ଅନୁସାରେ ସବୁଠାରୁ ମହାନ ବିଦ୍ୟା ହୋଇଥିବା ଆଧ୍ୟାତ୍ମିକ ବିଦ୍ୟା ସିଦ୍ଧାନ୍ତ

ରୂପରେ ରହିବା ଉଚିତ୍ । ଜଗଦ୍‌ଗୁରୁ ଭାବରେ ନାମ କମାଇଥିବା ଶଙ୍କରାଚାର୍ଯ୍ୟ ଅଦ୍ୱୈତ ସିଦ୍ଧାନ୍ତ ପ୍ରଚାର କରିଥିଲେ, ମଧ୍ଵାଚାର୍ଯ୍ୟ ଦ୍ଵୈତସିଦ୍ଧାନ୍ତ ପ୍ରଚାର କରିଥିଲେ । ଏହି ସିଦ୍ଧାନ୍ତଗୁଡ଼ିକ ଗୋଟିକଠାରୁ ଗୋଟିଏ ଭିନ୍ନ ଭାବରେ ରହିବା ଦ୍ଵାରା, ତାହାକୁ ସୁସ୍ଥଦୃଷ୍ଟିରେ ନ ଦେଖିଲେ ଠିକ୍ ଆଉ ଭୁଲ୍ ଜାଣିପାରିବା ନାହିଁ, ସତ୍ୟକୁ ଗ୍ରହଣ କରିପାରିବା ନାହିଁ । ସେଥିରେ ରହିଥିବା ଭିନ୍ନତା, ସେଥିରେ ଥିବା ସତ୍ୟତାକୁ ଜାଣିବାପାଇଁ ସବୁସତ୍ୟର ପ୍ରମାଣ ଭାବରେ ଭଗବାନ ଶ୍ରୀକୃଷ୍ଣ କହିଥିବା ଗୀତାଶାସ୍ତ୍ରକୁ ବା ବଡ଼ ବିଦ୍ୟାଶାସ୍ତ୍ରକୁ ଦେଖିବାକୁ ହେବ ।

ବ୍ରହ୍ମବିଦ୍ୟାର ପ୍ରାମାଣିକ ଗ୍ରନ୍ଥ ଭଗବଦ୍ଵାତା ଶତପ୍ରତିଶତ ଶାସ୍ତ୍ରବଦ୍ଧ ସିଦ୍ଧାନ୍ତର ସହିତ ରହିଛି । ପରମାତ୍ମା ସ୍ଵୟଂ କହିଥିବା ଭଗବଦ୍ଵାତା ଅନୁସାରେ ଦେଖିବା ପରେ, ପରମାତ୍ମା ଜୀବାତ୍ମା ଦୁଇଟି ନୁହେଁ କେବଳ ପରମାତ୍ମା ଅଛନ୍ତି ବୋଲି କହିଥାଏ ଅଦ୍ୱୈତ ସିଦ୍ଧାନ୍ତ । ଜୀବାତ୍ମା ପରମାତ୍ମା ଦୁଇଟିଯାକ ଅଛନ୍ତି କହିଥାଏ ଦ୍ଵୈତ ସିଦ୍ଧାନ୍ତ । ଏଠାରେ ଏହି ଦୁଇଟି ସିଦ୍ଧାନ୍ତ ଗୀତାକୁ ବକ୍ତୃମାର୍ଗରେ ନେଇଯାଇଛି ବୋଲି ଜଣାଯାଉଛି । ଅର୍ଥାତ୍ ଦୁଇଟିଯାକ ସମ୍ପୂର୍ଣ୍ଣ ସିଦ୍ଧାନ୍ତ ନୁହେଁ ବୋଲି ସ୍ପଷ୍ଟ ଜଣାଯାଉଛି । କାରଣ ! ଗୀତାକୁ ପ୍ରମାଣ ଭାବରେ ରଖିଦେଖିଲେ ମାନବମାତ୍ର ହୋଇଥିବା ଗୁରୁମାନେ କହିଥିବା ଏହି ସିଦ୍ଧାନ୍ତ ଦୁଇଟି ଆଜି ହେତୁବଦ୍ଧ ଭାବରେ ନାହିଁ । ଦ୍ଵୈତସିଦ୍ଧାନ୍ତକୁ ପରିଶୀଳନ କରି ଦେଖିଲେ ମାଟିରେ ଚେର ନ ଥାଇ ଗଛ ଅଛି କହିବା ଯେତିକି ସତ ତାହା ସେତିକି ସତ ବୋଧ ହେଉଛି, ସେହିଭଳି ଅଦ୍ୱୈତ ସିଦ୍ଧାନ୍ତକୁ ପରିଶୀଳନ କରି ଦେଖିଲେ, ମାଟି ଆଉ ଚେର ନଥାଇ ମଧ୍ୟ ଗଛ ଅଛି କହିବା ଯେତିକି ସତ୍ୟ ତାହା ସେତିକି ସତ୍ୟବୋଧ ହେଉଛି । ଅର୍ଥାତ୍ ଉଭୟ ସିଦ୍ଧାନ୍ତ ଅଶାସ୍ତ୍ରୀୟ ବୋଧ ହେଉଛି, ସେଗୁଡ଼ିକରେ ହେତୁବଦ୍ଧତା ନଥିବା ସ୍ପଷ୍ଟ ଜଣାପଡୁଛି । ଏହି ଦୁଇ ସିଦ୍ଧାନ୍ତ ଅହେତୁକ ବୋଲି କହିବାପାଇଁ ଗୀତାର ପୁରୁଷୋତ୍ତମପ୍ରାପ୍ତି ଯୋଗର ୧୬, ୧୭ତମ ଶ୍ଳୋକ ଦ୍ଵୟ ଆଧାର ହୋଇ ରହିଛି । ଏହି ଦୁଇଟି ଶ୍ଳୋକ ସେହି ସିଦ୍ଧାନ୍ତ ଦୁଇଟିକୁ ଗୋଟିଏ ବାଣରେ ହତ କରିଦେଉଛି । ଏହି ଦୁଇଟି ଶ୍ଳୋକ ହିଁ ପ୍ରକୃତ ଆଧ୍ୟାତ୍ମିକ ସିଦ୍ଧାନ୍ତ ହୋଇଥିବା ତ୍ରେତସିଦ୍ଧାନ୍ତ ବୋଧ କରାଉଛି । ଏହି ଦୁଇଟି ଶ୍ଳୋକ ବ୍ୟତୀତ ଗୀତାର ସାରାଂଶ ତ୍ରେତ ସିଦ୍ଧାନ୍ତ ଉପରେ ବୋଧ କରାଉଛି । କଳିଯୁଗରେ

ଦୈତ, ଅଦୈତ ସିଦ୍ଧାନ୍ତ ଦୁଇଟି ବାହାରକୁ ଆସିଥିବା ସ୍ଥଳେ, ଦ୍ଵାପର ଯୁଗର ଶେଷ ସମୟରେ ତ୍ରେତ ସିଦ୍ଧାନ୍ତ ଭଗବାନଙ୍କ ଦ୍ଵାରା ବୋଧ କରାଯାଇଥିଲା; ତଥାପି ମାୟାପ୍ରଭାବରେ ତ୍ରେତ ସିଦ୍ଧାନ୍ତ କାହାକୁ ମଧ୍ୟ ବୁଝାପଡ଼ି ନାହିଁ । ମାୟା ପ୍ରଭାବ ଦ୍ଵାରା ଦୈତାଦୈତ ସିଦ୍ଧାନ୍ତ ବାହାରକୁ ଆସିଛି । ଆଜି ମଧ୍ୟ ଭୃଗୁସ୍ଵରେ ଦୈତ, ଅଦୈତ ସିଦ୍ଧାନ୍ତର ଗୁରୁ ମଧ୍ଵାରାଚାର୍ଯ୍ୟ, ଶଙ୍କରାଚାର୍ଯ୍ୟଙ୍କର ପୀଠ ରହିଛି, ହେଲେ ତ୍ରେତର ନାମ ନାହିଁ କି ତାହା ବୋଧ କରିପାରୁଥିବା ଗୁରୁ ନାହାନ୍ତି; ତଥାପି କୌଣସିମତେ ଏହି ତ୍ରେତ ସିଦ୍ଧାନ୍ତ ବାହାରକୁ ଆସିବା ଆମର ସୌଭାଗ୍ୟ ମନେହୁଏ । ତ୍ରେତ (ତିନି) ଅନୁସାରେ ଭଗବଦ୍‌ଗୀତା, ଭଗବଦ୍‌ଗୀତା ଅନୁସାରେ ତ୍ରେତ ରହିଛି । ଆମେ ଏଠାରେ ନୂଆକରି କହୁଥିବା ତ୍ରେତ ସିଦ୍ଧାନ୍ତ ବାବଦରେ ଆଉଟିକିଏ ଜାଣିବା ଉଚିତ୍ ।

ପରମାତ୍ମାଙ୍କ ବ୍ୟତୀତ ଆଉକିଛି ଦ୍ଵିତୀୟ ନାହିଁ ବୋଲି କହିଥାଏ ଅଦୈତ ସିଦ୍ଧାନ୍ତ ଏବଂ ପରମାତ୍ମା ଜୀବାତ୍ମା ଦୁଇଟିଯାକ ଅଛନ୍ତି ବୋଲି କହିଥାଏ ଦୈତ ସିଦ୍ଧାନ୍ତ । ପରମାତ୍ମା ଜୀବାତ୍ମାଙ୍କ ମଧ୍ୟରେ ଆତ୍ମା ରହିଛି ବୋଲି କହି ତିନିଆତ୍ମାର ବିବରଣ ଜଣାଇଥାଏ ତ୍ରେତ ସିଦ୍ଧାନ୍ତ । ଯେଉଁଭଳି ମାଟି ଆଉ ଗଛ ମଧ୍ୟରେ ବାହାରକୁ ଦେଖାନଯାଇ ଚେର ରହିଛି, ସେହିଭଳି ପରମାତ୍ମା ଆଉ ଜୀବାତ୍ମା ମଧ୍ୟରେ ଆତ୍ମା ରହିଛନ୍ତି । ମାଟି ଆଉ ଗଛ ମଧ୍ୟରେ ଚେର ଯେଉଁଭଳି ପ୍ରାମୁଖ୍ୟତା ବହନ କରିଥାଏ ସେହିଭଳି ପରମାତ୍ମା ଆଉ ଜୀବାତ୍ମା ମଧ୍ୟରେ ଥିବା ଆତ୍ମା ପ୍ରାମୁଖ୍ୟତା ବହନ କରିଥାଏ । ପରମାତ୍ମା ସର୍ବବ୍ୟାପୀ, ଅନନ୍ତ ହୋଇଥିବା ବେଳେ, ଆତ୍ମା ସାରା ଶରୀରରେ ବ୍ୟାପୀ ଶରୀରର ଗୋଟିଏ ସ୍ଥାନରେ ଥିବା ଜୀବର ଜୀବନ ନିର୍ବାହ କରାଉଛନ୍ତି । ଚେର ନଥିଲେ ଯେମିତି ଗଛ ନଥାଏ ସେମିତି ଆତ୍ମା ନଥିଲେ ଜୀବାତ୍ମା ନଥାଏ । ଭୃଗୁସ୍ଵରେ ଗଛ ଯେଉଁଠି ଥାଉନା କାହିଁକି ତାପାଇଁ ଚେର ଆଧାରହୋଇ ଗଛର ଜୀବନ ନିର୍ବାହ କରାଉଥିବା ଭଳି, ପରମାତ୍ମା ବ୍ୟାପିରହିଥିବା ଜଗତରେ ଜୀବ ଯେଉଁଠି ଥିଲେ ମଧ୍ୟ ତା ସହିତ ଆତ୍ମା ଅନୁସନ୍ଧିତ ହୋଇ ଜୀବଜୀବନର ଆଧାର ହୋଇ ରହିଛି । ଜଗତରେ ପରମାତ୍ମା, ଆତ୍ମା ଆଉ ଜୀବାତ୍ମା ନଥାଇ କୌଣସି ଆଧ୍ୟାତ୍ମିକ ନାହିଁ । ଏହି ବିଷୟ ବାବଦରେ ଜଣାଇ ଜୀବାତ୍ମାକୁ କ୍ଷର, ଆତ୍ମାକୁ ଅକ୍ଷର, ପରମାତ୍ମାକୁ

ପୁରୁଷୋତ୍ତମ ବୋଲି ଭଗବଦ୍ଵାତାରେ ସୁସ୍ପଷ୍ଟ ବୋଧ କରାଯାଇଛି । ଜୀବାତ୍ମା ଆତ୍ମା ଦୁଇଟିଯାକ କୃତସ୍ଥ ଭାବରେ ଅର୍ଥାତ୍ ଅବିଚ୍ଛେଦ୍ୟ ଭାବରେ ରହିଛନ୍ତି, ସେମାନଙ୍କର ଅତୀତ ଭାବରେ ପରମାତ୍ମା ରହିଛନ୍ତି, ଜୀବାତ୍ମା ଆତ୍ମା ନାମକ ଦୁଇ ପୁରୁଷଙ୍କଠାରୁ ଅତୀତ ହୋଇ ରହିଥିବା ପରମାତ୍ମାଙ୍କୁ ପୁରୁଷୋତ୍ତମ କୁହାଯାଇଛି । ଏହି ବିଷୟ ବ୍ରହ୍ମବିଦ୍ୟାଶାସ୍ତ୍ର ଭଗବଦ୍ଵାତାରେ ପରମାତ୍ମା ବାଣୀ ରୂପରେ କହିବା ବ୍ୟତୀତ ପ୍ରତି ମାନବ ଏହି ବିଷୟକୁ ଜାଣିପାରିବା ଭଳି, ପ୍ରତି ମାନବର ହାତ ପାପୁଲିରେ ଜୀବାତ୍ମା, ଆତ୍ମା ଏବଂ ପରମାତ୍ମାଙ୍କର ସଙ୍କେତଭାବେ ତିନିଗୋଟି ରେଖା ଆଙ୍କି ରଖିଛନ୍ତି । ପ୍ରତ୍ୟେକ ମାନବର ହାତ ପାପୁଲିରେ ମୁଖ୍ୟତଃ ଏହି ତିନିଗୋଟି ରେଖା ରହିଥାଏ । ସେଗୁଡ଼ିକ ଭିତରେ ତଳ ଦୁଇଟି ରେଖା ଗୋଟିକ ସହିତ ଗୋଟିଏ ମିଶି ରହିଛନ୍ତି ଏବଂ ଉପରେ ଥିବା ରେଖାଟି କାହା ସହିତ ମିଳିତ ନହୋଇ ସ୍ୱତନ୍ତ୍ର ଭାବେ ରହିଛି ବୋଲି ଆପଣମାନେ ଦେଖିପାରିବେ । ତଳ ରେଖା ଦୁଇଟି ଜୀବାତ୍ମା ଆତ୍ମାର ପ୍ରତୀକ ଭାବରେ ରହି, ଉପର ରେଖାଟି ପରମାତ୍ମାଙ୍କର ପ୍ରତୀକ ଭାବରେ ରହିଛି । ଏହା ସମସ୍ତଙ୍କ ହାତରେ ଥିବାବେଳେ, ଗୁରୁ ବୋଲାଉଥିବା ଲୋକମାନେ ମଧ୍ୟ ଏହାକୁ ଏଯାଏଁ ଚିହ୍ନିପାରି ନାହାନ୍ତି । ଏହାକୁ ଦେଖି ମାୟା ପ୍ରଭାବ କେତେ ଅଛି ସହଜରେ ଜାଣିହେଉଛି । ସୃଷ୍ଟି ପ୍ରାରମ୍ଭରେ ମାନବର ହାତ ପାପୁଲିରେ ଏହି ତିନି ଆତ୍ମାର ରହସ୍ୟକୁ ପରମାତ୍ମା ରଖିଥିଲେ ମଧ୍ୟ, ଦ୍ୱାପର ଯୁଗରେ ଆସି ସେହି ବିଷୟ ଥରେ କହିଥିଲେ । ହାତରେ ଦେଇ, ତୁଣ୍ଡରେ କହିଥିଲେ ମଧ୍ୟ ମାନବ ଗ୍ରହଣ କରିପାରୁ ନାହିଁ ବୋଲି ପୂର୍ବରୁ ଜ୍ଞାନ ଜଣାଥିବା ଜ୍ଞାନୀମାନେ ପୁରୁଷକୁ ସୂଚିତ କରୁଥିବା ଲିଙ୍ଗାକୃତିକୁ ଦେବାଳୟରେ ପ୍ରତିଷ୍ଠିତ କରାଇ ଗୀତାରେ କହିଥିବା ଭଳି ଜୀବାତ୍ମା, ଆତ୍ମା, ପରମାତ୍ମା ଭାବରେ ପୁରୁଷ ତିନି ଭାଗରେ ବିଭାଜିତ ହୋଇ ରହିଛି ବୋଲି ଜାଣିପାରିବା ଭଳି, ତିନିଗୋଟି ବିଭୂତିରେଖା ଲିଙ୍ଗ ଉପରେ ଅଙ୍କନ କରିଥିଲେ ଏବଂ ତିନି ଆତ୍ମାର ବିଷୟ ପ୍ରତି ଈଶ୍ଵର ଦେବାଳୟରେ ରହିବା ଭଳି କରିଥିଲେ, କିନ୍ତୁ କାଳକ୍ରମେ ଧର୍ମ କେବେଠାରୁ ଅଧର୍ମରେ ବଦଳି ଈଶ୍ଵର ଦେବାଳୟ ଆଜି ଶିବମନ୍ଦିର ହୋଇଯାଇଛି । ଈଶ୍ଵର କହିଲେ ଅଧିପତି, ଏହି ଅର୍ଥ ବଦଳି ଈଶ୍ଵର ହିଁ ଶଙ୍କର ନାମକ ଅନର୍ଥ ପହଞ୍ଚିଛି । ସୃଷ୍ଟ୍ୟାଦିରୁ କେବଳ ସ୍ୱଚ୍ଛ ଲିଙ୍ଗାକୃତି ରହିଥିବା ଈଶ୍ଵରାଳୟରେ

ପରେ ଲିଙ୍ଗ ପାଖରେ ପାର୍ବତୀ, ଆଗରେ ନନ୍ଦିକୁ ପ୍ରତିଷ୍ଠା କରିଛନ୍ତି । ଏହିଭଳି ଈଶ୍ଵରାଳୟ ଶେଷରେ ଶଙ୍କରାଳୟ ବା ଶିବମନ୍ଦିର ପାଲଟି ଶୈବମାନଙ୍କର ଦୈବପୀଠ ଭାବରେ ପରିଗଣିତ ହୋଇଯାଇଛି । ତିନି ବିଭୂତି ରେଖାର ଅର୍ଥ ଆତ୍ମାତ୍ମୟଙ୍କ ପ୍ରତୀକ ବୋଲି ଅର୍ଥ ବଦଳିଯାଇଥିଲେ ମଧ୍ୟ ପ୍ରକୃତ ସତ୍ୟ ସ୍ଥିର ଭାବରେ ରହିବା ଭଳି ଆମର ପୂର୍ବ ଜ୍ଞାନୀମାନେ ଏକ ନିୟମ ରଖିଛନ୍ତି । ତାହା ହେଉଛି ! ‘ସବୁଦିନ ସକାଳୁ ନିଦରୁ ଉଠିବା ବେଳେ କାହାର ମୁଖ ଦେଖିବା ଆଗରୁ ପ୍ରଥମେ ନିଜ ହାତର ପାପୁଲିକୁ ଦେଖିବା । ସକାଳୁ ଉଠିବା ପରେ ହାତର ପାପୁଲିକୁ ଦେଖିବା ଦ୍ଵାରା ସେହି ତିନିରେଖା ଦେଖାଯିବ, ଏକଥା ଆପଣମାନେ କେବେ ଚିକିଏ ଆଲୋଚନା କରିଛନ୍ତି ! ତଥାପି ଏହି ଆଚରଣ ଆଜି କେଉଁଠି କେମିତି ଆଚରିତ ହେଉଥିଲେ ହେଁ ତାହା ଭାବହୀନ ହୋଇପଡ଼ିଛି । ହାତ ପାପୁଲିରେ ତିନିଆତ୍ମା ରହିଛନ୍ତି, ପାପୁଲିରେ ତ୍ରେତ ସିଦ୍ଧାନ୍ତ ରହିଛି । ତେଣୁ କୌଣସି ମତାବଳୟୀ ହେଉ ସେ ମୋ ଅଧିନରେ ଥାଏ କହିବା ଭଳି ପରମାତ୍ମା ମାନବ ହାତର ତିନି ରେଖା ସବୁ ମତାବଳୟୀକୁ ମା’ ପେଟରୁ ଦେଇ ଛାଡ଼ିଛନ୍ତି ।

ହାତର ତିନି ରେଖା ହିଁ ଶରୀରର ତିନି ଆତ୍ମା, ଶରୀରର ତିନି ଆତ୍ମା ହିଁ ତ୍ରେତ, ତ୍ରେତକୁ ଚିହ୍ନାଇଥାଏ ‘ତ୍ରେତ ସିଦ୍ଧାନ୍ତ ଭଗବଦ୍‌ଗୀତା’ । ତ୍ରେତସିଦ୍ଧାନ୍ତ ମୁଖ୍ୟତଃ ତିନି ଆତ୍ମାର ବିବରଣୀ ଜଣାଇଥାଏ । ତ୍ରେତ ହେଉ ବା ତିନି ଆତ୍ମା କଥା ହେଉ ଶୁଣିବାକୁ ନିଶ୍ଚୟ ନୂଆ ଲାଗୁଥିବ । ସେଥିଲାଗି ପ୍ରଥମେ ଗୀତା ପରିଚୟ ପଢ଼ିବା ଆବଶ୍ୟକତା ରହିଛି । କାରଣ ! ଜଣେ ନୂଆ ଲୋକକୁ ଆମେ ସିଧା ନାମ ଧରି ଡାକିପାରିବା ନାହିଁ କି ତା ସହିତ ସମ୍ପର୍କ ବଢ଼ାଇପାରିବା ନାହିଁ । ନୂଆ ଲୋକଟିକୁ ପ୍ରଥମେ ଚିହ୍ନାଇବା ପାଇଁ ଜଣେ ମଧ୍ୟମ ପାତ୍ର ଥିଲେ ତାକୁ ଆମେ ଚିହ୍ନି, ତାସହିତ ସ୍ନେହ ସ୍ଥାପନ କରି ପାରିବା । ମଧ୍ୟମ ପାତ୍ରର ଚତୁରତା ଅନୁସାରେ ନୂଆ ଲୋକର ସମସ୍ତ ବିଷୟ ଆମକୁ ବୁଝା ପଡ଼ିବ । ତାପରେ ଆମେ ତା ସହିତ ସହଜରେ ମିଶି ପାରିବା, ସେହିଭଳି ‘ତ୍ରେତ ସିଦ୍ଧାନ୍ତ ଭଗବଦ୍‌ଗୀତା’ ର ସାରାଂଶ ଜାଣିବାକୁ ହେଲେ, ତାହା ବୁଝିବାକୁ ହେଲେ, ପ୍ରଥମେ ଗୀତା ପରିଚୟ ନାମକ ମଧ୍ୟମ ପାତ୍ର ନିହାତି ଆବଶ୍ୟକ ।

ଗୀତା ପରିଚୟ ପାଠକରିବା ପରେ, ତ୍ରେତସିଦ୍ଧାନ୍ତ ନାମକ ନୂଆ ଗୀତାଗ୍ରନ୍ଥ ରୁହିଁହେବ । ଏହି ଗୀତା ପରିଚୟ ଆପଣମାନଙ୍କୁ ତ୍ରେତ ସହିତ ପରିଚୟ କରାଇ, ତ୍ରେତ କହିଲେ କଣ ନିଶ୍ଚୟ ଜଣାଇ ଦେଇଥିବ । ଗୀତା ପରିଚୟ ପାଠ କରିବା ପରେ ଏବେ ଆମ ଦ୍ଵାରା ରଚିତ “ତ୍ରେତ ସିଦ୍ଧାନ୍ତ ଭଗବଦ୍ଵାତା” ଆପଣମାନେ ପାଠ କରିପାରିବେ ବୋଲି ଆଶା କରୁଛୁ ।

ସ୍ଵତନ୍ତ୍ର କୋଠରୀରେ ଥିବା ଶ୍ଳୋକ ଗୁଡ଼ିକର ଭାବାର୍ଥ ସମ୍ପୂର୍ଣ୍ଣ ବଦଳାଇ ଲେଖାଯାଇଛି, ସେଗୁଡ଼ିକୁ ଟିକିଏ ବିଚାର ପୂର୍ବକ ପାଠକରନ୍ତୁ ।

ଭାବାର୍ଥ ବଦଳିଥିବା ଶ୍ଳୋକ ଗୁଡ଼ିକ ହେଲେ :-

ସାଂଖ୍ୟଯୋଗ	- ୧୧, ୧୯, ୨୨, ୨୩, ୨୪, ୪୫, ୪୭
କର୍ମଯୋଗ	- ୯, ୨୧, ୨୪, ୩୫
ଜ୍ଞାନଯୋଗ	- ୫, ୬, ୭, ୮, ୧୩, ୧୭, ୩୩
କର୍ମସନ୍ନ୍ୟାସ ଯୋଗର	- ୬, ୧୮
ଆତ୍ମସଂଯମ ଯୋଗର	- ୧, ୩, ୫, ୬, ୩୨, ୪୧
ବିଜ୍ଞାନଯୋଗର	- ୫, ୧୧, ୨୫
ଅକ୍ଷରପରବ୍ରହ୍ମ ଯୋଗର	- ୪, ୧୩, ୨୩, ୨୪, ୨୫
ରାଜବିଦ୍ୟା ରାଜଗୁହ୍ୟ ଯୋଗର	- ୧୩, ୨୨, ୨୪, ୨୫, ୨୬
ବିଭୂତିଯୋଗର	- ୬
ବିଶ୍ଵରୂପ ସନ୍ଦର୍ଶନ ଯୋଗର	- ୨୩, ୨୫, ୨୬, ୩୯
କ୍ଷେତ୍ରକ୍ଷେତ୍ରଜ୍ଞ ବିଭାଗ ଯୋଗର	- ୨, ୬
ପୁରୁଷୋତ୍ତମ ପ୍ରାପ୍ତି ଯୋଗର	- ୨, ୧୪, ୧୫, ୧୬, ୧୭
ଦୈବାସୁର ସମ୍ପଦ ବିଭାଗ ଯୋଗର	- ୭, ୮, ୯
ମୋକ୍ଷ ସନ୍ନ୍ୟାସ ଯୋଗର	- ୨

ସଂଖ୍ୟା ଯୋଗ

ଶ୍ରୀ ଭଗବାନ କହୁଛନ୍ତି :-

(୧) ଶ୍ଳୋକ, ୧୧ : ଅଶୋଚ୍ୟାନନ୍ଦଶୋଚସ୍ତ୍ୱଂ ପ୍ରଜ୍ଞାବାଦୀଃ ଭାଷସେ ।
 ଗତାସୁ ନଗତାସୁଂଘ ନାନୁଶୋଚନ୍ତି ପଞ୍ଚିତାଃ ॥
 (ପ୍ରକୃତି ପରମାତ୍ମା)

ଭାବାର୍ଥ : ଶୋକ ନ କରିବା ବିଷୟରେ ଶୋକ କରୁଛୁ, ତୁ ତୋର ବୁଦ୍ଧିକୁ କିପରି ଉପଯୋଗ କରୁଛୁ! ପଞ୍ଚିତମାନେ ଯାହା ଚାଲିଯାଇଛି, ଯାହା ରହିଛି ସେଗୁଡ଼ିକ ବାବଦରେ ଦୁଃଖ କରନ୍ତି ନାହିଁ ।

ବିବରଣୀ : ଦୁଃଖ ନକରିବା ବିଷୟରେ ଦୁଃଖ କରୁଛୁ ବୋଲି ପ୍ରତ୍ୟକ୍ଷ ଭାବରେ, ଦୁଃଖ କରିବା ବିଷୟରେ ଦୁଃଖ କରୁନାହିଁ ବୋଲି ପରୋକ୍ଷ ଭାବରେ କହିଥିବାରୁ, ଜଣାପଡୁଛି ପ୍ରକୃତ ଦୁଃଖ କରିବା ବିଷୟ ଆଉ କିଛି ଅଛି । ଏଠାରେ ବିବରଣାତ୍ମକ ଜାଣିବାକୁ ହେଲେ, ଶୋକ କରିବା ବିଷୟ କଣ? ଶୋକ ନକରିବା ବିଷୟ କଣ? ବୋଲି ବିଚାର କରିବାକୁ ହେବ । ଯେଉଁ ବିଷୟରେ ଶୋକ କରିବା ଉଚିତ ନୁହେଁ ବା ଯେଉଁ ବିଷୟ ପାଇଁ ଦୁଃଖ କରିବା ଉଚିତ୍ ନୁହେଁ ତାହାକୁ ଶ୍ଳୋକରେ “ଗତାସୁ ନଗତାସୁଂଘ” ବୋଲି କୁହାଯାଇଛି । ଅର୍ଥାତ୍ ଯାହା ଗତିଶୀଳ, ଯାହା ଗତିହୀନ ତା ବାବଦରେ ତୁ ଦୁଃଖ କରୁଛୁ ବୋଲି କହିଛନ୍ତି । ତେଣୁ ଯାହାସବୁ ଗତିଶୀଳ, ଗତିହୀନ ସେଗୁଡ଼ିକ ବ୍ୟତୀତ ଯାହା ଅଛି ତୁ ତାକୁ ନେଇ ଦୁଃଖ କରିବା ଉଚିତ୍ ବୋଲି କହିଛନ୍ତି, ଏକଥା ସହଜରେ ବୁଝି ହେଉଛି । ଏବେ ସମସ୍ତେ ମୁଖ୍ୟତଃ ଜାଣିବା ଉଚିତ୍ ଯେ, କଣ ଗତିଶୀଳ? କଣ ଗତିହୀନ? ଏବଂ ତା ଠାରୁ କଣ ଅଲଗା ଅଛି, ଯାହାକୁ ନେଇ ଆମେ ଦୁଃଖ କରିବା ଉଚିତ୍ ।

ଗତି ଶବ୍ଦର ଅନେକ ଅର୍ଥ ରହିଛି ଯଥା-୧) ଗମନ ୨) ଯାତ୍ରା ୩) ଚଳନ ୪) ଉପାୟ ୫) ବ୍ୟବସ୍ଥା ୬) ଆଶ୍ରୟ ୭) ପରିଣାମ ୮) ନିର୍ବାହ

ଇତ୍ୟାଦି । ଏଠିକାର ସନ୍ଦର୍ଭ ଅନୁସାରେ ଗତିର ଭୌତିକ ଅର୍ଥ “ଚଳନ” ନାମକ ଶବ୍ଦକୁ ନେବାବେଳେ, ଶ୍ରୀକୃଷ୍ଣଙ୍କ କଥାର ମର୍ମ ବୁଝାପଡ଼ିଥାଏ । ସେହି ଅନୁସାରେ ଚଳନଶକ୍ତି ଥିବା ସମସ୍ତ ଜୀବରାଶି ଏବଂ ଚଳନହୀନ ଅନେକ ବସ୍ତୁ ଇତ୍ୟାଦି ଭୂପୃଷ୍ଠରେ ରହିଛନ୍ତି । ଚଳନଯୁକ୍ତ ମାନବ, ଜନ୍ତୁ, କୀଟପତଙ୍ଗ ଏବଂ ଚଳନହୀନ ସମସ୍ତ ବସ୍ତୁକୁ ମିଶାଇ ଜ୍ଞାନ ଜଣାଥିବା ଲୋକମାନେ “ପ୍ରକୃତି” ନାମରେ କହନ୍ତି । ଚଳନଶୀଳ ଏବଂ ଚଳନ ରହିତ (ଗତିଶୀଳ, ଗତିହୀନ) ଏହି ପ୍ରକୃତିଠାରୁ ଆଉ ଗୋଟିଏ ଅଲଗା ଜିନିଷ ରହିଛି, ତାହା ହିଁ ଦୈବତ୍ଵ (ଇଶ୍ଵରଙ୍କ ଅସ୍ଥିତା) । ସେଦିନ ଅର୍ଜୁନ ପ୍ରକୃତିର ମଣିଷ ପାଇଁ ଦୁଃଖ କରିଥିଲେ ସିନା, ପ୍ରକୃତିର ଅତୀତ ହୋଇଥିବା ଇଶ୍ଵରଙ୍କ ପାଇଁ ଦୁଃଖ କରିନଥିଲେ । ସେଥିଲାଗି ଶ୍ରୀକୃଷ୍ଣ ଅର୍ଜୁନଙ୍କୁ ସତର୍କ କରିଥିଲେ ଯେ, ତୁ ଯାହା ପାଇଁ ଦୁଃଖ କରିବା ଅନୁଚିତ୍ ତା ପାଇଁ ଦୁଃଖ କରୁଛୁ । ଖାଲି ସେଦିନ ଅର୍ଜୁନ କାହିଁକି ଆଜି ପ୍ରତ୍ୟେକ ମାନବ ଏହି ପ୍ରକୃତି ସମ୍ବନ୍ଧୀୟ ବିଷୟକୁ ନେଇ ଦୁଃଖ କରୁଛି, ସେ ପଢ଼ିଥିବା ବଡ଼ ବଡ଼ ପାଠ ଏହି ପ୍ରକୃତିବିଷୟ ଉପରେ ବ୍ୟବହାର କରିବାରେ ସାମିତ କରିଦେଇଛି । ତୋର ବୁଦ୍ଧିକୁ (ପ୍ରଜ୍ଞାକୁ) ପ୍ରକୃତି ବିଷୟରେ ବ୍ୟବହାର କରି କିପରି କଥା କହୁଛୁ କହି ଶ୍ରୀକୃଷ୍ଣ ଅର୍ଜୁନଙ୍କୁ ସତର୍କ କରାଇଛନ୍ତି, ଅର୍ଥାତ୍ ଆମ ପ୍ରଜ୍ଞାକୁ ଆମେ ଇଶ୍ଵରଙ୍କୁ ଜାଣିବାରେ ବିନିଯୋଗ କରୁନାହେଁ ବୋଲି ଭଗବାନ ଆମକୁ ସ୍ମରଣ କରାଇଛନ୍ତି । ଜ୍ଞାନୀମାନେ ପ୍ରକୃତିଜ ସମସ୍ତ ବସ୍ତୁ ଏବଂ ଜୀବରାଶିଙ୍କ ପାଇଁ ଦୁଃଖ ନକରି ଐଶ୍ଵରୀୟ ବିଷୟରେ ମନ ନଲାଗିବା କାରଣରୁ ଦୁଃଖ କରିଥାନ୍ତି ବା ଶୋକ କରିଥାନ୍ତି ବୋଲି କହିଛନ୍ତି ।

ଭଗବାନ ଭଗବଦ୍ଵାତାର ଏହି ପ୍ରଥମ ଶ୍ଳୋକରେ ଜଣାଇ ଦେଇଛନ୍ତି ଯେ, ଦେଖାଯାଉଥିବା ସମସ୍ତ ଜୀବରାଶି ହେଉଛନ୍ତି ପ୍ରକୃତି, ଏତଭିନ୍ନ ଦେଖାଯାଉ ନଥିବା ପରମାର୍ଥ ମଧ୍ୟ ରହିଛି, ଆହୁରି ଜଣାଇ ଦେଇଛନ୍ତି ଯେ, ଆମେ ସର୍ବଦା ଯେଉଁ ଦୁଃଖ କରୁଛେ, କାନ୍ଦୁଛେ, ଚିନ୍ତା କରୁଛେ ତାହା ସବୁ ଏଇ ପ୍ରକୃତି ପାଇଁ ସିନା, ସେହି ପରମାର୍ଥ ପାଇଁ କେବେ ଦୁଃଖ କରୁନାହେଁ । ସେହିଭଳି ତୁ ଗତିଶୀଳ, ଗତିହୀନ ପ୍ରକୃତି ପାଇଁ ତୋର ବୁଦ୍ଧି ବା ପ୍ରଜ୍ଞାକୁ ବ୍ୟବହାର କରୁଛୁ, ଏହା ଠିକ୍ ନୁହେଁ, ଜ୍ଞାନୀମାନେ ଏଭଳି ଦୁଃଖ କରନ୍ତି

ନାହିଁ ବୋଲି ଜଣାଇ ଦେଇଛନ୍ତି । ପ୍ରଥମ ଶ୍ଳୋକରେ ଦୁଃଖଦ ଏବଂ ଦୁଃଖ-
ହୀନ ବୋଲି ବିଷୟକୁ ଦୁଇଭାଗ କରି ଉଭୟର ବାସ୍ତବତାକୁ ଦେଖାଇଦେବା
ଏକ ମହୋନ୍ନତ ବିଷୟ । ଏଥିରେ ଆମ ପ୍ରଜ୍ଞାକୁ ପ୍ରକୃତି ଦିଗରେ ନଲଗାଇ
ପରମାତ୍ମା ଦିଗରେ ଲଗାଇବା ପାଇଁ ଉଗ୍ରବାନ ସୁଚନା ଦେବା ମଧ୍ୟ ଏହି ପ୍ରଥମ
ଶ୍ଳୋକର ଏକ ବିଶେଷତ୍ୱ ।

(ଅନ୍ୟମାନଙ୍କ ଦ୍ୱାରା ଲେଖାଯାଇଥିବା ଗୀତାଗ୍ରନ୍ଥ ଗୁଡ଼ିକରେ
ଏହି ଶ୍ଳୋକର ଭାବାର୍ଥ ଏବଂ ଆମ ଦ୍ୱାରା ଲେଖାଯାଇଥିବା ଭାବାର୍ଥରେ
ଅନେକ ଭିନ୍ନତା ରହିଛି, ସେମାନେ କେବଳ ମୃତ୍ୟୁବରଣ କରିଥିବା,
ବଞ୍ଚୁଥିବା ମାନବ ବାବଦରେ ଲେଖୁଥିବା ସ୍ଥଳେ, ଆମେ ଏଥିରେ ପ୍ରକୃତି
ଏବଂ ଗତିଶୀଳ, ଗତିହୀନ, ଜୀବ ଥିବା, ଜୀବ ନଥିବା ବିଷୟଗୁଡ଼ିକ
ବାବଦରେ ଲେଖୁଛୁ । ବଞ୍ଚୁଥିବା, ମୃତ୍ୟୁବରଣ କରିଥିବା ଲୋକମାନଙ୍କ
ବାବଦରେ ପଞ୍ଚିତମାନେ ଦୁଃଖ କରନ୍ତି ନାହିଁ ବୋଲି ସେମାନେ
ଜଣାଇଛନ୍ତି । ସେମାନଙ୍କ ବ୍ୟତୀତ ଶୁଣି ସେମାନଙ୍କ କଥା ଆମେ ବା
କାହିଁକି ଚିନ୍ତା କରିବୁ, ଆମର କିଛି ଦୁଃଖ ନାହିଁ, ଆମର ଚିନ୍ତା ଧନ
ଉପରେ, ଯେଉଁମାନେ ବଞ୍ଚୁଛନ୍ତି ସେମାନେ ଯେମିତି ରହିଲେ ଆମର କଣ
ଗଲା, ଟଙ୍କା ଖର୍ଚ୍ଚ ନହେବା ଉଚିତ୍ ବୋଲି କିଛିଲୋକ ଭାବିଥାନ୍ତି,
ସେମାନେ କେଉଁ ରୋଗରେ ପଡ଼ିଲେ ଆମର କିଛି ଅସୁବିଧା ନାହିଁ,
ହସ୍ତିଚାଲକୁ ଗଲେ ଟଙ୍କା ଖର୍ଚ୍ଚ ହୋଇଯିବ ତାହାହିଁ ଆମର ଦୁଃଖ ବୋଲି
କହୁଥିବା ଲୋକମାନେ ମଧ୍ୟ ସମାଜରେ ଅନେକ ଅଛନ୍ତି । ସେହିଭଳି ନିଜ
ଲୋକ ମୃତ୍ୟୁବରଣ କଲେ ମଧ୍ୟ ଦୁଃଖ ନକରିବା ଲୋକ ବହୁତ
ଅଛନ୍ତି, ତା ବୋଲି କଣ ସେମାନଙ୍କୁ ଜ୍ଞାନୀ କହିବା! ସେମାନଙ୍କର
ଧନ, କନକ ଛତା, ମୃତ୍ୟୁବରଣ କରିଥିବା ନିଜ ଲୋକ ପାଇଁ ମଧ୍ୟ
ତିଳେହେଁ ଦୁଃଖ ନଥାଏ, ଚିନ୍ତା ନଥାଏ । ପରପୁରୁଷ ନିଜ ସ୍ତ୍ରୀକୁ ଅତ୍ୟାଚାର
କଲେ ମଧ୍ୟ ସେକଥା ଚିନ୍ତା କରିନଥାନ୍ତି, ନିଜ ପୁଅକୁ କିଏ ହତ୍ୟା କଲେ
ମଧ୍ୟ ଟଙ୍କା ଖର୍ଚ୍ଚ ହୋଇଯିବ ବୋଲି ଥାନାରେ କେସ୍ ନଦେବା ଲୋକ
ଅଛନ୍ତି । ଅନ୍ୟ ଗୀତା ଗୁଡ଼ିକରେ ଲେଖାଯାଇଥିବା ଏହି ଶ୍ଳୋକର ଭାବ

ଅନୁସାରେ ଏପରି ଲୋକକୁ ପରମଜ୍ଞାନୀ କହିପାରିବା । ଏହା ସତ ବୋଲି ବିଚାର କରି ଦେଖିଲେ, ଧନ କନକାଦି ଉପରେ ଆଶା ଥିବା ମଣିଷକୁ ଆଶାବାଦୀ କହିପାରିବା ସିନା ତାକୁ ଜ୍ଞାନୀ କହିପାରିବା ନାହିଁ । ତେଣୁ ଆଜିପର୍ଯ୍ୟନ୍ତ ଅନ୍ୟମାନେ ଲେଖିଥିବା ଏହି ଶ୍ଳୋକର ଭାବ ଠିକ୍ ନୁହେଁ ବୋଲି କହିପାରିବା ।)

ଗତିଶୀଳ ଏବଂ ଗତିହୀନ ବିଷୟ ବାବଦରେ ଜ୍ଞାନୀମାନେ ଚିନ୍ତା କରନ୍ତି ନାହିଁ ବୋଲି ଲେଖାଯାଇଛି, ହେଲେ ବାସ୍ତବରେ ଶ୍ରୀକୃଷ୍ଣ ଏଭଳି କହିନାହାନ୍ତି । ଶ୍ରୀକୃଷ୍ଣ ମଣିଷ ବିଷୟ କହିଛନ୍ତି ଭାବିଲେ, ଯେଉଁମାନେ ମୃତ୍ୟୁବରଣ କରିଛନ୍ତି, ଯେଉଁମାନେ ଅଛନ୍ତି ସେମାନଙ୍କ କଥା ଚିନ୍ତା ନକରି କେବଳ ଧନ ପାଇଁ ଚିନ୍ତା କରୁଥିବା ଲୋଭକୁ ମଧ୍ୟ ଜ୍ଞାନୀ ବୋଲି କହିବାକୁ ପଡ଼ିବ । ତେଣୁ ଶ୍ରୀକୃଷ୍ଣ ଶ୍ଳୋକରେ କହିଥିବା ଜ୍ଞାନକୁ ଗଭୀର ଭାବରେ ଯଦି ଆମେ ଗ୍ରହଣ କରିବା ତେବେ ଚର, ଅଚର ପ୍ରକୃତି ବାବଦରେ ଜ୍ଞାନୀମାନେ ଚିନ୍ତା ନ କରି, ପ୍ରକୃତିର ଅତୀତ ପରମାତ୍ମାଙ୍କ ବାବଦରେ ଚିନ୍ତା କରନ୍ତି ବୋଲି ଜଣାଯାଇଥାଏ । ଏପର୍ଯ୍ୟନ୍ତ ଏହି ଶ୍ଳୋକଟିର ଭାବାର୍ଥ ଭିନ୍ନ ଲେଖିଛନ୍ତି ବୋଲି କେତେକ ଭାବିବା ସହିତ କେତେ ବଡ଼ବଡ଼ ସ୍ଵାମୀଜୀମାନେ, ପିଠାଧିପତିମାନେ, ଯୋଗୀମାନେ ଲେଖୁଥିବା ଭାବାର୍ଥ କଣ ଠିକ୍ ନୁହେଁ? ବୋଲି ପଚାରିଲେ, କୁହାଯାଇ ପାରେ ଯେ, ସତ୍ୟ ନିଆଁ ଭଳି, କେବେ ବି ବାହାରକୁ ଆସିପାରେ । ଲୁକାୟିତ ସତ୍ୟକୁ ବାହାରକୁ ଆଣିବା ମୋର କର୍ତ୍ତବ୍ୟ, ତେଣୁ ଖାଲି ଉଗବଦ୍ଭାତା କାହିଁକି, କୌଣସି ମତର ଜ୍ଞାନ ହେଉ ଖୋଲି କହିଦେବା ମୋର କର୍ତ୍ତବ୍ୟ ହୋଇଥାଏ । ମୋର ଏହି କର୍ତ୍ତବ୍ୟ କାର୍ଯ୍ୟରେ ଉଗବଦ୍ଭାତାର ଖାଲି ଏହି ଶ୍ଳୋକ କାହିଁକି ଅନେକ ଶ୍ଳୋକର ଭାବ ମଧ୍ୟ ବଦଳିଛି ବୋଲି ଆଗକୁ ନିଶ୍ଚୟ ଦେଖିପାରିବେ । ଏହା “ତ୍ରେତ” ନାମକ ସିଦ୍ଧାନ୍ତ ଉପରେ ଆଧାରିତ ହୋଇ ଲେଖାଯାଇଛି, ତେଣୁ ତାହା ଶାସ୍ତ୍ରବଦ୍ଧ କି ନୁହେଁ ହିସାବ କରି ଦେଖିବା ଉଚିତ୍ । ଏହି ଶ୍ଳୋକ କିମ୍ବା ଆଗତ ଶ୍ଳୋକ ଗୁଡ଼ିକରେ ଆମେ ଯେଉଁ ନୂତନ ଭାବକୁ ସ୍ଥାନ ଦେଇଛୁ ତଦ୍ଵାରା ହେତୁବାଦୀ ମାନଙ୍କ ପ୍ରଶ୍ନ ମଧ୍ୟ ବଳକା ରହିବ ନାହିଁ । ତାଛଡ଼ା ଏଥିରେ ସମସ୍ତଙ୍କ ପାଇଁ ସବୁକିଛିର ସମାଧାନ ରହିଛି ବୋଲି ଏହି ପ୍ରଥମ ଶ୍ଳୋକଠାରୁ ଆଗୁଆ ଜଣାଉଛି ।

ପ୍ରତ୍ୟେକ ଶ୍ଳୋକକୁ ଊରିଗୋଟି ସୂତ୍ର ଆଧାର ଦ୍ଵାରା ପାଠ କରନ୍ତୁ ବୋଲି ଆଗରୁ ମଧ୍ୟ ଜଣାଇଛୁ, ଆଉଥରେ ମଧ୍ୟ ମନେପକାଇ ଦେଉଛୁ । ୧) ପଢୁଥିବା ଶ୍ଳୋକଗୁଡ଼ିକ ଜାବାମ୍ବା, ଆମ୍ବା, ପରମାମ୍ବା ନା ପ୍ରକୃତି ବାବଦରେ କୁହାଯାଇଛି ? କାହା ବାବଦରେ କୁହାଯାଇଛି ? ୨) ପଢୁଥିବା ଶ୍ଳୋକ ବ୍ରହ୍ମଯୋଗର ! କି କର୍ମଯୋଗର ! କାହା ସମ୍ବନ୍ଧୀୟ ? ୩) ପଢୁଥିବା ଶ୍ଳୋକ ସାକାର ରୂପ ପାଇଁ କି ନିରାକାର ପାଇଁ, କାହାପାଇଁ କୁହାଯାଇଛି ? ୪) ପଢୁଥିବା ଶ୍ଳୋକ ଶାସ୍ତ୍ରବନ୍ଧ କି ନୁହେଁ ? ଏହି ସୂତ୍ରଗୁଡ଼ିକ ମଧ୍ୟରୁ ଚତୁର୍ଥତମ ସୂତ୍ର ଅନୁସାରେ ଆମେ ଶାସ୍ତ୍ରବନ୍ଧ ଶ୍ଳୋକଗୁଡ଼ିକ ଲେଖି ଅଶାସ୍ତ୍ରୀୟ ଶ୍ଳୋକଗୁଡ଼ିକୁ ଛାଡ଼ିଦେଇଛୁ । ତେଣୁ ଆପଣମାନେ ମୁଖ୍ୟତଃ ବଳକା ତିନି ସୂତ୍ର ଅନୁସାରେ ପଢ଼ିପାରିବେ । ତାଛଡ଼ା କେଉଁ ଶ୍ଳୋକ କାହା ପାଇଁ କୁହାଯାଇଛି ତାହା ମଧ୍ୟ ଶ୍ଳୋକ ତଳେ ଲେଖିଦେଉଛୁ, ସେଥିପ୍ରତି ସମସ୍ତେ ପ୍ରଥମେ ଧ୍ୟାନଦେଇ ପଢ଼ିବାକୁ ଅନୁରୋଧ କରୁଛୁ ।

(୧) ଶ୍ଳୋକ, ୧୨ : ନ ଦ୍ଵେବାହଂ ଜାତୁ ନାସଂ ନ ତ୍ଵଂ ନେମେ ଜନାଧିପାଃ ।

ନ ଚୈବ ନ ଭବିଷ୍ୟାମଃ ସର୍ବେ ବୟମତଃ ପରମ୍ ॥

(ଜୀବାମ୍ବା)

ଭାବାର୍ଥ : ଅତୀତରେ ମୁଁ ନଥିଲି, ତୁ ନଥିଲୁ ଭାବିବା ଭୁଲ୍ । ତୁ ମଧ୍ୟ ସବୁବେଳେ ରହିଥିବୁ, ଏହି ଧରଣୀ ପାଳନ କରୁଥିବା ରାଜାମାନେ ମଧ୍ୟ ସବୁବେଳେ ରହିଥିବେ । ପୁନଶ୍ଚ ଏପରି ଭବିଷ୍ୟତରେ ମଧ୍ୟ କେବେ ହେବ ନାହିଁ, ଯେତେବେଳେ ଆମେମାନେ କେହି ନଥିବା ।

ବିବରଣୀ : ସମସ୍ତ ଜୀବରାଶି ଦିନେ ରହିବେ ନାହିଁ ବୋଲି ବୋଧହୁଏ ତୁ ଦୁଃଖ କରୁଛୁ ! କିନ୍ତୁ କେହି କେତେବେଳେ କୁଆଡ଼େ ଯିବେ ନାହିଁ । କୌଣସି ଜୀବରାଶି ହେଉ, ମୁଁ ବା ତୁ ହୁଅ, ଏ ଭୂପୃଷ୍ଠର ରାଜାମାନେ ହୁଅନ୍ତୁ, ଜୀବ ଥିବା କୌଣସି ପ୍ରାଣୀ ହେଉ, କେହି ରହିବେ ନାହିଁ କହିବା ଅସତ୍ୟ । ସବୁବେଳେ ସମସ୍ତେ ରହିଥିବା ବୋଲି ଶ୍ରୀକୃଷ୍ଣ କହିବା ଦ୍ଵାରା ଏକ ପ୍ରଶ୍ନ ମଧ୍ୟ ଆସି ପାରେ । ଆମେମାନେ ତ କିଛିକାଳ ରହି ମୃତ୍ୟୁବରଣ କରୁଛେ ! ତେବେ ଆମେ

ଶାଶ୍ଵତ ଭାବରେ ରହିବା, ତାହା କେହି ରହିବେ ନାହିଁ କହିବା ଅସତ୍ୟ ବୋଲି ଶ୍ରୀକୃଷ୍ଣଙ୍କ କହିବା କଥାକୁ ଆମେ କିପରି ବିଶ୍ଵାସ କରିବା ? ଏହାର ସମାଧାନ ତଳ ଶ୍ଳୋକରେ ଦେଖନ୍ତୁ ।

୧) ଶ୍ଳୋ, ୧୩ : ଦେହିନୋଽସ୍ମିନ୍ ଯଥା ଦେହେ କୌମାରଂ ଯୌବନଂ ଜରା ।

ତଥା ଦେହାନ୍ତରପ୍ରାପ୍ତିର୍ ଧୀରସ୍ ତତ୍ତ୍ଵ ନ ମୁହ୍ୟତି ॥

(ଜୀବାତ୍ମା)

ଭାବାର୍ଥ : ଦେହୀର ଦେହରେ ବାଲ୍ୟ, କୌମାର, ଯୌବନ, ବୃଦ୍ଧାବ୍ୟ ଅବସ୍ଥା କ୍ରମାନ୍ୱୟରେ ଆସିବା ଭଳି, ମରଣ ମଧ୍ୟ ଆସିଥାଏ ।

ବିବରଣୀ : ଯିଏ ଦେହରେ ବାସ କରିଥାଏ ତାକୁ ଦେହୀ କହନ୍ତି । ଦେହରେ ତିନିଗୋଟି ଆତ୍ମା ନିବାସ କରିଥାନ୍ତି । ପ୍ରଥମଟି ଜୀବାତ୍ମା, ଦ୍ଵିତୀୟଟି ଆତ୍ମା, ତୃତୀୟଟି ପରମାତ୍ମା । ଏହି ତିନି ଆତ୍ମାଙ୍କୁ ସମ୍ବର୍ତ୍ତ ଅନୁସାରେ ବୁଝିବାକୁ ହୋଇଥାଏ; ପରନ୍ତୁ ଜୀବାତ୍ମା ପାଇଁ କୁହାଯାଇଥିବା ସ୍ଥାନରେ ଆତ୍ମା ପାଇଁ, ଆତ୍ମା ପାଇଁ କୁହାଯାଇଥିବା ସ୍ଥାନରେ ପରମାତ୍ମା ପାଇଁ, ପରମାତ୍ମାଙ୍କ ପାଇଁ କୁହାଯାଇଥିବା ସ୍ଥାନରେ ଆତ୍ମା ପାଇଁ କୁହାଯାଇଛି ବୋଲି ବୁଝିବା ଉଚିତ୍ ନୁହେଁ । ଅନେକ ଗୀତାରେ ଏହି ଶ୍ଳୋକଟି ଜୀବାତ୍ମା ବାବଦରେ କୁହାଯାଇଛି ବୋଲି ନ ଭାବି ଦେହୀ ଅର୍ଥରେ ଆତ୍ମା ଶବ୍ଦକୁ ବ୍ୟବହାର କରି ଭାବାର୍ଥ ଲେଖିଛନ୍ତି । ଦେହୀ କହିଲେ ପ୍ରଥମ ଆତ୍ମା, ଦ୍ଵିତୀୟ ଆତ୍ମା କିମ୍ବା ତୃତୀୟ ଆତ୍ମା ହୋଇ ପାରେ ବୋଲି କେହି ବିଚାର କରିନାହାନ୍ତି । ଏହିଭଳି ଭୁଲ୍ ହେବା ଆଶଙ୍କାକୁ ଦୃଷ୍ଟି ଦେଇ ଆମେ ପ୍ରତ୍ୟେକ ଶ୍ଳୋକର ତଳେ ଚନ୍ଦ୍ରବନ୍ଧନୀ ଭିତରେ ଶ୍ଳୋକଟି ଯାହାପାଇଁ କୁହାଯାଇଛି ଚିହ୍ନାଇଦେଇଛୁ । ଅର୍ଜୁନ ମାନବ (ଜୀବାତ୍ମା) ବାବଦରେ ପରଚ୍ଛିନ୍ନତା ସିନା ଦୈବସ୍ଵରୂପ ଆତ୍ମା ବାବଦରେ ପରଚ୍ଛିନ୍ନ ନାହାନ୍ତି । ତେଣୁ ଏହି ଶ୍ଳୋକ ଜୀବାତ୍ମା ପାଇଁ କୁହାଯାଇଛି ବୋଲି ବୁଝିବା ଉଚିତ୍ ।

ଜୀବାତ୍ମା ଏକ ଶରୀର ଧାରଣ କରିଥିବାବେଳେ ସେ ସେହି ଶରୀର ଅନୁସାରେ ତାର କିଛିଦିନକୁ ବାଲ୍ୟାବସ୍ଥା, ତାହା କିଛିଦିନ ବିତିଯିବା ପରେ ଶରୀରରେ କିଶୋରାବସ୍ଥା, ସେହିଭଳି ଯୌବନାବସ୍ଥା ଏବଂ ପରିଶେଷରେ

ବାର୍ଦ୍ଧକ୍ୟାବସ୍ଥା ଆସିଥାଏ । ଏହିଭଳି ଶରୀରର ବିଭିନ୍ନ ଅବସ୍ଥା ଆସିଥାଏ ସିନା ଭିତରେ ଥିବା ଜୀବାତ୍ମାର କୌଣସି ଅବସ୍ଥା ଆସିନଥାଏ କିମ୍ବା ତାର ବୟସ ବଢ଼ି ନଥାଏ । କେବଳ ଶରୀରର ବୟସ ବଢ଼ିଥାଏ, ବାଲ୍ୟ, କୈଶୋର, ଯୌବନ, ବାର୍ଦ୍ଧକ୍ୟାଦି ଦଶା ଆସିଥାଏ ।

ଉଦାହରଣ ଭାବରେ ବୁଝିବାକୁ ଗଲେ, ଆମର ଗୋଟିଏ କାର୍ କିମ୍ବା ଜିପ୍ ଅଛି ବୋଲି ଭାବିବା । ତାହା ଠିକ୍ ଥିବା ପର୍ଯ୍ୟନ୍ତ ଆମେ ସେଥିରେ ବସି ଯାତ୍ରା କରି ପାରୁଛେ । କିଛିଦିନ ପରେ ତାର ଚକଗୁଡ଼ିକ ଘଷରା ହୋଇଯାଇଥାଏ । ଏହିଭଳି ଘଷରା ହୋଇଯିବା କାର୍ ଚକଗୁଡ଼ିକର ହୋଇଥାଏ, ହେଲେ ସେଥିରେ ବସି ଯାତ୍ରା କରୁଥିବା ଆମ ପାଦର କିମ୍ବା ଆମ ଶରୀରର କୌଣସି ହାନି ଘଟି ନଥାଏ । କିଛିଦିନ ପରେ ଚକଗୁଡ଼ିକ ସମ୍ପୂର୍ଣ୍ଣ ଘଷରା (ପତଳା) ହୋଇ କାର୍ଟି ଆଉ ଚାଲି ନପାରିବା ସ୍ଥିତିରେ ପହଞ୍ଚେ, କିନ୍ତୁ ସେଥିରେ ଯାତ୍ରା କରୁଥିବା ଆମର ଅତଳ ଅବସ୍ଥା ଆସି ନଥାଏ । ଚକଗୁଡ଼ିକ ଆଉ କାର୍ଯ୍ୟ କରୁନାହିଁ ବୋଲି ଜାଣି ଆମେ ତାର ପୁରୁଣା ଚକଗୁଡ଼ିକ ବାହାର କରିଦେଇ ନୂଆଚକ ଲଗାଉ । ଚକଗୁଡ଼ିକ ଘଷରା ହୋଇଯିବା କ୍ରମେ ଯେପରି ସେଥିରେ ବସି ଯାତ୍ରାକରୁଥିବା ଲୋକର କିଛି କ୍ଷତି ହୋଇ ନଥାଏ, ସେହିପରି ଶରୀର ଧାରଣ କରି ରହିଥିବା ଜୀବାତ୍ମାର ଶରୀରରେ ଆସୁଥିବା ବିଭିନ୍ନ ପ୍ରକାର ଦଶା ଭଳି ଜୀବାତ୍ମାର କୌଣସି ଦଶା ଆସି ନଥାଏ । ଘଷରା ହୋଇଯାଇଥିବା ଚକଗୁଡ଼ିକୁ କାଢ଼ି ନୂଆ ଚକ ଲଗାଇ ଆମେ ପୁଣି କାର୍ଟିକୁ ଚଳାଇ ପାରୁଥିବା ଭଳି, ଶରୀରର ଦଶାଗୁଡ଼ିକ ସହିତ ବଞ୍ଚିପାରୁଛେ, କାର୍ଟି ସମ୍ପୂର୍ଣ୍ଣ ଖରାପ ହୋଇଗଲା ବେଳେ ତାକୁ ଛାଡ଼ି ନୂଆ କାର୍ କିଣି ସେଥିରେ ବସି ଯାଇପାରୁଛେ । ଏହିଭଳି ପୁରୁଣା ଶରୀରକୁ ଛାଡ଼ି ନୂଆ ଶରୀର ଧାରଣ କରି ଜୀବାତ୍ମା କାଳ ନିର୍ବାହ କରିଥାଏ । କେତେ କାଳ ବିତିଯାଉଥିଲେ ମଧ୍ୟ ଜୀବାତ୍ମା ସବୁବେଳେ ଗୋଟିଏ ସ୍ଥିତିରେ ଥାଏ । ଜୀବାତ୍ମା ଗୋଟିଏ ଶରୀର ଧାରଣ କଲାବେଳେ ଗରିବ ହୋଇପାରେ, ଆଉଗୋଟିଏ ଶରୀରରେ ଧନବାନ୍ ହୋଇପାରେ, ରାଜା ମଧ୍ୟ ହୋଇପାରେ । ଏହିଭଳି ଶରୀର ବଦଳାଉଥାଇ ଜୀବାତ୍ମା ସବୁବେଳେ ରହିଥାଏ । ସେଥିଲାଗି ଭଗବାନ କହିଛନ୍ତି ତୁ ହୁଅ, ଏଇ ରାଜାମାନେ ହୁଅନ୍ତୁ ସମସ୍ତେ ନାହାନ୍ତି ବୋଲି କହିପାରିବା ନାହିଁ । ଏଇଠାରେ

ପୁଣି ଏକ ସନ୍ଦେହ ଆସିଥାଏ ଯେ, ଏହା ସାଧାରଣ ଜୀବପାଇଁ କାର୍ଯ୍ୟକାରୀ ହେଉଥିବା ସୂତ୍ର । ଭଗବାନ ଶ୍ରୀକୃଷ୍ଣ ମଧ୍ୟ ନିଜକଥା କହିଛନ୍ତି ଅର୍ଥାତ୍ ମୁଁ ମଧ୍ୟ ସବୁବେଳେ ରହିବି ବୋଲି କହିଛନ୍ତି, ସେ ତ ପରମାତ୍ମା, କଣ ତାଙ୍କ ପାଇଁ ଏହି ସୂତ୍ର ଲାଗୁହେବ ? ବୋଲି ପଚାରିଲେ, ଏହାର ସମାଧାନରେ ! ପରମାତ୍ମା ମଧ୍ୟ ସାଧାରଣ ମଣିଷ ଭଳି ଶରୀର ଧାରଣ କରିଥାନ୍ତି, ତେଣୁ ସମସ୍ତ ଶରୀର ପାଇଁ ଲାଗୁ ହେଉଥିବା ସୂତ୍ର ଅନୁସାରେ ନିଜକୁ ମଧ୍ୟ ମିଶାଇ କହିଛନ୍ତି । ତାଛଡା ସେ ଯେହେତୁ ପରମାତ୍ମା, ସର୍ବବ୍ୟାପୀ ଏବଂ କାଳସ୍ଵରୂପ ତେଣୁ ସେ ସବୁବେଳେ ଅର୍ଥାତ୍ ସର୍ବ କାଳରେ ଥାଆନ୍ତି, ସେଥିଲାଗି ସେ ସବୁବେଳେ ଥାଆନ୍ତି ବୋଲି କହିଛନ୍ତି ।

ଏଠାରେ ଆଉଏକ ପ୍ରଶ୍ନ ମଧ୍ୟ ଆସିଥାଏ । ଜୀବାତ୍ମା ଦୈବଜ୍ଞାନ ଜାଣି ମୋକ୍ଷପାଇଁ ଜୀବକୁ ବିନାଶ କରି ପରମାତ୍ମାରେ ଐକ୍ୟ ହେବାବେଳେ ବିନାଶ ହୋଇଥାଏ ! ସେହି ଉଦ୍ଦେଶ୍ୟରେ ତ ଜୀବାତ୍ମାକୁ କ୍ଷର (ବିନାଶୀ) କହିଛନ୍ତି ! ସେତେବେଳେ ଜୀବାତ୍ମା ରହୁନାହିଁ ? ହେଲେ ଭଗବାନ ଆମେ ସବୁବେଳେ ଥିବା କହିବାରେ କି ବିଶେଷତା ରହିଛି ? ଏହାର ସମାଧାନକୁ ନିମ୍ନମତେ ଦେଖିଲେ ! ଏହି ଶ୍ଳୋକରେ ଜୀବାତ୍ମାକୁ ଉଦ୍ଦେଶ୍ୟ କରି ଅର୍ଥାତ୍ ଜୀବମାନଙ୍କୁ କହିଛନ୍ତି ସତ, ହେଲେ ତାହା କେବଳ ଅଜ୍ଞାନରେ ଥିବା ଲୋକମାନଙ୍କୁ କହିବା ଏହି ଶ୍ଳୋକର ବିଶେଷତା । ଏହା ସର୍ବସାଧାରଣ ଜୀବମାନଙ୍କୁ ଉଦ୍ଦେଶ୍ୟ କରି କହିଛନ୍ତି କାରଣ ! ଶରୀର ବିନାଶ ହେବାବେଳେ ଅର୍ଥାତ୍ ହୃଦୟର ଶିକାର ହେବା କିମ୍ବା ମୃତ୍ୟୁବରଣ କରିବା ବେଳେ ବା ଶରୀର ବଦଳାଇବା ବେଳେ ଶରୀରରେ ଥିବା ଜୀବାତ୍ମାର କଣ ବିନାଶ ହୁଏ ? ବୋଲି ଅର୍ଜୁନଙ୍କ ସନ୍ଦେହ ସମାନ କଥାରେ ଜୀବାତ୍ମାର ବିନାଶ ହୋଇ ନଥାଏ ବୋଲି କହିଛନ୍ତି । ଏହା ଶରୀର ବଦଳାଇବା କ୍ଷେତ୍ରରେ, ଶରୀର ବିନାଶ ହେବାବେଳେ, ଜୀବାତ୍ମାର ସ୍ଥିତି ବାବଦରେ କୁହାଯାଇଛି ସିନା ଆଗାମୀ ଶ୍ଳୋକରେ କର୍ମ ବିନାଶ ହେଲେ ଜୀବାତ୍ମା ମଧ୍ୟ ବିନାଶ ହୋଇଥାଏ ବୋଲି ବୁଝାଇ ଜୀବାତ୍ମାକୁ କ୍ଷର କହିଛନ୍ତି ।

ଏହି ଶ୍ଳୋକରେ ମୁଖ୍ୟତଃ ତିନି ଆତ୍ମା ଭିତରୁ କେବଳ ଜୀବାତ୍ମା ବାବଦରେ କୁହାଯାଇଛି । ଶରୀର ପତନରେ କେବଳ ଶରୀର ଚାଲିଯାଇଥାଏ,

ତାପରେ ଜୀବାତ୍ମା କୌଣସି ଏକ ଶରୀର ଧାରଣ କରି ରହିଥାଏ ବୋଲି ଜଣାଇ ଦିଆଯାଇଛି । ଏହା ଶରୀର ପତନ ପରେ ଜୀବାତ୍ମା କଣ ହୁଏ ତାହା କୁହାଯାଇଛି ସିନା, କର୍ମ ବିନାଶରେ ଜୀବାତ୍ମାର ସ୍ଥିତି କଣ ହୁଏ ସେ ବାବଦରେ କୁହାଯାଇ ନାହିଁ ବୋଲି ଜାଣିବା ଉଚିତ୍ । ଆଜି ପର୍ଯ୍ୟନ୍ତ ଥିବା ସବୁ ଗୀତାରେ ଲେଖାଯାଇଥିବା ଭଳି ଏହି ଶ୍ଳୋକଟି ଆତ୍ମା ଉଦ୍ଦେଶ୍ୟରେ କୁହାଯାଇ ନାହିଁ, ଜୀବାତ୍ମା ଉଦ୍ଦେଶ୍ୟରେ କୁହାଯାଇଛି ବୋଲି ଜାଣିବା ଉଚିତ୍ ।

ଠିକ୍ ଅଛି, ଏକଥା ଜାଣିବା ପରେ ଅର୍ଜୁନ ହୁଅନ୍ତୁ କିମ୍ପା ଆମେ ବା ଅନ୍ୟ କେହି ହୁଅନ୍ତୁ, ଜଣକର ଶରୀର ଦଶାଗୁଡ଼ିକ ଚାଲିଗଲା ପରେ ସେ କେବଳ ଶରୀର ଛାଡ଼ି ଚାଲିଯାଇଛି, ତାର ବିନାଶ ହୋଇନାହିଁ, ସେ ଅଛି, ତାପାଇଁ କାହିଁକି କାନ୍ଦିବା ବୋଲି ଜାଣିଲେ ମଧ୍ୟ ଆମ ସହିତ ସମ୍ପର୍କ ଥିବା ବା ଆମ ପରିଚିତ ବ୍ୟକ୍ତି ଶରୀର ଛାଡ଼ି କୁଆଡ଼େ ଚାଲିଗଲା, ଏବେ ସେ କେଉଁଠି ଅଛି, କିପରି ଅଛି ଇତ୍ୟାଦି ଜାଣିନପାରି ଆମେ ନିଶ୍ଚୟ କାନ୍ଦୁଛେ, ଗଭୀର ଦୁଃଖ କରୁଛେ । ସେ ମୃତ୍ୟୁବରଣ କଲା ବୋଲି ନୁହେଁ ସେଭଳି ଲୋକ ଆମଠାରୁ ଦୂର ହୋଇଗଲା ତେଣୁ କିଛି ଜ୍ଞାନ ଜାଣିଥିବା ଲୋକମାନେ ମଧ୍ୟ ଏକଥା କହୁଥିବା ଶୁଣୁଛେ । ଏ ବାବଦରେ ପର ଶ୍ଳୋକରେ ଭଗବାନ ଆଉ କଣ କହୁଛନ୍ତି ଦେଖନ୍ତୁ ।

(୧) ଶ୍ଳୋକ, ୧୪: ମାତ୍ରାସ୍ତର୍ଗାସ୍ତୁ କୌତେୟ ! ଶୀତୋଷ୍ଣଦୁଃଖଦୁଃଖଦାଃ ।

ଆଗମାପାୟିନୋଽନିତ୍ୟାସ୍ତାଂସ୍ଥିତିଷ୍ଠସ୍ତ ଭାରତ ! ॥

(ଜୀବାତ୍ମା)

ଭାବାର୍ଥ : ପଞ୍ଚ ତତ୍ତ୍ଵ ଗୁଡ଼ିକ ଦ୍ଵାରା, ଶୀତୋଷ୍ଣ ଦୁଃଖ ସୁଖାଦିକୁ ମାନବ ଅନୁଭବ କରିଥାଏ । ଶୀତୋଷ୍ଣ ଦୁଃଖ ସୁଖାଦି ସବୁବେଳେ ନଥାଏ, ତେଣୁ ଅଶାଶ୍ଵତ । ଆସି ଚାଲିଯାଉଥିବା ସେହି ଅସ୍ଥାୟୀ ସୁଖ ଦୁଃଖ ଦାୟକ ବିଷୟ ଗୁଡ଼ିକୁ ସହିବାକୁ ହେବ ।

ବିବରଣୀ : ପଞ୍ଚ ତତ୍ତ୍ଵ ହେଉଛି ଆମ ଶରୀରରେ ଥିବା ଜ୍ଞାନେନ୍ଦ୍ରିୟ ଗୁଡ଼ିକର ଶକ୍ତି । ଜ୍ଞାନେନ୍ଦ୍ରିୟ ଗୁଡ଼ିକ ପାଞ୍ଚଗୋଟି ହୋଇଥିବାରୁ ତତ୍ତ୍ଵ ଗୁଡ଼ିକ ମଧ୍ୟ

ପାଞ୍ଚଗୋଟି ଆଧାନ୍ତି । ଉଦାହରଣ ସ୍ୱରୂପ ଆମ ଆଖି ଗୋଟିଏ ଜ୍ଞାନେନ୍ଦ୍ରିୟ । ଆଖି ସମସ୍ତଙ୍କର ଥିଲେ ମଧ୍ୟ ଦୃଷ୍ଟିରେ ଭିନ୍ନତା ଥାଏ । ସମସ୍ତଙ୍କର ଥିବା ଆଖି ଦେଖାଯାଏ, କିନ୍ତୁ ସେ ଆଖିର କେତେ ଦୃଷ୍ଟିଶକ୍ତି ରହିଛି ଦେଖାଯାଇ ନଥାଏ । ଏକ ଜ୍ଞାନେନ୍ଦ୍ରିୟ ହୋଇଥିବା ଆଖି ସମସ୍ତଙ୍କୁ ଦେଖାଗଲେ ମଧ୍ୟ ତନ୍ମାତ୍ର ହୋଇଥିବା ଦୃଷ୍ଟି କାହାକୁ ଦେଖାଯାଏ ନାହିଁ ବୋଲି ଜାଣିବା ଉଚିତ୍ । ତେଣୁ ଶରୀରରେ ଥିବା ଆଖି ଅଲଗା, ଦୃଷ୍ଟି ଅଲଗା । ଆଖି ଦେଖାଯାଏ, ଦୃଷ୍ଟି ଦେଖାଯାଏ ନାହିଁ । କାନ ଥିଲେ ମଧ୍ୟ କାହାର କେତେ ଶ୍ରବଣ ଶକ୍ତି ଅଛି ବାହାରୁ ଦେଖି କହିହେବ ନାହିଁ । ସେହିଭଳି ଦେଖାଯାଉଥିବା ୧) ଆଖି ୨) ନାକ ୩) କାନ ୪) ଜିଭ ୫) ଚର୍ମ ନାମକ ଇନ୍ଦ୍ରିୟ ଗୁଡ଼ିକର ୧) ଦୃଷ୍ଟି ୨) ଗନ୍ଧ ୩) ଶବ୍ଦ ୪) ରୁଚି ୫) ସ୍ପର୍ଶ ନାମକ ଦେଖାଯାଉ ନଥିବା ତନ୍ମାତ୍ରଗୁଡ଼ିଏ ବା ଶକ୍ତିଗୁଡ଼ିଏ ରହିଛି ।

ଏହି ତନ୍ମାତ୍ରଗୁଡ଼ିକ ଦ୍ୱାରା ଶରୀରରେ ଥିବା ଜୀବ (ଜୀବାତ୍ମା)କୁ ବାହ୍ୟ ଦୁନିଆର ବିଷୟଗୁଡ଼ିକ ଜଣାପଡ଼ିଥାଏ, ସେହି ବିଷୟଗୁଡ଼ିକ ଜଣାପଡ଼ିବା ଯୋଗୁଁ ଜୀବ ସୁଖଦୁଃଖ ଅନୁଭବ କରିଥାଏ । ଦେହ ଧାରଣ କରିଥିବା ପ୍ରତ୍ୟେକ ଜୀବ କୌଣସି ଜାତିର ହେଉ, କୌଣସି ମତାବଲମ୍ବୀ ହେଉ ଏହି ପାଞ୍ଚଗୋଟି ତନ୍ମାତ୍ର ଦ୍ୱାରା ଶୀତ, ଉଷ୍ମ, ଦୁଃଖ, ସୁଖକୁ ଜାଣିଥାଏ । ଏହି ସିଦ୍ଧାନ୍ତ ଅନୁସାରେ ଆମେମାନେ ମଧ୍ୟ ସୁଖଦୁଃଖାଦି ଅନୁଭବ କରୁଛେ ।

ଜଣେ ବ୍ୟକ୍ତିର ସ୍ତ୍ରୀ ତା ସହିତ କଥାହେବା ଦ୍ୱାରା ଶବ୍ଦ ନାମକ ତନ୍ମାତ୍ର ଦ୍ୱାରା ସେ ସମ୍ବନ୍ଧୀତ ହୋଇଥାଏ । ଦେଖିବା ବେଳେ ଦୃଷ୍ଟି ନାମକ ତନ୍ମାତ୍ର ଦ୍ୱାରା ହିଁ ସମ୍ବନ୍ଧ ସୃଷ୍ଟିହୁଏ, ତାର ସ୍ତ୍ରୀ ମୃତ୍ୟୁବରଣ କରିବା ବେଳେ ସେ ତନ୍ମାତ୍ର ଗୁଡ଼ିକ ଦ୍ୱାରା ସମ୍ବନ୍ଧୀତ ହୋଇଥିବାରୁ ତାଠାରେ କିଛି ଜ୍ଞାନ ଥାଇ ମଧ୍ୟ, ତାର ସ୍ତ୍ରୀର ଶରୀର ଚାଲିଗଲା, ହେଲେ ସ୍ତ୍ରୀ କୁଆଡ଼େ ଯାଇନାହିଁ ବୋଲି ଜାଣିଥିଲେ ମଧ୍ୟ, ତନ୍ମାତ୍ର ପ୍ରଭାବରୁ ତାକୁ ନିଶ୍ଚୟ ଦୁଃଖ ବୋଧ ହେବ, କିନ୍ତୁ ସେହି ଦୁଃଖ କିଛି ଦିନ ରହି ଚାଲିଯାଇଥାଏ । କାରଣ! ତାର ତନ୍ମାତ୍ର ଗୁଡ଼ିକ ଅନ୍ୟ ବିଷୟ ଗୁଡ଼ିକରେ ଲଗ୍ନ ହୋଇଯାଇଥାନ୍ତି ଏବଂ ସେହି ବିଷୟ ଗୁଡ଼ିକ ସହିତ ସମ୍ବନ୍ଧୀତ ହୋଇଯାଇ ଦୁଃଖସୁଖ ଉପୁଜାଇଥାନ୍ତି । ସେଥିଲାଗି ପୂର୍ବ ଦୁଃଖସୁଖକୁ

ସେ ଭୁଲିଯାଇଥାଏ । ଏହିଭଳି କିଛିଦିନ ସ୍ତ୍ରୀ ସହିତ ଲଗ୍ନ ହୋଇଥିବା ତନ୍ମତ୍ତ ବିଷୟ ଗୁଡ଼ିକ ଭୁଲିଯିବା ଦ୍ଵାରା ସ୍ତ୍ରୀ କଥା ତାର ମନେପଡ଼େ ନାହିଁ କି ଆଉ ଦୁଃଖ ଜାତ ହୁଏ ନାହିଁ । ମଣିଷକୁ ତନ୍ମତ୍ତ ଗୁଡ଼ିକ ବାହାର ବିଷୟର ସୁଖ ଦୁଃଖ ଅନୁଭବ କରାଉଥିବାରୁ କାଳକ୍ରମେ କୌଣସି ସୁଖଦୁଃଖ ଶାଶ୍ଵତ ଭାବରେ ନରହି ସେଗୁଡ଼ିକ ଭୁଲିଯିବା ଭଳି ହୋଇଥାଏ । ତେଣୁ ନିଜର ପ୍ରିୟ ଲୋକ ଚଳିଗଲେ ମଧ୍ୟ ସେ ଦୁଃଖ ମାତ୍ର କିଛିକାଳ ରହିଥାଏ । ବଂଶରେ ପୁଅଟିଏ ନଥାଇ ତାର ପୁଅଟିଏ ଜନ୍ମ ହେଲେ ମଧ୍ୟ ସେହି ସୁଖ ମାତ୍ର କିଛିକାଳ ରହିଥାଏ । ତେଣୁ ଗୀତାର ଏହି ଶ୍ଳୋକରେ “ଶୀତୋଷ୍ଣ ସୁଖଦୁଃଖଂ ଆଗମାପାୟିନ ଅନିତ୍ୟଃ” କହିଛନ୍ତି ଅର୍ଥାତ୍ ଯାହା ଯିବା ଆସିବା କରିଥାଏ, ଯାହା ଅନିତ୍ୟ ତାହା ହିଁ ଦୁଃଖସୁଖ । ଏହି ଅନିତ୍ୟ ଦୁଃଖସୁଖ ଗୁଡ଼ିକ ତନ୍ମତ୍ତ ଗୁଡ଼ିକ ଥିବା କାରଣରୁ ସମସ୍ତଙ୍କ ଠାରେ ଉପୁଜିଥାଏ; ତଥାପି ସୁଖରେ ଖୁସି ନହୋଇ, ଦୁଃଖରେ ଭାଙ୍ଗି ନଯାଇ, ଧୈର୍ଯ୍ୟର ସହିତ ସବୁ ସହିବାକୁ ପଡ଼ିବ ।

କେତେବଡ଼ ବ୍ୟକ୍ତି ହେଉ ତାର ସୁଖଦୁଃଖ ନିଶ୍ଚୟ ରହିଥାଏ । ଏହି ସୁଖଦୁଃଖ ଆସୁଥିଲେ ମଧ୍ୟ ଯିଏ ତାର ବ୍ୟଥାକୁ ସହିଯାଏ, ସେ ଧୈର୍ଯ୍ୟବାନ ଏବଂ ସାମର୍ଥ୍ୟବନ୍ତ, ସେ କେଉଁ ବିଷୟରେ ସମର୍ଥବନ୍ତ ତାହା ତଳ ଶ୍ଳୋକରେ ଭଗବାନ କହୁଛନ୍ତି ।

(୧) ଶ୍ଳୋକ, ୧୫ : ଯଂ ହି ନ ବ୍ୟଥୟତ୍ୟତେ ପୁରୁଷଂ ପୁରୁଷର୍ଷଭ ।

ସମ ଦୁଃଖସୁଖଂ ଧୀରଂ ସୋଽମୃତଦ୍ଵାୟ କଞ୍ଚତେ ॥

(ଜୀବାମ୍ବା)

ଭାବାର୍ଥ : ଯିଏ ସୁଖଦୁଃଖର ଭିନ୍ନତାକୁ ଦେଖି ନଥାଏ, ଯାହାର ବ୍ୟଥା ଜାତ ହୁଏ ନାହିଁ ସେ ଅମୃତଭୃର ଯୋଗ୍ୟ ହୋଇଥାଏ ।

ବିବରଣୀ : ଦୁଃଖ ସୁଖ, ଶୀତୋଷ୍ଣ ଆସୁଥିଲେ ମଧ୍ୟ ତାହାକୁ ଧୈର୍ଯ୍ୟର ସହିତ ସହିଯିବାକୁ କହିଛନ୍ତି । ଏହି ଧୈର୍ଯ୍ୟ ପାଇଁ ଅଭ୍ୟାସ କରିବା ଦ୍ଵାରା ତନ୍ମତ୍ତ ଗୁଡ଼ିକର ସମ୍ପର୍କ କଟିଯାଇ ପାରେ । ଅଭ୍ୟାସ କରୁ କରୁ ସେ ଦୃଷ୍ଟି, ସ୍ଵର୍ଗ, ଗନ୍ଧ, ରୁଚି, ଶବ୍ଦାଦି ତନ୍ମତ୍ତଗୁଡ଼ିକ ସହିତ ସମ୍ପର୍କିତ ନହେବା ଦ୍ଵାରା ତାହା ତାର

ବ୍ରହ୍ମଯୋଗ ହୋଇ ଶେଷରେ ଅମୃତ ଅବିନାଶୀ ପରମାତ୍ମାକୁ ପାଇବା ପାଇଁ ସେ ଯୋଗ୍ୟ ହୋଇଥାଏ ।

(୧) ଶ୍ଳୋକ, ୧୭ : ନାସତୋ ବିଦ୍ୟତେ ଭାବୋ ନାଭାବୋ ବିଦ୍ୟତେ ସତଃ ।

ଉଭୟୋରପି ଦୃଷ୍ଟୋଽନ୍ତସ୍ତନ୍ମୟୋସ୍ତଦ୍ଭବର୍ଣ୍ଣିତଃ ॥

(ଆତ୍ମା)

ଭାବାର୍ଥ : ସତ୍ତା ହୋଇଥିବାରୁ ଆତ୍ମାର ବିନାଶ ନାହିଁ, ଶରୀର ଅସତ୍ ତେଣୁ ନିଶ୍ଚୟ ବିନାଶ ହେବ, ନିଶ୍ଚୟତାର ଏହି ଦୁଇ ନିଶ୍ଚୟ ବିଧିକୁ ଆତ୍ମଦର୍ଶୀମାନେ ଜାଣିଥାନ୍ତି ।

ବିବରଣୀ : ଶରୀରରେ ଜୀବାତ୍ମା ବ୍ୟତୀତ ଅବିନାଶୀ ଆତ୍ମା ମଧ୍ୟ ରହିଛି । ବିନାଶଶୀଳ ଜୀବାତ୍ମାଟିଏ ନିବାସ କରୁଥିବା ଶରୀରରେ ଅବିନାଶୀ ଆତ୍ମାଟିଏ ମଧ୍ୟ ରହିଥାଏ । ଜୀବାତ୍ମା ଶରୀର ବଦଳାଇ ଅବିନାଶୀ ଭାବରେ ରହୁଥିଲେ ମଧ୍ୟ ମୋକ୍ଷ (ଶରୀର ନାମକ କାରାଗାରରୁ ମୁକ୍ତି) ପାଇବା ବେଳେ ତାର ବିନାଶ ହୋଇଥାଏ । ସେଥିଲାଗି ଜୀବାତ୍ମାକୁ କ୍ଷର ବା ବିନାଶୀ କହନ୍ତି । ଜୀବାତ୍ମା ଭଳି ନରହି ଆତ୍ମା ସାରାଶରୀରକୁ ଧାରଣ କରି ରହିଥିଲେ ମଧ୍ୟ ତାର ବିନାଶ ନାହିଁ । ତେଣୁ ତାକୁ ଅକ୍ଷର (ଅବିନାଶୀ) କହନ୍ତି । ଅମୃତ ଆତ୍ମା ସମସ୍ତ ଜୀବ ଶରୀରରେ ବ୍ୟାପିରହି, ସେହି ଜୀବମାନଙ୍କର ମୁଣ୍ଡରେ କେନ୍ଦ୍ରସ୍ଥାନ ନିର୍ମାଣ କରି, ସେହିଠାରେ ରହି, ଶରୀରର ନାଡୀଗୁଡ଼ିକ ଦ୍ୱାରା ନିଜର ଶକ୍ତିକୁ ସାରା ଶରୀରରେ ଖେଳାଇଥାଏ । ସମସ୍ତ ଜୀବ ଶରୀରର ଅବୟବ ଗୁଡ଼ିକ କାର୍ଯ୍ୟ କରିବା ପାଇଁ ଏହି ଆତ୍ମଶକ୍ତି ଆବଶ୍ୟକ । ଆତ୍ମଶକ୍ତି ନଥିଲେ ଅବୟବ ଗୁଡ଼ିକ କାର୍ଯ୍ୟ କରିନଥାନ୍ତି । ଆମେ ବ୍ୟବହାର କରୁଥିବା ରେଡିଓ, ଫ୍ୟାନ, ଲାଇଟ୍ ଇତ୍ୟାଦି ବିବିଧ ଉପକରଣ କାର୍ଯ୍ୟ କରିବା ପାଇଁ ବିଦ୍ୟୁତ୍ ନାମକ ଶକ୍ତି ଆବଶ୍ୟକ ହେବା ଭଳି ଆମ ଶରୀରର ଅବୟବ ଗୁଡ଼ିକ କାର୍ଯ୍ୟକ୍ଷମ ହେବାପାଇଁ ଶରୀରରେ ଆତ୍ମଚୈତନ୍ୟ ନାମକ ଶକ୍ତି ଆବଶ୍ୟକ ହୋଇଥାଏ । ଆତ୍ମଚୈତନ୍ୟ ନଥିବା ଶରୀର ଭୃତ୍ୟୁଷ୍ଟରେ ନାହିଁ ବୋଲି ଜାଣିବା ଉଚିତ୍ । ଜୀବ ସୁଖଦୁଃଖ ଅନୁଭବ କରିବା ପାଇଁ, ଶରୀର ଅବୟବ ଗୁଡ଼ିକ କାର୍ଯ୍ୟ କରିବା ପାଇଁ

କିମ୍ବା ଶରୀରର ଅନ୍ତର୍ଭାଗ କାର୍ଯ୍ୟ କରିବା ପାଇଁ ଆତ୍ମଶକ୍ତି ନିହାତି ଆବଶ୍ୟକ ହୋଇଥାଏ । ସମସ୍ତ ଶରୀରର ସାର ହେଉଛି ଆତ୍ମଚୈତନ୍ୟ ଶକ୍ତି । ସେଥିଲାଗି ଆତ୍ମାକୁ ସତ୍ ବା ସତ୍ତା ବୋଲି ପୂର୍ବେ କହୁଥିଲେ । ଆତ୍ମା ନଥିବା ଶରୀରରୁ ସତ୍ତା ଚାଲିଯାଇଛି ବୋଲି କହୁଥିଲେ ।

ପ୍ରତ୍ୟେକ ଜୀବରାଶିର ଶରୀରରେ ଏହି ସତ୍ତା ବା ଆତ୍ମଚୈତନ୍ୟ ରହିଥାଏ । ଗାଈଠାରେ, ହାତୀଠାରେ, ମାଛିଠାରେ, ମଶାଠାରେ ଏହିଭଳି ସମସ୍ତଙ୍କଠାରେ ଏହି ସତ୍ତା (ଆତ୍ମା) ରହିଥାଏ ବୋଲି ଜାଣିବା ଉଚିତ୍, ତାହା ଶରୀର ସାରା ବ୍ୟାପୀ ରହିଥିବା ବେଳେ ହିଁ ସମସ୍ତ ଅବୟବ ଗୁଡ଼ିକ କାର୍ଯ୍ୟ କରିଥାନ୍ତି, ସେହି କାରଣରୁ ଯଦି ଗୋଟିଏ ହାତରେ ସତ୍ତା ନାହିଁ ତେବେ ସେ ହାତ କାର୍ଯ୍ୟ କରି ନଥାଏ । ଏହା କୌଣସି ମତାବଳୟୀର ଶରୀରରେ ମଧ୍ୟ, କୌଣସି ଜୀବରାଶିଠାରେ ମଧ୍ୟ ରହିଥାଏ ।

ମୋର ଏ ମତ (ଧର୍ମ), ତୋର ସେ ମତ ବୋଲି ନାନା ଭେଦଭାବ ଆମେ ରଖୁଥିଲେ ମଧ୍ୟ ଆମ ସମସ୍ତଙ୍କର ଆତ୍ମା ଗୋଟିଏ । ଖାଲି ମଣିଷ କାହିଁକି ସମସ୍ତ ଜୀବରାଶିର ଶରୀରରେ ଥିବା ଏହି ଆତ୍ମା ଗୋଟିଏ । ପୂର୍ବେ ଗାଈଟିଏ ମୃତ୍ୟୁବରଣ କଲେ ଗାଈର ସତ୍ତା ଚାଲିଗଲା କିମ୍ବା ଜଣେ ମଣିଷ ମୃତ୍ୟୁବରଣ କଲାବେଳେ ତାର ସତ୍ତା ଚାଲିଗଲା ବୋଲି କହୁଥିଲେ ।

ସତ୍ତା କୁହାଯାଉଥିବା ଆତ୍ମାର ଏକ ସିଦ୍ଧାନ୍ତ ରହିଛି । ତାହା ହେଉଛି ! ଯେଉଁଠାରେ ଜୀବାତ୍ମା ଅଛି ସେଠାରେ ଆତ୍ମା ନିଶ୍ଚୟ ରହିବ । ସେଥିଲାଗି ଜୀବାତ୍ମା ଶରୀର ଛାଡ଼ି ଚାଲିଗଲେ ଆତ୍ମା ମଧ୍ୟ ଶରୀର ଛାଡ଼ି ଚାଲିଯାଏ । ଜୀବାତ୍ମା ଯେଉଁଠାରେ ପ୍ରବେଶକରେ ଆତ୍ମା ମଧ୍ୟ ସେହିଠାରେ ପ୍ରବେଶକରେ । ମରଣରେ ଜୀବାତ୍ମା ସହିତ ଚାଲିଯାଇଥିବା ଆତ୍ମା, ପୁନର୍ଜନ୍ମରେ ଜୀବାତ୍ମା ସହିତ ନୂତନ ଶରୀରରେ ପ୍ରବେଶ କରିଥାଏ । ସେଥିଲାଗି ମୃତ୍ୟୁବରଣ କରିଥିବା ଶରୀରର କୌଣସି ସ୍ୱୟମ୍ବଦ ନରହିବା, ଜନ୍ମିତ ଶରୀରରେ ସ୍ୱୟମ୍ବଦ ଆରମ୍ଭହେବା ଘଟିଥାଏ, ଶରୀରର ସ୍ୱୟମ୍ବଦ ଚୈତନ୍ୟଶକ୍ତି ନଥାଏ, ତେଣୁ ତାହାକୁ ଅସତ୍ତା ବା ଅସତ୍ତ୍ୱ ଏବଂ ସ୍ୱୟମ୍ବଦ ଚୈତନ୍ୟ ସ୍ୱରୂପ ଆତ୍ମାକୁ ସତ୍ତା ବା ସତ୍ତ୍ୱ ବୋଲି କହୁଛୁ । ଚୈତନ୍ୟ

ନଥିବା ଅସତ୍ ଶରୀରଗୁଡ଼ିକ ନଷ୍ଟ ହୋଇଯାଇଥାଏ, ସତ୍ତା ବା ସତ୍ ହୋଇଥିବା ଆତ୍ମା ଅବିନାଶୀ ବୋଲି ଆତ୍ମଦର୍ଶୀମାନେ ଭଲ ଭାବରେ ଜାଣିଥାନ୍ତି । ସମସ୍ତ ଶରୀର ନାମକ ଅନ୍ଧକାର କୋଠରୀର ଦୀପ ଭଳି ଏହି ଆତ୍ମା ବା ଆତ୍ମଚୈତନ୍ୟ ରହିଥାଏ । ଏହା ଥିବା କାରଣରୁ କେତେକ ମନ୍ତ୍ରୀ ପଦବୀରେ, କେତେକ ପୋଲିସ୍ ପଦବୀରେ, କିଏ ଡାକ୍ତର ପଦବୀରେ, କିଏ ଚୋର ହୋଇ, କିଏ ଧନୀ କିଏ ଗରିବ ହୋଇ ମଣିଷ ଜୀବନ ନିର୍ବାହ କରିଥାଏ, ଏହା ନଜାଣି ମୁଁ ପୋଲିସ୍ ଅଫିସର ବୋଲି ହାତରେ ଲାଠି ଖେଳାଇଲେ କଣ ହେବ ! ସେଇ ଖେଳାଇବା ବଳ କାହାର ନଜାଣି ଗର୍ବରେ ଫୁଲିଉଠିବା ଉଚିତ୍ ନୁହେଁ । ମୁଁ ଜଜ୍ ମୋ ହାତରେ କଲମ ଅଛି, ମୁଁ ଯେମିତି ଲେଖିବି ସେମିତି ହେବ ବୋଲି ଭାବିବା ଉଚିତ୍ ନୁହେଁ । ସେହି ଲେଖାରେ ଲାଗୁଥିବା ବଳ କାହାର ତାହା ଜାଣିବା ଉଚିତ୍ । ସାଧାରଣତଃ ସମସ୍ତେ ଭାବି ପାରନ୍ତି ଯେ, ମୋ ଠାରେ ମୋ ବଳ ନଥାଇ ଆଉ କାହାର ବଳଅଛି ! ଆତ୍ମା ଜୀବାତ୍ମାଙ୍କ ବାବଦରେ ଜାଣିଥିବା ଯାଶୁଙ୍କୁ ଅପରାଧୀ ଭାବରେ କୋର୍ଟରେ ଠିଆ କରାଇବା ଦିନ, ସେ ଜଜ୍ ଜଣକ ‘ମୁଁ ତୁମକୁ କୌଣସି ପ୍ରକାରର ଦଣ୍ଡାଦେଶ କଲେ ମଧ୍ୟ ତାହା ନିଶ୍ଚୟ କାର୍ଯ୍ୟକାରୀ ହେବ’ କହିବାବେଳେ ଯାଶୁ “ସେହି ଆଦେଶ ତୋତେ ଉପରୁ ଦିଆଯିବା ପରେ ତୋର ଆଦେଶ କାର୍ଯ୍ୟକାରୀ ହେବ, ‘ମୋ ଉପରେ ତୋର କୌଣସି ଅଧିକାର ନାହିଁ’” କହିଥିଲେ । ଏହି ବାକ୍ୟରେ କେହି ସ୍ଵତନ୍ତ୍ର ନୁହନ୍ତି, ସମସ୍ତଙ୍କର ଉପର ଅଧିକାରୀ ଆତ୍ମା ଅଛି ବୋଲି ବୁଝିହେଉଛି । ପରମାତ୍ମା କେଉଁଭଳି ଥାଆନ୍ତି ପର ଶ୍ରେଣୀରୁ ଜାଣିବା ।

(୧) ଶ୍ଳୋକ, ୧୭ : ଅବିନାଶୀ ତୁ ତଦ୍ଵିଷି ଯେନ ସର୍ବମିଦଂ ତତମ୍ ।

ବିନାଶମବ୍ୟୟସ୍ୟାସ୍ୟ ନ କର୍ଣ୍ଣିଞ୍ଚତୁମ୍ଭୂମହୁତି ॥

(ପରମାତ୍ମା)

ଭାବାର୍ଥ : ଅବିନାଶୀ ପରମାତ୍ମା ବିଶ୍ଵସାରା ବ୍ୟାପି ରହିଛନ୍ତି, ସେ ହିଁ ସମସ୍ତ ଶରୀରରେ ରହିଛନ୍ତି । ତାଙ୍କୁ କେହି ବିନାଶ କରିପାରିବେ ନାହିଁ ।

ବିବରଣୀ : ଜୀବାତ୍ମା ସହିତ ଆତ୍ମା ମଧ୍ୟ ଶରୀରରେ ରହିଛନ୍ତି । ଜୀବାତ୍ମା, ଆତ୍ମାଙ୍କ ବ୍ୟତୀତ ଶରୀରରେ ପରମାତ୍ମା ମଧ୍ୟ ନିବାସ କରୁଛନ୍ତି । ଜୀବାତ୍ମା ଆତ୍ମା ଭଳି ଶରୀରରେ ରହି ଶରୀର ବାହାରେ ମଧ୍ୟ ସର୍ବତ୍ର ପୂର୍ଣ୍ଣ ହୋଇ ପରମାତ୍ମା ରହିଛନ୍ତି । ଅବଧୂହାନ ପରମାତ୍ମା ଶରୀର ଭିତରେ, ବାହାରେ ରହିବା ବ୍ୟତୀତ ସମସ୍ତ ନିର୍ଜୀବ ପଦାର୍ଥରେ ମଧ୍ୟ ଅଣୁ ଅଣୁ ହୋଇ ବ୍ୟାପି ରହିଛନ୍ତି, ତାଙ୍କଠାରୁ କିଛି ମଧ୍ୟ ଭିନ୍ନ ନୁହେଁ । ଗୋଟିଏ ଜାଗାରେ ରହି ଆଉଗୋଟିଏ ଜାଗାରେ ନଥିଲେ ତାଙ୍କୁ ମାରିଦେଇ ପାରନ୍ତେ । ଯିଏ ସବୁଆଡ଼େ ବ୍ୟାପିରହିଛି ତାକୁ ବା କିଏ ମାରିପାରିବ ! ତାଙ୍କୁ ମାରିବା ପାଇଁ ସେ ଦେଖାଯାଆନ୍ତି ନାହିଁ କି କାହାକୁ ଜଣାପଡ଼ନ୍ତି ନାହିଁ । କେହି କୌଣସି ଶରୀରକୁ ମାରିଦେବା ବେଳେ, ସେ ଶରୀରର ଆତ୍ମା, ଜୀବାତ୍ମା ଦୃଢ଼ ଆଉ ଏକ ଶରୀରକୁ ଆଶ୍ରୟ କରିଥାନ୍ତି, କିନ୍ତୁ ଆତ୍ମା, ଜୀବାତ୍ମା ଭଳି ନହୋଇ ପରମାତ୍ମା ମୃତ ଶରୀରର ଅଣୁଅଣୁରେ ମଧ୍ୟ ବ୍ୟାପକ ଭାବରେ ଥାଆନ୍ତି । ତେଣୁ ପରମାତ୍ମା କାହା ଦ୍ଵାରା ମୃତ୍ୟୁବରଣ କରନ୍ତି ନାହିଁ କି କେହି ତାଙ୍କୁ ମାରି ପାରନ୍ତି ନାହିଁ ।

(୧) ଶ୍ଳୋକ, ୧୮ : ଅନ୍ତବନ୍ତ ଇମେ ଦେହା ନିତ୍ୟସ୍ଵୋକ୍ତାଃ ଶରୀରିଣଃ ।

ଅନାଶିନ୍ନୋଽପ୍ରମେୟସ୍ୟ ତସ୍ମାତ୍ ସ୍ଵୟମ୍ଵ୍ୟ ଭାରତ ! ॥

(ଆତ୍ମା, ପରମାତ୍ମା)

ଭାବାର୍ଥ : ନିତ୍ୟ ଭାବରେ ରହୁଥିବା ଆତ୍ମା ଏବଂ ଅବିନାଶୀ, ଅପ୍ରମେୟ ପରମାତ୍ମା ନିବାସ କରୁଥିବା ଶରୀର ଦିନେନା ଦିନେ ନିଶ୍ଚୟ ବିନାଶ ହେବ, ତେଣୁ ତୁ ଯୁଦ୍ଧ କର ।

ବିବରଣୀ : ଏକ ସଜୀବ ଶରୀରକୁ ବିଭାଜନ କରି ଦେଖିଲେ, ସେଥିରେ ଶରୀର ବ୍ୟତୀତ ଜୀବାତ୍ମା, ଆତ୍ମା, ପରମାତ୍ମା ରହିଥାନ୍ତି ବୋଲି ଜଣାଯାଏ । ଏହି ଶ୍ଳୋକଟି ଜୀବାତ୍ମା ବାବଦରେ ନକହି ଶରୀର, ଆତ୍ମା, ପରମାତ୍ମାଙ୍କ ବାବଦରେ କହିଛନ୍ତି ବୋଲି ଜାଣିବା ଉଚିତ୍ । “ଅନ୍ତବନ୍ତ ଇମେ ଦେହା” ନାମକ ବାକ୍ୟ ଅନୁସାରେ ଏହି ଦେହ ବିନାଶଶୀଳ । ଦିନେନା ଦିନେ ବିନାଶ ହେଉଥିବା ଶରୀରରେ ଆତ୍ମା ଅନୁକ୍ଷଣ ରହିଛନ୍ତି, ସେ ଏକ ଏକ ଶରୀରରେ ଏକ ଏକ

ଝଣ୍ଡ ଭାବରେ ରହି ମଧ୍ୟ ସମସ୍ତ ଶରୀରରେ ଏକ ଆତ୍ମା ହୋଇ ରହିଛନ୍ତି । ତେଣୁ ସମସ୍ତ ଶରୀରର ଆତ୍ମା ଗୋଟିଏ ବୋଲି ଜଣାଯାଇଛି । ସବୁ ଶରୀରରେ ଥିବା ଜୀବଗୁଡ଼ିକ କର୍ମାନୁସାରେ ଭିନ୍ନ ଭିନ୍ନ ରହିଥାନ୍ତି, ସମସ୍ତେ ଗୋଟିଏ ନୁହନ୍ତି, ଭିନ୍ନ ଭିନ୍ନ । ତେଣୁ ଜୀବାତ୍ମା ଅନେକ ଥାଆନ୍ତି, କିନ୍ତୁ ଆତ୍ମା ଅନେକ ଶରୀରରେ ଅନେକ ଆତ୍ମା ଭାବରେ ଥିଲେ ମଧ୍ୟ, ଜୀବାତ୍ମା ଭଳି ଭିନ୍ନ ଭିନ୍ନ ନରହି ସବୁ ଶରୀରରେ ଗୋଟିଏ ହୋଇ ରହିଥାନ୍ତି ବୋଲି ଜାଣିବା ଉଚିତ୍ । ଏକ ଶରୀରରେ ଥିବା ଆତ୍ମା ହତ୍ୟା ହୋଇଗଲେ ମଧ୍ୟ, ଅନ୍ୟ ଶରୀରର ଆତ୍ମାଗୁଡ଼ିକ ସେହିପରି ଥାଆନ୍ତି । ସେଥିଲାଗି ଆତ୍ମା ଅବିନାଶୀ ବୋଲି କହିଛୁ । ଏଠାରେ ଧ୍ୟାନ ଦେବାର ମୁଖ୍ୟବିଷୟ ହେଉଛି ! ଏକ ଶରୀରରେ ଦେଖିଲେ ବିନାଶ ହୋଇପାରୁଥିବା ଆତ୍ମା, ସମସ୍ତ ଶରୀରରେ ଦେଖିଲେ ବିନାଶ ହୋଇ ନଥାଏ ବୋଲି କହିପାରିବା । ଏକଥା ପର ଶ୍ଳୋକରେ କହିଛନ୍ତି ।

ପରମାତ୍ମା ବିଷୟକୁ ଦେଖିଲେ, ଯାହାର ବିନାଶ ନାହିଁ, ଯାହାକୁ କାହା ଦ୍ଵାରା ଜାଣି ହୁଏ ନାହିଁ, ଶେଷରେ ଯୋଗୀମାନଙ୍କ ଦ୍ଵାରା ମଧ୍ୟ ଯିଏ ଜଣାପଡ଼ି ନଥାଏ, ଯାହାକୁ କୌଣସି ପ୍ରମାଣ ଜଣାଇପାରି ନଥାଏ, ସେହି ରୂପହୀନ ପରମାତ୍ମା ଏବଂ ଆତ୍ମା ଏହି ଶରୀରରେ ନିବାସ କରିଥାନ୍ତି । ଶରୀର ପ୍ରକୃତିକ ହୋଇଥିବାରୁ ତାହା ନିଶ୍ଚୟ ଦିନେ ବିନାଶ ହେବ । କାରଣ ଶରୀରର ବାଲ୍ୟ, କିଶୋର, ଯୌବନ, ବାର୍ଦ୍ଧକ୍ୟାଦି ଅବସ୍ଥା ରହିଥାଏ । ଗୋଟିକ ପରେ ଗୋଟିଏ ଏହି ଦଶାଗୁଡ଼ିକ ବିନାଶ ଦିଗରେ ଗତି କରିଥାନ୍ତି । ଶେଷରେ ଶରୀର ଦିନେ ଶିଥିଳ ହୋଇ ମୃତ୍ୟୁବରଣ କରେ, କିନ୍ତୁ ଶରୀରରେ ନିବାସ କରୁଥିବା ଆତ୍ମା ପରମାତ୍ମାଙ୍କର ଶରୀରଦଶା ଭଳି ନାନା ଦଶା ନଥାଏ । ତେଣୁ ଆତ୍ମା, ପରମାତ୍ମାଙ୍କର ବିନାଶ ନାହିଁ । ଶରୀର କେତେଗୋଟି ଭାଗର ସମ୍ମିଶ୍ରଣ । ସେହି ଶରୀରଭାଗ ଗୁଡ଼ିକରୁ ଦଶଭାଗର ଶରୀର ହେଉଛି ସ୍ଥୂଳ ଶରୀର । ଏହି ଦଶଭାଗର ଶରୀର ପ୍ରତି କ୍ଷଣରେ ବଦଳୁଥାଏ । ଏଭଳି ଅର୍ଥାତ୍ ଗୋଟିଏ ଦିବା କାଳ ୧୨ ଘଣ୍ଟା ବା ୭୨୦ ମିନିଟ୍ ହୋଇଥାଏ । ଏହାକୁ ସେକେଣ୍ଡରେ ହିସାବକଲେ ୪୩୩.୨୦୦ ସେକେଣ୍ଡ ହୋଇଥାଏ । ଏହି ଦଶ ଭାଗର ସ୍ଥୂଳଶରୀର ଦେଖାନଯାଇ ପ୍ରତି ସେକେଣ୍ଡରେ ବଦଳୁଥାଏ । ତେଣୁ ଗୋଟିଏ

ଦିନର ଦଶଗୁଣ କାଳକୁ ୪,୩୨,୦୦୦ ସୁକ୍ଷ୍ମକାଳ ବୋଲି କହୁଛୁ । ସୁକ୍ଷ୍ମ କାଳରେ ଦେଖା ନଯାଇ ଶରୀରରେ ୪,୩୨,୦୦୦ ପ୍ରକାରର ପରିବର୍ତ୍ତନ ଆସି, ଶରୀର କ୍ରମଶଃ ବାର୍ଦ୍ଧକ୍ୟ ଦିଗରେ ଗତି କରିଥାଏ । ପ୍ରତ୍ୟକ୍ଷ ଭାବରେ ଦେଖା ଯାଉଥିବା ଶରୀର ପରୋକ୍ଷ ଭାବରେ ବଦଳିଥାଏ, ଏହା ପ୍ରତି କ୍ଷଣରେ ବଦଳି ବିନାଶ ଦିଗରେ ଗତି କରିଥାଏ ବୋଲି କାହାକୁ ଜଣାପଡ଼ି ନଥାଏ । ଏଭଳି ଶରୀର ବାବଦରେ ଚିନ୍ତା ନକରି ଯୁଦ୍ଧ କରିବା ପାଇଁ ସେ ଅର୍ଜୁନଙ୍କୁ କହିଛନ୍ତି । ଏହି ହିସାବ ଅନୁସାରେ କଳିଯୁଗର ଆୟୁ ମଧ୍ୟ ୪,୩୨,୦୦୦ ସମ୍ଭ୍ରମ (ବର୍ଷ) ବୋଲି ଜଣାଯାଏ ।

(୧) ଶ୍ଳୋକ, ୧୯ : ଯ ଏବଂ ବେଢ଼ି ହନ୍ତାରଂ ଯଶ୍ଚୈନଂ ମନ୍ୟତେ ହତମ୍ ।
ଉତ୍ତୌ ଚୌ ନ ବିଜାନିତୋ ନାୟଂ ହନ୍ତି ନ ହନ୍ୟତେ ॥
(ଜୀବାତ୍ମା)

ଭାବାର୍ଥ : ଯିଏ ଜୀବାତ୍ମାକୁ ମାରିଦେବି ଏବଂ ଯିଏ ଜୀବାତ୍ମା ମୃତ୍ୟୁବରଣ କରେ ବୋଲି ଭାବେ, ସେମାନେ ଉଭୟ ଜ୍ଞାନଶୂନ୍ୟ ବୋଲି ଜାଣି । ଜୀବାତ୍ମା ମୃତ୍ୟୁବରଣ କରେନାହିଁ କି ତାକୁ ମାରିହୁଏ ନାହିଁ ।

ବିବରଣୀ : ଜୀବାତ୍ମା ମୃତ୍ୟୁବରଣ କରନଥାଏ ଏବଂ କାହା ଦ୍ଵାରା ମଧ୍ୟ ହତ ହୋଇନଥାଏ ବୋଲି ବୋଧହୁଏ ଏ ଯୁଗରେ ଆମେ ହିଁ ପ୍ରଥମଥର କହିଛୁ । ଜୀବାତ୍ମାର ମରଣ ନାହିଁ, ବହୁଶା ଏକଥା ଆପଣମାନେ କୌଣସି ଗୀତାରୁ ପଢ଼ି ନଥିବେ । ଏତେ ବଡ଼ ବଡ଼ ଲୋକମାନେ ଯାହା କହି ନାହାନ୍ତି ତାହା ଆପଣ କିପରି କହୁଛନ୍ତି ବୋଲି ପ୍ରଶ୍ନ ମଧ୍ୟ ଆପଣ କରିପାରନ୍ତି । ତେଣୁ ତାର ସମାଧାନ ହେଉଛି ! ଆଜି ପର୍ଯ୍ୟନ୍ତ ଥିବା ଭଗବଦ୍ଵୀତା ଗୁଡ଼ିକରେ ସର୍ବ ସୃଷ୍ଟିର ଆଧାର ପରମପୁରୁଷ ପରମାତ୍ମାଙ୍କୁ କେହି ମଧ୍ୟ ତିନି ପୁରୁଷ ଭାବରେ ବିଭାଜନ କରି ନାହାନ୍ତି । ଏହି ଏକମାତ୍ର ଭୁଲ୍ ସମସ୍ତଙ୍କୁ ଭ୍ରମିତ କରିଦେଇଛି । ସେଥିଲାଗି ଆଧ୍ୟାତ୍ମିକ ଲକ୍ଷ୍ୟହୀନ ପଥ ହୋଇ, ଜ୍ଞାନ ସନ୍ଦେହମୟ ହୋଇ, ସମାଧାନ ରହିତ ହୋଇଯାଇଛି । ଏକଥା ଅନେକଙ୍କୁ ଦୁଃଖଦ ବୋଧ ହେଉଥିବ ବୋଲି ଆମେ ମଧ୍ୟ ଜାଣିଛୁ; ତଥାପି କାହାକୁ ଦୁଃଖ ହେଉଛି ବୋଲି ସତ୍ୟକୁ ଲୁଚାଇବା

ଅନୁଚିତ । ତାହାତା ଜ୍ଞାନ ବିଷୟରେ ଅତି ସତର୍କତାର ସହିତ ରହିବାକୁ ପଡ଼ିବ । ବାସ୍ତବତାକୁ ଧୈର୍ଯ୍ୟର ସହିତ ପ୍ରକଟିତ କରିବାକୁ ହେବ । ସପ୍ରମାଣ ରହିଥିବା ସତ୍ୟକୁ ଯଦି ଲୁଚାଇଦେବା ତେବେ ମହାପାପ ହେବ ।

ଏକ ପ୍ରକାର କହିବାକୁ ଗଲେ ଏକଥା ଲେଖୁନଥିବା ବଡ଼ ମାନଙ୍କର କୌଣସି ଭୁଲ୍ ନାହିଁ, କାରଣ ! ମାୟା ଇଶ୍ଵର କୃତ । ମାୟାର ମଧ୍ୟ ଦୈବିଶକ୍ତି ରହିଛି ବୋଲି କହିପାରିବା । ଇଶ୍ଵରଙ୍କ ବାବଦରେ କହିବାକୁ ଇଚ୍ଛା କରୁଥିବା ଲୋକ ମାନଙ୍କଠାରେ ମାୟା ହିଁ ଅଧିକ କାର୍ଯ୍ୟ କରିଥାଏ । ବୋଧକମାନେ ମାୟାର ବ୍ୟତିରେକ ଭାବ ନେଇ ଥାଆନ୍ତି, ତେଣୁ ମାୟା ସେମାନଙ୍କୁ ପ୍ରଥମେ ଅପଥରେ ନେଇଗଲେ ସମସ୍ତେ ସେଇମାନଙ୍କ ପଥକୁ ଅନୁସରଣ କରିବେ, ଏହା ହିଁ ମାୟାର ଅଭିପ୍ରାୟ । ସେଥିଲାଗି ଆମେ ମାୟା ପ୍ରଭାବରେ ଛନ୍ଦି ନହୋଇ, କାହାକୁ ଈର୍ଷ୍ୟା, ଭର୍ଷନା ନକରି, କାହାକୁ ଦୋଷ ନଦେଇ ଆମ ବୁଦ୍ଧିକୁ ତୀକ୍ଷ୍ଣକରି ଦେଖିବା ଉଚିତ୍ । ଏଠାରେ ଜୀବାତ୍ମାର ମୃତ୍ୟୁ ନାହିଁ କହିବା ଏକ ଋଷିଲ୍ୟକର ବିଷୟ ହୋଇଥିବା ବେଳେ, ଆତ୍ମାର ମୃତ୍ୟୁ ଅଛି କହିବା ମଧ୍ୟ ଅନ୍ୟଏକ ଋଷିଲ୍ୟକର ବିଷୟ । ଏସବୁ ବିଷୟକୁ ଏଥିରେ ସହେତୁକ କୁହାଯାଇଛି । ହେତୁବାଦୀମାନଙ୍କୁ ଜବାବ ଦେଇପାରିବା ଭଳି ବିଷୟ ଏଥିରେ ଲେଖାଯାଇଛି । ଏପର୍ଯ୍ୟନ୍ତ ଥିବା ଅଗମ୍ୟ ଅଗୋଚର ବିଷୟର ବିବରଣୀ ଜାଣି, କୌଣସି ପ୍ରଶ୍ନର ଜବାବ ଦେଇପାରୁଥିବା ବ୍ୟକ୍ତି ଭାବରେ ବଦଳି, ଅନ୍ୟମାନଙ୍କୁ ନୂଆ ବିଷୟ ଜଣାଇ, ଆପଣମାନେ ଅଜ୍ଞାନର ରୂପକୁ ବଦଳାଇ ପାରିବା ସହିତ ଏକ ଜୀବ ହୋଇଥିବା ନିଜର କଲ୍ୟାଣ ମଧ୍ୟ କରି ପାରିବେ ବୋଲି ଆଶା କରୁଛୁ ।

ଭଗବଦ୍ଵାତାର ଏକ ସନ୍ଦର୍ଭରେ ଜୀବକୁ କ୍ଷର, ଆତ୍ମାକୁ ଅକ୍ଷର ନାମରେ କହିଛନ୍ତି, କିନ୍ତୁ ଏଠାରେ ଆତ୍ମାର ମୃତ୍ୟୁ ଅଛି ଜୀବାତ୍ମାର ମୃତ୍ୟୁ ନାହିଁ ବୋଲି ଆପଣ କହିଛନ୍ତି, ଅର୍ଥାତ୍ ଆତ୍ମା କ୍ଷର, ଜୀବାତ୍ମା ଅକ୍ଷର ବୋଲି ଆପଣ କହିବା ଭଳି ହେଉଛି । ତେଣୁ ଆପଣ ଯାହା କହିଛନ୍ତି ତାହା ତ ଭୁଲ୍ ! ବୋଲି କେତେକ ପଚାରି ପାରନ୍ତି । ପଚାରିବା ଯୋଗ୍ୟ ଏହି ପ୍ରଶ୍ନର ସମାଧାନ ହେଉଛି ! ଜଣେ କର୍ମଋଣୀ ଗୋଟିଏ ଅଞ୍ଚଳରୁ ବଦଳି ହୋଇ ଆଉ ଗୋଟିଏ ଅଞ୍ଚଳରେ ଯାଇ

ଝକିରି କରୁଛି ବୋଲି ଭାବିବା । ଏଭଳି ଅନେକ ଥର ଝକିରିରେ ବଦଳି ହୋଇ ଗୋଟିଏ ଜାଗାରୁ ଆଉ ଗୋଟିଏ ଜାଗାକୁ ଯାଉଥାଇ, ସେ ତାର ଝକିରିଜୀବନ ନିର୍ବାହ କରୁଛି ବୋଲି ଭାବିବା । ଏଠାରେ ତାର ବଦଳି ହେବାବେଳେ, ସେ ଜାଗାଟିଏ ବଦଳାଇବା ଭଳି ଜୀବ ଏକ ଶରୀରରେ କାର୍ଯ୍ୟ କରୁଥାଇ, ଶରୀର ମୃତ୍ୟୁବରଣ କରିବା ବେଳେ ଗୋଟିଏ ଶରୀର ଛାଡ଼ି ଆଉଏକ ଶରୀରରେ ପ୍ରବେଶ କରୁଛି । କର୍ମଋତାର ବଦଳି ଭଳି ଜୀବର ମରଣ, ତାର ବଦଳି ହୋଇଗଲେ ସେ ଆଉ ନାହିଁ ବୋଲି କହିପାରିବା ନାହିଁ, ଅନେକ ଜାଗା ବଦଳାଇଲେ ମଧ୍ୟ ଶେଷରେ ଝକିରିରୁ ଅବଶର ନେବା ପରେ ମଧ୍ୟ ସେ ସେହିପରି ଥାଏ, କିନ୍ତୁ ତାର ଆଉ କର୍ମଋତା ପଦବୀ ନଥାଏ । ଠିକ୍ ସେହିଭଳି ଜୀବାତ୍ମା ଅନେକ ଶରୀର ବଦଳାଇ ଶେଷରେ ମୋକ୍ଷ ପାଇବା ଦିନ ତାର ଜୀବ ପଦବୀ ଯାଇଥାଏ । ଅବଶରରେ ଯେପରି ତାର ଝକିରିଆ ବା କର୍ମଋତା ପଦବୀ ଆଉ ନଥାଏ, ସେହିପରି ମୋକ୍ଷରେ ଜୀବତ୍ତ୍ୱ ରହିନଥାଏ । ସେଥିଲାଗି ଏଠାରେ ଗ୍ରହଣ କରିବାକୁ ହେବ ଯେ, ମରଣ କହିଲେ ବିନାଶ ନୁହେଁ । ବିନାଶ କହିଲେ ମରଣ ନୁହେଁ । ମରଣ ଆଉ ବିନାଶ ଭିତରେ ପାର୍ଥକ୍ୟ ରହିଛି । ଜୀବର ମରଣ ନାହିଁ ବୋଲି କହିଛୁ, କିନ୍ତୁ ବିନାଶ ହୁଏନାହିଁ ବୋଲି କହିନାହିଁ । ସେହିଭଳି ଆତ୍ମା ମୃତ୍ୟୁବରଣ କରେ ବୋଲି କହିଛୁ, କିନ୍ତୁ ବିନାଶ ହୁଏ ବୋଲି କହିନାହିଁ ! ଜୀବାତ୍ମା ମୃତ୍ୟୁବରଣ କରିନଥାଏ, ଆତ୍ମା କିପରି ମୃତ୍ୟୁବରଣ କରିଥାଏ ତାହା ଏବେ ନିମ୍ନମତେ ଜାଣିବା ।

ଏକ ସଜୀବ ଶରୀରକୁ ଗବେଷଣା କରି ଦେଖିଲେ ତାହା ଅନେକ ଭାଗର ବୋଲି ଜଣାଯାଏ । ପ୍ରତ୍ୟେକ ଭାଗ ଏକ ଏକ କାର୍ଯ୍ୟ କରୁଥାଇ ଶରୀର ଏକ ଯନ୍ତ୍ର ଭଳି ଚଲୁଥାଏ । ଶରୀରର ପ୍ରତ୍ୟେକ ଭାଗ କାର୍ଯ୍ୟ କରିବା ପାଇଁ ଶକ୍ତି ଆବଶ୍ୟକ, ସେହି ଶକ୍ତିକୁ କୁଣ୍ଡଳିକାଶକ୍ତି ବା ଆତ୍ମାଶକ୍ତି କହୁଛୁ । ଆତ୍ମା ଶରୀରର ମସ୍ତକରେ ମେରୁଦଣ୍ଡର ଶୀର୍ଷଭାଗକୁ କେନ୍ଦ୍ରକରି, ସାରା ଶରୀରରେ ବ୍ୟାପିରହି, ଶରୀରର ଅବୟବଗୁଡ଼ିକ ଦ୍ୱାରା କାର୍ଯ୍ୟ କରାଇଥାଏ । ପ୍ରତ୍ୟେକ ଶରୀରଭାଗ ପର୍ଯ୍ୟନ୍ତ ଆତ୍ମା ବ୍ୟାପି ରହିଥାଏ । ଏହିଭଳି ଶରୀରରେ ଆତ୍ମା ରହିଥିବା ସ୍ଥଳେ, ଜୀବାତ୍ମା ଶରୀରର କେବଳ ଗୋଟିଏ ସ୍ଥାନରେ ରହିଥାଏ ।

ଶରୀର ସହିତ ତାର କୌଣସି ସମ୍ବନ୍ଧ ନଥିବା ଭଳି ଜୀବାତ୍ମା ରହିଥାଏ । କେବଳ ନିଜ ପାଖକୁ ଆସୁଥିବା ଦୁଃଖ, ସୁଖକୁ ଅନୁଭବ କରିବା ଜୀବାତ୍ମାର କାର୍ଯ୍ୟ । ଆତ୍ମା ଦ୍ଵାରା କାର୍ଯ୍ୟ କରୁଥିବା ଆତ୍ମା ଯେଉଁ ସମାଚାର ପଠାଏ ସେହି ସମାଚାରକୁ ଜୀବ ବୁଦ୍ଧିଦ୍ଵାରା ଗ୍ରହଣକରି ସେହି ଦୃଶ୍ୟର ଆନନ୍ଦ କିମ୍ବା ନିରାନନ୍ଦର ଅନୁଭୂତିକୁ ଅନୁଭବ କରିଥାଏ । ସେହିଭଳି ଆମର ଜ୍ଞାନେନ୍ଦ୍ରିୟ କୁହାଯାଉଥିବା ନାକ, କାନ, ଜିଭ, ଚର୍ମଗୁଡ଼ିକ ଦ୍ଵାରା ବିଷୟରାଜି ମନରେ ପହଞ୍ଚି, ମନ ଦ୍ଵାରା ବୁଦ୍ଧିରେ ପହଞ୍ଚୁଥାଏ । ଜୀବ ଅନୁଭବ କରିଥାଏ ବୁଦ୍ଧି ଦ୍ଵାରା । ବାହାରର ଜ୍ଞାନେନ୍ଦ୍ରିୟ ଏବଂ ଭିତରର ଜୀବ ମଝିରେ ମଧ୍ୟସ୍ଥି ହୋଇ କାର୍ଯ୍ୟ କରିଥାଏ ମନ । ଏହି ମଧ୍ୟସ୍ଥି ମନ ନଥିଲେ ଜୀବ ଅନ୍ଧାର କୋଠରୀରେ ରହିବା ଭଳି ହୋଇଥାଏ, ବାହାର ଦୁନିଆର ବିଷୟକୁ ଜାଣିପାରେ ନାହିଁ । ସେହିଭଳି ବାହାରର କୌଣସି ଗୋଟିଏ ଜ୍ଞାନେନ୍ଦ୍ରିୟ ନଥିଲେ କୌଣସି ବିଷୟକୁ ଜୀବ ଗ୍ରହଣ କରିପାରେ ନାହିଁ । ଆତ୍ମା ନଥିବା ଶରୀରର ଜୀବ ଦୃଶ୍ୟର ଭଲ ମନ୍ଦକୁ ଜାଣିପାରେ ନାହିଁ, ଅନୁଭବ କରିପାରେ ନାହିଁ ।

ଶରୀର ବାହାରର ଜ୍ଞାନେନ୍ଦ୍ରିୟ ଗୁଡ଼ିକ କାର୍ଯ୍ୟ କରୁଥିଲେ ମଧ୍ୟ, ମନ ଶରୀରରେ କାର୍ଯ୍ୟ କରୁଥିଲେ ମଧ୍ୟ, ସେମାନଙ୍କ ଦ୍ଵାରା କାର୍ଯ୍ୟ ହେବାର କାରଣ ହେଉଛି ଆତ୍ମା । ମସ୍ତକର ମଧ୍ୟଭାଗରେ ରହୁଥିବା ଜୀବାତ୍ମାର ଶରୀର ସହିତ କୌଣସି ସମ୍ପର୍କ ନଥାଏ । ଆତ୍ମା ଦ୍ଵାରା କାର୍ଯ୍ୟ କରୁଥିବା ଶରୀରଭାଗ ଗୁଡ଼ିକ ଦ୍ଵାରା ଜୀବ ଅନୁଭବ କରିଥାଏ, ନଚେତ ଜୀବ ଅନ୍ଧାରଘରେ ରହିବା ଭଳି ହୋଇଯାଏ । ଉଦାହରଣ ସ୍ଵରୂପ ଗୋଟିଏ କୁଅରୁ ଜଣେ ଡେଣ୍ଡାରେ (ପ୍ରାଚୀନ ଜଳ ଉଠାଣ ପଦ୍ଧତି) ପାଣି ଉଠାଇ ଗୋହିରୀରେ (ନାଳରେ) ଢାଳିବା ବେଳେ, କିଛି ଦୂରରେ ଗୋହିରୀର ହୁଡ଼ା ଉପରେ ବସିଥିବା ଆଉଜଣେ ଗୋହିରୀରେ ଆସୁଥିବା ପାଣି ପିଉଛି ବୋଲି ଭାବିବା । ନିଜର ବଳକୁ ଉପଯୋଗ କରି କୁଅରୁ ପାଣି କାଢି ଢାଳିବା ଦ୍ଵାରା ପାଣି ଆସିବା ବେଳେ ଦୂରରେ ବସିଥିବା ଲୋକଟି ପାଣିପିଇ ପାଣିର ସ୍ଵାଦ ଅର୍ଥାତ୍ ମିଠା, ଲୁଣିଆ, କ୍ଷାରିଆ କି ଆଉ କି ସ୍ଵାଦର ବୋଲି ଜାଣିପାରେ, କିନ୍ତୁ ଏତେ ପରିଶ୍ରମ କରି ପାଣି ଉଠାଉଥିବା ଲୋକଟି ଜାଣିପାରେ ନାହିଁ । ପାଣି ଉଠାଉଥିବା ଲୋକଟିର ବଳ କାର୍ଯ୍ୟ କରୁଥିବା ସ୍ଥଳେ, ପାଣିକୁ ପିଇ ହୁଡ଼ା ଉପରେ ବସିଥିବା ଲୋକଟି ପାଣିର ସ୍ଵାଦକୁ ଅନୁଭବ କରି

ପାରେ । ସେହିଭଳି ବିଶ୍ୱ ନାମକ କୁଅରୁ ନିଜର ଶକ୍ତି ଦେଇ ଇନ୍ଦ୍ରିୟଗୁଡ଼ିକ ଦ୍ୱାରା ଦୁଃଖସୁଖର ପାଣିକୁ ଆତ୍ମା ଯୋଗାଇ ଦେବାବେଳେ, ଶରୀରର ମସ୍ତକ ଭାଗରେ ଗୋଟିଏ ସ୍ଥାନରେ ରହିଥିବା ଜୀବାତ୍ମା କେବଳ ପାଣି ପିଇଥିବା ଲୋକଟି ଭଳି ଭିତରେ କିଛି ନକରି କେବଳ ଅନୁଭବ କରିବା ପାଇଁ ରହିଥାଏ । କୁଅରୁ ପାଣି କାଢିବା ପାଇଁ କୌଣସି ଉପକରଣ କିମ୍ବା ନାଳ ସୁବିଧା ନଥିଲେ ପାଣି ପିଇବାକୁ ଥିବା ଲୋକକୁ ପାଣି ମିଳିବ ନାହିଁ । ଏହିଭଳି ଶରୀର ଭାଗର ଇନ୍ଦ୍ରିୟଗୁଡ଼ିକୁ ପାଣି କାଢିବା ପାଇଁ ବ୍ୟବହୃତ ହେଉଥିବା ଉପକରଣ ଭାବରେ, ମନକୁ ନାଳ ଭାବରେ, ବୁଦ୍ଧିକୁ ପାଣି ଯୋଗାଇବା ପାତ୍ର ଭାବରେ ତୁଳନା କରିପାରିବା । ଇନ୍ଦ୍ରିୟଗୁଡ଼ିକ ହୁଅନ୍ତୁ ମନହେଉ, ବୁଦ୍ଧିହେଉ ଯଦି ନ ରହିବେ ତେବେ ଜୀବାତ୍ମାକୁ କୌଣସି ସମାଗର ମିଳିପାରିବ ନାହିଁ ।

ଏଠାରେ ପ୍ରମାଦବଶତଃ ପାଣି କାଢୁଥିବା ଲୋକଟି କୁଅରେ ପଡ଼ିଯିବା ସମ୍ଭାବନା ଥାଇପାରେ, କିନ୍ତୁ ଦୂରରେ ବସି ପାଣି ପିଇଥିବା ଲୋକର କୌଣସି ପ୍ରମାଦ ନାହିଁ । ସେହିଭଳି ପ୍ରମାଦ ବଶତଃ ହତ୍ୟାର ଶିକାରହେବା ଦ୍ୱାରା ଆତ୍ମା ମୃତ୍ୟୁବରଣ କରିପାରେ, କିନ୍ତୁ ଜୀବାତ୍ମାର କୌଣସି ପ୍ରମାଦ ନାହିଁ । ସେଥିଲାଗି କହିପାରିବା ଯେ, ହତ୍ୟା ସମୟରେ ଜୀବାତ୍ମାର ମରଣ ନାହିଁ, କିନ୍ତୁ ଆତ୍ମା ମୃତ୍ୟୁବରଣ କରିଥାଏ, ଏହା ଜାଣିବା ଉଚିତ୍ । ଯଦି ଆମେ କହିବା ଯେ, ଆତ୍ମା ମୃତ୍ୟୁବରଣ କରୁନାହିଁ ଜୀବାତ୍ମା ମୃତ୍ୟୁବରଣ କରୁଛି ! ତେବେ ପାଣି କାଢୁଥିବା ଲୋକର ପ୍ରମାଦ ନାହିଁ ବା ପାଣି କାଢୁଥିବା ଲୋକଟି କୁଅରେ ପଡ଼ିଯିବାର ସମ୍ଭାବନା ନାହିଁ, ତେବେ ହୁଡ଼ା ଉପରେ ବସି ପାଣି ପିଇଥିବା ଲୋକଟି କୁଅରେ ପଡ଼ିଯିବା ସମ୍ଭାବନା ଅଛି କହିବା ଭଳି ହେବ । ଆତ୍ମା, ଜୀବାତ୍ମାର ହତ୍ୟା, ଆତ୍ମହତ୍ୟା ବାବଦରେ ତଳେ ଆହୁରି ବିପୁଳ ଭାବରେ ଜାଣିବା ।

ଏକ କାରାଗାରରେ ଦଣ୍ଡ (ଜେଲ୍‌ଦଣ୍ଡ) ଦିଆଯାଇଥିବା ଏକ କଏଦୀର ପାଖରେ ଜଣେ ଜଗୁଆଳୀ (ଗାର୍ଡ୍) ରହି କଏଦୀ କୁଆଡ଼େ ଯାଇ ନପାରିବା ଭଳି ତାର ଗୋଡ଼ରେ ବନ୍ଧାଯାଇଥିବା ଶିଙ୍ଗୁଳିକୁ ହାତରେ ନ ଧରି ନିଜ ଅଣ୍ଟାରେ ବାନ୍ଧିଦେଇଥିଲା ବୋଲି ଭାବିବା । ଏଭଳି ବାନ୍ଧିବା ଦ୍ୱାରା କଏଦୀ ଯେଉଁ ଜାଗାକୁ ଯିବ ଜଗୁଆଳୀ ମଧ୍ୟ ସେ ଜାଗାକୁ ଯିବାକୁ ପଡ଼ିବ । ଯଦି ଜଗୁଆଳୀ କୁଆଡ଼େ

ଯିବାକୁ ଚାହେଁ ତେବେ କଏଦୀକୁ ମଧ୍ୟ ଜଗୁଆଳୀ ସହିତ ଯିବାକୁ ହେବ । ଏହି ପରିସ୍ଥିତିରେ କଏଦୀକୁ ଆଉଏକ କାରାଗାରକୁ ଯିବାକୁ ପଡ଼ିଲେ ଜଗୁଆଳୀ ମଧ୍ୟ ସେଠାକୁ ଯିବାକୁ ହେବ । କଏଦୀ ସହିତ ଜଗୁଆଳୀକୁ ଶାଶ୍ଵତ ଭାବରେ ରହିବା ପାଇଁ ଉପରୁ ଆଦେଶ ମିଳିଥିବାରୁ କଏଦୀର ସମସ୍ତ ରେକର୍ଡ ସହିତ ଜଗୁଆଳୀକୁ ଯିବାକୁ ହେବ । ଦଣ୍ଡ ଅନୁସାରେ କଏଦୀକୁ ଆହାର ଇତ୍ୟାଦି ଦେବା ସହିତ ତା ଦ୍ଵାରା କେଉଁ କାର୍ଯ୍ୟ କରାଇବାକୁ ହେବ, ତାକୁ କେଉଁ କଷ୍ଟ, ସୁଖ ଦେବାକୁ ହେବ ସବୁର ପ୍ରତ୍ୟକ୍ଷସାକ୍ଷୀ ହୋଇ ରହିଥାଏ ଜଗୁଆଳୀ । ଏହି କାହାଣୀରେ କଏଦୀ ସହିତ ଜଗୁଆଳୀ ରହିଥିବା ଭଳି, ଶରୀର ନାମକ କାରାଗାରରେ କଏଦୀ ଭଳି ଜୀବାତ୍ମା ଥିବାବେଳେ, ଜଗୁଆଳୀ ଭାବରେ, ତାର ପ୍ରତ୍ୟକ୍ଷସାକ୍ଷୀ ଆତ୍ମା ରହି ତା ଦ୍ଵାରା କାର୍ଯ୍ୟର ଦୁଃଖ ସୁଖକୁ ଅନୁଭବ କରାଉଛି । ଏକ ଶରୀରକୁ ଛାଡ଼ି ଚାଲିଯିବା ବେଳେ ଜୀବାତ୍ମା ସହିତ ଆତ୍ମା ତାର କର୍ମ ରେକର୍ଡକୁ ନେଇ ଅନ୍ୟ ଶରୀରକୁ ଯାଇଥାଏ ।

ଶରୀର ଏକ କାରାଗାର ଭଳି, ସେଥିରେ ଥିବା ଜୀବ ନାମକ କଏଦୀ ଅପରାଧର ଦଣ୍ଡ ଭୋଗୁଥିବା ବେଳେ, ଯଦି ଆହୁରି ନୂଆ ଅପରାଧ କରୁଛି, ତେବେ ତା ଅପରାଧର ନୂଆ ରେକର୍ଡ ପାଇଁ ପୁଣି ତାକୁ ଦଣ୍ଡ ଭୋଗିବାକୁ ହେବ, ସେହିଭଳି ଏକ ଶରୀରରେ କର୍ମ ଅନୁଭବ କରୁଥିବା ଜୀବ ସେହି ଶରୀରରେ ନୂଆକର୍ମ ଅର୍ଜନ କଲେ, ପୁନର୍ବାର ତାକୁ ଆଉ ଏକ ନୂଆ ଶରୀର ନାମକ କାରାଗାରରେ ଅଧିକରୁ ଅଧିକ ଦଣ୍ଡ ଅନୁଭବ କରିବାକୁ ହେବ । ଜୀବ ପୁରୁଣା କର୍ମ ଅନୁଭବ କରୁକରୁ ନୂଆ କର୍ମ ମଧ୍ୟ ଅର୍ଜନ କରୁଥିବାରୁ, ଶରୀର ନାମକ କାରାଗାରକୁ ବଦଳି ହୋଇଥାଏ, ତା ସହିତ ଜଗୁଆଳୀ ଭଳି ଥିବା ଆତ୍ମା ମଧ୍ୟ ବଦଳି ହୋଇଥାଏ । ଏଭଳି କାରାଗାର ବଦଳାଇବା ହେଉଛି ମରଣ । ଏକ ଶରୀରରେ ଅନୁଭବ କରିବାକୁ ଥିବା କର୍ମ ସମ୍ପୂର୍ଣ୍ଣ ଅନୁଭବ କରି ଅନ୍ୟଏକ ଶରୀରକୁ ଯିବା ମରଣ ହେବାବେଳେ, ଏକ ଶରୀରରେ ଅନୁଭବ କରିବାକୁ ଥିବା କର୍ମକୁ ସମ୍ପୂର୍ଣ୍ଣ ଅନୁଭବ କରିବା ପୂର୍ବରୁ ଶରୀରକୁ ଛାଡ଼ି ଚାଲିଯିବା ଅକାଳ ମରଣ ହୋଇଥାଏ । ଏହି ଅକାଳମରଣ ଦୁଇ ପ୍ରକାରର । ଗୋଟିଏ ହେଉଛି ହତ୍ୟା ଏବଂ ଅନ୍ୟଟି ଆତ୍ମହତ୍ୟା । ଅନୁଭବ କରିବାକୁ ଥିବା

ପ୍ରାରଞ୍ଚକର୍ମ ଶରୀରରେ ଅନୁଭବ କରିବା ଆଗରୁ ଜୀବ ସେହି ଶରୀରକୁ ଛାଡ଼ି ଝଲିଯିବାକୁ ହତ୍ୟା କହୁଛି । ସେହିଭଳି ଏକ ଶରୀରରେ ଅନୁଭବ କରିବାକୁ ଥିବା ପ୍ରାରଞ୍ଚ କର୍ମକୁ ଅନୁଭବ କରିବା ପୂର୍ବରୁ ଶରୀର ଛାଡ଼ି ଆତ୍ମା ଝଲିଗଲେ ତାହାକୁ ଆତ୍ମହତ୍ୟା କହୁଛି । ଏଠାରେ ଜାଣିବା ବିଷୟ ହେଉଛି ଜୀବାତ୍ମା, ଆତ୍ମା ଭିତରୁ କିଏ ପ୍ରଥମେ ଶରୀର ଛାଡ଼ି ଯାଉଛି । ଏହି ବିଷୟ ଜାଣିବାପରେ, ତାହା ହତ୍ୟା କି ଆତ୍ମହତ୍ୟା କହିପାରିବା ।

ତିନି ଆତ୍ମା ଭିତରୁ ଜୀବାତ୍ମାକୁ ଭଗବଦ୍ଵୀତାରେ କ୍ଷର କୁହାଯାଇଛି, କ୍ଷର କହିଲେ ବିନାଶୀ । ଶରୀର ବିନାଶ ହେଲେ ମଧ୍ୟ ଜୀବର ବିନାଶ ହୋଇ ନଥାଏ ବୋଲି ଆମେ ଏଇ ଗୀତାରେ ମଧ୍ୟ କହିଛୁ । ଗୋଟିଏ ସନ୍ଦର୍ଭରେ ଜୀବ ବିନାଶୀ ଆଉଗୋଟିଏ ସନ୍ଦର୍ଭରେ ଅବିନାଶୀ କହିବା ବିଚିତ୍ର ବୋଧ ହେଲେହେଁ ଦୁଇଟିଯାକ କଥା ସତ ବୋଲି ଜାଣିବା ଉଚିତ୍ । ସନ୍ଦର୍ଭାନୁସାରେ ଏଭଳି କହିବାକୁ ପଡ଼ିଛି । ଶରୀର ବିନାଶ ହେବାବେଳେ ଜୀବ ବିନାଶ ନହେବା କଥା ସତ । ଶରୀର ଅନେକ ଥର ବଦଳୁଥିଲେ ମଧ୍ୟ ଜୀବ ବିନାଶ ହୋଇନଥାଏ । ଏଠାରେ ବିନାଶ ନହେବା କଥା ସତ ହେଲେ ମଧ୍ୟ ଜୀବ କ୍ଷର ହୋଇଥିବାରୁ ଦିନେ ନିଶ୍ଚୟ ବିନାଶ ହେବ । ଏହା କିପରିନା ! ଜୀବାତ୍ମା କର୍ମରୁ ବହିର୍ଗତ ହୋଇ ମୋକ୍ଷ ପାଇବା ବେଳେ ଆଉ ଜନ୍ମହୁଏ ନାହିଁ, ସେ ମୋକ୍ଷ ବା ପରମାତ୍ମା ଭାବରେ ବଦଳି ଯାଇଥାଏ, ତେଣୁ ସେ ଆଉ ଜୀବାତ୍ମା ହୋଇ ନଥାଏ, ସେତିକିବେଳେ ଜୀବାତ୍ମାର ବିନାଶ ହେଲା ବୋଲି କହିପାରିବା । ତେଣୁ ସେପର୍ଯ୍ୟନ୍ତ ଶରୀର ବ୍ୟତୀତ ଜୀବାତ୍ମାର ବିନାଶ ନାହିଁ ବୋଲି କହୁଥିବା ଆମେ ଏବେ ଜୀବାତ୍ମା ବିନାଶ ହୁଏ ବୋଲି ମାନିବାକୁ ପଡ଼ିବ । ସେହିଭଳି ଗୀତାରେ ଆତ୍ମାକୁ ଅକ୍ଷର କହିଛନ୍ତି । ଅକ୍ଷର କହିଲେ ଯିଏ ଅବିନାଶୀ । କ୍ଷର ହୋଇଥିବା ଜୀବକୁ ଅବିନାଶୀ ବୋଲି ସନ୍ଦର୍ଭାନୁସାରେ କହିବାକୁ ପଡ଼ିଛି, ସେମିତି ଅକ୍ଷର ହୋଇଥିବା ଆତ୍ମାର ମରଣ ଅଛିବୋଲି ସନ୍ଦର୍ଭାନୁସାରେ କହିବାକୁ ପଡ଼ିଛି । ହତ୍ୟା, ଆତ୍ମହତ୍ୟା କହିବାରେ ଆତ୍ମହତ୍ୟାର ଅର୍ଥ ଆତ୍ମା ମୃତ୍ୟୁବରଣ କରିଥାଏ ବୋଲି ବୁଝିବାପାଇଁ ଏହିଭଳି କୁହାଯାଇଛି । ଏହାକୁ କେହି ଭୁଲ ବୁଝନ୍ତୁ ନାହିଁ । ଉପର ଶ୍ଳୋକରେ ‘ହନ୍ତି ନ ହନ୍ୟତେ’ ନାମକ ସନ୍ଦର୍ଭ ଆସିଥିବାରୁ ହତ୍ୟାର

ବିବରଣୀ ଦେବାକୁ ପଡ଼ିଛି । ହତ୍ୟା ଆତ୍ମହତ୍ୟାର ବିବରଣୀ ଆଉକିଛି ତଳେ ଦେଖିବା ।

ହତ୍ୟା କହିଲେ ଅନ୍ୟମାନଙ୍କ ଦ୍ଵାରା ମୃତ୍ୟୁବରଣ କରିବା । ଆତ୍ମହତ୍ୟା କହିଲେ ନିଜେ ନିଜକୁ ମାରିବା ବୋଲି ଆଜି ସମସ୍ତେ କହନ୍ତି । ଏହା ଖାଲି ଆଜିର ବ୍ୟବହାରିକ ବିଷୟ ବୋଲି ଭାବନ୍ତୁ ନାହିଁ, ଧର୍ମ ସ୍ଥାନରେ ଅଧର୍ମ ଏବଂ ଅଧର୍ମ ସ୍ଥାନରେ ଧର୍ମ ରହିଯାଇଛି ! ତେଣୁ ଏହି ବିଷୟରେ ପ୍ରଥମେ ବାସ୍ତବ ଧର୍ମ କ’ଣ ଆଉ ଅଧର୍ମ କ’ଣ ଜାଣିବା ।

ଜୀବର ମରଣ ଦୁଇ ପ୍ରକାରର, ଗୋଟିଏ କାଳ ମରଣ ଅନ୍ୟଟି ଅକାଳ ମରଣ । ହତ୍ୟା, ଆତ୍ମହତ୍ୟା ଦୁଇଟି ଅକାଳ ମରଣ ଅନ୍ତର୍ଭୁକ୍ତ । କାଳମରଣ ବାବଦରେ ଆମ ରଚନାର “ଜନନ ମରଣ ସିଦ୍ଧାନ୍ତ” ନାମକ ଗ୍ରନ୍ଥରେ ବିପୁଳ ଭାବରେ ଜଣାଇଛୁ । ଜୀବ କର୍ମାନୁସାରେ ଶରୀରରେ ରହି ଦୁଃଖସୁଖକୁ ଅନୁଭବ କରିଥାଏ । ଶରୀରରେ ଜୀବର ଏକମାତ୍ର କାର୍ଯ୍ୟ ହେଉଛି ଶରୀରରେ ଦୁଃଖସୁଖକୁ ଅନୁଭବ କରିବା । ଜୀବ ଦୁଃଖସୁଖକୁ ଅନୁଭବ କରିବା ପାଇଁ ଶରୀର ଚଳପ୍ରଚଳ ହୋଇ କାର୍ଯ୍ୟ କରିବାକୁ ଶକ୍ତି ଦେଇଥାଏ ଆତ୍ମା । ଆତ୍ମଚୈତନ୍ୟ ଦ୍ଵାରା ଶରୀର କାର୍ଯ୍ୟ କରୁଥିବା ବେଳେ କାର୍ଯ୍ୟରୁ ମିଳୁଥିବା ଦୁଃଖସୁଖକୁ ଭିତରେ ଥାଇ ଅନୁଭବ କରିଥାଏ ଜୀବ । ଏହି ଅନୁସାରେ କହିପାରିବା ଯେ, ଶରୀରକୁ ଚଳପ୍ରଚଳ କରାଇବା ଶକ୍ତି ଜୀବର ନାହିଁ । ସେହି ଶକ୍ତି କେବଳ ଆତ୍ମାର ଅଛି । ଆତ୍ମାର ଚୈତନ୍ୟଶକ୍ତି ସକଳ ଅବୟବ ଗୁଡ଼ିକୁ କର୍ମ ଅନୁସାରେ ଚଳପ୍ରଚଳ କରି, ସାରା ଜଗତରେ ବସ୍ତୁଥିବା ଜୀବରାଶିଙ୍କ ଜୀବନ ନିର୍ବାହ କରାଇଛି, କିନ୍ତୁ ମୋ ଶରୀର ମୋଦ୍ଵାରା ଚଳପ୍ରଚଳ ହେଉଛି ବୋଲି ଜୀବ ଭ୍ରମିତ ହୋଇଥାଏ । ଅଜ୍ଞାନ ଦ୍ଵାରା ଆତ୍ମା କହିଲେ କଣ, ତାର କାର୍ଯ୍ୟ କଣ ନଜାଣି ଜୀବ ସବୁ କାର୍ଯ୍ୟର କାରଣ ମୁଁ ଭାବିବା ସାଧାରଣ ବିଷୟ । ବାସ୍ତବରେ ଜୀବ ଅଲଗା, ଆତ୍ମା ଅଲଗା । କର୍ମ ଅନୁସାରେ ଘଟିବାକୁ ଥିବା କାର୍ଯ୍ୟଗୁଡ଼ିକୁ ଆତ୍ମା ଶରୀର ଦ୍ଵାରା କରାଇଥାଏ ।

ଏବେ ଅସଲ ବିଷୟକୁ ଯିବା । ସମସ୍ତ ସଜୀବ ଶରୀରରେ ଆତ୍ମା, ଜୀବାତ୍ମା ନାମକ ଦୁଇଟି ଆତ୍ମା ରହିଥାଏ । ଏବେ ଉଦାହରଣ ଭାବରେ ଝିଟିପିଟିର ଶରୀରକୁ ନେବା । ଝିଟିପିଟିର ଶରୀରରେ ମଧ୍ୟ ଦୁଇଟି ଆତ୍ମା ରହିଥାନ୍ତି । ଝିଟିପିଟି ଯଦିଓ କାନ୍ଥରେ ଝଲିଯାରିଥାଏ ତା ଦେହରେ ଥିବା ଆତ୍ମା କାରଣରୁ ଝଲି ଯାରିଥାଏ । ଝିଟିପିଟି କାନ୍ଥରେ ଝଲୁଥିବା ବେଳେ କୌଣସି କାରଣରୁ ତଳକୁ ଖସିପଡ଼ିଲା କିମ୍ବା କବାଟ ସନ୍ଧିରେ ଝପିହୋଇ ତାର ଲାଞ୍ଜ ଛିଣ୍ଡିଗଲା ବୋଲି ଭାବିବା । ସେତେବେଳେ ତଳେ ପଡ଼ିଯାଇଥିବା ଝିଟିପିଟିର ଲାଞ୍ଜ ଏବଂ ଶରୀର ଦୁଇଟି ଅଲଗା ଅଲଗା ଭାଗ ହୋଇଗଲା । ଲାଞ୍ଜ କିଛି ଛିଣ୍ଡିଗଲେ ମଧ୍ୟ ଶରୀରର କୌଣସି କ୍ଷତି ହୋଇ ନଥିବାରୁ ସେ କିଛିକ୍ଷଣ ପରେ ପୁଣି କାନ୍ଥ ଉପରକୁ ଉଠି ଝଲିଗଲା, କିନ୍ତୁ ତାର ଛିଣ୍ଡିଯାଇଥିବା ଲାଞ୍ଜ କିଛି ସମୟ ଛଟପଟ ହୋଇ ଶେଷରେ ପଡ଼ିଥିବା ଜାଗାରେ ସ୍ଥିର ହୋଇଗଲା । ଏଭଳି ଘଟଣା ପ୍ରାୟ ଅନେକ ଲୋକେ ନିଜ ନିଜ ଘରେ ଦେଖୁଥିବେ । ଛିଣ୍ଡିଯାଇଥିବା ଲାଞ୍ଜ କିଛିସମୟ ଛଟପଟ ହେବାର କାରଣ ହେଉଛି ସେଥିରେ ଥିବା ଆତ୍ମା । ଝିଟିପିଟିର ଶରୀରରେ ତାର ମୁଣ୍ଡଠାରୁ ଲାଞ୍ଜ ପର୍ଯ୍ୟନ୍ତ ବ୍ୟାପି ରହିଥିବା ଆତ୍ମାଚୈତନ୍ୟ ଛିଣ୍ଡିଯାଇଥିବା ଲାଞ୍ଜରେ କିଛି ରହିଯାଇଥିଲା । ସେହି ଶକ୍ତି ଦ୍ଵାରା ଲାଞ୍ଜଟି କିଛି ସମୟ ଛଟପଟ ହେଉଥିଲା । ସେହି ଶକ୍ତି ବା ଆତ୍ମାଚୈତନ୍ୟ ସେଥିରୁ ଝଲିଯିବା ପରେ ଲାଞ୍ଜଟି ଆଉ ଛଟପଟ ନହୋଇ ସ୍ଥିର ହୋଇଗଲା ବା ଚଳନ ରହିତ ହୋଇଗଲା । ଝିଟିପିଟି ଶରୀରର ଲାଞ୍ଜ ଛିଣ୍ଡିଗଲେ ମଧ୍ୟ ଶରୀରର ଅନ୍ୟ ମୁଖ୍ୟ ଅବୟବଗୁଡ଼ିକ ଯଥାବିଧି ରହିଥିଲା ତେଣୁ ତାହା ଆତ୍ମା ନିବାସ ଯୋଗ୍ୟ ହୋଇଥିବାରୁ, ସେ ଚଳପ୍ରଚଳ ହୋଇ ପାରୁଥିଲା । ଏହି ଘଟଣାରୁ ଜଣାପଡ଼େ ଯେ, ସାରାଶରୀରରେ ବ୍ୟାପିଥିବା ଆତ୍ମାରୁ କିଛି ଆତ୍ମା ଖଣ୍ଡିତ ହୋଇଗଲା ।

କୁକୁଡ଼ା ଶରୀରରୁ ତାର ମୁଣ୍ଡକୁ ଅଲଗା କଲାବେଳେ ତାର ଶରୀର କିଛି ସମୟ ଛଟପଟ ହେଉଥିବା ଦୃଶ୍ୟ ପ୍ରାୟ ସମସ୍ତେ ଦେଖୁଥିବେ । ଏଠାରେ ଶରୀରର ମୁଖ୍ୟ ଭାଗଗୁଡ଼ିକ ମୁଣ୍ଡଠାରୁ ଅଲଗା କରିଦେବା ବେଳେ ମୁଣ୍ଡର ଆତ୍ମା ଗୋଟିଏ ଭାଗ ଏବଂ ଶରୀରସାରା ରହିଥିବା ଆତ୍ମା ଆଉଏକ ଭାଗରେ ଖଣ୍ଡିତ

ହେଲା । ମୁଣ୍ଡର ସମ୍ବନ୍ଧ ବା ଆତ୍ମଚୈତନ୍ୟ ପ୍ରସାର ବିଚ୍ଛିନ୍ନ ହୋଇଯାଇଥିବାରୁ ସେହି ଶରୀର ସ୍ଥିର ହୋଇଯାଇଥାଏ ବା ମୃତ୍ୟୁବରଣ କରିଥାଏ । ଯେହେତୁ ଆଉ ଶରୀର ନାହିଁ ସେହି କାରଣରୁ ଆତ୍ମା, ଜୀବାତ୍ମା ମୁଣ୍ଡରେ ନରହି ଛାଡ଼ି ଚାଲିଯାଇଥାନ୍ତି । ଏହି ଘଟଣାରେ ମଧ୍ୟ ଆତ୍ମା ଦୁଇଭାଗ ହୋଇ ଖଣ୍ଡିତ ହୋଇଥାଏ ବୋଲି ଜଣାଯାଉଛି । ଆପଣମାନଙ୍କୁ ଆଶ୍ଚର୍ଯ୍ୟ ଲାଗୁଛିନା ! ଆତ୍ମା ଆତ୍ମୁଧ୍ୟ ଦ୍ଵାରା ଛିଣ୍ଡେ ନାହିଁ, ଜଳରେ ବୁଡ଼େ ନାହିଁ, ଅଗ୍ନିରେ ପୋଡ଼େ ନାହିଁ ବୋଲି ଭଗବଦ୍ଘାତାରେ ସମସ୍ତେ କହିଥିବା ବେଳେ, ଏହାଙ୍କ ମୁଣ୍ଡ ଖରାପ ନା କଣ ! ଇଏ “ଆତ୍ମା ଖଣ୍ଡିତ ହୁଏ” କହୁଛନ୍ତି ! ବୋଲି ଆପଣମାନେ ଭାବିପାରନ୍ତି । ସେଥିପାଇଁ ଆମର ସମାଧାନ ହେଲା ! ଭଗବଦ୍ଘାତାରେ ଯାହା କୁହାଯାଇଛି ତାହା ସତ, କିନ୍ତୁ ଆମେ ବୁଝିବାରେ ଭୁଲ୍ କରିଛେ । ଏଠାରେ କେଉଁ ଆତ୍ମା ଖଣ୍ଡିତ ହୁଏ ? ଜାଣିବା ଉଚିତ୍ । ଜୀବାତ୍ମା ? ଆତ୍ମା ? କି ପରମାତ୍ମା ? ଏହି ତିନି ଆତ୍ମାର ବୟାନ ନ ଜାଣିଲେ ଆମେ ନିଶ୍ଚୟ ଭୁଲ୍ ବୁଝିବା । ଏତେ କଥା କାହିଁକି, ଏବେ ମୁଁ ଗୋଟିଏ ପ୍ରଶ୍ନ କରୁଛି ! ହତ୍ୟା କହିଲେ ମାରିଦେବା ବୋଲି ସମସ୍ତେ ବୁଝନ୍ତି ପରା ! ତେବେ ହତ୍ୟାର ଅର୍ଥ ଏପରି ଥିବାବେଳେ ଆତ୍ମହତ୍ୟା କହିଲେ ଆତ୍ମାକୁ ହତ୍ୟା କରିବା ବା ଆତ୍ମାକୁ ମାରିଦେବା କି ନାହିଁ ! ! ଏହାର ଜବାବ ହେବ ହଁ, ଆତ୍ମାକୁ ମାରି ଦିଆଯାଇ ପାରେ କିମ୍ବା ଖଣ୍ଡିତ କରାଯାଇ ପାରେ । ତେଣୁ ଛେଦିତ ହୋଇଥିବା ଶରୀରର ଆତ୍ମା ମଧ୍ୟ ଛେଦିତ ହେଉଛି । କଟି ଯାଇଥିବା ଶରୀର ଭାଗର ଆତ୍ମା ଛଟପଟ ହେଉଛି ବୋଲି ଆମେ ଆଖିରେ ଦେଖି ମଧ୍ୟ ବୁଝିପାରି ନାହେଁ । ଜଣେ ଲୋକ ଆଉଜଣେ ଲୋକକୁ ହାଣିଦେବା ବେଳେ, ହଣାଯାଇଥିବା ଶରୀରର ଆତ୍ମା ଶରୀର ସହିତ କଟିଯାଇ, ଶରୀରଠାରୁ ଅଲଗା ହୋଇ ଚଳନ ରହିତ ହୋଇଯାଉଛି । ସେହିଭଳି ଗୋଟିଏ ଜନ୍ତୁ ଆଉ ଗୋଟିଏ ଜନ୍ତୁକୁ ଶିକାର କରିବାବେଳେ ମଧ୍ୟ ଆତ୍ମା ଚଳନରହିତ ହୋଇଯାଉଛି । ଏକ ମୁଖ୍ୟ ଏବଂ ଯଥାର୍ଥ ଉଦାହରଣକୁ ଏଠାରେ ଟିକିଏ ପରିଶୀଳନ କରିବା ।

ଦିନେ ଏକ ପୋଲ ଉପରେ ପଡ଼ିଥିବା ରେଳଧାରଣା ଉପରେ ଜଣେ ବିଦ୍ୟାର୍ଥୀ ନିଜ ସାଇକେଲ୍ ଧରି ଯାଉଥିବା ବେଳେ ପ୍ରମାଦ ବଶତଃ ତାର

ଗୋତଖସି ୩୦ ପୁତ୍ର ଉତ୍ତରୁ ତଳକୁ ଖସିପଡ଼ିଲା । ପଡ଼ିବା ପରେ ତା ଦେହରୁ ଚୋପାଏ ରକ୍ତ ମଧ୍ୟ ବାହାରି ନଥିଲା, କିନ୍ତୁ ଏତେ ଉତ୍ତରୁ ଖସିପଡ଼ିବାରୁ ତାର ମେରୁଦଣ୍ଡ ଭାଙ୍ଗିଯାଇଥିଲା । କୌଣସି ବାହ୍ୟ କ୍ଷତ ହୋଇ ନଥିଲେ ମଧ୍ୟ ମେରୁଦଣ୍ଡ ଭାଙ୍ଗିଯାଇଥିବାରୁ ତାର ଅଣ୍ଟାଠାରୁ ତଳକୁ ଥିବା ଅଧାଶରୀର ଛଟପଟ ହେଲା । ନିଜର ଅଧା ଶରୀର ଛଟପଟ ହେଉଛି ବୋଲି ସେ ନିଜ ଆଖିରେ ମଧ୍ୟ ଦେଖୁଥିଲା, କିନ୍ତୁ ଅଣ୍ଟାଠାରୁ ଗୋତ ପର୍ଯ୍ୟନ୍ତ କାହିଁକି ଛଟପଟ ହେଉଛି ସେ ରୁଝିପାରି ନଥିଲା । ହୃତ୍‌ପିଣ୍ଡର ତଳ ଭାଗଠାରୁ ମେରୁଦଣ୍ଡ ଭାଙ୍ଗିଯାଇଥିବାରୁ ତାର ପୁସ୍‌ପୁସ୍ କାର୍ଯ୍ୟ କରୁଥିଲା, କିନ୍ତୁ ସେଠାରୁ ତଳ ଭାଗକୁ ଚଳପ୍ରଚଳ କରାଉଥିବା ଚୈତନ୍ୟଶକ୍ତି ମେରୁଦଣ୍ଡ ଦ୍ଵାରା ପ୍ରସାର ହୋଇ ନପାରିବାରୁ ତାର ଜୀର୍ଣ୍ଣାଶୟ କାର୍ଯ୍ୟ କଲା ନାହିଁ । ଶରୀରର କୌଣସି କ୍ଷତ ହୋଇ ନଥିଲେ ମଧ୍ୟ ଚୈତନ୍ୟ ପ୍ରସାର କରୁଥିବା ନାଡୀ ଛିଣ୍ଡି ଯାଇଥିବାରୁ, ବଳକା ତଳ ଭାଗର ଶରୀର ପ୍ରାୟ ଦୁଇମିନିଟ୍ ପର୍ଯ୍ୟନ୍ତ ଛଟପଟ ହୋଇ, ଶେଷରେ ସ୍ଥିର ରହିଯାଇଥିଲା । ଅଧା ଶରୀର ମୃତ୍ୟୁ ବରଣ କରି, ଅଧା ଶରୀରରେ ବଞ୍ଚି ରହିଥିବା ସେହି ବିଦ୍ୟାର୍ଥୀଟି ଦୁଇଦିନ ପରେ ମୃତ୍ୟୁବରଣ କଲା । ଏହି ଘଟଣାରେ ମଧ୍ୟ ଆତ୍ମା ଦୁଇଖଣ୍ଡ ହୋଇ ଅଧା ଶରୀର ମୃତ୍ୟୁବରଣ କରି, ବଳକା ଶରୀର ଦୁଇଦିନ ପରେ ମୃତ୍ୟୁବରଣ କରିଥିଲା ବୋଲି କ୍ଷୁଷ୍ଣ ଜଣାପଡ଼ୁଛି ।

ଅନେକ ଘଟଣାର ଆଧାରରେ ଶରୀରର ଆତ୍ମା ଖଣ୍ଡିତ ହୋଇଥାଏ ଏବଂ ମରଣରେ ଜୀବ ସହିତ ମୃତ୍ୟୁବରଣ କରି ଆତ୍ମା ଅନ୍ୟ ଏକ ଶରୀରକୁ ଯାଇଥାଏ ବୋଲି ଜଣାପଡ଼ୁଛି । ଏହି ବିବରଣୀ ଅନୁସାରେ ଜଣେ ଆଉ ଜଣକୁ କୁରାଡ଼ିରେ ହାଣି ମାରିଦେବା ବେଳେ, ଶରୀର ଭାଗରେ ବ୍ୟାପିଥିବା ଆତ୍ମା ମଧ୍ୟ ହାଣି ହୋଇଥାଏ (ଛେଦିତ ହୋଇଥାଏ) । ତେଣୁ ତାହାକୁ ଆତ୍ମାର ହତ୍ୟା ବା ଆତ୍ମହତ୍ୟା ବୋଲି କହିବା ଉଚିତ୍ । ଜଣକ ଦ୍ଵାରା ଜଣେ ମୃତ୍ୟୁବରଣ କରିବାକୁ ଏଠାରେ ହତ୍ୟା କାଣ୍ଡ ଘଟିଲା ବୋଲି ସାଧାରଣତଃ ସମସ୍ତେ କହିଥାନ୍ତି, କିନ୍ତୁ ତାହା ହତ୍ୟା ନୁହେଁ ଆତ୍ମହତ୍ୟା ବୋଲି ଜାଣିବା ଉଚିତ୍ । ସାରାଶରୀରରେ ବ୍ୟାପିରହିଥିବା ଆତ୍ମାକୁ ଆଉଜଣେ ବଳପୂର୍ବକ ଅଟକାଇ ଦେବାକୁ ହତ୍ୟା କହିବା ଉଚିତ୍ ନୁହେଁ, ଆତ୍ମହତ୍ୟା କହିବା ଉଚିତ୍ । ଜଣେ ଲୋକ ଆଉଜଣେ

ଲୋକକୁ ହେଉ, କୌଣସି ଜନ୍ତୁକୁ ହେଉ ମାରିଦେଲେ ତାହା ହତ୍ୟାନୁହେଁ ଆତ୍ମହତ୍ୟା ହୋଇଥାଏ । ଏହି ରହସ୍ୟକୁ ଜାଣିବା ପରେ ନୂଆକରି କଥା ପ୍ରସଙ୍ଗରେ କହିବା ଅତୁଆ ଲାଗିଲେ ମଧ୍ୟ, ଏହା ଆଚରଣରେ ଲୁଚି ରହିଥିବା ଦୈବଧର୍ମ । ଆଜିଯାଏଁ ଯାହା ହତ୍ୟା ଭାବୁଥିଲେ ତାହା ଆତ୍ମହତ୍ୟା, ଆଜିଯାଏଁ ଯାହା ଆତ୍ମହତ୍ୟା ଭାବୁଥିଲେ ତାହା ହତ୍ୟା ବୋଲି ଜାଣନ୍ତୁ । ଏବେ ହତ୍ୟାର ବିବରଣୀ ଜାଣିବା ।

ଶରୀରରେ ଜୀବାତ୍ମା, ଆତ୍ମା ନାମକ ଦୁଇଟି ପୁରୁଷ ଅଛନ୍ତି ବୋଲି ଭଗବଦ୍ଘାତାର ପୁରୁଷୋତ୍ତମ ପ୍ରାପ୍ତି ଯୋଗରେ ଥିବା ୧୨ତମ ଶ୍ଳୋକରେ କୁହାଯାଇଛି । ଦୁଇ ଆତ୍ମା ଭିତରୁ ଆତ୍ମାକୁ ମାରିଦେବାକୁ ଆତ୍ମହତ୍ୟା କୁହାଯାଏ ବୋଲି ଏବେ ଜାଣିଲେ । ଆତ୍ମା ଏବଂ ଜୀବାତ୍ମା ଜନ୍ମରେ, ମରଣରେ ଗୋଟିକ ପଛରେ ଗୋଟିଏ ଯାଇଥାନ୍ତି । ଶରୀର ଧାରଣ କଲାବେଳେ ହେଉ, ଶରୀର ଛାଡ଼ିବା ବେଳେ ହେଉ, ଆତ୍ମା ଜୀବାତ୍ମା ଦୁହେଁ ଏକସାଙ୍ଗରେ ଯିବା ଆସିବା କରିଥାନ୍ତି । ଆତ୍ମା ଶରୀରରୁ ପ୍ରଥମେ ଯିବାକୁ ଚାହୁଁଲେ ଜୀବାତ୍ମା ମଧ୍ୟ ତା ପଛରେ ଚାଲିଯାଏ । ଏହି ଭିନ୍ନତାକୁ ନେଇ ହତ୍ୟା, ଆତ୍ମହତ୍ୟାର ଭିନ୍ନତା ରହିଛି । ଆତ୍ମା ସହିତ ଜୀବାତ୍ମା ଚାଲିଗଲେ ଆତ୍ମହତ୍ୟା, ଜୀବାତ୍ମା ପଛରେ ଆତ୍ମା ଚାଲିଗଲେ ହତ୍ୟା ବୋଲି କହୁଛୁ । ଅନ୍ୟ ଏକ ଶରୀର ଦ୍ୱାରା ଶରୀରର ଆତ୍ମା ମୃତ୍ୟୁବରଣ କରିବା ଆତ୍ମାର ହତ୍ୟା ବା ଆତ୍ମହତ୍ୟା ହୋଇଥାଏ । ସେହିଭଳି ଏକ ଶରୀରର ଆତ୍ମା ଦ୍ୱାରା ସେହି ଶରୀରର ଜୀବାତ୍ମା ମୃତ୍ୟୁବରଣ କରିବା ହତ୍ୟା ହୋଇଥାଏ । ଆତ୍ମାକୁ ମାରିବା ଆତ୍ମହତ୍ୟା ହେଲେ, ଜୀବାତ୍ମାକୁ ମାରିବା ହତ୍ୟା ହୋଇଥାଏ । ଏଠାରେ ଧ୍ୟାନଦେବା ବିଷୟ ହେଉଛି ! ଜୀବାତ୍ମା, ଆତ୍ମାର ଭିନ୍ନତା ଜାଣିନଥିଲେ ହତ୍ୟା, ଆତ୍ମହତ୍ୟାର ଭିନ୍ନତା ବୁଝିହେବ ନାହିଁ ।

ଜଣେ ଗଳାରେ ଦଉଡ଼ିବାନ୍ଧି ପାଖୀ ଲଗାଇଛି (ଦଉଡ଼ିଦେଇଛି) ବୋଲି ଭାବିଲେ, ତାହା ଆତ୍ମହତ୍ୟା ହେବନାହିଁ ହତ୍ୟା ହେବ । ସେହି ଶରୀରର ଆତ୍ମା ନିଜର ଚୈତନ୍ୟ ଦ୍ୱାରା ସେହି ଶରୀରରେ ଜୀବାତ୍ମା ନିବାସ କରିବା ପାଇଁ ପ୍ରତିକୂଳ ପରିସ୍ଥିତି ଉତ୍ପାଦନକରି, ତେଣୁ ଏଠାରେ ଆତ୍ମା ଜୀବାତ୍ମାକୁ ମାରିଦେଉଛି ।

ମୃତ୍ୟୁବରଣ କରିବା ବେଳେ ଜୀବାତ୍ମା ପଛରେ ଆତ୍ମା ଚାଲିଯାଉଛି, ତେଣୁ ଏହା ହତ୍ୟା ହେବ । ସେହିଭଳି ମରଣ ଦଣ୍ଡ ଆଦେଶିତ ଜଣେ କଏଦୀକୁ ଆଉଜଣେ ଗଳାରେ ଦଉଡ଼ିବାନ୍ତି ଅଣନିଶ୍ୱାସୀ କରି ମାରିଦେଲେ ତାହା ସ୍ୱତନ୍ତ୍ର ଅନୁସାରେ ହତ୍ୟା ନହୋଇ ଆତ୍ମହତ୍ୟା ହେବ । କାରଣ ! ଏଠାରେ ଆତ୍ମା ସହିତ ଜୀବାତ୍ମା ଚାଲିଯାଇଥାଏ । ଏହି ସମ୍ବନ୍ଧରେ ଶାସ୍ତ୍ରବଦ୍ଧ ସୁକ୍ଷ୍ମଧର୍ମ କ'ଣ ଜାଣନ୍ତି ! ଇତର ଶରୀର ଦ୍ୱାରା, ଏକ ଶରୀର ମୃତ୍ୟୁବରଣ କରିବାବେଳେ ସେହି ମରଣ ସିଧା ଆତ୍ମାକୁ ପ୍ରାପ୍ତ ହୁଏ । ସେହିଭଳି ଏକ ଶରୀର ଆଉ କାହାର ବିନା ହସ୍ତକ୍ଷେପରେ ଆତ୍ମା ଦ୍ୱାରା ମୃତ୍ୟୁବରଣ କଲାବେଳେ ସେହି ମରଣ ସିଧା ଜୀବାତ୍ମାକୁ ପ୍ରାପ୍ତ ହୁଏ । ଏହା କିପରି ବୋଲି ପ୍ରଶ୍ନ କଲେ ! ଏକ ଶରୀରର ଜ୍ଞାନାଗ୍ନି ଆଉ ଜଣକର କର୍ମକୁ ଜଳାଇବା ବେଳେ ତାହା କେବଳ ପ୍ରାରକ୍ଷକର୍ମକୁ ଜଳାଇଥାଏ । ସେହିଭଳି ଏକ ଶରୀରର ଜ୍ଞାନାଗ୍ନି ସେହି ଶରୀରର ପ୍ରାରକ୍ଷକର୍ମକୁ ଜଳାଇ ପାରେ ନାହିଁ, ସିଧା ସଞ୍ଚିତକର୍ମକୁ ଜଳାଇ ପାରେ । ଗୋଟିଏ ଜ୍ଞାନାଗ୍ନି ନିଜ ଶରୀରରେ ସଞ୍ଚିତକର୍ମ ଉପରେ, ଅନ୍ୟ ଶରୀରରେ ପ୍ରାରକ୍ଷକର୍ମ ଉପରେ ଯେପରି କାର୍ଯ୍ୟ କରିଥାଏ, ସେହିଭଳି ଗୋଟିଏ 'ମରଣ' ନିଜ ଶରୀର ଦ୍ୱାରା ହେଲେ ଜୀବର, ଅନ୍ୟ ଶରୀର ଦ୍ୱାରା ହେଲେ ଆତ୍ମାର ବୋଲି ମନେ ରଖିବା ଉଚିତ୍ । ନିଜ ଶରୀରର ମରଣପାଇଁ ନିଜେ କାରଣ ହେଲେ ତାହା ହତ୍ୟା, ଆଉଜଣେ କାରଣ ହେଲେ ତାହା ଆତ୍ମହତ୍ୟା ବୋଲି ଜାଣିବା ଶାସ୍ତ୍ରବଦ୍ଧ ଆତ୍ମଜ୍ଞାନ ହୋଇଥାଏ । ଅଜ୍ଞାନ ଦ୍ୱାରା ତାର ବିପରୀତ ହତ୍ୟାକୁ ଆତ୍ମହତ୍ୟା ବୋଲି, ଆତ୍ମହତ୍ୟାକୁ ହତ୍ୟା ବୋଲି ସମସ୍ତେ ଭାବିଥାନ୍ତି । ଏହି ହତ୍ୟା, ଆତ୍ମହତ୍ୟା ଦୁଇଟି ଅକାଳ ମରଣ ଅନ୍ତର୍ଭୁକ୍ତ ବୋଲି ଭୁଲନ୍ତୁ ନାହିଁ ।

ଆତ୍ମା ଚେଷ୍ଟାରେ ଜୀବ ମୃତ୍ୟୁବରଣ କରିବା ସ୍ୱତନ୍ତ୍ରବଦ୍ଧ ଭାବରେ ହତ୍ୟା ହୁଏ । ତା ଦ୍ୱାରା ହେଉଥିବା ପାପ ଆତ୍ମାକୁ ଛୁଏ ନାହିଁ । ଜୀବ ମୃତ୍ୟୁବରଣ କରିବା ଦ୍ୱାରା ଆତ୍ମାର ପାପ ହୁଏ ନାହିଁ, କାରଣ ! ଆତ୍ମାର ଅହଂଭାବ ନଥାଏ । ଏକ ଶରୀର ଆଉଏକ ଶରୀର ମରଣର କାରଣ ହେବାବେଳେ ତାହା ଆତ୍ମହତ୍ୟା ହୋଇଥାଏ, ଜୀବ ପାପକର୍ମର ବନ୍ଧନରେ ପଡ଼େ । ଏଥିରୁ ମିଳୁଥିବା ପାପ ଅତି ଭୟଙ୍କର, ଈଶ୍ୱରଙ୍କୁ ମାରିଦେବା ଭଳି ପାପ ବନ୍ଧନରେ ଜୀବ ପଡ଼ିଥାଏ । ଏକ

ଶରୀର ମୃତ୍ୟୁରେ ଆଉଏକ ଶରୀରର ଆତ୍ମଚୈତନ୍ୟ କାରଣ ହେବାବେଳେ ଆତ୍ମହତ୍ୟା ପାପରେ ଜୀବ କାହିଁକି ପଡ଼ିବ ? ବୋଲି ପ୍ରଶ୍ନ ଆସିପାରେ । ତାର ସମାଧାନ ହେଉଛି ! ଆତ୍ମହତ୍ୟାର କାରଣ ଆତ୍ମା, ଏହା ସତ କଥା, ହେଲେ ଜୀବ କିଛି କରେ ନାହିଁ ସୂତ୍ର ଅନୁସାରେ ତାର ଆତ୍ମହତ୍ୟା ସହିତ କୌଣସି ସମ୍ପର୍କ ନାହିଁ; ପରନ୍ତୁ ସେହି ଶରୀରର ଅହଂ ସହିତ ଜୀବ ତାଦାତ୍ମ୍ୟ ହୋଇଥାଏ, ଅର୍ଥାତ୍ ତାକୁ ମୁଁ ମାରିଦେଲି ବୋଲି ଭାବିଥାଏ । ମୁଁ ମାରିଛି ବୋଲି କାହାକୁ ନ କହିଲେ ମଧ୍ୟ ସେ ଭିତରେ ସ୍ୱୀକାର କରିଥାଏ । ଏଠାରେ ଅହଂ ଜୀବକୁ ତୁ ମାରିଛୁ ବୋଲି ସ୍ୱୀକାର କରାଉଥିବାରୁ ଆସୁଥିବା ପାପ ଜୀବର କର୍ମ କୁଣ୍ଡଳୀରେ ପ୍ରବେଶ କରିଥାଏ । ସମ୍ପର୍କ ନଥିବା କର୍ମକୁ ଅହଂ ନାମକ ଅବୟବ ଦ୍ୱାରା ଜୀବ ଅଯଥା ନିଜ ଉପରକୁ ନେଇଥାଏ ଏବଂ ସେହି କର୍ମକୁ ଅନୁଭବ କରିବା ପାଇଁ ପୁନର୍ବାର କୌଣସିନା କୌଣସି ଶରୀର ଧାରଣ କରି ଜନ୍ମ ହୋଇଥାଏ ।

ଅନ୍ୟାନ୍ୟ ଭୌତିକ କାର୍ଯ୍ୟରୁ ଜୀବ ଅହଂକାର ଦ୍ୱାରା ଛୋଟ ଛୋଟ କର୍ମ ଅର୍ଜନ କରିଥାଏ । ତାର ଫଳ ସେତେ ବଡ଼ ନହେଲେ ମଧ୍ୟ ମରଣ ସମ୍ବନ୍ଧୀୟ କର୍ମ ଅତି ଭୟଙ୍କର । ଜୀବ ତାର ଅହଂଭାବ ଦ୍ୱାରା ଆତ୍ମାକୁ ହତ୍ୟା କରିଛି, ତେଣୁ ଅନ୍ୟ କେଉଁଠାରେ ଅହଂଭାବ ପ୍ରାପ୍ତ ହେବାବେଳେ ଛୋଟ କର୍ମ ଆସିଥାଏ ସିନା, ମରଣ ବିଷୟରେ ଅହଂଭାବ ପ୍ରାପ୍ତହେଲେ ଭୟଙ୍କର କର୍ମ ଆସିଥାଏ । ସେଥିଲାଗି ଆତ୍ମହତ୍ୟା ମହାପାପ ବୋଲି ବଡ଼ମାନେ କହିଥିଲେ । ଆଜି ଭୂପୃଷ୍ଠରେ ଅନେକ ଲୋକ କାହାଠାରୁ ଟଙ୍କା ନେଇ କୌଣସି ଲୋକକୁ ମାରି ଦେଉଛନ୍ତି । ସେହିଭଳି କିଛିଲୋକ ଅନ୍ୟ କିଛି ଲୋକଙ୍କୁ ଟଙ୍କାଦେଇ କେତେକଙ୍କୁ ମରାଇ ଦେଉଛନ୍ତି । ହତ୍ୟା ଆତ୍ମହତ୍ୟାର ବିବରଣୀ ଜାଣିନଥିବା ଲୋକେ ହତ୍ୟାକଲେ ବୋଲି ଭାବନ୍ତି, ହେଲେ ଆତ୍ମହତ୍ୟା କରନ୍ତି ବୋଲି ଜାଣନ୍ତି ନାହିଁ, ତେଣୁ ପାପ କେତେ ଭୟଙ୍କର ଜାଣନ୍ତି ନାହିଁ । ଏହି ବିଷୟ ଜାଣିପାରିଥିବା ବଡ଼ମାନେ, ଏହି ବିଷୟ ସମସ୍ତଙ୍କୁ ଜଣାଇ ଭୂପୃଷ୍ଠର ଅଜ୍ଞାନତା ଦୂର କରିପାରିବେ ।

ଗୋଟିଏ ଶରୀରର ଜୀବାତ୍ମା ଗୋଟିଏ ହୋଇଥିବା ବେଳେ ଜଗୁଆଳି ଆତ୍ମା ମଧ୍ୟ ଗୋଟିଏ ହୋଇଥାଏ । ପ୍ରତ୍ୟେକ ଶରୀରରେ ଏହି ଧର୍ମ ଥାଏ ।

ତେଣୁ ଗୋଟିଏ ଧର୍ମରେ ଅଲଗା ଅଲଗା ଆତ୍ମା ରହିବା ଦ୍ଵାରା ଗୋଟିଏ ଶରୀରର ଆତ୍ମାଠାରେ ଯେଉଁ ନିୟମ କାର୍ଯ୍ୟକରେ, ତାହା ଏକାବେଳେ ସବୁ ଶରୀରରେ କାର୍ଯ୍ୟ କରି ନଥାଏ । ଗୋଟିଏ ଶରୀରରେ ହତ୍ୟା ହେବାବେଳେ ମଧ୍ୟ ସବୁ ଶରୀରରେ ଥିବା ଆତ୍ମାର ହତ୍ୟା ହୋଇ ନଥାଏ । ଆତ୍ମାକୁ ବିଶାଳ ଭାବରେ ଦେଖିବା ବେଳେ ତାହା ହତ୍ୟା ହୋଇନାହିଁ । ଆତ୍ମାକୁ ବିଶାଳ ଭାବରେ ନଦେଖି ଏକ ଶରୀରର ଏକ ଖଣ୍ଡ ଭାବରେ ଦେଖିଲେ ସେହି ମରଣ ଆତ୍ମହତ୍ୟା ହୋଇଥାଏ । ପ୍ରତ୍ୟେକ ଶରୀରରେ ଭିନ୍ନ ଭିନ୍ନ ଥିବା ଜୀବାତ୍ମା ବାସ୍ତବରେ ବିନାଶୀ, କିନ୍ତୁ ସମର୍ଥାନୁସାରେ ଶରୀର ବିନାଶ (ମରଣ) ରେ ଜୀବର ବିନାଶ ହୁଏ ନାହିଁ ସେ ଅବିନାଶୀ ବୋଲି କୁହାଯାଏ । ସବୁ ଶରୀରରେ ଏକ ଅଂଶ ଭାବରେ ଥିବା ଆତ୍ମା ଅବିନାଶୀ ହେଲେ ମଧ୍ୟ କେତେକ କ୍ଷେତ୍ରରେ ମୃତ୍ୟୁବରଣ କରୁଛି ବୋଲି କୁହାଯାଉଛି । ବିନାଶୀ (କ୍ଷର) ଜୀବାତ୍ମାର ମରଣ ନଥିଲେ ମଧ୍ୟ, ଅବିନାଶୀ (ଅକ୍ଷର) ଆତ୍ମାର ମରଣ ଥିଲେ ମଧ୍ୟ ଶେଷରେ ଜୀବାତ୍ମାର ବିନାଶ ହୁଏ, ଆତ୍ମା ଅବିନାଶୀ ବୋଲି ଜାଣିବା ଉଚିତ୍ । ମରଣ ଆଉ ବିନାଶର ଭିନ୍ନତା ରହିଛି ବୋଲି ଭୁଲନ୍ତୁ ନାହିଁ । ଏକ ଶରୀରର ଆତ୍ମାକୁ ଜାଣି ପାରିଲେ ତାହା ଆତ୍ମଦର୍ଶନ ହୋଇଥାଏ । ସକଳ ଜୀବରାଶିରେ ଆତ୍ମା କିପରି ରହିଛି ଜାଣି ପାରିବା ଭଳି ହୋଇଥାଏ । ତୃତୀୟ ଆତ୍ମା ହୋଇଥିବା ପରମାତ୍ମାଙ୍କୁ ଭୁପୃଷ୍ଠର କୌଣସି ଜୀବରାଶି ଜାଣିପାରେ ନାହିଁ, ଏହା ଦୈବିନିୟମ । ଦ୍ଵିତୀୟଆତ୍ମାକୁ ଜାଣିବା ପରେ ଶରୀରକୁ ଛାଡ଼ିବା ବେଳେ ତୃତୀୟ ଆତ୍ମା କୁହାଯାଉଥିବା ପରମାତ୍ମା ଜଣାପଡ଼ିଥାନ୍ତି । ଏଭଳି ପରମାତ୍ମାଙ୍କୁ ଜାଣିଥିବା ପାତ୍ର ଆଉ ଜନ୍ମ ହୋଇନଥାଏ, ତାହାକୁ ମୁକ୍ତି ବା ମୋକ୍ଷ ନାମରେ କୁହାଯାଏ । ଆତ୍ମାକୁ ଜାଣିଥିବା ପାତ୍ର ଭୁପୃଷ୍ଠରେ ଥାଇ ପାରନ୍ତି, କିନ୍ତୁ ପରମାତ୍ମାଙ୍କୁ ଜାଣିଥିବା ପାତ୍ର କେହି ନାହାନ୍ତି ବୋଲି ଜାଣିବା ଉଚିତ୍ ।

୧) ଶ୍ଳୋକ,୨୦: ନ ଜାୟତେ ମ୍ରିୟତେ ବା କଦାଚିତ୍ ନ୍ନାୟଂ ଭୃତ୍ଵା ଭବିତା ବା ନ ଭୃୟଃ ।

ଅଜ୍ଞେ ନିତ୍ୟଃ ଶାଶ୍ଵତୋଽୟଂ ପୁରାଣୋ ନ ହନ୍ୟତେ ହନ୍ୟମାନେ ଶରୀରେ ॥

(ପରମାତ୍ମା)

ଭାବାର୍ଥ : ପରମାତ୍ମା ଜନ୍ମହୁଅନ୍ତି ନାହିଁ କି ଜୀବନ ନିର୍ବାହ କରନ୍ତି ନାହିଁ, ସେ କେବେ ଥାଇ ପୁଣି କେବେ ନଥାନ୍ତି ବୋଲି କହିପାରିବା ନାହିଁ, ସେ ନିତ୍ୟ, ସେ ହିଁ ପୁରାଣ, ଶରୀର ମୃତ୍ୟୁ ବରଣ କଲେ ମଧ୍ୟ ସେ ମୃତ୍ୟୁବରଣ କରିନଥାନ୍ତି ।

ବିବରଣୀ : ଏହି ଶ୍ଳୋକରେ ତୃତୀୟ ପୁରୁଷ ପରମାତ୍ମାଙ୍କ ବାବଦରେ ଭଗବାନ ଜଣାଉଛନ୍ତି । ଏହା ଦ୍ଵାରା ରହିଥିବା ତିନି ପୁରୁଷର ବିଷୟ କିଛି ବୁଝିହେବ । ପରମାତ୍ମା ଆତ୍ମା, ଜୀବାତ୍ମାଙ୍କ ଭଳି ମୃତ୍ୟୁବରଣ କରି ନଥାନ୍ତି କି ତାଙ୍କର ବିନାଶ ନଥାଏ, ସେ ଗୋଟିଏ ସ୍ଥାନରେ ରହି ଅନ୍ୟତ୍ର ନାହାନ୍ତି କହିପାରିବା ନାହିଁ । ସର୍ବତ୍ର ପୂର୍ଣ୍ଣ ଭାବରେ ସେ ଅଶୁ ଅଶୁରେ ବ୍ୟାପି ରହିଛନ୍ତି, ଅତୀତରେ ଥିଲେ ଭବିଷ୍ୟତରେ ନାହାନ୍ତି କହିପାରିବା ନାହିଁ । କେବେଠାରୁ ଅଛନ୍ତି ତାହା କେହି କହିପାରୁ ନଥିବା ପୁରାଣ ହେଉଛନ୍ତି ସେ, ତାଙ୍କର ଜନ୍ମ ମରଣ ନାହିଁ, ବାହାରେ, ଭିତରେ, ବସ୍ତୁର ଅଶୁ ଅଶୁରେ, ଶରୀରରେ, ସର୍ବବ୍ୟାପକ ପରମାତ୍ମା ଶରୀର ମୃତ୍ୟୁବରଣ କଲେ ମଧ୍ୟ ଶରୀରର ଅଶୁ ପରମାତ୍ମା ପର୍ଯ୍ୟନ୍ତ ବ୍ୟାପି ରହିଥାନ୍ତି, ମୃତ ଶରୀରରେ ସେ ଅମୃତ, ମୃତ, ଜୀବିତ ଶରୀରରେ ସମାନ ଭାବରେ ରହିଥାଆନ୍ତି ସେ ।

(୧)ଶ୍ଳୋକ,୨୧: ବେଦାଂବିନାଶିନଂ ନିତ୍ୟଂ ଯ ଏନମଜମବ୍ୟୟଂ ।

କଥଂ ସ ପୁରୁଷଃ ପାର୍ଥ! କଂ ଘାତୟତି ହତି କମ୍ ॥

(ପରମାତ୍ମା)

ଭାବାର୍ଥ : ପରମାତ୍ମା ନିତ୍ୟ ଏବଂ ଅବିନାଶୀ ବୋଲି ଯିଏ ଜାଣିଯାଏ, ସେ ତାଙ୍କୁ କିପରି ହିଂସା କରିପାରିବ ? ହିଂସା କରିବାକୁ କିପରି ବା ଭାବିବ ?

ବିବରଣୀ : ଜୀବାତ୍ମା, ଆତ୍ମାଙ୍କ ଭଳି ନହୋଇ ଦୁଇ ଆତ୍ମାଠାରୁ ଅଲଗା ଥିବା ପରମାତ୍ମା ଅକ୍ଷୟ,ସର୍ବବ୍ୟାପୀ,ସର୍ବସ୍ଥିତ,ଯିଏ ସର୍ବଦା ଥାଆନ୍ତି ତାଙ୍କୁ ଜାଣିଥିବା କୌଣସି ବ୍ୟକ୍ତି ତାଙ୍କୁ ଦୁଃଖକଷ୍ଟ ଦେବି, ସେ ଦୁଃଖକଷ୍ଟ ଭୋଗିଥାନ୍ତି ବୋଲି ଭାବିନଥାଏ । ପରମାତ୍ମାଙ୍କର କିଛି ନାହିଁ, ଜନ୍ମମରଣ ହେଉ କି ଦୁଃଖସୁଖ ହେଉ ସେ ଭୋଗି ନଥାନ୍ତି । କୌଣସି ଚେଷ୍ଟା ଦ୍ଵାରା ଯିଏ ଜଣାପଡ଼ନ୍ତି ନାହିଁ ତାଙ୍କୁ ବା କିଏ ଛୁଇଁପାରିବ ? ଆହୁରି ପରମାତ୍ମା କିପରି ବୋଲି କହିଲେ, ସାରା ଦୁନିଆ

ବିନାଶ ହୋଇଗଲେ ମଧ୍ୟ ସେ ଅବିନାଶୀ ଭାବରେ ଥାଆନ୍ତି । ପରମାତ୍ମା ସୃଷ୍ଟି ପ୍ରାରମ୍ଭରେ ପ୍ରକୃତିର ପଞ୍ଚଭୂତକୁ ତିଆରି କରି ତା ଦ୍ଵାରା ଜନ୍ମିତ ଗୁଣ ଗୁଡ଼ିକରୁ ବୁଦ୍ଧିକୁ, ବୁଦ୍ଧିଠାରୁ ଚିତ୍ତକୁ, ଚିତ୍ତଠାରୁ ମନକୁ, ମନଠାରୁ ଶରୀର ବାହାରେ ଥିବା ଜ୍ଞାନେନ୍ଦ୍ରିୟ ଯଥା- ଆଖି, ନାକ, କାନ, ଜିଭ, ଚର୍ମାଦିର ଅନୁସନ୍ଧାନକୁ ସୃଷ୍ଟିକରି ଏକ ବଡ଼ ଯନ୍ତ୍ରାଙ୍ଗ ତିଆରି କରିଛନ୍ତି । ଶରୀରରେ ମନର ଦୁଇଟି କାର୍ଯ୍ୟ କଳ୍ପନା କରିଛନ୍ତି, ଗୋଟିଏ ଶରୀରର ବାହ୍ୟେନ୍ଦ୍ରିୟ ଏବଂ ଅନ୍ତରେନ୍ଦ୍ରିୟର ମଧ୍ୟସ୍ଥି ହେବା, ଅନ୍ୟଟି ଏହି କାର୍ଯ୍ୟ ନଥିବାବେଳେ ବିଷୟଗୁଡ଼ିକୁ ମନନ କରିବା । ମନ ବିଷୟଗୁଡ଼ିକୁ ମନେ ପକାଇବା ବେଳେ, ସେହି ବିଷୟ ଉପଯୋଗୀ ଗୁଣଗୁଡ଼ିକ ସ୍ଵୟତ ହୁଏ, ଗୁଣଗୁଡ଼ିକ ସ୍ଵୟତ ହେବାବେଳେ, ବୁଦ୍ଧି ତାହାକୁ ଦୁଇ ପ୍ରକାରର ଆଲୋଚନା କରିଥାଏ, ବୁଦ୍ଧି ଆଲୋଚନା କରିଥିବା ଦୁଇ ପ୍ରକାରର ବିଷୟ ଭିତରୁ ଚିତ୍ତ କୌଣସି ଗୋଟିଏକୁ କର୍ମ ଅନୁସାରେ ନିର୍ଣ୍ଣୟ ନିଏ, ସେହି ନିର୍ଣ୍ଣୟ ପୁନର୍ବାର ମନ ଦ୍ଵାରା କର୍ମେନ୍ଦ୍ରିୟରେ ପହଞ୍ଚିଲେ କର୍ମେନ୍ଦ୍ରିୟ କାର୍ଯ୍ୟ କରିଥାଏ । ଏହିଭଳି ବାହ୍ୟ ଦୁନିଆର ବିଷୟ ଭିତରକୁ ଯାଇ ଶେଷରେ କାର୍ଯ୍ୟରୂପ ଧାରଣ କରିଥାଏ । କାର୍ଯ୍ୟଗୁଡ଼ିକ ହୋଇପାରିବା ଭଳି ଯନ୍ତ୍ରାଙ୍ଗ ଗୁଡ଼ିକୁ ଖଞ୍ଜିଛନ୍ତି ପରମାତ୍ମା, କର୍ମାନୁସାରେ କାର୍ଯ୍ୟରୂପ ହୋଇ ଘଟୁଥିବା କାର୍ଯ୍ୟକୁ ଜୀବ ଅହଂଭାବ ଦ୍ଵାରା ନିଜେ କରୁଛି ବୋଲି ଭାବିବା ଦ୍ଵାରା, କାର୍ଯ୍ୟର ପାପପୁଣ୍ୟ (କର୍ମ) ପୁନର୍ବାର ଜୀବର କର୍ମଚକ୍ରରେ ପ୍ରବେଶ କରେ, ଜୀବ ପୁନର୍ବାର କର୍ମବନ୍ଧନରେ ପଡ଼େ । ଏହି ପାପପୁଣ୍ୟ ନାମକ କର୍ମ ପୁନର୍ବାର ଶରୀର ଦ୍ଵାରା ଅନୁଭବ କରିବା ନିୟମ ମଧ୍ୟ ପରମାତ୍ମା ଖଞ୍ଜିଛନ୍ତି । ଏହିଭଳି ଅନୁସନ୍ଧିତ ବ୍ୟବସ୍ଥା ଏହି ଶରୀରରେ ରହିଥିବାରୁ, ସାରା ଜଗତର ଲୋକମାନେ ନିଜର ଥିବା ଏହି ଯନ୍ତ୍ରାଙ୍ଗକୁ ଜାଣି ନପାରି କର୍ମାନୁସାରେ ବାହାରର କାର୍ଯ୍ୟଗୁଡ଼ିକୁ କରିବା ଦ୍ଵାରା, ଆତ୍ମେ ଦେଖୁଥିବା ଏହି ଗୋଳିଆମିଶା (କିଛି ବୁଝିହେଉ ନଥିବା) ଦୁନିଆଟି ସୃଷ୍ଟି ହୋଇଛି । କିଏ କ'ଣ କହିଲେ କେହି ମଧ୍ୟ ଶୁଣିବା ସ୍ଥିତିରେ ନାହାନ୍ତି । ଜ୍ଞାନ ଶୁଣ କହିଲେ ଆମର ବେଳ କାହିଁ ବୋଲି କହୁଛନ୍ତି । ପରମାତ୍ମା ମାନବକୁ ଏଭଳି ବେଳନଥିବା କାର୍ଯ୍ୟରେ ବା ମାୟାରେ ଛନ୍ଦିହେବା ଭଳି କରିଛନ୍ତି । ତାଛଡ଼ା ପରମାତ୍ମା ତାଙ୍କ ଜ୍ଞାନକୁ ମଣିଷ ଜାଣିବାପାଇଁ ଶ୍ରଦ୍ଧା ନାମକ ଗୋଟିଏ ଜିନିଷ ମଧ୍ୟ ଶରୀରରେ ଖଞ୍ଜିଛନ୍ତି । ଶ୍ରଦ୍ଧା ଥିବା ମଣିଷକୁ ଜ୍ଞାନ ମିଳିବା ଭଳି କରିଛନ୍ତି ।

ପରମାତ୍ମା ଏହିଭଳି ମଣିଷକୁ କର୍ମବନ୍ଧନରେ ପଡ଼ିବା ଭଳି କରି ସେଥିରୁ ମୁକୁଳିବା ପାଇଁ ବାଟ ମଧ୍ୟ ରଖିଛନ୍ତି ।

ଏତେବଦ୍ ବିଶ୍ୱକୁ ସୃଷ୍ଟି କରିଥିବା ପରମାତ୍ମା ସବୁକିଛି ଦିନେ ବିନାଶ ହେବା ଭଳି, ପୁଣି କିଛିକାଳ ପରେ ସୃଷ୍ଟି ହେବା ଭଳି ସବୁ ପ୍ରକାରର ବନ୍ଦୋବସ୍ତ କରିଛନ୍ତି । ଏହି ସାରାପ୍ରପଞ୍ଚ (ପଞ୍ଚଭୂତ) ବିନାଶ ହେବାବେଳେ ମଧ୍ୟ ପରମାତ୍ମା ଯଥାବିଧି ରହିଥାନ୍ତି, ତେଣୁ ସେ ଅମୃତ, ଅବିନାଶୀ ବୋଲି ଜଣାଯାଉଛି । ମେଧାବା ପରମାତ୍ମା ହିଁ ଏହି ପ୍ରପଞ୍ଚକୁ ସୃଷ୍ଟି କରି ସେଥିରେ ଯିଏ ଯାହାର କାର୍ଯ୍ୟ କରିପାରିବା ଭଳି ବିଧିବିଧାନ ଖଞ୍ଜିଛନ୍ତି । ସ୍ୱୟଂ ମାନବ ମଧ୍ୟକୁ ଆସି, ମୁଁ ତୁମମାନଙ୍କୁ ତିଆରି କରିଛି ବୋଲି କହିଲେ ମଧ୍ୟ, ମାନବ ତାଙ୍କ କଥା ବିଶ୍ୱାସ କରେ ନାହିଁ, କାରଣ! ବିଶ୍ୱାସ କରିହେଉ ନଥିବା ଯନ୍ତ୍ରାଙ୍ଗକୁ ତିଆରି କରିଛନ୍ତି ସେ । ମାନବ ବ୍ୟତୀତ ସର୍ବ ଜୀବରାଶିକୁ, ଭୃଗୋଳକୁ, ଚନ୍ଦ୍ରଗୋଳକୁ, ସୂର୍ଯ୍ୟଗୋଳକୁ, ନକ୍ଷତ୍ରଗୁଡ଼ିକୁ ନିଜର ଶକ୍ତି ଦ୍ୱାରା ଝୁଲାଇ ରଖୁଛନ୍ତି ବୋଲି ଜାଣିଥିବା କୌଣସି ବ୍ୟକ୍ତି, ତାଙ୍କୁ ମାରି ଦେବି, ସେ ମୃତ୍ୟୁବରଣ କରିବେ ବୋଲି କିପରି ବା ଭାବିବ !

ଏ ପର୍ଯ୍ୟନ୍ତ ତିନି ଆତ୍ମାର ବିବରଣ ଏବଂ ସେଗୁଡ଼ିକର ମରଣ ଭିନ୍ନତା ଜଣାଇ , ତିନି ଆତ୍ମାଙ୍କ ବିବରଣରେ ମରଣ ବାବଦରେ ଜଣାଇଥିବା ଭଗବାନ, ସେହି ତିନି ଆତ୍ମାଙ୍କୁ ଆମେ ଆଉଟିକିଏ ଭଲରେ ବୁଝି ପାରିବା ଭଳି, ଜୀବାତ୍ମା ଜନ୍ମରେ କିପରି ଶରୀର ଧାରଣ କରିଥାଏ, ମୃତ୍ୟୁରେ ବା ମରଣରେ କିପରି ଶରୀରକୁ ଛାଡ଼ିଥାଏ ତାହାର ସମସ୍ତ ବୃତ୍ତାନ୍ତ ତଳ ଶ୍ଳୋକରେ ଜଣାଇଛନ୍ତି ।

୧) ଶ୍ଳୋକ-୨୨ : ବାସାସି ଜୀର୍ଣ୍ଣାନି ଯଥା ବିହାୟ ନବାନି ଗୃହ୍ଣାତି ନରୋଽପରାଣି ।

ତଥା ଶରୀରାଣି ବିହାୟ ଜୀର୍ଣ୍ଣା ନ୍ୟନ୍ୟାନି ସଂଯାତି ନବାନି ଦେହାଃ ॥

(ଜୀବାତ୍ମା)

ଭାବାର୍ଥ : ମାନବ ପୁରୁଣା ବସ୍ତ୍ର ଛାଡ଼ି ନୂଆ ବସ୍ତ୍ର ଧାରଣ କରିବା ଭଳି, ଆତ୍ମା ଶୀତଳାବସ୍ତ୍ରକୁ ଆସିଥିବା ପୁରୁଣା ଶରୀରକୁ ଛାଡ଼ି ନୂଆ ଶରୀର ଧାରଣ କରିଥାଏ ।

ବିବରଣୀ : ଆଜି ପର୍ଯ୍ୟନ୍ତ ଏହି ଶ୍ଳୋକର ଭାବକୁ ଯେଉଁଭଳି ବ୍ୟାଖ୍ୟା କରାଯାଇଛି ତାହା ଶତ ପ୍ରତିଶତ ବୁଝା ପଡିନାହିଁ ବୋଲି କହୁଛୁ । କାରଣ ଏହି ଶ୍ଳୋକର ଭାବ ସମସ୍ତଙ୍କୁ ବିପରୀତ ବୁଝା ପଡିଛି । ଭଗବାନ ଏହି ଶ୍ଳୋକରେ ଏକ ସୁନ୍ଦର ପରିଭାଷା ଦେଇଛନ୍ତି, ତାହା ହେଉଛି ନୂଆ ବସ୍ତ୍ର ଏବଂ ପୁରୁଣା ବସ୍ତ୍ର । ଏହି ନୂଆ, ପୁରୁଣା ବସ୍ତ୍ର ପରିଧାନର ଉଦାହରଣ ସହିତ ନୂଆ ଦେହ, ପୁରୁଣା ଦେହର ଧାରଣକୁ ତୁଳନା କରି ବୁଝାଇଛନ୍ତି, କିନ୍ତୁ ଏଠାରେ ନୂଆ ଦେହ, ପୁରୁଣା ଦେହ କଅଣ ବୋଲି ନଜାଣିବା ଦ୍ଵାରା ଭଗବାନଙ୍କର ଉଦ୍ଦେଶ୍ୟ କାଳ ଗର୍ଭରେ ଲୁଚିଯାଇଛି । କେତେକ ବୁଦ୍ଧିମାନ୍ ବୋଲାଉଥିବା ଲୋକମାନେ ମାତୃଗର୍ଭର ଅଧାଗତା ଶରୀରରେ ଅର୍ଥାତ୍ ଶିଶୁଶରୀର ଛଅମାସର ହେବାବେଳେ ସେଥିରେ ଜୀବାତ୍ମା ପ୍ରବେଶ କରେ ବୋଲି ଜଣାଇଛନ୍ତି । କେତେକ ଭଗବାନ ଶ୍ରୀକୃଷ୍ଣ କହିଥିବା ଉଦାହରଣ ଭଳି ନୂଆ ଘର, ପୁରୁଣା ଘରର ଉଦାହରଣ ଦେଇଛନ୍ତି; ତଥାପି ତାହା ବିଚାର କଲେ ଅଧାଗତା ଘର ଯାହାର ଛାତ ପଡିନାହିଁ କି ଯାହାର ଝରକା କବାଟ ଲାଗି ନାହିଁ ସେହି ଘରେ ଆମେ ରହୁଛେ କହିବା ଯଥାର୍ଥ ହେବ ନାହିଁ ! ନୂଆ ଦେହ, ନୂଆ ଘର କହିଲେ ସମ୍ପୂର୍ଣ୍ଣ ରୂପରେଖ ଥିବା ଶରୀର, ସମ୍ପୂର୍ଣ୍ଣ ତିଆରି ହୋଇଥିବା ଘର ବୋଲି ବୁଝାଏ, ତାହା ଚିକିତ୍ସା ମଧ୍ୟ ବିଚାର କରି ନାହାନ୍ତି । ଏପରି କିଏ କଅଣ କହିଥିଲେ ମଧ୍ୟ ପୁରୁଣା ଶରୀର ପରିତ୍ୟାଗ କରିଥିବା ଆତ୍ମା ସମ୍ପୂର୍ଣ୍ଣ ତିଆରି ହୋଇଥିବା ଶିଶୁ ଶରୀରରେ ପ୍ରବେଶ କରିଥାଏ ବୋଲି ଭଗବାନ ଶ୍ରୀକୃଷ୍ଣ କହିଛନ୍ତି । ଜୀବାତ୍ମା ଯେଉଁ ଶରୀରକୁ ଯାଏ ଆତ୍ମା ମଧ୍ୟ ସେହି ଶରୀରକୁ ଯାଇଥାଏ । ତେଣୁ ଜୀବାତ୍ମା ଜନ୍ମହେଲେ ଆତ୍ମା ମଧ୍ୟ ଜନ୍ମ ହୋଇଥାଏ । ଜୀବାତ୍ମା କିପରି ଶରୀର ବଦଳାଇଥାଏ ପ୍ରଥମେ ତାହା ଜାଣିଗଲେ ଆତ୍ମା କିପରି ସେହି ଶରୀରରେ ପ୍ରବେଶକରେ ଜାଣିପାରିବା, ତେଣୁ ଏହି ବିଷୟ ଗୁଡିକୁ ଆଧ୍ୟାତ୍ମିକ ଦିଗରୁ ଏବଂ ବିଜ୍ଞାନ ଦିଗରୁ ସିଦ୍ଧାନ୍ତର ସହିତ ଜାଣିବାକୁ ହେବ ।

ସ୍ତ୍ରୀ ଏବଂ ପୁରୁଷର ସଂଯୋଗରେ ପୁରୁଷର ବୀର୍ଯ୍ୟ ସ୍ତ୍ରୀ ଯୋନିମାର୍ଗ ଦ୍ଵାରା ଗର୍ଭାଶୟରେ ପ୍ରବେଶକରି ସେଠାରେ ଶରୀରଟିଏ ହେବାକୁ ସୁଯୋଗ ପାଏ । ପୁରୁଷର ବୀର୍ଯ୍ୟ ସ୍ତ୍ରୀ ଗର୍ଭାଶୟରେ ସମ୍ପୂର୍ଣ୍ଣ ଶିଶୁଶରୀରଟିଏ ହେବା ପାଇଁ

ପ୍ରାୟ ନଅମାସ ସମୟ ନେଇଥାଏ । ସ୍ତ୍ରୀ ଗର୍ଭମୁଖରେ ସମ୍ପୂର୍ଣ୍ଣ ତିଆରି ହୋଇଥିବା ଶିଶୁ ଶରୀରରେ ମଧ୍ୟ ପ୍ରାଣ ନଥାଏ । ଏହା ଜାଣି ଆଶ୍ଚର୍ଯ୍ୟ ହୋଇଯାଆନ୍ତୁ ନାହିଁ, କାରଣ ! ଏହା କାହାକୁ ଜଣା ନଥିବା ରହସ୍ୟ । ମାତୃଗର୍ଭରେ ଥିବା ଶିଶୁଶରୀରରେ ଜୀବାତ୍ମା ପ୍ରବେଶ କରିଥାଏ ବୋଲି ପ୍ରାୟ ସମସ୍ତେ ବିଶ୍ୱାସ କରିଥାନ୍ତି, କିନ୍ତୁ ଏହା ସମ୍ପୂର୍ଣ୍ଣ ମିଛକଥା । ଗର୍ଭାଶୟରେ ପୂର୍ବଜନ୍ମ ମନେ ପଡ଼ିଥାଏ ଏବଂ ଶିଶୁ ସେସବୁ ମନେ ପକାଇ ଦୁଃଖରେ କାନ୍ଦିଥାଏ କହିବା ମଧ୍ୟ ମିଛକଥା । ଏଠାରେ ଅନେକ ଲୋକ ସନ୍ଦେହ କରିପାରନ୍ତି ଯେ, ଶିଶୁ ଶରୀରରେ ଯଦି ପ୍ରାଣ ନାହିଁ ତେବେ, ସେଠାରେ ସେ କିପରି ଘୂରିବୁଲୁଛି ? ଯଦି ନାହିଁ ସେ କେଉଁ ଆଧାରରେ ଘୂରୁଛି ? ଯେତେବେଳେ ଶିଶୁଶରୀର ଛଅ ମାସର ହୋଇଯାଏ ସେତେବେଳେ ସେ ମାଆର ପେଟ ଭିତରେ ଘୂରିବା ଆମକୁ ବାହାରୁ ସ୍ପଷ୍ଟ ଭାବରେ ଦେଖାଯାଇଥାଏ, ତେଣୁ ଗର୍ଭସ୍ଥ ଶିଶୁର ପ୍ରାଣ ଅଛି ନାମକ ସତ୍ୟକୁ ଆମେ ଏହି ପ୍ରମାଣର ସହିତ କହୁଛୁ ବୋଲି କହିପାରନ୍ତି, ହେଲେ ଏଠାରେ ଆମେ କହିବୁ ଯେ, ଦୂରରୁ ଦେଖି ପିଙ୍ଗୁଳି ଗଛକୁ ଜାମୁକୋଳି ଗଛ ଭାବିବା ଭଳି, ଗର୍ଭସ୍ଥ ଶିଶୁର ଘୂରିବାକୁ ଦେଖି, ଘୂରିବାର କାରଣ କ’ଣ ହୋଇପାରେ ନଜାଣି ଆମେ ତା ଠାରେ ପ୍ରାଣ ଅଛି ବୋଲି କହୁଛେ । ଗଛ ପାଖକୁ ଗଲେ ସିନା ଆମେ ଜାଣିବା ଯେ, ତାହା ପିଙ୍ଗୁଳି ଗଛ ନୁହେଁ ଜାମୁକୋଳି ଗଛ ! ପ୍ରକୃତରେ ଗର୍ଭସ୍ଥ ଶିଶୁ କିପରି ଘୂରୁଛି ଜାଣିବାକୁ ଇଚ୍ଛାକଲେ ସିନା ଆମର ସନ୍ଦେହ ଦୂର ହେବ !

ସ୍ତ୍ରୀ ଗର୍ଭଧାରଣ କରିବାର ପ୍ରଥମ ଦିନଠାରୁ ଛଅମାସ ପର୍ଯ୍ୟନ୍ତ ଶିଶୁଶରୀରର ଏକ ଆକୃତି ତିଆରିହୁଏ, ଏଥିପାଇଁ ଗର୍ଭଧାରୀ ମାଆର ନାଡ଼ୀ ଗୁଡ଼ିକ ହିଁ ସାହାଯ୍ୟ କରିଥାନ୍ତି । ମାଆ ଶରୀରର ବ୍ରହ୍ମନାଡ଼ୀଠାରୁ ଆରମ୍ଭ ହୋଇଥିବା କେତେଗୁଡ଼ିଏ ନାଡ଼ି ଗର୍ଭକୋଷ ସହିତ ସଲଗ୍ନହୋଇ, ଶିଶୁ ଶରୀରର ନାଡ଼ି ଦ୍ୱାରା ସମ୍ପର୍କ ସ୍ଥାପନ କରି, ଶିଶୁର ଶରୀରକୁ ବତାଇବାକୁ ଲାଗିଥାନ୍ତି । ଗର୍ଭଧାରୀ ମାଆର ଶରୀରରେ ରହିଥିବା ହୃତ୍‌ପିଣ୍ଡ, ଫୁସ୍‌ଫୁସ୍, ଇତ୍ୟାଦି ଗୋଟିଏ ଗୋଟିଏ ଅବୟବ ହୋଇଥିବା ଭଳି ଗର୍ଭାଶୟ ମଧ୍ୟ ମାଆ ଶରୀରର ଗୋଟିଏ ଅବୟବ ହୋଇଥାଏ । ଶରୀରର ଏହି ଅବୟବ ଗୁଡ଼ିକ ଯେଉଁଭଳି ନାଡ଼ୀଗୁଡ଼ିକ

ଦ୍ଵାରା କାର୍ଯ୍ୟ କରିଥାଏ, ସେହିଭଳି ଗୋଟିଏ ଅବୟବ ହୋଇଥିବା ମାଆର ଗର୍ଭାଶୟ ସଲଗ୍ନ ନାଡୀ ଗୁଡ଼ିକ ଦ୍ଵାରା ଶକ୍ତି ପାଇ ସେଠାରେ ଥିବା ଶିଶୁଶରୀର ଆବଶ୍ୟକ ଅନୁସାରେ ଘୂରିବୁଲେ । ଯେମିତି କୁମ୍ଭୀର ମାଠିଆଟି ଗଢ଼ିବା ବେଳେ ମାଟିରେ ପ୍ରଥମେ ମାଠିଆର ଏକ ଆକୃତି ଆଣିବା ପରେ ତାକୁ ଘୂରାଇ ଘୂରାଇ ପିଟି, ଚିକ୍କଣ କରି ସମ୍ପୂର୍ଣ୍ଣ ରୂପଦିଏ, ଠିକ୍ ସେହିଭଳି ମାଆ ଶରୀରର ଆତ୍ମା ବ୍ରହ୍ମନାଡୀ ଦ୍ଵାରା ଛଅମାସ ପର୍ଯ୍ୟନ୍ତ ଶିଶୁଶରୀରର ଏକ ଆକୃତି ତିଆରି କରିବା ପରେ, ଶିଶୁଶରୀରକୁ ଆବଶ୍ୟକ ସ୍ଥଳେ ଘୂରାଇ ଶେଷରେ ସମ୍ପୂର୍ଣ୍ଣ କରିଥାଏ । ସମ୍ପୂର୍ଣ୍ଣ ଶରୀରର ନିର୍ମାଣ ଅର୍ଥାତ୍ ଜୀବାତ୍ମା ପ୍ରବେଶ କରିପାରିବା ଭଳି ଶରୀରଟିଏ ହେବାପାଇଁ ଆତ୍ମାସ୍ଥାନ ବା ବ୍ରହ୍ମନାଡୀର ଚୈତନ୍ୟଶକ୍ତି ସହାୟ ହୋଇଥାଏ । ନାଡୀଗୁଡ଼ିକ ଦ୍ଵାରା ଏହି ଘୂର୍ଣ୍ଣନକୁ କିଛିଲୋକ ବାହାରୁ ଲକ୍ଷ୍ୟକରି ଛଅମାସରେ ଗର୍ଭସ୍ଥ ଶିଶୁର ପ୍ରାଣ ପ୍ରବେଶ ହୋଇଥାଏ ବୋଲି ଭ୍ରମିତ ହୋଇଥାନ୍ତି ।

ମାତୃଗର୍ଭର ନାଡୀଗୁଡ଼ିକ ଶିଶୁଶରୀର ସହିତ ସମନ୍ଵୀତ ହୋଇ, ନଅ ମାସ ପର୍ଯ୍ୟନ୍ତ ଜୀବାତ୍ମା ପ୍ରବେଶଯୋଗ୍ୟ ଶରୀରଟିଏ ଗଢ଼ି, ଯେତେବେଳେ ତାହାକୁ ସମ୍ପୂର୍ଣ୍ଣ ସ୍ଥିତିରେ ପହଞ୍ଚାଇଥାନ୍ତି, ସେତେବେଳେ ତାହା ଏକକ୍ଷଣ ମଧ୍ୟ ବିଳମ୍ବ ନ ହୋଇ ଗର୍ଭକୋଶ ମୁକୁଳିତ ହୋଇ, ଯୋନିଦ୍ଵାର ବିକଶିତ ହୋଇ ଶିଶୁ ଶରୀର ବାହାରକୁ ଚାଲିଆସେ । ନାଡୀଗୁଡ଼ିକ ଏହିପରି ଶିଶୁକୁ ବାହାରକୁ ଠେଲିଦେବା ଭଳି କରିଥାନ୍ତି । ଯେମିତି ଗଛ ତାର ପାଚିଲା ଫଳକୁ ଯଥା ସମୟରେ ଖସାଇଥାଏ ଠିକ୍ ସେହିପରି ମାଆ ଶରୀରର ନାଡୀଗୁଡ଼ିକ ଶିଶୁ ଶରୀର ସହିତ ସମ୍ପର୍କ ତୁଟାଇଦେଇ ତାହାକୁ ବାହାରକୁ ପଠାଇ ଦେଇଥାଏ । ବାହାରକୁ ଆସିଥିବା ଶିଶୁ ଶରୀରଟି ସେତେବେଳେ ଶବ ଭଳି ପଡ଼ିଥାଏ । କାରଣ! ତାଠାରେ ପ୍ରାଣପ୍ରବେଶ ଘଟିନଥାଏ । ଏଠାରେ କେତେକ ପରୁରି ପାରନ୍ତି ଯେ, ଗର୍ଭସ୍ଥ ଶିଶୁଠାରେ ଯଦି ପ୍ରାଣ ନଥିଲା ତେବେ ତାହା ଭିତରେ ପଡ଼ିସଢ଼ି ମାଆର ଶରୀରକୁ ଅସୁସ୍ଥ କରିଦେଇଥାନ୍ତା (କ୍ଷତି ଘଟାଇଥାନ୍ତା), ଛଅମାସ ପରେ ଗର୍ଭସ୍ଥ ପିଣ୍ଡ ସ୍ଥିର ହୋଇଯିବା ବେଳେ ମାଆର ଶରୀର କ୍ଷତିହେବା ମଧ୍ୟ ଆମେ ଆଖିରେ ଦେଖୁଛେ । ଛୁଆର ଘୂରିବା (ଛୁଆ ମାତୃଗର୍ଭରେ ହଲତଲ୍ ହେବା) ବନ୍ଦ ହୋଇଗଲେ ମାଆ ଯନ୍ତ୍ରଣା

ଅନୁଭବ କରିଥାଏ । ତେଣୁ ଆମେ ବିଳମ୍ବ ନ କରି ହସ୍ତିଚାଲ୍ ନେଉ, ସେତେବେଳେ ଅପରେସନ୍ କରି ସ୍ଥିର ଶିଶୁକୁ ବାହାରକୁ ଆଣିଥାଉ, ନଆଣିଲେ ମାଆର ଜୀବନ ପ୍ରତି ବିପଦ ଥାଏ । ଏଭଳି ସ୍ଥିତିରେ କିଛି ଜଣା ନଥିବା ଲୋକଟିଏ ମଧ୍ୟ କହି ପାରିବ ଯେ, ଛୁଆଠାରେ ପ୍ରାଣ ନିଷ୍ପନ୍ନ ଥିଲା ଯେଉଁ କାରଣରୁ କି ସେ ଭିତରେ ଘୂରୁଥିଲା, ଯେତେବେଳେ ତାହା ବନ୍ଦ ହୋଇଗଲା ସେତେବେଳେ ଛୁଆ ମୃତ୍ୟୁବରଣ କଲା । ହେଲେ ଏଠାରେ ଆପଣ କହୁଛନ୍ତି କି ଗର୍ଭସ୍ଥ ଶିଶୁଠାରେ ପ୍ରାଣ ନାହିଁ ! ଆପଣଙ୍କ କଥା କିଏ ବିଶ୍ୱାସ କରିବ ? ଆମ ଆଖି ଆଗରେ ଆମେ ସବୁକିଛି ଦେଖୁଥିବା ବେଳେ କିପରି କହିବା ଯେ, ଗର୍ଭସ୍ଥ ଶିଶୁର ପ୍ରାଣ ନାହିଁ ? ଏହାର ସମାଧାନରେ ଆମେ କହିବୁ ଯେ;

ଗର୍ଭରେ ଛଅମାସ ବେଳକୁ ଶିଶୁଶରୀର ଘୂରିବୁଲିବା କଥା ନିରାଟ ସତକଥା । ଶିଶୁର ଘୂରିବା ବନ୍ଦ ହୋଇଗଲେ ମାଆ ଶରୀରକୁ ବିପଦ ଥାଏ ଏକଥା ମଧ୍ୟ ସତକଥା; ହେଲେ ଶିଶୁଠାରେ ପ୍ରାଣ ପ୍ରବେଶ କଲା କିମ୍ବା ଚାଲିଗଲା କହିବା ଶୁଦ୍ଧ ମିଛ କଥା । ଯଦି ଛଅମାସରେ ପ୍ରାଣ ପ୍ରବେଶ କରିଥିଲା ବୋଲି କହିବା ତେବେ ଆମକୁ କହିବାକୁ ପଡ଼ିବ ଯେ, ତା ପୂର୍ବରୁ ସେଥିରେ ପ୍ରାଣ ନଥିଲା ! ସତ ନଜାଣି ସମସ୍ତେ ଏଇଠାରେ ଭୁଲ୍ ବୁଝିଥାନ୍ତି । ସତକଥା ହେଉଛି ! ଯେମିତି ଆମ ଶରୀରରେ କେତେକ ଅବୟବ ରହିଥିଲେ ମଧ୍ୟ ଆମର କୌଣସି କ୍ଷତି ଘଟିନଥାଏ, ସେମିତି ମାଆ ଶରୀରର ଗର୍ଭସ୍ଥ ପିଣ୍ଡ (ଶିଶୁ) ମା'ଶରୀରର କୌଣସି କ୍ଷତି ଘଟାଇ ନଥାଏ । ମାଆଶରୀରର ନାଡ଼ୀଗୁଡ଼ିକ ଶିଶୁଶରୀର ସହିତ ସଂଯୋଜିତ ହୋଇ ଗର୍ଭସ୍ଥ ଶିଶୁକୁ ବଦାଏ, ଶିଶୁଶରୀର ମାଆ ଶରୀରର ଏକ ଅବୟବ ଭଳି । ଛଅମାସ ପରେ ନାଡ଼ୀ (artery) ଗୁଡ଼ିକ ଦ୍ୱାରା ଶିଶୁଶରୀର ମାଆର ପେଟରେ ଘୂରୁଥିଲେ ମଧ୍ୟ ମାଆର କୌଣସି କ୍ଷତି ଘଟିନଥାଏ । ଏଭଳି ନଅମାସ ପର୍ଯ୍ୟନ୍ତ ଶିଶୁର ନିର୍ଦ୍ଦାଣ ଘଟି ଶେଷରେ ନାଡ଼ୀଗୁଡ଼ିକର ଉଦ୍‌ଘାଟନା ଦ୍ୱାରା ମାଆ ପ୍ରସବ କରିଥାଏ । ତାହା କେତେକ ମାତୃଶରୀର ଅନାରୋଗ୍ୟ କାରଣରୁ ଛଅମାସ ପୂର୍ବରୁ ନାଡ଼ୀଗୁଡ଼ିକର ସମ୍ପର୍କ ଗର୍ଭକୋଶଠାରୁ ବିଚ୍ଛିନ୍ନ ହୋଇଯିବାରୁ ସେଠାରେ ବଢୁଥିବା ଶରୀର ମାତୃ

ଗର୍ଭର ଏକ ଅପଦାର୍ଥ ହୋଇ ବାହାରକୁ ଚାଲିଆସେ । ଏହାକୁ ଆମେ ଗର୍ଭପାତ ବା ଗର୍ଭସ୍ରାବ କହୁଛେ । ଏହା କେତେକଙ୍କ କ୍ଷେତ୍ରରେ ଛଅମାସ ପୂର୍ବରୁ ମଧ୍ୟ ହୋଇଥାଏ । ଛଅମାସ ପୂର୍ବରୁ ଶିଶୁଶରୀର ସମ୍ପୂର୍ଣ୍ଣ ହୋଇ ନଥାଏ । ତେଣୁ ରକ୍ତ ଭାବରେ ହେଉ, ଖଣ୍ଡରକ୍ତ କିମ୍ବା ଛୋଟ ଛୋଟ ମାଂସଖଣ୍ଡ ଭାବରେ ହେଉ ତାହା ବାହାରକୁ ଚାଲିଆସେ । ଏହା ଏକମାସ ବା ଦୁଇମାସ ଭିତରେ ହେଲେ ମାଆକୁ କଷ୍ଟ ଜଣାପଡ଼ି ନଥାଏ, କିନ୍ତୁ ମାସର ବଢ଼ିବା କ୍ରମରେ ମାଆକୁ ଅଧିକ କଷ୍ଟ ଜଣାପଡ଼ିଥାଏ ।

ଯେତେବେଳେ ଛଅମାସ ବେଳକୁ ଶିଶୁର ଏକ ଆକୃତି ତିଆରି ହୋଇଯାଏ ସେତେବେଳେ ସାଧାରଣ ସ୍ଥିତିରେ ଆଉ ଗର୍ଭସ୍ରାବ ହୋଇପାରି ନଥାଏ । ଏତିକିବେଳେ ଶିଶୁଶରୀର ସହିତ ନାଡ଼ାଗୁଡ଼ିକର ସମ୍ପର୍କ ଛିନ୍ନହୋଇ ଏକ ପ୍ରତିକୂଳ ପରିସ୍ଥିତିରେ ଶିଶୁଶରୀରଟି ମାଆ ଶରୀରର ଏକ ଅପଦାର୍ଥ ହୋଇ ପଡ଼ିବା ଆରମ୍ଭ ହୁଏ ଏବଂ ତାହା ଫୁଲିଯାଇ ଗର୍ଭକୋଷର ପାଖାପାଖି ଅବୟବ ଗୁଡ଼ିକୁ ସ୍ପର୍ଶ କରେ, ଏହା ଦ୍ଵାରା ମାଆକୁ ଯନ୍ତ୍ରଣା ଅନୁଭବ ହୁଏ । ଏହି ପରିସ୍ଥିତିରେ ପତି ଫୁଲିଯାଇଥିବା ଶିଶୁଶରୀର ମାଆର ଅନ୍ୟାନ୍ୟ କୋମଳ ଅବୟବ ଗୁଡ଼ିକୁ ସ୍ପର୍ଶକରେ । ଏହି ଉପଦ୍ରବ କାରଣରୁ ମାଆର କୋମଳ ହୃଦ୍ଘଣ୍ଟ ମଧ୍ୟ କାର୍ଯ୍ୟ କରିବା ବନ୍ଦ କରିଦେଇ ପାରେ । ହୃଦ୍ଘଣ୍ଟ ବନ୍ଦ ହୋଇଯିବାର ସମ୍ଭାବନା ଥିବାବେଳେ ହର୍ଷିଚାଳକୁ ନେବାରେ ବିଳମ୍ବ ହୋଇଗଲେ ଦୁର୍ଭାଗ୍ୟ ବସତଃ ମାଆର ବଞ୍ଚିବା ମଧ୍ୟ ଶୋଚନୀୟ ହୋଇଯାଇଥାଏ । ଏକଥା ଏଭଳି ଭାବରେ ଥିବାବେଳେ ଆମେ ନାନା ପ୍ରକାରର ଭାବନା କରି ମାଆଗର୍ଭରେ ହିଁ ଶିଶୁଠାରେ ପ୍ରାଣ ପ୍ରବେଶ କଲା ବୋଲି ଭ୍ରମିତ ହେଉଛେ ।

ମାଆର ଶରୀର ସମ୍ପୂର୍ଣ୍ଣ ସୁସ୍ଥ ରହି ତିଆରି ହେଉଥିବା ଶିଶୁଶରୀର ନଅମାସରେ ସମ୍ପୂର୍ଣ୍ଣ ହୋଇଯିବା ପରେ ଗର୍ଭକୋଷରେ ଥିବା ନାଡ଼ା ଗୁଡ଼ିକର ଆଲୋଡନ ଦ୍ଵାରା ବାହାରକୁ ଚାଲିଆସେ । ଏକ କୁର୍ତ୍ତା (ସାର୍ଟ) ଯେପରି ଜଣେ ଦରଜୀ ଦ୍ଵାରା ସମ୍ପୂର୍ଣ୍ଣ ତିଆରି ହେବା ପରେ ପିନ୍ଧିବା ଯୋଗ୍ୟ ହୋଇଥାଏ, ସେହିଭଳି ଏକ ଶରୀର ନାଡ଼ା ଗୁଡ଼ିକର ଚୈତନ୍ୟ ଦ୍ଵାରା ସମ୍ପୂର୍ଣ୍ଣ ତିଆରି ହୋଇ ବାହାରକୁ ଆସିବା ପରେ ଜୀବାତ୍ମା ବସତି

ପାଇଁ ଯୋଗ୍ୟ ହୋଇଥାଏ । ଏହିଭଳି ବାହାରକୁ ଆସିଥିବା ଶରୀରରେ ଜୀବ ପ୍ରବେଶ କରିଥାଏ । ମୃତ୍ୟୁବରଣ କରିବା ପରେ ସାଙ୍ଗେ ସାଙ୍ଗେ ଜୀବ ବିଲମ୍ବ ନକରି ବାହାରକୁ ଆସିଥିବା ନୂଆ ଶରୀର ଧାରଣ କରିଥାଏ । ଏଇ କଥାକୁ ଭଗବାନ ଉଦାହରଣ ଦେଇ କହିଛନ୍ତି । ଏହାକୁ ଗୀତାଶାସ୍ତ୍ରରେ ପୁରୁଣା ବସ୍ତ୍ର ଛାଡ଼ି ନୂଆ ବସ୍ତ୍ର ଧାରଣ କରିବା ଭଳି, ଜୀବ ବିନାଶ ହେଉଥିବା ପୁରୁଣା ଶରୀରକୁ ଛାଡ଼ି ନୂଆ ଶରୀରକୁ ଧାରଣ କରିଥାଏ ବୋଲି ଭଗବାନ ଉଦାହରଣ ଭାବରେ କହିଛନ୍ତି । ଜୀବଟିଏ ନୂଆ ଶରୀର ଧାରଣ କରିବା ତାର କର୍ମ ଉପରେ ନିର୍ଭର କରିଥାଏ । ପାପପୁଣ୍ୟ ନାମକ କର୍ମ ଅନୁସାରେ ଜୀବର ଶରୀର ନିର୍ମାଣ ହୋଇଥାଏ । ଏକ ନବଜାତ ଶରୀରରେ ପ୍ରବେଶ କରିବା ପାଇଁ ଜୀବଟିଏ ଅନ୍ୟ ଏକ ଶରୀରରୁ ଆସିଥାଏ । ମାଆ ଗର୍ଭରୁ କେବଳ ମୁଣ୍ଡମାତ୍ର ବାହାରକୁ ଆସୁଥିବା ସେହି କ୍ଷଣରେ ଶିଶୁଶରୀରରେ ପ୍ରାଣ ପ୍ରବେଶ କରିପାରେ । ବେଳେବେଳେ ସମ୍ପୂର୍ଣ୍ଣ ବାହାରକୁ ଆସିଲେ ମଧ୍ୟ ଏକ ମିନିଟ୍‌ରୁ ଆରମ୍ଭ କରି କେଇଘଣ୍ଟା ପର୍ଯ୍ୟନ୍ତ ପ୍ରାଣପ୍ରବେଶ ଘଟି ନପାରେ । ଏଭଳି କେଇଗୋଟି ଦୃଷ୍ଟାନ୍ତ ଆପଣମାନେ ଆଗକୁ ପଢ଼ିବାକୁ ପାଇବେ ।

ଶିଶୁ ଶରୀରକୁ କାହିଁକି ଜୀବାତ୍ମା ବିଲମ୍ବରେ ପ୍ରବେଶ କରେ ନଜାଣି କେତେକ ଗାଉଁଳି ଧାଈମାନେ ଗର୍ଭଫୁଲ (placent) ରେ ପ୍ରାଣ ଅଛି ବୋଲି ଭାବି ତା ଦେହରେ ପାଣି ସିଞ୍ଚାନ୍ତି ହାତରେ ଥାପୁଡ଼ାଇଥାନ୍ତି । କିଛି ଜାଣିନଥିବା ଧାଈମାନେ ଏପରି କରିବା ବେଳେ, ଜୀବାତ୍ମା ଅନ୍ୟଏକ ଶରୀରରୁ ଆସି ଶିଶୁ ଶରୀରରେ ପ୍ରବେଶ କରିଥାଏ । ଜୀବାତ୍ମା ଶିଶୁର ଶରୀରରେ ପ୍ରବେଶ କଲାବେଳେ ତାଠାରେ ଶ୍ୱାସପ୍ରଣାସ ଚାଲିବା ଆରମ୍ଭ ହୋଇଥାଏ । ସେଥିଲାଗି ପ୍ରଥମ ଶ୍ୱାସରେ ହିଁ ଜୀବାତ୍ମାର ପ୍ରବେଶ ହୋଇଥାଏ ବୋଲି ଆମେ କହୁଛୁ । ଶିଶୁଠାରେ ପ୍ରାଣ ପ୍ରବେଶ କରିବା କ୍ଷଣରେ ଶିଶୁ କାନ୍ଦିବା ଆରମ୍ଭ କରିଦିଏ । ସେତେବେଳେ ଶିଶୁଠାରେ ପ୍ରାଣ ଗର୍ଭଫୁଲ ଭିତରୁ ଆସିଲା ବୋଲି ଧାଈମାନେ ଜାଣିପାରି ଶିଶୁର ନାଭି (navel) କାଟିଥାନ୍ତି । ପ୍ରାଣ ଆସିବା ପୂର୍ବରୁ ନାଭି କାଟିଦେଲେ ଗର୍ଭଫୁଲ ଭିତରୁ ଥାଉ ପ୍ରାଣ ଆସିପାରିବ ନାହିଁ ବୋଲି ସେମାନଙ୍କର ପ୍ରଗାଢ଼ ବିଶ୍ୱାସ ରହିଥାଏ । ସେଥିଲାଗି ଶିଶୁ ନ କାନ୍ଦିବା ପର୍ଯ୍ୟନ୍ତ

ଗାଈଁଲି ଧାଈମାନେ ନାଈ କାଟି ନଥାନ୍ତି । ପ୍ରାଣ ଆସିବା ପୂର୍ବରୁ ନାଈ କାଟିଦେଲେ ଶିଶୁ ଶରୀରରେ ଆଉ ପ୍ରାଣପ୍ରବେଶ ହୋଇନଥାଏ, ଏକଥା ସତ୍ୟ, କିନ୍ତୁ ଶିଶୁଶରୀରକୁ ଗର୍ଭଫୁଲରୁ ପ୍ରାଣ ଆସି ପ୍ରବେଶ କରିବା ସମ୍ପୂର୍ଣ୍ଣ ଅସତ୍ୟ ।

ନାଈ କାଟିଦେବା ପରେ ପ୍ରାଣ ଆସି ନପାରେ । କାରଣ! ଯେମିତି ନୂଆ ଉଠିଥିବା ତେନ୍ତୁଳି ଗଛକୁ ମଞ୍ଜିର ଭିତରେ ଥିବା ଆହାର ବଳ ଯୋଗାଇ ଥାଏ, ସେହିଭଳି ନବଜାତ ଶିଶୁ ଶରୀରର ରକ୍ତକୁ ଶୀତଳ ହେବାକୁ ନଦେଇ ଶିଶୁର ଜୀବନ ଆଧାର ହୋଇ ରହିଥାଏ ଗର୍ଭଫୁଲ । ଏହି ଫୁଲ ହିଁ ନାଈ ସହ ସଂଯୋଜିତ ହୋଇ ବାହାରକୁ ଆସିଥାଏ । ଏହା ହିଁ ଶିଶୁ ଶରୀରରେ ପ୍ରାଣ ଆସିବା ଆଗରୁ ଶରୀରର ଆଧାର ହୋଇ ରହିଥାଏ, ଏଭଳି ମାତ୍ର କିଛିସମୟ ରହିପାରେ । ଜୀବାତ୍ମା ପ୍ରବେଶ କରିବା ପରେ ଶିଶୁଶରୀର ସ୍ୱତନ୍ତ୍ର ହୋଇ ଶ୍ୱାସପ୍ରଶ୍ୱାସ ନେବା ପରେ ଶରୀରରେ ରକ୍ତ ସଞ୍ଚାଳନ ଯଥାବିଧି ହେବାରୁ ଆଉ ଗର୍ଭଫୁଲର ଆବଶ୍ୟକ ନଥାଏ । ବାସ୍ତବରେ ଠିକ୍ ଏତିକିବେଳେ ହିଁ ନାଈ କାଟିବା ଉଚିତ୍ । ଜୀବ ପ୍ରବେଶ କରିବା ପୂର୍ବରୁ ନାଈ କାଟିଦେଲେ ଶିଶୁର ରକ୍ତ ଅଣ୍ଡା ହୋଇଯାଏ, ଆଉ ଟିକିଏ ଡେରି ହୋଇଗଲେ ଶିଶୁ ଶ୍ୱାସ ଗ୍ରହଣ କରିବା ପାଇଁ ଅଯୋଗ୍ୟ ହୋଇଯାଏ । ନାଈ କାଟିଦେବାର ଏକ ବା ଦୁଇମିନିଟ୍ ଭିତରେ ଯଦି ପ୍ରାଣ ନ ଆସିଲା ତେବେ ସବୁ ଅନର୍ଥ ହୋଇ ଶିଶୁକୁ ମୃତ ଘୋଷିତ କରିବାକୁ ପଡେ । ଆପଣମାନେ ଏହି ବିଷୟକୁ ସମ୍ପୂର୍ଣ୍ଣ ଜାଣନ୍ତୁ ବା ନଜାଣନ୍ତୁ, ଛୁଆ ନକାନ୍ଦିବା ପର୍ଯ୍ୟନ୍ତ ତାର ନାଈ କାଟିବାକୁ ଦିଅନ୍ତୁ ନାହିଁ । ଗାଈଁଲି ଧାଈମାନଙ୍କ କଥାକୁ ଅନେକ ଲୋକ ବିଶ୍ୱାସ କରିଥାନ୍ତି । ସେମାନଙ୍କୁ ଏଇଠି ପଚାରୁଛୁ, ଯଦି ଗର୍ଭଫୁଲରେ ପ୍ରାଣ ଥିଲା ତେବେ ଛଅମାସ ଯାଏଁ ଶିଶୁ କିପରି ବଞ୍ଚୁଥିଲା ? ପ୍ରାଣ ସେତେବେଳେ ଶିଶୁଠାରେ ଥିଲା ନା ଗର୍ଭଫୁଲ ଭିତରେ ଥିଲା ? ଯଦି ଶିଶୁଠାରେ ଥିଲା ତେବେ ଜନ୍ମ ହେବା ପରେ ତାହା କାହିଁକି ଗର୍ଭଫୁଲ ଭିତରକୁ ଓଲଟିଗଲା ? ପୁଣି କିପରି ଶରୀର ଭିତରକୁ ଆସିଲା ? ଏହିସବୁ ପ୍ରଶ୍ନର ସମାଧାନ ଧାଈମାନେ କରିପାରିବେ ?

ଆମେ ଆମର ଜନ୍ମ ବାବଦରେ ସଠିକ୍ ଜାଣି ନପାରି ଅନ୍ଧାରରେ ବାଡ଼ି ରୁଲାଇବା ଭଳି କହୁଛେ । କିଛି ଜାଣି ନଥିବା ଲୋକମାନେ ଛଅ ମାସରେ

ପ୍ରାଣ ପ୍ରବେଶ ହୁଏ, ସେ ଗତଜନ୍ମ ମନେପକାଇ କାନ୍ଦେ, ବାହାରର କଥା ଶୁଣେ ବୋଲି କହିବା କେତେଦୂର ଠିକ୍ ଆପଣମାନେ ବିଚାର କରନ୍ତୁ । ପୂର୍ବ କାଳରେ ଶିଶୁ ଜନ୍ମହେବା ପରେ ତା ଠାରେ ପ୍ରାଣ ପ୍ରବେଶ ହୋଇଥାଏ ବୋଲି ବିଶ୍ୱାସ କରୁଥିଲେ । ଧର୍ମ ସବୁ ଅଧର୍ମ ହୋଇଯାଏ ବୋଲି ଗୀତାରେ ଭଗବାନ କହିବା ଭଳି, ଆମେ ମାଆର ଗର୍ଭରେ ଥିବା ଶିଶୁଠାରେ ପ୍ରାଣ ଅଛି ବୋଲି କହୁଛେ । ପୂର୍ବେ ଶିଶୁ ଜନ୍ମହେବା ପରେ ତାର ଜାତକ କରୁଥିଲେ । କାରଣ ! ସେମାନେ ଜାଣିଥିଲେ ଯେ, ଶିଶୁ ଜନ୍ମହେବା ପରେ ତାଠାରେ ପ୍ରାଣ ପ୍ରବେଶ କରିଥାଏ । ଏବେ ମଧ୍ୟ ସେହି ପୁରୁଣା ପଦ୍ଧତି ପ୍ରଚଳିତ ଅଛି । ଜ୍ୟୋତିଷ୍ୟ ଶାସ୍ତ୍ରରେ ମଧ୍ୟ ଶିଶୁ ଜନ୍ମହେବା ପରେ ତାଠାରେ ପ୍ରାଣ ପ୍ରବେଶ ହୋଇଥାଏ ବୋଲି କୁହାଯାଇଛି । ଆଜିର ଜ୍ୟୋତିଷମାନେ ଏହା ନଜାଣି ଶିଶୁ ଜନ୍ମହେବା କ୍ଷଣରୁ ଜାତକ ଲେଖୁଛନ୍ତି । ପ୍ରକୃତ ଜନ୍ମ କହିଲେ ଯେତେବେଳେ ଶିଶୁଠାରେ ପ୍ରଥମଥର ଶ୍ୱାସ ପ୍ରବେଶ କରେ । ପ୍ରାଣପ୍ରବେଶ କ୍ଷଣ ହିଁ ପ୍ରକୃତଜାତକ ଲେଖିବା କ୍ଷଣ ହୋଇଥାଏ । ଏଭଳି ଜାତକରୁ ମଣିଷର ଭବିଷ୍ୟତକୁ ଠିକ୍ ଜାଣିହୁଏ । ଯଦି ଶିଶୁଠାରେ ଛଅମାସରେ ପ୍ରାଣ ପ୍ରବେଶକରେ ବୋଲି ସେମାନେ କହୁଛନ୍ତି, ତେବେ ସେମାନଙ୍କୁ ପଚାରନ୍ତୁ ଯେ, ମାଆ ପେଟରୁ ଜାତକ ନଲେଖି ଜନ୍ମହେବା ପରେ କାହିଁକି ଲେଖୁଛନ୍ତି ? କିନ୍ତୁ ଆଶ୍ଚର୍ଯ୍ୟର ବିଷୟ ହେଉଛି ! ସେମାନେ ସେମାନଙ୍କ ଅଜ୍ଞାତରେ ଜନ୍ମହେବା ପରେ ଶିଶୁର ଜାତକ ଲେଖନ୍ତି । ଏ କଥା ବିଚାର କଲେ ଧର୍ମ ସମ୍ପୂର୍ଣ୍ଣ ଅଧର୍ମ ନହୋଇ କିଛି ବାକି ଅଛି ବୋଲି ସୂଚନା ମିଳୁଛି ।

ଏବେ ଶରୀରଶାସ୍ତ୍ରଜ୍ଞ ଏବଂ ଡକ୍ଟରମାନେ ଏ ବାବଦରେ ଅନେକ ସନ୍ଦେହ କରିପାରନ୍ତି । କାରଣ ! ସେମାନେ ପଢ଼ିଥିବା ପାଠରେ ପୁରୁଷର ବୀର୍ଯ୍ୟକଣାରେ ପ୍ରାଣ ଅଛି ବୋଲି ପଢ଼ିଛନ୍ତି । ସେଥିଲାଗି ଜଣେ ନାମି ଡକ୍ଟର ଆମ ସିଦ୍ଧାନ୍ତକୁ ବିଶ୍ୱାସ କରୁଥିବା ଜଣେ ବ୍ୟକ୍ତିଙ୍କୁ କହିଲେ ଯେ, ସେ ଯାହା କହୁଛନ୍ତି, ତାହା ଶାସ୍ତ୍ର ବିରୁଦ୍ଧ । ଶରୀରଶାସ୍ତ୍ରଜ୍ଞ ଭାବରେ, ଡକ୍ଟର ଭାବରେ ଥିବା ଆମମାନଙ୍କଠାରୁ କଣ ତାଙ୍କୁ ଅଧିକ ଜଣାଅଛି ? ତାଙ୍କ କଥା ସମ୍ପୂର୍ଣ୍ଣ ମିଛ । ପ୍ରସବହେବା ପରେ ଶିଶୁଠାରେ ପ୍ରାଣ ଆସେ କହିବା ଅସତ୍ୟ । ଛଅମାସ ପରେ

ଶିଶୁଠାରେ ପ୍ରାଣ ଆସେ କହିଥିବା ବେଦ ବେଦାନ୍ତ କଣ ମିଛ କହନ୍ତି ? ପୁରୁଷର ବୀର୍ଯ୍ୟରେ ବୀର୍ଯ୍ୟକଣା ଗୁଡ଼ିକ ସଜୀବ ଥାଆନ୍ତି । ସଜୀବ ବୀର୍ଯ୍ୟକଣା ସ୍ତ୍ରୀ ଶରୀରରେ ଥିବା ରଜକଣା ସହିତ ମିଶି ନୂଆ ଶରୀରଟିଏ ହେବାକୁଲାଗେ ଏବଂ ତାହା ନଅମାସ ପରେ ସମ୍ପୂର୍ଣ୍ଣ ହୋଇ ବାହାରକୁ ଆସିଥାଏ । ବୀର୍ଯ୍ୟରେ ଥିବା ବୀର୍ଯ୍ୟକଣିକାରେ ପ୍ରାଣ ଅଛି ବୋଲି ଆମେ ଅନେକ ପ୍ରମାଣ ଦେଖାଇ ପାରିବୁ କହି, ପ୍ରାଣଥିବା ଜନ୍ତୁଶରୀରରୁ ବୀର୍ଯ୍ୟକୁ କାଢିନେଇ କେତେଦିନ ପର୍ଯ୍ୟନ୍ତ ଉଚିତ ବାତାବରଣରେ ରଖି, ଦରକାର ବେଳେ ସେହି ବୀର୍ଯ୍ୟକୁ ସ୍ତ୍ରୀ ଜନ୍ତୁ (ମାଈ ଜନ୍ତୁ)ର ଯୋନି ମାର୍ଗଦ୍ୱାରା ପ୍ରବେଶ କରାଇ ଆମେ ଶାବକ ଶୁଷ୍କି କରାଇ ପାରୁଛୁ ବୋଲି କହିଛନ୍ତି । ବୀର୍ଯ୍ୟରେ ପ୍ରାଣଅଛି ବୋଲି ସେ ବିଶ୍ୱାସ କରିବା ପାଇଁ ଦରକାରୀ ବାତାବରଣରେ ଅର୍ଥାତ୍ (୦°)ରୁ (୪°)ସେଲ୍‌ସିଅସ୍ ଉଷ୍ମତା ଥିବା ଏକ ଫ୍ଲ୍ୟାସ୍କରୁ ଟେଷ୍ଟଟ୍ୟୁବ୍ ଭଳି ଥିବା ଏକ କାଚ ଘରେ ରଖିଥିବା ପଶୁବୀର୍ଯ୍ୟକୁ କାଢି, ତୁରନ୍ତ ଏକ କାଚ ପ୍ଲେଟ୍ ଉପରେ ରଖି, ମାଈକ୍ରୋସ୍କୋପ୍ ଦ୍ୱାରା ଦେଖିବା ବେଳେ, ଏକ ବିନ୍ଦୁ ବୀର୍ଯ୍ୟରେ ମୁଣ୍ଡ ଏବଂ ଲାଞ୍ଜ ଥିବା ଅସଂଖ୍ୟ ବୀର୍ଯ୍ୟକଣା ପଁହରି ଆଗକୁ ଯାଉଛନ୍ତି ବୋଲି ସେ ଦେଖିଥିଲେ । ସେ ପ୍ରଥମେ ଆଶ୍ଚର୍ଯ୍ୟ ହୋଇଗଲେ, ପରେ ବିଶ୍ୱାସ ମଧ୍ୟ କରିଥିଲେ । ବୋଧହୁଏ ସେଥିଲାଗି ଆମେ ଶରୀରଶାସ୍ତ୍ର ବୋଲି ସେ ଜୋର୍ଦେଇ କହିବାକୁ ପଛାଇ ନାହାନ୍ତି । ଯାହା ଆମକୁ ଜଣା ଅଛି ତାହା କଣ ତାଙ୍କୁ ଜଣାଅଛି ? ସେ ଯାହା କହୁଛନ୍ତି ତାହା ମିଛ କଥା ବୋଲି କହିଛନ୍ତି । ତେଣୁ କଣ ସତ୍ୟ ଏବେ ତାଙ୍କରି ପାଠ ଉପରକୁ ଯାଇ ଟିକିଏ ଦେଖିବା । ସେ ବୀର୍ଯ୍ୟକୁ କିପରି ଗବେଷଣା କରିଛନ୍ତି, କେଉଁଭଳି ନିଜର ନିର୍ଣ୍ଣୟକୁ ଠିକ୍ ଭାବିଛନ୍ତି ଜାଣିବା । ପ୍ରଥମେ ବୀର୍ଯ୍ୟକଣାର ଏକ ଚିତ୍ରକୁ ପର ଫର୍ଦ୍ଦରେ ଲକ୍ଷ୍ୟ କରନ୍ତୁ ।

ବୀର୍ଯ୍ୟରେ ବୀର୍ଯ୍ୟକଣାଗୁଡ଼ିକର ଚଳନ ଦେଖିଥିବା ସେହି ଡାକ୍ତର ମହାଶୟ ବୀର୍ଯ୍ୟରେ ଜୀବନ ରହିଛି ଭାବି, ବାସ୍ତବରେ ପ୍ରସବ ପରେ ଜୀବ ପ୍ରବେଶ କରିଥାଏ କହୁଥିବା ଆମକଥାକୁ ମିଛ ଭାବି ଶେଷରେ ଆମକୁ ସାକ୍ଷାତ୍ କରି, “ସ୍ୱାମୀଜୀ ! ଜୀବାତ୍ମା ଶିଶୁର ଶରୀରରେ ଜନ୍ମ ହେଉଛି ବୋଲି ଆପଣଙ୍କ କଥା ଶୁଣିବା ପରେ ମୁଁ ମୋର ଏକ ଗବେଷଣାରେ ପୁରୁଷ ବୀର୍ଯ୍ୟରେ ପ୍ରାଣ ଅଛି ବୋଲି ଦେଖିଲି । ବୀର୍ଯ୍ୟର ବୀର୍ଯ୍ୟକଣିକାରେ ଜୀବନ ଥାଏ ବୋଲି ସ୍ପଷ୍ଟଭାବରେ

ଦେଖାଯାଉଥିବା ବେଳେ, ଆପଣଙ୍କ କଥା ମୋର ବିଶ୍ୱାସ ହେଉ ନାହିଁ । ତେଣୁ ଏଠାରେ ଆପଣ କହୁଥିବା କଥା ସତ୍ୟ? ନା ବିଜ୍ଞାନ ସ୍ପଷ୍ଟ କରିଥିବା କଥା ସତ୍ୟ? ମୋର ଏଇ ସନ୍ଦେହ ଦୂର ହେବାପାଇଁ ଆପଣ କଣ କହିବେ?’’ ବୋଲି ପାଖକୁ ଆସି ମୋତେ ପଚାରିଥିଲେ ।

ଏହା ପୂର୍ବରୁ ଆଧ୍ୟାତ୍ମିକ ଗ୍ରନ୍ଥ ନାମରେ ପରିଗଣିତ ହେଉଥିବା ଗ୍ରନ୍ଥ ଗୁଡ଼ିକରେ ଛଅମାସ ପରେ ଅର୍ଥାତ୍ ମାତୃଗର୍ଭରେ ହିଁ ଶିଶୁର ପ୍ରାଣପ୍ରବେଶ ହେବା କଥାକୁ ମିଥ୍ୟା ପ୍ରମାଣିତ କରି, ପ୍ରସବ ପରେ ଶିଶୁଠାରେ ପ୍ରାଣ ପ୍ରବେଶ କରିଥାଏ ଲେଖି ଆମେ ଆମ ସିଦ୍ଧାନ୍ତରେ ଜଣାଇଥିଲୁ, କିନ୍ତୁ ଏବେ ଡକ୍ଟରମାନେ କହୁଛନ୍ତି ଯେ, ପୁରୁଷର ବୀର୍ଯ୍ୟକଣାରେ ପ୍ରାଣ ଅଛି ! ତେଣୁ ଏଠାରେ ଆଜିର ବିଜ୍ଞାନରୁ କିଛି ପ୍ରମାଣ ଆଣି ଆମକୁ ଏଠାରେ ଏକ ନିର୍ଣ୍ଣୟରେ ପହଞ୍ଚିବାକୁ ହେବ ।

ଜୀବ (ଜୀବାତ୍ମା) ଆତ୍ମକୁ ଦେଖାଯାଏ ନାହିଁ, କେବଳ ଜ୍ଞାନନେତ୍ରକୁ ଦେଖାଯାଇଥାଏ । ଜ୍ଞାନନେତ୍ର ନଥିବା ଡକ୍ଟରମାନେ ବୀର୍ଯ୍ୟକଣାରେ ପ୍ରାଣ ଅଛି ବୋଲି କେବଳ ଭାବିବା ଛଡ଼ା କେବେ ବି ଦେଖି ନାହାନ୍ତି । ବୀର୍ଯ୍ୟକଣାର ଚଳନଶକ୍ତି ଅଛି ବୋଲିଯେ, ତାଠାରେ ପ୍ରାଣ ଅଛି ଭାବିବା ଭୁଲ୍ । ଯଦି ଏମିତି ଭାବିବା ତେବେ ବସ୍ତୁ, ଗ୍ରହ, ରେଳ ଇତ୍ୟାଦି ଯାନ ଗୁଡ଼ିକର ମଧ୍ୟ ଚଳନଶକ୍ତି ଅଛି, ତେବେ କ’ଣ ସେଗୁଡ଼ିକରେ ଜୀବନ ଅଛି କହିବା? ଏଠାରେ ନାହିଁ ବୋଲି ମୁଁ, ଆପଣ, ଡକ୍ଟର, ବୈଜ୍ଞାନିକ, ସାଧାରଣ ସମସ୍ତେ ସ୍ୱୀକାର କରିବେ । ଚଳନଶକ୍ତି ରହିଥିବା ଯନ୍ତ୍ରଗୁଡ଼ିକରେ ଯେଉଁଭଳି ଜୀବନ ନଥାଏ, ସେହିଭଳି ଚଳନଶକ୍ତି ଥିବା ବୀର୍ଯ୍ୟକଣା ଗୁଡ଼ିକରେ ମଧ୍ୟ ଜୀବନ ନଥାଏ । ତେବେ ଏଠି ପ୍ରାଣ ନଥିବା ବୀର୍ଯ୍ୟକଣା ଗୁଡ଼ିକ କିପରି ଗତି କରୁଛନ୍ତି ନାମକ ଏକ ବଡ଼ ସନ୍ଦେହ ରହିଯାଏ । ଏହି ସନ୍ଦେହ ଦୂର କରିବାପାଇଁ ପ୍ରଥମେ ବୀର୍ଯ୍ୟକଣା ପୁରୁଷ ଶରୀରରେ କିପରି ତିଆରି ହେଉଛି ତାହା ସମ୍ପୂର୍ଣ୍ଣ ଭାବରେ, ବିଜ୍ଞାନ ଦିଗରୁ ଜାଣିବା ନିହାତି ଦରକାର । ତେଣୁ ଆଜିର ଶରୀରଶାସ୍ତ୍ରଜ୍ଞ ଏବଂ ଡକ୍ଟରମାନଙ୍କୁ ଜଣାନଥିବା ଜନନ ସିଦ୍ଧାନ୍ତକୁ ଆଜିର ବିଜ୍ଞାନ ଅନୁସାରେ ଜଣାଉଛୁ ।

ପୁରୁଷ ଶରୀରରେ ଥିବା ପୁରୁଷାଙ୍ଗ (ଲିଂଗ)ର ଠିକ୍ ତଳେ ଥିବା ବୃଷଣ (ଅଣ୍ଡକୋଷ)ରେ ବୀର୍ଯ୍ୟ ତିଆରି ହୋଇଥାଏ । ଏହା ମାନବ ତୁଳନାରେ

ଜନ୍ତୁମାନଙ୍କର ଚିକିତ୍ସା ବଡ଼ ଆକାରର ହୋଇଥାଏ । ପ୍ରତ୍ୟେକ ପିଣ୍ଡଜମାନଙ୍କର ବୀର୍ଯ୍ୟ ତିଆରି ହୋଇଥାଏ, ମାନବର ବୃଷଣରେ ପ୍ରାୟ ଦୁଇଶହରୁ ଅଧିକ ଲାବ୍ୟୁ ନାମକ ସୂକ୍ଷ୍ମ ଅଂଶ ରହିଥାଏ । ପ୍ରତ୍ୟେକ ଲାବ୍ୟୁର ସୂକ୍ଷ୍ମ ଭାଗରେ ଚଉତିହୋଇ ପଡ଼ିଥିବା ଭଳି ଅନେକ ନଳୀ ଥାଏ । ଏହାକୁ ବୀର୍ଯ୍ୟୋତ୍ପାଦକ ନଳୀ କୁହାଯାଏ, ଏହିଠାରେ ହିଁ ବୀର୍ଯ୍ୟର ଉତ୍ପତ୍ତି ଘଟିଥାଏ । ଲାବ୍ୟୁର ନଳୀଗୁଡ଼ିକ ଏକାଠି ହୋଇ ଏପିଡାଇଡମିସ୍ ନାମକ ଏକ ପାଇପ୍ ସଦୃଶ ଉଦର ଭାଗରେ ପ୍ରବେଶ କରି ସେଠାରେ ଏକ ବଡ଼ ବ୍ଲାଡର୍ ଭଳି ବିସ୍ତାରିତ ହୋଇ ରହିଥାଏ । ବୀର୍ଯ୍ୟ ଏହି ବ୍ଲାଡର୍ରେ ରଚ୍ଛିତ ହୋଇ ରହିଥାଏ । ସେଥିଲାଗି ଏହି ବ୍ଲାଡର୍କୁ ବୀର୍ଯ୍ୟାଶୟ କୁହାଯାଏ । ଏଭଳି ଦୁଇ ବୃଷଣରୁ ଆସିଥିବା ନଳୀଦୁଇଟି ଭିତରେ ବୀର୍ଯ୍ୟାଶୟ ଭାବରେ ରହି, ବୀର୍ଯ୍ୟାଶୟରୁ ମଧ୍ୟ ନଳୀଟିଏ ଆରମ୍ଭ ହୋଇ ପ୍ରୋଷ୍ଟେଟ୍ ଗ୍ରନ୍ଥିକୁ ଯାଇ, ସେଠାରୁ ପୁରୁଷାଙ୍ଗକୁ ଯିବା ଭଳି ଖୋଲିହୋଇ ରହିଥାଏ । ମାନବର ବୀର୍ଯ୍ୟନିର୍ମାଣ ତଳ ଚିତ୍ରରେ ଦେଖନ୍ତୁ ।

ବୃଷଣରେ ତିଆରି ହୋଇଥିବା ବୀର୍ଯ୍ୟକଣାଗୁଡ଼ିକ ଏପିଡାଇଡମିସ୍କୁ ଯାଇ, ସେଠାରୁ ବୀର୍ଯ୍ୟନଳୀ ଦ୍ଵାରା ବୀର୍ଯ୍ୟାଶୟକୁ ଯାଇଥାନ୍ତି । ବୀର୍ଯ୍ୟାଶୟରେ କିଛିକାଳ ସ୍ଥିର ରହି ସ୍ଵଳନ ସମୟରେ ପ୍ରୋଷ୍ଟେଟ୍ ଗ୍ରନ୍ଥି ଦ୍ଵାରା ଆସିବା ବେଳେ, ତାହା ସ୍ରାବିତ କରିଥିବା ପତଳା ଦୁଧୁଆରଙ୍ଗର ଦ୍ରବରେ ମିଶି ମୂତ୍ରନଳୀକୁ ଆସି, ସେଠାରେ କୌପର୍ ଗ୍ରନ୍ଥି ଝରାଇଥିବା ଏକ ପ୍ରକାରର ଦ୍ରବ ଏବଂ ମୂତ୍ରନଳୀର ମ୍ୟାକସ୍ ନାମକ ପରଦା ତିଆରି କରିଥିବା ମ୍ୟାକସ୍ ନାମକ ଅଠାଳିଆ ଦ୍ରବସହିତ ମିଶି ବୀର୍ଯ୍ୟ ଭାବରେ ବାହାରକୁ ଆସିଥାଏ । ଏହାକୁ (ବୀର୍ଯ୍ୟକୁ) ଇଂରାଜୀ ଭାଷାରେ ସ୍ପେର୍ (Sperm) କୁହାଯାଇଥାଏ ।

ବୀର୍ଯ୍ୟରେ ବୀର୍ଯ୍ୟକଣାର ମୁଣ୍ଡ, କଣ୍ଠ, ଲାଞ୍ଜ ଏହିଭଳି ତିନିଗୋଟି ଭାଗ ରହିଥାଏ । ବୀର୍ଯ୍ୟକଣା ଗୁଡ଼ିକ ଚଳନରହିତ ଭାବରେ ଅସମ୍ପୂର୍ଣ୍ଣ ହୋଇ ରହିଥାନ୍ତି । ବୀର୍ଯ୍ୟକଣା ଗୁଡ଼ିକ ଭିତରେ ଥିବା ବୀର୍ଯ୍ୟାଶୟରେ ହିଁ ସମ୍ପୂର୍ଣ୍ଣ ହୋଇଥାନ୍ତି । ତିଆରି ହୋଇଥିବା ବୀର୍ଯ୍ୟକଣା ଗୁଡ଼ିକ ସମ୍ପୂର୍ଣ୍ଣ ହେବା ପରେ ଚଳନଶକ୍ତି ପାଇଥାନ୍ତି । ମୁଖ୍ୟତଃ ଜାଣିବା ଉଚିତ୍ ଯେ, ବୀର୍ଯ୍ୟକଣା ଗୁଡ଼ିକ ସମ୍ପୂର୍ଣ୍ଣ ନହେବା ପର୍ଯ୍ୟନ୍ତ ଚଳନ ରହିତ ଭାବରେ ରହିଥାନ୍ତି । ସମ୍ପୂର୍ଣ୍ଣ ହୋଇଥିବା

ବୀର୍ଯ୍ୟକଣା ଗୁଡ଼ିକ ଦ୍ରବପଦାର୍ଥ ଭିତରେ ମିନିଟ୍‌କୁ ଚରି (୪)ମିଲିମିଟର ବେଗରେ ପହଞ୍ଚିବା ଭଳି ଦେଖାଯାଇଥାନ୍ତି । ତିଆରି ହୋଇଥିବା ବୀର୍ଯ୍ୟକଣା ଗୁଡ଼ିକର ଲାଞ୍ଜ ବେଙ୍ଗଫୁଲା କିମ୍ବା ସାପଲାଞ୍ଜ ଭଳି ହଲିବା ଦ୍ଵାରା ସେଗୁଡ଼ିକ ଆଗକୁ ଗତିକରି ପାରନ୍ତି, ହେଲେ ଅମ୍ଳଗୁଣ ରହିଥିବା ଦ୍ରବ ପଦାର୍ଥରେ ପହଞ୍ଚି ଆଗକୁ ଗତି କରି ପାରନ୍ତି ନାହିଁ, କେବଳ କ୍ଷୀରଗୁଣ ଦ୍ରବରେ ଗତି କରି ପାରିଥାନ୍ତି । ବୀର୍ଯ୍ୟକଣା ଗୁଡ଼ିକ ମାତ୍ର କେଇସପ୍ତାହ ପର୍ଯ୍ୟନ୍ତ ଗତିଶକ୍ତି ପ୍ରାପ୍ତହୋଇ ରହି ପାରନ୍ତି ଏବଂ ବୀର୍ଯ୍ୟସ୍ଫଳନ ହେବା ସମୟରେ ମଧ୍ୟ ମାତ୍ର କେଇଘଣ୍ଟା ପର୍ଯ୍ୟନ୍ତ ସ୍ତ୍ରୀ ଶରୀରର ଅନୁକୂଳ ସ୍ଥିତିରେ ପହଞ୍ଚି ପାରିଥାନ୍ତି ।

ଏବେ ଯଦି ଆମେ ବୀର୍ଯ୍ୟକଣା ଗୁଡ଼ିକର ଚଳନଶକ୍ତି ବାବଦରେ ଗବେଷଣା କରିବା ତେବେ ଜାଣିପାରିବା ଯେ, ବୀର୍ଯ୍ୟାଶୟରେ ତିଆରି ହେଉଥିବା ବୀର୍ଯ୍ୟରେ ଅଧିକ ପରିମାଣରେ ଗ୍ଲୁକୋଜ୍ ଉତ୍ପତ୍ତି ହେଉଛି । ଲାଞ୍ଜଥିବା ବୀର୍ଯ୍ୟକଣା ଗୁଡ଼ିକ ଏହି ଗ୍ଲୁକୋଜ୍ ସଂସ୍ପର୍ଶରେ ଆସିବା କ୍ଷଣରେ ସେଗୁଡ଼ିକର ଲାଞ୍ଜ ହଲିବା ଆରମ୍ଭ ହୋଇଥାଏ । ବୀର୍ଯ୍ୟାଶୟରେ ଅହରହ ଗ୍ଲୁକୋଜ୍ ଉତ୍ପତ୍ତି ହେବା କାରଣରୁ ସେଗୁଡ଼ିକ ଅଧିକ ସମୟଧରି ଚଳନଶକ୍ତି ବିଶିଷ୍ଟହୋଇ ରହି ପାରନ୍ତି । ବୀର୍ଯ୍ୟାଶୟର ଦ୍ରବରେ ଗ୍ଲୁକୋଜ୍ ନଥିଲେ ସେଗୁଡ଼ିକ ଚଳନଶକ୍ତି ହରାଇଥାନ୍ତି । ଚୂନପଥରରେ ପାଣି ଲାଗିଗଲେ ଯେପରି ତାହା ଚଳନଶକ୍ତି ପ୍ରାପ୍ତ ହୁଏ, ଲେମ୍ବୁ ରସରେ ସୋଡା ଲାଗିଗଲେ ଯେପରି ସ୍ଫୟିତ ହୁଏ, ପାରଦ ଉଷ୍ଣତା ପ୍ରାପ୍ତହୋଇ ଯେପରି ଉର୍ଦ୍ଧ୍ଵମୁଖୀ ହୁଏ, ଠିକ୍ ସେହିପରି ବୀର୍ଯ୍ୟକଣା ଗୁଡ଼ିକରେ ଗ୍ଲୁକୋଜ୍ ଲାଗିଗଲେ ତାହା ଗତିକରିବା ପାଇଁ ପ୍ରସ୍ତୁତ ହୋଇଥାନ୍ତି । ଗ୍ଲୁକୋଜ୍ ଏବଂ ବୀର୍ଯ୍ୟକଣାର ଏହିଭଳି ସମ୍ପର୍କ ରହିଥାଏ । ତେଣୁ ବୀର୍ଯ୍ୟକଣାକୁ ଗ୍ଲୁକୋଜ୍ ସ୍ପର୍ଶକଲେ ସେଠାରେ ରାସାୟନିକ ଚର୍ଯ୍ୟା ଆରମ୍ଭ ହୋଇଯାଏ, ସେହି ଚର୍ଯ୍ୟା ବା ରାସାୟନିକ କ୍ରିୟା ହିଁ ବୀର୍ଯ୍ୟକଣାର ଚଳନଶକ୍ତି । ଏହି ରାସାୟନିକ କ୍ରିୟା ଦେଖି ସେଥିରେ ଜୀବନ ଅଛି ଭାବିବା ଭୁଲ୍ । ଶାସ୍ତ୍ରଜ୍ଞମାନେ ଏଇଠାରେ ହିଁ ପ୍ରଥମେ ଭୁଲ୍ ବୁଝିଥାନ୍ତି । ଗ୍ଲୁକୋଜ୍ ଉତ୍ପତ୍ତି ବନ୍ଦ ହୋଇଗଲେ ବୀର୍ଯ୍ୟକଣାର ଚଳନ ମଧ୍ୟ ବନ୍ଦ ହୋଇଯାଏ ବୋଲି ମୁଖ୍ୟତଃ ବୁଝିବା ଉଚିତ୍ ।

ଶାସ୍ତ୍ରଜ୍ଞମାନଙ୍କ ଅନ୍ଧାଜ ଅନୁଯାୟୀ ବୀର୍ଯ୍ୟକଣାର ଜୀବନ ଥିଲେ ତାର ଚଳନ ଆଗକୁ ନହୋଇ ପଛକୁ କିମ୍ବା କଡ଼କୁ ହୁଅନ୍ତା, ଜୀବନ ନଥିବାରୁ ସେଗୁଡ଼ିକ କଡ଼କୁ କିମ୍ବା ପଛକୁ ଯାଇପାରନ୍ତି ନାହିଁ ବୋଲି ମୁଖ୍ୟତଃ ଜାଣିବା ଉଚିତ୍ । ଗୁଣକୋଞ୍ଚ ସହିତ ବୀର୍ଯ୍ୟକଣା ରହିବା ପ୍ରତିକୂଳ ହେଉଥିବାରୁ, ବୀର୍ଯ୍ୟକଣା ଗତି କରୁଥିବାରୁ, କେବଳ ଆଗକୁ ଯାଇପାରନ୍ତି ବୋଲି ଜାଣିବା ଉଚିତ୍ । ଗୁଣକୋଞ୍ଚ ଖର୍ଚ୍ଚ ହୋଇ ବୀର୍ଯ୍ୟଦ୍ରବରୁ କମିଗଲେ ବୀର୍ଯ୍ୟଶୟ ଗୁଣକୋଞ୍ଚ ଝରାଇଥାଏ । ସେଥିଲାଗି ବୀର୍ଯ୍ୟକଣା ଗତି କରିବାକୁ ଭିତରେ କୌଣସି ଅସୁବିଧା ନଥାଏ ।

ମିଳନ ସମୟରେ ପୁରୁଷଠାରୁ ଆସୁଥିବା ବୀର୍ଯ୍ୟ ସ୍ତ୍ରୀ ଯୋନି ମାର୍ଗରେ ପ୍ରବେଶ କରେ । ଭିତରକୁ ପ୍ରବେଶ କରିଥିବା ବୀର୍ଯ୍ୟକଣା ସ୍ତ୍ରୀର ରଜକଣା ସହିତ ମିଶିବା ବେଳେ ସ୍ତ୍ରୀ ଗର୍ଭଧାରଣ କରେ । ଏହି ବୀର୍ଯ୍ୟକଣା ଗୁଡ଼ିକ ସ୍ତ୍ରୀ ଯୋନିମାର୍ଗରେ ପ୍ରବେଶ କରି ଗର୍ଭାଶୟ ପର୍ଯ୍ୟନ୍ତ ଅନେକ ଦୂର ଯାଇଥାନ୍ତି । ବୀର୍ଯ୍ୟକଣା ଆଗକୁ ଗତି କରୁଥିବାରୁ କିଛି ଦୂର ଗତି କରିବା ପରେ ରଜକଣା ସହିତ ମିଶିବାକୁ ସୁଯୋଗ ପାଏ । ବୀର୍ଯ୍ୟକଣା ରଜକଣା ସହିତ ମିଶିବା ପାଇଁ ହିଁ ଡିଆରି ହୋଇଥାଏ । ସେଥିଲାଗି ମାନବଠାରେ ତାର ଏହି ଗତିକରିବା ବିଧି ପ୍ରକୃତି ଦ୍ଵାରା ପରମାତ୍ମା ଖଞ୍ଜି ରଖିଛନ୍ତି, ନଚେତ୍ ବୀର୍ଯ୍ୟକଣାର ଗତି ଆବଶ୍ୟକ ନଥାନ୍ତା । ସ୍ତ୍ରୀ ଯୋନିମାର୍ଗରେ ସ୍ଫୁଲିତ ହେଉଥିବା ବୀର୍ଯ୍ୟକଣା ଚଳନଶକ୍ତି ପ୍ରାପ୍ତ ହୋଇ ଆଗକୁ ଗତି କରେ । ଗୁଣକୋଞ୍ଚ ଶେଷ ହୋଇଗଲେ ଆଗକୁ ଗତି କରିପାରି ନଥାଏ, ଅର୍ଥାତ୍ ଗୁଣକୋଞ୍ଚର ପରିମାଣ ଅନୁଯାୟୀ ବୀର୍ଯ୍ୟକଣାର ବେଗ ନିର୍ଣ୍ଣାତ ହୋଇଥାଏ । ତେଣୁ ଏହି କ୍ଷେତ୍ରରେ ଗୁଣକୋଞ୍ଚ ଉତ୍ପତ୍ତି କରୁଥିବା ପ୍ରୋଷ୍ଟେଟ୍, ଗ୍ରନ୍ଥିକୁ ମୁଖ୍ୟପାତ୍ର ବୋଲି କହିପାରିବା ।

ଅମ୍ଳଗୁଣ ଦ୍ରବରେ ଗୁଣକୋଞ୍ଚ ଥିଲେ ମଧ୍ୟ ଘଟୁଥିବା ରାସାୟନିକ କ୍ରିୟା ଦ୍ଵାରା ବୀର୍ଯ୍ୟକଣା ଚଳନ ରହିତ ହୋଇଯାଏ । କେବଳ କ୍ଷାରଗୁଣ ଦ୍ରବରେ ଗୁଣକୋଞ୍ଚର ସଂଯୋଗ ଘଟିଲେ ବୀର୍ଯ୍ୟକଣା ଆଗକୁ ଗତିକରି ପାରେ । ପ୍ରାୟ ପ୍ରତ୍ୟେକ ସ୍ତ୍ରୀଯୋନିରେ ଅମ୍ଳଗୁଣ ଦ୍ରବ ଉତ୍ପତ୍ତି ହୋଇଥାଏ; ତଥାପି ବୀର୍ଯ୍ୟକଣା ଗୁଡ଼ିକ ଆଗକୁ ଗତି କରି ପାରନ୍ତି । କାରଣ ! ପୁରୁଷର ପ୍ରୋଷ୍ଟେଟ୍, ଗ୍ରନ୍ଥି ଉତ୍ପନ

କରୁଥିବା କ୍ଷୀରଗୁଣ ବିଶିଷ୍ଟ ଦ୍ରବ ସ୍ଫଳନ ସମୟରେ ବାହାରି ସ୍ତ୍ରୀ ଯୋନି ମାର୍ଗରେ ପ୍ରବେଶ କରିଥାଏ । ତେଣୁ ସ୍ତ୍ରୀ ଯୋନିର ଅମ୍ଳଗୁଣ ଦ୍ରବରେ ସ୍ଥିର ନରହି ଦୁଇତିନି ଘଣ୍ଟା ପର୍ଯ୍ୟନ୍ତ ଗତି କରିପାରେ ।

ସ୍ତ୍ରୀ, ପୁରୁଷର ପ୍ରତ୍ୟେକ ମିଳନରେ ବୀର୍ଯ୍ୟକଣା ଗୁଡ଼ିକ ସ୍ତ୍ରୀର ରଜକଣା ସହିତ ମିଶିପାରି ନଥାଏ । ପ୍ରତ୍ୟେକ ସଂଯୋଗରେ ବୀର୍ଯ୍ୟକଣା ଗତି କରିବାକୁ ଆବଶ୍ୟକୀୟ ଗୁଣକୋଞ୍ଚ ବେଳେବେଳେ ଶେଷ ହୋଇଯାଇ ପାରେ କିମ୍ବା ଯୋନିମାର୍ଗରେ ଅମ୍ଳଗୁଣ ଦ୍ରବ ଅଧିକ ହୋଇଯାଇ ପାରେ । ବୀର୍ଯ୍ୟକଣାରେ ସମ୍ପୂର୍ଣ୍ଣ ମାତ୍ରାରେ ଗୁଣକୋଞ୍ଚ ଥାଇ, କ୍ଷୀରଗୁଣ ଦ୍ରବ ଥିଲେ ମଧ୍ୟ ବୀର୍ଯ୍ୟକଣା ସମ୍ପୂର୍ଣ୍ଣ ଲକ୍ଷ୍ୟରେ ପହଞ୍ଚି ପାରିବ ବୋଲି କହିପାରିବା ନାହିଁ । କାରଣ ! ସେହି ସମୟରେ ସ୍ତ୍ରୀ ଗର୍ଭକୋଷରେ ମଧ୍ୟ ରଜକଣା ଉତ୍ପତ୍ତି ହୋଇଥିବା ଦରକାର, ଯଦି ହୋଇନଥାଏ ତେବେ ସେହି ମିଳନ ଫଳଦାୟୀ ହୋଇ ନଥାଏ । ସବୁକିଛି ଅନୁକୂଳ ଥିବାବେଳେ ବୀର୍ଯ୍ୟକଣା ରଜକଣା ସହିତ ମିଳିତ ହୋଇପାରେ । କୌଣସି ଏକ ବିଷୟରେ ପ୍ରତିକୂଳ ପରିସ୍ଥିତି ଉତ୍ପତ୍ତିଲେ ମିଳନଟି ଫଳପ୍ରଦ ହୋଇନଥାଏ । ସେଥିଲାଗି ଜାଣି ବା ନଜାଣି ସ୍ତ୍ରୀ ପୁରୁଷ ବାରମ୍ବାର ମିଶିବା ବିଧିକୁ ପ୍ରକୃତି ଖଞ୍ଜିରଖିଛି । ଏସବୁ କାରଣ ନେଇ କେତେକଙ୍କର ସନ୍ତାନ ସନ୍ତତି ଖୁବ୍‌ଶୀଘ୍ର କିମ୍ବା ବିଳମ୍ବରେ ହୋଇଥାନ୍ତି । ଏଠାରେ ଆଉଏକ ପ୍ରଶ୍ନ ହେଉଛି ! ଜନ୍ମୁମାନେ ଥରେମାତ୍ର ମିଳିତହୋଇ ମଧ୍ୟ ସେମାନଙ୍କ ମିଳନ କିପରି ଫଳଦାୟୀ ହୋଇଥାଏ ? ତାର ସମାଧାନ ହେଉଛି ! ଜନ୍ମୁମାନଙ୍କର ବୀର୍ଯ୍ୟରେ କ୍ଷୀରଗୁଣ ଦ୍ରବ ଅଧିକ ପରିମାଣରେ ଥାଏ । ସ୍ତ୍ରୀ ଜନ୍ମୁମାନଙ୍କଠାରେ ରଜୋକଣା ଉତ୍ପତ୍ତି ହେବା ସମୟରେ ସେମାନଙ୍କ ଶରୀରରେ କେତେକ ପରିବର୍ତ୍ତନ ଦେଖା ଦେଇଥାଏ, ତାହା ଦେଖି ପୁରୁଷ ଜନ୍ମୁଠାରେ କାମଗୁଣ କାର୍ଯ୍ୟ କରିଥାଏ । ସ୍ତ୍ରୀଜନ୍ମୁ ମାନଙ୍କଠାରେ ମଧ୍ୟ ରଜୋକଣା ଉତ୍ପତ୍ତି ହେବାବେଳେ କାମବାଞ୍ଛା ସୃଷ୍ଟି ହେଉଥିବାରୁ ସେତିକିବେଳେ ପୁରୁଷ ଜନ୍ମୁ ସହିତ ମିଳିତ ହେବାକୁ ବ୍ୟାକୁଳ ହୋଇଥାନ୍ତି, ଏହି ସ୍ଥିତିକୁ ସ୍ତ୍ରୀ ଜନ୍ମୁ (ଗରମ ହୋଇଛି) ବୋଲି କହିଥାଉ । ରଜୋକଣା ତିଆରି ହେବା ସମୟରେ ସଂଯୋଗ ଘଟିଲେ ବୀର୍ଯ୍ୟକଣା ଗତିକରିବା ଅନୁକୂଳ ହୁଏ । ସେଥିଲାଗି ଗୋଟିଏ ପର୍ଯ୍ୟାୟର ଜନ୍ମୁ

ମିଳନ ଫଳପ୍ରଦ ହୋଇଥାଏ । ମଣିଷର ମିଳନରେ ବୀର୍ଯ୍ୟକଣାର ଗତିରେ ନାନା ପ୍ରକାରର ଅସୁବିଧା ଥାଏ, ତେଣୁ ମଣିଷ ଅନେକ ଥର ମିଳିତ ହେଉଥିଲେ ମଧ୍ୟ ତାହା ଫଳପ୍ରଦ ହୋଇ ନପାରେ ।

ବୀର୍ଯ୍ୟକଣା ଗୁଡ଼ିକ ଶରୀରର ଉଷ୍ଣତାରେ ଗୁଳ୍ମକୋଜ୍ ସହିତ ମିଶିବା ପରେ ଘଟୁଥିବା ରାସାୟନିକ କ୍ରିୟା ଦ୍ୱାରା ଚଳିତ ହୋଇଥାନ୍ତି । ଏଠାରେ ଜଣାପଡ଼େ ଯେ ବୀର୍ଯ୍ୟକଣା ଏବଂ ଗୁଳ୍ମକୋଜ୍ ମଧ୍ୟରେ ଘଟୁଥିବା ରାସାୟନିକ କ୍ରିୟା ପାଇଁ ଉଷ୍ଣତା ଦରକାର । କିନ୍ତୁ ଶରୀରର ଅତ୍ୟଧିକ ଉଷ୍ଣତାରେ ଏହି କ୍ରିୟା ଘଟିପାରେ ନାହିଁ । କାରଣ ! ବୀର୍ଯ୍ୟକଣା ସେଠାରେ ନଷ୍ଟ ହୋଇଯାଏ । ସେହିପରି ଅତ୍ୟଧିକ ଶୀତଳତାରେ ମଧ୍ୟ ବୀର୍ଯ୍ୟକଣା ନଷ୍ଟ ହୋଇଯାଇଥାଏ । ଏକ ପ୍ରମାଣ ଅନୁସାରେ ୦° ସେଲ୍‌ସିୟସ୍ ଶୀତଳତାରେ ରଖିଲେ ବୀର୍ଯ୍ୟକଣା ନଷ୍ଟ ହୋଇନଥାଏ । ଏହି ସମୟରେ ଗୁଳ୍ମକୋଜ୍ ମଧ୍ୟ ଖର୍ଚ୍ଚ ହୋଇ ନଥାଏ, ସେଥିଲାଗି ଆଜିର ବୈଦ୍ୟମାନେ ବୀର୍ଯ୍ୟକୁ ୦° ସେଲ୍‌ସିୟସ୍‌ରେ ରଖିଥାନ୍ତି ଏବଂ ପରେ ଉଷ୍ଣତା ପ୍ରଦାନ କରିବା ପରେ ତାହା ଚଳନଶକ୍ତି ପ୍ରାପ୍ତ ହୋଇ ରାସାୟନିକ କ୍ରିୟା ଘଟାଇବା ପାଇଁ ପ୍ରସ୍ତୁତ ହେବାବେଳେ ସ୍ତ୍ରୀଜନ୍ତୁର ଗର୍ଭରେ ପ୍ରବେଶ କରାଇ ଦିଆଯାଏ । ଏହା ଆଜିର ବିଜ୍ଞାନରୁ ଆମେ ଜାଣିଥିବା ବିଷୟ ।

ସତ କହିଲେ ଆଜିର ଶରୀରଶାସ୍ତ୍ରଜ୍ଞ ମାନଙ୍କର ଜ୍ଞାନନେତ୍ର ନାହିଁ କି ସୂକ୍ଷ୍ମଦୃଷ୍ଟି ନାହିଁ । ତେଣୁ ସେମାନଙ୍କର ଭାବନା ସମୂହ ସ୍ତୁଳ ଗବେଷଣା ଉପରେ ଆଧାରିତ ହୋଇଥାଏ । ବୀର୍ଯ୍ୟକଣାର ଚଳନକୁ ଦେଖି ତାହା ଗତି କରୁଛି ବୋଲି ସେମାନେ ଭାବନ୍ତି ତା ଠାରେ ଜୀବନ ଅଛି । ଏହା ଭୁଲ୍ କି ଠିକ୍ ଆପଣମାନେ ସୂକ୍ଷ୍ମଦୃଷ୍ଟି ଦେଇ ଦେଖନ୍ତୁ । ସେମାନଙ୍କୁ ଜୀବାତ୍ମା ବାବଦରେ କିଛି ମଧ୍ୟ ଜଣା ନାହିଁ । ଶରୀରଟିଏ ଜୀବ (ଜୀବାତ୍ମା) ନିବାସ ଯୋଗ୍ୟ ହେବା ପାଇଁ ତା ସହିତ କେତେଗୁଡ଼ିଏ ଶକ୍ତି ବା ମିଶ୍ରିତ ମୌଳିକର ଯେ ଆବଶ୍ୟକ ରହିଛି ତାହା ବୈଦ୍ୟ ମାନଙ୍କୁ ଜଣା ନାହିଁ । ଜୀବାତ୍ମା ସେହିଠାରେ ରହେ ଯେଉଁଠାରେ ପଞ୍ଚଭୂତ ଥାଆନ୍ତି । ଆକାଶ, ବାୟୁ, ଅଗ୍ନି, ଜଳ, ଭୂମି ଇତ୍ୟାଦିରୁ ତିଆରି ହୋଇଥିବା ମନ, ବୁଦ୍ଧି, ଚିତ୍ତ, ଅହଂ ଇତ୍ୟାଦି ୨୪ଗୋଟି ମୌଳିକର ମିଶ୍ରିତ ସ୍ତୁଳରେ ଜୀବାତ୍ମା ନିବାସ କରିଥାଏ । ଏହି ୨୪ଗୋଟି ମୌଳିକ ନଥିଲେ ଜୀବାତ୍ମା

ରହିପାରି ନଥାଏ । ଜୀବ ମରଣରେ ପୁରୁଣା ଶରୀରକୁ ଛାଡ଼ି, ଜନ୍ମରେ ନୂତନ ଶରୀର ଧାରଣ କରିଥାଏ । ନୂତନ ଶରୀରରେ ବାଲ୍ୟ, କିଶୋର, ଯୌବନ, ବୃଦ୍ଧାବ୍ୟ ଥାଏ ବୋଲି ଗୀତାରେ ପରମାତ୍ମା ଜଣାଇଛନ୍ତି ସିନା, ମାତୃ ଗର୍ଭରେ ଜୀବାତ୍ମାର ବୃଦ୍ଧି ବାବଦରେ କେଉଁଠି ମଧ୍ୟ କହିନାହାନ୍ତି । ଜୀବାତ୍ମାର ଶରୀର ସୂକ୍ଷ୍ମ, ସ୍ଥୂଳ ନାମକ ଦୁଇବିଧ ରହିଥାଏ । ଏହି ଦୁଇ ଭାଗରୁ ସ୍ଥୂଳଭାଗ ନଥିଲେ ମଧ୍ୟ ସୂକ୍ଷ୍ମଭାଗରେ ଜୀବାତ୍ମା ରହିପାରେ, କିନ୍ତୁ ସୂକ୍ଷ୍ମଭାଗ ନଥିଲେ ଜୀବାତ୍ମା ରହି ପାରେ ନାହିଁ । ଏକ ଜୀବାତ୍ମା ଶରୀରରେ କିପରି ରହେ, କଣ କରେ ତାର ସମସ୍ତ ବୟାନ ଭଗବାନ ଶ୍ରୀକୃଷ୍ଣ ଗୀତାରେ କରିଛନ୍ତି । ଏହି ବିବରଣୀ ଆଜିର ଡକ୍ଟର, ବୈଜ୍ଞାନିକ, ଶରୀରଶାସ୍ତ୍ରଜ୍ଞ ମାନଙ୍କୁ ଜଣା ନାହିଁ, ସେମାନେ କେବଳ ସାଇନ୍ସ ପଢ଼ିଥାନ୍ତି, କିନ୍ତୁ ସାଇନ୍ସକୁ ଜନ୍ମ ଦେଇଥିବା ସୁପରସାଇନ୍ସ (ବ୍ରହ୍ମବିଦ୍ୟା)କୁ ପଢ଼ିନଥାନ୍ତି । ଏହାକୁ ପଢ଼ିବାପାଇଁ ସ୍ଥୂଳନେତ୍ର ନୁହେଁ ସୂକ୍ଷ୍ମନେତ୍ର ଆବଶ୍ୟକ ବୋଲି ସେମାନଙ୍କୁ ଜଣା ନଥାଏ । ବୀର୍ଯ୍ୟକଣାଗୁଡ଼ିକ ମୁଣ୍ଡ ଏବଂ ଲାଞ୍ଜ ବିଶିଷ୍ଟ ହୋଇ ରହିଥାନ୍ତି । ଲାଞ୍ଜ ହିଁ ପ୍ରଥମେ ଚଳନଶକ୍ତି ପାଇ ମୁଣ୍ଡକୁ ଆଗକୁ ଗତିକରାଏ, ଏହି ବୀର୍ଯ୍ୟ ହିଁ ସନ୍ତାନର କାରଣ ବୋଲି ଆମେ ଏପର୍ଯ୍ୟନ୍ତ ଜାଣିଲେ । ଏବେ ମୁଣ୍ଡ ବାବଦରେ ଜାଣିବା ।



ବୀର୍ଯ୍ୟକଣାର, ମୁଣ୍ଡର ଭିତର ଭାଗରେ (ମଧ୍ୟରେ) ଏକ କ୍ଷୁଦ୍ର, ଗୋଲାକାର, ତେଜୋବନ୍ତ ଅଂଶ ଥାଏ । ଏହାକୁ ପରୀକ୍ଷା କରି ମଧ୍ୟ ଆମେ ଜାଣି ପାରିବା । ଏହି ଗୋଲାକାର ଭାଗ ସ୍ତ୍ରୀ ଗର୍ଭରେ ରଜକଣା ସହିତ ମିଶି ଶରୀରଟିଏ ହେବା ପାଇଁ ଅନୁକୂଳିତ ଭାବରେ ନିର୍ମିତ ହୋଇଥାଏ । ଏହାକୁ ହିଁ ପୁରୁଷବୀର୍ଯ୍ୟର ବୀଜ (ମଞ୍ଜି) ବୋଲି କହି ପାରିବା ।

ସ୍ତ୍ରୀ ଗର୍ଭକୋଷର ଓଭରି (ovary) ନାମକ ସ୍ଥାନରୁ ରଜକଣାର ଉତ୍ପତ୍ତି ହୋଇଥାଏ । ଓଭରିରେ ମାସକୁ ମାତ୍ର ଗୋଟିଏ ରଜକଣା ଉତ୍ପତ୍ତି ହୋଇଥାଏ । ରଜକଣାକୁ ଇଂରାଜୀରେ ଓଭମ୍ (ovum) କୁହାଯାଏ । ଏହି ରଜକଣା ପ୍ରୋଟୋପ୍ଲାଜମ୍ (protoplasm) ନାମକ ପଦାର୍ଥରେ ନିର୍ମିତ, ବାଦାମମଞ୍ଜି ଭଳି ଆକୃତି ଥିବା ଓଭରି ସ୍ତ୍ରୀ ଗର୍ଭକୋଷରେ ଗର୍ଭାଶୟର ଦୁଇ କଡରେ ଦୁଇଗୋଟି ରହିଥାଏ । ଓଭରିରେ ତିଆରି ହୋଇଥିବା ରଜକଣା ଗର୍ଭାଶୟ ପାଖରେ ଥିବା ନଳୀ ଭିତରକୁ ଗତିକରି ସେଠାରେ ସ୍ଥିର ରହେ । ସଂଯୋଗ ପରେ ପୁରୁଷର ବୀର୍ଯ୍ୟକଣା ଯୋନି ଗହ୍ୱରରେ ଆଗକୁ ଯାଏ ଏବଂ ବିକଶିତ ଫୁଲଟିଏ ଭଳି ଆକୃତି ହୋଇଥିବା ସ୍ଥାନରେ ପ୍ରବେଶ କରି, ସେଠାରେ ଥିବା ନଳୀ ଦ୍ୱାରା ଗର୍ଭକୋଷକୁ ଯାଇ, ଗର୍ଭାଶୟର ପ୍ରଥମ ଭାଗରେ ଥିବା ନଳୀରେ ରଜକଣା ସହ ମିଶିଯାଏ । ରଜକଣା ସହିତ ମିଶିଥିବା ବୀର୍ଯ୍ୟକଣା ପୁନର୍ବାର ଗର୍ଭାଶୟକୁ ଆସି, ସେଠାରେ ଥିବା ଅଠାଳିଆ ପଦାର୍ଥରେ ନିର୍ମିତ ପରଦା ଭିତରେ ରହି ଶିଶୁଟିଏ ହେବାକୁ ଲାଗେ ।

ସ୍ତ୍ରୀର ରଜକଣା ସହିତ ବୀର୍ଯ୍ୟକଣା ମିଶିବା ବେଳେ ବୀର୍ଯ୍ୟକଣାର ମୁଣ୍ଡଭାଗରେ ଥିବା ଗୋଲାକାର କଣିକାଟି ଅନେକ କଣିକାରେ ବିଭାଜିତ ହୋଇ (mitosis), ମିଳିତ ଭାବେ ଶରୀର ହେବାକୁ ଲାଗନ୍ତି । ଏହା ଏକ ରାସାୟନିକ ପ୍ରକ୍ରିୟା । ବୀର୍ଯ୍ୟକଣା ସ୍ତ୍ରୀ ଶରୀରରେ ତିଆରି ପ୍ରୋଟୋପ୍ଲାଜମ୍ ରଜକଣା ସହିତ ମିଶିବାବେଳେ ଏହି ପ୍ରକ୍ରିୟା ଘଟିଥାଏ । ବୀର୍ଯ୍ୟକଣାର ମୁଣ୍ଡରେ ଥିବା ଗୋଲାକାର ଭାଗ ଏବଂ ସ୍ତ୍ରୀ ରଜକଣା ଉଭୟ ରାସାୟନିକ କ୍ରିୟା ପାଇଁ ଅନୁକୂଳିତ ପଦାର୍ଥରେ ତିଆରି । ଏହି ଦୁଇ ପଦାର୍ଥର ମିଳନ ଦ୍ୱାରା

ସୃଷ୍ଟି ହୋଇଥିବା ରାସାୟନିକ କ୍ରିୟାରେ ବୀର୍ଯ୍ୟକଣାଟି ଅନେକ କଣିକାରେ ବିଭାଜିତ ହୋଇଥାଏ, ସେହି କଣିକାଗୁଡ଼ିକ ଏକଦଳ ହୋଇ ଶିଶୁଶରୀର ହେବାକୁ ଲାଗନ୍ତି । ଗର୍ଭୋତ୍ପତ୍ତି ହେବାର ତିନିମାସ ଠାରୁ ଗର୍ଭାଶୟରେ ବୀର୍ଯ୍ୟକଣା ଅଭିବୃଦ୍ଧି ହେଉଥିବା ପରଦା ଭିତରେ, ପରଦାକୁ ଲାଗରହି ଏକ ରକ୍ତମୁଣା ଭଳି ପରଦା ନିର୍ମିତ ହୁଏ । ଏଥିରେ ଥିବା ଅତି ଛୋଟ ପତଳା ନଳାଗୁଡ଼ିକ ସହିତ ମାଆ ଶରୀରରେ ଥିବା ରକ୍ତନଳୀ ଶାଖା ମିଶି ରହିଥାଏ । ଏହି ରକ୍ତନଳୀରୁ ଆରମ୍ଭ ହୋଇଥିବା ନାଡ଼ାଗୁଡ଼ିକ ନାଭିସ୍ତୂତ୍ର ଭାବରେ ରହି ଶିଶୁର ନାଭି ସହିତ ସଂଯୋଜିତ ହୋଇଥାନ୍ତି । ଶିଶୁ ଶରୀରରେ ଘଟୁଥିବା ବିକାଶ କାର୍ଯ୍ୟ ପାଇଁ ଦରକାର ହେଉଥିବା ଅମ୍ଳଜାନ, ଆହାରପଦାର୍ଥ, ଭିଟାମିନ୍ ଏହି ନାଭି ଦ୍ୱାରା ପ୍ରବେଶ କରିଥାଏ । ଏଭଳି ଗର୍ଭଧାରଣ ହେବାର ୨୮୦ ଦିନ ପରେ ଶିଶୁଶରୀର ସମ୍ପୂର୍ଣ୍ଣ ହୋଇଥାଏ ।

ଗର୍ଭଧାରଣ ହେବା ପରେ ଓଭରୀର ଗୋଟିଏ ଭାଗରେ ଗର୍ଭରକ୍ଷକ ରସ ତିଆରି ହୋଇ ରକ୍ତରେ ମିଶିଥାଏ । ତାହାକୁ ପ୍ରୋଜେଷ୍ଟିରାନ୍ ହର୍ମୋନ୍

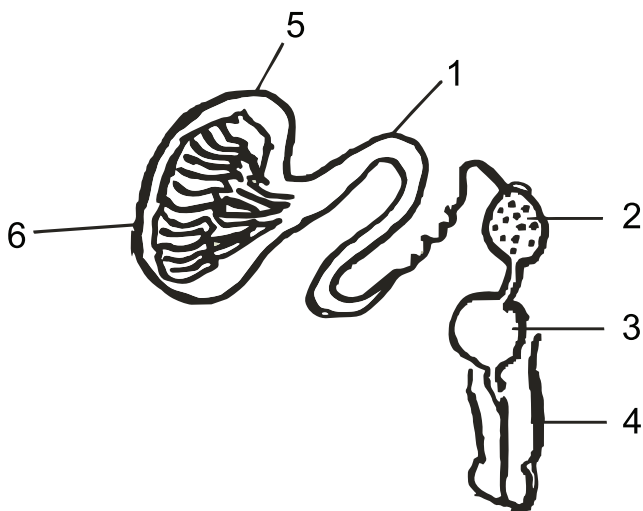

- 1) ଏପିଡ଼ାଇଡ଼ମିସ୍, 2) ବୀର୍ଯ୍ୟାଶୟ, 3) ପ୍ରୋଷ୍ଟେଟ୍ ଗ୍ରନ୍ଥି, 4) ଲିଙ୍ଗ,
5) ବୃଷଣ, 6) ଲାବ୍ୟୁସ୍

କୁହାଯାଏ । ଏହି ହର୍ମୋନ୍ ଗର୍ଭକୋଷ ସଲଗ୍ନ ନାଡୀ ଗୁଡ଼ିକୁ ବଳ ଯୋଗାଇ ଗର୍ଭସ୍ତ୍ରାବରୁ ରକ୍ଷା କରିଥାଏ । ପ୍ରୋଜେଷ୍ଟିରାନ୍ ଠିକ୍ ଭାବରେ ତିଆରି ହେବା ପାଇଁ ମାଆ ଠିକ୍ ଭାବରେ ଶରୀରର ଯନ୍ ନେବା ଆବଶ୍ୟକ ପଡ଼ିଥାଏ । ଏହା ଠିକ୍ ଭାବରେ ଉତ୍ପତ୍ତି ନହେଲେ ମାଆର ଶରୀର ଅସୁସ୍ଥ ହୋଇ ଶିଶୁ ଭଲରେ ବଢ଼ିପାରେ ନାହିଁ, ଗର୍ଭସ୍ତ୍ରାବ ମଧ୍ୟ ହୋଇପାରେ । ଏଭଳି ବାରମ୍ବାର ଗର୍ଭସ୍ତ୍ରାବ ହେଲେ ମାଆକୁ ପ୍ରୋଜେଷ୍ଟିରାନ୍ ଇଞ୍ଜେକ୍ସନ୍ ଦିଆଯାଏ ।

ମାଆଶରୀରର ବ୍ରହ୍ମନାଡୀଠାରୁ ଆରମ୍ଭ ହୋଇଥିବା କେତେକ ନାଡୀ ଗର୍ଭକୋଷ ସହିତ ସଲଗ୍ନ ହୋଇଥାଏ । ବୀର୍ଯ୍ୟକଣା କେଉଁ ଆକୃତିର ହେବ ତାହା ବ୍ରହ୍ମନାଡୀ ହିଁ ନିର୍ଣ୍ଣୟ କରିଥାଏ । ସେହି ନାଡୀ ହିଁ ଶିଶୁକୁ ଯଥାବିଧି ବଢ଼ାଇଥାଏ । ବ୍ରହ୍ମନାଡୀଠାରୁ ଆରମ୍ଭ ହୋଇଥିବା ନାଡୀଗୁଡ଼ିକ ଶିଶୁର ଶରୀରକୁ ଗର୍ଭାଶୟରେ ଘୂରାଇଥାଏ । ଏହି ନାଡୀଗୁଡ଼ିକର ଚୈତନ୍ୟ ପ୍ରସାର କମ୍ ହେଲେ ଗର୍ଭାଶୟରେ ଶିଶୁ ଠିକ୍ ଭାବରେ ନ ଘୂରି ଯେଉଁ କ୍ରମରେ ବଢ଼ିବା ଉଚିତ୍ ସେପରି ବଢ଼ିନଥାଏ । ମାଆ ଶରୀର ଅସୁସ୍ଥତାର କାରଣ ନେଇ ଶିଶୁର ଘୂରିବା ବନ୍ଦ ହୋଇଗଲେ, ଶରୀରଟି ଠିକ୍ ନବଢି ଅଣ୍ଡାଠାରୁ ତଳକୁ କମ୍ ବଢ଼ିଥାଏ କିମ୍ବା ଅଣ୍ଡା ପର୍ଯ୍ୟନ୍ତ ଠିକ୍ ଭାବରେ ବଢ଼ି ଉପରକୁ ଠିକ୍ ଭାବରେ ବଢ଼ି ନଥାଏ । କେତେକଙ୍କର ଅଣ୍ଡା, ଅଣ୍ଡାଓସାର ହେବା, ହାତଗୋଡ ଛୋଟ ହେବା କିମ୍ବା ବଡ଼ହେବା ଏମିତି ଅନେକ ପ୍ରକାରର ବିକୃତି ଦେଖାଦିଏ, ତାର କାରଣ ଏହି ବ୍ରହ୍ମନାଡୀର ଚୈତନ୍ୟ ପ୍ରସାର କିମ୍ବା ମାଆର ସୁସ୍ଥତା, ଅସୁସ୍ଥତା ଉପରେ ନିର୍ଭର କରିଥାଏ । ଯଦି ବ୍ରହ୍ମନାଡୀର ଚୈତନ୍ୟ ପ୍ରସାର ନଥାଏ ତେବେ ଗର୍ଭରେ ଶିଶୁ ବଢ଼ିନଥାଏ, ଘୂରିନଥାଏ କି ସଠିକ୍ ଆକାରର ହୋଇନଥାଏ ।

ଆଜିର ଶରୀରଶାସ୍ତ୍ରଜ୍ଞମାନେ ପୁରୁଷର ବୀର୍ଯ୍ୟକଣା ଏବଂ ସ୍ତ୍ରୀ ରଜକଣାକୁ ବିଜ୍ଞାନାଗାରରେ ମିଶାଇ ସେଥିପାଇଁ ଆବଶ୍ୟକ ବାଢ଼ାବରଣ, ପୋଷକପଦାର୍ଥ, ରକ୍ତ ଇତ୍ୟାଦି ପ୍ରବେଶ କରାଇବା ପରେ ବୀର୍ଯ୍ୟକଣା ରଜକଣା ସହିତ ମିଶି ରାସାୟନିକ କ୍ରିୟା ଦ୍ଵାରା ବିଭାଜିତ କରାଇ ଧିରେ ଧିରେ ବଢ଼ାଇବାକୁ ଚେଷ୍ଟା କରିଥିଲେ ମଧ୍ୟ ତାହା ଏକ ଶିଶୁ ଶରୀର ନହୋଇ ମାଂସ ପିଣ୍ଡୁଳାଟିଏ ହୋଇ ରହିଯିବା ଦେଖିଛନ୍ତି, ତାହା ଶରୀର ଭଳି ବଢ଼ି ନଥାଏ, ଯାହା ବଢ଼ିଥାଏ ତାର

କୌଣସି ଆକାର ନିର୍ମାଣ ହୋଇନଥାଏ । ଏହି ଗବେଷଣାରୁ ଜଣାଯାଏ ଯେ, କେବଳ ମାଆର ଶରୀରରେ ଶିଶୁର ଆକୃତି ତିଆରି ହୋଇପାରେ । ଯେଉଁଠାରେ ବ୍ରହ୍ମନାଡ଼ାର ସ୍ଵର୍ଣ୍ଣ ନାହିଁ ସେଠାରେ ଶରୀର ନିର୍ମାଣ ହୋଇପାରି ନଥାଏ । ଏହା ଜାଣି ନଥିବା ଶାସ୍ତ୍ରଜ୍ଞମାନେ ଅନେକ ଗବେଷଣା କରି ମଧ୍ୟ ଶେଷରେ ବିଫଳ ହୋଇ ଆମଠାରୁ ବଡ଼ କେହି ଈଶ୍ଵର ଅଛନ୍ତି ବୋଲି ଅଜ୍ଞାନକାର କରିଛନ୍ତି । ଯଦି ସେମାନେ ଏହି ଗବେଷଣାରେ ସଫଳ ହୋଇଥାନ୍ତେ ବୋଧହୁଏ ଆଜିର ବିଜ୍ଞାନ ବିଶ୍ଵାସୀମାନେ ଆମଠାରୁ ବଳି ଆଉ କେହି ଈଶ୍ଵର ନାହାନ୍ତି ବୋଲି କହିଥାନ୍ତେ ।

ଏତେ ଜାଣିବା ଶୁଣିବା ପରେ ମଧ୍ୟ ଆହୁରି କେତେକଙ୍କଠାରେ ସନ୍ଦେହ ରହି ହିରଣ୍ୟକଶ୍ୟପଙ୍କ ପୁତ୍ର ପ୍ରହଲାଦ ମାଆ ଗର୍ଭରେ ଥାଇ ନାରଦ ମହର୍ଷିଙ୍କ ଠାରୁ ନାରାୟଣ ମନ୍ତ୍ର କିପରି ଶୁଣିଥିଲେ ? ଯଦି ମାଆ ଗର୍ଭର ଶିଶୁଠାରେ ଜୀବନ ନାହିଁ ତେବେ ଏହା ସମ୍ଭବ ହେଲା କିପରି ? ବୋଲି ପଚାରିଛନ୍ତି । ସେମାନଙ୍କୁ ଏବେ ଆମେ ପଚାରୁଛୁ ଯଦି ସେତେବେଳେ ଏହା ସମ୍ଭବ ହୋଇଥିଲା ଆଜି କାହିଁକି ଆମେ ଗର୍ଭସ୍ଥ ଶିଶୁ ସହିତ କଥା ହୋଇପାରୁ ନାହେଁ ? ଏହାର ଜବାବ ସେମାନେ ଦେଇପାରିବେ ନାହିଁ । କାରଣ ! ଏହା ମିଥ୍ୟା ଏବଂ ପୁରାଣର ଅତ୍ୟୁତ କଳ୍ପନା । ବ୍ରହ୍ମବିଦ୍ୟା କେବଳ ଯୋଗୀକୁ ଜଣାଥାଏ । ଭାଷାରେ ପାଣ୍ଡିତ୍ୟ ଅର୍ଜନ କରିଥିବା କବି, ଗାନ୍ଧିକମାନେ ବ୍ରହ୍ମବିଦ୍ୟା ବାବଦରେ କିଛି ବି କହି ପାରିବେ ନାହିଁ । ତେଣୁ ସ୍ଵସ୍ମଦୃଷ୍ଟି ନଥିବା ପାଣ୍ଡିତ୍ୟ ଏ ବାବଦରେ ସମ୍ପୂର୍ଣ୍ଣ ଅସତ୍ୟ ତଥ୍ୟ ଦେଇଥାଏ ।

ଏହି ପ୍ରହଲାଦ ପ୍ରସଙ୍ଗ ପୁରାଣର । ପୁରାଣ କହିତ । ଏଠାରେ ବିଷ୍ଣୁଭକ୍ତ କବି, ଲେଖକମାନେ ନିଜ ନିଜର କଳ୍ପନା ଦ୍ଵାରା ଏହାକୁ ପୁରାଣତ୍ରର୍ଗତ କରିଛନ୍ତି । ଏଇଭଳି କେତେକ ବିଷୟ ପଢ଼ି, ଏତେବଡ଼ ଲୋକ ଲେଖୁଥିବା ବିଷୟ ସତ ନ ହୋଇ କଣ ମିଛ ! ବୋଲି କିଛିଲୋକ ଭାବନା କରିଥାନ୍ତି, ସେମାନଙ୍କୁ ଅନୁସରଣ କରି ଅନ୍ୟମାନେ ମଧ୍ୟ ତାହା ସତ୍ୟ ଭାବିଛନ୍ତି, କେତେକ ପ୍ରଚାର ମଧ୍ୟ କରିଛନ୍ତି, ଯାହା ଦ୍ଵାରା ପ୍ରକୃତ ଶାସ୍ତ୍ରର ବିଷୟ ଲୁଚିଯାଇଛି । ଭଗବାନ ଶ୍ରୀକୃଷ୍ଣ ଯିଏ ସାରା ସୃଷ୍ଟିର ମୂଳାଧାର ତାଙ୍କ ମୁଖ ନିସୃତ

ଉପଦେଶର ବ୍ୟତିରେକ ଆଚରଣ କରିଥିବା କବି, ଲେଖକ ମାନଙ୍କଠାରୁ ହିଁ ଅଧର୍ମ ବ୍ୟାପିବା ଆରମ୍ଭ ହୋଇଛି ।

ଆମେ ଜଣାଉଛୁ ଆଧ୍ୟାତ୍ମ୍ୟ, ଯାହା ଜୀବ ଏବଂ ଆତ୍ମାର ବ୍ୟଖ୍ୟାନ । ଆତ୍ମା ବାବଦରେ ଜଣାଇଥାଏ ଆଧ୍ୟାତ୍ମିକ । ତେଣୁ ଆଧ୍ୟାତ୍ମିକ କହିଲେ ଆତ୍ମାର ଅଧ୍ୟୟନ, ଏହା ଜୀବଥିବା ପ୍ରତ୍ୟେକ ଜୀବରାଶିଙ୍କ ପାଇଁ ସମାନ । ଜନ୍ମ କହିଲେ କେବଳ ମାନବର ନୁହେଁ ପ୍ରତ୍ୟେକ ଜୀବରାଶି ଜନ୍ମ ହୋଇଥାନ୍ତି । ତେଣୁ କୀଟପତଙ୍ଗ, ତରୁଲତା ସମସ୍ତଙ୍କ ପାଇଁ ଏହି ବାଣୀ ଉପଯୋଗୀ । ଏଠାରେ କେତେକଙ୍କଠାରେ ଏକ ସନ୍ଦେହ ଆସିପାରେ ଯେ, କୁକୁଡ଼ାଛୁଆ କିପରି ଅଷ୍ଟା ଭିତରୁ ସଜୀବ ଭାବରେ ବାହାରକୁ ଆସେ ? ଆପଣଙ୍କ ବୋଧସୂତ୍ର କୁକୁଡ଼ା-ଛୁଆ ପାଇଁ କିପରି ଲାଗୁ ହେବ ? ତାଛଡ଼ା ଆପଣଙ୍କ କହିବା ଅନୁସାରେ ପ୍ରଥମ ଶ୍ଳାସରେ ହିଁ ଜୀବାତ୍ମାର ଜନ୍ମ କଣ ସମସ୍ତଙ୍କ ପାଇଁ ସମାନ ନୁହେଁ ? ଏହା ଏକ ଉନ୍ନତ ପ୍ରଶ୍ନ ହୋଇଥିବା ବେଳେ ଆମେ କୁକୁଡ଼ା ଛୁଆର ଜନ୍ମ ବାବଦରେ ଜାଣିବା ନିହାତି ଦରକାର ।

ଅଷ୍ଟଜ ଏବଂ ପିଣ୍ଡଜମାନଙ୍କ ଜନ୍ମରେ ଚିକିଏ ପ୍ରଭେଦ ଥାଏ । ଏହି ସ୍ୱଚ୍ଛ ପ୍ରଭେଦକୁ ବାଦ୍ ଦେଲେ ଜନ୍ମ ସିଦ୍ଧାନ୍ତ ସମସ୍ତଙ୍କ ପାଇଁ ଅଭିନ୍ନ । ଖାଲି ଅଷ୍ଟଜ, ପିଣ୍ଡଜ କାହିଁକି ତରୁଲତାଦିର ଶରୀରରେ ମଧ୍ୟ ପ୍ରଥମ ଶ୍ଳାସରେ ଜୀବ ପ୍ରବେଶ ହୋଇଥାଏ । କୁକୁଡ଼ା ଜନ୍ମର ବିବରଣୀରେ, କୁକୁଡ଼ାର ମିଳନ ବୟସ ଆସିବା ସହିତ ତାର ଶରୀରରେ କେତେକ ପଦାର୍ଥ ତିଆରି ହୋଇ ଦିନକୁଦିନ ବଢ଼ି ଶେଷରେ ତା ଭିତରେ ଅଷ୍ଟାକୃତି ଧାରଣ କରେ । ଅଷ୍ଟାପାଇଁ ଦରକାରୀ ପଦାର୍ଥ ତିଆରି ହେବା ସମୟରେ ମାଈ (ସ୍ତ୍ରୀ)କୁକୁଡ଼ା ସହିତ ଗଞ୍ଜା (ପୁ)ର ସମ୍ପର୍କ ସ୍ଥାପନ (ମିଳନ) ହୁଏ । ଏହି ସମ୍ପର୍କ ଦ୍ୱାରା ଗଞ୍ଜାର ବୀର୍ଯ୍ୟପଦାର୍ଥ ମାଈ କୁକୁଡ଼ାର ଶରୀରରେ ତିଆରି ହୋଇଥିବା ଛୋଟ ଖୋଳପା ବିହୀନ ଅଷ୍ଟାକୃତି ପଦାର୍ଥରେ ମିଳିତ ହୋଇଥାଏ । ଏହାପରେ ଅଷ୍ଟା ସମ୍ପୂର୍ଣ୍ଣ ହେବାକୁ ଲାଗେ ଏବଂ ଠିକ୍ ସମୟରେ ବାହାରକୁ ଆସେ । ବାହାରକୁ ଆସିଥିବା ସେହି ଅଷ୍ଟାକୁ ସାଧାରଣ ଗବେଷଣା କଲେ ସେଥିରେ ଆମେ କେଶର (ହଳଦିଆ ପଦାର୍ଥ) ଏବଂ ତାକୁ ଘେରି ରହିଥିବା ଶ୍ୱେତ ପଦାର୍ଥକୁ ଦେଖିପାରିବା । ଏଥିରେ

ପ୍ରାଣ ନଥାଏ । ତେଣୁ ଅଣ୍ଡାରେ ପ୍ରାଣ ନାହିଁ ବୋଲି କେତେକ କହିଥାନ୍ତି । ପିଣ୍ଡଜ ଶିଶୁ ବାହାରକୁ ଆସିବା ବେଳେ ସେଥିରେ ପ୍ରାଣପ୍ରବେଶ ହେବାଭଳି କୁକୁଡ଼ାଠାରୁ ଅଣ୍ଡା ବାହାରକୁ ଆସିବା ବେଳେ ସେଥିରେ ପ୍ରାଣପ୍ରବେଶ ହୋଇ ନଥାଏ । ଏହା ହିଁ ଆମେ କହିଥିବା ଅଣ୍ଡଜ, ପିଣ୍ଡଜର ସ୍ୱପ୍ନ ଭିନ୍ନତା । ଅଣ୍ଡାରେ ଥିବା ପଦାର୍ଥ ନିର୍ଜୀବ । ତାହା ଉଚିତ ବାତ୍ତାବରଣରେ ବଦଳିଥାଏ । ୪୦° ସେଣ୍ଟିଗ୍ରେଡ୍ ଉଷ୍ଣତାରେ କୁକୁଡ଼ାଅଣ୍ଡାର ଆଭ୍ୟନ୍ତରୀଣ ଅବସ୍ଥାନ୍ତର ଘଟିଥାଏ, ଅନ୍ୟ ପକ୍ଷୀଜାତିର ଅଣ୍ଡାଗୁଡ଼ିକ ମଧ୍ୟ ବିଭିନ୍ନ ଉଷ୍ଣତା ନେଇ ବଦଳିଥାଏ । ଉଚିତ ଉଷ୍ଣତାରେ ଅଣ୍ଡାର ଭିତର ପଦାର୍ଥରେ ରାସାୟନିକ କ୍ରିୟା ଘଟିବା ପାଇଁ ଅଣ୍ଡାର ନିର୍ମାଣ ଆଗରୁ ହୋଇଥାଏ । କୁକୁଡ଼ାଛୁଆଟିଏ ତିଆରିହେବା ପାଇଁ ଆବଶ୍ୟକୀୟ ପୋଷକପଦାର୍ଥ, ଭିଟାମିନ୍ ତଥା ଅନ୍ୟାନ୍ୟ ପଦାର୍ଥରେ ତିଆରି ହୋଇଥାଏ । ପୂଜା ପାର୍ବଣରେ ଫୁଟାଯାଉଥିବା ବୋମା (ବାଣ)ରେ ଯେପରି ରାସାୟନିକ ପଦାର୍ଥ ଭରି ଦିଆଯାଇଥାଏ ସେହିଭଳି କୁକୁଡ଼ା ଅଣ୍ଡାରେ ରାସାୟନିକ ପଦାର୍ଥ ରହିଥାଏ । ବୋମାକୁ ଯେପରି ଆମେ ବାହାରେ କୌଣସି ଉପଦ୍ରବ ଦ୍ୱାରା ଫୁଟାଉଛେ ସେହିପରି ଅଣ୍ଡାରେ ମଧ୍ୟ ବାହାରର ଉଷ୍ଣତା (କୁକୁଡ଼ା ଦ୍ୱାରା) ଲାଗି ଭିତରେ ରାସାୟନିକ ଚର୍ଯ୍ୟା ଘଟି ଉଚିତ ସମୟରେ କୁକୁଡ଼ାଛୁଆ ହୋଇ ବାହାରକୁ ଆସେ ।

ମାଆକୁକୁଡ଼ା ଅଣ୍ଡାଗୁଡ଼ିକ ଉପରେ ବସି ନିଜ ଶରୀରରୁ ଉତ୍ପନ୍ନ ହେଉଥିବା ଉଷ୍ଣତା ଦ୍ୱାରା ଅଣ୍ଡା ଭିତରେ ରାସାୟନିକ କ୍ରିୟା ଘଟାଇ ଥାଏ । ଅଣ୍ଡା ଭିତରେ ଥିବା କେଶର ଭିତରେ ଏକ ଗୋଲାକାର ପଦାର୍ଥ ଥାଏ । ତାହା ଉଷ୍ଣତା ପ୍ରାପ୍ତ ହେଲେ ବଦଳିବାକୁ ଲାଗିଥାଏ । କେଶରର ଏହି ଗୋଲାକାର ପଦାର୍ଥଟି ପୁରୁଷ କୁକୁଡ଼ାର ବୀର୍ଯ୍ୟ । ଏହା ଶ୍ୱେତ ପଦାର୍ଥ ଏବଂ କେଶରକୁ ବିନିଯୋଗ କରି ବଦଳିଥାଏ । ଅଣ୍ଡା ଭିତରର ଶ୍ୱେତ ପଦାର୍ଥ ହେଉଛି ସ୍ତ୍ରୀ କଣିକା । ଉଚିତ ଉଷ୍ଣତାରେ ଅଣ୍ଡା ଭିତରେ ଥିବା ପୁରୁଷକଣିକା ସ୍ତ୍ରୀକଣିକା ସହିତ ମିଳିତ ହୋଇ, ପୁରୁଷକଣିକା ବୃଦ୍ଧି ଘଟି, କିଛିଦିନ ପରେ ସମ୍ପୂର୍ଣ୍ଣ ରୂପ ନେଇ ବାହାରକୁ ଆସିଥାଏ । ଏଥିପାଇଁ ୨୧ ଦିନ ସମୟ ଲାଗିଥାଏ । ଏଭଳି ସବୁ ଜାତିର ଅଣ୍ଡାରୁ ଛୁଆ ହେବା ପାଇଁ ସମାନ ସମୟ ଲାଗି ନଥାଏ । ଭିନ୍ନ

ଭିନ୍ନ ଜାତିର ଅଣ୍ଡା ପାଇଁ ଭିନ୍ନ ଭିନ୍ନ ସମୟ ଲାଗିଥାଏ । ୪୦° ସେଣ୍ଟିଗ୍ରେଡ୍ ଉଷ୍ଣତାଠାରୁ ଉଷ୍ଣତା କିଛି ଅଧିକ ହେଲେ ଅଣ୍ଡା ନଷ୍ଟ ହୋଇଯିବା ସମ୍ଭାବନା ରହିଥାଏ । ସେଥିଲାଗି ଖରାଦିନେ ଖୁବ୍‌କମ୍ କୁକୁଡ଼ା ଛୁଆ କରିଥାନ୍ତି । କୁକୁଡ଼ାଅଣ୍ଡା ଉପରେ ମାଆ କୁକୁଡ଼ାକୁ ନ ବସାଇ ବାହାରର ଉଷ୍ଣତାକୁ ଯଥା ପରିମାଣରେ ଦେଇ କୌଣସି ସ୍ଥାନରେ ମଧ୍ୟ ଅଣ୍ଡାରୁ ଛୁଆ କରାଇ ପାରିବା । ଆଜି ଏହି କାର୍ଯ୍ୟକୁ ଯତ୍ନ କରିପାରୁଛି । ଏହି ବ୍ୟବସ୍ଥାକୁ ବିଜ୍ଞାନ ଭାଷାରେ Encubators କୁହାଯାଏ । କେତେକଙ୍କ ଘରେ ଖାଇବା ପାଇଁ ରଖାଯାଇଥିବା ଅଣ୍ଡାରୁ ବାହାରର ଉଷ୍ଣତାରେ ଛୁଆ ଫୁଟିଥିବା ଦେଖାଯାଏ । କେତେକ ସ୍ଥାନରେ ପୁରୁଷ କୁକୁଡ଼ା (ଗଞ୍ଜା) ସହିତ ମାଈ କୁକୁଡ଼ା (ପେଣ୍ଡି)ର ମିଳନ ନହୋଇ ମଧ୍ୟ ମାଈ କୁକୁଡ଼ା ଅଣ୍ଡା ଦେଇଥିବା ଦେଖାଯାଏ, କିନ୍ତୁ ଏଭଳି ଅଣ୍ଡାରୁ ଛୁଆ ହୋଇ ନଥାଏ । ପ୍ରତ୍ୟେକ ଅଣ୍ଡା ଭିତରେ ପୁରୁଷ କଣିକା ରହିବା ପାଇଁ ପ୍ରତ୍ୟେକ ଦିନ ମାଈ କୁକୁଡ଼ା ପୁରୁଷ କୁକୁଡ଼ା ସହିତ ମିଳିତ ହେବା ଆବଶ୍ୟକ । ଏହା ନୁହେଁ ଯେ ଗୋଟିଏ ଥର ମିଳନ ହୋଇଗଲେ ମାଈ କୁକୁଡ଼ାର ପ୍ରତ୍ୟେକ ଅଣ୍ଡାରେ ପୁରୁଷ କଣିକା ରହିବ । ସେଥିଲାଗି ମାଈ କୁକୁଡ଼ା ଏକ ଆକର୍ଷଣୀୟ ଶବ୍ଦକରି ବାରମ୍ବାର ମିଶିବା ନିମନ୍ତେ ପୁରୁଷ କୁକୁଡ଼ାକୁ ନିଜ ଦିଗରେ ଆକର୍ଷିତ କରିଥାଏ, ଏହି ବିଧି ପ୍ରକୃତିକ ।

ଗର୍ଭକୋଷରେ ମାନବଶିଶୁର ପ୍ରାଣ ନଥିବା ଭଳି ଅଣ୍ଡା ଭିତରେ ଥିବା କୁକୁଡ଼ା ଛୁଆର ମଧ୍ୟ ପ୍ରାଣ ନଥାଏ । ମୁଖ୍ୟତଃ ଧାନଦେବା ବିଷୟ ହେଉଛି ! ମାନବ ଶିଶୁଠାରେ ଗର୍ଭ ବାହାରେ ପ୍ରାଣ ପ୍ରବେଶ କରୁଥିବା ବେଳେ, କୁକୁଡ଼ା ଛୁଆଠାରେ ଅଣ୍ଡା ଭିତରେ ପ୍ରାଣ ପ୍ରବେଶ କରିଥାଏ । ଖାଲି ପିଣ୍ଡକ ମାନଙ୍କର ପ୍ରଥମ ଶ୍ଵାସରେ ପ୍ରାଣପ୍ରବେଶ ହୋଇ ନଥାଏ, ଏହିସୂତ୍ର ଅନୁସାରେ ଅଣ୍ଡକ ମାନଙ୍କର ମଧ୍ୟ ପ୍ରଥମ ଶ୍ଵାସରେ ପ୍ରାଣ ପ୍ରବେଶ କରିଥାଏ । ଏଠାରେ ନିର୍ଜୀବ କୁକୁଡ଼ା ଛୁଆ ଅଣ୍ଡାର ଖୋଳପାକୁ ଫଟାଇ ବାହାରକୁ ଆସି ନଥାଏ କାରଣ ତାଠାରେ ପ୍ରାଣ ନଥାଏ । ତେଣୁ ଛୁଆ ଅଣ୍ଡାର ଖୋଳପାକୁ ଫଟାଇ ବାହାରକୁ ଆସିବା ପାଇଁ, ତାଠାରେ ପ୍ରାଣ ଆସିବା ବ୍ୟବସ୍ଥା ଅଣ୍ଡାର ଭିତରେ ପରମାତ୍ମା ପ୍ରକୃତି ଦ୍ଵାରା ଖଞ୍ଜିଛନ୍ତି । ଯେତେବେଳେ ଜୀବାତ୍ମା ନିବାସ ଯୋଗ୍ୟ ଶରୀରଟିଏ

ନିର୍ମାଣ ଘଟିଥାଏ, ସେତେବେଳେ ଅନ୍ୟଏକ ଶରୀରରୁ ଜୀବାତ୍ମା ଆସି ନୂତନ ଶରୀରରେ ପ୍ରବେଶ କରିଥାଏ । ଏହି ସିଦ୍ଧାନ୍ତ ଆମେ ଆଗରୁ ଜାଣିଛେ । ତେଣୁ ଏହି ସିଦ୍ଧାନ୍ତ ଅନୁସାରେ ଅଷ୍ଟା ଭିତରେ ତିଆରି ହୋଇଥିବା ଛୁଆର ଶରୀରକୁ ପ୍ରଥମ ଶ୍ୱାସରେ ହିଁ ଜୀବାତ୍ମା ପ୍ରବେଶ କରିଥାଏ । ଏଠାରେ ଆଉ ଗୋଟିଏ ପ୍ରଶ୍ନଠାରେ କି ଆମେ ଜାଣିଛେ ଯେ, ପ୍ରାଣ ହେଉଛି ପବନ । ପ୍ରାଣ ହିଁ ପବନ, ପବନ ହିଁ ପ୍ରାଣ । ଏବେ ବାହାର ପବନ ଭିତରେ ପ୍ରବେଶ ନକରି ଛୁଆଠାରେ କିପରି ଶ୍ୱାସ ପ୍ରବେଶ କରିବ ? ତାର ସମାଧାନ ହେଉଛି ! କୁକୁଡ଼ା ଶରୀରରେ ଅଷ୍ଟା ତିଆରି ହେବାବେଳେ ଛୁଆପାଇଁ ଦରକାରୀ ପୋଷକପଦାର୍ଥ ଏକ ପତଳା ପରଦା ଭିତରେ ଖଞ୍ଜିହୋଇ ରହିଥାଏ, ସେହି ପରଦାର ବାହାର ଭାଗ ଏବଂ ଅଷ୍ଟାର ଖୋଳପା ଭିତରେ ଥିବା ଏକ ଖାଲିସ୍ଥାନ ରହିଥାଏ । ସେହି ଖାଲିସ୍ଥାନ ଅଷ୍ଟା ଭିତରେ କେଉଁଠି ରହିଛି ତଳ ଚିତ୍ରରେ ଦେଖନ୍ତୁ ।

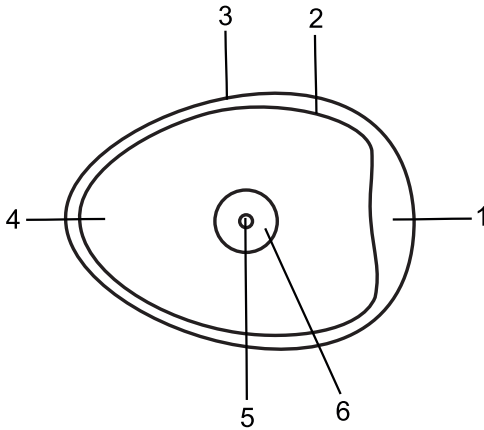

- 1) ଖାଲି ସ୍ଥାନ, 2) ପତଳା ପରଦା, 3) ଖୋଳପା, 4) ଶ୍ୱେତ ପଦାର୍ଥ, 5) ପୁରୁଷ କଣିକା, 6) କେଶର (ହଳଦିଆ ପଦାର୍ଥ)

ଅଷ୍ଟା ଭିତରେ ସମ୍ପୂର୍ଣ୍ଣ ତିଆରି ହୋଇଥିବା ଛୁଆ ଦେହରେ ଜୀବାତ୍ମା ପ୍ରବେଶ କରିଥାଏ । ଛୁଆ ସମ୍ପୂର୍ଣ୍ଣ ହେବାର ଅନ୍ତିମ ସମୟରେ ଅଷ୍ଟା ଭିତରର ପତଳା ପରଦାଟି ଫାଟିଯାଏ ଏବଂ ଏତିକି ବେଳେ ଖୋଳପା ଭିତରେ ଥିବା ପବନକୁ ଛୁଆ ତାର ପ୍ରଥମଶ୍ୱାସ ଭାବେ ଗ୍ରହଣକରେ । ଅଷ୍ଟାରେ ପବନ

ରହିଥିବାରୁ ଜୀବ ଛୁଆର ଶରୀରରେ ପ୍ରଥମ ଶ୍ଵାସରେ ପ୍ରବେଶ କରିଥାଏ ବୋଲି ଜାଣିଲେ । ଛୁଆ ଶରୀରକୁ ପ୍ରବେଶ କରିଥିବା ଜୀବ ଅଣ୍ଡା ଭିତରେ ଥିବା ପବନକୁ ଶ୍ଵାସ ଭାବେ ଗ୍ରହଣ କରିଥାଏ, ଏହିଭଳି କିଛି ସମୟ ଶ୍ଵାସ ନେବା ପରେ ସେଥିରୁ ପ୍ରାଣବାୟୁ (ଅକ୍ସିଜେନ୍) ଶେଷ ହୋଇଯାଏ, ସେତେବେଳେ ଅକ୍ସିଜେନ୍ ନପାଇ, ଅଣନିଶ୍ଵାସୀ ହୋଇ ବିକଳରେ କୁଆଡ଼େ ବାହାରିଯିବାକୁ ଚେଷ୍ଟାକରେ, ସେହି ଚେଷ୍ଟାରେ ସେ ଦିଗ ଜଣା ନଥିବା ଅଣ୍ଡାଖୋଳାକୁ ଅଣ୍ଡରେ ଖୁମ୍ବିବା ଆରମ୍ଭ କରେ, ସେତେବେଳେ ଖୋଳାଟି ଛୋଟ ଛିଦ୍ର ହୋଇ ଫାଟିଯିବାରୁ ବାହାର ପବନରୁ ଅକ୍ସିଜେନ୍ ନେଇ ଛୁଆ ଜୀବନ ବଞ୍ଚିବାକୁ ଲାଗେ, ଏପରି ସମସ୍ତ ଅଣ୍ଡଜମାନଙ୍କର ଜନ୍ମ ହୋଇଥାଏ ବୋଲି ଜାଣିଲେ । ସ୍ତ୍ରୀମାନଙ୍କର ଗର୍ଭ ନଷ୍ଟ ହୋଇଯିବା ଭଳି ଅଣ୍ଡା ମଧ୍ୟ ବ୍ୟର୍ଥ ହୋଇଯାଇ ପାରେ । ଅଣ୍ଡା ତିଆରି ହେବାରେ ଦ୍ରବ ପଦାର୍ଥର ଉଣାଅଧିକ ପରିମାଣ କିମ୍ବା ଅଣ୍ଡା ବାହାରକୁ ଆସିବା ପରେ ଉଷ୍ଣତାର ଉଣାଅଧିକ ପରିମାଣ ନେଇ ଅଣ୍ଡା ନଷ୍ଟ ହୋଇଯାଇଥାଏ । ଏପର୍ଯ୍ୟନ୍ତ ଅଣ୍ଡଜର ଜନ୍ମ ବାବଦରେ ଜାଣିଲେ । ଏବେ ଭୂମିରୁ ଜନ୍ମ ହେଉଥିବା ଜୀବ(ଉଭିଜ)ମାନଙ୍କର ଜନ୍ମ କିପରି ହୋଇଥାଏ ଜାଣିବା ।

ଭୂମିରୁ ଜନ୍ମ ସମ୍ଭବ ହେଉଥିବା ବୃକ୍ଷଲତାଦିଙ୍କୁ ଭୂମିଜ ବା ଉଭିଜ କୁହାଯାଏ । କୁକୁଡ଼ାଛୁଆ ଅଣ୍ଡା ଭିତରୁ ଜନ୍ମ ହେବା ଭଳି, ମଞ୍ଜିରୁ ଭୂମିଜମାନେ ଜନ୍ମ ହୋଇଥାନ୍ତି । ମାଆ କୁକୁଡ଼ାର ଅଣ୍ଡାରେ ପ୍ରାଣ ନଥିବା ଭଳି, ଗଛରୁ ତିଆରି ହୋଇଥିବା ମଞ୍ଜିରେ ମଧ୍ୟ ପ୍ରାଣ ନଥାଏ । ମଞ୍ଜିର ପ୍ରାଣ ନାହିଁ କହିଲେ କେତେକ ବିଚିତ୍ର କାନରେ ଶୁଣୁଥିବେ । କାହିଁକିନା ! ଆମ କଥାସବୁ ବିଚିତ୍ର ଲାଗେ, କିନ୍ତୁ ଆମେ କହୁଥିବା କଥା ବିଚିତ୍ର ନୁହେଁ ନଗ୍ନସତ୍ୟ । ଆମକଥା ମିଛ ଭାବି ବୋଧହୁଏ କେତେକ ବହି ପଢ଼ିବା ବନ୍ଦ କରିଦେବେ ! ଆମ କଥା କେହି ବିଶ୍ଵାସ କରନ୍ତୁ ବା ନ କରନ୍ତୁ ମଞ୍ଜିରେ ମଧ୍ୟ ପ୍ରାଣ ନାହିଁ କହିବା ସର୍ବଦା ସତ୍ୟ ହୋଇ ରହିଛି ।

କୁକୁଡ଼ା ଶରୀରରେ ଅଣ୍ଡା ତିଆରି ହେବା ଭଳି, ବୃକ୍ଷଲତାଦିରେ ମଞ୍ଜି ତିଆରି ହୋଇଥାଏ । ପ୍ରତ୍ୟେକ ଜାତିର ମଞ୍ଜିରେ ଦୁଇଟି ବିଭାଗ ରହିଥାଏ । ମଞ୍ଜି ଗଜା ହେବା ପାଇଁ କେତେକ ଦରକାରୀ ପଦାର୍ଥ ଫଳରେ ତିଆରି ହୋଇ

ମଞ୍ଜିରେ ପ୍ରବେଶ କରିଥାଏ । ମଞ୍ଜି ଗଜା ହେବା ପାଇଁ ଦୁଇଟି ପରଦା ଭିତରେ ଖାଦ୍ୟପଦାର୍ଥ, ରାସାୟନିକ ପଦାର୍ଥ ଥାଏ । ଯେମିତି ଅଷ୍ଟାରେ ଖୋଳପା ଥାଏ ସେମିତି ମଞ୍ଜିରେ ମଧ୍ୟ ଖୋଳପା ଥାଏ । ଏହି ଖୋଳପାର ଦୁଇ ଅନ୍ତ ଗୋଟିଏ ସ୍ଥାନରେ ମିଳିତ ହୋଇଥାଏ ବୋଲି ଆମକୁ ବାହ୍ୟତଃ ଦେଖାଯାଏ । ଖୋଳପା ବା ଉପର ପରଦାର ଗୋଟିଏ ସ୍ଥାନ ଧଳାରଙ୍ଗର ଅଂଶଟି ଗଣ୍ଠି ପଡ଼ିବା ଭଳି ରହି ମଞ୍ଜିର ଭିତର ବେତାକୁ ଢାଳି ରଖିଥାଏ । ଏହାକୁ ମଞ୍ଜିର ମୁହଁ ବା ମୁନ ବୋଲି କହୁଛେ । ଏହା ହିଁ ମଞ୍ଜିର ମୁଖ୍ୟ ଅଂଶ । ଏହି ମୁନରେ ପୁରୁଷ-କଣିକା ରହିଥାଏ । ଭିତରେ ଥିବା ସମସ୍ତ ଅଂଶକୁ ସ୍ତ୍ରୀଅଂଶ କୁହାଯାଏ । ଏହି ପୁରୁଷ ଅଂଶ ବା ମୁନ, ସ୍ତ୍ରୀଅଂଶ ବା ଭିତର ଭାଗକୁ ମଞ୍ଜିର ସମ୍ପୂର୍ଣ୍ଣ ବାହାରେ ଆଉ ଏକ ପତଳା ପରଦା ରହିଥାଏ ଯାହାକୁ ବୀଜରକ୍ଷକ ବା ମଞ୍ଜିର ଚୋପା (ଖୋଳପା) କୁହାଯାଏ । ଏହି ଚୋପା ନଥିଲେ ମଞ୍ଜିଟି ବ୍ୟର୍ଥ ହୋଇଥାଏ । ତେଣୁ ଚୋପା ନଥିବା ମଞ୍ଜି ଗଜା ହୋଇ ନଥାଏ । ମଞ୍ଜିର ମୁନଠାରେ ବାହାରୁ ଏକ କ୍ଷୁଦ୍ରରହୁ ଥାଇ ମଞ୍ଜିଟି ସମ୍ପୂର୍ଣ୍ଣ ହୋଇଥାଏ । ଏବେ ଆମେ ଜାଣିଲେ ଯେ ମଞ୍ଜିରେ ଛିଦ୍ରଟିଏ ନହେବା ଯାଏ ତାହା ସମ୍ପୂର୍ଣ୍ଣ ବା ପାକଳ ହୋଇ ନଥାଏ । ମଞ୍ଜି ସଠିକ୍ ପାକଳ ହୋଇନଥିଲେ ଗଜା ହୁଏ ନାହିଁ । ସମ୍ପୂର୍ଣ୍ଣ ତିଆରି ହୋଇଥିବା ମଞ୍ଜି ପାଣି ବାଜିବା ପରେ ବଦଳିଥାଏ । ମାଟିରେ ବୁଣାଯାଇଥିବା ମଞ୍ଜି ପାଣି ବାଜିବା ପରେ ଗଜା ହେବାକୁ ଲାଗେ । ମଞ୍ଜିର ଚୋପା ଉପରେ ଥିବା ଛିଦ୍ର ଦ୍ୱାରା ମଞ୍ଜିର ଭିତର ବେତାରେ ଥିବା ମୁନ ସ୍ଥାନକୁ ଯେତେବେଳେ ପାଣି ସ୍ପର୍ଶକରେ ସେତେବେଳେ ମଞ୍ଜିଟି ଗଜା ହେବାକୁ ଲାଗେ । ଏହି ସମୟରେ ଭିତର ପରଦାଟି କୋମଳ ହୁଏ ତେଣୁ ମଞ୍ଜିଟି ଏହି ଦୁଇଟି ପରଦାକୁ ଆଧାର କରି ଗଜା ହୋଇଥାଏ । ଠିକ୍ ଏତିକିବେଳେ ଗଣ୍ଠି ପଡ଼ିଥିବା ଭଳି ସ୍ଥାନଟି ଫାଟିଯାଏ ଏବଂ ମୁନରୁ ଗୋଟିଏ ଭାଗ ଭୂମି ଦିଗରେ ଗତିକରେ, ଆଉଗୋଟିଏ ଭାଗ ଭୂମିର ବିପରୀତ ଦିଗକୁ ଅର୍ଥାତ୍ ଉପରକୁ ଗତିକରେ । ଅଷ୍ଟା ଭିତରେ ଥିବା ଛୁଆର ପ୍ରାଣ ନଥିଲେ ମଧ୍ୟ ଯେମିତି ବଢ଼ିଥାଏ ସେମିତି ମଞ୍ଜି ଭିତରେ ପ୍ରାଣ ନଥିଲେ ମଧ୍ୟ ମଞ୍ଜିର ମୁନ ବା ପୁରୁଷକଣିକା ବଢ଼ିଥାଏ । ଏହା ହିଁ ମଞ୍ଜି ଭିତରର ରାସାୟନିକ ଚର୍ଯ୍ୟା ବୋଲି ଜାଣିବା ଉଚିତ୍ । ବଢ଼ିବା ସମୟରେ ମଞ୍ଜିର ପଦାର୍ଥ ଗୁଡ଼ିକ ଗଜା ହେବାପାଇଁ ବିନିଯୋଗ ହୋଇଥାଏ

ଏବଂ ଗଜାହୋଇ ଗଛଟିଏ ହୁଏ । ଭୂମି ଉପରକୁ ଉଠୁଥିବା ଅଂଶରେ କୋମଳ (କଅଁଳିଆ) ପତ୍ର ହୁଏ, ଭୂମି ଦିଗରେ ଗତି କରିଥିବା ଅଂଶରେ କୋମଳ କୋମଳ ଚେର ହୁଏ । ଏଇଭଳି ନୂଆ ଜନ୍ମ ହୋଇଥିବା କୋମଳ ଗଛରେ ମଧ୍ୟ ପ୍ରାଣ ପ୍ରବେଶ କରିନଥାଏ, ତାହା ସେପର୍ଯ୍ୟନ୍ତ ମଞ୍ଜି ଭିତରେ ପୋଷକ ପଦାର୍ଥରେ ଘଟିଥିବା ରାସାୟନିକ କ୍ରିୟା ବୋଲି ଜାଣିବା ଉଚିତ୍ ।

ନୂଆ ଗଛର କୋମଳ ପତ୍ର ହେବା ପର୍ଯ୍ୟନ୍ତ ତାଠାରେ ପ୍ରାଣ ନଥାଏ । ପ୍ରଥମ ଶ୍ଵାସରେ ହିଁ ପ୍ରାଣର ପ୍ରବେଶ, ଏହି ସିଦ୍ଧାନ୍ତ ଅନୁସାରେ କୋମଳ ଗଛରେ ପ୍ରଥମ ଶ୍ଵାସ ନଥାଏିବା ପର୍ଯ୍ୟନ୍ତ ସେଥିରେ ପ୍ରାଣ ପ୍ରବେଶ କରିନଥାଏ । ଗଛରେ ପତ୍ର ହୋଇ, ପତ୍ରରେ ଛିଦ୍ର ସୃଷ୍ଟି ହେଲେ ତାଠାରେ ଜୀବାତ୍ମା ପ୍ରବେଶ କରିବା ପାଇଁ ସୁଯୋଗ ପାଏ । ପ୍ରଥମେ ଗଛର କାଣ୍ଡ, ପତ୍ର ହେବା ପରେ, ପତ୍ରର ତଳେ ଛିଦ୍ର ହୁଏ, ଏହି ଛିଦ୍ରରେ ଗଛ ଶ୍ଵାସ ଗ୍ରହଣ କରେ ବୋଲି ଆମେ ବିଜ୍ଞାନରୁ ଜାଣିଛେ । ପତ୍ର ରନ୍ଧୁରେ ଯେତେବେଳେ ଶ୍ଵାସ ପ୍ରବେଶକରେ ସେତିକିବେଳେ ଗଛରେ ଜୀବଟିଏ ପ୍ରବେଶ କରେ ବୋଲି ହିସାବ ହୋଇଥାଏ । ଅଣ୍ଡଜ, ପିଣ୍ଡଜ ମାନଙ୍କର ପ୍ରାଣ ପ୍ରବେଶ ହେବା ପରେ ସେମାନଙ୍କଠାରେ ପ୍ରାଣ ପ୍ରବେଶ କରିଥିବା ଭଳି ଜାଣିହେବ, କିନ୍ତୁ ବୃକ୍ଷଲତାଦିରେ ଶ୍ଵାସ କ୍ରିୟା ଏବଂ ପ୍ରାଣ ପ୍ରବେଶ କିପରି ହୁଏ ତାହା କାହାକୁ ଜଣାପଡ଼ି ନଥାଏ । ମଞ୍ଜିରୁ ଗଛଟିଏ ହେବା ପରେ ପତ୍ର ଦ୍ଵାରା ବାୟୁରୁ ଶ୍ଵାସ ପ୍ରଶ୍ଵାସକୁ, ଚେର ଦ୍ଵାରା ଭୂମିରୁ ଜଳ ଓ ଖଣିଜ ଲବଣାଦିକୁ ଗ୍ରହଣ କରିଥାଏ । ଗଛ ନିଜର ପତ୍ରର ଉପରି ଭାଗରେ ସୂର୍ଯ୍ୟରଶ୍ମି ଦ୍ଵାରା ଗ୍ଳୁକୋଜ୍ ତିଆରି କରି, ତାହାକୁ ଖାଦ୍ୟ ଭାବରେ ଗ୍ରହଣ କରି ଜୀବନ ବଞ୍ଚିଥାଏ ।

ସ୍ତ୍ରୀମାନଙ୍କର ଗର୍ଭସ୍ତ୍ରାବ ହୋଇଯିବା ଭଳି, ଅଣ୍ଡାଟିଏ ନଷ୍ଟ (କାଞ୍ଜିଆ) ହୋଇଯିବା ଭଳି, ଗଛର ମଞ୍ଜିଟିଏ ମଧ୍ୟ ନଷ୍ଟ ହୋଇଯାଇ ପାରେ । ଅଧିକ ଉଷ୍ଣତାରେ, ମଞ୍ଜି ଭିତରେ ଆଦ୍ରତା ଅଭାବରେ, ଜଳର ଅଭାବରେ ମଞ୍ଜିର ପଦାର୍ଥ ନଷ୍ଟହୋଇ ଗଜା ହୋଇପାରି ନଥାଏ । ମଞ୍ଜିରେ ପଦାର୍ଥଗୁଡ଼ିକର ଅନୁକୂଳତା ନଥିବା ଦ୍ଵାରା ମଞ୍ଜିର ପୁରୁଷଭାଗ ଗଜା ହୋଇପାରେ ନାହିଁ ।

ଏହିଭଳି ଭୁପୁଷ୍ପରେ ସମସ୍ତ ଜୀବର ଜନ୍ମ ଉପରେ କୁହାଯିବା ଭଳି ଗୋଟିଏ ସିଦ୍ଧାନ୍ତ ଅନୁସାରେ, ପ୍ରଥମ ଶ୍ଳୋକରେ ହିଁ ଘଟିଥାଏ । ସମୁଦ୍ର ଭିତରେ ଥିବା ଜୀବରାଶି ମଧ୍ୟ ପ୍ରଥମଶ୍ଳୋକ ଜଳରୁ ଗ୍ରହଣ କରିଥାନ୍ତି । ସମସ୍ତ ଜୀବରାଶିଙ୍କ ଠାରେ କିଭଳି ଜୀବାତ୍ମା ପ୍ରବେଶ କରିଥାଏ ଜାଣିଲେ । ତାହାତା ସବୁବେଳେ ଜୀବାତ୍ମା ସହିତ ଆତ୍ମା ରହିଥାଏ, ତେଣୁ ଆତ୍ମା ରହିଥିବାରୁ ଆତ୍ମା ମଧ୍ୟ ଜୀବାତ୍ମା ସହିତ ଏକ ସଙ୍ଗରେ ଏକ ନୂତନ ଶରୀରରେ ପ୍ରବେଶ କରିଥାଏ ବୋଲି ଜାଣିବା ଉଚିତ୍ । ନୂଆ ଶରୀର କଅଣ, ଆତ୍ମା ସେଥିରେ କେତେବେଳେ ପ୍ରବେଶ କରୁଛି ଜାଣିଲେ ।

ସୂଚନା :- “ବାସାଂସୀ ଜୀର୍ଣ୍ଣାନି” ନାମକ ଭଗବଦ୍ଗୀତା ଶ୍ଳୋକର ଯେଉଁ ଭାବ ଆମେ କହିଛୁ ତାହା ନୂଆ । ତେଣୁ ଏହାକୁ ଭଲରେ ବିଚାର କରି ଗ୍ରହଣ କରିବେ ବୋଲି ଆଶା କରୁଛୁ । ତଥାପି ଏଥିରେ ଅନେକ ସନ୍ଦେହ ସୃଷ୍ଟି ହୋଇ ସତରେ କଣ ଏହା ସତ୍ୟ ? ନାମକ ପ୍ରଶ୍ନ ଆସିଥାଏ । ଏହି ସନ୍ଦେହ ଗୁଡ଼ିକ ଦୂର ହେବାପାଇଁ କେତେକ ସତ୍ୟ ଘଟଣାକୁ ଜଣାଉଛୁ । ପ୍ରାୟ ପଚାଶ ବର୍ଷ ତଳେ ଇନାତୁ ଖବର କାଗଜରେ ଚୁକିଗା ନାମକ ଏକ ଶୀର୍ଷକାର ତଳେ **ଗଡୁଗାୟି** ନାମକ ଘଟଣାଟିଏ ପ୍ରଚାର କରାଯାଇଥିଲା । ତାହା ହେଉଛି ! ଇଂଲଣ୍ଡର ଏକ ବଡ଼ ନାମି ହସ୍ପିଟାଲରେ ଜଣେ ସ୍ତ୍ରୀ ପ୍ରସବ କଲାବେଳେ, ଜନ୍ମିତ କନ୍ୟାଶିଶୁ ଏକ ଘଣ୍ଟା ପର୍ଯ୍ୟନ୍ତ କୌଣସି ହଲ୍‌ଟଲ୍ ନ ହେବାରୁ, ସେଠିକାର ଡକ୍ଟରମାନେ ପରୀକ୍ଷାନିରୀକ୍ଷା କରି ସେହି ଶିଶୁଟି ଗର୍ଭରେ ମୃତ୍ୟୁବରଣ କରିଛି ବୋଲି କହିଥିଲେ । ସେତେବେଳେ ଶିଶୁର ଆଇ ସେହି ହସ୍ପିଟାଲରେ ପହଞ୍ଚି, ମୋ ନାତୁଣୀ କିପରି ମରିଗଲା ବୋଲି ପ୍ରଶ୍ନ କରିବାରୁ ସେଠିକାର କର୍ମଚାରୀମାନେ କହିଲେ, ଆପଣଙ୍କ ନାତୁଣୀ ଗର୍ଭରେ ହିଁ ମରିଯାଇଥିଲା, ଆମେ ତାକୁ ବାହାର କରି ଶବାଗାରକୁ ପଠାଇ ଦେଇଛୁ । ଏକଥା ଶୁଣିବା ପରେ ମଧ୍ୟ ସେହି ବୃଦ୍ଧା ମୋ ନାତୁଣୀ ମରିଗଲେ କଣ ହେଲା ମୁଁ ଟିକେ ମୋ ନାତୁଣୀର ମୁହଁ ଦେଖିବି କହି ଶବାଗାରକୁ ଯିବାବେଳେ, ଶବାଗାରର ଗୋଟିଏ କଣରେ କପଡ଼ାରେ ଗୁଡ଼ାଯାଇ ପଡ଼ିଥିବା ଶିଶୁକନ୍ୟାଟି ସ୍ୱଚ୍ଛକଣ୍ଠରେ କାନ୍ଦୁଥିବା ଦେଖିଲେ । ତୁରନ୍ତ ଚିକାର କରି କହିଲେ ଯେ ଦୌଡ଼ିଆସ ଦେଖିବ ମୋ ନାତୁଣୀ ବଞ୍ଚିଛି । ଏହା

ପରେ ଏହି ସତ୍ୟକୁ ସେଠାରେ ସମସ୍ତେ ଦେଖୁଥିଲେ, ଚର୍ଚ୍ଚାରେ ଡକ୍ଟରମାନଙ୍କ ମୁହଁ ଲାଜରେ ତଳମୁହଁ ହୋଇଯାଇଥିଲା । ତାପରେ ସେହି ଡାକ୍ତରମାନଙ୍କ ସଂରକ୍ଷଣରେ ଏକମାସ ପର୍ଯ୍ୟନ୍ତ ସେହି ଶିଶୁକୁ ରଖି ତାପରେ ତିଷ୍ଠାର୍ଯ୍ୟ କରିଥିଲେ । ଶିଶୁକନ୍ୟାକୁ ନେଇ ସେମାନେ ଖୁସିରେ ଘରକୁ ଫେରିଥିଲେ ।

ଏହିଭଳି ଅନ୍ୟଏକ ଘଟଣା ଗୋସ୍ ହସ୍ପିଟାଲରେ ମଧ୍ୟ ଘଟିଥିଲା ସେଠାରେ ଥିବା ମହିଳା ଡକ୍ଟର ଶେଷରେ ନିଜକୁ ଧକ୍କାର କରି, ମୁଁ କିପରି ଏତେବଡ଼ ଭୁଲ୍ କରି ବୋଲି କହିଥିଲେ, ମୋର ପରୀକ୍ଷାରେ ଭୁଲ୍ ଥିଲା ବୋଲି ସ୍ୱୀକାର ମଧ୍ୟ କରିଥିଲେ । ଏମିତି ଦିନେ ସେହି ମହିଳା ଡକ୍ଟର ଏହି ଜନନ ମରଣ ସିଦ୍ଧାନ୍ତ ପଢ଼ିବା ସୁଯୋଗ ପାଇ ଆଶ୍ଚର୍ଯ୍ୟ ହୋଇ ମୋ ପରୀକ୍ଷାରେ ଭୁଲ୍ କେଉଁଠି ରହିଲା ବୋଲି ଆମକୁ ପଚାରିଥିଲେ । ତାଙ୍କ ସହିତ କଥା ହେବାବେଳେ ମୁଁ ପଚାରିଲି “ଶିଶୁଶରୀର ଜନ୍ମହୋଇ ହଲ୍‌ଟାଲ୍ ନହେଲେ ସେ କେଉଁ ସ୍ଥିତିରେ ଥାଏ ବୋଲି ଆପଣ ଭାବୁଛନ୍ତି?” ସେ କହିଲେ “ବୋଧହୁଏ ତାହା ମୁର୍ଚ୍ଛା ସ୍ଥିତି ଏହାପରେ ଆମେ ଶିଶୁର ଗୋଡ଼କୁ ଧରି ପିଠି ଥାପୁଡ଼େଇଥାଉ; ତଥାପି ଯଦି ଶିଶୁର କୌଣସି ସ୍ୱୟନ ନଥାଏ ତେବେ ଆମେ ଦୁଇ ପ୍ରକାରର ଇଞ୍ଜେକ୍ସନ୍ ଦେଉ; ତାପରେ ମଧ୍ୟ ଯଦି କୌଣସି ସ୍ୱୟନ ନ ଥାଏ ତେବେ ଆମେ ଶିଶୁକୁ ଗର୍ଭରୁ ମୃତ ବୋଲି ଘୋଷିତ କରିଥାଉ” । ତାଙ୍କ କଥା ଶୁଣି ମୁଁ କହିଲି “ଆମେ ଜାଣିଛେ ଯେ, ଶ୍ୱାସ ଚଳୁଥାଇ କାହାର କୌଣସି ସ୍ୱୟନ ନଥିଲେ ତାହା ତାର ମୁର୍ଚ୍ଛା ବା ଅପସ୍ମାରକ ସ୍ଥିତି, କିନ୍ତୁ ଶ୍ୱାସ ନଚାଲି ଶରୀର ସ୍ଥିର ରହିଯିବା ବେଳେ ଆମେ ତାକୁ ମୁର୍ଚ୍ଛାସ୍ଥିତି କିପରି କହିବା? ପ୍ରଥମେ ଶ୍ୱାସ ଚଳୁଛି କି ନାହିଁ ପରୀକ୍ଷା କରିବା ଦରକାର କି ନାହିଁ! ଏଭଳି ଭୁଲ୍ ଯଦି ଡକ୍ଟର ହୋଇ ଆପଣ କରନ୍ତି ସାଧାରଣ ଲୋକଙ୍କୁ କଣ କହିବା?” ତାପରେ ସେ ମହିଳା ଡକ୍ଟର ଏହି ଜନନ ବାବଦରେ ଆମଠାରୁ ଭଲରେ ବୁଝି ସବୁ କଥାକୁ ଶାସ୍ତ୍ରବଦ୍ଧ ଭାବରେ ଗ୍ରହଣ କରିଥିଲେ । ଏଇଭଳି ହସ୍ପିଟାଲ୍ ଗୁଡ଼ିକରେ ଡକ୍ଟରମାନେ କିପରି କେତେ ଭୁଲ୍ କରୁଛନ୍ତି ତାର କେତୋଟି ଉଦାହରଣ ଲେଖୁଛୁ ଦେଖନ୍ତୁ ।

୧) ଶିଶୁ ବଞ୍ଚୁଥିଲେ ମଧ୍ୟ ମରିଯାଇଛି କହିଥିବା ଡାକ୍ତରମାନେ ।

(ଇନାଡୁ, ହାଇଦ୍ରାବାଦ୍) ସିତାଫଲ୍‌ମଣ୍ଡି, ନଭେମ୍ବର ୩୦, ୨୦୦୨ (ନ୍ୟୁଜର୍ସୁଡେ)

ନଅମାସ କଷ୍ଟର ଫଳକୁ ଦେଖିବି ବୋଲି ସେ ମାଆଟି ଭାରି ଖୁସି ଥିଲା, କିନ୍ତୁ ଜନ୍ମଦେବା ପରେ ତାର ସ୍ୱପ୍ନଟି ଭାଙ୍ଗିଗଲା । ଶିଶୁ ମରିଯାଇଛି ବୋଲି ଶୁଣି ତାର ମର୍ମାହତ ସ୍ଥିତି ଅତି ଦାରୁଣ ହୋଇଯାଇଥିଲା । ଶବ କହି ଶିଶୁକୁ ଡକ୍ଟରମାନେ ଗୋଟିଏ ବ୍ୟାଗରେ ରଖି ସେମାନଙ୍କୁ ହସ୍ତାନ୍ତର କରିଥିଲେ । କଥା ଏତିକିରେ ଶେଷ ହୋଇଯାଇଥାନ୍ତା, ହେଲେ ସେହି ଶିଶୁର ବାପା ହସ୍ପିଟାଲକୁ ବିଳମ୍ବରେ ଆସିବା ଦ୍ୱାରା କଥାଟି ଏକ ନୂଆ ମୋଡ଼ ନେଇଥିଲା । ଶିଶୁର ପିତାକୁ ସମସ୍ତେ ଅପେକ୍ଷା କରିଥିବା ସମୟରେ ବ୍ୟାଗରେ ଥିବା ଶିଶୁ କାନ୍ଦି ଉଠିଥିଲା ଏବଂ ଗୋଡ଼ ହାତକୁ ଚଳପ୍ରଚଳ କରିଥିଲା । ଏହା ଆଶ୍ଚର୍ଯ୍ୟ କି ଡକ୍ଟର ମାନଙ୍କର ନିର୍ଲକ୍ଷ୍ୟତା ! ଏହା କେଉଁ ଅଜଣା ପଲ୍ଲୀର ଘଟଣା ନୁହେଁ । ଆନ୍ଧ୍ର ପ୍ରଦେଶର ପ୍ରଖ୍ୟାତ ଗାନ୍ଧୀ ହସ୍ପିଟାଲର ଘଟଣା । ଏହି ଘଟଣାର ବିବରଣୀକୁ ଦେଖିଲେ, ଗୁଡୁରୁ ଗ୍ରାମରେ ବାସ କରୁଥିବା ପ୍ରକାଶ (୨୫), ରେଣୁକା (୨୦)ଙ୍କ ବର୍ଷେତଳେ ବିବାହ ହୋଇଥିଲା । ରେଣୁକାର ଏହା ପ୍ରଥମ ଗର୍ଭ ହୋଇଥିବାରୁ ସେମାନେ ଟଙ୍କା ପଇସାକୁ ଖାତର ନକରି ବଡ଼ ନାମି ହସ୍ପିଟାଲରେ ଚେକପ୍ କରାଉଥିଲେ । ପ୍ରସବ ସମୟ ପାଖେଇ ଆସିବାରୁ ଗୁରୁବାର ସଂଧ୍ୟାରେ ସେମାନେ ଗୁଡୁରୁରୁ ଆସି ଗାନ୍ଧୀ ହସ୍ପିଟାଲରେ ଆର୍ଡ଼୍‌ମିଟ୍ ହେଲେ । ସାତଟା ବେଳକୁ ରେଣୁକା ପୁଅଟିଏ ଜନ୍ମଦେଲା, କିନ୍ତୁ ଦୁର୍ଭାଗ୍ୟର ବିଷୟ ସମସ୍ତ ବୈଦ୍ୟବିଦ୍ୟା ଦ୍ୱାରା ଡକ୍ଟରମାନେ, ବଳହୀନତାର କାରଣ ନେଇ ଗର୍ଭରେ ଶିଶୁ ମରିଯାଇଥିଲା ବୋଲି କହିଦେଲେ, ଶୁଣିବା ପରେ ରେଣୁକା ଅଚେତ ହୋଇଗଲା । ରେଣୁକାର ମାଆ ବୀରମ୍ମାଙ୍କୁ ତୁମ ଶବକୁ ନିଅ କହି ଶିଶୁଟିକୁ ବ୍ୟାଗ୍ ସହିତ ହସ୍ତାନ୍ତର କରି, ତାଙ୍କ ହାତର ଦସ୍ତଖତ ନେଇଗଲେ । ରେଣୁକାଙ୍କ ସ୍ୱାମୀ ସେହି ସମୟରେ ପାଖରେ ନ ଥାଇ କୌଣସି କାର୍ଯ୍ୟରେ ବାହାରକୁ ଯାଇଥିଲେ । ବୀରମ୍ମା ରେଣୁକାକୁ ସାନ୍ତ୍ୱନା ଦେବା ସହିତ ଶିଶୁଶବକୁ ଧରି ଜୋଇଁଙ୍କ ଆସିବା ବାଟକୁ ଚାହିଁ ବସିଥାନ୍ତି । ସମୟ ଘଣ୍ଟାଏ ପରେ ବୀରମ୍ମା ଧରିଥିବା ବ୍ୟାଗଟି ହଲ୍‌ତଲ୍ ହେଲା । ଏକଥା

ବୀରମ୍ଭା ଜାଣିବା ପୂର୍ବରୁ ହସ୍ତିଚାଲରେ ଥିବା ଅନ୍ୟ ମହିଳା କେହି ବୀରମ୍ଭାଙ୍କୁ ଜଣାଇଥିଲେ । ବୀରମ୍ଭା ତେରି ନକରି ବ୍ୟାଗ୍ଠି ଖୋଲି ଦେଖନ୍ତି ତ ଶବ ଭାବିଥିବା ପୁଅଶିଶୁଟି ବ୍ୟାଗ୍ଠି ଭିତରେ ହାତଗୋଡ଼ ଛାଟୁଛି । ଏସବୁ ଦେଖି ବୀରମ୍ଭା, ରେଣୁକାଙ୍କ ଖୁସି କହିଲେ ନସରେ । କିଛି ସମୟ ପରେ ପୁଅଟି ପୁଣି ହାତ ଗୋଡ଼ ଛାଟିବା ବନ୍ଦ କରିଦେବାରୁ ବୀରମ୍ଭା ବିଳମ୍ବ ନକରି ଦୌଡ଼ିଯାଇ ବ୍ୟାକୁଳ କଣ୍ଠରେ ଡକ୍ଠରମାନଙ୍କୁ ଜଣାଇଥିଲେ, ସେମାନେ ବୀରମ୍ଭାଙ୍କ କଥା ନଶୁଣି ନାନା କଟୁକଥା କହି ଫେରାଇ ଦେଇଥିଲେ, କିନ୍ତୁ ଆଉ କିଛି ସମୟ ପରେ ଶିଶୁଟି ପୁଣି ଜୋରରେ କାନ୍ଦି ଉଠିବା ସହିତ ଗୋଡ଼ହାତ ଛାଟିବାକୁ ଲାଗିଲା; ତଥାପି ଏଥର ମଧ୍ୟ ଡକ୍ଠରମାନେ ନା ସେମାନଙ୍କ କଥା ଶୁଣିଥିଲେ ନା ପାଖକୁ ଆସି ଦେଖୁଥିଲେ, ହେଲେ ସତକଥା ଜାଣି ସେଠାରେ ଥିବା ଅନ୍ୟମାନେ କୋଳାହଳ ଆରମ୍ଭ କରିଦେଇଥିଲେ । ଶେଷରେ ଡକ୍ଠରମାନଙ୍କୁ ଆସିବାକୁ ପଡ଼ିଲା ଏବଂ ସେମାନେ ଶିଶୁର କଣ୍ଠସନ୍ଦେହ ପ୍ରିମେରୀୟୁ ମୁନିଟକୁ ନେଇଗଲେ । ଏବେ ଶିଶୁଟି ସେଇଠାରେ ଚିକିତ୍ସା ହେଉଛି । ଜେଇଁ ଫେରି ଆସିବା ପର୍ଯ୍ୟନ୍ତ ଯଦି ଆମେ ଅପେକ୍ଷା କରି ନଥାନ୍ତୁ ତେବେ ଅବସ୍ଥା କଣ ଯେ ହୋଇଥାନ୍ତା !.. କହି ବୀରମ୍ଭା ଆଖୁରୁ ଖୁସିର ଲୁହ ଝରାଇଥିଲେ । ସତରେ ରେଣୁକାର ଅବସ୍ଥା କଣ ଯେ ହୋଇଥାନ୍ତା ! ଶିଶୁକୁ ଶବ କହି ଗାତଖୋଲି ପୋତି ଦେଇଥାନ୍ତେ, ରେଣୁକା ହୁଏତ ଆତ୍ମଘାତୀ ହୋଇଯାଇଥାନ୍ତା । ତେବେ ସେ ପାପ କାହାର ? ଆଜିର ଡକ୍ଠରମାନେ ବିଚାର କରନ୍ତୁ । (ଏହା ହିଁ ଥିଲା ଖବର କାଗଜର ଖବର)

କେତେକ କ୍ଷେତ୍ରରେ ଡକ୍ଠରମାନେ ନିଜର କିଛି ଭୁଲ୍ ରହିଯାଇଛି ବୋଲି ସ୍ଵୀକାର କରନ୍ତି ସିନା, ସେମାନଙ୍କୁ ଯାହା ଜଣା ନାହିଁ ତାହା ହିଁ ଘଟିଯାଉଛି ବୋଲି ଜାଣନ୍ତି ନାହିଁ । ଶିଶୁକୁ ମୃତଘୋଷିତ କରି ସାରିବା ପରେ ମଧ୍ୟ ଶିଶୁ ଯେତେବେଳେ ଜୀବିତ ହେଉଛି ସେତେବେଳେ କଣ ସେମାନଙ୍କୁ ଆଶ୍ଚର୍ଯ୍ୟ ଲାଗୁନାହିଁ ? ଏଠାରେ ଗୋଟିଏ କଥାକୁ ଲକ୍ଷ୍ୟ କରନ୍ତୁ ! ଡକ୍ଠରମାନେ ପରୀକ୍ଷାନ୍ତରାଣ କରିବା ପରେ ଶିଶୁ ମରିଯାଇଛି କହିବା କଥା ସତ, ପୁନଃ କିଛି ସମୟ ପରେ ଶିଶୁ ଜୀବିତ ହୋଇଛି କହିବା କଥା ସତ । ତେବେ ଭୁଲ୍ ରହିଲା କେଉଁଠି ? ଏହି ପ୍ରଶ୍ନର ଜବାବ କେବଳ ବୁଦ୍ଧବିଦ୍ୟାଶାସ୍ତ୍ର ଦେଇ

ପାରେ, କାରଣ! ବ୍ରହ୍ମବିଦ୍ୟା ଶାସ୍ତ୍ର ହିଁ ବିଜ୍ଞାନର ବିଜ୍ଞାନ, ପରମାତ୍ମା (ଇଶ୍ଵର) ଜଣାଇଥିବା ସୁପରସାଇନ୍ ।

୨) ଶିଶୁଶରୀରରେ ପ୍ରାଣ ଆସିବା ପୂର୍ବରୁ ପ୍ରାଣ ଆସିଥିଲା ଏବଂ ପରେ ପ୍ରାଣ ଚାଲିଗଲା ବୋଲି କହିଥିବା ଡକ୍ଟର ।

ପିତା- ଇ. ରାମମୋହନ ଗୌଡ଼, ମାତା - ଇ. ବାସବୀ, ଡାକ୍ତରଖାନା - ଗଙ୍ଗା ହସ୍ପିଟାଲ୍, ତାରିଖ - ୨୨/୦୭/୨୦୦୪, ସମୟ-ସଂଧ୍ୟା ୬:୩୦

ଗର୍ଭବତୀ ଥିବା ଶ୍ରୀମତୀ ବାସବୀ ଗଙ୍ଗା ହସ୍ପିଟାଲ୍‌ରେ ଜଣେ ମହିଳା ଡକ୍ଟରଙ୍କ ପାଖରେ ଗର୍ଭଧାରଣ କରିବା ପରଠାରୁ ସବୁବେଳେ ଚେକପ୍ କରାଉଥିଲେ । ଗର୍ଭସ୍ଥ ଶିଶୁର ଶରୀର ସୁସ୍ଥ ଅଛି ବୋଲି ତାଙ୍କର ସ୍ଵାମୀ ରାମମୋହନ୍ ଗୌଡ଼ଙ୍କୁ ଡକ୍ଟର ଜଣାଇ ଦେଇଥିଲେ । କିଛିଦିନ ବିତିଯିବା ପରେ ଯଥା ସମୟରେ ବାସବୀଙ୍କର ଗର୍ଭଯନ୍ତ୍ରଣା ଆରମ୍ଭ ହେଲା । ସବୁ ଠିକ୍ ଅଛି ତେଲିଭରି ମଧ୍ୟ ନର୍ମାଲ୍ ହେବ ଜାଣି ରାମମୋହନ୍ ମଧ୍ୟ ଖୁସି ଥିଲେ । ଶିଶୁ ଜନ୍ମ ହେଲା, କିନ୍ତୁ ୧୫ ମିନିଟ୍ ପର୍ଯ୍ୟନ୍ତ ଶିଶୁର ହାତ ଗୋଡ଼ ହଲିଲା ନାହିଁ କି ଶିଶୁ କାନ୍ଦିଲା ନାହିଁ । ଡକ୍ଟର ଶିଶୁକୁ ନେଇ ରାମମୋହନ୍‌ଙ୍କୁ ଦେଖାଇଲେ, କହିଲେ ଶିଶୁର ହାର୍ଟ ପ୍ରୋବ୍ଲେମ୍, ଏହି ସ୍ଥିତିରେ ଛୁଆମାନେ ଏମିତି ରହନ୍ତି, ଶ୍ଵାସ ଧରେଧରେ ଋଲେ, ଏଭଳି ସ୍ଥିତିରେ ଶିଶୁର ଭବିଷ୍ୟତ ବିପଦପୂର୍ଣ୍ଣ, ତେଣୁ ଶିଶୁଶରୀର ପ୍ରତି ଆପଣଙ୍କୁ ସତର୍କତା ଅବଲମ୍ବନ କରିବାକୁ ହେବ । ଏକଥା ଡକ୍ଟରଙ୍କଠାରୁ ଶୁଣି ରାମମୋହନ୍ ଭାଙ୍ଗିପଡ଼ିଲେ ସତ, ପୁଣି କିଛି ସମୟ ପରେ ରାଗିଯାଇ “ଆମେ ନିୟମିତ ଆପଣଙ୍କ ପାଖରେ ଚେକପ୍ କରାଇ ଆସୁଥିଲୁ, ସବୁ ଠିକ୍ ଅଛି, ସବୁ ନର୍ମାଲ୍ ହେବ କହି ଏବେ କହୁଛନ୍ତି ଛୁଆର ହାର୍ଟ ପ୍ରୋବ୍ଲେମ୍!” ତାଙ୍କ କଥା ଶୁଣି ଡକ୍ଟର କହିଲେ “ଆପଣ ରାଗୁଛନ୍ତି କାହିଁକି ସବୁ ସମସ୍ୟା ପରୀକ୍ଷା ଦ୍ଵାରା କୁହାଯାଇ ପାରେନା, ଆମେ ରୁପ୍ ବସିନାହିଁ, ଛୁଆକୁ ଆଇ.ସି.ୟୁ. ପଠାଇଛୁ, ଆମେ ଚେଷ୍ଟା କରୁଛୁ, କିନ୍ତୁ ଛୁଆ ବଞ୍ଚିବା ନ ବଞ୍ଚିବା କହିପାରିବୁ ନାହିଁ” ବୋଲି କହିବା ପରେ ଆଉ କାହା ସହିତ ଫୋନ୍‌ରେ କଥାହୋଇ, ସାଙ୍ଗେସାଙ୍ଗେ ଆତ୍ମ୍ୟୁଲାନୁ ଡକାଇ, ଶିଶୁ ନାକରେ ବେଷ୍ଟିଲେଟର୍

ଲଗାଇ ଏକ ବଡ଼ ହସ୍ତିଚାଲକୁ ପଠାଇଦେଲେ । ୪୫ ମିନିଟ୍ ବିତିଗଲେ ମଧ୍ୟ ରାମମୋହନ ମୋ ସ୍ତ୍ରୀର ଶରୀର ଠିକ୍ ରହିବା ଉଚିତ୍ ଭାବି, ଏକଥା ବାସବାଙ୍କୁ ନ ଜଣାଇ, ସେ ଅନ୍ୟ ଏକ ରୁମ୍‌ରେ ଚିକିତ୍ସା ହେଉଛି ବୋଲି କହିଥିଲେ । ଅଧଘଣ୍ଟା ପରେ ତାଙ୍କ ଛୁଆ ମରିଯାଇଛି ବୋଲି ତାଙ୍କୁ ଜଣାଇ ଦିଆଗଲା, ହେଲେ ବାସବା ସୁସ୍ଥହେବା ପରେ ଜାଣିଥିଲେ । ଏ ଘଟଣାଟି ଆଜିକୁ ମାତ୍ର ୨୦ଦିନ ତଳେ ଘଟିଥିଲା ।

ଏଠାରେ ପ୍ରକୃତ ଘଟଣା କ'ଣ ଘଟିଥିଲା ଦେଖନ୍ତୁ । ୧୫ ମିନିଟ୍ ପରେ ମଧ୍ୟ ଶିଶୁଠାରେ କୌଣସି ସ୍ୱନ୍ଦନ ନପାଇ, ତତ୍କ୍ୱର ଏଠାରେ କିଛି ବୁଝି ନପାରି, ଶ୍ୱାସ ବିଲକ୍ଷ୍ମ ଝଲୁନଥିବା ଶିଶୁଠାରେ ଶ୍ୱାସ ଧିରେଧିରେ ଝଲୁଛି ବୋଲି କହିଥିଲେ । ଏହା ଏଭଳି ସମସ୍ୟାର ଲକ୍ଷ୍ୟଣ ବୋଲି କହିବା ତତ୍କ୍ୱରଙ୍କର ପ୍ରଥମ ଭୁଲ୍ ଥିଲା । ଏକଥା ରାମମୋହନଙ୍କର ବିଶ୍ୱାସ ହେବା ଭଳି କହି, ଏପରି ସ୍ଥିତିରେ ଶିଶୁର ଭବିଷ୍ୟତ ବିଷୟ, ସତର୍କତା ଅବଲମ୍ବନ କରିବାକୁ ହେବ ବୋଲି କହିବା ତତ୍କ୍ୱରମାନଙ୍କର ଦ୍ୱିତୀୟ ଭୁଲ୍ ଥିଲା । ଶ୍ୱାସ ଝଲୁନଥିବା ଶିଶୁଠାରେ ବେଣ୍ଟିଲେଟର୍ ଲଗାଇ, ଅନ୍ୟଏକ ହସ୍ତିଚାଲକୁ ପଠାଇ ସେମାନଙ୍କ ଦ୍ୱାରା ଶିଶୁ ମରିଯାଇଛି କୁହାଇବା ତୃତୀୟ ଭୁଲ୍ ଥିଲା । ବେଳେବେଳେ କେତେକ ଶିଶୁ ବିଲମ୍ବରେ ଜୀବନ ପାଇଥାନ୍ତି ବୋଲି ଜାଣି ନପାରିବା ସେମାନଙ୍କର ସବୁଠାରୁ ବଡ଼ ଭୁଲ୍ ଥିଲା ।

ଅଧଘଣ୍ଟା ହେଉ, ଘଣ୍ଟାଏ ହେଉ, ଦୁଇଘଣ୍ଟା ବା କେଇଘଣ୍ଟା ପରେ ହେଉ ଶିଶୁଠାରେ ପ୍ରାଣ ଆସିପାରେ ବୋଲି ରହିଥିବା ସତ୍ୟକୁ ଜାଣି ନ ପାରିବା ଦ୍ୱାରା, ସେଦିନ ଗଙ୍ଗା ହସ୍ତିଚାଲରେ ପ୍ରାଣ ଆସିବା ପୂର୍ବରୁ ଶିଶୁଠାରେ ଶ୍ୱାସ ଝଲୁଥିଲା କହି, ଶ୍ୱାସ ଝଲୁନଥିବା ବେଳେ ଶିଶୁ ମରିଯାଇଛି କହି, ସେମାନଙ୍କ ନାଟକଟି ଅତି ସହଜରେ ମଞ୍ଚସ୍ଥ କରିଦେଲେ । କେତେ ଆଶା ରଖୁଥିବା ଶିଶୁ ଉପରୁ ମା ବାପାଙ୍କର ଭରସା ତୁଟିଗଲା । ଜୀବନର ପ୍ରଥମାଙ୍କ ଜାଣି ନଥିବା ତତ୍କ୍ୱରମାନେ ଏଇଭଳି ନାନା ପରୀକ୍ଷା ନାମରେ ଶିଶୁହତ୍ୟା କରୁଛନ୍ତି, ଏହା ନିରାଟ ସତ୍ୟ । ହତ୍ୟା ଏକ ଅପରାଧ । ଅପରାଧୀଙ୍କୁ ଦଣ୍ଡ ଦେଇ ପାରୁଥିବା ନ୍ୟାୟବ୍ୟବସ୍ଥା ମାତାପିତାଙ୍କୁ ଯତ୍ନଶୀଳ ଦେଉଥିବା ଏହି ପରୋକ୍ଷ

ଶିଶୁହତ୍ୟାକୁ ବନ୍ଦ କରାଇବା ଉଚିତ୍ । କେତେବେଳେ ଶିଶୁଠାରେ ପ୍ରାଣ ପ୍ରବେଶ ହୁଏ ଜାଣିନଥିବା ଡକ୍ଟରମାନଙ୍କୁ ବଦଳିବାକୁ ଆଦେଶ ଜାରି କରି, ଶିଶୁହତ୍ୟାକୁ ରୋକିବା ଉଚିତ୍ ।

୩) ଶିଶୁଠାରେ ପ୍ରାଣ ଆସିବା ପୂର୍ବରୁ ଶିଶୁ ମରି ଯାଇଛି କହିଥିବା ଡକ୍ଟର

ପିତା-ମଲ୍ଲେଶ୍, ମାତା-ରଞ୍ଜିତା, ହସ୍ତିଚାଲ୍-ବିଜୟା ନର୍ସିଙ୍ଗ୍ ହୋମ୍
(କର୍ମନିଘାଟ୍, ଏ.ପି), ତାରିଖ- ୨୬/୦୮/୨୦୦୪, ଡକ୍ଟର ସତ୍ୟନାରାୟଣ
ଏବଂ ଜଣେ ଗୈନକାଲଜିଷ୍ଟ ।

ମଜୁରିଆ ପରିବାରଟିଏ ମଲ୍ଲେଶ୍‌ଙ୍କର । ତେଲିଭରି ସମୟ ପାଖେଇ ଆସିବାରୁ ତାଙ୍କ ସ୍ତ୍ରୀଙ୍କର ଗର୍ଭଯନ୍ତ୍ରଣା ଆରମ୍ଭ ହେଲା, ସେ ସାଙ୍ଗେ ସାଙ୍ଗେ ପାଖ ହସ୍ତିଚାଲ୍ ଗାୟତ୍ରୀନଗର - ରୋଡ୍ ନଂ-୧୯ରେ ଥିବା ବିଜୟା- ନର୍ସିଂହୋମ୍‌କୁ ନେଇ ଯାଇଥିଲେ । କିଛିସମୟ ପରେ ସେଠାରେ ତାଙ୍କର ଜନ୍ମ ହୋଇଥିବା ଶିଶୁପୁତ୍ରଠାରେ ପ୍ରାଣ ନାହିଁ ବୋଲି ଡକ୍ଟରମାନେ ଜଣାଇ ଦେଇଥିଲେ । ଠିକ୍ ସେହି ସମୟରେ ମଲ୍ଲେଶ୍ ତାଙ୍କ ସ୍ତ୍ରୀଙ୍କୁ ଛାଡି କୌଣସି କାର୍ଯ୍ୟରେ ବାହାରକୁ ଯାଇଥିଲେ ଏବଂ ହସ୍ତିଚାଲ୍‌ରେ ପହଞ୍ଚିବା ବେଳକୁ ଏ ଘଟଣାଟି ଘଟିବାର ଦେହଦଣ୍ଡା ବିତିଯାଇଥିଲା । ସବୁଜାଣି ସେ ବହୁତ ମନଦୁଃଖ କଲେ ।

ପ୍ରାଣ ନଥିବା ଶିଶୁକୁ ନେଇ ପୋଡିଦେବା ବନ୍ଦୋବସ୍ଥ କରିବା ବିଧି ଅନୁସାରେ ନିଜର ପରିଚିତ ମାନଙ୍କ ସମେତ ହସ୍ତିଚାଲ୍‌ରୁ ଶ୍ମଶାନକୁ ନେବା, ପୋଡିବା ପାଇଁ ଗାତ ଖୋଲିବା କାର୍ଯ୍ୟ ଶେଷ କରି, ରକ୍ତ ଶୁଖିନଥିବା ନିଜର ପୁଅକୁ ହାତରେ ଧରି ଖୋଲା ଯାଇଥିବା ଗାତ ପାଖକୁ ନେଉନେଉ ଶିଶୁକୁ ଦେଖୁ ଖୁସିରେ ଖୁବ୍ ଜୋର ପାଟିକଲେ । ମୋ ପୁଅ ବଞ୍ଚିଛି ! ହେଇଚି ଦେଖ ମୋ ପୁଅ ବଞ୍ଚିଛି ! ବୋଲି ଅତ୍ୟନ୍ତ ଖୁସିରେ ପାଗଳପ୍ରାୟ ହୋଇଗଲେ । ହାତ ଏହି ଘଟଣାରେ ସେଠିକାର ସମସ୍ତେ ଆଶ୍ଚର୍ଯ୍ୟ ହୋଇଗଲେ । ଭାଗ୍ୟ ବଶତଃ ସେତେବେଳକୁ ଶିଶୁର ନାଭି କଟାହୋଇ ନଥିଲା । ଏଘଟଣା ପରେ ସେଠିକାର ସମସ୍ତେ ଡକ୍ଟରଙ୍କ ଉପରେ ଖୁବ୍ ରାଗିଯାଇଥିଲେ, ଗାଁର ଆଉ କେତେଜଣଙ୍କ ସମେତ ହସ୍ତିଚାଲ୍‌କୁ ଯାଇ ସେଠାରେ କୋଳାହଳ ଆରମ୍ଭ କରି ଦେଇଥିଲେ ।

ସେ ସମୟରେ ଡକ୍ଟର କଣ କହିବେ ସଠିକ୍ ନିର୍ଣ୍ଣୟ ନେଇ ନପାରି, ଖାଲି ଯେ ଏଥିରେ ମୋର ଭୁଲ୍ ବୋଲି କାହିଁକି କହୁଛନ୍ତି ମୋ ସହିତ ଗୈନକାଲଜିଷ୍ଟ ମଧ୍ୟ ଥିଲେ, ସେ ହିଁ ମୋତେ କହିଥିଲେ ଯେ ଛୁଆର ଫିଟଲହାର୍ଟ ସମସ୍ୟା ଥିଲା ସେଥିଲାଗି ଗର୍ଭରେ ହିଁ ମରିଯାଇଛି । ଏବେ ଆପଣମାନେ ମୋ ଉପରେ ରାଗିବା ବନ୍ଦକରି ଶିଶୁର ନାଭି କାଟି ଓ. ଓଇ.ସି ହସ୍ପିଟାଲକୁ ତୁରନ୍ତ ନେଇଯାଆନ୍ତୁ । ଏହାପରେ ସେମାନେ ତାହାହିଁ କଲେ ଏବଂ ଶେଷରେ ଶିଶୁକୁ ସୁସ୍ଥ ସଜୀବ ପାଇ ଖୁସି ହୋଇଥିଲେ ।

ବାପାର ହାତରେ ପ୍ରାଣ ପାଇଥିବା ଶିଶୁ ଯଦି ଆଉ କିଛି ସମୟ ବିଳମ୍ବରେ ଆଖି ଖୋଲିଥାନ୍ତା ତେବେ ତା ଠାରେ ପ୍ରାଣ ଆସିବା ବେଳକୁ ଗାତରେ ପୋତା ସରିଥାନ୍ତା । ଏହି ଘଟଣାଟି ତିନିଦିନ ପରେ E-TV ବୃନ୍ଦକୁ ମିଳିଲା । ସାମ୍ବାଦିକ ରହମାନ୍ ବିଜୟା ନର୍ସିଂଗହୋମ୍ ଯାଇ ପତରାଉତରା କରିବାରେ ସେମାନେ ସେମାନଙ୍କର ଅଜଣା ତୁଟିକୁ ନ ମାନି, ଆମର ସବୁ ପ୍ରକାରର ପରୀକ୍ଷାରେ କୌଣସି ଭୁଲ୍ ହୋଇ ନାହିଁ, ଯାହା ଘଟିଛି ତାହା ବିଚିତ୍ର ଘଟଣା କହିବାରୁ ନ୍ୟୁଜ୍ ଚ୍ୟାନେଲ୍ ତାହାକୁ ଅଗଷ୍ଟ ୨୯ତାରିଖରେ ବିଚିତ୍ର ବିଷୟ ଭାବରେ ପ୍ରସାର କରିଥିଲା ।

୪) ବାରଘଣ୍ଟା ପରେ ଶୁଶାନରେ ବସ୍ଥିତବା ଶିଶୁ

ମାତା-ସୁମତି, ହସ୍ପିଟାଲ-ଗାୟତ୍ରୀ କ୍ଲିନିକ୍ (କଲକତ୍ତା)

ତାରିଖ ୧୫/୧୦/୨୦୦୪

(ଡାକ୍ତର - ମୁବା ରାମମୋହନ ରାଓ, ଆନ୍ଧ୍ରଭୂମି ନ୍ୟୁଜ୍, କଲକତ୍ତା)

କେତେ ଗବେଷଣା କରି ଭୌତିକ ବିଷୟ ଗୁଡ଼ିକୁ ଜାଣିଛୁ, ଆମକୁ କିଛି ଅଜଣା ନାହିଁ ଭାରୁଥିବା ଶାସ୍ତ୍ରଜ୍ଞମାନଙ୍କୁ ଆହୁରି ଅନେକ ଅଜଣା ବିଷୟ ଜାଣିବାକୁ ବାକି ରହିଛି । ସେଥିରୁ ଗୋଟିଏକୁ ମଧ୍ୟ ସଠିକ୍ ଗବେଷଣା ନକରି ଆମେ ବଡ଼ ଡାକ୍ତର, ବଡ଼ ବୈଜ୍ଞାନିକ ବୋଲି ମୁହଁରେ ରଙ୍ଗ ବୋଲିହୋଇ ସମାଜ ଦ୍ରୋହରେ ଲାଗିପଡ଼ିଛନ୍ତି । ଏପରି ଅନେକ ଦ୍ରୋହ ଘଟଣା ସାକ୍ଷୀ ହୋଇ

ରହିଛି । ଗୋଟିଏ ଛେଳି ଦୁଇଟି ଛୁଆ ଜନ୍ମ ଦେଇଥିବା ବେଳେ ମରିଯାଇଛନ୍ତି କହି କତକୁ ଫିଙ୍ଗିଦେବାର ଗାଘଣ୍ଡା ପରେ ଯଦି ଉଠି ଚାଲିଯାଆନ୍ତି ତେବେ ଇଏତ ପଶୁର କଥା ବୋଲି ସେଥିପ୍ରତି ବିଶେଷ ଧ୍ୟାନ ଦେଉ ନାହେଁ, ଯଦି ମଣିଷର ଏ ଘଟଣା ଘଟେ ସେତେବେଳେ କେତେ ହଜାମା ହୋଇଯାଏ । ଆମ ଗବେଷଣା ମାନବ ସମାଜର କଲ୍ୟାଣ ଦିଗରେ ନହୋଇ ଅନ୍ୟ ଦିଗର ହେବା ଉଚିତ୍ ନୁହେଁ । ମାନବର ଉନ୍ନତି ଦିଗରେ ଉପଯୋଗ ହେଉଥିବା ବିଜ୍ଞାନ ଜୀବନର ପ୍ରଥମାଙ୍କ କୁହାଯାଉଥିବା ଶୈଶବରେ ମାନବକୁ ହତ୍ୟା କରିଦେବା କେତେ ନିନ୍ଦନୀୟ ବିଷୟ ! ଏଭଳି ଘଟଣାମାନ ଖାଲି ଆନ୍ତ୍ର ପ୍ରଦେଶରେ ଘଟୁଥିବାର ଶହଶହ ଉଦାହରଣ ରହିଛି ! ଅନ୍ୟ ରାଜ୍ୟମାନଙ୍କର କଥା କଣ ଆଲୋଚନା କରିବା ? ଏବେ ଏକ ଘଟଣା ମହବୁର୍ ନଗର ଜିଲ୍ଲା କଲ୍ୟୁର୍ତ୍ତ ପ୍ରାଇଭେଟ୍ ଗାୟତ୍ରୀ ନର୍ସିଂହୋମ୍ବର ବିବରଣୀକୁ ଦେଖିବା ।

ଜଉଟଲ୍ ବୁକ୍‌ର ନଜୁରୁଲ୍ଲାବାଦ୍ ନାମକ ଗ୍ରାମର ସୁମତି ୨୦୦୪ ଅକ୍ଟୋବର ୫ ତାରିଖ, ମଙ୍ଗଳବାର ଦିନ ଗର୍ଭ ଯନ୍ତ୍ରଣାରେ କଲ୍ୟୁର୍ତ୍ତ ପ୍ରାଇଭେଟ୍ ମେଡିକାଲ୍‌ରେ ଆର୍ଡ୍‌ମିଟ୍ ହେଲେ । ସଂଧ୍ୟା ୫ଟା ବେଳକୁ ସୁମତିଙ୍କୁ ସିଜେରିଆନ୍ ଅପରେସନ୍ କରି କନ୍ୟା ଶିଶୁଟିଏ ବାହାରକୁ ଆଣିଥିବା ତକ୍‌ର, ଶିଶୁକୁ କିଛି ସମୟ ଗଭୀର ପରୀକ୍ଷା କରି ଶିଶୁ ମରିଯାଇଛି ବୋଲି ଧୂବାକରଣ କଲେ । ମରିଯାଇଥିବା ଶିଶୁକଥା ଶୁଣି ସୁମତିଙ୍କ ଆତ୍ମୀୟମାନେ ଦୁଃଖର ସହିତ ଶିଶୁକନ୍ୟାର ଶବକୁ ନେଇ ଘରକୁ ଫେରିଲେ, ସେମାନେ ଘରକୁ ଫେରିବା ବିଳମ୍ବ ହୋଇଯାଇଥିଲା ତେଣୁ ବୁଧବାର ଦିନ ସକାଳ ହେଉହେଉ ପୋତିବା ପାଇଁ ଶ୍ମଶାନକୁ ନେଲେ, ହେଲେ ଗାତରେ ପୋତିବା ବେଳେ ଆଶ୍ଚର୍ଯ୍ୟ ଜନକ ଭାବେ ଶିଶୁ ଦେହରେ ମାଟି ପଡୁପଡୁ ଶିଶୁ କାନ୍ଦି ଉଠିଲା । ଏ ଘଟଣାରେ ଶିଶୁର ବାପା ଏବଂ ଅନ୍ୟମାନେ ଅତ୍ୟନ୍ତ ଖୁସିରେ ତାକୁ ଘରକୁ ନେଇଆସିଲେ । ସବୁ ଦୃଷ୍ଟିରୁ ଶିଶୁ ସୁସ୍ଥ ଥିଲା, ହେଲେ ଏତେ ପରୀକ୍ଷା ନିରୀକ୍ଷା କରି ତକ୍‌ର କିପରି କହିଲେ ଯେ, ଶିଶୁ ମରିଯାଇଥିଲା ? ଏହି ଘଟଣାରେ ଖାଲି ସୁମତିଙ୍କ କୁଟୁମ୍ବ କାହିଁକି ସେ ଗାଆଁର ଅନ୍ୟ ଲୋକମାନେ ମଧ୍ୟ ଏତେ କ୍ଷୁବ୍ଧ ହୋଇଯାଇଥିଲେ ଯେ, ସେହି ହସ୍ପିଟାଲ୍‌ରେ ଆକ୍ରମଣାତ୍ମକ

ତାଲା ଝୁଲାଇବା ପାଇଁ ଉଦ୍ୟମ କରିଥିଲେ । ସେତେବେଳକୁ ଶିଶୁ ମରିଯାଇଛି ବୋଲି ଧ୍ୱାସକରଣ କରିଥିବା ତକ୍କର କେଉଁଆଡେ ପଳାଇ ଯାଇଥିଲେ । ଏହା ଏକ ସତ୍ୟ ଘଟଣା ଏବଂ ଏହି ଘଟଣାରେ ତକ୍କରମାନଙ୍କୁ ଜଣା ନଥିବା ବିଷୟ କିଛି ରହିଛି ବୋଲି ସ୍ପଷ୍ଟ ହେଉଛି । ଶିଶୁ ଗର୍ଭରୁ ବାହାରକୁ ଆସିବା ପରେ ତାଠାରେ ପ୍ରାଣ ପ୍ରବେଶ କରେ, ଏହା କାହାକୁ ଜଣାନଥିବା ସତ୍ୟ । ଏହା ନଜାଣିବା ଦ୍ୱାରା ଦୁଇଦିନ ପରେ ଶିଶୁ ବଞ୍ଚିବା କଥା କିଛି ରୁଝି ନପାରି ସେହି ତକ୍କର ଆମର କିଛି ଭୁଲ୍ ରହିଯାଇଛି ବୋଲି ଭାବିଥିଲେ । ଶିଶୁଠାରେ ପ୍ରଥମେ ପ୍ରାଣ ନଥିବା କଥା ସତ୍ୟ କିନ୍ତୁ ତକ୍କରମାନେ ଆମର ଭୁଲ୍ ରହିଯାଇଛି ଭାବିବା ସେମାନଙ୍କର ପାଠ ପଢ଼ାକୁ ଅବମାନ । ଏହି ଗୋଟିଏ ବିଷୟରେ ତକ୍କରମାନଙ୍କୁ ଅନେକ ରହସ୍ୟ ଜଣା ନାହିଁ ବୋଲି ଜଣା ପଡୁଥିଲେ ମଧ୍ୟ, ଆମେ ଗତ ୩୫ (ରଚନା ହେବାବେଳ ପର୍ଯ୍ୟନ୍ତ) ବର୍ଷ ହେଲା କହି ଆସୁଥିବା କଥା ଶୁଣି ମଧ୍ୟ, କ'ଣ ଆମେ ଯାହା ଜାଣି ନାହିଁ ତାହା ତମେ ଜାଣିଛ ? ବୋଲି ପ୍ରଶ୍ନ କରି ପାଗଳଙ୍କ ଭଳି କଥା କହୁଛନ୍ତି । ଏମାନଙ୍କୁ କଣ ବା କହିବା ?

ତକ୍କର ଶିଶୁକୁ ମୃତ ଘୋଷିତ କରିଦେବା ପରେ ଯଦି ବିଳମ୍ବ ନକରି ଶିଶୁକୁ ପୋତି ଦିଆଯାଇଥାନ୍ତା ତେବେ ସେ ମରଣର ପରୋକ୍ଷ କାରକ ଆମେ କାହାକୁ କହିଥାନ୍ତେ ! ଏଠାରେ ସ୍ପଷ୍ଟ ହେଉଛି ଯେ ତକ୍କର ହିଁ ପରୋକ୍ଷ ହତ୍ୟାକାରୀ । ମେଡିକାଲ୍ ବୋର୍ଡ୍ ଏହି ବିଷୟରେ ଅଧ୍ୟକ୍ଷତା ଗ୍ରହଣକରି ସବୁ ସମସ୍ୟାର ସମାଧାନ କରିବା ଉଚିତ୍ ।

ନିଜ ଜନ୍ମ ବାବଦରେ ଜାଣିନଥିବା ଲୋକ, ନିଜ ଛୁଆ ବାବଦରେ ମଧ୍ୟ ଭୁଲ୍ କରି ବସୁଛି । ଅନେକ ମାଆବାପା ଶିଶୁ ଗର୍ଭରେ ହିଁ ମରିଯାଇଛି ବୋଲି ଅକ୍ଷ ଭାବରେ ବିଶ୍ୱାସ କରୁଛନ୍ତି । ଜନ୍ମ ପରେ ସ୍ୱୟମ୍ବ ନଥିବା ଶିଶୁକୁ ମରିଯାଇଛି ବୋଲି ତକ୍କରମାନେ କହିଦେବା, ସତ ଭାବି ଛୁଆକୁ ପୋତି ଦେଉଥିବା ଲୋକେ ସମାଜରେ ଥିବାବେଳେ, ଏତେ ପରିଶ୍ରମ ନକରି ନିର୍ଜନ ଜାଗାରେ, ଲଟା ଗହଳିରେ, ପତ୍ତନାଳୀରେ ଫିଙ୍ଗି ଦେଉଥିବା ଲୋକେ ମଧ୍ୟ ଅନେକ ଅଛନ୍ତି । ଏହିଭଳି ଘଟଣା କଣ ଆମେ ଆମ ଚରିତ୍ରରେ ଘଟୁଥିବା ଦେଖୁନାହେଁ ? ଆଉଏକ ଉଦାହରଣ ଦେଖନ୍ତୁ ।

୫) ଅନାଥ ଶିଶୁକୁ ଆପଣାର କରିଥିବା ଦମ୍ପତି

ଧର୍ମବରମ୍, ସେପ୍ଟେମ୍ବର ୧୨, ୨୦୦୪ (ଅନ୍ଲାଇନ୍ ଆକ୍ସଜେମାଡି)

ଛୁଆ ମରିଯାଇଛି ବୋଲି କେହି ଜଣେ ମାଆ ଜନ୍ମକରି ଫିଙ୍ଗି ଦେଇଥିବା କୋମଳ ଶିଶୁଟି ପାଇଥିବା ଦମ୍ପତିଙ୍କ ଅଙ୍ଗୋଲିଭା କଥା ଏହା । ଅନନ୍ତପୁର ଜିଲ୍ଲାର ଧର୍ମବରମ୍ ସହରର ଗୁଡୁସେତ୍କୁ ଯାଇଥିବା ରୋଡ୍‌ର ରେକଗେଟ୍ ପାଖରେ କାହାକୁ ଜଣା ନଥିବା ସ୍ଥିତିରେ ସଦ୍ୟଜାତ ଶିଶୁଟିକୁ କେହି ଫିଙ୍ଗି ଦେଇଥିଲା । ବିଷୟଟିକୁ ଜାଣି ପୋଲିସ୍ ସେଠାରେ ପହଞ୍ଚି, ଶିଶୁ ବଞ୍ଚୁଥିବା ଜାଣି ତାକୁ ସରକାରୀ ହସ୍ପିଟାଲକୁ ପଠାଇ ଦେଇଥିଲେ । କେହି ଜଣେ ଶିଶୁକୁ ଦେଖି, ପୋଲିସ୍‌କୁ ଜଣାଇବା ପର୍ଯ୍ୟନ୍ତ ସେଠାରେ ଅନେକ ଲୋକ ରୁଣ୍ଡ ହୋଇଯାଇଥିଲେ । ସମସ୍ତେ କାନ୍ଦୁଥିବା ଶିଶୁକୁ ଦେଖୁଥିଲେ ମଧ୍ୟ କେହି ଆହା କରୁନଥିବା ପରିସ୍ଥିତିରେ ସି. ଆଇ. ଭେଙ୍କଟେଶ୍, ଏସ. ଆଇ. ଶ୍ରୀନିବାସ, ଏ. ଏସ୍. ଆଇ. ଭିମସା କଣ୍ଟାବଣ ଭିତରୁ ଛୁଆଟିକୁ ବାହାରକୁ ଆଣିଲେ । ସରକାରୀ ହସ୍ପିଟାଲରେ ଚିକିତ୍ସା କରିବା ପରେ ଜଣାପଡିଲା ଶିଶୁର ବୟସ ମାତ୍ର କେଇଘଣ୍ଟା ହୋଇଛି । ସେହି ଶିଶୁକୁ ପୋଷ୍ୟପୁତ୍ର ଭାବେ ଗ୍ରହଣ କରିବାପାଇଁ ଅନେକ ଦମ୍ପତି ଆଗେଇ ଆସିଥିଲେ ମଧ୍ୟ, ସମସ୍ତ ବିଷୟ ଜାଣି ଶିଶୁଟିକୁ ପୋଷିବାକୁ ଆର୍ଥିକ କ୍ଷମତା ଥାଇ ସନ୍ତାନ ସନ୍ତତି ନଥିବା ଦମ୍ପତିଙ୍କୁ ଦିଆଯାଇଥିଲା, ସେହି ଭାଗ୍ୟଶାଳୀ ଥିଲେ ଗୁନ୍ତକଲର ବି. ଦେବ ଦାସ୍ ଆଉ ସରୋଜା ।

ଶିଶୁଟି କୌଣସି କୁକାର୍ଯ୍ୟ ସମ୍ପନ୍ନ ଦ୍ଵାରା ଜନ୍ମ ହୋଇଥିବା ଶିଶୁ ହୋଇ ନପାରେ । ଏହି ନବୀନ କାଳରେ ଆବର୍ଯନର ବ୍ୟବସ୍ଥା, ନାନା ପ୍ରକାରର ବୈଦ୍ୟବିଧାନ ଏହି ପାପକୁ ଘୋଡାଇଦେଇ ପାରିଥାନ୍ତା । ତେଣୁ ଏହି ଘଟଣାଟି ନିଶ୍ଚୟ ଛୁଆ ମରିଯାଇଛି ଭାବି କେହି ଫିଙ୍ଗିଦେଇ ପାରିଥାନ୍ତି ବୋଲି ଅନୁମାନ କରାଯାଇ ଥିଲା । ଯଦି କେହି ଜଣେ ଶିଶୁର କାନ୍ଦିବା ଶୁଣି ପୋଲିସ୍‌କୁ ଖବର କରି ନଥାନ୍ତେ ତେବେ ଖୁବ୍ କମ୍ ସମୟ ଭିତରେ ଶିଶୁଟି କୁକୁର ମାନଙ୍କ ଆହାର ହୋଇଯାଇଥାନ୍ତା ।

ସମାଜରେ ଏହିଭଳି ଅନେକ ଶିଶୁହତ୍ୟା ପରୋକ୍ଷ ଭାବରେ ଘଟୁଛି । ଆମେ ଗତ ୩୫ ବର୍ଷ ହେଲା କହିଲୁଣ୍ଟିଛୁ, ତାହା ଅବହେଳିତ କର୍ଷରେ ଶୁଣିବା ଛଡ଼ା କେହି ସତ୍ୟକୁ ଗ୍ରହଣ କରିବାକୁ ରାଜି ନୁହନ୍ତି । ପ୍ରାରମ୍ଭରୁ ଅନ୍ତ ହୋଇଯାଉଥିବା ଶିଶୁମାନଙ୍କୁ ରକ୍ଷାକରିବା ପାଇଁ, ପରୋକ୍ଷହତ୍ୟା ନିବାରଣ ପାଇଁ ନ୍ୟାୟଧାରୀମାନଙ୍କୁ ଆଗକୁ ଆସିବାକୁ ଅନୁରୋଧ କରୁଛୁ ।

ଜନନ ସିଦ୍ଧାନ୍ତର ଆଉଏକ ଉଦାହରଣ ଆପଣମାନେ ଦେଖିପାରିବେ ।

୭) ମାଆ ମୁଁ ବଞ୍ଚୁଛି !

ଜୀବିତ ଥିବା ଶିଶୁ ମରିଯାଇଛି କହି କପଡ଼ାରେ ଗୁଡ଼ାଇଥିବା ତକ୍କର
 ସେପ୍ଟେମ୍ବର ୨୧/୨୦୦୫ (ଜନାତୁ ନ୍ୟୁଜ୍ ଟୁଡେ, ସୁଲ୍ତାନ ବଜାର)
 କୋଠି, ହାଇଦ୍ରାବାଦ୍

ସାଙ୍ଗେ ସାଙ୍ଗେ ଆଖି ଖୋଲିଥିବା ଶିଶୁ, ମାଆ ଶରୀରର ଛାଇ କଣ ଜାଣି ନାହିଁ, ମାଆ କ୍ଷୀରର ସ୍ବାଦ ଚଖି ନାହିଁ, ସୁନ୍ଦର ଦୁନିଆ ଦେଖିବାକୁ ବାକି ଅଛି, ହେଲେ ନିର୍ଦ୍ଦୟ ବୈଦ୍ୟ ତୁ ମରିଯାଇଛୁ ବୋଲି କହିଦେଲେ, କପଡ଼ାରେ ଗୁଡ଼ାଇ କଣକୁ ଫିଙ୍ଗି ଦେଲେ । ଶିଶୁ ଜନ୍ମ ହୋଇସାରିଛି ଜାଣି ସେ ମାଆର ସବୁ ଦୁଃଖ କଷ୍ଟ ଉତ୍ତାନ ହୋଇଯାଇଥିଲା । ପାଖରେ ଥିବା ପରିଚିତମାନେ ବାହାରକୁ ଯାଇଥିବା ବେଳେ, ମାଆର କିଛି ଅସୁବିଧା ହବ କି କ'ଣ ମଧ୍ୟ ନ ଭାବି ଶିଶୁକୁ ମୃତମୁଦ୍ରା ଲଗାଇ ମାଆ ପାଖରେ ଶୁଆଇ ଦେଇଥିଲେ । ଅମାନବିକତାଠାରୁ ବଳି ଯଦି କିଛି ମନ୍ଦଶକ୍ତ ଥାଏ ତେବେ ତାହା ସୁଲ୍ତାନ ବଜାର ପ୍ରସ୍ତୁତି ହସ୍ପିଟାଲର ଡାକ୍ତରମାନଙ୍କ ପାଇଁ ବ୍ୟବହାର କରାଯିବା ଉଚିତ୍ । ଜିଡିମେଟ୍ଟୁ ସମାପରେ ସୁରାଂ ଗ୍ରାମର ସୁରେଶ ଯାଦବ, ସ୍ତ୍ରୀ ରେବତୀ, ଏମାନଙ୍କର ଗୋଟିଏ ଝିଅ, ପୂର୍ବରୁ ରେବତୀଙ୍କର ଦୁଇଥର ଆବର୍ସନ ହୋଇଥିଲା, ସେ ପୁନର୍ବାର ଗର୍ଭଧାରଣ କରିବାରୁ ତାଙ୍କ ଆପଣାର ଲୋକମାନେ ସୁଲ୍ତାନ ବଜାରର ସରକାରୀ ପ୍ରସ୍ତୁତି ବୈଦ୍ୟଶାଳାରେ କିଛିଦିନ ଚିକିତ୍ସା କରାଇଲେ । ସାତମାସ ଗର୍ଭିଣୀ ରେବତୀଙ୍କର ହାଇ ବି.ପି. ଥିବାରୁ, ପ୍ରସବ ସମୟରେ ଅଧିକ କଷ୍ଟ

ସହିତ ଜନ୍ମିତ ଶିଶୁ ଦୁର୍ବଳ ହୋଇ ଜନ୍ମ ହେବା କିମ୍ବା ମରିଯିବା ସମ୍ଭାବନା ରହିଛି ବୋଲି ହସ୍ତିଚାଳ ସୁପରିଚେଷ୍ଟେଟ୍ କହି ତାଙ୍କ ପରିବାରର ଲୋକମାନଙ୍କୁ ସୂଚାଇ ଦେଇଥିଲେ । ରେବତୀ ଏମାସର ୮ ତାରିଖରେ ଆର୍ତ୍ତମିତ୍ ହେଲେ, ତାଙ୍କୁ ସୋମବାର ସଂଧ୍ୟାରେ ପ୍ରସବ ଯନ୍ତ୍ରଣା ଆରମ୍ଭ ହେବାପାଇଁ ଇଞ୍ଜେକ୍ସନ୍ କରାଯାଇଥିଲା । ରାତି ଗୋଟାଏ ବେଳକୁ ରେବତୀଙ୍କର ଯନ୍ତ୍ରଣା ଆରମ୍ଭ ହେଲା । ଡିୟୁଟିରେ ଥିବା ମେଡିକାଲ ଅଫିସର ସଂଧ୍ୟାଦିକ୍ଷାତ୍ ଖବର ପାଇବା ପରେ ରାତି ୩:୪୫ରେ ରେବତୀଙ୍କର ନର୍ମାଲ୍ ଡେଲିଭରି ହୋଇ ପୁଅଟିଏ ଜନ୍ମ ହେଲା । ସେ ସମୟରେ ରେବତୀଙ୍କ ମାଆ ପାଖରେ ଥିବାବେଳେ, ସ୍ତ୍ରୀମା ଔଷଧ ପାଇଁ ବାହାରକୁ ଯାଇଥିଲେ । ରେବତୀ ସେତେବେଳଯାଏ ଡେଲିଭରି ରୁମ୍‌ରେ ଥିଲେ । ଜଣେ ନର୍ସ ଆସି ରେବତୀଙ୍କ ମାଆକୁ କହିଲେ ମଲାପିଲା ଜନ୍ମହୋଇଛି, ଖଣ୍ଡେ କପତା ଥିଲେ ଦିଅ । ଆଗରୁ ସୂଚନା ପାଇଥିବା ରେବତୀଙ୍କ ମାଆ ମନଦୁଃଖରେ କପତା ଖଣ୍ଡେ ଦେଇଥିଲେ, ସେମାନେ ଶିଶୁକୁ କପତାରେ ଗୁଡାଇ ଏକ ଜରିମୁଣାରେ ରଖିଦେଲେ । ଟଙ୍କା ଦେଲେ ଆମର ଜଣେ ଚିହ୍ନାଲୋକ ମଲାଛୁଆକୁ ନେଇ ପୋଡିଦେବ କହି ପରାମର୍ଶ ମଧ୍ୟ ଦେଇଥିଲେ । ହେଲେ ରେବତୀଙ୍କ ସ୍ୱାସ୍ଥ୍ୟ ଭଲ ନଥିବାରୁ, ତାଙ୍କ ଶାଶୁ ଶଶୁର ହସ୍ତିଚାଳକୁ ଆସିବା ପର୍ଯ୍ୟନ୍ତ ଏଇଠି ରଖିଥାନ୍ତୁ ବୋଲି ରେବତୀଙ୍କ ମାଆ କହିବାରୁ ଜରିମୁଣାଟିକୁ ଆଉ ଟିକିଏ ଦୂରରେ ରଖିଦେଇ ଚାଲିଗଲେ । ଦିନ ୩:୩୦ ବେଳକୁ ରେବତୀଙ୍କ ଶଶୁର ଶିବେୟା ଏବଂ ଆଉ କେତେଜଣ ବନ୍ଧୁବାନ୍ଧବ ଆସି ମୃତଶିଶୁ କେଉଁଠାରେ ଅଛି ବୋଲି ପଚାରିଥିଲେ । ରେବତୀଙ୍କ ମାଆଙ୍କଠାରୁ ଜରିମୁଣାର ସନ୍ଧାନ ପାଇ ମୋ ନାତୀଟି କାହା ମୁହଁ ନେଇ ଆସିଥିଲା ଟିକେ ଦେଖିବି କହି ଜରିମୁଣାକୁ ଖୋଲି ଦେଖନ୍ତେ ସେଥିରେ ଥିବା ତାଙ୍କ ନାତୀ ହାତଗୋଡ ଛାଟୁଛି । ସାଙ୍ଗେ ସାଙ୍ଗେ ନାତୀର ନାକଠାରେ ହାତଦେଇ ନିଶ୍ୱାସ ପ୍ରଶ୍ୱାସ ପରୀକ୍ଷା କଲେ । ସବୁଠିକ୍ ଥିଲା । ସେଠିକାର ସମସ୍ତେ ଏଇ ଘଟଣାରେ ଆଶ୍ଚର୍ଯ୍ୟ ହେଉଥିବା ବେଳେ, ଡିୟୁଟିରେ ଥିବା ଡକ୍ଟର ରାଜେଶ୍ୱରୀ ଆପଣମାନେ ବିଲମ୍ବ ନକରି ନିଲୋଫର୍ ହସ୍ତିଚାଳକୁ ନେଇଯାଆନ୍ତୁ ବୋଲି କହିଥିଲେ । ବଞ୍ଚୁଥିବା ଶିଶୁ ମୃତଭାବରେ ଜନ୍ମହୋଇଛି କହି ନିଜର ନିର୍ଲକ୍ଷତାକୁ ଦର୍ଶାଉଥିବା ଡକ୍ଟରମାନେ, ୧୨ ଘଂଟା ପରେ ଶିଶୁ

ବଞ୍ଚି ବୋଲି ଜାଣି ସାରିଥିଲେ; ତଥାପି ଶିଶୁ ପ୍ରତି ଅନାଦର ହୋଇଥିଲେ । ତାର କାରଣ କଣ ହୋଇପାରେ ? ଆଶ୍ଚର୍ଯ୍ୟ, ଭୟାଦି ସେମାନଙ୍କଠାରେ ପରିଲକ୍ଷିତ ହେଉଥିଲେ ମଧ୍ୟ, ସେମାନେ ଯେମିତି ଭାବୁଥିଲେ କି ଆମର ଏଥିରେ କୌଣସି ଭୁଲ ନାହିଁ । ଏବେ ଶିଶୁଟି ନିଲୋଫର୍ ହସ୍ତିଚାଳରେ ଚିକିତ୍ସାଧିନ । ଋକ୍ଷଲ୍ୟ ଶୁଷ୍କ କରିଥିବା ଏଇ ଘଟଣାଟି ପୁଣିଥରେ ପ୍ରସୂତି ହସ୍ତିଚାଳଗୁଡ଼ିକର ପ୍ରକୃତ ରୂପକୁ ପଦାରେ ପକାଇ ଦେଇଥିଲା ।

ଏମିତି ହଜାରେ ଦୃଷ୍ଟାନ୍ତ ଆପଣମାନେ ଆପଣଙ୍କ ପାଖାପାଖି ପ୍ରସୂତି ବିଭାଗ ଗୁଡ଼ିକରେ ଦେଖି ପାରିବେ ।

ଏହି ବିଷୟରେ ମୁଁ ଆପଣମାନଙ୍କୁ କେତୋଟି ପ୍ରଶ୍ନ କରୁଛି । ଆପଣମାନେ ଏହାର ଉତ୍ତର କହିପାରିବେ ? ଚେଷ୍ଟାକରି ଦେଖନ୍ତୁ ।

୧/- ପୂର୍ବଜନ୍ମ ମନେପଡ଼ି ପୂର୍ବ ଜନ୍ମକଥା କହିପାରୁଥିବା ଅନେକଙ୍କୁ ଆମେ ଭୃତ୍ୟରେ ଦେଖିପାରିବା, ହେଲେ ଗର୍ଭସ୍ଥ ସ୍ଥିତିକୁ କିଏ କହିବା ଲୋକ ଅଛନ୍ତି ? କ’ଣ ଆପଣଙ୍କର ମନେଅଛି ?

୨/- ଜ୍ୟୋତିଷଶାସ୍ତ୍ର ଅନୁସାରେ ଶିଶୁ ଜନ୍ମହେବା ପରେ ହିସାବ କରି ଦଶା ବିଶେଷ କହୁଛନ୍ତି, ସେଗୁଡ଼ିକ ବାବଦରେ ଶିଶୁ ଗର୍ଭରେ ଥିବାବେଳେ କାହିଁକି ହିସାବ କରୁନାହାନ୍ତି ? ଦଶା ଭୁକ୍ତିକୁ ଗତଜନ୍ମ ଭୁକ୍ତି ବୋଲି କାହିଁକି ଲେଖୁଛନ୍ତି ? (କେତେକ ଗର୍ଭ ଭୁକ୍ତି କହନ୍ତି, ଗର୍ଭରେ ଶିଶୁ ବର୍ଷ ବର୍ଷ ଧରି ରହୁନଥିବା ବେଳେ ଗର୍ଭ ଭୁକ୍ତି ନୁହେଁ, ଗତଜନ୍ମ ଭୁକ୍ତି କହିବା ଉଚିତ୍ ।

୩/- କେତେକ ସମ୍ଭାଷଣରେ ଜନ୍ମିତ ଶିଶୁଠାରେ କେଜମିନିର୍ ବା କେଜଘଷ୍ଟା ପର୍ଯ୍ୟନ୍ତ ଶ୍ୱାସ, ରକ୍ତ ସଞ୍ଚାଳନ, ହଲ୍‌ଚଲ୍ ହେବା, ଚୈତନ୍ୟ ନଥାସିବା ଇତ୍ୟାଦି ଘଟଣା କାହିଁକି ଘଟିଥାଏ ?

୪/- ଗାଉଁଲି ଧାଇଁମାନେ କହନ୍ତି ଯେ, ଗର୍ଭଫୁଲରେ ପ୍ରାଣ ଅଛି, ତାହା ଶିଶୁ ଶରୀରକୁ ଆସିଥାଏ, ତେବେ ଶିଶୁ ଗର୍ଭରେ ଥିବାବେଳେ ସେ ପ୍ରାଣ କେଉଁଠି ଥିଲା ? ଶିଶୁଠାରେ କି ଗର୍ଭଫୁଲରେ ?

୫/- କେତେକ ବଡ଼ବଡ଼ ହସ୍ତିଚାଲରେ ଶିଶୁ ମରିଯାଇଛି ବୋଲି ଡକ୍ଟରମାନେ ନିର୍ଦ୍ଦାରିଣ କରିବା ପରେ ମଧ୍ୟ ଶିଶୁ ବଞ୍ଚିଥିବା ପ୍ରମାଣ ଅଛି, କିପରି ସମ୍ଭବ ?

୬/- ଗର୍ଭସ୍ଥ ଶିଶୁଠାରେ ପ୍ରାଣ ନଥିଲେ ତାହା ବଢ଼ିବ ନାହିଁ, ସେ ଗର୍ଭରେ ମରିଗଲେ ମାଆକୁ ବିପଦ ବୋଲି କହନ୍ତି, ତେବେ ଗର୍ଭ ଧାରଣ କରିବା ପରଠାରୁ ଶିଶୁଶରୀର ମାଆ ଗର୍ଭରେ କିପରି ରହିଥିଲା ? ଯଦି ପୂର୍ବରୁ ପ୍ରାଣ ନଥିଲା ତେବେ ଶିଶୁ ଗର୍ଭରେ କିପରି ବଢ଼ିଲା ? ସେତେବେଳେ ମାଆକୁ କାହିଁକି କିଛି ବିପଦ ପଡ଼ିଲା ନାହିଁ ?

୭/- ଯୋଗଶାସ୍ତ୍ର ଭଗବଦ୍‌ଗୀତାରେ ଜୀବ ଏକ ଶରୀର ଲାଭ କଲା ପରେ ତାର ବାଲ୍ୟ, କିଶୋର, ଯୌବନ, ବୃଦ୍ଧା ଏବଂ ମରଣ ଅବସ୍ଥା ବିଷୟ ଭଗବାନ କହିଛନ୍ତି ବୋଲି ସମସ୍ତେ ଜାଣନ୍ତି, ହେଲେ ସେଥିରେ ଭଗବାନ ଗର୍ଭାବସ୍ଥା କଥା କାହିଁକି କହି ନାହାନ୍ତି ?

୮/- ଗୀତାରେ ଜୀବ ପୁରୁଣାଶରୀର ଛାଡ଼ି ନୂଆଶରୀର ଧାରଣ କରେ ବୋଲି କହିଛନ୍ତି ହେଲେ ଏଇ ନୂଆ ଶରୀର କହିଲେ ସମ୍ପୂର୍ଣ୍ଣ ଶରୀର ! କି ଛଅମାସର ଅଧାଗଢା ଶରୀର ?

୯/- ଭଗ (ଯୋନି)ରୁ ସଜୀବ ଭାବରେ ଜଣେ ଜନ୍ମହେଲେ ସେ ଭଗବାନ ହୁଏ, କଣ ଆମେ ସମସ୍ତେ ଭଗବାନ ?

ଏଠାରେ ଆମେ କହିବାକୁ ଥିବା ଛୋଟ କଥାଟିଏ ହେଉଛି ! ଆମ ପଞ୍ଚଭୂତର ଶରୀରରେ ବାୟୁ ନାମକ ଭୂତ ଅନ୍ୟତମ । ବାୟୁକୁ ପ୍ରାଣ ମଧ୍ୟ କୁହାଯାଏ, ତେଣୁ ପଞ୍ଚବାୟୁକୁ ପଞ୍ଚପ୍ରାଣ ମଧ୍ୟ କହନ୍ତି । ସାଧାରଣ ଭାବେ ଆମ ନାକରେ ପବନ (ପ୍ରାଣ) ଯିବା ଆସିବା କରୁଥିଲେ ପ୍ରାଣ ଅଛି କହି, ନକଲେ ନାହିଁ ବୋଲି କହୁଛେ । ଶରୀରରେ ପ୍ରାଣ ଥିବାବେଳେ ଜୀବ ମଧ୍ୟ ଥାଏ । ତେଣୁ ନାସାରନ୍ତରେ ପ୍ରାଣ (ପବନ) ନଥିବା ପର୍ଯ୍ୟନ୍ତ ଶିଶୁଠାରେ ଜୀବନ ନାହିଁ ବୋଲି ଜାଣିବା ଉଚିତ୍ ନା ! । ମାଆ ଗର୍ଭର ଦ୍ରବପଦାର୍ଥ ଭିତରେ ଶିଶୁ ରୁଡ଼ି ରହିଥାଏ, ତେଣୁ ସେଠାରେ ଶ୍ୱାସ ଚାଲିବା ସୁଯୋଗ ନାହିଁ, ଜୀବନ ହିଁ ନାହିଁ । ଆପଣ

ନିଜେ ଉପରୋକ୍ତ ପ୍ରଶ୍ନଗୁଡ଼ିକର ଉତ୍ତର ଖୋଜନ୍ତୁ । ସତ୍ୟାସତ୍ୟ ଆପଣଙ୍କୁ ନିଶ୍ଚୟ ବୁଝା ପଡ଼ିଯିବ ।

୧) ଶ୍ଳୋକ, ୨୩ : ନୈନଂ ଛିନ୍ଦନ୍ତି ଶସ୍ତ୍ରାଣି ନୈନଂ ଦହତି ପାବକଃ ।
ନ ଚୈନଂ କ୍ଳେଦୟନ୍ତ୍ୟାପୋ ନ ଶୋଷୟତି ମାରୁତଃ ॥
(ଜୀବାତ୍ମା)

ଭାବାର୍ଥ : ଜୀବାତ୍ମା ଖଡ୍ଗରେ ଛିଣ୍ଡେନାହିଁ, ଅଗ୍ନିରେ ପୋଡ଼େନାହିଁ, ଜଳରେ ବୁଡ଼େନାହିଁ, ସେହିଭଳି ପବନ ମଧ୍ୟ ତାର କିଛି କରିପାରେ ନାହିଁ ।

ବିବରଣୀ : ତିନିଗୋଟି ଆତ୍ମା ଭିତରୁ ପ୍ରଥମ ଆତ୍ମା ହୋଇଥିବା ଜୀବାତ୍ମା ବାବଦରେ କୁହାଯାଇଥିବା ଏହି ଶ୍ଳୋକରେ ନିଆଁରେ, ପବନରେ, ପାଣିରେ ସେହିଭଳି ଖଡ୍ଗରେ ମଧ୍ୟ ଜୀବାତ୍ମାର କିଛି କ୍ଷତି ହୋଇ ନଥାଏ ବୋଲି କୁହାଯାଇଛି । ଜୀବାତ୍ମା ଶରୀର ଭିତରେ କେଉଁଠି ଏକ ଅଜଣା କ୍ଷୁଦ୍ର ସ୍ଥାନରେ ରହିଛି । ସେଥିଲାଗି ବାହାରର ପ୍ରକୃତିଭାଗ ହୋଇଥିବା ଅଗ୍ନି, ଜଳ, ଭୂମି, ବାୟୁ ଇତ୍ୟାଦି ଜୀବାତ୍ମାର କୌଣସି କ୍ଷତି କରିପାରି ନଥାନ୍ତି । କୌଣସି ଆୟୁଧ ଦ୍ଵାରା ମଧ୍ୟ ଜୀବାତ୍ମାର କୌଣସି କ୍ଷତି କରାଯାଇ ପାରେ ନାହିଁ । କୌଣସି ଆୟୁଧ ହେଉ, ଅଗ୍ନି, ଜଳ, ବାୟୁ, ଭୂମି ଇତ୍ୟାଦି ହୁଅନ୍ତୁ କେବଳ ବାହ୍ୟ ଶରୀରକୁ ଛୁଇଁ ପାରିଥାନ୍ତି । ବାହାରର ଶରୀରକୁ ଅଗ୍ନି ଜଳାକଦେଇ ପାରେ, ଖଡ୍ଗ କାଟିଦେଇ ପାରେ, କିନ୍ତୁ ଜୀବାତ୍ମାକୁ ଛୁଇଁପାରି ନଥାଏ । ଶତ୍ରୁଦୁର୍ଭେଦ୍ୟ ରାଜପ୍ରାସାଦେ ରାଜା ରହିବା ଭଳି ଶରୀରରେ ଜୀବ ରହିଥାଏ । ଅନେକ ଶତ୍ରୁସୈନ୍ୟ ଆସିଲେ ମଧ୍ୟ ରାଜପ୍ରାସାଦ ବାହାରେ ଥିବା ସୈନିକମାନଙ୍କ ସହିତ ଯୁଦ୍ଧ କରିବେ ସିନା, ରାଜାଙ୍କର କିଛି କରି ପାରିବେ ନାହିଁ । ରାଜାଙ୍କର ସୈନିକମାନଙ୍କୁ ଶତ୍ରୁ ପକ୍ଷ ସୈନ୍ୟମାନେ ହରାଇ ରାଜାଙ୍କ ପାଖରେ ପହଞ୍ଚି ତାଙ୍କୁ ବନ୍ଦୀ କରିପାରିବା ସୁଯୋଗ ଥିଲେ ମଧ୍ୟ, ରାଜା ଖସି ପଳାଇଯିବାକୁ ରହସ୍ୟ ମାର୍ଗଟିଏ ରହିଥାଏ । ବିପଦ ଆସିବା ବେଳେ ସେହି ମାର୍ଗରେ ରାଜା ବାହାରକୁ ଯାଇପାରନ୍ତି । ତେଣୁ ଶତ୍ରୁମାନେ ତାଙ୍କୁ ଧରିପାରନ୍ତି ନାହିଁ । ରାଜାମାନେ ଏଭଳି ରାଜପ୍ରାସାଦରେ ରହସ୍ୟମାର୍ଗ ତିଆରିକରି ରଖିଥାନ୍ତି । ସେହିଭଳି ଜୀବ ମଧ୍ୟ ରାଜପ୍ରାସାଦର ରାଜା

ଭଳି ରହି ଶରୀରରୁ ବିପଦ କାଳରେ କିପରି ଚାଲିଯାଏ ତାହା କାହାକୁ ଜଣା ନଥାଏ । କାହାକୁ ଜଣା ନପଡ଼ି, କାହା ଆଖିକୁ ଦେଖା ନଯାଇ ଶରୀରର ଜୀବ ଶରୀରରୁ ବାହାରକୁ ଚାଲିଯାଇଥାଏ । ଏହି ଅନୁସାରେ ରାଜପ୍ରାସାଦର ରାଜାକୁ ଯେପରି କେହି ମାରି ପାରନ୍ତି ନାହିଁ, ସେହିପରି ଶରୀରର ଜୀବକୁ ମଧ୍ୟ କେହି ମାରିପାରନ୍ତି ନାହିଁ ବୋଲି ଜଣାଯାଉଛି । ଏହିଭଳି ବିଚାରକଲେ ବାହାରେ ଦେଖା ଯାଉଥିବା ଅଗ୍ନି, ଜଳ, ବାୟୁ ଇତ୍ୟାଦି ଜୀବକୁ ଛୁଇଁ ପାରନ୍ତି ନାହିଁ, ଯଦି ଛୁଇଁପାରନ୍ତି ତେବେ କେବଳ ଶରୀରକୁ ଛୁଇଁପାରନ୍ତି ବୋଲି ଜଣାଯାଉଛି । ପର ଶ୍ଳୋକରେ ଭଗବାନ କଣ କହିଛନ୍ତି ଚିକିଏ ଗବେଷଣା ପୂର୍ବକ ପାଠକଲେ ଉପର ତଳ ହୋଇ ରହିଥିବା ଏହି ଦୁଇଟି ଶ୍ଳୋକକୁ ଭଲ ଭାବରେ ବୁଝିପାରିବା ।

୧) ଶ୍ଳୋକ, ୨୪ : ଅଚ୍ଛେଦ୍ୟାଂୟମଦାହ୍ୟାଂୟମ୍ ଅଚ୍ଛେଦ୍ୟାଂଶୋଷ୍ୟ ଏବ ଚ ।

ନିତ୍ୟଃ ସର୍ବଗତଃ ସ୍ତ୍ୱାଶୁର୍ ଅଚଳୋଽୟଂ ସନାତନଃ ॥

(ପରମାତ୍ମା)

ଭାବାର୍ଥ : ଯିଏ ନିତ୍ୟ ଭାବରେ ଥାଏ, ଯିଏ ସାରା ଜଗତରେ ବ୍ୟାପି ରହିଥାଏ, ଯିଏ ସ୍ଥିର, ସେହି ଅଚଳ ସନାତନ ପରମାତ୍ମା, ଛେଦିତ ହୁଏ ନାହିଁ, ଜଳେ ନାହିଁ, ଭିଜେ ନାହିଁ କି ଉଡ଼ିଯାଏ ନାହିଁ ।

ବିବରଣୀ : କେତେକ ଏହିଠାରେ ଚତୁରତାର ସହିତ ଏକ ପ୍ରଶ୍ନ ପଚାରି ପାରନ୍ତି, ଆଜ୍ଞା ! ଉପର ଶ୍ଳୋକରେ କୁହାଯାଇଥିବା ବିଷୟ ତ ! ତଳେ କୁହାଯାଇଛି ! ହେଲେ ଉପର ଶ୍ଳୋକଟିକୁ ଜୀବାତ୍ମାର କହି ଏହି ଶ୍ଳୋକକୁ ଏହା ପରମାତ୍ମା ବାବଦରେ କୁହାଯାଇଛି ବୋଲି କିପରି କହିଛନ୍ତି ? ଯଦି ଏହି ଶ୍ଳୋକ ପରମାତ୍ମାଙ୍କ ପାଇଁ କୁହାଗଲା ତେବେ ଉପର ଶ୍ଳୋକଟି ପରମାତ୍ମାଙ୍କ ବାବଦରେ କୁହାଯାଇଛି ନକହି ଜୀବାତ୍ମା ବାବଦରେ କୁହାଯାଇଛି ବୋଲି ଆପଣ କାହିଁକି ଲେଖିଛନ୍ତି ? ଏଥିପାଇଁ ଆମ ତରଫରୁ ସମାଧାନ ହେଉଛି ! ଯଦି ଉପର ବିଷୟ ତଳେ କୁହାଯାଇଛି ବୋଲି କହୁଛନ୍ତି ତେବେ ଯାହା ଉପରେ କହିଛନ୍ତି ତାହା ତଳେ ଆଉଥରେ କହିବା କଣ ଦରକାର ଥିଲା ? ଯଦି ସେହି

କଥା ଆଉ ଥରେ କହିଛନ୍ତି ତେବେ ତଳ କଥାରେ କିଛି ବିଶେଷତା ଅଛି ବୋଲି କହିବି ଭାରୁ ନାହାନ୍ତି ? ଆପଣ ଭାବିବେ କଣ ତଳ ଶ୍ଳୋକରେ କିଛି ବିଶେଷତା ଅଛି ବୋଲି ତ ! ସଫା ଜଣାପଡୁଛି । ଉପର ଶ୍ଳୋକରେ କହିବା ବେଳେ ଆୟୁଧ ଦ୍ଵାରା ଛେଦିତ ହୁଏ ନାହିଁ ବୋଲି କହି, ତଳ ଶ୍ଳୋକରେ କେବଳ ଛେଦିତ ହୁଏ ନାହିଁ ବୋଲି କହିଛନ୍ତି । ଏଠାରେ ଉପର ବିଷୟ ତଳ ବିଷୟ ଗୋଟିଏ ହେଲେ ମଧ୍ୟ ଆଉଥରେ ସେହି କଥା କହିବାରେ ଆଉ କି ଅନ୍ତରାର୍ଥ ଅଛି ବୋଲି ବିଚାର ନକରି ରହିହେବ ନାହିଁ । ଏହି ବିଚାରରେ ଉପର ଶ୍ଳୋକ ଏବଂ ତଳ ଶ୍ଳୋକକୁ ଚିକିଏ ଗବେଷଣା କରି ଦେଖିଲେ ଉପର ଶ୍ଳୋକରେ ଆୟୁଧ (ମାରଣାସ୍ତ୍ର) ଦ୍ଵାରା ଛିଣ୍ଡି ନଥିବା, ଅଗ୍ନି ଦ୍ଵାରା ଜଳୁ ନଥିବା, ଜଳରେ ବୁଡୁ ନଥିବା, ପବନରେ ଉଡ଼ିଯାଉ ନଥିବା ବିଷୟ ଯିଏ କହିଛନ୍ତି, ସେ ହିଁ ତଳ ଶ୍ଳୋକରେ ଏହି ଆତ୍ମା ଛିଣ୍ଡେନାହିଁ, ଜଳେନାହିଁ, ବୁଡେନାହିଁ, ଉଡେନାହିଁ କହି ବିଶେଷ ଭାବରେ ଏହି ଆତ୍ମା ନିତ୍ୟ, ସର୍ବବ୍ୟାପୀ, ଅତଳ ସନାତନ ବୋଲି ମଧ୍ୟ କହିଛନ୍ତି । ସର୍ବବ୍ୟାପୀ, ସନାତନ ହେଉଛନ୍ତି ପରମାତ୍ମା ! ତେଣୁ ଏହି ଶ୍ଳୋକ ପରମାତ୍ମାଙ୍କ ପାଇଁ କୁହାଯାଇଛି, ଉପର ଶ୍ଳୋକରେ କେବଳ ଜୀବାତ୍ମା ବିଷୟ କୁହାଯାଇଛି । ଏହି ସାରାଂଶ ଅନୁଯାୟୀ ଦେଖିଲେ ଜୀବାତ୍ମା ଏବଂ ପରମାତ୍ମା ଉଭୟ ପ୍ରକୃତି ଦ୍ଵାରା କିମ୍ପା କୌଣସି ଆୟୁଧ ଦ୍ଵାରା କ୍ଷତିଗ୍ରସ୍ତ ହୁଅନ୍ତି ନାହିଁ, କେବଳ ଆତ୍ମା କ୍ଷତିଗ୍ରସ୍ତ ହୋଇଥାଏ ବୋଲି ଜଣାପଡୁଛି ।

କୁହାଯାଇଥିବା ବିଷୟ ଉଭୟ ପରମାତ୍ମା ଏବଂ ଜୀବାତ୍ମା ଦୁହିଁଙ୍କୁ ବୁଝାଉଛି, କିନ୍ତୁ ଗୋଟିଏ କଥା ଦୁଇଟି ଶ୍ଳୋକରେ କୁହାଯାଇଥିବାରୁ କେଉଁ ଶ୍ଳୋକ କାହାପାଇଁ କୁହାଯାଇଛି ବୋଲି ସନ୍ଦେହ ଆସିଛି । ଏଠାରେ ତଳ ଶ୍ଳୋକଟି ପରମାତ୍ମାଙ୍କ ପାଇଁ କୁହାଯାଇଛି ବୋଲି ଜଣା ପଡ଼ି ଯାଉଥିବା ବେଳେ, ଉପର ଶ୍ଳୋକଟି ଜୀବାତ୍ମା ପାଇଁ କୁହାଯାଇଛି ବୋଲି ସହଜରେ ବୁଝି ହେଉଛି । ତେଣୁ ଏହି ସାରାଂଶ ଅନୁସାରେ ଜୀବାତ୍ମା ପରମାତ୍ମା ଦୁହେଁ ପ୍ରକୃତି ଦ୍ଵାରା କିମ୍ପା ଆୟୁଧ ଦ୍ଵାରା କୌଣସି କ୍ଷତିଗ୍ରସ୍ତ ହୋଇନଥାନ୍ତି, କେବଳ ମଝିରେ ରହିଥିବା ଆତ୍ମା କ୍ଷତିଗ୍ରସ୍ତ ହୋଇଥାଏ ବୋଲି ଜଣାଯାଉଛି ।

(୧) ଶ୍ଳୋକ, ୨୫: ଅବ୍ୟକ୍ତୋଽୟମ୍ ଫଚିତ୍ତୋଽୟମ୍ ଫବିକାରୋଽୟମ୍ ମୁଚ୍ୟତେ ।

ତସ୍ମାଦେବଂ ବିଦିତ୍ସେନ ନାନୁଶୋଚିତୁମହର୍ଷି ॥

(ଆତ୍ମା)

ଭାବାର୍ଥ : ଆତ୍ମାକୁ ଜଣାଇବା ଏବଂ ଚିନ୍ତାକରି ଜାଣିବା ଅସାଧ୍ୟ । ଆତ୍ମାର କୌଣସି ବିକାର ନାହିଁ, ସେଥିଲାଗି ତାପାଇଁ ଦୁଃଖ କରିବା ଅନୁଚିତ୍ ।

ବିବରଣୀ : ଆମ ଶରୀରରେ ଆମ ସହିତ ଥିବା ଆତ୍ମା ବାବଦରେ ଯଦି କେହି ଜାଣିପାରେ ତାହା କଣ ବୋଲି ବାହାରକୁ କହି ପାରିବ ନାହିଁ । ତାହା ବ୍ୟକ୍ତ କରିବା ଅସମ୍ଭବ । କାରଣ ! କାହା ସହିତ ତାକୁ ତୁଳନା କରିବା ପାଇଁ ଏ ଦୁନିଆରେ ତା ସମାନ ଆଉକିଛି ନାହିଁ । ନିଜଠାରେ ଯେଉଁମାନେ ଆତ୍ମାକୁ ଜାଣି ପାରିଛନ୍ତି ତାହା କଣ ବୋଲି ସେମାନେ ବାହାରକୁ କହି ପାରନ୍ତି ନାହିଁ । ମନୋବିରଠ ଦ୍ଵାରା ଆତ୍ମା ବିଷୟ କହିବା ମଧ୍ୟ ଅସାଧ୍ୟ । କାରଣ ! ମନରେ ବିରଠ ଆସୁଥିବା ପର୍ଯ୍ୟନ୍ତ ଆତ୍ମା ଜଣାପଡ଼ି ନଥାଏ । ମନର ବିରଠ ସ୍ଥିର ରହିଯିବା ବେଳେ ଆତ୍ମା କଣ ତାହା ଜଣାପଡ଼ିଥାଏ । ତେଣୁ ମଚିତ୍ତୋଽୟମ୍ ଅର୍ଥାତ୍ ଚିନ୍ତାରେ ମଧ୍ୟ ଆସି ନଥାଏ ବୋଲି ଜଣାଇଛନ୍ତି । ମନରେ ପ୍ରାପଞ୍ଚକ (ଭୌତିକ) ବିଷୟ ଆସୁଥିବା ବେଳେ ଆତ୍ମା ଜଣାପଡ଼ି ନପାରେ, କିନ୍ତୁ ମନକୁ ଆତ୍ମଚିନ୍ତନରେ ଲଗାଇଲେ ଆତ୍ମା କଣ କାହିଁକି ଜଣାପଡ଼ିବ ନାହିଁ ? ବୋଲି କେତେକ ପରଠିପାରନ୍ତି । ସେମାନଙ୍କ କଥା ଅନୁସାରେ ଆମ ମନକୁ ଭୌତିକ ବିଷୟ ଉପରେ ନରଖି ଆତ୍ମା ଉପରେ ରଖିଲେ ଆତ୍ମାକୁ ଜାଣିହେବ ବୋଲି କହିଲେ, ଆମ ମନ ଆତ୍ମା ଉପରେ ରଖିବା ପାଇଁ ପ୍ରଥମେ ଆତ୍ମା କଣ ତାହା ଜାଣିବା ଦରକାର ! ଆତ୍ମା କଣ ଜାଣିଥିଲେ ସିନା ତା ଉପରେ ଧ୍ୟାନ ଲଗାଇବା ! ତେଣୁ ମନୋଚିନ୍ତନ ଦ୍ଵାରା ଆତ୍ମାକୁ ଜାଣିହେବ ନାହିଁ । ମନୋଚିନ୍ତନରେ କେବଳ ଭୌତିକ ବିଷୟ ଜଣା ପଡ଼ିଥାଏ ସିନା, ଆତ୍ମା ଜଣାପଡ଼ି ନଥାଏ । ତାଛଡ଼ା ଆତ୍ମାର କୌଣସି ବିକାର ନାହିଁ । ଗୁଣଗୁଡ଼ିକ ଦ୍ଵାରା ଜନ୍ମୁଥିବା ଭାବାନୁଭୂତିକୁ ବିକାର କୁହାଯାଏ । ଗୁଣଗୁଡ଼ିକ ଦ୍ଵାରା ଜନ୍ମୁଥିବା ଭଲ ମନ୍ଦର ଭାବାନୁଭୂତି ଆତ୍ମାରେ ପ୍ରବେଶ କରିପାରେ ନାହିଁ । ଆତ୍ମାର କୌଣସି ଦୁଃଖଦ ସ୍ଥିତି ଉପୁଜିବ କି ବୋଲି ତୁ କିମ୍ପା ଆଉକେହି ଦୁଃଖ କରିବା ଉଚିତ ନୁହେଁ । ଯଦି କେହି ମୁଁ

ଆତ୍ମାପାଇଁ ଦୁଃଖ କରୁନାହିଁ ଜୀବାତ୍ମା ପାଇଁ ଦୁଃଖ କରୁଛି କହେ ତେବେ ସେହି ଜୀବାତ୍ମା ବାବଦରେ ଭଗବାନ କଣ କହୁଛନ୍ତି !

(୧) ଶ୍ଳୋକ, ୨୭: ଅଥ ଚୈନ୍ନ ନିତ୍ୟଜାତଂ ନିତ୍ୟଂ ବା ମନ୍ୟସେ ମୃତଂ ।

ତଥାପି ତ୍ଵଂ ମହାବାହୋ ! ନୈବଂ ଶୋଚିତୁମହର୍ତ୍ତସି ॥

(ଜୀବାତ୍ମା)

ଭାବାର୍ଥ : ଏଭଳି ନିତ୍ୟ ଜନ୍ମହୋଇ ନିତ୍ୟ ମୃତ୍ୟୁବରଣ କରୁଥିବା ତାପାଇଁ ତୁ ଦୁଃଖ କରିବାକୁ କୌଣସି କାରଣ ନାହିଁ ।

ବିବରଣୀ : ମୁଁ ଆତ୍ମା ପାଇଁ ଦୁଃଖ କରୁ ନାହିଁ, ସବୁଦିନ ଜନ୍ମହୋଇ ମୃତ୍ୟୁବରଣ କରୁଥିବା ଜୀବାତ୍ମା ପାଇଁ ଦୁଃଖ କରୁଛି ବୋଲି ଭାବିଲେ ମଧ୍ୟ, ଜୀବାତ୍ମା ଗୋଟିଏ ସ୍ଥାନରେ ଜନ୍ମହୋଇ ଗୋଟିଏ ସ୍ଥାନରେ ମୃତ୍ୟୁବରଣ କରୁଥିବାରୁ ସେ କୁଆଡ଼େ ନ ଯାଇ ଆମରି ଆଗରେ ଥିବା ଏଇ ଭୂପୃଷ୍ଠରେ ହିଁ ଜନ୍ମହୋଇ ଜୀବନ ବଞ୍ଚୁଛି, ସେ ନଥିଲେ ସିନା ତୁ ଦୁଃଖ କରନ୍ତୁ ! କହିଲେ, ସେ ନାହିଁ ବୋଲି ନୁହେଁ, କେଉଁଠି ଧନବାନ ଘରେ ଜନ୍ମହୋଇ ସୁଖରେ ରହିଲେ କଣ ହେଲା ସେ ତ ଆମ ପାଖରୁ ଚାଲିଗଲା, ତା କଥା ମୁଁ କିଛି ଜାଣି ପାରିଲି ନାହିଁ, ସେଥିଲାଗି ତାପାଇଁ କିପରି ଦୁଃଖ କରିବି ନାହିଁ ? କିପରି କାନ୍ଦିବି ନାହିଁ ? ଭାବିଲେ ତଳ ଶ୍ଳୋକରେ ଭଗବାନ କହୁଛନ୍ତି -

(୧) ଶ୍ଳୋକ, ୨୭ : ଜାତସ୍ୟ ହି ଧ୍ଵବୋ ମୃତ୍ୟୁଧ୍ଵବଂ ଜନ୍ମ ମୃତସ୍ୟ ତ ।

ତସ୍ମାଦପରିହାର୍ଯ୍ୟୋଽର୍ଥେ ନ ତ୍ଵଂ ଶୋଚିତୁମହର୍ତ୍ତସି ॥

(ଜୀବାତ୍ମା)

ଭାବାର୍ଥ : ଜନ୍ମ ସବୁବେଳେ ମରଣ ପାଇଁ, ପୁଣି ମରଣ ପୁନର୍ଜନ୍ମ ପାଇଁ, ତେଣୁ ଏହି ଅନିର୍ବାଚ୍ୟ କାର୍ଯ୍ୟ ପାଇଁ ଦୁଃଖ କରିବା ଅନୁଚିତ୍ ।

ବିବରଣୀ : ଗୋଟିଏ ସ୍ଥାନରେ ଜନ୍ମ ହୋଇଥିବା ଜଣେ ଲୋକ, କିଛିକାଳ ପରେ ନିଶ୍ଚୟ ମୃତ୍ୟୁବରଣ କରେ ଏବଂ କୌଣସି ସ୍ଥାନରେ କୌଣସି ଧନୀ

କିମ୍ପା ଗରିବ ଘରେ ନିଶ୍ଚୟ ଜନ୍ମହୁଏ । ଏମିତି ଗୋଟିଏ ସ୍ଥାନରେ ମୃତ୍ୟୁବରଣ କରି ଆଉ ଗୋଟିଏ ସ୍ଥାନରେ କାହିଁକି ଜନ୍ମହେବ ? ଯେଉଁଠିରେ ମୃତ୍ୟୁବରଣ କରିଥିଲା ସେହି ଘରେ ଜନ୍ମହେଲେ ବିଚ୍ଛେଦ ଦୁଃଖ ତ ରହନ୍ତା ନାହିଁ ! ଏଭଳି ଅନ୍ୟତ୍ର ଜନ୍ମହେବା ଦ୍ଵାରା ଜଣକର ମୃତ୍ୟୁରେ ଆଉଜଣେ ଦୁଃଖ ଭୋଗିବାକୁ ପଡ଼ୁଛି । ଏମିତି ଜନ୍ମ ବଦଳୁଛି କାହିଁକି ! ବୋଲି ଯଦି ଭାବିବା, ତେବେ ଏହି ଜନନମରଣ ପକ୍ଷତି ନଥିଲେ, ଏହି ଜଗନ୍ନାଟକ ହୋଇ ନପାରି କିଏ ସୂତ୍ରଧାରୀ କିଏ ପାତ୍ରଧାରୀ କେହି ଜାଣିପାରିବେ ନାହିଁ । ପରମାତ୍ମା ନିର୍ଦ୍ଦେଶ କରିଥିବା କର୍ମ ନିୟମକୁ ପାଳନ କରିବାପାଇଁ ପ୍ରକୃତି ନାମକ ବ୍ୟବସ୍ଥାକୁ ସେ ତିଆରି କରିଛନ୍ତି, ପ୍ରକୃତି ନାମକ ଏହି ବ୍ୟବସ୍ଥାରେ, ଗୁଣଗୁଡ଼ିକୁ, ଇନ୍ଦ୍ରିୟଗୁଡ଼ିକୁ, ତା'ର ଅବସ୍ଥାନ୍ତରକୁ ଖଞ୍ଜି, ଶେଷରେ ଶରୀର ମୃତ୍ୟୁବରଣ କରି, ଅନ୍ୟତ୍ର ଜନ୍ମହେବା ଭଳି ବ୍ୟବସ୍ଥା ମଧ୍ୟ ଖଞ୍ଜିଛନ୍ତି । ଏହି ପକ୍ଷତି ଅନୁସାରେ ସବୁକିଛି ଯାନ୍ତ୍ରିକ ଭାବରେ ଘଟୁଛି । ପରମାତ୍ମା ମାନବ ଭାବରେ ଆସିଲେ ମଧ୍ୟ ପ୍ରକୃତିର ଏହି ବ୍ୟବସ୍ଥାରେ ବଞ୍ଚିବାଠାରୁ ବାଦ୍ ଯାଆନ୍ତି ନାହିଁ; ତଥାପି ଏହି ପକ୍ଷତିକୁ କେହି ଉଲ୍ଲଙ୍ଘନ କରି ନ ପାରିବା ଭଳି ତାର ଯଥାବିଧି ବ୍ୟବହାର କରି ରଖିଛନ୍ତି । ସେଥିଲାଗି ଜୀବାତ୍ମାର ଜନ୍ମ ମରଣ ଅନିବାର୍ଯ୍ୟ । ଏହାକୁ କେହି ଅସ୍ଵୀକାର କରିପାରିବେ ନାହିଁ । ତେଣୁ ଜୀବର ମରଣ ବିଷୟ ନେଇ କେବେ ଦୁଃଖ କରିବା ଅନୁଚିତ୍ । କରିବା ବୃଥା ମଧ୍ୟ ।

ଜନ୍ମ ପରେ ମୃତ୍ୟୁବରଣ ଅନିବାର୍ଯ୍ୟ ବୋଲି ଜାଣିଥିଲେ ମଧ୍ୟ ଆମଠାରୁ ଚାଲିଯାଇଥିବା ଲୋକ ବାବଦରେ ନିଶ୍ଚୟ ଦୁଃଖ ଜାତ ହୋଇଥାଏ । ମୃତ୍ୟୁବରଣ କରିଥିବା ଲୋକ ଅମୃତ ଜାଗାରେ ଅଛି ବୋଲି ଜାଣିବା ପରେ ଆମର ଦୁଃଖ ରହିବା ଉଚିତ୍ ନୁହେଁ । କିନ୍ତୁ ସେଠାରେ ଦୁଃଖ ବଢ଼ିବା ଦୁର୍ଯ୍ୟୋଗ ରହିଛି । କାରଣ ! ଜଣେ ଧନବାନ ଜଣେ ଗରିବ ଘରେ ଜନ୍ମ ହେଲା ବୋଲି ଭାବନ୍ତୁ । ଏକଥା ଜାଣିପାରିଥିବା ଧନୀ ଘରର ଲୋକମାନେ ଆମ ପୁଅ କି ଝିଅ

କେତେବଡ଼ ଗରିବ ଘରେ ଜନ୍ମ ହୋଇଛି ଭାବି ନିଶ୍ଚୟ ଦୁଃଖ କରିବେ, ସେ ଗରିବ ଘରେ ଜନ୍ମହେଲା, କେତେ ସୁଖରେ ଥିବା ଆମଲୋକ ସେଠାରେ କି ଦୁଃଖ ନ ସହିବ ! ବୋଲି ଭାବି ବା ତାର ଏ ଜନ୍ମରେ ଆଉ ସୁଖ ନାହିଁ ଭାବି ଦୁଃଖ କରିବେ । କିନ୍ତୁ ସେ କେଉଁଠାରେ ଜନ୍ମହେଉଛି ଜାଣି ନପାରିବାରୁ, ତାର ମୃତ୍ୟୁରେ କାନ୍ଦି ବା କିଛିଦିନ କାନ୍ଦି ରୁପ୍ ହୋଇଯାଉଛନ୍ତି । ଯଦି ଜାଣିପାରନ୍ତେ ସାରା ଜୀବନ କାନ୍ଦୁଥାନ୍ତେ । ସେଥିଲାଗି ପୁନର୍ଜନ୍ମ ବିଷୟକୁ କେହି ଜାଣି ନପାରିବା ଭଳି, କର୍ମ ନିୟମକୁ ଖଞ୍ଜି ପ୍ରକୃତିକୁ ପରମାତ୍ମା ତିଆରି କରିଛନ୍ତି । ଏହିକଥା ତଳ ଶ୍ଳୋକରେ ପୁଣି କିଭଳି କହିଛନ୍ତି ଦେଖନ୍ତୁ ।

(୧) ଶ୍ଳୋକ,୨୮ : ଅବ୍ୟକ୍ତାଦାନି ଭୂତାନି ବ୍ୟକ୍ତମଧାନି ଭାରତ ! ।
 ଅବ୍ୟକ୍ତ ନିଧନାନ୍ୟେବ ତତ୍ର କା ପରିଦେବନା ॥

(ଜୀବାତ୍ମା)

ଭାବାର୍ଥ : ଜୀବସମ୍ଭବ କିପରି ହୁଏ ଜଣାପଡେ ନାହିଁ, ସେଭଳି ତାର ମରଣ ମଧ୍ୟ ଜଣାପଡେ ନାହିଁ, କିନ୍ତୁ ଜନ୍ମମରଣର ମଧ୍ୟରେ ଥିବା ଜୀବନ ଜଣାପଡିଥାଏ, ତେଣୁ ସେହି ଜୀବ ପାଇଁ ତୁ ଦୁଃଖ କରନାହିଁ ।

ବିବରଣୀ : ଜନ୍ମ ହୋଇଥିବା ଜୀବାତ୍ମା କେଉଁଠାରୁ ଆସି ଜନ୍ମହେଲା ତାହା କାହାକୁ ଜଣାନଥାଏ । ଜନ୍ମ ହୋଇଥିବା ଜୀବ କିଛିକାଳ ଶରୀରରେ ରହି ମୃତ୍ୟୁବରଣ କରିବାବେଳେ କେଉଁ ସ୍ଥାନକୁ ଯାଉଛି, କିପରି ଶରୀରଧାରଣ କରୁଛି ଜାଣିହୁଏ ନାହିଁ । ଏହା ଦ୍ଵାରା ମୃତ୍ୟୁବରଣ କରିଥିବା ବ୍ୟକ୍ତି ଉପରୁ ବଞ୍ଚୁଥିବା ଲୋକମାନେ ସମ୍ପର୍କ ଛିଣ୍ଡାଇବାକୁ ବାଧ୍ୟ ହୁଅନ୍ତି । ଉଦାହରଣ ସ୍ଵରୂପ ସ୍ଵାମୀ ମୃତ୍ୟୁବରଣ କରିବା ବେଳେ, ବଞ୍ଚୁଥିବା ସ୍ତ୍ରୀ ତାର ଜୀବନ ସମ୍ପର୍କକୁ ତୁଟାଇ, ତା ଜୀବନ ସମ୍ପର୍କୀୟ ସଂଖା ସିନ୍ଦୂର ମଧ୍ୟ ଧାରଣ କରି ନଥାଏ । ସ୍ଵାମୀ ମୃତ୍ୟୁବରଣ କରି, କେଉଁଠିକୁ ଗଲା, କେଉଁଠି ଅଛି ଯଦି ଜାଣେ ତେବେ ସେ ସଂଖା ସିନ୍ଦୂର କାଟିବ ନାହିଁ, ସେଠି ସେ ତାର ସ୍ଵାମୀକୁ ଆଉକାହା ସହିତ ବିବାହ କରିବାକୁ

ଦେବ ନାହିଁ । ତାହା ଯିଏ ଜନ୍ମହେଲା ସେ କେଉଁଠାରୁ ଆସି ଜନ୍ମହେଲା ବୋଲି ଯଦି ଜାଣିପାରିବା ତେବେ ମଧ୍ୟ ବଡ଼ ଅନର୍ଥ ହେବ, କାହିଁକିନା ! ନୀଳ କୁଳର ଜଣେ ଆସି ଉଚ୍ଚ କୁଳରେ ଜନ୍ମହେଲା ବୋଲି ଭାବିଲେ, ସେ ଅମୁକ ବୋଲି, ଅମୁକ ସ୍ଥାନରୁ ଆସି ଜନ୍ମ ହୋଇଛି ବୋଲି ଜନ୍ମ ହୋଇଥିବା ଘରର ଲୋକମାନେ ଜାଣିପାରିଲେ ମଧ୍ୟ ସେ ଅମୁକ ଗୁଣ୍ଡା, ଝେର କି ନୀଳକୁଳର ଥିଲା ବୋଲି ଜାଣି ଦୁଃଖ କରିପାରନ୍ତି ।

ଯିଏ ମୃତ୍ୟୁବରଣ କରିଛି ଯଦି ସେ ଜାଣି ପାରନ୍ତା ମୁଁ ଅମୁକ ସ୍ଥାନରୁ ଆସି ଏଠାରେ ଜନ୍ମ ହୋଇଛି ତେବେ ସେ ଜନ୍ମ ହୋଇଥିବା ଘରୁ ପଳାଇଯିବା ଦୁର୍ଯ୍ୟୋଗ ଅଛି । ଏଭଳି ହୋଇପାରୁଥିଲେ କର୍ମ ସିଦ୍ଧାନ୍ତ ବେକାମି ହୋଇ ଜଗତରେ ମାନବ ବ୍ୟବସ୍ଥା ଅସ୍ତବ୍ୟସ୍ତ ହୋଇଯାଆନ୍ତା । ସେଥିଲାଗି ମାନବର ଜନନ ମରଣ ରହସ୍ୟକୁ କେହି ଜାଣି ନ ପାରିବା ଭଳି ଏହି ପ୍ରକୃତିସିଦ୍ଧି ବ୍ୟବସ୍ଥା ରହିଆସିଛି । ଗୋଟିଏ ଜନ୍ମର ସ୍ମୃତି ସେହି ଜନ୍ମରେ ଝଲିଯିବା ଦ୍ଵାରା, ତାକୁ କିମ୍ପା ବାହାର ଲୋକମାନଙ୍କୁ ଜନ୍ମର ପୂର୍ବକଥା, ମରଣର ପରକଥା ମନେ ନପଡ଼ି ଜନ୍ମ ମରଣର ମଧ୍ୟରେ ଥିବା ଜୀବନକାଳଟି ବୁଝାପଡ଼ିଥାଏ । ଆଗ ପଛର ସମ୍ପର୍କ ନଥାଇ ମଧ୍ୟକାଳର ଜୀବନ ଅନୁଭୂତି ହେଉଥିବାରୁ, ସହଜାବିମାନଙ୍କ ପାଇଁ ତୁ ଦୁଃଖ କରିବା ଉଚିତ୍ ନୁହେଁ ବୋଲି ଉଗବାନ କହିଛନ୍ତି ।

(୧) ଶ୍ଳୋକ, ୨୯ :

ଆଶ୍ଚର୍ଯ୍ୟବତ୍ପ୍ରଣୟତି କର୍ଣ୍ଣଦେନ ଆଶ୍ଚର୍ଯ୍ୟବତ୍ ବଦତି ତଥୈବ ଚାନୟଃ ।

ଆଶ୍ଚର୍ଯ୍ୟବଚ୍ଚୈନମନୟଃ ଶୃଣୋତି ଶୃତ୍ଵାପ୍ୟେନଂ ବେଦ ନ ଚୈବ କର୍ଣ୍ଣିତ୍ ॥

(ଜୀବାତ୍ମା)

ଭାବାର୍ଥ : ଜୀବନକାଳରେ ଘଟୁଥିବା କାର୍ଯ୍ୟଗୁଡ଼ିକୁ କେହି ଜଣେ ଆଶ୍ଚର୍ଯ୍ୟ ହୋଇ ଦେଖୁଛି, ସେହି କାର୍ଯ୍ୟ ଆଉ କେହି ଜଣେ ଆଶ୍ଚର୍ଯ୍ୟ ହୋଇ ଶୁଣୁଛି, ଆଉ କେହି ତାହା ଆଶ୍ଚର୍ଯ୍ୟ ହୋଇ କହୁଛି, କିନ୍ତୁ ଜୀବାତ୍ମାର ବାସ୍ତବ ସ୍ଥିତି ବାବଦରେ କାହାକୁ ମଧ୍ୟ ଜଣା ନାହିଁ ।

ବିବରଣୀ : ଜନ୍ମର ଆଗରୁ, ମରଣର ପରେ ଥିବା ବିଷୟକୁ ନଜାଣି, କେବଳ ମଧ୍ୟକାଳୀନ ଜୀବନକୁ ଜାଣୁଥିବା ମାନବ ଆଉ କାହାର ଜୀବନ ବାବଦରେ ଆଶ୍ଚର୍ଯ୍ୟ ହୋଇ ଦେଖେ, ଶୁଣେ, କହେ, କିନ୍ତୁ ଆଶ୍ଚର୍ଯ୍ୟକର ଜୀବନ ପଛରେ ଥିବା ଜୀବାତ୍ମାକୁ ଚିହ୍ନିପାରେ ନାହିଁ । ଚିହ୍ନିହେଉ ନଥିବା ଜୀବାତ୍ମାକୁ ମାରିହୁଏ ନାହିଁ ବୋଲି ତଳ ଶ୍ଳୋକରେ କହୁଛନ୍ତି ଦେଖନ୍ତୁ ।

ମୁଖ୍ୟ ସୂଚନା : (ପ୍ରଚ୍ଛନ୍ଦିତ ହୋଇଥିବା ଅନ୍ୟାନ୍ୟ ଭଗବଦ୍ଵାରା ଗୁଡ଼ିକରେ ରଚୟିତାମାନେ ଏ ପର୍ଯ୍ୟନ୍ତ ଥିବା ଶ୍ଳୋକ ଗୁଡ଼ିକରେ ଆତ୍ମା ବାବଦରେ ବର୍ଣ୍ଣନା କରିଛନ୍ତି । ସେହିଭଳି ଉପର ଶ୍ଳୋକଟି ମଧ୍ୟ ଆତ୍ମା ବାବଦରେ କୁହାଯାଇଛି ବୋଲି ଜଣାଇଛନ୍ତି । କେଉଁ ଆତ୍ମା ବାବଦରେ କୁହାଯାଇଛି ନଜାଣି ଲେଖିବା ଦ୍ଵାରା ଭଗବଦ୍ଵାରାର ଭାବାର୍ଥ ଭୁଲ୍ ବାଚରେ ଝଲିଯାଇଛି ବୋଲି ଆମେ କହୁଛୁ । ଜୀବାତ୍ମା, ଆତ୍ମା ବିଷୟରେ ଜାଣି ନଥିବା ବେଳେ ଆତ୍ମା ବିଷୟରେ କହିବା, ଧଳା ଦେଖାଯାଉଛି ବୋଲି ଅନ୍ନ ଆଉ ଚୂନ ଦୁଇଟିଯାକ ସମାନ କହିବା ଭଳି ହେଉଛି । ଋତ୍ନକ ସିଝି ଅନ୍ନ ହୁଏ, ସେହିଭଳି ଚୂନପଥର ସିଝି ଚୂନ ହୁଏ, ଉଭୟ ଧଳା ଦେଖାଗଲେ ମଧ୍ୟ ସେଗୁଡ଼ିକର ରୁଚିରେ ଭିନ୍ନତା ଥିବାଭଳି, ଆତ୍ମା, ଜୀବାତ୍ମା ଦୁହେଁ ଶରୀରରେ ନିବାସକଲେ ମଧ୍ୟ ସେମାନଙ୍କର ମୂଲ୍ୟରେ ଭିନ୍ନତା ଥାଏ । ଦେହୀ କହିଲେ ଯିଏ ଦେହରେ ନିବାସକରେ । ଆତ୍ମା ଜୀବାତ୍ମା ଦେହରେ ବାସ କରୁଥିବାରୁ ସେମାନଙ୍କୁ ଦେହୀ କହିପାରିବା, କିନ୍ତୁ ଆତ୍ମାର ଅନୁଭବ, ଜୀବାତ୍ମାର ଅସ୍ଥିତ୍ଵକୁ ନ ଜାଣିଲେ ସେ ଦୁହିଁଙ୍କୁ ସନ୍ଦର୍ଭ ଅନୁସାରେ ଚିହ୍ନି ପାରିବା ନାହିଁ । ଖାଲି ମନେରଖି ଅତି ବେଗରେ କଥା କହିପାରିଲେ କଣ ହେବ ତାହା ଅନୁଭବରେ ଆସେ ନାହିଁ । ତେଣୁ ଅନୁଭବ ଦ୍ଵାରା ଜୀବାତ୍ମା, ଆତ୍ମା ଅଲଗା ଅଲଗା ବୋଲି ଜାଣିବା ଉଚିତ୍ । ଜୀବାତ୍ମା ପାଇଁ କୁହାଯାଇଥିବା ଶ୍ଳୋକ ଆତ୍ମାପାଇଁ କହିବା ଭଳି ବିବରଣୀ କହି, ଜଣେ ଆତ୍ମାକୁ ଆଶ୍ଚର୍ଯ୍ୟ ଭାବରେ ଦେଖୁଛି, ସେହିଭଳି କେହି ଶୁଣୁଛନ୍ତି, କେହି କହୁଛନ୍ତି ବୋଲି ଲେଖୁଛନ୍ତି, ସେମାନଙ୍କ କଥା ଅନୁସାରେ ଗଲେ, ଆମେ ଆତ୍ମା ବିଷୟ ଗୁଡ଼ିକୁ ତୁଣ୍ଡରେ

କହି ପାରିବା, କାନରେ ଶୁଣି ପାରିବା, ହେଲେ ଆଖିରେ ଦେଖିପାରିବା ନାହିଁ ! ଆତ୍ମା ଦୃଶ୍ୟରୂପ ନୁହେଁ ତାହାକୁ କିପରି ଦେଖିପାରିବା ? ତଥାପି ଦେଖାଯାଏ ବୋଲି ଲେଖିଛନ୍ତି । ଆମ ଦ୍ଵାରା ଲେଖାଯାଇଥିବା ଗୀତାରେ ସତ୍ୟ ହିଁ ରହୁ, ଏଇ ଭାବ ନେଇ ସତ୍ୟକୁ ଆମେ ଲେଖୁଛୁ । ତେଣୁ ଅନ୍ୟ ହୋଇଥିବା କଥାଗୁଡ଼ିକୁ ପ୍ରତ୍ୟାଖ୍ୟାନ କରିବାକୁ ପଡ଼ିଛି । ସେଥିଲାଗି କାହାକୁ ବ୍ୟକ୍ତିଗତ ବିମର୍ଶ କରିନାହିଁ, କାହାକୁ ନିନ୍ଦା କରୁନାହିଁ ବୋଲି ଟିକିଏ ଜଣାଇ ଦେଉଛୁ ଆଉ ସତ୍ୟର ମୂଲ୍ୟକୁ ସମସ୍ତେ ନିଶ୍ଚୟ ବୁଝିବେ ବୋଲି ଆଶା କରୁଛୁ ।)

(୧) ଶ୍ଳୋକ, ୩୦ : ଦେହୀ ନିତ୍ୟମବଧ୍ୟୋୟନ୍ ଦେହେ ସର୍ବସ୍ୟ ଭାରତ ! ।

ତସ୍ମାତ୍ ସର୍ବାଣି ଭୂତାନି ନ ତ୍ଵ ଶୋଚିତ୍ତୁମ୍ ଅହସି ॥

(ଜୀବାତ୍ମା)

ଭାବାର୍ଥ : ସମସ୍ତ ଦେହରେ ନିବାସ କରୁଥିବା ଜୀବାତ୍ମା ଗୁଡ଼ିକୁ ହତ କରାଯାଇ ପାରେ ନାହିଁ, ତେଣୁ ସର୍ବଜୀବରାଶି ପାଇଁ ତୁ ଦୁଃଖ କରିବା ଆବଶ୍ୟକ ନାହିଁ ।

ବିବରଣୀ : ଜୀବାତ୍ମା ହେଉ, ଆତ୍ମା ହେଉ ଦେହରେ ନିବାସ କରୁଥିବାରୁ ଉଭୟଙ୍କ ପାଇଁ “ଦେହୀ” ନାମଟି ଯଥାର୍ଥ ହୋଇଛି । “ଦେହୀ ସର୍ବସ୍ୟ” କହିବା ଦ୍ଵାରା ସମସ୍ତ ଦେହରେ “ଦେହୀନିତ୍ୟମବଧ୍ୟୋୟନ୍” ଅର୍ଥାତ୍ ବନ୍ଧ କରାଯାଇ ପାରୁନଥିବା (ମାରିହେଉ ନଥିବା) ଜୀବାତ୍ମା ଭାବରେ ଅଛି ବୋଲି ଜାଣିବା ଉଚିତ୍ । “ଅବଧ୍ୟୋୟନ୍” କହିବାରେ ମୃତ୍ୟୁବରଣ କରେ ନାହିଁ ବୋଲି ବୁଝି ହେଉଥିବା ବେଳେ, ତାହା ଜୀବାତ୍ମା ପାଇଁ କୁହାଯାଇଛି ବୋଲି ଜାଣିବା ଉଚିତ୍ । ଭୂତାନି ଅର୍ଥାତ୍ ଜୀବରାଶିଙ୍କ ପାଇଁ ତୁ ଦୁଃଖ କରିବା ଉଚିତ୍ ନୁହେଁ, ଏହା ହିଁ ଭଗବାନ ଶ୍ରୀକୃଷ୍ଣ ଜଣାଇଛନ୍ତି ।

ଏପର୍ଯ୍ୟନ୍ତ ଏହି ଅଧ୍ୟାୟରେ ୧୨ତମ ଶ୍ଳୋକଠାରୁ ଆରମ୍ଭକରି ୩୦ତମ ଶ୍ଳୋକ ପର୍ଯ୍ୟନ୍ତ ଥିବା ମୋଟ ୧୯ ଗୋଟି ଶ୍ଳୋକ ଜୀବାତ୍ମା, ଆତ୍ମା, ପରମାତ୍ମା ବାବଦରେ କୁହାଯାଇଛି । ଏହି ୧୯ଗୋଟି ଶ୍ଳୋକରେ ଜୀବାତ୍ମା, ଆତ୍ମା,

ପରମାତ୍ମାଙ୍କୁ ମିଶାଇ ଦେହୀ ନାମକ ଏକ ଶବ୍ଦ ବ୍ୟବହାର କରିଛନ୍ତି । ସବୁଗୁଡ଼ିକୁ ଦେହୀ କହିବା ଦ୍ୱାରା, ତିନି ପୁରୁଷ ବାବଦରେ ପୁରୁଷୋତ୍ତମ ପ୍ରାପ୍ତି ଯୋଗ ନାମକ ଅଧ୍ୟାୟ ପର୍ଯ୍ୟନ୍ତ ବିଭାଜନ ନକରିବା ଦ୍ୱାରା, କେଉଁ ଶ୍ଳୋକଟି କେଉଁ ଆତ୍ମା ବାବଦରେ କୁହାଯାଇଛି ନଜାଣି, ଗୀତା ଶ୍ଳୋକର ଭାବାର୍ଥ ଲେଖିବା, ବ୍ୟାଖ୍ୟା କରିବା ଦ୍ୱାରା ଆତ୍ମା ଗୁଡ଼ିକର ଜ୍ଞାନ ଅଜଣା ରହିଯାଇଛି । ଆମେ ସମସ୍ତଙ୍କ ଭଳି ନଲେଖୁ ଆତ୍ମାର ବିବରଣୀ ଲେଖୁଛୁ । କାରଣ! ଦିନେ ଜଣେ ଜାଜ୍ଞାସୁ ଜଣେ ଗୁରୁଙ୍କୁ ପ୍ରଶ୍ନ କରିଥିଲା ଯେ, ଭଗବଦ୍ୱୀତାର ସାଂଖ୍ୟ ଯୋଗରେ ଥିବା ୨୦ତମ ଶ୍ଳୋକରେ ଭଗବାନ “ନ ଜାୟତେ” ଅର୍ଥାତ୍ ଜନ୍ମ ନାହିଁ କହି, ୨୭ତମ ଶ୍ଳୋକରେ “ଧ୍ରୁବଂ ଜନ୍ମମୃତସ୍ୟତ” (ନିଶ୍ଚୟ ଜନ୍ମ ହୁଏ) ବୋଲି କାହିଁକି କହିଛନ୍ତି, ଉଭୟ କଥା କଣ ଗୋଟିଏ ଆତ୍ମା ପାଇଁ କୁହାଯାଇଛି ? ବୋଲି ପଚାରିଲା । ତାର ଏହି ଉତ୍ତର ଦେବାକୁ ଯାଇ ଗୁରୁମହାଶୟ, ଗୀତାରେ ଯାହା ଲେଖାଯାଇଛି ଖାଲି ତାହା ପଢ଼ିବା ଉଚିତ୍ ବୋଲି କହିଥିଲେ । ଏହିଭଳି ଗୀତାକୁ ବୁଝି ନପାରି ଜାଜ୍ଞାସୁ ପଚାରିବା ବେଳେ, ଗୁରୁ ମହାଶୟ ସମାଧାନ କରିପାରି ନଥିଲେ । ଏ ସବୁକୁ କତରୁ ଦେଖୁଥିବା ଆମେ, ସବୁ ପ୍ରଶ୍ନର ସମାଧାନ ନଥିବା ଭଗବଦ୍ୱୀତା ରହିବା ଉଚିତ୍ ନୁହେଁ ବୋଲି ଭାବିଲୁ, ସେଦିନର ସେହି ଘଟଣା ହିଁ ଆଜି ଆମ ରଚନାରେ ସମସ୍ତ ପ୍ରଶ୍ନର ଉତ୍ତର ମିଳିଯିବା ଭଳି କରିଛି । ଆଜି ପର୍ଯ୍ୟନ୍ତ ଲେଖାଯାଇଥିବା କୌଣସି ଭଗବତ୍ ଗୀତାରେ ତିନିଆତ୍ମା ବିବରଣୀ ନରହିବା ନିଶ୍ଚୟ ଆମର ଦୁର୍ଭାଗ୍ୟ ପାଲଟି ଯାଇଛି । ସଂସ୍କୃତ ଜାଣିଥିବା ପଣ୍ଡିତ, ମେଧାବୀ, ସ୍ୱାମୀଜୀ, ଗୁରୁମାନଙ୍କ ଭଳି ଲୋକମାନେ ଲେଖୁଥିବା ଗୀତାରେ ପ୍ରଶ୍ନ ଉତ୍ତୁଳିବା ଆଉ ଆମକୁ ସେଗୁଡ଼ିକର ଉତ୍ତର ନ ମିଳିବା ବଡ଼ ଶୋଚନୀୟ ବିଷୟ । ଆଜି ସେହି ଜିଜ୍ଞାସୁ ପଚାରିଥିବା ପ୍ରଶ୍ନର ସମାଧାନ ଯଦିଓ ଏଥିରୁ ମିଳି ପାରିଛି ତାହା ଆମ ସୌଭାଗ୍ୟର ବିଷୟ । ତିନି ଆତ୍ମାର ବିବରଣୀ ମାତ୍ର ତିରିଶି ପ୍ରକାରରେ ଦେଇ ଆପଣମାନେ ଜୀବାତ୍ମା, ଆତ୍ମା, ପରମାତ୍ମାର ଭେଦ ଜାଣିପାରିବେ ବୋଲି ଆଶା କରୁଛୁ । ଦେଖନ୍ତୁ ।

ଜୀବାତ୍ମା	ଆତ୍ମା	ପରମାତ୍ମା
୧) ବିନାଶୀ ।	ଅବିନାଶୀ ।	ଅବିନାଶୀ ।
୨) ମରଣ ଅଛି ।	ମରଣ ଅଛି ।	ମରଣ ନାହିଁ ।
୩) ଅଗ୍ନିରେ ପୋଡ଼େ ନାହିଁ, ଆୟୁଧରେ ଛିଣ୍ଡେ ନାହିଁ, ଜଳରେ ବୁଡ଼େ ନାହିଁ ।	ଅଗ୍ନିରେ ପୋଡ଼ିଯାଏ, ଆୟୁଧରେ ଛିଣ୍ଡିଯାଏ, ଜଳରେ ବୁଡ଼ିଯାଏ ।	ଅଗ୍ନିରେ ପୋଡ଼େ ନାହିଁ, ଆୟୁଧରେ ଛିଣ୍ଡେ ନାହିଁ, ଜଳରେ ବୁଡ଼େ ନାହିଁ ।
୪) ଜ୍ଞାନଦୃଷ୍ଟିକୁ ଜଣାପଡ଼େ ।	ଜ୍ଞାନଦୃଷ୍ଟିକୁ ଜଣାପଡ଼େ ।	ଜ୍ଞାନଦୃଷ୍ଟିକୁ ମଧ୍ୟ ଜଣାପଡ଼େ ନାହିଁ ।
୫) ଶରୀରର ଗୋଟିଏ ସ୍ଥାନରେ ଥାଏ ।	ଶରୀର ଭିତରେ ସର୍ବତ୍ର ଥାଏ ।	ସମସ୍ତ ଶରୀରର ଭିତରେ, ବାହାରେ ମଧ୍ୟ ଥାଏ
୬) ଶରୀର ବାହାରେ ନଥାଏ ।	ଶରୀର ବାହାରେ ନଥାଏ ।	ଶରୀର ବାହାରେ ମଧ୍ୟ ଥାଏ ।
୭) ଆକାର ଅଛି ।	ଆକାର ଅଛି ।	ଆକାର ନାହିଁ ।
୮) ନାମ ଅଛି	ନାମ ଅଛି	ନାମ ନାହିଁ
୯) ଜୀବ ସଂଖ୍ୟା ଅଧିକ ।	ଜୀବମାନଙ୍କର ସଂଖ୍ୟା ଅନୁସାରେ ଆତ୍ମାର ସଂଖ୍ୟା ରହିଥାଏ ।	ଏହା କିଛି ନୁହେଁ ତେଣୁ କୌଣସି ସଂଖ୍ୟା ମଧ୍ୟ ନୁହେଁ ।
୧୦) କର୍ମକୁ ଅନୁଭବ କରେ ।	କର୍ମକୁ ଅନୁଭବ କରେ ନାହିଁ ।	କର୍ମ ଅନୁଭବ କରେ ନାହିଁ ।
୧୧) ଶକ୍ତିହୀନ ।	ଶକ୍ତିବାନ ।	ସ୍ୱୟଂଶକ୍ତି ।
୧୨) ମୁଦ୍ଧା (ବୋଧୀ ବା ଅପରାଧୀ)	ଶକ୍ତିବାନ । ସାକ୍ଷୀ	ଜୀବାତ୍ମା, ଆତ୍ମାଠାରୁ ଭିନ୍ନ ଭାବରେ ଥାଏ, ସାକ୍ଷୀ ନୁହେଁ ।
୧୩) ଗୁଣବିକାର ଥାଏ	ଗୁଣବିକାର ନ ଥାଏ	ଗୁଣବିକାର ନଥାଏ
୧୪) ବିଭୂତି ରେଖାରେ ଥିବା ତଳ ରେଖା ।	ବିଭୂତି ରେଖାରେ ଥିବା ମଧ୍ୟ ରେଖା ।	ବିଭୂତି ରେଖାର ଉପରେ ଥିବା ରେଖା ।

୧୫) ଆରାଧକ	ଆରାଧ	ଆରାଧନାରେ ମଧ୍ୟ ମିଳେ ନାହିଁ
୧୬) ସୃଷ୍ଟି ହୋଇଛି	ସୃଷ୍ଟି ହୋଇଛି	ସୃଷ୍ଟିକର୍ତ୍ତା
୧୭) ଜୀବ	ଆତ୍ମା	ପରମାତ୍ମା
୧୮) ପ୍ରଳୟ ପରେ ନଥାଏ ।	ପ୍ରଳୟ ପରେ ନଥାଏ ।	ପ୍ରଳୟ ପରେ ମଧ୍ୟ ରହିଥାଏ ।
୧୯) ପ୍ରକୃତି ଏହାର ମାତା	ପ୍ରକୃତି ସହିତ ଜନ୍ମ	ପ୍ରକୃତି ଏହାର ସ୍ତ୍ରୀ
୨୦) ଆତ୍ମାରେ ମିଳିତ ହୁଏ ।	ଜୀବାତ୍ମାକୁ ପରମାତ୍ମାରେ ମିଳିତ କରାଇଥାଏ ।	ଜୀବାତ୍ମାକୁ ନିଜଠାରେ ମିଶାଇଥାଏ ।
୨୧) ଶୂନ୍ୟରେ ନଥାଏ ।	ଶୂନ୍ୟରେ ନଥାଏ ।	ଶୂନ୍ୟରେ ଥାଏ ।
୨୨) ଜଗତର ଏକ ସ୍ଥାନରେ ଶରୀରରେ ଥାଏ ।	ସାରା ଜଗତର ଶରୀରଗୁଡ଼ିକରେ ଥାଏ ।	ବିଶ୍ୱବ୍ୟାପୀ ।
୨୩) ବସ୍ତୁ ରହିଥିବା ବେଳେ ଜୀବାତ୍ମା ଆତ୍ମାଙ୍କୁ ଜାଣିପାରେ ।	ବସ୍ତୁ ରହିଥିବା ବେଳେ ଆତ୍ମା ଜୀବାତ୍ମାକୁ ମିଶାଇ ପାରେ ।	ବସ୍ତୁଥିବା କେହି ମଧ୍ୟ ଏହାକୁ ଜାଣିପାରିବା ନାହିଁ ।
୨୪) ଜୀବକୁ ପୂଜା ଦ୍ୱାରା ଆରାଧନା କରିହୁଏ ।	ଆତ୍ମାକୁ ଯୋଗ ଦ୍ୱାରା ଆରାଧନା କରିହୁଏ ।	କୌଣସି ପୂଜା ଦ୍ୱାରା, କୌଣସି ଯୋଗ ଦ୍ୱାରା ଆରାଧନା କରିହୁଏ ନାହିଁ
୨୫) କର୍ମର ଅଧିକାରୀ ।	କର୍ମକୁ ଅନୁସରଣ କରେ ।	କର୍ମ ସହିତ କୌଣସି ସମ୍ପର୍କ ନାହିଁ ।
୨୬) କର୍ମ ନାମକ କାଠକୁ ବହନ କରିଥାଏ ।	କର୍ମ ନାମକ କାଠକୁ ବହନ କରିଥାଏ ।	ଅଗ୍ନିହୋଇ ରହିଥାଏ ।
୨୭) କ୍ଷର	ଅକ୍ଷର	ପୁରୁଷୋତ୍ତମ
୨୮) ଅକ୍ଷ	ଆଖୁଥାଏ	ଆଖୁ ନଥାଏ, ରୂପ ହିଁ ନଥାଏ
୨୯) ବ୍ୟକ୍ତ	ବ୍ୟକ୍ତ	ଅବ୍ୟକ୍ତ
୩୦) କର୍ମବନ୍ଧ	ଜୀବବନ୍ଧ	ଅବନ୍ଧ

ଜୀବନରେ ଜୀବ ତାର ଜ୍ଞାନ ଅନୁସାରେ ଆତ୍ମାର (ଆତ୍ମାଙ୍କର) ଆରାଧନା କରିବା ଉଚିତ୍ । ଏହି ବିଷୟ ଜଣାଇବା ପାଇଁ ଇଶ୍ଵରଲିଙ୍ଗରେ (ଶିବଲିଙ୍ଗରେ) ରହିଥିବା ମଧ୍ୟ ରେଖାକୁ ଚନ୍ଦନ କିମ୍ବା ସିନ୍ଦୂର ଚିକା ଲଗାଇ ଚିହ୍ନାଇଥିଲେ । ଯୋଗ ଦ୍ଵାରା ଶରୀରର ମଧ୍ୟାତ୍ମା ଜଣାପଡ଼ିଥାଏ । ଯେତେ ସମୟ ଯୋଗ ଆଚରଣ କରି ଆତ୍ମାରେ ପହଞ୍ଚିପାରିବା ସେତେ ସମୟ ଜ୍ଞାନାଗ୍ନି ଲାଭ କରି କର୍ମକୁ ପୋଡ଼ିଦେଇ ପାରିବା । ବ୍ରହ୍ମଯୋଗ ବିଧିରେ ଜୀବପାଇଁ ଆତ୍ମାହିଁ ଦୈବ (ଇଶ୍ଵର) । ଜୀବ ସହିତ ତୃତୀୟ ଆତ୍ମା ହୋଇଥିବା ପରମାତ୍ମାର କୌଣସି ସମ୍ପର୍କ ନଥାଏ । ଆଧ୍ୟାତ୍ମିକ ଅନୁସାରେ ଦେବାଳୟ ପଞ୍ଚତିରେ, ପ୍ରଥା ବା ରୀତିରେ, ଜ୍ଞାନ ସନ୍ଦେଶରେ, ଆରାଧନା ପଞ୍ଚତିରେ, ଯୋଗ ପଞ୍ଚତିରେ କେବଳ ଆତ୍ମାକୁ ସ୍ମୃତିତ କରାଯାଇଛି ବୋଲି ଜାଣିବା ଉଚିତ୍ । ଭକ୍ତମାନେ କପାଳରେ ଧାରଣ କରୁଥିବା ତିଳକରେ, ପୂଜାବିଧିର ଅର୍ଥରେ, କପାଳର କୁଙ୍କୁମଚିକାରେ ଯେଉଁ ଅର୍ଥ ରହିଛି ତାହାସବୁ କେବଳ ଆତ୍ମାକୁ ଜାଣିବା ପାଇଁ ରହିଛି । ନାନା ପ୍ରକାରର ଆରାଧନାର, ଆଚରଣର ଅର୍ଥକୁ ନେଇ ଆମ ଦେହରେ ଥିବା ଆତ୍ମାକୁ ଜାଣିହୋଇଥାଏ ବା ଶରୀରରେ ଥିବା ଆତ୍ମେଶ୍ଵରଙ୍କୁ ଜାଣିହୁଏ । ବଡ଼ମାନେ ତତ୍ତ୍ଵଗୀତିରେ, ଲୋକକଥାରେ, ନାନା ପ୍ରକାରର ରଚିତରେ, ପଦ୍ୟ ରୂପରେ, କଥାରେ ସେତେବେଳେ ଯାହାସବୁ ଜଣାଇଥିଲେ ସେଥିରେ ଏହି ଆତ୍ମାକୁ ଚିହ୍ନାଇବା ସେମାନଙ୍କର ମୁଖ୍ୟ ଉଦ୍ଦେଶ୍ୟ ଥିଲା, ହେଲେ ପରମାତ୍ମାଙ୍କ ବିବରଣୀ କାହା ପାଖରେ ନାହିଁ କି ନଥିଲା, ତାହା କୌଣସି ଶାସ୍ତ୍ର ମଧ୍ୟ ଜଣାଇପାରେ ନାହିଁ । ବଞ୍ଚୁଥିବା କୌଣସି ବ୍ୟକ୍ତି ପରମାତ୍ମାଙ୍କୁ ଜାଣିପାରିବ ନାହିଁ । ତେଣୁ ଆମେ ଯେତେଯାହା କହିଲେ ମଧ୍ୟ ତାହା ସବୁ ଆତ୍ମାଠାରେ ସୀମିତ ହୋଇଥାଏ ସିନା, ପରମାତ୍ମାଙ୍କ ବାବଦରେ ସମ୍ପୂର୍ଣ୍ଣ କହିପାରିବା ନାହିଁ ବୋଲି ଜାଣିବା ଉଚିତ୍ ।

ଏ ପର୍ଯ୍ୟନ୍ତ ଜୀବାତ୍ମା, ଆତ୍ମାର ଜନ୍ମ ମରଣ ବାବଦରେ ଜଣାଉଥିବା ଭଗବାନ ଏକଥା ଏତିକିରେ ଅଟକାଇ, କର୍ମ ସମ୍ବନ୍ଧୀୟ ବିଷୟ କହିବାକୁ ଯାଇ “ସୁଖଦୁଃଖେ ସମେକୃତ୍ଵା..” ନାମକ ଶ୍ଳୋକ କହୁଛନ୍ତି,ହେଲେ ଭଗବତ୍ ଗୀତାରେ ଏହି ଶ୍ଳୋକ ସାଙ୍ଗେ ସାଙ୍ଗେ ଦେଖା ନଦେଇ ସାତଗୋଟି ଶ୍ଳୋକ ପରେ ଦେଖାଦେଇଛି, ଅର୍ଥାତ୍ ମଝିରେ ଆଉ ସାତଗୋଟି ଶ୍ଳୋକ ରହିଛି ।

ସୁଯୋଗ ଖୋଜୁଥିବା କେତେକ ବଡ଼ମାନେ ଆମ କଥା ମଧ୍ୟ କିଛି ବଞ୍ଚେଇ
 ବୋଲି ନିଜ ବୁଦ୍ଧିକୁ ଉପଯୋଗ କରି, ନିଜେ ସଂସ୍କୃତ ପଣ୍ଡିତ ହୋଇଥିବାରୁ
 ସଂସ୍କୃତ ଶ୍ଳୋକଗୁଡ଼ିଏ ତିଆରି କରି, ଗୀତା ଶ୍ଳୋକର ମଝିରେ ମଝିରେ
 ପ୍ରବେଶ କରାଇଛନ୍ତି । ଅନେକ ଦିନରୁ ସେଗୁଡ଼ିକ ଏଭଳି ମିଶି ରହିବା ଦ୍ଵାରା
 କେହି ସେଗୁଡ଼ିକୁ ଚିହ୍ନିପାରି ନାହାନ୍ତି । ଆମେ ଏହାପୂର୍ବରୁ କହିଥିବା ଚାରିଗୋଟି
 ସୂତ୍ର ଅନୁସାରେ ଦେଖିଲେ, ସେଗୁଡ଼ିକ ଅଶାସ୍ତ୍ରୀୟ ଜଣାପଡ଼ୁଛି, ତେଣୁ କହିତ
 ବୋଲି ସହଜରେ ଜଣାପଡ଼ିଯାଇଛି, ଶ୍ଳୋକ ଗୁଡ଼ିକର ଶାସ୍ତ୍ରବଦ୍ଧତା ମଧ୍ୟ ନାହିଁ ।
 ଏଠାରେ ଆପଣ କିପରି ନିର୍ଣ୍ଣୟ କଲେ ? ବୋଲି କେତେକ ପଚାରି ପାରନ୍ତି ?
 ତାର ସମାଧାନ ହେଉଛି ! ଶାସ୍ତ୍ରକୁ କେବେ ଅସ୍ଵୀକାର କରିପାରିବା ନାହିଁ, ଖଣ୍ଡନ
 କରିପାରିବା ନାହିଁ । ଏହି ଶ୍ଳୋକରେ ଯୁଦ୍ଧ କରିବା ସ୍ଵର୍ଣ୍ଣ ବୋଲି କହିଛନ୍ତି,
 କିନ୍ତୁ କର୍ମଯୋଗର ଶାନ୍ତତା ଶ୍ଳୋକରେ ଦେଖିଲେ ସ୍ଵର୍ଣ୍ଣ କହିଲେ ନିଜର
 ଧର୍ମ ହୋଇଥିବା ଆତ୍ମା ଧର୍ମ, ପରଧର୍ମ କହିଲେ ଆତ୍ମାଠାରୁ ଅଲଗା ପ୍ରକୃତି
 ଧର୍ମ ବୋଲି ଜଣାଯାଉଛି । ଯୁଦ୍ଧ କରିବା ପ୍ରକୃତି ଧର୍ମ (ପ୍ରକୃତି ବିଷୟ)
 ହେବ ସିନା, ଆତ୍ମା ଧର୍ମ (ଆତ୍ମା ବିଷୟ) ହୋଇପାରିବ ନାହିଁ । ତେଣୁ ଯୁଦ୍ଧ
 କରିବା ସ୍ଵର୍ଣ୍ଣ ନୁହେଁ, ଆତ୍ମା ଆଚରଣ ହିଁ ସ୍ଵର୍ଣ୍ଣ ହୋଇଥାଏ । ଜାତି ବା
 କୁଳ ଅନୁସାରେ ସ୍ଵର୍ଣ୍ଣ ନିର୍ଣ୍ଣୟ କଲେ ଆତ୍ମାଜ୍ଞାନରେ ଗ୍ଵାନି ଆସିଥାଏ । ଏହା
 କିପରି ବୋଲି ପଚାରିଲେ, ସେ ବିଷୟ ଆଗରେ ଥିବା ଶ୍ଳୋକ ଗୁଡ଼ିକରେ
 ଆଲୋଚନା କରିବା । ବାସ୍ତବରେ ଗୀତାରେ ବ୍ରାହ୍ମଣ, ବୈଶ୍ୟ, କ୍ଷତ୍ରିୟ,
 ଶୂଦ୍ର ନାମକ ଚାରି ବର୍ଣ୍ଣର ପ୍ରଶ୍ନ ହିଁ ନାହିଁ । ତେଣୁ କ୍ଷତ୍ରିୟ ବୋଲି ନାମଦେଇ
 କହିଥିବା ଶ୍ଳୋକଗୁଡ଼ିକ କହିତ ଏବଂ ସେଗୁଡ଼ିକରେ କୌଣସି ଆତ୍ମଜ୍ଞାନ ନାହିଁ
 ବୋଲି ଜାଣିବା ଉଚିତ୍ । ପୁଣ୍ୟ ଅନୁସାରେ ସ୍ଵର୍ଣ୍ଣ ଥାଏ, କିନ୍ତୁ ଯୁଦ୍ଧ ଅନୁସାରେ
 ସ୍ଵର୍ଣ୍ଣ ଅଛି କହିବା ଅଶାସ୍ତ୍ରୀୟ । କାରଣ ! ଏହା କର୍ମସିଦ୍ଧାନ୍ତର ବିରୁଦ୍ଧ । ସେଥିଲାଗି
 ଏହି ସାତଗୋଟି ଶ୍ଳୋକ କହିତ । ତାହା ଏହିଭଳି ଆଉ କେତେଗୁଡ଼ିଏ
 ଶ୍ଳୋକ ଗୀତାରେ କେଉଁଠି କେଉଁଠି ରହିଛି, ସେଗୁଡ଼ିକର ଦୋଷଦୁର୍ବଳତାକୁ
 ଜଣାଇ, ଅଶାସ୍ତ୍ରୀୟ କଥାଗୁଡ଼ିକୁ ବାଦଦେଇ, କେବଳ ସ୍ଵଚ୍ଛ ଦୈବବାକ୍ୟ ଗୁଡ଼ିକୁ
 ଆପଣମାନଙ୍କୁ ଯୋଗାଇ ଦେଇଛି, ତାହା ବିଚାର ପୂର୍ବକ ପାଠକରନ୍ତୁ ।

କୁମାନୁୟରେ ସେହି ସାତଗୋଟି କଳ୍ପିତ ଶ୍ଳୋକକୁ ଚିହ୍ନିବା ପାଇଁ ଶ୍ଳୋକର କଡରେ (x) ସୂଚିତ କରିଛୁ, ସେଗୁଡ଼ିକର ବିବରଣୀ ମଧ୍ୟ ଲେଖିନାହିଁ ।

(୧) ଶ୍ଳୋକ, ୩୧ : ସ୍ୱଧର୍ମପତି ଗୁବେକ୍ଷ ନ ବିକର୍ମିତୁମହର୍ସି ।

ଧର୍ମଧାରି ଯୁଦ୍ଧାଚ୍ଛେୟୋଽନ୍ୟତ୍ ସ୍ତତ୍ରିୟସ୍ୟ ନ ବିଦ୍ୟତେ ॥ (x)

(୧) ଶ୍ଳୋକ, ୩୨ : ଯଦ୍‌ଘ୍ନୟା ଚୋପପନ୍ନଂ ସ୍ୱର୍ଗଦ୍‌ଘ୍ନୟାପାବୃତମ୍ ।

ସୁଖନଃ କ୍ଷତ୍ରିୟାଃ ପାର୍ଥ ! ଲଭତେ ଯୁଦ୍ଧମିଦୃଶମ୍ ॥ (x)

(୧) ଶ୍ଳୋକ, ୩୩ : ଅଥ ଚେତ୍ତମିମଂ ଧର୍ମ୍ୟଂ ସଂଗ୍ରାମଂ ନ କରିଷ୍ୟସି ।

ତତଃ ସ୍ୱଧର୍ମଂ କୀର୍ତ୍ତିଂ ଚ ହିତ୍ୱା ପାପମବାସ୍ତସ୍ୟସି ॥ (x)

(୧) ଶ୍ଳୋକ, ୩୪ : ଅକୀର୍ତ୍ତିଂ ଗୁପି ଭୂତାନି କଥୟିଷ୍ୟନ୍ତି ତେଽବ୍ୟୟାମ୍ ।

ସମ୍ଭାବିତସ୍ୟ ଚାକୀର୍ତ୍ତିର୍ ମରଣାଦ୍ ଅତିରିଚ୍ୟତେ ॥ (x)

(୧) ଶ୍ଳୋକ, ୩୫ : ଭୟାଦ୍ ରଣାଦୁପରତଂ ମଂସ୍ୟନ୍ତେ ତ୍ୱଂ ମହାରଥାଃ ।

ଯେଷାଂ ଚ ତ୍ୱଂ ବହୁମତୋ ଭୂତ୍ୱା ଯାସ୍ୟସି ଲାଘବମ୍ ॥ (x)

(୧) ଶ୍ଳୋକ, ୩୬ : ଅବାଚ୍ୟବାଦାଂଶୁ ବହୁନ୍ ବଦିଷ୍ୟନ୍ତି ତବାହିତାଃ

ନିନ୍ଦନ୍ତସ୍ତବ ସାମର୍ଥ୍ୟଂ ତତୋ ଦୁଃଖତରଂ ନୁ ଜିମ୍ ॥ (x)

(୧) ଶ୍ଳୋକ, ୩୭ : ହତୋ ବା ପ୍ରାସ୍ତସ୍ୟସି ସ୍ୱର୍ଗଂ ଜିତ୍ୱା ବା ଭୋକ୍ଷସେ ମହୀମ୍ ।

ତସ୍ମାଦ୍ ଭତିଷ୍ଠ କୌତ୍ସେୟ ! ଯୁଦ୍ଧାୟ କୃତନିଶ୍ଚୟଃ ॥ (x)

(୧) ଶ୍ଳୋକ, ୩୮ : ସୁଖଦୁଃଖେ ସମେ କୃତ୍ୱା ଲାଭାଲାଭୌ ଜୟାଜୟୌ ।

ତତୋ ଯୁଦ୍ଧାୟ ଯୁଦ୍ଧ୍ୟସ୍ୟ ନୈବଂ ପାପମବାସ୍ତସ୍ୟସି ॥

(କର୍ମଯୋଗ)

ଭାବାର୍ଥ : ଦୁଃଖସୁଖ, ଲାଭନଷ୍ଟ, ଜୟ ଅପଜୟକୁ ସମାନ ଭାବି ଯୁଦ୍ଧକର, ଏଭଳି କରିବା ଦ୍ୱାରା ପାପ କର୍ମର ବନ୍ଧନରେ ପଡ଼ିବୁ ନାହିଁ ।

ବିବରଣୀ : ଅର୍ଜୁନ ଯୁଦ୍ଧରେ ନିରୁତ୍ସାହ ପ୍ରଦର୍ଶନ କରିଥିଲେ । ଯୁଦ୍ଧ କରିବି ନାହିଁ ବୋଲି କହିଥିଲେ । ହାତରୁ ଆୟୁଧ ମଧ୍ୟ ତଳେ ରଖି ଦେଇଥିଲେ, କିନ୍ତୁ

ପରେ ଶ୍ରୀକୃଷ୍ଣଙ୍କ ପ୍ରେରଣା ଦ୍ଵାରା ବା ବାଣୀବୋଧ ଦ୍ଵାରା ଯୁଦ୍ଧ କରିଥିଲେ । ଅର୍ଜୁନ ପ୍ରଥମେ ଯୁଦ୍ଧ କରିପାରି ନଥିଲେ, ସେ ଯୁଦ୍ଧ କରି ନପାରିବାର ଦୁଇଟି ମୁଖ୍ୟ କାରଣ ମଧ୍ୟ ଦେଖାଯାଉଛି । ପ୍ରଥମଟି ହେଲା ନିଜ ଲୋକଙ୍କୁ ମାରିବି ନାହିଁ ବୋଲି ତାଙ୍କଠାରେ ଜନ୍ମିଥିବା ମୋହଗୁଣ । ଦ୍ଵିତୀୟଟି ହେଲା ଏମାନଙ୍କୁ ମାରିଦେଲେ ମୋର ଭୟଙ୍କର ପାପହେବ ବୋଲି ପାପଭୀତି । ପ୍ରଥମେ ମୋହଗୁଣ ନିଜଲୋକ ବୋଲି ଭାବ ଜାତ କରାଇଛି, ପରେ ପରେ ଏମାନଙ୍କୁ ମାରିଦେଲେ ଏମାନଙ୍କର ହତ୍ୟାକାରୀ ହୋଇଯିବି ବୋଲି ପାପଭୀତି ଆସିଛି । ତେଣୁ ଏମାନଙ୍କୁ ମୁଁ ମାରିବି ନାହିଁ ବୋଲି ତାଙ୍କ ଭିତରେ ଭାବ ଜାତ ହୋଇଛି, ଏମାନଙ୍କୁ ମାରିଦେଲେ ମୋର ଭୟଙ୍କର ପାପ ହେବ ବୋଲି ଭୟ ମଧ୍ୟ ଜନ୍ମ ହୋଇଛି । ଅର୍ଜୁନଙ୍କ ତରଫରୁ ଆସିଥିବା ମରଣ ସମସ୍ୟାର ବ୍ୟାଖ୍ୟା କରି ମରଣ କହିଲେ କଣ ! ମୃତ୍ୟୁବରଣ କରୁଛି କିଏ ? ଯେଉଁମାନେ ମୃତ୍ୟୁବରଣ କରନ୍ତି ସେମାନେ କଣ ହୁଅନ୍ତି ? ଇତ୍ୟାଦି ବିଷୟ ଗୁଡ଼ିକ ଏପର୍ଯ୍ୟନ୍ତ ଜଣାଇଛନ୍ତି ସିନା, ପାପପୁଣ୍ୟ ବିଷୟରେ କିଛି ଜଣାଇ ନାହାନ୍ତି । ସେଥିଲାଗି ଏହି ଶ୍ଳୋକଠାରୁ ପାପପୁଣ୍ୟ ବିଷୟ କହିବା ଆରମ୍ଭ କରିଛନ୍ତି । ଭଗବଦ୍ଵାତାରେ ଜନ୍ମ ମରଣ ବିଷୟ କମ୍ ଥିବାବେଳେ, ପାପପୁଣ୍ୟ ବିଷୟ ଅଧିକ କୁହାଯାଇଛି । ଯୁଦ୍ଧରେ ନିଜର ବନ୍ଧୁବାନ୍ଧବ ମାନଙ୍କୁ ମାରି ହିଂସା କରିବା ଦ୍ଵାରା ପାପ ହୋଇଥାଏ ବୋଲି ଅର୍ଜୁନଙ୍କ ପ୍ରଶ୍ନର ପ୍ରଥମ ଉତ୍ତର ଭାବରେ ଏହି ଶ୍ଳୋକର ବିବରଣ କିପରି ରହିଛି ତଳେ ପାଠକରନ୍ତୁ ।

ହିଂସାଯୁକ୍ତ ଯୁଦ୍ଧ କାର୍ଯ୍ୟରେ ଦେଖାଯାଉ ନଥିବା ପାପ ବ୍ୟତୀତ ସୁଖ ଦୁଃଖ ମଧ୍ୟ ରହିଛି । ବଡ଼ ବଡ଼ ଶତ୍ରୁମାନଙ୍କୁ ମାରିଦେଇ ଯୁଦ୍ଧ ଜିତିବା ବେଳେ ସନ୍ତୋଷ ଭାବ ଆସିଥାଏ କିମ୍ବା ଶତ୍ରୁଠାରୁ ହାରିଯିବା ବେଳେ ଦୁଃଖ ବା କଷ୍ଟ, ନଷ୍ଟ ଆସିଥାଏ । ହାରିଯିବା ହରାଇଦେବା ନାମକ ଜୟ ଅପଜୟ ମଧ୍ୟ ଆସିଥାଏ । ଏହିଭଳି ଏକ ଯୁଦ୍ଧରେ ତିନିପ୍ରକାରର ବିଷୟ ଦେଖାଯାଏ, ଯିଏ ଯୁଦ୍ଧକରୁଛି ସେ ତାର ମନକୁ କରୁଥିବା ଯୁଦ୍ଧକାର୍ଯ୍ୟ ଉପରେ ରଖି, କିପରି ଯୁଦ୍ଧ କରିବାକୁ ହେବ ସେହିଭଳି କରିବା ଉଚିତ୍ । ଯୁଦ୍ଧ କରିବାରେ ଅନେକ ଉପାୟ ରହିଛି, ସେ ଯୁଦ୍ଧ କେଉଁ ନୈପୁଣ୍ୟତାର ସହିତ କରିବା ଉଚିତ୍, ତାହା

ନିଜ ମନରେ ରଖି ଯୁଦ୍ଧ କରିବା ଦ୍ଵାରା, ତା ପଛରେ ଥିବା ପାପବନ୍ଧନ ଆସି ନଥାଏ । ଯୁଦ୍ଧ କରିବା ବେଳେ ମୁଁ ଯୁଦ୍ଧ କରୁଛି ବୋଲି ଭାବ ନଆସିବା ଉଚିତ୍ । ଏକ ଯୁଦ୍ଧରେ ନିଶ୍ଚୟ ଦୁଃଖ ଥାଇପାରେ, ସୁଖ ଥାଇପାରେ, ଲାଭ ଥାଇପାରେ, କ୍ଷତି ଥାଇପାରେ, ସେହିଭଳି ଜୟ ଥାଇପାରେ, ଅପଜୟ ମଧ୍ୟ ଥାଇପାରେ । ଏହି ବିଷୟକୁ ବିଚାର କରି, ସେ ଯୁଦ୍ଧରେ ସୁଖ, ଦୁଃଖ, ଲାଭ, ଜୟ, ଅପଜୟ ଇତ୍ୟାଦିକୁ ଦୃଷ୍ଟି ଦେଇ କିମ୍ପା ଯୁଦ୍ଧରୁ କୌଣସି ବିଷୟ ଉପରେ ଆଶାରଖି ଯୁଦ୍ଧକଲେ ନିଶ୍ଚୟ ପାପ ପୁଣ୍ୟର କର୍ମବନ୍ଧନରେ ପଡ଼ିବାକୁ ହୁଏ ।

ଏକ କାର୍ଯ୍ୟ ହୋଇଥିବା ଯୁଦ୍ଧକାର୍ଯ୍ୟଟି କରିବା ଦ୍ଵାରା ପାପ ବନ୍ଧନରେ ପଡ଼ିବା କିମ୍ପା ନ ପଡ଼ିବା ନାମକ ଦୁଇଗୋଟି ପଦ୍ଧତି ରହିଛି । ଏକ କାର୍ଯ୍ୟ କରିବାରେ ପାପ ବନ୍ଧନରେ ପଡ଼ିବା କିମ୍ପା ନ ପଡ଼ିବାର ଦୁଇଟି ବିଧି ରହିଛି ବୋଲି ଆଶ୍ଚର୍ଯ୍ୟ ଲାଗୁଥିଲେ ମଧ୍ୟ ଏହା ସମ୍ପୂର୍ଣ୍ଣ ଶାସ୍ତ୍ରବଦ୍ଧ । କୌଣସି ବ୍ୟକ୍ତି କର୍ମସିଦ୍ଧାନ୍ତ ଜଣାଉଥିବା ଏହି ପ୍ରଥମ ଶ୍ଳୋକକୁ ବୁଝିବା ସମୟରେ, ଜ୍ଞାନମାର୍ଗରେ କିମ୍ପା ଅଜ୍ଞାନମାର୍ଗରେ ପ୍ରବେଶ କରିପାରେ । ଭଗବଦ୍ଵାତାର ମୂଳ ଉଦ୍ଦେଶ୍ୟ ଏହି ଶ୍ଳୋକରୁ ହିଁ ଆରମ୍ଭ ହୋଇଥାଏ । ଏହି ଉଦ୍ଦେଶ୍ୟକୁ ବୁଝିଲେ ଜ୍ଞାନ ଦିଗରେ, ନ ବୁଝିଲେ ଅଜ୍ଞାନ ଦିଗରେ ମାର୍ଗଦର୍ଶନ ହୋଇଥାଏ । ଭଗବାନଙ୍କ ଉଦ୍ଦେଶ୍ୟକୁ ନବୁଝି ଏହିଠାରୁ ଅଜ୍ଞାନକୁ ଚାଲିଯିବା ଦୁର୍ଯ୍ୟୋଗ ମଧ୍ୟ ରହିଛି । ତେଣୁ ସତର୍କତାର ସହିତ ଏହାର ବିବରଣୀକୁ ବୁଝିବା ସହିତ ଅନ୍ୟମାନେ ଲେଖୁଥିବା ଗୀତାଗୁଡ଼ିକର ବ୍ୟାଖ୍ୟାରେ ରହିଥିବା ଦୋଷଦୁର୍ବଳତା ଗୁଡ଼ିକୁ ଜାଣିପାରିବେ । ତାଛଡା ହିଂସାଯୁକ୍ତ ଯୁଦ୍ଧକାର୍ଯ୍ୟ କରିବା ଦ୍ଵାରା ପାପକର୍ମ ମଧ୍ୟ ଆସିନଥାଏ ବୋଲି ଆଶ୍ଚର୍ଯ୍ୟ ନହୋଇ, ପାପ ନଆସିବାର କାରଣ କଣ ଜାଣିବାକୁ ଚେଷ୍ଟା କରନ୍ତୁ । ପାପ ନହେବା ଉପାୟ ନଖୋଜିବା ଦ୍ଵାରା, ନଜାଣିବା ଦ୍ଵାରା ଗୀତାବୋଧ କରିଥିବା ଶ୍ରୀକୃଷ୍ଣଙ୍କ ଜୀବନ ମଧ୍ୟ ପାପକାର୍ଯ୍ୟ ଯୁକ୍ତହୋଇ ରହିଥିଲା ବୋଲି ଦେଖାଯିବ । ତାଛଡା ଗୀତାସନ୍ଦେଶ ଜ୍ଞାନମାର୍ଗରେ ଯିବାକୁହେଲେ ଗୀତାକୁ ସମ୍ପୂର୍ଣ୍ଣ ଗବେଷଣାତ୍ମକ ପାଠକରିବାକୁ ପଡ଼ିବ । ବୁଝିହେଉ ନଥିବା ଗୋଟିଏ କଥାରେ ସମ୍ପୂର୍ଣ୍ଣ ନିର୍ଣ୍ଣୟ ନେବା ଉଚିତ୍ ନୁହେଁ ବୋଲି ପ୍ରଥମେ ଜଣାଉଛି । ଏ ପର୍ଯ୍ୟନ୍ତ ଜନ୍ମମରଣ ବିଷୟ ଜଣାଇ ଜୀବାତ୍ମା ଆତ୍ମା ବିଷୟ ଜଣାଇଥିବା ଭଗବାନ,

ଏହି ଶ୍ଳୋକରେ ପାପପୁଣ୍ୟ ବିଷୟକୁ ଜଣାଇ କର୍ମଯୋଗ ଜଣାଇବା ଆରମ୍ଭ କରିଛନ୍ତି । ଏହି ଶ୍ଳୋକଠାରୁ ଆଗତ ଶ୍ଳୋକଗୁଡ଼ିକରେ ଦୁଇଟି ଯୋଗର ବ୍ୟାଖ୍ୟା ରହିଛି । ସେହି ଦୁଇଗୋଟି ଯୋଗରୁ ଗୋଟିଏ ଯୋଗ ହେଉଛି କର୍ମଯୋଗ (ରାଜଯୋଗ), ଅନ୍ୟଟି ହେଉଛି ବ୍ରହ୍ମଯୋଗ (ଜ୍ଞାନଯୋଗ) । ପାପପୁଣ୍ୟ ବନ୍ଧନ ସମ୍ବନ୍ଧୀୟ ସମସ୍ତ ବିଷୟ ଏହି କର୍ମଯୋଗ, ବ୍ରହ୍ମଯୋଗରେ ମିଶିରହିଛି, ତେଣୁ କୌଣସି ଯୋଗ ବିବରଣୀକୁ ଜଣାଉଥିବା ଶ୍ଳୋକର କତରେ ସେହି ଯୋଗର ନାମ ଚନ୍ଦ୍ରବନ୍ଧନୀ ଭିତରେ ଚିହ୍ନଟ କରାଯାଇଛି, ସେଥିପ୍ରତି ଆପଣ ଧ୍ୟାନ ଦେବା ଉଚିତ୍ । ଏହିଠାରୁ କର୍ମଯୋଗ ଆରମ୍ଭ ହେଉଛି ବୋଲି ଏହି ତଳ ଶ୍ଳୋକ ଜଣାଇ ଦେଉଛି ।

(୧) ଶ୍ଳୋକ,୩୯ : ଏଷା ତେଃଭିହିତା ସାଂଖ୍ୟେ ବୁଦ୍ଧିର୍ଯୋଗେ ତ୍ୱିମାଂ ଶୁଣୁ ।

ବୁଦ୍ଧ୍ୟା ଯୁକ୍ତୋ ଯତ୍ନାପାର୍ଥ ! କର୍ମବନ୍ଧଂ ପ୍ରହସ୍ୟସି ॥

(କର୍ମଯୋଗ)

ଭାବାର୍ଥ : ଏହା ପୂର୍ବରୁ ଶରୀରରେ ଥିବା ଆତ୍ମା ସମ୍ବନ୍ଧୀୟ ଜ୍ଞାନ ଜଣାଇଲି ଏବେ କର୍ମବନ୍ଧନ ନପଡ଼ିବା ଜ୍ଞାନ ଜଣାଉଛି ଶୁଣ୍ ।

ବିବରଣୀ : ଏହି ଶ୍ଳୋକ ପୂର୍ବରୁ କର୍ମଯୋଗ ସମ୍ବନ୍ଧୀୟ ଶ୍ଳୋକ କହି, ତାହା ଅର୍ଜୁନ ଚିହ୍ନିପାରିଛି କି ନାହିଁ ଭାବି, ଏବେ ଏହା କର୍ମ ବିନାଶ କରି ପାରୁଥିବା କର୍ମଯୋଗ ବୋଲି ସୂଚିତ କରିଛନ୍ତି । ଏହି କଥାରେ ସମସ୍ତେ ଏହା ପୂର୍ବରୁ ଯାହା ଶୁଣିଛନ୍ତି ତାହା ଶରୀର ଏବଂ ଆତ୍ମା ସମ୍ବନ୍ଧୀୟ ସାଂଖ୍ୟ ବିଷୟ ବୋଲି ସହଜରେ ଜାଣିପାରିବେ । ଆତ୍ମାଗୁଡ଼ିକ ଅଲଗା, ଯୋଗ ଅଲଗା ବୋଲି ଜଣାଇବା ଏହି ଶ୍ଳୋକର ଉଦ୍ଦେଶ୍ୟ । ତଳ ଶ୍ଳୋକରୁ କର୍ମଯୋଗ ବାବଦରେ ଜାଣିବା ।

(୧) ଶ୍ଳୋକ,୪୦ : ନେହୋଭିକ୍ରମନାଶୋଃସ୍ତ୍ରୀ ପ୍ରତ୍ୟବାୟୋ ନବିଦ୍ୟତେ ।

ସ୍ୱଚ୍ଛମପ୍ୟସ୍ୟ ଧର୍ମସ୍ୟ ବ୍ରାହ୍ମଣେ ମହତୋ ଭୟାତ୍ ॥

(କର୍ମଯୋଗ)

ଭାବାର୍ଥ : କର୍ମଯୋଗ ଆରମ୍ଭ କରି ଛାଡ଼ିଦେବା ଦ୍ୱାରା କିଛି ଦୋଷ ନାହିଁ । ଅଜ୍ଞ ଆଚରଣ ଦ୍ୱାରା ମଧ୍ୟ ବଡ଼ କର୍ମଭୟରୁ ରକ୍ଷା ମିଳିପାରେ ।

ବିବରଣୀ : କର୍ମଯୋଗ ଆରମ୍ଭ କରିବା ପରେ ତାହାକୁ ଛାଡ଼ିଦେବା ଦ୍ଵାରା କିଛି କ୍ଷତି ନାହିଁ । ପାପପୁଣ୍ୟ ବନ୍ଧନରୁ ମୁକୁଳାଇବା କର୍ମଯୋଗର ଉଦ୍ଦେଶ୍ୟ । କର୍ମଯୋଗ କିଛିକାଳ ଆଚରଣ କଲେ ମଧ୍ୟ ସେହି କାଳରେ ଘଟିବାକୁ ଥିବା ଭୟଙ୍କର କର୍ମରୁ ରକ୍ଷା ମିଳିପାରେ । ଆଚରିତ ହୋଇଥିବା ସ୍ଵଳ୍ପ କର୍ମଯୋଗ ସେହି ସମୟରେ ଥିବା ବଡ଼କର୍ମକୁ ମଧ୍ୟ ବିନାଶ କରିପାରେ । ଯେଉଁମାନଙ୍କୁ ଯୋଗ ବିଷୟ ବୁଝାପଡ଼ୁ ନାହିଁ, ଯୋଗ କଣ ଯେଉଁମାନଙ୍କୁ ଜଣା ନାହିଁ ସେମାନେ କେଉଁଭଳି ତାହା ଭଗବାନ ତଳ ଶ୍ଳୋକରେ ଜଣାଉଛନ୍ତି ।

(୧) ଶ୍ଳୋକ, ୪୧ : ବ୍ୟବସାୟାତ୍ମିକା ବୁଦ୍ଧିରେକେହ କୁରୁନୟନ ! ।

ବହୁଶାଖା ହ୍ୟନତାଶ୍ଚ ବୁଦ୍ଧିଃସଂବ୍ୟବସାୟିନୀମ୍ ॥

(ପ୍ରକୃତି)

ଭାବାର୍ଥ : ଯୋଗରେ ବୁଦ୍ଧିମାନ ଏକନିଶ୍ଚୟରେ ଥାଏ । ଯେଉଁମାନଙ୍କର ଅଭିପ୍ରାୟ ଅଲଗା ସେମାନଙ୍କର ବୁଦ୍ଧି ଶାଖାପୋଶାଖା ହୋଇଥାଏ ।

ବିବରଣୀ : ଜ୍ଞାନ କହିଲେ କଣ, ଯୋଗ କହିଲେ କଣ, ଆତ୍ମା ଜୀବାତ୍ମା କଣ ଜାଣି ପରମାତ୍ମା ସନ୍ନିଧି (ମୋକ୍ଷ) ରେ ଯେଉଁମାନେ ପହଞ୍ଚିବାକୁ ଇଚ୍ଛା କରନ୍ତି ସେମାନଙ୍କର ନିଶ୍ଚୟତାକୁ ଭଙ୍ଗ କରିବା ପାଇଁ ଅନେକ ପ୍ରତିବନ୍ଧକ ଆସିଲେ ମଧ୍ୟ, ସେମାନେ ସେହି ମାର୍ଗରୁ ହଟିଯାଇ ନଥାନ୍ତି । ପରମାତ୍ମାଙ୍କ ମହାନତାକୁ ଜାଣି ଯେଉଁମାନେ ପରମାତ୍ମାରେ ଲୀନ ହେବାକୁ ଇଚ୍ଛା କରନ୍ତି ସେମାନେ ନିଜର ଅତି ପ୍ରିୟଜନଙ୍କୁ ଛାଡ଼ିଦେବାକୁ ପ୍ରସ୍ତୁତ ହୋଇଯାନ୍ତି ସିନା, ନିଜ ମାର୍ଗକୁ ଛାଡ଼ିନଥାନ୍ତି । ଯେଉଁମାନେ ଭୌତିକ ବିଷୟରେ ବୁଦ୍ଧି ରହିଛନ୍ତି ସେମାନେ ଜ୍ଞାନମାର୍ଗକୁ ଆଶ୍ରୟ କରିଥିବା ଲୋକମାନଙ୍କର ପଚୁତାକୁ ବୁଝି ନପାରି, ସେମାନଙ୍କୁ ମତିଭ୍ରଷ୍ଟ ହିସାବ କରୁଥିଲେ ମଧ୍ୟ, ସେମାନେ ସେମାନଙ୍କ କଥାରେ ଦୁଃଖିତ ନହୋଇ, ଏମାନଙ୍କଠାରେ କେତେ ଅଜ୍ଞାନତା ରହିଛି ବୋଲି ଜାଣିପାରି, ସତକର୍ତ୍ତା ଅବଲମ୍ବନ କରି ସେମାନଙ୍କ ସହିତ ଯଥୋଚିତ ବ୍ୟବହାର କରି, ନିଜେ ଅଜ୍ଞାନତାରେ ନପଡ଼ି, ଜ୍ଞାନମାର୍ଗରେ ଗତିକରିବା ପରୁତା ବତାଇଥାନ୍ତି । ଜ୍ଞାନ କହିଲେ କଣ ତାର ଗନ୍ଧ ମଧ୍ୟ ଯେଉଁମାନଙ୍କୁ ସ୍ଵର୍ଣ୍ଣ

କରି ନାହିଁ ସେମାନଙ୍କ ମନୋନିଶ୍ଚୟ ପ୍ରକୃତ ଦୈବଙ୍କ ଉପରେ ନରହି, ପ୍ରପଞ୍ଚ ସମ୍ବନ୍ଧୀୟ ଅନେକ ଭୌତିକ ବିଷୟ ଉପରେ, ଅନେକ ପ୍ରକାରରେ ଲଗ୍ନ ହୋଇଥାଏ । ଆଉ କେତେକ କିପରି ଥାଆନ୍ତି ଜାଣିବା ।

(୧) ଶ୍ଳୋକ, ୪୨ : ଯାମିମାଂ ପୁଷ୍ପିତାଂ ବାଟଂ ପ୍ରପଦନ୍ତ୍ୟବିପଶ୍ଚିତଃ ।

ବେଦବାଦରତାଃ ପାର୍ଥ ! ନାନ୍ୟଦସ୍ତାତି ବାଦିନଃ ॥

(ପ୍ରକୃତି)

ଭାବାର୍ଥ : ବେଦର ବିଷୟଗୁଡ଼ିକ ପୁଷ୍ପର ମଧୁ ଭଳି ମିଠାକଥା ରୂପରେ କହିଥାନ୍ତି । ଅଜ୍ଞାନୀ ହେଲେ ମଧ୍ୟ ଜ୍ଞାନୀ ଭଳି ରହି ପ୍ରଜାମାନଙ୍କୁ ଲାଭ ମିଳୁଥିବା, ସୁଖ ମିଳୁଥିବା କାର୍ଯ୍ୟଗୁଡ଼ିକ ବାବଦରେ ବୋଧ କରିଥାନ୍ତି ।

ବିବରଣୀ : ଆଜି କେତେକ ଗୁରୁ ବୋଲାଉଥିବା ଲୋକମାନେ, ସ୍ଵାମୀଜୀ ବୋଲାଉଥିବା ଲୋକମାନେ, ନିଜ ନିଜ ଉପନ୍ୟାସରେ (ପ୍ରବଚନରେ) ବାକ୍ ପଦ୍ମତାର ସହିତ ଭଲ ଲାଗିବା ଭଳି ବେଦର ବିଷୟ ଗୁଡ଼ିକୁ ଅତି ଆଶକ୍ତିକର ଭାବରେ କହିଥାନ୍ତି । ଆତ୍ମା ପରମାତ୍ମାଙ୍କ ବିଷୟ ବାବଦରେ ନ କହି, ମାନବର ନାନା ପ୍ରକାରର କାମନା ପୂରଣ ହୋଇପାରୁଥିବା ଭଳି, ସେମାନଙ୍କ ଦୁଃଖକଷ୍ଟ ଦୂରହେବା ଭଳି ନାନା ପ୍ରକାରର କଥା କହି ଏହା ହିଁ ପ୍ରକୃତଜ୍ଞାନ ବୋଲି କହିଥାନ୍ତି । ତାହା କିପରି ଥାଏ ତଳ ଶ୍ଳୋକରେ ଦେଖନ୍ତୁ ।

(୧) ଶ୍ଳୋକ, ୪୩ : କାମାତ୍ମାନଃ ସ୍ଵର୍ଗପରା ଜନ୍ମକର୍ମଫଳପ୍ରଦାମ୍ ।

କ୍ରିୟାବିଶେଷବହୁଳାଂ ଭୋଗୈଶ୍ଵର୍ଯ୍ୟ ଗତିଂ ପ୍ରତି ॥

(ପ୍ରକୃତି)

ଭାବାର୍ଥ : ସେମାନଙ୍କ ସୁଖଦ କଥାରେ ଜନ୍ମ, କର୍ମ ଫଳଦାୟୀ ଅନେକ କ୍ରିୟା ପ୍ରେରଣ ହୋଇଥାଏ । ସେହି ସବୁ କାର୍ଯ୍ୟଗୁଡ଼ିକ କରିବା ଦ୍ଵାରା ଇହ ଲୋକରେ ସୁଖଭୋଗ ମିଳିଥାଏ ।

ବିବରଣୀ : କେତେକ ବେଦର ବିଷୟ ଗୁଡ଼ିକୁ ବୋଧକରି, ସେଥିରେ ବ୍ରତ, କ୍ରତୁ, ଯାଗ, ଯଜ୍ଞର ବିଷୟକୁ କହି, ଅତ୍ୟୁକ ବେଦ ଅତ୍ୟୁକ କଥା କହିଛି, ଯଜ୍ଞ

କରିବା ଦ୍ଵାରା ଅତ୍ୟୁକ୍ତ ଫଳ ମିଳିବ, ଅତ୍ୟୁକ୍ତ ବ୍ରତ କରିବା ଦ୍ଵାରା ଅତ୍ୟୁକ୍ତ କଷ୍ଟ ନିବାରଣ ହୋଇ ସୁଖ ମିଳିବ ବୋଲି ବୋଧ କରି, ମଣିଷକୁ ସେହି ସେହି କାର୍ଯ୍ୟ କରିବା ପାଇଁ ପ୍ରେରଣା ଯୋଗାଇଥାନ୍ତି । ଏଭଳି କରିବା ଦ୍ଵାରା ଇହସୌଖ୍ୟ ମିଳିପାରେ । ତାହା ସେହି କାର୍ଯ୍ୟ କରିବା ଦ୍ଵାରା ଆମର ଅଜାଣତରେ କର୍ମ ଆସି ଜନ୍ମର କାରଣ ହୋଇଥାଏ ସିନା, ଦୈବସନ୍ନିଧିକୁ ଯିବାରେ ଜୀବର କୌଣସି ଉପକାରରେ ଆସିନଥାଏ । କଣ ଭଲ ତାହା ନଜାଣି ସାଧାରଣ ଭାବରେ ମଣିଷ ଭୌତିକ ସୁଖକୁ ଆଶା କରିଥାନ୍ତି, ସେମାନଙ୍କୁ ସୁଖ ବାବଦରେ କହି, ତା ପାଇଁ କି କାର୍ଯ୍ୟ କରିବାକୁ ହେବ ତାହା ବୋଧ କରୁଥିବା ବ୍ୟକ୍ତିମାନେ ମଧ୍ୟ ଅନ୍ୟ ଜନ୍ମକୁ ଯାଇଥାନ୍ତି । ଏହା ଉପର ଶ୍ଳୋକର ବିବରଣ ହୋଇଥିବା ବେଳେ, ଏଭଳି ବାଣୀ ଶୁଣୁଥିବା ପ୍ରଜାମାନଙ୍କ ବାବଦରେ ଭଗବାନ କଣ କହୁଛନ୍ତି ତଳ ଶ୍ଳୋକରେ ଦେଖନ୍ତୁ ।

(୧) ଶ୍ଳୋକ, ୪୪ : ଭୋଗୈଶ୍ଵର୍ୟପ୍ରସନ୍ନାନଂ ତସ୍ମାଽପହୃତଚେତସାମ୍ ।

ବ୍ୟବସାୟାତ୍ମିକା ବୁଦ୍ଧିଃ ସମାଧୈ ନବିଧୀୟତେ ॥

(ପ୍ରକୃତି)

ଭାବାର୍ଥ : ଯେଉଁମାନଙ୍କର ମନ କାମନା ଦ୍ଵାରା ଆକର୍ଷିତ ସେମାନେ ଏହିଭଳି ସୁଖକୁ ଆଶ୍ରୟ କରିଥାନ୍ତି, ସେମାନଙ୍କ ମନକୁ ଆତ୍ମବିଜ୍ଞାନ ଦାୟକ ଜ୍ଞାନ କେବେହେଁ ଧରାଦିଏ ନାହିଁ ।

ବିବରଣୀ : ମାନବର କାମନା ରହିବା, ସୁଖ ପାଇଁ ମାନବ ସର୍ବଦା ବିକଳ ହେବା ସାଧାରଣ କଥା । ସାଧାରଣତଃ ଏଭଳି ମନ ବିଶିଷ୍ଟ ଲୋକମାନଙ୍କର କାର୍ଯ୍ୟ ସଫଳ ହେବାପାଇଁ ଅତ୍ୟୁକ୍ତ ଶ୍ଳୋକ ପଢିଲେ ତାହା ସିଦ୍ଧିଲାଭ ହେବ, ଅତ୍ୟୁକ୍ତ ମନ୍ତ୍ର ପଢିଲେ ଅତ୍ୟୁକ୍ତ କାମନା ପୂରଣ ହେବ, ଅତ୍ୟୁକ୍ତ କଷ୍ଟ ଦୂରହେବ ବୋଲି ସେମାନଙ୍କୁ ସ୍ଵାମୀଜ୍ଞାନୀମାନଙ୍କ ମିଠାକଥା ଭଲ ଲାଗିବା ବେଳେ, ସେହିମାନଙ୍କୁ ଅଧିକାଂଶ ଲୋକେ ଆଶ୍ରୟ କରି ସେମାନଙ୍କ କଥା ଅନୁସାରେ କାର୍ଯ୍ୟ କରିଥାନ୍ତି, ସେହି କାର୍ଯ୍ୟଗୁଡ଼ିକ କରିବା ଦ୍ଵାରା ଜୀବନର ନାନା ପ୍ରକାରର ସୁଖରେ ସେମାନଙ୍କ ମନ ଛଦି ହୋଇଯାଏ, ସେମାନେ

ଗୋଟିକ ସହିତ ଗୋଟିକର ସମ୍ବନ୍ଧ ନଥିବା ପୂଜା, ଜପ, ତପ, ବ୍ରତାଦି ଦ୍ୱାରା ଜଣାପଡୁ ନଥିବା ପ୍ରକୃତିର ଅତୀତ, ବିକାରହୀନ ଆତ୍ମା, ପରମାତ୍ମା, ଆତ୍ମଜ୍ଞାନ ସେମାନଙ୍କୁ ବୁଝାପଡେ ନାହିଁ କି ଭଲଲାଗେ ନାହିଁ ।

(୧) ଶ୍ଳୋକ,୪୫ : ତ୍ରେଗୁଣ୍ୟବିଷୟା ବେଦା ନିସ୍ତ୍ରେଗୁଣୋଽଭିବର୍ତ୍ତନ !
ନିର୍ଦ୍ଦ୍ୱେ ନିତ୍ୟସତ୍ତ୍ୱସ୍ତ୍ୱେ ନିର୍ଯ୍ୟୋଗକ୍ଷେମ ଆତ୍ମବାନ୍ ॥
(ବ୍ରହ୍ମଯୋଗ,କର୍ମଯୋଗ)

ଭାବାର୍ଥ : ବେଦଗୁଡ଼ିକ ହିଁ ତିନି ଗୁଣର ବିଷୟ । ବେଦପୂର୍ଣ୍ଣ ସେହି ତିନି ଗୁଣକୁ ଛାଡ଼ିଦେବା ଉଚିତ୍ । ସୁଖଦୁଃଖ, ଲାଭନଷ୍ଟ, ଇତ୍ୟାଦି ଦୃଢ଼କୁ ଛାଡ଼ିବା ଭଳି ଯୋଗକ୍ଷେମ ମଧ୍ୟ ଛାଡ଼ି ନିତ୍ୟ ଭାବରେ ଥିବା ପରମପଦରେ ପ୍ରବେଶ କରିବାକୁ ହେବ ।

ବିବରଣୀ : ପୂର୍ବ ଶ୍ଳୋକରେ କହିବା ଭଳି ଭୋଗେଷ୍ୟ୍ୟ ଗୁଡ଼ିକୁ ଆଶ୍ରୟ ନକରି ଈଶ୍ୱରଙ୍କୁ ଜାଣି ବୋଲି ହିତବାଣୀ କହୁଥିବା ଭଗବାନ କହୁଛନ୍ତି ଯେ, ପ୍ରତ୍ୟେକ ମାନବର ମୁଣ୍ଡରେ ଅନେକ ଗୁଡ଼ିଏ ଗୁଣ ଉଭବ ହୋଇଥାଏ । ସେହି ଗୁଣ-ସଙ୍କଳ୍ପ ଦ୍ୱାରା ସେମାନେ ଅନେକ କାର୍ଯ୍ୟ କରିଥାନ୍ତି । ଅନେକ କାର୍ଯ୍ୟର କାରଣ ହୋଇଥିବା ଗୁଣଗୁଡ଼ିକ ବାବଦରେ ଜାଣିବାକୁ ଗଲେ ଗୁଣଗୁଡ଼ିକ ତିନି ପ୍ରକାରର ହୋଇ ରହିଥିବା ଜଣାଯାଇଥାଏ । ସେଗୁଡ଼ିକ ହେଉଛନ୍ତି ୧) ତାମସ ୨) ରାଜସ ୩) ସାତ୍ତ୍ୱିକ । ଏହି ତିନି ଗୁଣକୁ ଭଗବାନ ବିଜ୍ଞାନ ଯୋଗରେ ମାୟା ବୋଲି କହିଛନ୍ତି । ମାୟାରୂପ ହୋଇଥିବା ଗୁଣଗୁଡ଼ିକର ବିଷୟସବୁ ବେଦରେ ରହିଛି ବୋଲି ସ୍ପଷ୍ଟ ଭାବରେ କହିଛନ୍ତି । ତେଣୁ ବେଦର କାର୍ଯ୍ୟାଚରଣ ହୋଇଥିବା ଯଜ୍ଞ, ଯାଗ, ବ୍ରତ, କୃତ୍ତୁ ଇତ୍ୟାଦି ଛାଡ଼ି କୌଣସି ଗୁଣସଙ୍କଳ୍ପ ନରଖି ଅର୍ଥାତ୍ ମୁଣ୍ଡରେ ଛୋଟ ବିଚ୍ଚରଚିଏ ମଧ୍ୟ ନରଖି, ଛୋଟ ବିଚ୍ଚରଚିଏ ଆସିବାକୁ ନଦେଇ, ବ୍ରହ୍ମଯୋଗ ଆଚରଣ କରି ଈଶ୍ୱରଙ୍କୁ ଜାଣିପାରିବା ।

ଏଭଳି ବ୍ରହ୍ମଯୋଗ ଯଦି ସାଧ୍ୟ ନ ହେଉଛି ତେବେ ଦୃଢ଼ ଭାବରେ ଥିବା ଲାଭ କ୍ଷତି, ସୁଖ ଦୁଃଖକୁ ଛାଡ଼ି କର୍ମଯୋଗ ଆଚରଣ କରି ଆତ୍ମେ ଈଶ୍ୱରଙ୍କ

ସହିତ ମିଶି ପାରିବା । ଏହି ଶ୍ଳୋକରେ ଏବଂ ୪୪ତମ ଶ୍ଳୋକରେ କହିବା ଭଳି ଭୋଗେଷ୍ଠ୍ୟକୁ ଆଶାକରି, ତା ସମ୍ବନ୍ଧୀୟ ବ୍ରତ କ୍ରତୁ ଇତ୍ୟାଦି କାର୍ଯ୍ୟଗୁଡ଼ିକୁ ନକରି ମୋକ୍ଷ ପାଇବା ପାଇଁ କେବଳ ଯେଉଁ ଦୁଇଟି ମାର୍ଗ ରହିଛି ସେହି ବ୍ରହ୍ମଯୋଗ ଏବଂ କର୍ମଯୋଗକୁ ଆଶ୍ରୟ କର ବୋଲି ହିତବାଣୀ କୁହାଯାଇଛି । ଏଥିରେ ଆମର ମନ୍ତବ୍ୟ କଣନା ! ଏଯାଏଁ ଆଧ୍ୟାତ୍ମିକରେ ଅତିରଥୀ, ମହାରଥୀ ହୋଇଥିବା ଅନେକ ସ୍ଵାମୀଜୀମାନେ ଗୀତା ବାବଦରେ ଲେଖିଛନ୍ତି, ସେମାନେ ଏହି ଶ୍ଳୋକରେ ଥିବା ପ୍ରଥମ ବାକ୍ୟ ବ୍ରହ୍ମଯୋଗ ସମ୍ବନ୍ଧୀୟ, ଦ୍ଵିତୀୟ ବାକ୍ୟଟି କର୍ମଯୋଗ ସମ୍ବନ୍ଧୀୟ ବୋଲି ଚିହ୍ନି ଲେଖିପାରି ନାହାନ୍ତି । ଏଠାରେ ଆମେ ଦେଇଥିବା ବିବରଣୀକୁ ଭୁଲ୍ ନଭାବି ବିଚାର କଲେ ଜଣାଯାଏ ଯେ, ଗୁଣ-ସଙ୍କଳ୍ପରୁ ଦୂରହୋଇ ରହିବା ବ୍ରହ୍ମଯୋଗ ଏବଂ ସୁଖଦୁଃଖ, ଲାଭନଷ୍ଟ ଆଉ ଯୋଗକ୍ଷମକୁ ମଧ୍ୟ ଧ୍ୟାନ ନଦେଇ କାର୍ଯ୍ୟ କରିବା ହେଉଛି କର୍ମଯୋଗ, ଯୋଗ ଦ୍ଵାରା ପରମେଶ୍ଵରଙ୍କୁ ଜାଣି ବୋଲି ଉଗବାନ କହିଥିବା ପଦ୍ଧତି ଦୁଇଟି ସହଜରେ ବୁଝିହେଉଛି । ୪୪ତମ ଶ୍ଳୋକରେ ଭୋଗେଷ୍ଠ୍ୟ ବାବଦରେ କହି ୪୫ ତମ ଶ୍ଳୋକରେ ସମ୍ବନ୍ଧ ନଥିବା ଆଉଏକ ମାର୍ଗ ସୂଚିତ କରିଛନ୍ତି ବୋଲି ଜାଣିବା ଉଚିତ୍ । ଏସବୁ ଐଶ୍ଵରୀୟ ବିଷୟ ତେଣୁ ଏହି ବିଷୟ ସବୁ ଅର୍ଥଶୂନ୍ୟ, ଭାବଶୂନ୍ୟ ଭାବରେ ନକହି ଉଗବାନଙ୍କ ଭାବକୁ ବିସ୍ମୃତ ଭାବରେ କହୁଛୁ ବୋଲି ଆପଣମାନଙ୍କୁ ଜଣାଉଛୁ ।

(୧) ଶ୍ଳୋକ, ୪୭ : ଯବାନର୍ଥ ଉପପାନ୍ନେ ସର୍ବତଃ ସଂପ୍ଳୁତୋଦକେ ।

ତାବାନ୍ ସର୍ବେଷୁ ବେଦେଷୁ ବ୍ରାହ୍ମଣସ୍ୟ ବିଜାନତଃ ॥

(କର୍ମଯୋଗ)

ଭାବାର୍ଥ : କୃପପୂର୍ଣ୍ଣ ଜଳ ଯେଉଁଭଳି ସବୁଦିନ ପିଇବା ପାଇଁ, ଗାଧୋଇବା ପାଇଁ ଉପଯୋଗ ହୋଇଥାଏ, ସେହିଭଳି ସମସ୍ତ ବେଦ ମଧ୍ୟ ଆମର ନିତ୍ୟ ଉପଯୋଗୀ ହୋଇଥାଏ ବୋଲି ବ୍ରହ୍ମଜ୍ଞାନୀମାନଙ୍କୁ ଜଣାଥାଏ ।

ବିବରଣୀ : ଆମେ ପ୍ରତ୍ୟହ ଗାଧୋଇବା ପାଇଁ, ପିଇବା ପାଇଁ ଉପଯୋଗ ହେଉଥିବା ଜଳ କୂଅରେ କିମ୍ବା ପୁଷ୍କରୀଣିରେ ପୂର୍ଣ୍ଣହୋଇ ଥିଲେ ମଧ୍ୟ ସେଥିରେ

ଥିବା ସମସ୍ତ ଜଳ ଏକାବେଳେ ଆମର ଆବଶ୍ୟକ ହୋଇନଥାଏ, ସେଥିରୁ ସବୁଦିନ କିଛି ଜଳ ଆଣି ଆମେ ଆମର ଆବଶ୍ୟକତା ପୂରଣ କରିଥାଉ । ସେହିଭଳି ଆମ ମୁଣ୍ଡ ରୂପକ କୁଅରେ ଗୁଣ ରୂପକ ଜଳ ପୂର୍ଣ୍ଣହୋଇ ରହିଛି । କୁଅର ଜଳ ଏକକାଳୀନ ଉପଯୋଗ ହେଉନଥିବା ଭଳି ଆମ ମୁଣ୍ଡରେ ଥିବା ଗୁଣଗୁଡ଼ିକ ମଧ୍ୟ ଏକକାଳୀନ ଉପଯୋଗ ନହୋଇ ସବୁଦିନ କିଛି କିଛି ଉପଯୋଗ ହୋଇଥାଏ । ଏହା ପ୍ରତ୍ୟେକ ମାନବର ମୁଣ୍ଡରେ ଥାଏ ଏବଂ ସବୁ ଗୁଣଗୁଡ଼ିକ ଏକକାଳୀନ ଉପଯୋଗ ନହୋଇ ସବୁଦିନ କିଛି କିଛି ଉପଯୋଗ ହୋଇଥାଏ । ନିତ୍ୟ ଜୀବନରେ ମାନବ କାର୍ଯ୍ୟ କରିବା ପାଇଁ ତାର ଗୁଣଗୁଡ଼ିକ ଆବଶ୍ୟକ ହୋଇଥାଏ । ତାହା ଗୁଣତକ୍ତରେ ୩୨ ଗୋଟି ଗୁଣ ଭାବରେ ରହି, ପ୍ରତ୍ୟେକ ଗୁଣ କେତେଗୋଟି ଉପଗୁଣରେ ବିଭକ୍ତ ହୋଇ ରହିଥାଏ, ସେହି ଗୁଣରାଜି ମାନବର ନିତ୍ୟ ଜୀବନରେ ଗୋଟିଏ ଭଳି ଉପଯୋଗ ନହୋଇ ଦିନେ ଅତିକମ୍ ଉପଯୋଗ ହୋଇପାରେ, ଦିନେ କିଛି ଅଧିକ ହୋଇପାରେ, ଆଉ ଦିନେ ସବୁଠାରୁ ଅଧିକ ଉପଯୋଗ ହୋଇପାରେ । ଉଦାହରଣ ସ୍ୱରୂପ ଜଣେ ଲୋକ ଗାଧୋଇବା ପରେ ତାର ବସ୍ତ୍ର ସଫାକରିବା ଦିନ ନିଶ୍ଚୟ କିଛି ଅଧିକ ଜଳ ଖର୍ଚ୍ଚ ହୋଇଥାଏ । ଗାଧୋଇ ନଥିବା ଦିନ, ବସ୍ତ୍ର ସଫା ନ କରିବା ଦିନ ଜଳଖର୍ଚ୍ଚ ଖୁବ୍ କମ୍ ହୋଇଥାଏ । ସେହିଭଳି ମଣିଷ ମଧ୍ୟ ତାରୁ ବିଚାର କରିବା ବେଳେ, ଦିନେ ଅଧିକ ଗୁଣ ଉପଯୋଗ କରୁଥିବା ସ୍ଥଳେ, କିଛି ବିଚାର ନକରି ଶୋଇ ରହିଥିବା ଦିନ ଖୁବ୍ କମ୍ ଗୁଣ ଉପଯୋଗ କରିଥାଏ । ସବୁଦିନ ଏହି ଗୁଣର ଉପଯୋଗ ସବୁ ମଣିଷଠାରେ ଅଳ୍ପ କିମ୍ବା ଅଧିକ ହୋଇଥାଏ ବୋଲି ବ୍ରହ୍ମଜ୍ଞାନୀମାନେ ଜାଣିଥାନ୍ତି । ବ୍ରହ୍ମଜ୍ଞାନ ଜଣାନଥିବା ଲୋକମାନଙ୍କୁ କୁଅର ଜଳ ଭଳି ଗୁଣଗୁଡ଼ିକୁ ଆମେ ଉପଯୋଗ କରିବା ଉଚିତ୍ ବୋଲି ଜଣାନଥାଏ । ସବୁଦିନ ଏହି ଗୁଣଗୁଡ଼ିକର ପ୍ରଭାବ ନିଜଠାରେ ପଡୁଥିଲେ (ମୁଣ୍ଡରେ ନାନା ବିଚାର ହେଉଥିଲେ) ମଧ୍ୟ ତାହାକୁ ଚିହ୍ନି ନପାରି, ତା ଠାରେ ହେଉଥିବା ବିଚାର ମଧ୍ୟ ସେ ନିଜେ କରୁଛି ବୋଲି ମଣିଷ ଭାବିଥାଏ ।

ବେଦ କହିଲେ ତିନି ଗୁଣରାଜି ବୋଲି ୪୫ତମ ଶ୍ଳୋକରେ ଭଗବାନ କହିଛନ୍ତି, ତେଣୁ ୪୬ ତମ ଶ୍ଳୋକରେ ମଧ୍ୟ ବେଦ ଶବ୍ଦଟିଏ ଥିବା ସ୍ଥାନରେ

ଗୁଣ ଶବ୍ଦକୁ ରଖି ଜ୍ଞାନ ଜାଣିବା ଉଚିତ୍ । ତାହା ନକରି ଅନ୍ୟଥା ଭିନ୍ନ ଭାବକୁ
ଉପଯୋଗ କଲେ ଭଗବାନଙ୍କ କଥାକୁ ଅମାନ୍ୟ କରିବା ଭଳି ହେବ ।

(୧) ଶ୍ଳୋକ, ୪୭ : କର୍ମଣ୍ୟେ ବାଧୁକାରଣେ ମାଫଳେଷୁ କଦାଚନ ।

ମା କର୍ମଫଳ ହେତୁର୍ଭୂମା ତେ ସଙ୍ଗୋଽସ୍ତୁ କର୍ମଣି ॥

(କର୍ମଯୋଗ)

ଭାବାର୍ଥ : କର୍ମ ଅର୍ଜନ କରିବାରେ ତୋର ଅଧିକାର ରହିଛି । କର୍ମଫଳକୁ
ଆଶା କର ନାହିଁ । କର୍ମ କୁହାଯାଉଥିବା ପାପପୁଣ୍ୟର ଫଳ କଷ୍ଟସୁଖର କାରକ
ହୁଅ ନାହିଁ । ସେହିଭଳି କର୍ମ ଆସେ ବୋଲି ତା ସମ୍ବନ୍ଧୀୟ କାର୍ଯ୍ୟକୁ ମଧ୍ୟ ତୁ
ନକରି ଛାଡ଼ିଦେବା ଉଚିତ୍ ନୁହେଁ ।

ବିବରଣୀ : ପଛ ଶ୍ଳୋକରେ ପ୍ରତ୍ୟେକ ମନୁଷ୍ୟର ବିଚାର ଗୁଣଗୁଡ଼ିକ ଦ୍ଵାରା
ହୋଇଥାଏ, ବିଚାରଗୁଡ଼ିକ ଦ୍ଵାରା କାର୍ଯ୍ୟଗୁଡ଼ିଏ ହୋଇଥାଏ ବୋଲି ଜାଣିଲେ ।
ଗୁଣଗୁଡ଼ିକ ଦ୍ଵାରା ହେଉଥିବା କାର୍ଯ୍ୟଗୁଡ଼ିକରେ କର୍ମ ନାମକ ଫଳ ନିଶ୍ଚୟ କିଛି
ରହିଥାଏ । ତାହାକୁ ହିଁ ପାପ ପୁଣ୍ୟ କୁହାଯାଏ । ଅଗ୍ନି ସହିତ ଧୂଆଁ ଅନୁବନ୍ଧିତ
ହୋଇ ରହିଥିବା ଭଳି କାର୍ଯ୍ୟ ସହିତ କର୍ମ, କର୍ମ ସହିତ କାର୍ଯ୍ୟ ଅନୁବନ୍ଧିତ
ହୋଇ ରହିଥାଏ । ଅର୍ଥାତ୍ କାର୍ଯ୍ୟରୁ ପାପପୁଣ୍ୟ ଆସିବା, ଆସିଥିବା ପାପ ପୁଣ୍ୟ
ଅନୁସାରେ ପୁଣି କାର୍ଯ୍ୟହେବା ପ୍ରତ୍ୟେକ ଜୀବରାଶି ପାଇଁ ପ୍ରକୃତିସିଦ୍ଧ ଭାବରେ
ରହିଛି । ପ୍ରକୃତିସିଦ୍ଧ ଭାବରେ ମାନବ ଗତ ଜନ୍ମର ପାପ ପୁଣ୍ୟକୁ ପ୍ରାରମ୍ଭକର୍ମ
ଭାବରେ ଅନୁଭବ କରୁଥାଇ, ଏ ଜନ୍ମରେ କାର୍ଯ୍ୟ କରୁଥାଏ । ସେହି କାର୍ଯ୍ୟରେ
ଅନୁବନ୍ଧିତ ହୋଇ ରହିଥିବା କର୍ମକୁ ନିଜେ କରୁଛି ବୋଲି ଭାବି ପୁନର୍ବାର
କର୍ମର ଗଣ୍ଠିକୁ ମୁଣ୍ଡରେ ବୋହି ଚାଲିଥାଏ । ପର ଜନ୍ମରେ ତାହାକୁ ହିଁ ନିଶ୍ଚୟ
ଅନୁଭବ କରିବାକୁ ହେବ, ଏହା ପ୍ରକୃତିସିଦ୍ଧ ପଦ୍ଧତି ହୋଇଥିବା ବେଳେ, ଏହାର
ବ୍ୟତିରେକ ପରମାତ୍ମା ପଦ୍ଧତି ମଧ୍ୟ କିଛି ରହିଛି । ତାହା ହେଉଛି ! ଅତୀତରେ
ତାକୁ ଲାଗି ରହିଥିବା କର୍ମ କାର୍ଯ୍ୟ ରୂପରେ ଆଚରଣ ହେବାବେଳେ, ସେହି
କାର୍ଯ୍ୟରେ ଅନୁବନ୍ଧିତ ହୋଇ ଆସୁଥିବା ନୂଆ ପାପପୁଣ୍ୟ (କର୍ମ) ଗୁଡ଼ିକର,
ନିଜ ସହିତ କୌଣସି ସମ୍ପର୍କ ନାହିଁ ବୋଲି ପ୍ରମାଣକୁ ଜାଣି, ତାହାକୁ ବିନାଶ

କରିବା ଦ୍ଵାରା ନୂଆ କର୍ମ ନଥାଏ ନୂଆ କାର୍ଯ୍ୟ ମଧ୍ୟ ହୋଇ ନଥାଏ । ନୂଆକର୍ମ ନଥିଲେ ନୂଆ କାର୍ଯ୍ୟ ନଥାଏ । ତେଣୁ ଜୀବ ନୂଆ ଜନ୍ମହୋଇ ନୂଆ କର୍ମକୁ ଅନୁଭବ କରିବାକୁ ପଡ଼ିନଥାଏ । କର୍ମାଚରଣରେ ଥିବା କାର୍ଯ୍ୟଗୁଡ଼ିକ ଦ୍ଵାରା ନୂଆକର୍ମକୁ ଆସିବାକୁ ନଦେଇ ଅର୍ଥାତ୍ ନୂଆକର୍ମ ବନ୍ଧନରେ ନପଡ଼ି, ଶରୀର ଦ୍ଵାରା ନୂଆ କାର୍ଯ୍ୟ ହେବା ଆଗରୁ ଖସିଯିବା (ଅତିକ୍ରମ କରିଯିବା) ହେଉଛି ପରମାତ୍ମାସିଦ୍ଧ କାର୍ଯ୍ୟ । ପ୍ରକୃତିସିଦ୍ଧ କାର୍ଯ୍ୟ କହିଲେ ପ୍ରକୃତିରେ ପହଞ୍ଚିବା ପକ୍ଷତି, ପରମାତ୍ମାସିଦ୍ଧ ପକ୍ଷତି କହିଲେ ପରମାତ୍ମାରେ ପହଞ୍ଚିବା ପକ୍ଷତି ବୋଲି ବୁଝିବା ଉଚିତ୍ ।

ଭଗବାନ ଏହିଭଳି ଦୁଇଟି ପକ୍ଷତି ଅଛି ବୋଲି ଜଣାଇ ପ୍ରକୃତିସିଦ୍ଧ ଭାବେ କର୍ମ ଅର୍ଜନ, ପରମାତ୍ମାସିଦ୍ଧ ଭାବେ କର୍ମ ବିନାଶ କରିହେବ ବୋଲି କହିଛନ୍ତି । ଦୁଇ ପକ୍ଷତିରୁ କୌଣସି ଗୋଟିଏ ଆଚରଣ କରି କର୍ମାର୍ଜନ କରିବା, ନକରିବାରେ ମାନବର ଅଧିକାର ଅଛି ବୋଲି ଜଣାଇଛନ୍ତି । “କର୍ମଣ୍ୟେ ବାଧୁକାରସ୍ତେ” ଅର୍ଥାତ୍ କର୍ମକୁ ଅର୍ଜନ କରିବା, ନ କରିବାରେ ବା କର୍ମ ବନ୍ଧନରେ ପଡ଼ିବା, ନ ପଡ଼ିବାରେ ତୋର ଅଧିକାର ଅଛି ବୋଲି କହିଥିବା ଜଣାଯାଉଛି । ସେହିଭଳି କର୍ମଫଳ ହୋଇଥିବା ସୁଖଦୁଃଖ ଗୁଡ଼ିକୁ ଅନୁଭବ କରିବାରେ କାହାର ଅଧିକାର ନାହିଁ । କର୍ମ ଥରେ ଆସିଯାଇଥିଲେ ତାହା କାର୍ଯ୍ୟରୂପ ହୋଇ ଦୁଃଖ ସୁଖ ରୂପେ ନିଶ୍ଚୟ ଅନୁଭବ କରିବାକୁ ହୁଏ । ଅର୍ଜନ ହୋଇଯାଇଥିବା କର୍ମ ଦ୍ଵାରା ଜାତ ହେଉଥିବା କଷ୍ଟସୁଖକୁ କେହି ନିବାରଣ କରିପାରିବେ ନାହିଁ । ବିଷ୍ଣୁ, ଇଶ୍ଵର, ବ୍ରହ୍ମାଙ୍କ ସମେତ ସମସ୍ତେ ଏହି କର୍ମକୁ ଅନୁଭବ କରିବାକୁ ବାଧ୍ୟ । ତେଣୁ କର୍ମଫଳ ହୋଇଥିବା କାର୍ଯ୍ୟରେ କାହାର କୌଣସି ଅଧିକାର ନାହିଁ । ତାହା ଯେପରି ଥିବ ସେହିପରି କରି, ଅନୁଭବ କରିବାକୁ ହେବ ।

ବାସ୍ତବରେ କର୍ମବିଧି ଏହିଭଳି ରହିଛି, ତେଣୁ କର୍ମଫଳ ଉପରେ ଆଶା ରଖି ତାର କାରଣଭୂତ ବୋଲି ନିଜକୁ ଭାବି ନୂଆକର୍ମ ଆପଣାର କରିବା ଉଚିତ୍ ନୁହେଁ । ସେହିଭଳି କାର୍ଯ୍ୟ କଲେ କର୍ମ ଆସିଥାଏ, ତେଣୁ କାର୍ଯ୍ୟ କରିବି ନାହିଁ କି କର୍ମ ବନ୍ଧନରେ ପଡ଼ିବି ନାହିଁ ଭାବି କାର୍ଯ୍ୟ କରିବା ବନ୍ଦ କରିଦେବା ମଧ୍ୟ ଉଚିତ୍

ନୁହେଁ, କାରଣ ! ପ୍ରଥମ କର୍ମ ଆଚରଣ ହିଁ ଭବିଷ୍ୟତର କାର୍ଯ୍ୟ, ତେଣୁ ତୁ କାର୍ଯ୍ୟ କରିବି ନାହିଁ ଭାବିବା ଭୁଲ୍ । ଯିଏ ଯାହା ଭାବନ୍ତୁ, କର୍ମାନୁସାରେ ଯାହା ହେବାକୁ ଅଛି ତାହା ନିଶ୍ଚୟ ହେବ, ତେଣୁ କର୍ମ ଅର୍ଜନ କରିବାରେ ତୋର ଅଧିକାର ଅଛି, କାର୍ଯ୍ୟ କରିବାରେ, ଅନୁଭବ କରିବାରେ ତୋର କୌଣସି ଅଧିକାର ନାହିଁ ବୋଲି ବୁଝିବା ଉଚିତ୍ । ଅନ୍ୟମାନେ ଲେଖୁଥିବା ଗୀତା ଗୁଡ଼ିକରେ ଏହି ଶ୍ଳୋକର ଭାବାର୍ଥ ସମ୍ପୂର୍ଣ୍ଣ ଭୁଲ୍ ଲେଖିଛନ୍ତି । (କାର୍ଯ୍ୟ କରିବାରେ ତୋର ଅଧିକାର ଅଛି, ଫଳ ଉପରେ ନାହିଁ ବୋଲି ଅନ୍ୟମାନେ ଲେଖିଛନ୍ତି, କିନ୍ତୁ “କାର୍ଯ୍ୟ କରିବାରେ ତୋର ଅଧିକାର ନାହିଁ, ଫଳରେ ଅଛି” ବୋଲି ଆମେ ଲେଖୁଛୁ ।) କାର୍ଯ୍ୟ ଉପରେ ଅଧିକାର ନାହିଁ, ତୋର ଇଚ୍ଛା ଥାଉ ବା ନଥାଉ ତୋ ଦ୍ଵାରା କାର୍ଯ୍ୟ ବଳପୂର୍ବକ ହେବ, ତୋ କର୍ମ ଅନୁସାରେ ତୋତେ ଯୁଦ୍ଧ କରିବାକୁ ହେବ, ତୋର ଇଚ୍ଛା ନଥିଲେ ମଧ୍ୟ କର୍ମ ତାହା ନିଶ୍ଚୟ କରାଇବ ବୋଲି ଉଗବାନ କହିଛନ୍ତି । ଏହି ଅନୁସାରେ କାର୍ଯ୍ୟ ଉପରେ ଆମର ଅଧିକାର ନାହିଁ ବୋଲି ସ୍ପଷ୍ଟ ଜଣାପଡୁଛି । ତେଣୁ ଆମେ ଏଠାରେ ଲେଖୁଥିବା ଭାବାର୍ଥ ଠିକ୍ କି ନୁହେଁ ବିଚାର କରିବାକୁ ଆଉଥରେ ମନେ ପକାଇ ଦେଉଛୁ । କାର୍ଯ୍ୟ କରିବାରେ କାହାର ଅଧିକାର ନଥିବା ଯୋଗୁଁ, କାର୍ଯ୍ୟ କରୁଥାଇ ତା ଦ୍ଵାରା ଜାତ ହେଉଥିବା କର୍ମବନ୍ଧନରୁ ମୁକ୍ତିଲାଭକୁ ତଳଶ୍ଳୋକରେ କଣ କହୁଛନ୍ତି ଦେଖିବା ।

(୧) ଶ୍ଳୋକ, ୪୮ : ଯୋଗସ୍ତଃ କୁରୁ କର୍ମାଣି ସଂଗଂ ତ୍ୟକ୍ତ୍ଵା ଧନଂଜୟ ! ।

ସିଦ୍ଧ୍ୟସିଦ୍ଧ୍ୟାଃ ସମୋ ଭୂତ୍ଵା ସମତ୍ଵଂ ଯୋଗ ଉଚ୍ୟତେ ॥

(କର୍ମଯୋଗ)

ଭାବାର୍ଥ : କରୁଥିବା କାର୍ଯ୍ୟର ଲାଭକ୍ଷତିକୁ ଦୃଷ୍ଟି ନ ଦେଇ, ଭଲ କିମ୍ବା ମନ୍ଦ କାର୍ଯ୍ୟରେ ସମବୁଦ୍ଧି ହୋଇ ଯିଏ କାର୍ଯ୍ୟାଚରଣ କରେ ସେ ଯୋଗନିଷ୍ଠ । ତୁ ଏହିଭଳି କାର୍ଯ୍ୟ କର ।

ବିବରଣୀ : କାର୍ଯ୍ୟର ଲାଭକ୍ଷତିକୁ ସମାନ ବେଖିବା ଦ୍ଵାରା ଯୋଗ ହୋଇଥାଏ, ତାହା ହିଁ କର୍ମଯୋଗ । ଲାଭ,କ୍ଷତିକୁ ସମାନ ଭାବିବା ଯଦି କର୍ମଯୋଗ, ତେବେ ତ ସହଜ ! ବୋଲି କେହି କେହି ଭାବିବା ଦୁର୍ଯ୍ୟୋଗ ରହିଛି । କାରଣ ! କାର୍ଯ୍ୟ ସମ୍ପନ୍ନୀୟ ଜ୍ଞାନ ଜାଣିଥିଲେ ଲାଭକ୍ଷତିରେ ଧାନ ନଦେଇ କାର୍ଯ୍ୟ କରିପାରିବା ।

ତାହାତା କାର୍ଯ୍ୟ କେଉଁ କାରଣରୁ ହେଉଛି, କେଉଁ କାରଣରୁ ନୂଆକର୍ମ ଆସୁଛି, ବାସ୍ତବ କାର୍ଯ୍ୟ ଆଚରଣ ଆଉ ଯୋଗ ସମାପ୍ତର କଣ ଜାଣି ନପାରିଲେ କାର୍ଯ୍ୟରେ ସମତା ନଆସି ସୁଖଦୁଃଖ ନିଶ୍ଚୟ ଜାତହେବ । ତେଣୁ ସଂଗଂ ତ୍ୟକ୍ତ୍ୱା ବୋଲି ଶ୍ଳୋକରେ କୁହାଯାଇଛି । ସଂଗଂ ନାମକ ଶବ୍ଦରେ ଏହି ଶ୍ଳୋକର ଅର୍ଥ ରହିଛି ବୋଲି ଗ୍ରହଣ କରିବା ଉଚିତ୍ । “ସଂଗଂ ତ୍ୟକ୍ତ୍ୱା” ଅର୍ଥାତ୍ ମିଳିତ ନହେବା ବା ନମିଶିବା । ତେଣୁ ଏଠାରେ ବିଚାର କରିବା ଉଚିତ୍ ଯେ, ଆମେ କାହା ସହିତ ମିଳିତ ହେବା ନାହିଁ ? ବା କାହାକୁ ଛାଡ଼ିବା ? କିଏ କାହା ସହିତ ମିଶିବା କଥା ନୁହେଁ ? ଏହି ପ୍ରଶ୍ନଗୁଡ଼ିକର ଉତ୍ତର ଦରକାର । ଏହାର ଉତ୍ତର ଗୀତାର ଆଗତ ଶ୍ଳୋକଗୁଡ଼ିକରେ ଭଲରେ ବୁଝାଇ ଦିଆଯାଇଛି; ତଥାପି ଏଠାରେ ଯେହେତୁ ସେହି ସନ୍ଦର୍ଭ ଆସିଛି ତେଣୁ ତା ବାବଦରେ ଆଗରୁ ନିଶ୍ଚୟ କିଛି ଜାଣିବା ଦରକାର । ଆମ ଶରୀରରେ ଥିବା ୨୫ଗୋଟି ଭାଗରୁ ଅନ୍ୟତମ ହୋଇଥିବା ଅହମ୍ ସହିତ ମିଳିତ ନହୋଇ କାର୍ଯ୍ୟ କଲେ କର୍ମ ବନ୍ଧନରେ ପଡ଼ିବା ନାହିଁ, ନୂଆ କର୍ମ ଆସିବ ନାହିଁ । ଏଭଳି ନୂଆ କର୍ମ ବନ୍ଧନରେ ନପଡ଼ିବା କର୍ମଯୋଗ । ଶରୀରର ୨୫ ଭାଗରୁ ଅନ୍ୟତମ ହୋଇଥିବା ଅହମ୍ ସହିତ କିଏ ମିଳିତ ହେବ ନାହିଁ ? ପ୍ରଶ୍ନର ଉତ୍ତର ଖୋଜିଲେ ଜଣାଯାଏ ଯେ ମୋଟ ୨୫ଗୋଟି ଭାଗରୁ ନିଜେ ଅନ୍ୟତମ ହୋଇ ସବୁକିଛିକୁ ଅନୁଭବ କରୁଥିବା ଜୀବ ଅହମ୍ ସହିତ ମିଳିତ ହେବା ଉଚିତ୍ ନୁହେଁ । ଜୀବ ଅହମ୍ ସହିତ ମିଳିତ ନହୋଇ କାର୍ଯ୍ୟ କଲେ ତାହା କର୍ମଯୋଗ ହୋଇଥାଏ । ତେଣୁ ସଂଗଂ ତ୍ୟକ୍ତ୍ୱା “କୁରୁ କର୍ମାଣି” “ଯୋଗସ୍ତଃ” ବୋଲି କହିଛନ୍ତି । ସଂଗଂ ତ୍ୟକ୍ତ୍ୱା - ଅହମ୍ ସହିତ ନମିଶି ବା ଅହଂ ଭାବ ପ୍ରାପ୍ତ ନହୋଇ, କୁରୁ କର୍ମାଣି - କର୍ମରେ ଥିବା କାର୍ଯ୍ୟ କର, ଯୋଗସ୍ତଃ - ଯୋଗୀ ଭାବରେ ।

(୧) ଶ୍ଳୋକ, ୪୯ : ଦୂରେଣ ହ୍ୟବରଂ କର୍ମ ବୁଦ୍ଧି ଯୋଗାତ୍ ଧନଞ୍ଜୟ ! ।

ଦୁର୍ବୋ ଶରଣମନିଚ୍ଛ କୃପଣାଃ ଫଳ ହେତବଃ ॥

(କର୍ମଯୋଗ)

ଭାବାର୍ଥ : କର୍ମ ବିନାଶ କରୁଥିବା କର୍ମଯୋଗଠାରୁ, ନୀଚ ସ୍ଥିତି ଜାତ କରୁଥିବା

କର୍ମରେ ଭିନ୍ନତା ରହିଛି । ତୁ ନୀଳ ସ୍ଥିତି ଜାତ କରୁଥିବା କର୍ମକୁ ତ୍ୟାଗ କରି, ଉନ୍ନତ ସ୍ଥିତି ଜାତ କରୁଥିବା କର୍ମଯୋଗକୁ ଆଶ୍ରୟ କର ।

ବିବରଣୀ : କର୍ମଯୋଗର ଲକ୍ଷ୍ୟ ହେଉଛି ଜନ୍ମବନ୍ଧନରୁ ଜୀବକୁ ରକ୍ଷା କରି ଉନ୍ନତ ଈଶ୍ଵରଙ୍କ ସହିତ ମିଶାଇବା । କର୍ମ ଜୀବପାଇଁ ଜନ୍ମବନ୍ଧନ ଜାତ କରାଇଥାଏ, ଜୀବକୁ ବାରମ୍ବାର ଜନ୍ମ ହେବା ଭଳି କରାଇଥାଏ, ତେଣୁ କର୍ମ ଥାଉ କର୍ମଯୋଗରେ ଭିନ୍ନତା ରହିଛି ବୋଲି କହିପାରିବା । ସେଥିଲାଗି ତୁ ନୀଳ ବା ଜନ୍ମ ସ୍ଥିତି ଜନ୍ମାଉଥିବା କର୍ମକୁ ଛାଡ଼ି, ଉନ୍ନତ ସ୍ଥିତିକୁ ଯିବାର ଉପାୟ ହୋଇଥିବା କର୍ମଯୋଗର ଶରଣ୍ୟ ହୋଇଯାଆ ବୋଲି କହି, ଏହି କଥାକୁ ଶକ୍ତି ଯୋଗାଉଥିବା ଭଳି ଥାଉ କିଛି ତଳ ଶ୍ଳୋକରେ କହୁଛନ୍ତି ।

(୧) ଶ୍ଳୋକ, ୪୦ : ବୁଦ୍ଧିଯୁକ୍ତୋ ଜହାତୀହ ଉଭେ ସୁକୃତ ଦୁଷ୍ଟତେ ।

ତସ୍ମାଦ୍ ଯୋଗାୟ ଯୁଜ୍ୟସ୍ୟ ଯୋଗଃ କର୍ମସୁ କୌଶଳଂ ॥

(କର୍ମଯୋଗ)

ଭାବାର୍ଥ : ଯିଏ କର୍ମଯୋଗ ଆଚରଣ କରୁଛି ସେ କର୍ମ ବା ପାପପୁଣ୍ୟକୁ ବିନାଶ କରେ, ତେଣୁ ତୁ ମଧ୍ୟ କାର୍ଯ୍ୟଗୁଡ଼ିକ କରିବା ସହିତ କାର୍ଯ୍ୟରେ ମିଶି ରହିଥିବା ପାପପୁଣ୍ୟକୁ ନ ପାଇବା ଉପାୟ ଜାଣ, ତାହାହିଁ କର୍ମଯୋଗ ।

ବିବରଣୀ : ପରମାତ୍ମାରେ ଲୀନ ହେବାପାଇଁ ଗୀତାରେ ଯେଉଁ ଦୁଇଟି ଯୋଗ କହିଛନ୍ତି ତନ୍ମଧ୍ୟରୁ ଗୋଟିଏ ହୋଇଥିବା କର୍ମଯୋଗ କଣ, ତାହା କେତେ ନିଷ୍ଠାର ସହିତ କରିବାକୁ ହେବ, ତାହା ସାଧନା କରିବାକୁ କେଉଁଭଳି ପଦ୍ଧତି ରହିଛି ସେସବୁ ବାବଦରେ ବିଚାର କରିବା ଦରକାର ନାହିଁ । କାରଣ ! କର୍ମଯୋଗରେ କୌଣସି ସାଧନାର ଆବଶ୍ୟକ ନାହିଁ । ଯାହା ଅଛି ତାହା ଏକମାତ୍ର ପଦ୍ଧତି । ତୋ ଦ୍ଵାରା ହେଉଥିବା କୌଣସି କାର୍ଯ୍ୟ ହେଉ କିଛି କଥା ନାହିଁ, କିନ୍ତୁ କରୁଥିବା କାର୍ଯ୍ୟରେ କର୍ମବନ୍ଧନ ଆସୁନଥିବା ଯୋଗ କୁଶଳତାକୁ ତୁ ଜାଣିବାକୁ ହେବ । ସବୁ କାର୍ଯ୍ୟ କରୁଥାଇ ମଧ୍ୟ କାର୍ଯ୍ୟରେ ଥିବା ଭିନ୍ନତାକୁ ଛାଡ଼ି, କର୍ମ ଅନୁସାରେ କାର୍ଯ୍ୟ ହେଉଛି ବୋଲି ଜାଣି, ବିଚାର ପୂର୍ବକ କାର୍ଯ୍ୟକରି ସେଥିରେ ଅହଂକାରକୁ ଆସିବାକୁ ନଦେଲେ ତୁ କର୍ମବନ୍ଧନରେ ପଡ଼ିବୁ ନାହିଁ । ତାହା ହିଁ କର୍ମବନ୍ଧନରୁ

ମୁକୁଳିବାର ପ୍ରବୀଣତା, ତାକୁ ହିଁ କର୍ମସୁ କୌଶଳଂ ବୋଲି ଗୀତାରେ କହୁଛନ୍ତି । କୌଶସି ନିୟମ ନଥିବା କର୍ମଯୋଗ ସମସ୍ତ କାର୍ଯ୍ୟ କରୁଥାଇ ମଧ୍ୟ କର୍ମବନ୍ଧନରେ ପକାଇନଥାଏ, ତେଣୁ ଯିଏ କର୍ମଯୋଗ ଆଚରଣ କରୁଛି ସେ ସୁକୃତ ଦୁଷ୍ଟତ ହୋଇଥିବା ପାପ ପୁଣ୍ୟକୁ ବିନାଶ କରିଦେଇ ପାରେ । ଅର୍ଥାତ୍ ଭଲକାର୍ଯ୍ୟ କରିବା ଦ୍ଵାରା ସମ୍ଭବ ହେଉଥିବା ସୁକୃତ ପୁଣ୍ୟକୁ, ସେହିଭଳି ଖରାପ କାର୍ଯ୍ୟ ଦ୍ଵାରା ସମ୍ଭବ ହେଉଥିବା ଦୁଷ୍ଟତ ପାପକୁ ନିଜର କରିନଥାଏ । ଏହାହିଁ କର୍ମଯୋଗର ପ୍ରବୀଣତା ବୋଲି ଜାଣିବା ଉଚିତ୍ ।

ମୁଖ୍ୟ ସୂଚନା : ଖରାପ କାର୍ଯ୍ୟକୁ ଛାଡ଼ି ଭଲକାର୍ଯ୍ୟ କର ବୋଲି ସମସ୍ତେ କହିଥାନ୍ତି, ଏକଥା ଆମେ ସମସ୍ତେ ଜାଣିଛେ, ହେଲେ ଗୀତାରେ ଗତଜନ୍ମର କର୍ମ ଅନୁସାରେ ଭଲମନ୍ଦ କାର୍ଯ୍ୟସବୁ ରହିଥାଏ, ତାହା କାହାର ଇଚ୍ଛା ଅନୁସାରେ ହୋଇନଥାଏ ବୋଲି କହିଛନ୍ତି । ହେଉଥିବା କାର୍ଯ୍ୟରୁ ଯେଉଁଭଳି ନୂଆକର୍ମ ନିଆସିବ ସେହିଭଳି କାର୍ଯ୍ୟ କର ବୋଲି କହିଛନ୍ତି ସିନା ଖରାପ କାର୍ଯ୍ୟକୁ ଛାଡ଼ି ଭଲକାର୍ଯ୍ୟ କର ବୋଲି କହିନାହାନ୍ତି । ବାସ୍ତବରେ କାର୍ଯ୍ୟର ଭିନ୍ନତାକୁ ସେ କହିନାହାନ୍ତି । କର୍ମଯୋଗରେ କର୍ମ ଅନୁସାରେ କାର୍ଯ୍ୟଗୁଡ଼ିକ ବଳପୂର୍ବକ ହୋଇଥାଏ । ତେଣୁ ସବୁକାର୍ଯ୍ୟକୁ ସମାନ ଭାବି କାର୍ଯ୍ୟକରି ସେଥିରୁ ନୂଆକର୍ମ ନ ଆଣିବାର ବିଧି ଭଗବାନ ଏହି ଶ୍ଳୋକରେ ବୋଧ କରିଛନ୍ତି । ଏହି ନିୟମ ଦ୍ଵାରା କୌଶସି କାର୍ଯ୍ୟ ହେଉଥିଲେ ମଧ୍ୟ ନିଜ ଚେଷ୍ଟାରେ କର୍ମ ଆସିବାକୁ ନଦେବା ବେଳେ, ପୁନର୍ବାର ସେହି କାର୍ଯ୍ୟ ଆଉ ହେବାର ପ୍ରଶ୍ନ ନଥାଏ । କର୍ମ ନିର୍ମୂଳ କାର୍ଯ୍ୟରୁ କେହି ବାଦ ଯିବେ ନାହିଁ, ସେ କାର୍ଯ୍ୟକୁ ନକରି କେହି ରହି ପାରିବେ ନାହିଁ, କିନ୍ତୁ ସେହି କାର୍ଯ୍ୟ ଆଉ ନହେବାକୁ ହେଲେ ସେହି କାର୍ଯ୍ୟର କାରଣ (ବୀଜ) କର୍ମକୁ ନିଷୋଜ କରିବାକୁ ହେବ, ଅର୍ଥାତ୍ କର୍ମବୀଜକୁ ବିନାଶ କରିବାକୁ ହେବ, ତାହାହିଁ ପ୍ରକୃତ କର୍ମଯୋଗ ।

(୧) ଶ୍ଳୋକ, ୫୧ : କର୍ମଜଂ ବୁଦ୍ଧିଯୁକ୍ତାହି ଫଳଂତ୍ୟକ୍ତ୍ଵା ମନୀଷିଣଃ ।

ଜନ୍ମବନ୍ଧ ବିନିର୍ମୂଳଃ ପଦଂ ଗଚ୍ଛନ୍ତ୍ୟନାମୟମ୍ ॥

(କର୍ମଯୋଗ)

ଭାବାର୍ଥ : ଜ୍ଞାନୀମାନେ କର୍ମଫଳକୁ ଛାଡ଼ି, ଜନ୍ମବନ୍ଧକୁ ତ୍ୟାଗ କରି ମୋକ୍ଷ ପାଇଥାନ୍ତି ।

ବିବରଣୀ : କର୍ମଯୋଗ ଆଚରଣ କରୁଥିବା ଜ୍ଞାନୀମାନେ ପ୍ରାରହକର୍ମରୁ ମିଳୁଥିବା ଦୁଃଖକଷ୍ଟ, ଲାଭକ୍ଷତିର ଫଳକୁ ଛାଡ଼ି, ସେଥିରୁ ମିଳୁଥିବା ଆଗାମୀ କର୍ମରୁ ବଞ୍ଚିତରହି, ଜନ୍ମବନ୍ଧ ଜାତ କରୁଥିବା ସଞ୍ଚିତକର୍ମକୁ ମଧ୍ୟ ଛାଡ଼ି ଅବିନାଶୀ, ପରମାତ୍ମା ସ୍ୱରୂପ ମୋକ୍ଷକୁ ପାଇଥାନ୍ତି ।

(ଗୋଟିଏ ଜନ୍ମରେ ଜନ୍ମଠାରୁ ମରଣ ପର୍ଯ୍ୟନ୍ତ ଅନୁଭୂତ କର୍ମକୁ ପ୍ରାରହ କର୍ମ, ଜନ୍ମରୁ ମୃତ୍ୟୁ ପର୍ଯ୍ୟନ୍ତ ନୂଆ ଆସୁଥିବା କର୍ମକୁ ଆଗାମୀ କର୍ମ, ଜନ୍ମବନ୍ଧ ସୃଷ୍ଟି କରୁଥିବା ଗଢ଼ିତ କର୍ମକୁ ସଞ୍ଚିତକର୍ମ କୁହାଯାଏ)

ଏହି ଶ୍ଳୋକରେ ପ୍ରାରହ କର୍ମକୁ ଆଚରଣ କରୁଥାଇ, ନୂଆ ଆସୁଥିବା ଆଗାମୀ କର୍ମକୁ ଆସିବାକୁ ନଦେଇ, ପୁନର୍ଜନ୍ମଦାୟୀ ସଞ୍ଚିତ କର୍ମକୁ ବିନାଶ କରି ମୋକ୍ଷ ପାଏ ବୋଲି ମୁଖ୍ୟତଃ କହିଛନ୍ତି । ଏହି ଶ୍ଳୋକକୁ ସମ୍ପୂର୍ଣ୍ଣ ଖୋଜିଲେ କର୍ମଜଂ କହିଲେ ପ୍ରାରହ କର୍ମ, ଜନ୍ମବନ୍ଧ କହିଲେ ଆଗାମୀ କର୍ମ ବୋଲି ଜଣାଯାଇଛି, ହେଲେ ସଞ୍ଚିତ କର୍ମ କୁଆଡ଼େ ଗଲା ! ବୋଲି କେତେକଙ୍କ ଠାରେ ସନ୍ଦେହ ଆସିପାରେ, ତାର ସମାଧାନ ହେଉଛି ପୁରୁଣା କର୍ମଗୁଡ଼ିକ ପ୍ରାରହ ରୂପରେ ଆଦାୟ ହେଉଥିବା ବେଳେ, ନୂଆ କର୍ମ ହୋଇଥିବା ଆଗାମୀ କର୍ମ ଯଦି ନଆସୁଛି, ସେତେବେଳେ କଣ ବା ଆଉ ଗଢ଼ିତ ହେବ ? ସେହି ଗଢ଼ିତ ହୋଇ ରହିଥିବା କର୍ମ ହିଁ ସଞ୍ଚିତ କର୍ମ । ଆଗାମୀ କର୍ମ ରହିଲେ ସିନା ପରେ କିଛି ଗଢ଼ିତ ହେବ ! କର୍ମଯୋଗରେ ଆଗାମୀ କର୍ମ ରହୁ ନଥିବାରୁ ଦିନେ ସଞ୍ଚିତ କର୍ମ ଆଉ ରହିବ ନାହିଁ ବୋଲି ଜାଣିବା ଉଚିତ୍ । ସଞ୍ଚିତ କର୍ମ ନଥିବା ବେଳେ ସେଥିରୁ ଆସୁଥିବା ପ୍ରାରହ କର୍ମ କୁଆଡ଼ୁ ଆସିବ ! ପ୍ରାରହ ନଥିଲେ ଆଉ ଜନ୍ମହୋଇ କେଉଁ କର୍ମ ଅନୁଭବ କରିବା !! ତେଣୁ ସେତିକିବେଳେ (ସଞ୍ଚିତ କର୍ମ ନଥିବା ବେଳେ) ଅନୁଭବ କରିବାକୁ ଥିବା ପ୍ରାରହ କର୍ମ ମଧ୍ୟ ରହିବ ନାହିଁ, ସେତେବେଳେ ମୋକ୍ଷ କୁହାଯାଉଥିବା ଲକ୍ଷ୍ୟରେ ପହଞ୍ଚି ପାରିବା ବା ପରମପଦ ହୋଇଥିବା ପରମାତ୍ମାରେ ଲୀନ ହୋଇପାରିବା

(୧) ଶ୍ଳୋକ, ୫୨ : ଯଦା ତେ ମୋହକଲିଳଂ ବୁଦ୍ଧିବ୍ୟତି ତରିଷ୍ୟତି ।

ତଦା ଗନ୍ତାସି ନିର୍ବେଦଂ ଶ୍ରୋତବ୍ୟସ୍ୟ ଶ୍ରୁତସ୍ୟତଃ ॥

(କର୍ମଯୋଗ, ବ୍ରହ୍ମଯୋଗ)

ଭାବାର୍ଥ : ଯେତେବେଳେ ମୋହଗୁଣ ନାମକ କଳ୍ମଷକୁ ତେଜସ୍ବିବୁ, ସେତେବେଳେ ତୁ ଏ ପର୍ଯ୍ୟନ୍ତ ଶୁଣିଥିବା, ଶୁଣିବାକୁ ଥିବା ବିଷୟରୁ ବୈରାଗ୍ୟ ଲାଭ କରିବୁ ।

ବିବରଣୀ : ଆମ ଶରୀରରେ ୧୨ ଗୋଟି ଗୁଣ ଥିଲେ ମଧ୍ୟ ସେଗୁଡ଼ିକ ଭିତରୁ ଛଅଗୋଟି ଗୁଣର ନାଆଁ ଅଧିକ, ଏହାକୁ ହିଁ ପ୍ରାୟ ସମସ୍ତେ ଜାଣିଥାନ୍ତି, ସେହି ଛଅଗୋଟି ଗୁଣ ଭିତରୁ ଗୋଟିଏ ଗୁଣ ହୋଇଥିବା ମୋହଗୁଣ ଅର୍ଜୁନଙ୍କ ହାତରୁ ଗାଣ୍ଡିବ ଛତାଇ ତଳେ ପକାଇ ଦେଇଥିଲା । ମୁଁ, ମୋର, ମୋ ନିଜଲୋକ ବୋଲି ପ୍ରେରଣା ଦେଇଥାଏ ଏହି ମୋହଗୁଣ । ଏହି ଗୁଣଗୁଡ଼ିକୁ ଛାଡ଼ି ମୋର, ଆପଣାରନାମକ ବିଷୟକୁ ନଭୁଲିବା ପର୍ଯ୍ୟନ୍ତ, ଏଯାଏଁ କୁହାଯାଇଥିବା କର୍ମଯୋଗ ବିବରଣୀ, କହିବାକୁ ବାକିଥିବା ବ୍ରହ୍ମଯୋଗ ବିବରଣୀ ଜାଣିବା ପାଇଁ ଆଶକ୍ତି ଜାଗ୍ରତ ହେବ ନାହିଁ । ତେଣୁ ଆଶକ୍ତି ଜାଗ୍ରତ ହେବାବେଳେ ବେଦ କୁହାଯାଉଥିବା ଗୁଣରାଜିରୁ ଆମେ ବହିର୍ଗତ ହୋଇପାରିବା । ଏଠାରେ ନିର୍ବେଦଂ ନାମକ ଶବ୍ଦକୁ ଭୁଲନ୍ତୁ ନାହିଁ । ଜ୍ଞାନ ନଜାଣି ପ୍ରତିବନ୍ଧକ ସୃଷ୍ଟି କରିଥାନ୍ତି ତୋର ନିଜ ଲୋକମାନେ । ତେଣୁ ମୋ ଲୋକ ବୋଲି ମୋହଗୁଣକୁ ଛାଡ଼ି ତାର ବ୍ୟତିରେକ ବୈରାଗ୍ୟ ଗୁଣକୁ ଜାଗ୍ରତ କରି ଶ୍ରଦ୍ଧାର ସହିତ ତୁ ଜ୍ଞାନ ନ ଶୁଣିଲେ ବୁଝିପାରିବୁ ନାହିଁ, ଜ୍ଞାନ ବୁଝିବା ପରେ ଯୋଗପ୍ରାପ୍ତ ହେବା ପାଇଁ ସୁଯୋଗ ପାଇବୁ ବୋଲି ଜଣାଇଛନ୍ତି । ଗୀତା ଆରମ୍ଭ କଲାବେଳେ ଜୀବାତ୍ମା, ଆତ୍ମା ବିଷୟ କହି, ତାପରେ କର୍ମଯୋଗ ବିଷୟ କହି, ଏବେ ପର ଶ୍ଳୋକଠାରୁ ବ୍ରହ୍ମଯୋଗ ବିଷୟରେ କହିବାକୁ ଯାଉଛନ୍ତି, ତାହା ତଳେ ଦେଖନ୍ତୁ ।

(୧) ଶ୍ଳୋକ, ୫୩: ଶ୍ରୁତିବିପ୍ରତିପଦ୍ମା ତେ ଯଦା ସ୍ତ୍ୱାସ୍ୟତି ନିଷ୍ଠଳା ।

ସମାଧାବଚଳା ବୁଦ୍ଧିସ୍ତଦା ଯୋଗମବାସ୍ତସ୍ୟି ॥

(ବ୍ରହ୍ମଯୋଗ)

ଭାବାର୍ଥ : ବିବିଧ ଶୃତିଗୁଡ଼ିକ ଦ୍ୱାରା ଆଲୋଚିତ ହୋଇ ରହିଥିବା ତୋର ଅଚିନ୍ତ୍ୟ ବୁଦ୍ଧି ସ୍ଥିର ସମାଧିରେ ସ୍ଥିର ରହିବା ବେଳେ ତୁ ଯୋଗ ପ୍ରାପ୍ତ ହୋଇ ପାରିବୁ ।

ବିବରଣୀ : ଗୀତାରେ ତିନି ଆତ୍ମା ବାବଦରେ କୁହାଯାଇଥିଲେ ମଧ୍ୟ କେବଳ ଆତ୍ମା ଶବ୍ଦକୁ ବ୍ୟବହାର କରିଛନ୍ତି । ସେହିଭଳି ଦୁଇଟି ଯୋଗ ବାବଦରେ କହିଥିଲେ ମଧ୍ୟ କେବଳ ଯୋଗ ନାମକ ଶବ୍ଦକୁ ବ୍ୟବହାର କରିଛନ୍ତି । ସେଥିଲାଗି ଆତ୍ମା କହିଲେ କେଉଁ ଆତ୍ମା, ଯୋଗ କହିଲେ କେଉଁ ଯୋଗ ତାହା ଜାଣିବା ପାଇଁ ଆତ୍ମକୁ ଶୁଦ୍ଧା ପୂର୍ବକ ଗବେଷଣା କରି ଜାଣିବାକୁ ପଡ଼ିବ । ଉପର ଶ୍ଳୋକରେ ଯେଉଁ ଯୋଗ ବାବଦରେ କହିଛନ୍ତି ତାହା ବ୍ରହ୍ମଯୋଗ । କ’ଣ କହିଛନ୍ତି ଦେଖନ୍ତୁ !

ନାନା ପ୍ରକାରର ଜ୍ଞାନ ବାବଦରେ ଶୁଣି ଆଲୋଚିତ ହୋଇଥିବା ତୋର ବୁଦ୍ଧି ଚିନ୍ତାହୀନ ହୋଇ, ସର୍ବ ଜୀବରାଶିରେ ଥିବା ଆତ୍ମାଠାରେ ଯେତେବେଳେ ସ୍ଥିର ହୋଇଯିବ ସେତେବେଳେ ତାହା ତୋର ବ୍ରହ୍ମଯୋଗ ହେବ । ସର୍ବ ଜୀବରାଶିରେ ଥିବା ଆତ୍ମାରେ ବୁଦ୍ଧି ସ୍ଥିର ହେବାକୁ ସମାଧି କୁହାଯାଏ । ଏହି ଶ୍ଳୋକ ପୂର୍ବରୁ ସବୁ ବିଷୟରେ ରହି, ସବୁକାର୍ଯ୍ୟ କରୁଥାଇ କର୍ମ ବନ୍ଧନରେ ନ ପଡ଼ିବା ପଦ୍ଧତି ହୋଇଥିବା କର୍ମଯୋଗ ଜ୍ଞାନକୁ ଶୁଣିଥିବା ଅର୍ଜୁନ, ଏହି ଶ୍ଳୋକରେ ଶରୀରର କୌଣସି ଭାଗ କୌଣସି କାର୍ଯ୍ୟ ନକରି ଶେଷରେ ବୁଦ୍ଧି ମଧ୍ୟ ସ୍ଥିର ରହିଯିବା ବେଳେ ତାହା ବ୍ରହ୍ମଯୋଗ ହୁଏ ବୋଲି ଶ୍ରୀକୃଷ୍ଣଙ୍କ କଥା ଶୁଣି, ଆଶ୍ଚର୍ଯ୍ୟ ହୋଇ ସର୍ବ ପ୍ରଥମେ ଏହି ବ୍ରହ୍ମଯୋଗ ବାବଦରେ ତୁଷ୍ଟଖୋଲି ପଚାରିଛନ୍ତି । ଅର୍ଜୁନ କିଭଳି ଆଶ୍ଚର୍ଯ୍ୟ ହୋଇଛନ୍ତି ଜାଣିଲେ, ଏବେ ଆମେ ଶୁଦ୍ଧା ଲଗାଇ ବ୍ରହ୍ମଯୋଗ ବାବଦରେ ଜାଣିବା । ତା ଆଗରୁ ଜାଣିବା ଯେ, ସେ ଶ୍ରୀକୃଷ୍ଣଙ୍କୁ କଣସବୁ ପଚାରିଛନ୍ତି ।

ଅର୍ଜୁନ କହୁଛନ୍ତି :

(୧) ଶ୍ଳୋକ, ୫୪: ସ୍ଥିତପ୍ରଜ୍ଞସ୍ୟ କା ଭାଷା ? ସମାଧିସ୍ତସ୍ୟ କେଶବ ! ।

ସ୍ଥିତଧୀଃ କିଂ ପ୍ରଭାଷେତ ? କିମାସୀତ ? ବ୍ରଜେତ କିମ୍ ? ॥

(ବ୍ରହ୍ମଯୋଗ)

ଭାବାର୍ଥ : ହେ କୃଷ୍ଣ ! ବୁଦ୍ଧି ସ୍ଥିରହୋଇ ଯିଏ ସମାଧିରେ ଥାଏ ସେ କେଉଁ ଭାଷାରେ କହେ ? କେଉଁଭଳି କଥା କହେ ? କେମିତି ବସେ ? କଣ ଆଚରଣ କରେ ?

ବିବରଣୀ : ଯାହାର ପ୍ରଜ୍ଞା ସ୍ଥିର ହୋଇଯାଇଛି ଅର୍ଥାତ୍ ଯାହାର ବୁଦ୍ଧି ସ୍ଥିର ହୋଇଯାଇଛି ସେ କେଉଁ ଭାଷାରେ କହେ ? ସାଧାରଣତଃ ଆମେ ତୁଣ୍ଡ ଖୋଲି କହୁଥିବା ଭାଷା ଛଡା କିଛି ମୂକଭାଷା ଅଛି କି ? ଯଦି ସେଭଳି ଭାଷା କିଛି ଅଛି ତେବେ ତାର ବୁଦ୍ଧି କାର୍ଯ୍ୟ କରୁନଥିବା ବେଳେ ସେ କିପରି କଥା କହିବ ? ବୁଦ୍ଧି କାର୍ଯ୍ୟ କରୁନଥିବା ଲୋକ କିପରି ବସିବ ? ମୋଟାମୋଟି ଭାବରେ ଯାହାର ବୁଦ୍ଧି କାର୍ଯ୍ୟ କରୁନାହିଁ ସେ କଣ ବା କରିପାରିବ ? ଏହି ବିଷୟସବୁ ଜାଣିବା ପାଇଁ ଅର୍ଜୁନ ପଚାରିବା ବେଳେ, ଭଗବାନ ବୁଦ୍ଧିନିଶ୍ଚଳତା ପ୍ରାପ୍ତ ହୋଇଥିବା ବ୍ୟକ୍ତି ବାବଦରେ କହିଛନ୍ତି । କଣ କହୁଛନ୍ତି ଜାଣିବା ।

ଶ୍ରୀ ଭଗବାନ କହୁଛନ୍ତି :

(୧) ଶ୍ଳୋକ, ୫୫ : ପ୍ରଜହାତି ଯଦା କାମାନଂ ସର୍ବାନ୍ ପାର୍ଥ ! ମନୋଗତାନ୍ ।

ଆତ୍ମନେ୍ୟବାମ୍ନାନା ତୁଷ୍ଟଃ ସ୍ଥିତପ୍ରଜ୍ଞସ୍ତଦୋଚ୍ୟତେ ॥

(ବ୍ରହ୍ମଯୋଗ)

ଭାବାର୍ଥ : ଯେତେବେଳେ ସମସ୍ତ ଆଶା ଏବଂ ମନାଗତ ବିଷୟ ଗୁଡ଼ିକୁ ଚେଷ୍ଟା ପୂର୍ବକ ତ୍ୟାଗ କରି ଆତ୍ମାରେ ଜୀବାତ୍ମା ତୃପ୍ତି ହୋଇଥାଏ ସେତେବେଳେ ତାକୁ ସ୍ଥିତପ୍ରଜ୍ଞ କହିପାରିବା ।

ବିବରଣୀ : ଏଠାରେ ମନୋଗତାନ୍ ହେଉଛି ବିଶେଷ କଥା । ମନରେ ଲଗ୍ନ

ହୋଇଥିବା ଅର୍ଥାତ୍ ମନରେ ଲୁଚି ରହିଥିବା ଗତକାଳର ବିଷୟ ସମୂହକୁ ବୁଝିବା ଉଚିତ୍ । ଏହା ପୂର୍ବରୁ ଶୁଣିଥିବା, ଦେଖିଥିବା, ଖାଇଥିବା, ଛୁଇଁଥିବା, ଶୁଣିଥିବା ଇତ୍ୟାଦି ଯେଉଁସବୁ ବିଷୟ ରହିଛି ତାହା ସବୁ ମନୋଗତାନ୍ ବା ମନରେ ଥିବା ବିଷୟ, ସେସବୁ ମନର ସ୍ମୃତିରେ ନଥାଏ ଏବଂ ଭବିଷ୍ୟତର ଆଶା ମଧ୍ୟ ସ୍ମୃତିକୁ ନଥାଏ ରହିଯିବା ବେଳେ, ସେ ଶରୀରର ଜୀବାତ୍ମା ସେହି ଶରୀରରେ ରହିଥିବା ଆତ୍ମା ସହିତ ମିଳିତ ହୋଇଥାଏ । ବ୍ରହ୍ମଯୋଗ ଆଚରଣ କରିବାକୁ ଆତ୍ମୁଧ ହେଉଛି ମନ । ମନ ଶରୀରର ଭିତର ଏବଂ ବାହାର ଅବୟବ ଗୁଡ଼ିକର ମଧ୍ୟସ୍ଥି । ତାହା ସ୍ଥିର ରହିଯିବା ବେଳେ ଭିତରର ବୁଦ୍ଧି ଏବଂ ତା ସମକ୍ଷୀୟ ଗୁଣରାଜି କାର୍ଯ୍ୟ କରିପାରନ୍ତି ନାହିଁ । ସେହିଭଳି ଭିତରୁ ମନ ଦ୍ୱାରା ଆସୁଥିବା ଆଦେଶ (ଆଜ୍ଞା) ସ୍ଥିର ରହିଯିବା ଦ୍ୱାରା ବାହାରେ ଥିବା ଅବୟବ ଗୁଡ଼ିକ କାର୍ଯ୍ୟ କରି ପାରନ୍ତି ନାହିଁ । ଏହି ସ୍ଥିତିକୁ ଯିଏ ପ୍ରାପ୍ତ ହୋଇଥାଏ ତାକୁ ସ୍ଥିତପ୍ରଜ୍ଞ କୁହାଯାଏ । ଏହି ସ୍ଥିତପ୍ରଜ୍ଞ କିପରି ତାହା ତଳ ଶ୍ଳୋକରେ ଦେଖିବା ।

(୧) ଶ୍ଳୋକ, ୫୭ : ଦୁଃଖେଷୁ ନୁଦ୍ଦିଗ୍ନମନଃ ସୁଖେଷୁ ବିଗତ ସ୍ୱହଃ ।

ବିଚରାଗ ଭୟକ୍ରୋଧଃ ସ୍ଥିତଧୀଃ ମୁନିରୁତ୍ୟତେ ॥

(ବ୍ରହ୍ମଯୋଗ)

ଭାବାର୍ଥ : ଯିଏ ଦୁଃଖରେ ଦୁଃଖିତ ହୁଏ ନାହିଁ, ସୁଖରେ ଖୁସି ହୋଇଯାଏ ନାହିଁ, ତାହା ପ୍ରେମ, କ୍ରୋଧ, ଭୟାଦି ଯାହାର ନାହିଁ ତାକୁ ମୌନବୁଦ୍ଧି (ମୁନି ବା ସ୍ଥିତଧୀଃ) କୁହାଯାଏ ।

ବିବରଣୀ : ବ୍ରହ୍ମଯୋଗୀର ଶରୀରରେ କୌଣସି ଅବୟବ କାର୍ଯ୍ୟ ନକରି ସ୍ଥିର ଥାଆନ୍ତି । ଅବୟବ ଗୁଡ଼ିକ ସ୍ୱଦିତହୋଇ କାର୍ଯ୍ୟ କରିବାକୁ ହେଲେ, ଗୁଣଗୁଡ଼ିକ ଦ୍ୱାରା ବୁଦ୍ଧି ବିଚ୍ଚର କରିବା ପରେ, ମିଳିଥିବା ନିର୍ଣ୍ଣୟ ମନ ଦ୍ୱାରା କାର୍ଯ୍ୟ ହୋଇ ପାରିବା ଭଳି ଶରୀର ଯନ୍ତ୍ରାଙ୍ଗ ପ୍ରତ୍ୟେକ ଜୀବରାଶିର ନିର୍ମିତ ହୋଇଥାଏ । ବୁଦ୍ଧି ସ୍ଥିର ଥିଲେ ଶରୀରରେ ବିଚ୍ଚର ନଥାଏ, ବିଚ୍ଚର ଅନୁସାରେ କାର୍ଯ୍ୟ ନିର୍ଣ୍ଣୟ ନଥାଏ, ମନ ନିଜର କାର୍ଯ୍ୟକୁ ସମ୍ପୂର୍ଣ୍ଣ ସ୍ମୃତିତ କରିଦେବା କାରଣରୁ ଅବୟବ ଗୁଡ଼ିକୁ କୌଣସି ଆଦେଶ ଆସିପାରି ନଥାଏ, ସେଥିଲାଗି କାର୍ଯ୍ୟ

କରୁଥିବା ଅବୟବ ଗୁଡ଼ିକ କୌଣସି କାର୍ଯ୍ୟ ନକରି ସ୍ଥିର ରହିଯାଇଥାନ୍ତି । ଏହିଭଳି ଜ୍ଞାନେନ୍ଦ୍ରିୟ ଆଖି, ନାକ, କାନ, ଜିଭ ଚର୍ମ ନିଜ ନିଜର କାର୍ଯ୍ୟ ବନ୍ଦ ନକରି ବିଷୟଜ୍ଞାନ ଜଣାଇ ପାରିବା ଭଳି ସ୍ଥିତିରେ ଥିଲେ ମଧ୍ୟ, ମନ ସେ ସବୁକୁ ଗ୍ରହଣ କରିବାକୁ ପ୍ରସ୍ତୁତ ନଥିବା ବେଳେ, ସେହି ବିଷୟଜ୍ଞାନ ଗୁଡ଼ିକ ଶରୀରର ଜୀବ ପାଖରେ କିମ୍ବା ବୁଦ୍ଧି ପାଖରେ ପହଞ୍ଚିପାରି ନଥାଏ, ସେଥିଲାଗି ସେ ସେତେବେଳେ କୌଣସି ବିଷୟକୁ ନେଇ ଦୁଃଖ କରେ ନାହିଁ । ସେହିଭଳି ବାହାରର ସୁଖକୁ ମଧ୍ୟ ଜାଣିପାରେ ନାହିଁ ତେଣୁ ସେ ସୁଖର ବଶୀଭୂତ ମଧ୍ୟ ହୋଇନଥାଏ । ତାକୁ ବାହାରର ସମାପ୍ତର ଯୋଗାଇ ଦେଉଥିବା ମନ ତାଠାରେ ନଥିବା କାରଣରୁ ଭୟ, ପ୍ରେମ, କ୍ରୋଧାଦି କୌଣସି ବିଷୟ ନଥାଏ । ମନ ମୌନବନ୍ଦନ କରି ରହିଥାଏ ତେଣୁ ଯାହାର ମନ ମୌନ ବନ୍ଦନ କରି ରହିଥାଏ ତାକୁ ମୁନି କହନ୍ତି । ଏଭଳି ବ୍ୟକ୍ତି ଆଉ କିଭଳି ରହିଥାଏ ତାହା ମଧ୍ୟ ଭଗବାନ ଶ୍ରୀକୃଷ୍ଣ ତଳ ଶ୍ଳୋକରେ ବିଶଦ ଭାବରେ କହିଛନ୍ତି ଦେଖନ୍ତୁ ।

(୧) ଶ୍ଳୋକ ୫୭ : ଯଃ ସର୍ବତ୍ରା ନାଭିସ୍ନେହସ୍ତତ୍ ପ୍ରାପ୍ୟ ଶୁଭାଶୁଭମ୍ ।

ନାଭିନନ୍ଦତି ନଦ୍ଦେଷ୍ଟି ସ୍ତସ୍ୟ ପ୍ରଜ୍ଞାପ୍ରତିଷ୍ଠିତା ॥

(ବ୍ରହ୍ମଯୋଗ)

ଭାବାର୍ଥ : ଯିଏ କୌଣସି ବିଷୟରେ ସମ୍ବନ୍ଧ ନରଖି, ଶୁଭ ଅଶୁଭରେ ମନୋଧ୍ୟାନ ନଦେଇ, ସୁଖ ଦୁଃଖକୁ ଅନୁଭବ କରିନଥାଏ ତାର ପ୍ରଜ୍ଞା ମହାନ ।

ବିବରଣୀ : ଶରୀରରେ ଥିବା ମନର ମୋଟ ୧୨ ଜଣ ବନ୍ଧୁ ରହିଥାନ୍ତି । ସେମାନେ କିଏ କିଏ ବୋଲି ଜାଣିବାକୁ ଗଲେ, ଭିତରେ ଥିବା ବୁଦ୍ଧି, ଚିତ୍ତ ଏବଂ ବାହାରେ ଜ୍ଞାନେନ୍ଦ୍ରିୟ ଭାବରେ ଥିବା ଆଖି, ନାକ, କାନ, ଜିଭ ଏବଂ ଚର୍ମ । ତାଛଡ଼ା କର୍ମେନ୍ଦ୍ରିୟ କୁହାଯାଉଥିବା ହାତ, ଗୋଡ, ମୁଖ, ଗୁହ୍ୟ ଏବଂ ଉପସ୍ଥ । ‘ସର୍ବତ୍ରାନଭିସ୍ନେହ..’ କହିଲେ ସର୍ବଦା ସ୍ନେହସମ୍ବନ୍ଧ ଯୁକ୍ତ ହୋଇ ରହିବା । ବାହ୍ୟ ଜଗତରେ କୌଣସି ମଣିଷ କୌଣସି ସହିତ ସ୍ନେହସମ୍ପର୍କ ସର୍ବଦା ବଜାୟ ରଖିପାରି ନଥାଏ । ତେଣୁ ଏଠାରେ ବାହ୍ୟ ମଣିଷ ସହିତ ଥିବା ସ୍ନେହ ସମ୍ପର୍କ ବୋଲି ଭାବନ୍ତୁ ନାହିଁ । ସବୁବେଳେ ମନ ହିଁ ସ୍ନେହ ସମ୍ପର୍କ ବଜାୟ

ରଖିଥାଏ । ମନ କାହା ସହିତ କିପରି ରହିଥାଏ ଦିଆଯାଇଥିବା ଚିତ୍ରରୁ ବୁଝିପାରିବେ ।

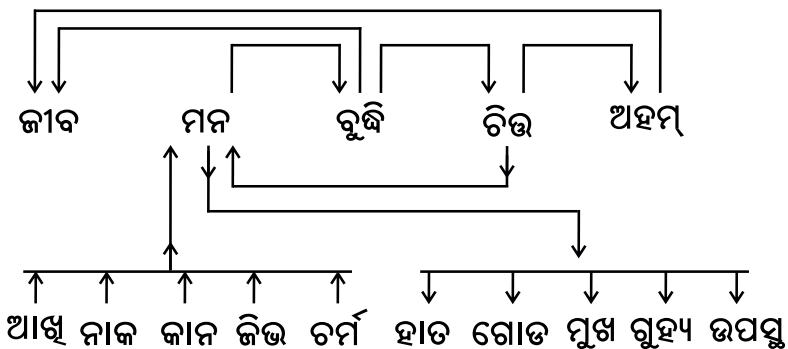

ବାହ୍ୟ ଜ୍ଞାନେନ୍ଦ୍ରିୟ ଯଥା- ଆତ୍ମ, ନାକ, କାନ, ଜିଭ, ଚର୍ମଗୁଡ଼ିକ ସବୁବେଳେ ମନକୁ ନିଜ ନିଜର ବିଷୟ ଯୋଗାଇ ଦେଇଥାନ୍ତି । ସେଥିଲାଗି ମନ ସବୁବେଳେ ଏଗୁଡ଼ିକ ସହିତ ଘନିଷ୍ଠ ସମ୍ପର୍କ ରଖିଥାଏ । ତାସହିତ ବାହ୍ୟ ଇନ୍ଦ୍ରିୟ ଗୁଡ଼ିକ ପଠାଇଥିବା ସମାଚାର ଗୁଡ଼ିକୁ ଆଣି ମନ ସବୁବେଳେ ବୁଦ୍ଧିକୁ ଯୋଗାଇ ଦେଇଥାଏ ତେଣୁ ସେ ବୁଦ୍ଧିର ବନ୍ଧୁ । ବୁଦ୍ଧି ବିଚାର କରିଥିବା ବିଷୟକୁ ନିର୍ଣ୍ଣୟ କରି ବାହ୍ୟ କର୍ମେନ୍ଦ୍ରିୟ ଗୁଡ଼ିକୁ ପଠାଇବା ନିମନ୍ତେ ଚିତ୍ତ ମନ ସହିତ ସମ୍ପର୍କ ରଖିଥିବାରୁ ଚିତ୍ତ ମନର ବନ୍ଧୁ । ଏହିଭଳି ସର୍ବତ୍ର ସ୍ନେହସମ୍ପର୍କ କେବଳ ମନ ବ୍ୟତୀତ ଶରୀରର ଅନ୍ୟ କୌଣସି ଅବୟବ ରଖୁନଥାଏ । ଭିତରେ ଥିବା ବୁଦ୍ଧି, ଚିତ୍ତ, ବାହାରେ ଥିବା ଆତ୍ମ, ନାକ, କାନ, ଜିଭ, ଚର୍ମ ସହିତ ମନ ସମ୍ପର୍କ ନ ରଖିଲେ ନିଦ୍ରା ହୁଏ । ନିଦ୍ରା ସମୟରେ ମନ ସ୍ମୃତିକୁ ହରାଇଥାଏ । ଏହି ସମୟରେ ମନ ଯଦି ନିଜର ସ୍ମୃତିକୁ ନ ହରାଇଲା ତେବେ ତାହା ବ୍ରହ୍ମଯୋଗ ହେବ । ଅର୍ଥାତ୍ ମନ ନିଜେ ନିଜକୁ ନଭୁଲି ନିଜର ବନ୍ଧୁମାନଙ୍କୁ ଭୁଲିଯିବା ହେଉଛି ବ୍ରହ୍ମଯୋଗ । ମନ ତାର ଏହି ୧୨ ଜଣ ମିତ୍ରଙ୍କୁ ଯେତିକି ସମୟ ଭୁଲିଯାଏ ସେତିକି ସମୟ ବ୍ରହ୍ମଯୋଗ ହୋଇଥାଏ । ବାହାର ବିଷୟ ଭିତରକୁ, ଭିତର ବିଷୟ ବାହାରକୁ ଯିବା ଆସିବା କରିପାରୁ ନଥିବାରୁ ବ୍ରହ୍ମଯୋଗ ସମୟରେ ମଣିଷର ଶରୀର ଶୋଇ ରହିବା ଭଳି ସ୍ଥିର ରହିଯାଇଥାଏ, ସେଥିଲାଗି ବାହାରେ

ଘଟୁଥିବା ଶୁଭାଶୁଭ, ପ୍ରେମ, ଅସୁୟା ଇତ୍ୟାଦି ଯାହାର କିଛି ନଥାଏ, ତାକୁ ଆମେ ପ୍ରକୃତ ବ୍ରହ୍ମଯୋଗୀ ବୋଲି କହିପାରିବା ।

କେଉଁ ଇନ୍ଦ୍ରିୟ ସହିତ କେଉଁ ଇନ୍ଦ୍ରିୟର ସ୍ନେହସମ୍ପର୍କ ରହିଛି ଦେଖନ୍ତୁ ।

- ୧- ଜୀବର : ଅହଂ, ବୁଦ୍ଧି - (୨)
- ୨- ମନର : କର୍ମେନ୍ଦ୍ରିୟ, ଜ୍ଞାନେନ୍ଦ୍ରିୟ, ବୁଦ୍ଧି, ଚିତ୍ତ - (୧୨)
- ୩- ବୁଦ୍ଧିର : ମନ, ଚିତ୍ତ, ଜୀବ - (୩)
- ୪- ଚିତ୍ତର : ବୁଦ୍ଧି, ମନ, ଅହଂ - (୩)
- ୫- ଅହଂର : ଜୀବ, ଚିତ୍ତ - (୨)
- ୬- ଆତ୍ମର : ମନ - (୧)
- ୭- ନାକର : ମନ - (୧)
- ୮- କାନର : ମନ - (୧)
- ୯- ଜିହ୍ୱର : ମନ - (୧)
- ୧୦- ଚର୍ମର : ମନ - (୧)
- ୧୩- ମୁଖର : ମନ - (୧)
- ୧୧- ହାତର : ମନ - (୧)
- ୧୪- ଗୁହ୍ୟର : ମନ - (୧)
- ୧୨- ଗୋଡର : ମନ - (୧)
- ୧୫- ଉପସ୍ଥର : ମନ - (୧)

ମନକୁ ସବୁବେଳେ ଇନ୍ଦ୍ରିୟ ସ୍ନେହରୁ କିପରି ବଞ୍ଚିତ ରଖିପାରିବା ତାହା ଉଦାହରଣ ଦ୍ୱାରା ଭଗବାନ ତଳ ଶ୍ଳୋକରେ କଣ କହୁଛନ୍ତି ଦେଖିବା ।

(୧) ଶ୍ଳୋକ, ୫୮ : ଯଦା ସଂହରତେ ଚାୟା କୂର୍ମୋଽଜାନୀବସର୍ବଶଃ ।

ଇନ୍ଦ୍ରିୟାଣାନ୍ଦ୍ରିୟାର୍ଥେଭ୍ୟଃ ସ୍ତସ୍ୟ ପ୍ରଜ୍ଞା ପ୍ରତିଷ୍ଠିତା ॥

(ବ୍ରହ୍ମଯୋଗ)

ଭାବାର୍ଥ : କର୍ତ୍ତବ୍ୟ ଯେପରି ତାର ଅବୟବ ଗୁଡ଼ିକୁ ସଙ୍କୁଚିତ କରିନିଏ, ସେହିଭଳି ମନ ଇନ୍ଦ୍ରିୟ ଗୁଡ଼ିକଠାରୁ ସଙ୍କୁଚିତ ହେବା ଉଚିତ୍ ।

ବିବରଣୀ : କର୍ତ୍ତବ୍ୟ ଯେଉଁଠାରେ ଥାଏ ସେହିଠାରେ ରହି ବାହାରେ ଥିବା ତାର ଚାରିଗୋଡ଼କୁ ଏବଂ ନିଜକୁ ଖୋଳପା ଭିତରକୁ ନେଇଯାଇ, ବାହାରୁ ସମ୍ପର୍କ ରହିତ ହୋଇଯିବା ଭଳି, ମଣିଷ ନିଜ ଶରୀରକୁ ହଲ୍‌ଚଲ୍ ନକରି, ଥିବା ସ୍ଥାନରେ ରହି ବାହାରେ ଥିବା ଜ୍ଞାନେନ୍ଦ୍ରିୟ, କର୍ମେନ୍ଦ୍ରିୟ ଗୁଡ଼ିକଠାରୁ ମନର ସମ୍ପର୍କକୁ ଛିନ୍ନ କରିବା ହେଉଛି ବ୍ରହ୍ମଯୋଗ ।

ଏଠାରେ ମୁଖ୍ୟ ଧ୍ୟାନଦେବା ବିଷୟ ହେଉଛି ! କର୍ତ୍ତବ୍ୟ ନିଜେ ଇଚ୍ଛା ନ କରିବା ବେଳେ ତାର ଅବୟବ ଗୁଡ଼ିକ ଖୋଳପା ଭିତରକୁ ଆପଣାଛାଏଁ ଚାଲିଯାଇ ନଥାଏ । ଅବୟବ ଗୁଡ଼ିକ ନିଜର ଚେଷ୍ଟାରେ ଭିତରକୁ ନେଇଯିବା ପରେ କର୍ତ୍ତବ୍ୟ ଆଉ ଚାଲିଯାଏ ନାହିଁ । କର୍ତ୍ତବ୍ୟ ନିଜେ ଇଚ୍ଛା କରିବା ବେଳେ ତାର ଅବୟବ ଗୁଡ଼ିକ ଭିତରକୁ ନେଇଯାଉଥିବା ଭଳି, ମଣିଷ ମଧ୍ୟ ସ୍ଥିର ଭାବରେ ଏକ ସ୍ଥାନରେ ବସିବା ବେଳେ ନିଜର ମନକୁ ଇନ୍ଦ୍ରିୟ ଗୁଡ଼ିକର ସମ୍ପର୍କରୁ ଦୂରରେ ରଖିପାରେ । ଗୋଡ଼ଗୁଡ଼ିକୁ ଭିତରକୁ ନେଇଯିବା ପରେ କର୍ତ୍ତବ୍ୟ ଯେପରି ଆଗକୁ ଚାଲି ଯାଇପାରେ ନାହିଁ, ସେହିଭଳି ମଣିଷ ନିଜର ମନୋଧ୍ୟାନକୁ ଇନ୍ଦ୍ରିୟ ଗୁଡ଼ିକଠାରୁ ଦୂରେଇଦେବା ପରେ କୌଣସି ଛୋଟ କାର୍ଯ୍ୟଟିଏ ମଧ୍ୟ କରିପାରେ ନାହିଁ । କେତେକ କାର୍ଯ୍ୟ କରୁଥାଇ ମନକୁ ସ୍ଥିର କରିଦେବା ପାଇଁ କହିଥାନ୍ତି । ତାହା ଶୁଦ୍ଧମିଛ ବୋଲି ଜାଣିବା ଉଚିତ୍ । ବ୍ରହ୍ମଯୋଗ କୁହାଯାଉଥିବା ମନୋନିଶ୍ଚଳତାକୁ ଯିଏ ପ୍ରାପ୍ତ ହୋଇଥାଏ ସେ ବାହ୍ୟ ସମ୍ବନ୍ଧ ହୋଇଥିବା ସମସ୍ତ ଇନ୍ଦ୍ରିୟ ଗୁଡ଼ିକଠାରୁ ଦୂରରେ ରହିଥାଏ ତେଣୁ କୌଣସି କାର୍ଯ୍ୟ କରିବା ଅସମ୍ଭବ । ପର ଶ୍ଳୋକରେ କ'ଣ କହିଛନ୍ତି ଦେଖିବା ।

(୧) ଶ୍ଳୋକ, ୫୯ : ବିଷୟା ବିନିବର୍ତ୍ତନ୍ତେ ନିରାହାରସ୍ୟ ଦେହିନଃ ।

ରସବର୍ଜ୍ଜ ରସୋଽପ୍ୟସ୍ୟ ପରଂ ଦୃଷ୍ଟ୍ୱାବା ନିବର୍ତ୍ତତେ ॥

(ବ୍ରହ୍ମଯୋଗ)

ଭାବାର୍ଥ : ବ୍ରହ୍ମଯୋଗ ଆଚରଣ କରୁଥିବା ଯୋଗୀ ଇନ୍ଦ୍ରିୟ ଗୁଡ଼ିକର ଆହାର ହୋଇଥିବା ବିଷୟ ଗୁଡ଼ିକରୁ ମନୋଧ୍ୟାନ ହଟାଇ ଆଣିଥିଲେ ମଧ୍ୟ, ତାର ମୁଣ୍ଡରେ ଥିବା ବିଷୟ ଉପରେ ଆଶା ନାମକ ଗୁଣ ଲାଗି ରହିଥାଏ, ସେହି ଆଶା କିଛିକାଳ ଆତ୍ମାକୁ ଦର୍ଶନ କରିବା ପରେ ଆପଣାଛାଏଁ ବିନାଶ ହୋଇଯାଇଥାଏ ।

ବିବରଣୀ : ଜଣେ ରୋଗୀ ପଥିରେ (ରୋଗର ଚିକିତ୍ସା ସମୟରେ ରୋଗୀକୁ ବାରଣ କରାଯାଇଥିବା ଖାଦ୍ୟ ନଖାଇବା) ରହିଥିବା ବେଳେ ତାର ପସନ୍ଦ ବା ତାର ଅତିପ୍ରିୟ ଖାଦ୍ୟକୁ ଖାଇପାରୁ ନଥିଲେ ମଧ୍ୟ ସେହି ଖାଦ୍ୟ ଉପରେ ତାର ପ୍ରବଳ ଆଗ୍ରହ ଥିବା ଭଳି, ଯୋଗୀ ବିଷୟଗୁଡ଼ିକୁ ଅନୁଭବ ନକରି ପଥି ଭଳି ଥିବା ବ୍ରହ୍ମଯୋଗ ଆଚରଣ କରୁଥିଲେ ମଧ୍ୟ, ତାର ମୁଣ୍ଡରେ ଥିବା ବିଷୟାଶକ୍ତ ଆଶା ନାମକ ଗୁଣ ଲୁଚିରହି, ବେଳେବେଳେ ବିଷୟଗୁଡ଼ିକ ଉପରେ ଆଶା ଉପୁଜାଇ, ତାର ମନକୁ ଅସ୍ଥିର କରି ଯୋଗଭଙ୍ଗ କରିଦେଇଥାଏ । ତେଣୁ ବ୍ରହ୍ମଯୋଗୀ ଏକଦିନ କାଳ ଯୋଗସାଧନା କରିବା ବେଳେ, କିଛି ସମୟ ମନ ଚଞ୍ଚଳ ହୋଇ ଯୋଗ ଭାଙ୍ଗି ଦେଇଥାଏ । ଏହିଭଳି ହେଉଥିଲେ ମଧ୍ୟ ବ୍ରହ୍ମଯୋଗୀ କ୍ରମଶଃ ଏହି ଅଭ୍ୟାସ ଜାରି ରଖିବା ଦ୍ୱାରା ତାର ସେଭଳି ମନୋଚଞ୍ଚଳ ବା ନାନା କାମନା କ୍ରମେ କ୍ରମେ ଆଉ ଆସି ନଥାଏ । ମନ ଚଞ୍ଚଳହେବା କୌଣସି ବ୍ରହ୍ମଯୋଗୀଠାରେ ମଧ୍ୟ ଯୋଗରେ ଦେଖା ଦେଇଥାଏ । ଏ ବାବଦରେ ତଳ ଶ୍ଳୋକରେ କ’ଣ କହୁଛନ୍ତି ଜାଣିବା ।

(୧) ଶ୍ଳୋକ, ୬୦ : ଯତତୋ ହ୍ୟପି କୌତେୟ ! ପୁରୁଷସ୍ୟ ବିପର୍ଣ୍ଣିତଃ ।

ଇନ୍ଦ୍ରିୟାଣି ପ୍ରମାଥାନି ହରନ୍ତି ପ୍ରସଞ୍ଜ ମନଃ ॥

(ବ୍ରହ୍ମଯୋଗ)

ଭାବାର୍ଥ : ଜ୍ଞାନୀ ଯୋଗ ସମୟରେ ମନକୁ ସ୍ଥିର କରିବା ପାଇଁ ଯେତେ

ପ୍ରଚେଷ୍ଟା କଲେ ମଧ୍ୟ, ଯୋଗଭ୍ରଷ୍ଟ କରିଦେବା ଭଳି ଇନ୍ଦ୍ରିୟଗୁଡ଼ିକ ତାର ମନକୁ ଅସ୍ଥିର କରିଦେଇଥାନ୍ତି ।

ବିବରଣୀ : ବ୍ରହ୍ମଯୋଗ ଆଚରଣ କରୁଥିବା ଯୋଗୀ କେତେ ବଡ଼ ଜ୍ଞାନୀ ହେଲେ ମଧ୍ୟ ସେ ଯୋଗ ଆଚରଣ କରୁଥିବା ସମୟରେ ପଞ୍ଚେନ୍ଦ୍ରିୟ ଗୁଡ଼ିକ ନିଜ ନିଜର ବିଷୟ ମନ ପାଖକୁ ପଠାଇବା ପାଇଁ କ୍ଷମତାଯୁକ୍ତ ହୋଇଥିବାରୁ, ମନକୁ ଏକାଗ୍ରତା ହୀନ ବିଷୟ ସମ୍ପର୍କରେ ପଡ଼ିଯିବା ଭଳି କରିଦେଇଥାନ୍ତି । ବ୍ରହ୍ମଯୋଗ ଆଚରଣ କରିବା ପାଇଁ ଆସୀନ ହୋଇଥିବା ଯୋଗୀ ଶରୀରର ଜ୍ଞାନେନ୍ଦ୍ରିୟ ଗୁଡ଼ିକ ଶତ୍ରୁ ଭଳି କାର୍ଯ୍ୟ କରି, ତାର ଯୋଗରେ ବିଘ୍ନ ସୃଷ୍ଟି କରିଥାନ୍ତି । ପୁରାଣରେ ସ୍ଵର୍ଗରାଜ ଇନ୍ଦ୍ର ଅଗ୍ନି, ବରୁଣ, ବାୟୁ ଇତ୍ୟାଦିକୁ ପଠାଇ ତପସ୍ୟା କରୁଥିବା ଲୋକମାନଙ୍କର ତପଭଙ୍ଗ କରୁଥିବା ଭଳି, ବାସ୍ତବ ଜୀବନରେ ଯୋଗ ଆଚରଣ କରୁଥିବା ଲୋକମାନଙ୍କର ଯୋଗକୁ ଏହି ଜଳ, ବାୟୁ, ଭୂମି ଇତ୍ୟାଦି ଦ୍ଵାରା ତିଆରି ହୋଇଥିବା ଇନ୍ଦ୍ରିୟଗୁଡ଼ିକ ଭଙ୍ଗ କରିଦେବା ଭଳି ପ୍ରକୃତି କରାଇଥାଏ ।

ସୂଚନା : ଜ୍ଞାନଜିଜ୍ଞାସୁ ପାଠକମାନଙ୍କୁ ଆମେ ଜଣାଇବାକୁ ଚାହୁଁ କି ! ଯେଉଁମାନେ ପଣ୍ଡିତ, ମେଧାବୀ ସେମାନେ ଶ୍ଳୋକର ଭାବାର୍ଥ ପାଠକରି ବିବରଣୀ ପଢ଼ିଲେ କିଛି କଥା ନାହିଁ, କିନ୍ତୁ, କେତେକ ଲେଖାଯାଇଥିବା ଭାବ ବିବରଣୀକୁ ଦେଖି କେଉଁ ଶ୍ଳୋକ ପାଇଁ ଅଧିକ, ତ କେଉଁ ଶ୍ଳୋକ ପାଇଁ କମ୍ କାହିଁକି ଲେଖାଯାଇଛି ବୋଲି ସନ୍ଦେହ କରୁଥିବେ । ସେମାନଙ୍କୁ ଏହି ସୂଚନାରେ କହିବାକୁ ଚାହୁଁ ଯେ, ଆମର ସଂସ୍କୃତଭାଷା ନୁହେଁ ଗୀତା ଜ୍ଞାନର ପ୍ରକୃତ ଭାବ ଆବଶ୍ୟକ । ତେଣୁ ଭାବାର୍ଥକୁ ବାଦଦେଇ କେବଳ ବିବରଣୀକୁ ପାଠକରନ୍ତୁ । ଏହା ଦ୍ଵାରା ଆପଣ ଗୀତାର ଜ୍ଞାନକୁ ସହଜରେ ବୁଝିପାରିବେ ବୋଲି ଆମେ ବିଶ୍ଵାସ କରୁଛୁ । ଆପଣମାନେ ଯାହା ପାଠ କରୁଛନ୍ତି ତାହା କେଉଁ ବିଷୟ ବାବଦରେ କୁହାଯାଇଛି ତାର ସୂଚନା ଶ୍ଳୋକର କଡ଼ରେ ଦିଆଯାଇଛି, ତାହା ଦେଖିବାକୁ ଭୁଲିଯାଆନ୍ତୁ ନାହିଁ ।

(୧) ଶ୍ଳୋକ,୬୧ : ତାନି ସର୍ବାଣି ସଂଯମ୍ୟ ଯୁକ୍ତ ଆସୀତ ମପୁରଃ ।

ବଶେ ହି ଯସ୍ୟେହିୟାଣି ତସ୍ୟ ପ୍ରଜ୍ଞା ପ୍ରତିଷ୍ଠିତା ॥

(ବ୍ରହ୍ମଯୋଗ)

ଭାବାର୍ଥ : କୌଣସି ପ୍ରକାରରେ ଇନ୍ଦ୍ରିୟଗୁଡ଼ିକୁ ଦମନ କରି ମନକୁ ମୋଠାରେ ଲଗ୍ନକରି ଇନ୍ଦ୍ରିୟହୀନ ଭଳି ଯିଏ ସ୍ଵାଧିନ ହୋଇଯାଏ ତାର ପ୍ରଜ୍ଞା ଖୁବ୍ ଶକ୍ତ ।

ବିବରଣୀ : ଜ୍ଞାନେନ୍ଦ୍ରିୟ ଗୁଡ଼ିକ ନିଜ ନିଜର ବିଷୟଗୁଡ଼ିକୁ ମନରେ ପହଞ୍ଚାଇଲେ ମଧ୍ୟ, ମନ ସ୍ଵୀକାର ନକରିବା ସ୍ଥିତିରେ ଥିଲେ ଜ୍ଞାନେନ୍ଦ୍ରିୟ ଗୁଡ଼ିକ କିଛି କରିପାରନ୍ତି ନାହିଁ । ମନୋଧାନକୁ ଜ୍ଞାନେନ୍ଦ୍ରିୟ ଗୁଡ଼ିକ ଉପରେ ନରହିବା ଭଳି କରିଦେଲେ ମନୋଧାନ ଆତ୍ମା ଉପରକୁ ଯାଇପାରେ । ଜ୍ଞାନେନ୍ଦ୍ରିୟର ବିଷୟଧାନ ମନରେ ନଥିଲେ, କର୍ମେନ୍ଦ୍ରିୟ ଗୁଡ଼ିକ ପାଇଁ ମନ ଦ୍ଵାରା କୌଣସି କାର୍ଯ୍ୟାଦେଶ ଯାଇପାରେ ନାହିଁ, ତେଣୁ ସେଠାରେ କର୍ମେନ୍ଦ୍ରିୟ ଗୁଡ଼ିକ ଉପରେ ବଶୀକରଣ ମନ୍ତ୍ର ପ୍ରୟୋଗ ହୋଇଥିବା ଭଳି କୌଣସି ସ୍ଵନ୍ଦନ ନଥାଇ ସେଗୁଡ଼ିକ ସ୍ଥିର ହୋଇ ରହିଯାଇଥାନ୍ତି । ଏପରି ବ୍ୟକ୍ତିକୁ ସ୍ଥିରମନା କହିପାରିବା ।

(୧) ଶ୍ଳୋକ,୬୨ : ଧାୟତୋ ବିଷୟାନ୍ମୁଂସଃ ସଙ୍ଗସ୍ତେଷୁପଜାୟତେ ।

ସଙ୍ଗାତ୍ସଂଜାୟତେକାମଃ କାମାତ୍କ୍ରୋଧୋଽଭିଜାୟତେ ॥

(ପ୍ରକୃତି)

ଭାବାର୍ଥ : ବିଷୟ ଧ୍ୟାନରେ ତାର ସାଙ୍ଗତ୍ୟ ଉପୁଜିଥାଏ, ତା ଦ୍ଵାରା ମାନବର କାମନା ଜାତ ହୋଇଥାଏ, କାମନାରୁ କ୍ରୋଧ ମଧ୍ୟ ଜନ୍ମ ହୋଇଥାଏ ।

ବିବରଣୀ : ଜ୍ଞାନେନ୍ଦ୍ରିୟ ହୋଇଥିବା ଆଖି, ନାକ, କାନ, ଜିଭ ଓ ଚର୍ମର ବିଷୟ ଗୁଡ଼ିକ ଉପରେ ମନର ଧ୍ୟାନ ରହିବା ଦ୍ଵାରା, ତାର ମୁଣ୍ଡରେ ଥିବା ଗୁଣରାଜିରେ ସେହି ବିଷୟଗୁଡ଼ିକ ପ୍ରବେଶ କରିଥାଏ । ଜ୍ଞାନେନ୍ଦ୍ରିୟ ଗୁଡ଼ିକରୁ ଆସୁଥିବା ବିଷୟ ଗୁଡ଼ିକ ଗୁଣ ଗହଣରେ ମିଳିତ ହେବା ଦ୍ଵାରା, ସେହି ବିଷୟ ଅନୁସାରେ ପ୍ରଥମେ ଗୁଣଗହଣରୁ କାମନାଗୁଣ ସକ୍ରିୟ ହୁଏ । ସେହି କାମନା ପୂରଣ ହୋଇ ନ

ପାରିବା ଦ୍ୱାରା ପୁଣି କ୍ରୋଧଗୁଣ ସକ୍ରିୟ ହୋଇଥାଏ । ଗୁଣଗୁଡ଼ିକ କିପରି ଉଦ୍ଭବ ହୋଇଥାନ୍ତି ତାହା ଜାଣିବା ।

(୧) ଶ୍ଳୋକ, ୨୩ : କ୍ରୋଧାଭବତି ସମ୍ମୋହଃ ସମ୍ମୋହାତ୍ ସ୍ମୃତି ବିଭ୍ରମଃ ।

ସ୍ମୃତିଭ୍ରଂସାତ୍ ବୁଦ୍ଧିନାଶୋ ବୁଦ୍ଧିନାଶାତ୍ ପ୍ରଣସ୍ୟତି ॥

(ପ୍ରକୃତି)

ଭାବାର୍ଥ : କ୍ରୋଧ ଦ୍ୱାରା ସମ୍ମୋହ ଉତ୍ପନ୍ନ ହୋଇଥାଏ । ସମ୍ମୋହ ଦ୍ୱାରା ସ୍ମୃତି ଭ୍ରମ ହୋଇଥାଏ, ସ୍ମୃତି ଭ୍ରମ ହେବା ଦ୍ୱାରା ବୁଦ୍ଧିର ବିନାଶ ହୋଇଥାଏ, ବୁଦ୍ଧି ବିନାଶ ହେବାବେଳେ ଭ୍ରଷ୍ଟତ୍ୱ ପ୍ରାପ୍ତ ହୋଇଥାଏ ।

ବିବରଣୀ : ମନ ଦ୍ୱାରା ବିଷୟଗୁଡ଼ିକ ଗୁଣରୂପରେ ଯାଇ ପହଞ୍ଚିବା ସଙ୍ଗଂସଙ୍ଗେ ସେଠିକାର ଗୁଣଗୁଡ଼ିକ ସ୍ୱୟତ ହୋଇଥାନ୍ତି । ପ୍ରଥମେ କାମନା ଦ୍ୱିତୀୟରେ କ୍ରୋଧ, ସେହିଭଳି ଅନ୍ୟଗୁଡ଼ିକ ଯଥା ଲୋଭ, ମୋହ, ମଦ, ମାୟାର୍ଯ୍ୟାଦି ଗୁଣଗୁଡ଼ିକ ମଧ୍ୟ ସ୍ୱୟତ ହୋଇଥାନ୍ତି । ବିଷୟର ଉପଯୋଗୀ ଗୁଣ ସ୍ୱୟତହେବା କ୍ଷଣରେ ଅନ୍ୟ ଗୁଣଗୁଡ଼ିକ ଆଲୋଚନା ବନ୍ଦକରି ପହଞ୍ଚିଥିବା ଗୁଣ ଉପରେ ସମ୍ମୋହିତ ହୋଇଯାଇଥାନ୍ତି । କିଛି ସମୟ ଭିତରେ ସେହି ଗୁଣରେ ବିଚାର କରିବାର ସ୍ମୃତି ମଧ୍ୟ ନଥିବା ସ୍ଥିତିରେ ଚିତ୍ତ ନିର୍ଣ୍ଣୟ ନେଇଥାଏ । ବିଚାର କରିବାକୁ ସ୍ମୃତି ମଧ୍ୟ ନଥିବା କାରଣରୁ ବୁଦ୍ଧିର କାର୍ଯ୍ୟ କିଛି ନଥାଏ । ବୁଦ୍ଧିର କାର୍ଯ୍ୟ ନଥିବାବେଳେ ମାନବ କିଛି ଜାଣି ନପାରିବାରୁ କେବଳ କର୍ମ ଅନୁସାରେ କାର୍ଯ୍ୟକରି କର୍ମବଦ୍ଧ ହୋଇଥାଏ ।

ଏକ ବିଷୟ ଜ୍ଞାନେନ୍ଦ୍ରିୟ ଦ୍ୱାରା ଭିତରକୁ ଯିବାବେଳେ, ମନ ଦ୍ୱାରା ବୁଦ୍ଧିରେ ପହଞ୍ଚି, ବୁଦ୍ଧି ଗୁଣଗୁଡ଼ିକ ଦ୍ୱାରା ବିଚାର କରେ । ବୁଦ୍ଧି ବିଚାର କରିଥିବା ବିଷୟ ହିଁ କର୍ମ ଅନୁସାରେ ଚିତ୍ତ ଦ୍ୱାରା ନିର୍ଣ୍ଣୟ ହୋଇଥାଏ । ଉପର ଶ୍ଳୋକଦ୍ୱୟ ସାଧାରଣ ମଣିଷ ଦେହରେ ଘଟୁଥିବା ବିଷୟକୁ ଜଣାଉଥିବା ସ୍ଥଳେ, ଯୋଗୀ ବିଷୟ ତଳ ଶ୍ଳୋକରେ ଜାଣିବା ।

(୧) ଶ୍ଳୋକ,୨୪: ରାଗଦ୍ୱେଷବିମୁକ୍ତୈସ୍ତୁ ବିଷୟାନିହିୟୈଶ୍ଚରନ୍ ।

ଆତ୍ମବଶୈର୍ ବିଧେୟାମ୍ନା ପ୍ରସାଦମଧୁଗଚ୍ଛତି ॥

(ବ୍ରହ୍ମଯୋଗ)

ଭାବାର୍ଥ : ରାଗ ଦ୍ୱେଷକୁ ସେହିଭଳି ଇନ୍ଦ୍ରିୟର ବିଷୟଗୁଡ଼ିକୁ ଛାଡ଼ିଥିବା ସ୍ୱାଧିନମନା ଆତ୍ମଦର୍ଶନ କରିଥାଏ ।

ବିବରଣୀ : ଭିତରୁ ଆସୁଥିବା ପ୍ରେମ ଏବଂ ଅସୁଯା ନାମକ ଦୁଇ ଗୁଣକୁ ତ୍ୟାଗକରି, ବାହାରୁ ଆସୁଥିବା ଇନ୍ଦ୍ରିୟ ବିଷୟଗୁଡ଼ିକୁ ତ୍ୟାଗକରି, କୌଣସି ଅନ୍ୟ ଧ୍ୟାନ ନଥିବା ସ୍ୱାଧିନମନା ଆତ୍ମଦର୍ଶନ କରିପାରିଥାଏ ।

ଏଠାରେ ରାଗ, ଦ୍ୱେଷ (ପ୍ରେମ, ଦ୍ୱେଷ) ବୋଲି ଦୁଇଟି ଗୁଣ ପ୍ରସ୍ତାବିତ ହୋଇଛି । ତେଣୁ ଏହିଠାରେ ଗୁଣ ବିଷୟରେ ସମ୍ପୂର୍ଣ୍ଣ ଜାଣିବାକୁ ହେବ । ଆମ ଶରୀରରେ ଅରିଷଟ୍ (ଷଡରାପ୍ତ) ନାମକ ଛଅଗୋଟି ଶତ୍ରୁଗୁଣ ରହିଛନ୍ତି, ସେଗୁଡ଼ିକ ହେଲେ ୧) କାମ ୨) କ୍ରୋଧ ୩) ଲୋଭ ୪) ମୋହ ୫) ମଦ ୬) ମାତ୍ସର୍ଯ୍ୟ । ଏହି ଗୁଣର ଲୋକେ ଅସୁର, ଏଗୁଡ଼ିକର ବିରୁଦ୍ଧ ଗୁଣଥିବା ଲୋକେ ଦେବତା ବୋଲି ଗୀତାର ପର ଅଧ୍ୟାୟରେ କୁହାଯାଇଛି । ତେଣୁ ମଦ ବା ଖରାପକୁ (ପାପକୁ) ସୃଷ୍ଟି କରୁଥିବା ଏଇ କାମ, କ୍ରୋଧ, ଲୋଭ, ମୋହ, ମଦ, ମାତ୍ସର୍ଯ୍ୟାଦି ଷଡରାପ୍ତ ବାବଦରେ ପ୍ରଜାମାନଙ୍କୁ ଜଣାଇବା ଉଦ୍ଦେଶ୍ୟରେ ସେତେବେଳର ବଡ଼ମାନେ କୃଷି କରିଥିଲେ । ଏଗୁଡ଼ିକୁ ଜାଣିବା ଦ୍ୱାରା ସମସ୍ତେ ଖରାପଠାରୁ ଦୂରରେ ରହିବେ, ନିଜର ଏବଂ ସମାଜର ମଙ୍ଗଳ ହେବ, ଏହାଥିଲା ସେମାନଙ୍କ ଉଦ୍ଦେଶ୍ୟ । ଏତଦ୍ୱିନ୍ନ ଛଅଗୋଟି ଭଲଗୁଣ ମଧ୍ୟ ଅଛନ୍ତି, ଏଗୁଡ଼ିକ ମଦଗୁଣର ବିରୁଦ୍ଧ । ଏହି ଗୁଣଗୁଡ଼ିକ ଆମ ସହିତ ମିଶି ରହିଥିଲେ ମଧ୍ୟ ଆଜିଯାଏଁ ଏଗୁଡ଼ିକର ଅସ୍ତିତ୍ୱ କେହି ବହିର୍ଗତ କରିନାହାନ୍ତି । ଷଡ଼ମିତ୍ର ବର୍ଗର ଗୁଣଗୁଡ଼ିକ ବାବଦରେ କାହାକୁ ମଧ୍ୟ ଜଣା ନାହିଁ । ସେଗୁଡ଼ିକୁ ଜାଣିବା, ମନେ ରଖିବା ଉଚିତ୍ । କେଉଁ ଗୁଣ କେଉଁ ଗୁଣର ବିପରୀତ ଭାବରେ ରହିଛନ୍ତି ଦେଖନ୍ତୁ ।

୧) କାମ × ଦାନ

୨) କ୍ଳୋଧ × ଦୟା

୩) ଲୋଭ × ଔଦାର୍ଯ୍ୟ

୪) ମୋହ × ବୈରାଗ୍ୟ

୫) ମଦ × ବିନୟ

୬) ମାୟର୍ଯ୍ୟ × ପ୍ରେମ

ଏହିଭଳି ଥିବା ଖରାପ ଏବଂ ଭଲଗୁଣ ଗୁଡ଼ିକୁ ଦମନ କରିବା ହେଉଛି ବ୍ରହ୍ମଯୋଗ । ଏଠାରେ ଦୈଷ ଏବଂ ପ୍ରେମ ନାମକ ଦୁଇଟି ଗୁଣ ବାବଦରେ କହିବାରେ ଦୁଇ ପ୍ରକାରର ଗୁଣଗୁଡ଼ିକୁ ଛାଡ଼ିବା ସହିତ ବାହ୍ୟତଃ ଇନ୍ଦ୍ରିୟର ବିଷୟ ଗୁଡ଼ିକୁ ତ୍ୟାଗ କରିବା ବ୍ରହ୍ମଯୋଗ ବୋଲି ସୂଚିତ କରାଯାଇଛି । ଏହା ହିଁ ଆତ୍ମଦର୍ଶନ ବୋଲି ଏହି ଶ୍ଳୋକରେ କୁହାଯାଇଛି । ଏଭଳି ଆତ୍ମଦର୍ଶୀ ଆଉ କିଭଳି ଥାଏ ତଳ ଶ୍ଳୋକରେ ଜାଣିବା ।

(୧) ଶ୍ଳୋକ, ୨୫: ପ୍ରସାଦେ ସର୍ବଦୁଃଖାନାଂ ହାନିରସ୍ୟେପଜାୟତେ ।

ପ୍ରସନ୍ନ ଚେତସୋ ହ୍ୟାଶୁ ବୁଦ୍ଧିଃ ପର୍ଯ୍ୟବତ୍ତିଷ୍ଠତେ ॥

(ବ୍ରହ୍ମଯୋଗ)

ଭାବାର୍ଥ : ଆତ୍ମଦର୍ଶନ ହେବାବେଳେ ସମସ୍ତ ଦୁଃଖର ହାନି ଘଟିଥାଏ, ବୁଦ୍ଧିରେ ସୁସ୍ଥିରତା ଆସେ ଏବଂ ମନ ନିର୍ମଳ ହୋଇଥାଏ ।

ବିବରଣୀ : ବ୍ରହ୍ମଯୋଗରେ ଭିତରେ ଥିବା ଗୁଣରାଜି, ବାହାରର ଇନ୍ଦ୍ରିୟରାଜି ଉପରେ ମନ ନଥିବା ବେଳେ ଆତ୍ମଦର୍ଶନ ହୋଇଥାଏ । ଯାହାର ଥରେ ମାତ୍ର ଆତ୍ମଦର୍ଶନ ହୋଇଛି ପରେ ତାର ସମସ୍ତ ଦୁଃଖଗୁଡ଼ିକ ତଟସ୍ଥ ସ୍ଥିତିକୁ ଆସିଥାନ୍ତି ଏବଂ ସେ ସେଗୁଡ଼ିକୁ ଖାତର କରିନଥାଏ । ଆତ୍ମାନୁଭୂତି ଆଗରେ କୌଣସି ଦୁଃଖ ଦେଖାଯାଇ ନଥାଏ । ଥରେ ଆତ୍ମଦର୍ଶନ ହୋଇଥିବା ବ୍ୟକ୍ତିର ମନ ଆଗ ଭଳି ଚଳଚଞ୍ଚଳ ହୋଇନଥାଏ । ସବୁ ବିଷୟରେ ସ୍ଥିର ରହିବା ଭଳି ଅନୁକୂଳ ପରିସ୍ଥିତି ଆସିଥାଏ ଏବଂ ବୁଦ୍ଧି ସ୍ଥିର ହୋଇଥାଏ । ଏଭଳି ସ୍ଥିତି ଲାଭ କରି ନଥିବା ବ୍ୟକ୍ତି କିପରି ଥାଏ ତାହା ଜାଣିବା ।

(୧) ଶ୍ଳୋକ,୨୭ : ନାସ୍ତି ବୁଦ୍ଧିରଯୁକ୍ତସ୍ୟ ନ ଚାୟୁକ୍ତସ୍ୟ ଭାବନା ।

ନ ଚାଭାବୟତଃ ଶାନ୍ତିରଶାନ୍ତସ୍ୟ କୃତଃ ସୁଖମ୍ ॥

(ବ୍ରହ୍ମଯୋଗ)

ଭାବାର୍ଥ : ଯୋଗହୀନର ବୁଦ୍ଧି ସ୍ଥିର ରହିନଥାଏ, ତାଠାରେ ସୌଶ୍ରୀୟ ଭାବ ଜାଗ୍ରତ ହୋଇନଥାଏ, ତେଣୁ ତାର ଶାନ୍ତି ନଥାଏ, ଶାନ୍ତି ନଥିବା ଲୋକର ସୁଖ ନଥାଏ ।

ବିବରଣୀ : ମନ ସ୍ଥିର ନହେଲେ ବୁଦ୍ଧି ମଧ୍ୟ ସ୍ଥିର ହୋଇ ନଥାଏ । କାରଣ ମନ ଯୋଗାଇ ଦେଉଥିବା ବିଷୟଗୁଡ଼ିକୁ ବିଚାର କରିବା ବୁଦ୍ଧିର କାର୍ଯ୍ୟ । ସେଥିଲାଗି ମନ ସ୍ଥିର ନହେବା ଯାଏଁ ବୁଦ୍ଧି ସ୍ଥିର ରହିନଥାଏ । ସବୁବେଳେ ବାହାର ବିଷୟ ଗୁଡ଼ିକୁ ବିଚାର କରୁଥିବା ବୁଦ୍ଧିରେ ସୌଶ୍ରୀୟ ଭାବ ପ୍ରବେଶ କରିନଥାଏ । ଯାହାଠାରେ ଏହି ଭାବ ନାହିଁ ସେ ରାଜନେତା ହେଉ, ଉନ୍ନତ ଝକିରିଆ ହେଉ, ବଡ଼ ଜମିଦାର ହେଉ, ତାର ସବୁକିଛି ଥିଲେ ମଧ୍ୟ ମନରେ ଶାନ୍ତି ନଥାଏ । ଯାହାର ମନରେ ଶାନ୍ତି ନାହିଁ ସେ ସବୁପ୍ରକାରର ସୁଖ ଭିତରେ ଥିଲେ ମଧ୍ୟ ସୁଖ କ’ଣ ଜାଣିପାରେ ନାହିଁ । ନିଜ ଭିତରେ କୌଣସି ଅପୂରଣୀୟ ଅଭାବ ନେଇ ସର୍ବଦା ଅସନ୍ତୁଷ୍ଟିରେ ରହିଥାଏ ।

(୧) ଶ୍ଳୋକ,୨୭ : ଇନ୍ଦ୍ରିୟାଣାଂ ହି ଚରତାଂ ଯନ୍ମନୋଽନୁ ବିଧୀୟତେ ।

ତଦସ୍ୟ ହରତି ପ୍ରଜ୍ଞାଂ ବାୟୁର୍ନୀବମିବାସ୍ମି ॥

(ପ୍ରକୃତି)

ଭାବାର୍ଥ : କୌଣସି ମନୁଷ୍ୟର ମନ ଇନ୍ଦ୍ରିୟ ପଛରେ ଦୌଡ଼ୁଥାଏ, ତାର ବୁଦ୍ଧି ଜୋର ପବନରେ ଜଳରେ ଥିବା ନାବ ତଡ଼ି ହୋଇଯିବା ଭଳି ବିଚଳିତ ହୋଇଥାଏ ।

ବିବରଣୀ : ଶରୀର ଏକ ଯନ୍ତ୍ର ଭଳି । ଯନ୍ତ୍ରର ଗୋଟିଏ ଭାଗ ସହିତ ଆଉ ଗୋଟିଏ ଭାଗର ସମ୍ପର୍କ ଥିବା ଭଳି, ଶରୀରର ବାହ୍ୟ ଅବୟବ ହୋଇଥିବା ଜ୍ଞାନେନ୍ଦ୍ରିୟ ଗୁଡ଼ିକ ସହିତ ମନର ସମ୍ପର୍କ ରହିଥାଏ । ମନ ବାହ୍ୟ ବିଷୟଗୁଡ଼ିକୁ

ଗ୍ରହଣ କରିପାରେ କିମ୍ବା ଗ୍ରହଣ ନକରି ରହିପାରେ । ମୋଟରଗାଡ଼ିର ଗିଅ-ରବକ୍କୁ ସିଷ୍ଟମ୍ ଭଳି ଶରୀରରେ ମନ ରହିଥାଏ । ମନ ଗୋଟିଏ ଦିଗରେ ଭିତର ଜିନିଷ ଗୁଡ଼ିକ ସହିତ ସମ୍ବନ୍ଧୀତ ହୋଇପାରେ, ଆଉ ଗୋଟିଏ ଦିଗରେ ବାହାରର ଜିନିଷ ଗୁଡ଼ିକ ସହିତ ସମ୍ବନ୍ଧୀତ ହୋଇପାରେ କିମ୍ବା କେଉଁ ଦିଗରେ ନରହି ସ୍ଥିର ରହିପାରେ । ଗିୟରବକ୍ ର ‘ମେନରଡ୍’ ଆଗକୁ ଚଳୁଥିବା ଚକ ସହିତ, ପଛକୁ ଚଳୁଥିବା ଚକ ସହିତ ସମ୍ବନ୍ଧୀତ ହୋଇପାରେ କିମ୍ବା କାହା ସହିତ ସମ୍ବନ୍ଧ ନରଖି ନିଉଟ୍ରାଲ୍ ରହିପାରେ । ସେହିଭଳି ମନ ଗୋଟିଏ ଦିଗରେ ଭିତର ସହିତ ଆଉ ଗୋଟିଏ ଦିଗରେ ବାହାର ସହିତ ସମ୍ବନ୍ଧ ରଖୁଥାଏ । ବାହାର ସମ୍ପର୍କ ଦ୍ଵାରା ବାହାରର ବିଷୟକୁ ଗ୍ରହଣ କରି ସାଙ୍ଗେ ସାଙ୍ଗେ ଭିତର ସହିତ ସମ୍ବନ୍ଧୀତ ହୋଇ ବୁଦ୍ଧିକୁ ଜଣାଇଥାଏ । ଭିତରକୁ ଆସିଥିବା ବିଷୟକୁ ବିଚାର କରିବା ବୁଦ୍ଧିର କାର୍ଯ୍ୟ । ମନ ବିଷୟଗୁଡ଼ିକୁ ଯୋଗାଡ଼ିବା ବେଳେ ବୁଦ୍ଧିକୁ ବିଚାର କରିବାକୁ ପଡ଼ିଥାଏ । ତେଣୁ ଜୋର ପବନରେ ଜଳରେ ଭାସୁଥିବା ନାବ ତଡ଼ିହୋଇଯିବା ଭଳି ଅନେକ ମନୋବିଷୟ ଦ୍ଵାରା ବୁଦ୍ଧି ବିଚଳିତ ହୋଇଥାଏ । ଏହି ଯାନ୍ତ୍ରିକ ବ୍ୟବସ୍ଥା ସାଧାରଣତଃ ପ୍ରକୃତିରେ ବଞ୍ଚୁଥିବା ପ୍ରତ୍ୟେକ ମାନବର ଥାଏ । ମାନବ ସ୍ଵ ଚେଷ୍ଟା ଦ୍ଵାରା ବ୍ରହ୍ମଯୋଗୀ ହେବା ପାଇଁ ଶ୍ଳୋକରେ କଣ କହିଛନ୍ତି ଦେଖିବା ।

(୧) ଶ୍ଳୋକ ୬୮ : ତସ୍ମାଦ୍ୟସ୍ୟ ମହାବାହୋ ! ନିଗୃହୀତାନି ସର୍ବଶଃ ।

ଇନ୍ଦ୍ରିୟାଣିନ୍ଦ୍ରିୟାର୍ଥେଭ୍ୟଃ ସ୍ତସ୍ୟ ପ୍ରଜ୍ଞା ପ୍ରତିଷ୍ଠିତା ॥

(ବ୍ରହ୍ମଯୋଗ)

ଭାବାର୍ଥ : ଯିଏ ଇନ୍ଦ୍ରିୟଗୁଡ଼ିକର ସମସ୍ତ ବିଷୟକୁ ନିଗ୍ରହ କରିପାରିଛି ସେ ହିଁ ସ୍ଥିତପ୍ରଜ୍ଞ ।

ବିବରଣୀ : ଯାହାର ମନ ପଞ୍ଚେନ୍ଦ୍ରିୟ ହୋଇଥିବା ଆଖି, ନାକ, କାନ, ଜିଭ, ଚର୍ମାଦିର ସମସ୍ତ ବିଷୟକୁ ଛାଡ଼ି ବିଚଳିତ ନହୋଇ ସ୍ଥିର ରହିଥାଏ ତାର ବୁଦ୍ଧିରେ କୌଣସି ବିଷୟ ପହଞ୍ଚିପାରୁ ନଥିବାରୁ ବୁଦ୍ଧି କୌଣସି ଗୁଣକୁ ନେଇ ବିଚାର କରି ନପାରି ସ୍ଥିର ରହିଯାଏ । ଏହି ସ୍ଥିତି ହିଁ ବ୍ରହ୍ମଯୋଗ ।

(୧) ଶ୍ଳୋକ ୬୯ : ଯା ନିଶା ସର୍ବଭୂତାନ୍ଵଂ ତସ୍ୟାଂ ଜାଗର୍ତ୍ତି ସଂଯମା ।

ଯସ୍ୟାଂ ଜାଗ୍ରତି ଭୂତାନି ସା ନିଶା ପଶ୍ୟତୋ ମୁନେଃ ॥

(ବ୍ରହ୍ମଯୋଗ, ପ୍ରକୃତି)

ଭାବାର୍ଥ : ଯାହା ସମସ୍ତ ଜୀବରାଶିଙ୍କ ପାଇଁ ରାତ୍ରିକାଳ, ତାହା ବ୍ରହ୍ମଯୋଗୀ ପାଇଁ ଜାଗ୍ରତ ବା ଉଜାଗର କାଳ ଏବଂ ଯାହା ସର୍ବ ଜୀବରାଶିଙ୍କ ପାଇଁ ଉଜାଗର ସମୟ ତାହା ବ୍ରହ୍ମଯୋଗୀ ପାଇଁ ରାତ୍ରି ସଦୃଶ ।

ବିବରଣୀ : ସମସ୍ତେ ଭୌତିକ ବିଷୟରେ ସକାଳୁ ସଂଧ୍ୟାଯାଏଁ ଋକିରିରେ, ବେପାରରେ, କୌଣସି କାର୍ଯ୍ୟରେ କିପରି କ୍ଷତି ନସହିବା ସେଥିଲାଗି ସମ୍ପୂର୍ଣ୍ଣ ସତର୍କରେ କାର୍ଯ୍ୟ କରିଥାନ୍ତି । ଭୌତିକ ବିଷୟରେ ସତର୍କତା ଅବଲମ୍ବନ କରୁଥିବା ଲୋକେ ଆତ୍ମଜ୍ଞାନ ବିଷୟରେ ନିଦ୍ରା ଅବସ୍ଥାରେ ଥିବା ଭଳି ରହିଥାନ୍ତି, ସେମାନଙ୍କ ପାଇଁ ଆତ୍ମଜ୍ଞାନ ଅନ୍ଧାରରାତି ଭଳି । ଆତ୍ମଜ୍ଞାନ କଣ ଜାଣି ନ ପାରିବା ଭଳି ଅନ୍ଧକାର ସ୍ଥିତିରେ ସେମାନେ ରହିଥାନ୍ତି । ସାଧାରଣ ମଣିଷ ଏଭଳି ସ୍ଥିତିରେ ଥିବାବେଳେ, ଆତ୍ମଦର୍ଶନ ଆଶା କରୁଥିବା ବ୍ରହ୍ମଯୋଗୀମାନେ ଆତ୍ମା ବିଷୟରେ ସମ୍ପୂର୍ଣ୍ଣ ଜାଗ୍ରତ ବା ସତର୍କତା ଅବଲମ୍ବନ କରିଥାନ୍ତି । ସାରା ଜଗତର ଲୋକେ ଭୌତିକ ବିଷୟ ଉପରେ ଯେଉଁ ଶୁଦ୍ଧା ରଖି ସତର୍କତା ଅବଲମ୍ବନ କରିଥାନ୍ତି, ସେହି ଭୌତିକ ବିଷୟ ଉପରେ ବ୍ରହ୍ମଯୋଗୀମାନେ ଅଜାଗ୍ରତ (ଅସତର୍କ) ରହିଥାନ୍ତି । ତେଣୁ ଏହି ଶ୍ଳୋକରେ ଯାହା ଅଜ୍ଞାନୀ ମାନଙ୍କର ରାତି ତାହା ଜ୍ଞାନୀ ମାନଙ୍କର ଦିନ, ଯାହା ଅଜ୍ଞାନୀ ମାନଙ୍କର ଦିନ ତାହା ଜ୍ଞାନୀ ମାନଙ୍କର ରାତି ବୋଲି କହିଛନ୍ତି ।

(୧) ଶ୍ଳୋକ, ୭୦ :

ଅପୂର୍ୟମାଣ ମଚଳପ୍ରତିଷ୍ଠ ସମୁଦ୍ରମାପଃ ପ୍ରବିଶନ୍ତି ଯଦ୍ଵଃ ।

ତଦ୍ଵହ୍ନାମା ଯଂ ପ୍ରବିଶନ୍ତି ସର୍ବେ ସ ଶାନ୍ତିମାପ୍ନୋତି ନ କାମକାମା ॥

(ବ୍ରହ୍ମଯୋଗ)

ଭାବାର୍ଥ : ପୂର୍ଣ୍ଣ ନିବିଡ଼ୀକୃତ ସମୁଦ୍ରରେ ଅଜସ୍ର ନଦୀଜଳ ପ୍ରବେଶ କଲେ ମଧ୍ୟ ସମୁଦ୍ର ଫୁଲିଉଠି ନଥାଏ, ସେଭଳି ବ୍ରହ୍ମଯୋଗୀର ନାନା କାମନା ଥିଲେ ମଧ୍ୟ

ତାର ପ୍ରଭାବ ତା ଉପରେ ପଡ଼ିନଥାଏ । ବ୍ରହ୍ମଯୋଗୀ ବ୍ୟତୀତ ନାନା କାମନା ଥିବା ଲୋକକୁ ଆତ୍ମଗୋଚର ହେବନାହିଁ, ଶାନ୍ତି ମିଳିବ ନାହିଁ ।

ବିବରଣୀ : ସମୁଦ୍ର ସବୁବେଳେ ଏକ ବିସ୍ତୀର୍ଣ୍ଣତା ନେଇ ଥାଏ, ତା ସହିତ ଅନେକ ନଦୀର ଜଳ ଆସି ମିଶିଲେ ମଧ୍ୟ ଫୁଲିଉଠେ ନାହିଁ, ଯେପରି ଥିଲା ସେପରି ଥାଏ । ଏଠାରେ ବ୍ରହ୍ମଯୋଗୀକୁ ସମୁଦ୍ର ସହିତ ତୁଳନା କରିଛନ୍ତି । ବ୍ରହ୍ମଯୋଗ ପରିଧି ଭିତରେ ଥିବା ଯୋଗୀର ଜ୍ଞାନେନ୍ଦ୍ରିୟ ଗୁଡ଼ିକ ଝଗୋଟି ନଦୀ ଭଳି ନାନା ବିଷୟବସ୍ତୁ ଆଣୁଥିଲେ ମଧ୍ୟ ଯୋଗୀ ସେଗୁଡ଼ିକ ଦ୍ଵାରା ବିଚଳିତ ହୋଇନଥାଏ, କାରଣ ! ସେତେବେଳେ ତା ମନ ଆତ୍ମରେ ଲଗ୍ନ ଥାଏ । ତାହା ବିଷୟ ସ୍ଵର୍ଗରେ ମନ ବିଚଳିତ ହୋଇ ଭିତରର ବଡ଼ଗୁଣ କାମ ବା ଆଶା ନାମକ ଗୁଣ ଯୋଗୀକୁ ଯୋଗଭ୍ରଷ୍ଟ କରିଦେଇ ପାରେ । ଯିଏ କାମୀ, ଯାହାର ଗୁଣଗୁଡ଼ିକ କାର୍ଯ୍ୟ କରୁଥାନ୍ତି ସେ ଆତ୍ମାକୁ ଦର୍ଶନ କରିପାରେ ନାହିଁ । ବ୍ରହ୍ମଯୋଗୀ କିପରି ରହିବା ଉଚିତ୍ ଦେଖନ୍ତୁ ।

(୧) ଶ୍ଳୋକ, ୭୧ : ବିହୀୟ କାମାନଂ ଯଃ ସର୍ବାନ୍ ପୁମ୍ପାଂଶ୍ଚରତି ନିଃସ୍ଵହଃ ।

ନିର୍ମମୋ ନିରହଂକାରଃ ସ ଶାନ୍ତିମଧୁଗଚ୍ଛତି ॥

(ବ୍ରହ୍ମ, କର୍ମଯୋଗ)

ଭାବାର୍ଥ : ସମସ୍ତ କାମନା ତ୍ୟାଗକରି ସେଗୁଡ଼ିକର କୌଣସି ଧ୍ୟାନ ନଥିବା, ସେହିଭଳି ମୋହ, ଅହଂକାର ନଥିବା ବ୍ୟକ୍ତି ନିଃସ୍ଵୟ ଶାନ୍ତି ପ୍ରାପ୍ତ ହୁଏ ।

ବିବରଣୀ : ଏହି ଶ୍ଳୋକଟି ଉଭୟ ବ୍ରହ୍ମଯୋଗ ଏବଂ କର୍ମଯୋଗ ପାଇଁ କୁହାଯାଇଛି । ଦୁଇଗୋଟି ଯୋଗ ବାବଦରେ ଏହି ଅଧ୍ୟାୟରେ ଉଗବାନ କହିଛନ୍ତି । ବିଷୟ ଗୁଡ଼ିକର ଧ୍ୟାନକୁ କିମ୍ପା ମନକୁ ସ୍ଥିର କରିଦେବା ବ୍ରହ୍ମଯୋଗ, ସେହିଭଳି ବିଷୟ ଗୁଡ଼ିକର ଧ୍ୟାନ ଥାଇ ସବୁକାର୍ଯ୍ୟ କରୁଥାଇ ଅହଂକୁ ସ୍ଥିର କରିଦେବା କର୍ମଯୋଗ ବୋଲି କୁହାଯାଇଛି । ଏବେ ଏହି ଶ୍ଳୋକରେ ମନର ସମସ୍ତ କାମନାକୁ ତ୍ୟାଗକରି ସେଥିପ୍ରତି ଧ୍ୟାନ ନଦେଇ ରହିଥିବା ବ୍ୟକ୍ତିକୁ ବ୍ରହ୍ମଯୋଗୀ ବୋଲି, ସେହିଭଳି ଅହଂକାରକୁ ଯିଏ

ବିନାଶ କରୁଛି ସେ କର୍ମଯୋଗୀ ବୋଲି ଜଣାଇ ଏହି ଦୁଇଟି ଯୋଗରୁ କୌଣସି ଯୋଗକୁ ଆଚରଣ କରିବା ଦ୍ୱାରା ମଧ୍ୟ ମୋକ୍ଷରେ ପହଞ୍ଚିହେବ ବୋଲି କହି, ଶେଷ ଶ୍ଳୋକରେ କଣ କହିଛନ୍ତି ଜାଣିବା ।

(୧) ଶ୍ଳୋକ, ୭୨ : ଏଷା ବ୍ରାହ୍ମି ସ୍ଥିତିଃ ପାର୍ଥ ! ନୈନାଂ ପ୍ରାପ୍ୟ ବିମୁହ୍ୟତି ।

ସ୍ଥିତ୍ୱାଃ ସ୍ୟାମାନ୍ତକାଳେଽପି ବ୍ରହ୍ମନିର୍ବାଣମୁଚ୍ଚତି ॥

(ବ୍ରହ୍ମ, କର୍ମଯୋଗ)

ଭାବାର୍ଥ : ଏହା ପରମାତ୍ମା ପ୍ରାପ୍ତି ସ୍ଥିତି । ଯିଏ ଏହି ସ୍ଥିତିକୁ ପାଇଛି ତାଠାରେ ମୋର, ଆମର ବୋଲି ମୋହ ଭାବ ଆଉ ନଥାଏ । ଏହି ସ୍ଥିତିକୁ ପାଇଥିବା ବ୍ୟକ୍ତି ମରଣ ପରେ ମୋକ୍ଷ ପାଇଥାଏ ।

ବିବରଣୀ : ଏ ପର୍ଯ୍ୟନ୍ତ କହିଥିବା ଦୁଇଟି ଯୋଗ ହେଉଛି ପରମାତ୍ମାରେ ଲୀନ ହେବା ମାର୍ଗ । ଏହି ଦୁଇଟି ଯୋଗ ଯେଉଁମାନେ ଆଚରଣ କରିପାରନ୍ତି ସେମାନଙ୍କ ଠାରେ ମୁଁ ଭାବ ରହି ନଥାଏ । ଏହି ଯୋଗ ଦୁଇଟିକୁ ସମ୍ପୂର୍ଣ୍ଣ ଆଚରଣ କରିଥିବା ପାତ୍ର ମୃତ୍ୟୁ ପରେ ମୋକ୍ଷଲାଭ କରିଥାଏ ।

ଏତିକିରେ ଭଗବଦ୍ଵାରାର ସାଂଖ୍ୟ ଯୋଗଟି ସମାପ୍ତ ହେଲା । ଏହି ଅଧ୍ୟାୟରେ ଭଗବାନ କହିଥିବା ଶ୍ଳୋକ ସଂଖ୍ୟା ୫୪ । ଅର୍ଜୁନ ବ୍ରହ୍ମଯୋଗ ବାବଦରେ ପଚାରିଛନ୍ତି ଗୋଟିଏ । ମୋଟ ଏହି ୫୫ ଶ୍ଳୋକ ଭିତରୁ ୧୩ଟି ଶ୍ଳୋକ ଜୀବାତ୍ମା ସମ୍ବନ୍ଧୀୟ, ୨ଟି ଆତ୍ମା ସମ୍ବନ୍ଧୀୟ, ୪ଟି ପରମାତ୍ମା ସମ୍ବନ୍ଧୀୟ, ଆତ୍ମା ୭ ପରମାତ୍ମା ସମ୍ବନ୍ଧୀୟ ଗୋଟିଏ, କର୍ମଯୋଗ ବାବଦରେ ୯ଟି, ବ୍ରହ୍ମଯୋଗ ବାବଦରେ ୧୩ଟି, ବ୍ରହ୍ମ ଏବଂ କର୍ମଯୋଗ ମିଶି ୪ଟି ଶ୍ଳୋକ କହିବା ସହିତ ପ୍ରକୃତି ଧର୍ମ ବୁଝାଇ ୮ଟି ଶ୍ଳୋକ, ବ୍ରହ୍ମଯୋଗ ଏବଂ ପ୍ରକୃତିକୁ ମିଶାଇ କହିଛନ୍ତି ଗୋଟିଏ ଶ୍ଳୋକ, ଏହିଭଳି ଏହି ଅଧ୍ୟାୟରେ ମୋଟ ୫୫ଗୋଟି ଶ୍ଳୋକ ଥିବାବେଳେ, ୭ଟି କଞ୍ଚିତ ଶ୍ଳୋକ ବାହାର କରି ଦିଆଯାଇଛି, ତାଛଡ଼ା ୧୦ଗୋଟି ଶ୍ଳୋକ ଅର୍ଜୁନଙ୍କ ବିଷାଦ ହୋଇଥିବାରୁ, ଭଗବାନ ତାହା କହି ନଥିବାରୁ, ସେଗୁଡ଼ିକ ମଧ୍ୟ ବହିର୍ଗତ ହୋଇଛି । ଏହି ଅଧ୍ୟାୟରେ ଥିବା ଶ୍ଳୋକ-ଗୁଡ଼ିକର ବିବରଣୀ ଦେଖନ୍ତୁ ।

ଶ୍ଳୋକଗୁଡ଼ିକର ବିବରଣୀ :-

୧) ଜୀବାତ୍ମା ବାବଦରେ	=	୧୨
୨) ଆତ୍ମା ବାବଦରେ	=	୦୨
୩) ଆତ୍ମା, ପରମାତ୍ମା ବାବଦରେ	=	୦୧
୪) ପରମାତ୍ମା ବାବଦରେ	=	୦୪
୫) କର୍ମଯୋଗ ବାବଦରେ	=	୦୯
୬) ବ୍ରହ୍ମଯୋଗ ବାବଦରେ	=	୧୪
୭) କର୍ମଯୋଗ ସହିତ ମିଶାଇ ବ୍ରହ୍ମଯୋଗ	=	୦୪
୮) ପ୍ରକୃତିର ମାନବ ବାବଦରେ-	=	୦୭
୯) ବ୍ରହ୍ମ ଯୋଗ ଏବଂ ପ୍ରକୃତି	=	୦୧
୧୦) ପ୍ରକୃତି ଏବଂ ପରମାତ୍ମା ବାବଦରେ	=	୦୧

ମୋଟ = ୫୫

ନ ଲେଖି ଛାଡ଼ି ଦିଆଯାଇଛି = ୧୦

କଚ୍ଛିତ = ୦୭

ମୋଟ = (୭୨)

ଭାବାର୍ଥ ଏବଂ ବିବରଣୀ ବଦଳାଇ ଲେଖାଯାଇଛି -୧, ୧୯, ୨୨, ୨୩, ୨୪, ୪୫, ୪୭

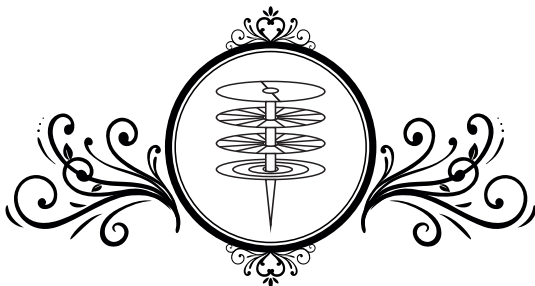

କର୍ମଯୋଗ

ଅର୍ଜୁନ କହୁଛନ୍ତି :-

(୨) ଶ୍ଳୋକ, ୧ : ଜ୍ୟାୟସୀ ଚେହ୍ନର୍ଣଣସ୍ତେ ମତା ବୁଦ୍ଧିର୍ଜନାର୍ଦ୍ଧନ ! ।

ତତ୍ କିଂ କର୍ମଣି ଘୋରେ ମାଂ ନିୟୋଜୟସି କେଶବ ! ॥

(କର୍ମ, ବ୍ରହ୍ମଯୋଗ)

ଭାବାର୍ଥ : ପାପପୁଣ୍ୟ ନାମକ କର୍ମ ଆଣିଦେଉଥିବା କାର୍ଯ୍ୟଗୁଡ଼ିକ କରିବା ଅପେକ୍ଷା ବ୍ରହ୍ମଯୋଗ ଶ୍ରେଷ୍ଠ ବୋଲି ତୋର ଅଭିପ୍ରାୟ; ତଥାପି ଭୟଙ୍କର କର୍ମ ଜାତ ହେଉଥିବା କାର୍ଯ୍ୟରେ ମୋତେ କାହିଁକି ନିୟୋଜିତ କରୁଛୁ ।

ବିବରଣୀ : ସାଂଖ୍ୟଯୋଗ ନାମକ ପ୍ରଥମ ଅଧ୍ୟାୟରେ ପ୍ରଥମେ କର୍ମଯୋଗ ବିଷୟରେ ଏବଂ ଶେଷରେ କିଛି ବ୍ରହ୍ମଯୋଗ ବିଷୟରେ କୁହାଯାଇଛି । ପ୍ରଥମେ କର୍ମଯୋଗ ବିଷୟ ଶୁଣିଥିବା ଅର୍ଜୁନ ପରେ ଶୁଣିଥିବା ବ୍ରହ୍ମଯୋଗ ହିଁ କର୍ମଯୋଗ ଅପେକ୍ଷା ଖୁବ୍ ଭଲ ବୋଲି ଭାବିଛନ୍ତି । ଶ୍ରୀକୃଷ୍ଣ ଦୁଇଟି ଯୋଗ ବାବଦରେ କହିଥିଲେ ମଧ୍ୟ କେଉଁଟି ଭଲ, କେଉଁଟି ଭଲ ନୁହେଁ କହିନଥିଲେ । ତେଣୁ ଅର୍ଜୁନ ଭାବିଲେ, ସବୁକାର୍ଯ୍ୟ କରୁଥିବା ଆଚରଣ କରାଯାଉଥିବା ଯୋଗ ଅପେକ୍ଷା କୌଣସି କାର୍ଯ୍ୟ ନକରି ଆଚରଣ କରି ହେଉଥିବା ଯୋଗ ଭଲ । ଏଭଳି ଭାବିବା ଦ୍ଵାରା, ମୁଖ୍ୟତଃ ଶ୍ରୀକୃଷ୍ଣ କହିଥିବା କର୍ମଯୋଗକୁ ବୁଝି ନପାରି, ବ୍ରହ୍ମଯୋଗ ଭଲ ଏବଂ କୌଣସି କାର୍ଯ୍ୟ ନ କରିବା ଦ୍ଵାରା ଏଥିରେ କୌଣସି ପାପ ମଧ୍ୟ ଆସେ ନାହିଁ ଭାବି, ମୋ ପାଇଁ ପାପ ସମ୍ଭବ ହେଉଥିବା ଯୁଦ୍ଧକାର୍ଯ୍ୟ କରିବାକୁ କାହିଁକି କହୁଛୁ ବୋଲି କହିଥିଲେ । ଏଠାରେ କହିପାରିବା ଯେ, ଅର୍ଜୁନଙ୍କୁ କର୍ମଯୋଗ ବୁଝାପଡ଼ି ନାହିଁ, ଏହାର ନିଦର୍ଶନ ଭାବରେ ତଳ ଶ୍ଳୋକରେ ଏକଥା କୁହାଯାଇଛି, ଦେଖନ୍ତୁ ଭଲରେ ବୁଝିପାରିବେ ।

(୨) ଶ୍ଳୋକ,୨ : ବ୍ୟାମିଶ୍ରେଣେବ ବାକ୍ୟେନ ବୁଦ୍ଧିଂ ମୋହୟସୀବ ମେ ।

ତଦେକଂ ବଦ ନିଶ୍ଚିତ୍ୟ ଯେନ ଶ୍ରେୟୋଽହମାପ୍ନୁୟାମ୍ ॥

(କର୍ମ, ବ୍ରହ୍ମଯୋଗ)

ଭାବାର୍ଥ : ମିଶ୍ରମ ବାକ୍ୟଗୁଡ଼ିଏ କହି, ମୋର ବୁଦ୍ଧିଭ୍ରମ ନକରି ମୋହଗୁଣରେ ଛନ୍ଦି ନହେବା ପାଇଁ କଣ କଲେ ଭଲହେବ ତାହା ନିଶ୍ଚୟ କରି କହ ।

ବିବରଣୀ : ପ୍ରଥମେ କର୍ମଯୋଗ କହି ପରେ ବ୍ରହ୍ମଯୋଗ କହିବା ଦ୍ଵାରା ଅର୍ଜୁନ କିଛି ବୁଝିପାରିଲେ ନାହିଁ । ଯୋଗ ବାବଦରେ ହଠାତ୍ ଶୁଣିବା ଦ୍ଵାରା ବ୍ରହ୍ମଯୋଗ ବୁଝିପାରିଥିଲେ ମଧ୍ୟ କର୍ମଯୋଗ ଆଦୌ ବୁଝିପାରି ନାହାନ୍ତି । ଏହା ଖାଲି ଅର୍ଜୁନ କାହିଁକି, ଏହି କର୍ମଯୋଗ ପ୍ରଥମେ କାହାକୁ ମଧ୍ୟ ବୁଝାପଡ଼ି ନଥାଏ । ଆଉ ଟିକିଏ ବିଚାରକରି ଦେଖିଲେ କର୍ମଯୋଗ କହିଲେ କ’ଣ, ତାର ସ୍ଵରୂପ କ’ଣ, ଭଗବଦ୍ଵାତା ବୋଧ କରୁଥିବା ଲୋକମାନଙ୍କୁ ମଧ୍ୟ ବୁଝାପଡ଼ି ନାହିଁ, ସେମାନେ ଭଗବଦ୍ଵାତାର ବିଷୟଗୁଡ଼ିକ କହିବା ବେଳେ ଏହି କର୍ମଯୋଗ ବାବଦରେ ବୁଝାଇ ପାରୁନାହାନ୍ତି, ଆଚରଣ କରିପାରୁ ନାହାନ୍ତି, କିନ୍ତୁ ବୋଧକମାନେ ବ୍ରହ୍ମଯୋଗ ବାବଦରେ ଭଲରେ ବୁଝାଇ ପାରୁଛନ୍ତି, ବୁଝିବା ଭଳି ଆଚରଣ ମଧ୍ୟ କରିପାରୁଛନ୍ତି । ବୋଧକମାନଙ୍କୁ ଦେଖିଲେ, ସେମାନଙ୍କଠାରେ କର୍ମଯୋଗର ବିପରୀତ ଆଚରଣ ଦେଖିବାକୁ ମିଳୁଛି । ତେଣୁ କର୍ମଯୋଗର ଥିବା ବାସ୍ତବ ସିଦ୍ଧାନ୍ତ ଅନେକଙ୍କୁ ଜଣା ନାହିଁ ବୋଲି କହିପାରିବା ।

ପ୍ରତ୍ୟହ ଆଧ୍ୟାତ୍ମିକରେ ବୁଢ଼ି ରହିଥିବା ଲୋକମାନଙ୍କୁ ବୁଝାନପଡ଼ି ସେମାନେ ବିରୁଦ୍ଧ ରୀତିରେ ଭଲମନ୍ଦର କାର୍ଯ୍ୟଗୁଡ଼ିକୁ ବିଭାଜନ କରୁଥିବା ଭଳି, କିଛି କାର୍ଯ୍ୟ ଭଲ ନୁହେଁ ତାକୁ ଛାଡ଼ିବା ଉଚିତ୍, କିଛି କାର୍ଯ୍ୟ ଭଲ ତାହା କରିବା ଉଚିତ୍ କହିବା ଭଳି, ଅର୍ଜୁନଙ୍କ ଠାରେ ରହିଆସିଥିବା ଭାବରେ ଶ୍ରୀକୃଷ୍ଣଙ୍କ ବାଣୀ ପ୍ରବେଶ କରିଛି । ଏକକାଳୀନ ଜ୍ଞାନ ଶୁଣୁଥିବା ଅର୍ଜୁନଙ୍କୁ ସେ ବିଷୟ ବୁଝାପଡ଼ିବା ନିଶ୍ଚୟ କଷ୍ଟକର ହୋଇଥିବ । ତେଣୁ ଅର୍ଜୁନ ଅବୁଝା ସ୍ଥିତିରେ କର୍ମ, ବ୍ରହ୍ମଯୋଗର ବିଭାଜନ ବିବରଣ ନଜାଣି, ଶ୍ରୀକୃଷ୍ଣଙ୍କ କଥାକୁ ମିଶ୍ରମବାକ୍ୟ କହିଦେଇଛନ୍ତି । ତୋର ମିଶ୍ରମବାକ୍ୟ ଶୁଣି ମୁଁ କିଛି ବୁଝିପାରୁ ନାହିଁ, ତୋ

କଥାରେ ପୁନର୍ବାର ମୋର, ମୁଁ ଇତ୍ୟାଦି ମୋହଗୁଣରେ ମୁଁ ଛନ୍ଦି ହୋଇଯିବି, ତେଣୁ ମୁଁ କଣ କରିବି ନିର୍ଦ୍ଧାରଣ କରି କହ ବୋଲି କହିଛନ୍ତି ।

ଏବେ ଭଗବାନ ଶ୍ରୀକୃଷ୍ଣ ମୁଖ୍ୟତଃ ଦୁଇଟି ଯୋଗ ବାବଦରେ କହି, ଅର୍ଜୁନଙ୍କର କେଉଁ ଯୋଗ ଆବଶ୍ୟକ ତାହା ମଧ୍ୟ ଜଣାଇଛନ୍ତି । ମାନବ ଜାଗ୍ରତାବସ୍ଥାରେ ରହି କରୁଥିବା କଳହ, ଯୁଦ୍ଧ, ଭକ୍ତି ଇତ୍ୟାଦି କୌଣସି କାର୍ଯ୍ୟ ହେଉ ସେସବୁ ଯୋଗ ହେବା ଉଚିତ୍ । ଅର୍ଜୁନ ସେହି ସମୟରେ ଯାହା କରିବା ଉଚିତ, ତାଙ୍କର ଯାହା ଆବଶ୍ୟକ ତାହା ଦୁଇ ଭାଗରେ ବିଭାଜନ କରି କହିଥିବା ଯୋଗ ଦୁଇଟିରୁ କର୍ମଯୋଗ ହିଁ ମୁଖ୍ୟ ।

ସେଥିଲାଗି ଭଗବଦ୍ଵାତାରେ କର୍ମଯୋଗକୁ ଅନେକ ପ୍ରକାରରେ ବୁଝିପାରିବା ଭଳି କହିଛନ୍ତି । ଭୂପୁଷ୍ପରେ କୌଣସି ମାନବ ସର୍ବଦା ଯୋଗ କିମ୍ବା ଯୋଗଠାରୁ ଭିନ୍ନ ବିୟୋଗରେ ଜୀବନ ବଞ୍ଚୁଥିବା ଜଣାଯାଏ । ଯୋଗ କହିଲେ ମିଳିତ ହେବା, ବିୟୋଗ କହିଲେ ଅଲଗା ହେବା । ରାମ ସୀତା ସହିତ ମିଶି ବଣରେ ରହିବା ବେଳେ ରାଜସୁଖଠାରୁ ଦୂରରେ ରହିଲେ ମଧ୍ୟ ଦୁଃଖିତ ନହୋଇ ସନ୍ତୋଷରେ ଥିଲେ । ଦିନେ ସୀତା ରାମଙ୍କଠାରୁ ଅଲଗା ହୋଇଯିବା ପରେ ରାଜସୁଖ ଥିଲେ ମଧ୍ୟ ବିୟୋଗ ଦୁଃଖ ଅନୁଭବ କରିଥିଲେ । ସେହିଭଳି ମାନବ ଈଶ୍ଵର ଚିନ୍ତନରୁ ବିଚ୍ଛିନ୍ନ ହୋଇ କେତେ ଭୌତିକ ଧନ, କନକ, ଉନ୍ନତ ସ୍ଥିତି, ପଦବୀ ଇତ୍ୟାଦି ସହିତ ବଞ୍ଚୁଥିଲେ ମଧ୍ୟ ଅକୃହା ଅସଂତୁପ୍ତିରେ କାଳ କାରୁଥାଏ । ଈଶ୍ଵର ଚିନ୍ତନରୁ ଅଲଗାହୋଇ ଅର୍ଥାତ୍ ଯୋଗ ନହୋଇ ବିୟୋଗ ଜୀବନ ବଞ୍ଚୁଥିବା କୌଣସି ଜୀବ ଅସଂତୁପ୍ତ ଜୀବନ ଅନୁଭବ କରିଥାଏ । ତେଣୁ ଭଗବାନ ଶ୍ରୀକୃଷ୍ଣ ଯୋଗ ବାବଦରେ କହିବାକୁ ଯାଇ, ଅର୍ଜୁନଙ୍କୁ ମାଧ୍ୟମ କରି ସମସ୍ତେ ବୁଝିପାରିବା ଭଳି, ମାନବ ଏଇ ସୀମା ଭିତରେ ରହିଲେ ଯୋଗ, ଏଇ ସୀମା ଡେଇଁଲେ ବିୟୋଗ ବୋଲି କହି, ସେହି ସୀମାକୁ ଚିହ୍ନାଇଛନ୍ତି । ଶ୍ରୀକୃଷ୍ଣଙ୍କର ବାକ୍ ସୀମାକୁ ହିଁ ଆମେ ଭଗବତ୍ ଗୀତା କହୁଛୁ ।

ସାଂଖ୍ୟ ଯୋଗରେ ସୂଚନା ପ୍ରାୟ କହିଥିବା କର୍ମଯୋଗ, ବ୍ରହ୍ମଯୋଗ ବିଷୟ ଏହି ଅଧ୍ୟାୟରେ ସମ୍ପୂର୍ଣ୍ଣ ବୁଝାଇବା ଆରମ୍ଭ କରିଛନ୍ତି । ଏହି ଅଧ୍ୟାୟରେ ଭଗବାନ ଶ୍ରୀକୃଷ୍ଣ କହିଥିବା ପ୍ରଥମ ଶ୍ଳୋକକୁ ଏବେ ତଳେ ଦେଖିବା ।

ଶ୍ରୀ ଭଗବାନ କହୁଛନ୍ତି :-

(୨) ଶ୍ଳୋକ, ୩ : ଲୋକେଽସ୍ମିନ୍ ଦ୍ଵିବିଧା ନିଷ୍ଠା ପୁରା ପ୍ରୋକ୍ତା ମୟାଂନୟ ।

ଜ୍ଞାନଯୋଗେନ ସାଂଖ୍ୟାନାଂ କର୍ମଯୋଗେନ ଯୋଗିନୀମ୍ ॥

(କର୍ମ, ବ୍ରହ୍ମଯୋଗ)

ଭାବାର୍ଥ : ମଣିଷ ଆଚରଣ କରିବାକୁ ଦୁଇ ଯୋଗନିଷ୍ଠା ଆଗରୁ କହିଛି । ସାଂଖ୍ୟ ଜାଣିଥିବା ଲୋକେ ଜ୍ଞାନଯୋଗକୁ ଏବଂ କାର୍ଯ୍ୟ ବିବରଣୀ ଜାଣିଥିବା ଲୋକେ କର୍ମଯୋଗକୁ ଆଚରଣରେ ଆଣିପାରିବେ ।

ବିବରଣୀ : ପରମାତ୍ମା, ଆତ୍ମା, ଜୀବାତ୍ମା, ଶରୀର ଏସବୁ ଆଲଗା ଅଲଗା ରହିଛି ବୋଲି ଯେଉଁମାନେ ଜାଣିଛନ୍ତି ସେମାନେ ‘ସାଂଖ୍ୟ’, ସେମାନେ ଆତ୍ମାକୁ ଅନୁଭବ କରି ଶେଷରେ ପରମାତ୍ମାରେ ମିଳିତହେବା ମାର୍ଗକୁ ଜାଣିଥାନ୍ତି । ଜୀବାତ୍ମା ଆତ୍ମାସୁଖକୁ ଅନୁଭବ କରିବାକୁ ହେଲେ ଶରୀରକୁ ସ୍ଥିର କରି, ଭିତରେ ଥିବା ମନ ଦ୍ଵାରା କରିପାରିବ । ସାଂଖ୍ୟ ଜାଣିଥିବା ଲୋକମାନେ ସବୁକିଛି ମନ ଦ୍ଵାରା ଅନୁଭବ କରୁଛେ ବୋଲି ଜାଣି ମନ ଦ୍ଵାରା ଆତ୍ମାନୁଭବ କରିଥାନ୍ତି । ବ୍ରହ୍ମଯୋଗୀମାନେ ମନକୁ ସ୍ଵାଧୀନ କରି, ଶରୀରକୁ ସ୍ଥିରକରି, ବାହ୍ୟ ବିଷୟ ଗୁଡ଼ିକରୁ ମନକୁ ଫେରାଇ ଆଣିବା ସାଧନା କରିଥାନ୍ତି, ସେହି ସାଧନାକୁ ଜ୍ଞାନଯୋଗ ବା ବ୍ରହ୍ମଯୋଗ କହୁଛୁ । ମନ ଆତ୍ମାରେ ଲଗ୍ନହୋଇ ରହିବା ବ୍ରହ୍ମଯୋଗ ବୋଲି ଜାଣିବା ଉଚିତ୍ ।

କର୍ମଯୋଗକୁ ସେହିମାନେ ଜାଣିଥାନ୍ତି ଯେଉଁମାନେ ଶରୀରର ଯନ୍ତ୍ରାଙ୍ଗକୁ ଜାଣି, କର୍ମ ଦ୍ଵାରା ଗୁଣ, ଗୁଣ ଦ୍ଵାରା ବିଚ୍ଚର, ବିଚ୍ଚର ଦ୍ଵାରା କାର୍ଯ୍ୟ ଏବଂ କାର୍ଯ୍ୟ ଦ୍ଵାରା କର୍ମାର୍ଜନ ହୋଇଥାଏ ବୋଲି ଜାଣିଥାନ୍ତି । ସେଥିଲାଗି ସେମାନଙ୍କ ଦ୍ଵାରା କାର୍ଯ୍ୟ ହେଉଥିଲେ ମଧ୍ୟ କିପରି କର୍ମ ଅର୍ଜନ ନହେବ ସେହି ପଦ୍ଧତିକୁ ସେମାନେ ଅବଲମ୍ବନ କରିଥାନ୍ତି, ସେହିମାନଙ୍କୁ ହିଁ କର୍ମଯୋଗ ଜଣାଅଛି ବୋଲି କହି ପାରିବା । କାର୍ଯ୍ୟଗୁଡ଼ିକ ଦ୍ଵାରା କର୍ମ ବନ୍ଧନରେ ନପଡ଼ିବା ପଦ୍ଧତିକୁ କର୍ମଯୋଗ ବା ରାଜଯୋଗ କହୁଛୁ । ଯିଏ କର୍ମଯୋଗ ଆଚରଣ କରିଥାଏ ସେ ତାର ଶରୀର କାର୍ଯ୍ୟ କରିବାକୁ ଛାଡ଼ିଦେଇ, ଶରୀର ଦ୍ଵାରା କାର୍ଯ୍ୟ କରୁଥାଇ, କାର୍ଯ୍ୟ

ଦ୍ଵାରା ଅର୍ଜନ ହେଉଥିବା ପାପପୁଣ୍ୟ ନାମକ କର୍ମକୁ ଜ୍ଞାନାଗ୍ନି ଦ୍ଵାରା ଜଳାଇ ଦେଇଥାଏ । କର୍ମକୁ ଜଳାଇ ଦେଉଥିବା ଅଗ୍ନିର ନାମ ‘ଜ୍ଞାନାଗ୍ନି’ । ଜ୍ଞାନାଗ୍ନି ଦ୍ଵାରା କର୍ମ ଜଳାଇବାକୁ ହେଲେ ଶରୀରଯନ୍ତ୍ରାଙ୍ଗର ଏକ ଭାଗ ହୋଇଥିବା ‘ଅହମ୍’ର କାର୍ଯ୍ୟକୁ ସ୍ଥିର କରିବାକୁ ହୋଇଥାଏ । କାର୍ଯ୍ୟ ହେଉଥିବା ବେଳେ ଅହମ୍ ଉପରେ ଲଗ୍ନହୋଇ ରହିବାକୁ କର୍ମଯୋଗ କହୁଛି ।

ବ୍ରହ୍ମଯୋଗ :- ଜୀବାତ୍ମା ମନ ସହିତ ଲଗ୍ନହୋଇ ରହିବାକୁ ବ୍ରହ୍ମଯୋଗ ବା ଜ୍ଞାନଯୋଗ କୁହାଯାଏ । ମନକୁ ବାହାର ବିଷୟ ଉପରକୁ ଯିବାକୁ ନଦେଇ ବୁଦ୍ଧି ହିଁ ମନକୁ ବାନ୍ଧି ଦେଇଥାଏ । ବାହାର ବିଷୟ ଗୁଡ଼ିକର ଧ୍ୟାନ ନଥିବା ବେଳେ ମନରେ ଆତ୍ମା ଧ୍ୟାନ ଆସିଥାଏ, ସେତିକିବେଳେ ମନ ଦ୍ଵାରା ଆତ୍ମାସୁଖ ଜୀବାତ୍ମାକୁ ଜଣାପଡ଼ିଥାଏ । ବ୍ରହ୍ମଯୋଗରେ ମୁଖ୍ୟ ପାତ୍ରଧାରୀ ହେଉଛି ମନ । ଯାହାର ମନ ଜୀବାତ୍ମା ସହିତ ଏକୀଭୂତ ହୋଇଥାଏ ସେ ବ୍ରହ୍ମଯୋଗୀ, ଯାହାର ମନ ଜୀବାତ୍ମାକୁ ଆତ୍ମାନୁଭୂତି ଯୋଗାଇଥାଏ ସେ ବ୍ରହ୍ମଯୋଗୀ, ଯେତେବେଳେ ଜୀବାତ୍ମା ଏବଂ ମନ ଏକୀଭୂତ ହୋଇ ବ୍ରହ୍ମଯୋଗରେ ଆ’ନ୍ତ୍ରି ସେତେବେଳେ ଯୋଗୀର ଅଜାଣତରେ ତାଠାରେ ‘ଜ୍ଞାନାଗ୍ନି’ ପ୍ରଜ୍ଵଳିତ ହୋଇଥାଏ । ସେହି ଜ୍ଞାନାଗ୍ନି ତାର ଥିବା ସଞ୍ଚିତକର୍ମକୁ ଜାଳି ଦେଇଥାଏ । ମନ ବାହାର ବିଷୟ ଉପରେ ଲଗ୍ନହୋଇ ଥିବାବେଳେ, ଜୀବାତ୍ମା ତ ମନ ସହିତ ଲଗ୍ନହୋଇ ବାହ୍ୟ ବିଷୟଗୁଡ଼ିକୁ ଅନୁଭବ କରୁଛି ! କଣ ତାହା ମଧ୍ୟ ଯୋଗ ? ବୋଲି କେତେକ ପରଠି ପାରନ୍ତି । ଏଥିପାଇଁ ଆମ ସମାଧାନ ହେଉଛି ! ଜୀବାତ୍ମା ମନ ସହିତ ଲଗ୍ନହୋଇ ବାହାର ବିଷୟ ଗୁଡ଼ିକୁ ଅନୁଭବ କରିବା ମଧ୍ୟ ଯୋଗ, ହେଲେ ତାହା ଜ୍ୟୋତିଷ ଶାସ୍ତ୍ର ଅନୁସାରେ ଥାଏ । ଜ୍ୟୋତିଷ ଶାସ୍ତ୍ରରେ ଯୋଗ ଅନେକ ପ୍ରକାରର ଅଛି ବୋଲି ଜାଣିବା ଉଚିତ୍ । ଉଦାହରଣ ସ୍ଵରୂପ ବୁଧାର୍କ ଯୋଗ, ଗଜକେଶରୀ ଯୋଗ, ଚନ୍ଦ୍ରମଙ୍ଗଳ ଯୋଗ ଏହିପରି ଅନେକ ଯୋଗ ରହିଛି । ଏହି ସମସ୍ତ ଯୋଗ ବାହ୍ୟ ବିଷୟ ସୁଖ ସମ୍ପନ୍ନୀୟ, ବିଷୟସୁଖ ଜ୍ୟୋତିଷ ଶାସ୍ତ୍ର ସମ୍ପନ୍ନୀୟ । ଭିତର ଯୋଗ ଯୋଗଶାସ୍ତ୍ର ସମ୍ପନ୍ନୀୟ । ବାହାରର ଯୋଗ ଜ୍ଞାନାଗ୍ନି ପ୍ରଜ୍ଵଳିତ ହେଉଥିବା ଯୋଗ ନୁହେଁ । ତେଣୁ ଯୋଗଶାସ୍ତ୍ର ଅନୁସାରେ ଆଧ୍ୟାତ୍ମିକ ବିଷୟକୁ ଭିତରେ ମିଳିତ କରାଇବାକୁ ଯୋଗ କହୁଛି । ଏହି ନିୟମରେ ବାହ୍ୟ

ବିଷୟରୁ ଫେରିଆସି ମନ ଜୀବ ସହିତ ମିଶି ରହିବାକୁ ବ୍ରହ୍ମଯୋଗ କହୁଛି । ଏହି ଯୋଗରେ ବାହ୍ୟ ସ୍ଵର୍ଗାଦିରେ ମନର ସମ୍ପର୍କ ନଥାଏ । ଜୀବ ବାହ୍ୟସୁଖ ଅନୁଭବ କରିନଥାଏ ।

କର୍ମଯୋଗ :- ଜୀବାତ୍ମା ଅହମ୍ ସହିତ ଲଗ୍ନହୋଇ ରହିବା କର୍ମଯୋଗ ବା ରାଜଯୋଗ । କର୍ମଯୋଗରେ ଅହମକୁ ବାହ୍ୟ କାର୍ଯ୍ୟ ଉପରେ ଯିବାକୁ ନ ଦେଇ ରୁଦ୍ଧି ମନକୁ ବାନ୍ଧି ଦେଇଥାଏ । ଯେତେବେଳେ ବାହାର କାର୍ଯ୍ୟର ଧ୍ୟାନ ଅହମରେ ନଥାଏ ସେତେବେଳେ ରୁଦ୍ଧି ଅହଂକାର (ଅହଂଭାବ)କୁ ବିନାଶ କରିଦେଇଥାଏ ଏବଂ ଏହି କାର୍ଯ୍ୟ ମୁଁ କରିନାହିଁ କର୍ମ ଅନୁସାରେ ତାହା କାର୍ଯ୍ୟରୂପ ଧାରଣ କରିଛି ବୋଲି ଜୀବାତ୍ମା ଭାବନା କରିଥାଏ । କର୍ମଯୋଗରେ ମୁଖ୍ୟ ପାତ୍ରଧାରୀ ହେଉଛି ଅହମ (ଅହଂ) । ଯାହାର ଅହମ କର୍ମକୁ ଜୀବାତ୍ମାର ପାଖକୁ ଯିବାକୁ ଦେଇନଥାଏ ସେ କର୍ମଯୋଗୀ । ଯେତେବେଳେ ଜୀବାତ୍ମା ସ୍ଵୟଂ ବାହାରକୁ ଧ୍ୟାନ ନଦେଇ ଅହମ ସହିତ ମିଶି ରହିଥାଏ, ଅର୍ଥାତ୍ କର୍ମଯୋଗରେ ଲାଗି ରହିଥାଏ, ସେତେବେଳେ କର୍ମଯୋଗୀର ଅଜାଣତରେ ଜ୍ଞାନାଗ୍ନି ପ୍ରଜ୍ଵଳିତ ହୋଇ ଯୋଗୀର ଆଗାମୀ କର୍ମକୁ ଜଳାଇ ଦେଇଥାଏ । କର୍ମଯୋଗ ଆଚରଣ କରୁଥିବା ଯୋଗୀ ସମସ୍ତ କାର୍ଯ୍ୟ କରୁଥିଲେ ହେଁ ସମସ୍ତଙ୍କ ଆଗରେ ଅଜ୍ଞାନୀ ଭଳି ଦେଖାଯାଏ । ଭିତରେ ଅହମ କାର୍ଯ୍ୟ ରହିତ ରହି, ବାହ୍ୟତଃ କାର୍ଯ୍ୟ ସହିତ ସମ୍ବନ୍ଧହୀନ ଭାବରେ ରହିବା ହେଉଛି କର୍ମଯୋଗ । ତେଣୁ କର୍ମଯୋଗକୁ, କର୍ମଯୋଗୀକୁ କେହି ବାହାରୁ ଚିହ୍ନିପାରି ନଥାନ୍ତି ।

ଏହିଭଳି ଏହି ଦୁଇଟି ଯୋଗ ପରମାତ୍ମାରେ ଐକ୍ୟ ହେବାପାଇଁ ଦୁଇଟି ମୁଖ୍ୟ ମାର୍ଗ ହୋଇ ରହିଛି । ପରମାତ୍ମାରେ ଐକ୍ୟ ହେବାପାଇଁ ହେଲେ ସମସ୍ତ କର୍ମ ବିନାଶ କରିବାକୁ ପଡ଼ିଥାଏ । କର୍ମ କିଛି ମଧ୍ୟ ବଳକା ଥିବା ପର୍ଯ୍ୟନ୍ତ ମିଳିପାରୁ ନଥିବା ପରମପଦ, ସେହି କିଛି ବଳକା କର୍ମ ବିନାଶ ହେବା କ୍ଷଣରେ ହିଁ ମିଳିଯାଇଥାଏ । ସେଥିଲାଗି ଭଗବାନ ଆମଠାରେ ଜ୍ଞାନାଗ୍ନି ତିଆରି ହେବା ପାଇଁ ଦୁଇଟି ମାର୍ଗ ବତାଇଛନ୍ତି, ତାହାହିଁ ଦୁଇଟି ଯୋଗ । ଗୋଟିଏ ଯୋଗରେ ଆଗାମୀକର୍ମ, ଆଉ ଗୋଟିଏ ଯୋଗରେ ସଂସ୍କୃତକର୍ମ ବିନାଶ ହୋଇପାରିବା ଉପାୟକୁ ଭଗବାନ ଜଣାଇ ଦେଇଛନ୍ତି । ଜନ୍ମରୁ ଆମରଣ

ନୂଆ ଆସୁଥିବା କର୍ମକୁ ଆମେ ଆଗାମୀକର୍ମ କହୁଛୁ । ଆମ ଦ୍ଵାରା ହେଉଥିବା କୌଣସି କାର୍ଯ୍ୟ ପ୍ରାରମ୍ଭକର୍ମ ସମ୍ପନ୍ନ ହୋଇଥିବା ବେଳେ, ଆମର ଗଚ୍ଛିତ ଥିବା କର୍ମକୁ ସଞ୍ଚିତକର୍ମ କହୁଛୁ । ବ୍ରହ୍ମଯୋଗରେ ଜ୍ଞାନାଗ୍ନି ଦ୍ଵାରା ସଞ୍ଚିତକର୍ମ କ୍ରମଶଃ ଜଳିଯାଏ । ସେହିଭଳି କର୍ମଯୋଗରେ ଆଗାମୀକର୍ମ ଜଳି ଯାଇଥାଏ, କିନ୍ତୁ ପ୍ରାରମ୍ଭକର୍ମକୁ ଜଳାଇବା ପାଇଁ କୌଣସି ଯୋଗ କାର୍ଯ୍ୟରେ ଆସେନାହିଁ । ଜଣେ ଯୋଗୀ ନିଜଠାରେ ପ୍ରଜ୍ଵଳିତ ହୋଇଥିବା ଜ୍ଞାନାଗ୍ନି ଦ୍ଵାରା କର୍ମକୁ ବିନାଶ କରୁଥିବା ବେଳେ, ବଳକା ଅଗ୍ନି ତାର ଶୀରୋଭାଗରେ ଗଚ୍ଛିତ ରହିଥାଏ । ସେହି ଜ୍ଞାନାଗ୍ନିକୁ ଯୋଗୀ ଆଉଜଣକୁ ଦାନ ଦେଇପାରେ, ସେହି ଦାନ ହୋଇଥିବା ଅଗ୍ନି ସିଧା ଅନ୍ୟର ପ୍ରାରମ୍ଭ କର୍ମକୁ ଜାଳି ଦେଇଥାଏ । କେବଳ ଏହି ବିଧିରେ ପ୍ରାରମ୍ଭକର୍ମକୁ ବିନାଶ କରାଯାଇ ପାରେ ସିନା, ଅନ୍ୟ କୌଣସି ଯୋଗ ବା ଉପାୟ ନଥାଏ ବୋଲି ଜାଣିବା ଉଚିତ୍ ।

କେବଳ ଦୁଇଟି ମାତ୍ର ଯୋଗପଦ୍ଧତି ରହିଛି, ତାହାହିଁ କର୍ମଯୋଗ ଏବଂ ବ୍ରହ୍ମଯୋଗ । ତେଣୁ ଶ୍ଳୋକରେ ଦ୍ଵିବିଧା ନିଷ୍ଠା ବୋଲି ଭଗବାନ ଆରମ୍ଭରୁ ଜଣାଇଛନ୍ତି । ଏହି ଦୁଇ ନିଷ୍ଠାକୁ ସ୍ଵଷ୍ଟ କହିବାକୁ ଯାଇ ‘ଜ୍ଞାନ ଯୋଗେନ’, ‘କର୍ମଯୋଗେନ’ ବୋଲି କହିଛନ୍ତି । ଏବେ ତଳେ ଏହି ଦୁଇ ଯୋଗ ବାବଦରେ ଆଉ କଣ କହୁଛନ୍ତି ଦେଖିବା ।

(୨) ଶ୍ଳୋକ, ୪ : ନ କର୍ମଣା ମନାରମ୍ଭାନ୍ନୈଷ୍ଟମର୍ଯ୍ୟ ପୁରୁଷୋଽଶ୍ନୁତେ ।

ନ ଚ ସନ୍ୟସନାଦେବ ସିଦ୍ଧିଂ ସମଧୁଗଚ୍ଛତି ॥

(ପ୍ରକୃତି)

ଭାବାର୍ଥ : କର୍ମ ପ୍ରାରମ୍ଭ କରିବା ଦ୍ଵାରା ଏବଂ କରୁଥିବା କର୍ମକୁ ଛାଡ଼ିଦେବା ଦ୍ଵାରା ମୋକ୍ଷ ମିଳି ନଥାଏ ।

ବିବରଣୀ : କର୍ମଗୁଡ଼ିକୁ ପ୍ରାରମ୍ଭ କରିବା ଦ୍ଵାରା କହିଲେ ପାପପୁଣ୍ୟ ଗୁଡ଼ିକୁ କାର୍ଯ୍ୟ ରୂପ ଦେବା ଦ୍ଵାରା ବୋଲି ବୁଝାଏ । ସେହିଭଳି କରୁଥିବା କର୍ମଗୁଡ଼ିକୁ ନକରି ଛାଡ଼ିଦେବା ଅର୍ଥାତ୍ କର୍ମ କାର୍ଯ୍ୟରୂପ ହୋଇ ମାନବ ଦ୍ଵାରା ଆଚରିତ ହେଉଥିବା ବେଳେ ସେହି କାର୍ଯ୍ୟକୁ ନକରିବା ବୋଲି ବୁଝାଇଥାଏ । ସମସ୍ତ

କାର୍ଯ୍ୟଗୁଡ଼ିକ ପାପପୁଣ୍ୟ ମିଶ୍ରିତ ହୋଇ ରହିଛି ବୋଲି ଜାଣି, ତାହା କରିବା ଦ୍ଵାରା ପାପ ହୋଇଥାଏ, ନକରିବା ଦ୍ଵାରା ପାପ ହୋଇନଥାଏ, ତେଣୁ କାର୍ଯ୍ୟ ନକରି ଛାଡ଼ିଦେଲେ ଭଲ, ମୁଁ ଆଉ କର୍ମବନ୍ଧନରେ ପଡ଼ିବି ନାହିଁ ବୋଲି ଯେଉଁମାନେ ଭାବନା କରିଥାନ୍ତି ସେମାନଙ୍କୁ କିଛି ଜଣାନାହିଁ ବୋଲି କହିପାରିବା । କାରଣ ! କାର୍ଯ୍ୟ କଲେ କିମ୍ପା କରୁଥିବା କାର୍ଯ୍ୟକୁ ଛାଡ଼ିଦେଲେ ମୋକ୍ଷ ମିଳିନଥାଏ । ଉଦାହରଣ ସ୍ଵରୂପ ବିବାହ ବନ୍ଧନରେ ଆବଦ୍ଧହେବା ଦ୍ଵାରା ଅନେକ କର୍ମ ଆସିଥାଏ ବୋଲି ବିବାହ କରୁନଥିବା କେତେକ ସମାଜରେ ଥିବାବେଳେ, ବିବାହ ବନ୍ଧନରେ ଆବଦ୍ଧହୋଇ କିଛିଦିନ ସ୍ତ୍ରୀ ସାଙ୍ଗତ୍ୟ କରି ସଂସାର ଗତିବା ଦ୍ଵାରା ଅନେକ କର୍ମ ଆସିଥାଏ ଭାବି, ସେହି କର୍ମ ନଆସିବା ପାଇଁ ସ୍ତ୍ରୀ, ପିଲାଛୁଆଙ୍କୁ ମଧ୍ୟ ଛାଡ଼ିଦେଇ ଝଲିଯାଉଥିବା କେତେକ ଥାଆନ୍ତି ।

ଏହିଭଳି କେତେକ କାର୍ଯ୍ୟ ମଧ୍ୟ କରିନଥାନ୍ତି । କେତେକ ଏହା ହିଁ ଜ୍ଞାନ ଭାବି ବିବାହ ବନ୍ଧନରେ ଆବଦ୍ଧ ନହୋଇ ବ୍ରହ୍ମଚରୀ ଭାବରେ ବଦଳି ରହିଛନ୍ତି, ସେମାନଙ୍କୁ ମହାଜ୍ଞାନୀ ଦୈବ ସ୍ଵରୂପ ବୋଲି ଅନେକ ଲୋକ ଭାବିବା ଆଜିର ସାଧାରଣ କଥା ବୋଲି ସମସ୍ତେ ଜାଣନ୍ତି, କିନ୍ତୁ ଗୀତାରେ ଭଗବାନ ଏହା ଉଚିତ ପଦ୍ଧତି ନୁହେଁ, ଅଜ୍ଞାନ ପଦ୍ଧତି କହିଛନ୍ତି ବୋଲି ସ୍ପଷ୍ଟ ଜଣାଯାଉଛି । ଆଉ କେତେକ ସ୍ତ୍ରୀ ପିଲାଛୁଆଙ୍କ ସହିତ ସଂସାର ଗତି ସୁଖ ଜୀବନ ବିତାଉଥିବା ସ୍ଥିତିରେ ଥିବାବେଳେ ବିବାହ କରିନଥିବା ବ୍ରହ୍ମଚରୀ ମାନଙ୍କୁ ଦେଖି, ସେମାନେ କର୍ମବନ୍ଧନରେ ପଡ଼ୁନଥିବା ସ୍ଥିତିରେ ଅଛନ୍ତି, ସେମାନେ ମହାଜ୍ଞାନୀ ହୋଇଥିବେ ବୋଲି ଭାବି, ସେମାନଙ୍କ ମାର୍ଗକୁ ଅନୁସରଣ କଲେ କର୍ମବନ୍ଧନରୁ ମୁକ୍ତି ମିଳିଯାଉଛି, ଏହା ହିଁ ସର୍ବଶ୍ରେଷ୍ଠ ମାର୍ଗ ବୋଲି ଭାବି ସେମାନେ ମଧ୍ୟ ସ୍ତ୍ରୀ ପିଲାଛୁଆଙ୍କୁ ଛାଡ଼ି ସନ୍ନ୍ୟାସ ଗ୍ରହଣ କରିଥାନ୍ତି । ଏହିଭଳି ଅନେକଙ୍କୁ ଆମେ ସମାଜରେ ଦେଖୁଛେ । ହେଲେ ଏଭଳି ସନ୍ନ୍ୟାସଭୂମିରେ ସିଦ୍ଧି ମିଳିନଥାଏ ବୋଲି ଗୀତାବାକ୍ୟ ଅନୁସାରେ ସ୍ପଷ୍ଟ ଜଣାପଡ଼ୁଛି । ଏହି ଅନୁସାରେ ଖାଲି ବିବାହ ବିଷୟ କାହିଁକି, ସମସ୍ତ କାର୍ଯ୍ୟରେ କର୍ମବନ୍ଧନ ଥାଏ । ତେଣୁ ତାହା ନକରିବା, କରୁଥିବା କାର୍ଯ୍ୟକୁ ଛାଡ଼ିଦେବା ଉଚିତ୍ ନୁହେଁ, ଏହା ହିଁ ଜ୍ଞାନସୂତ୍ର । ଏହା କିପରି ଜ୍ଞାନସୂତ୍ର ତାହା ପର ଶ୍ରେଣୀରେ ଦେଖନ୍ତୁ ।

(୨) ଶ୍ଳୋକ,୫ : ନ ହି କର୍ମିତ୍ ସଶମପି ଜାତୁ ତିଷ୍ଠତ୍ୟକର୍ମକୃତ୍ ।
 କାର୍ଯ୍ୟତେ ହ୍ୟବଶଃ କର୍ମ ସର୍ବଃ ପ୍ରକୃତିଜୈର୍ଗୁଣୈଃ ॥

(ପ୍ରକୃତି)

ଭାବାର୍ଥ : କୌଣସି ସମୟରେ ହେଉ କୌଣସି କର୍ମ ଆଚରଣ ନ କରି କେହି ଏକକ୍ଷଣ ମଧ୍ୟ ରହିପାରିବ ନାହିଁ । ପ୍ରକୃତି ଜନିତ ଗୁଣ ଗୁଡ଼ିକରେ ଛନ୍ଦିହୋଇ, କର୍ମର ବଶାଭୁତ ହୋଇ ସମସ୍ତେ କାର୍ଯ୍ୟ କରିଥାନ୍ତି ।

ବିବରଣୀ : ପ୍ରକୃତି ଦ୍ଵାରା ଜନ୍ମ ହୋଇଛି ଗୁଣରାଜି । ତାହା ସମସ୍ତ ସଜୀବ ଶରୀରରେ ଗୋଟିଏ ପ୍ରକାରର ଥାଏ । ଗୁଣଗୁଡ଼ିକ ମଧ୍ୟରେ ଜୀବାତ୍ମା ନିବାସ କରିଥାଏ । ତିନି ଗୁଣଭାଗରୁ କୌଣସି ଏକ ଗୁଣଭାଗରେ ରହି ଜୀବାତ୍ମା ସେହି ଭାଗର ଗୁଣଗୁଡ଼ିକ ସହିତ ଆବଦ୍ଧ ହୋଇ ରହିଥାଏ । ଗୁଣଗୁଡ଼ିକ ଦ୍ଵାରା ବିଚାର, ବିଚାର ଯୋଗୁଁ କାର୍ଯ୍ୟଗୁଡ଼ିକ କ୍ରମାନୁସାରେ ଘଟିଥାଏ । କେଉଁ କାର୍ଯ୍ୟ ହେବାପାଇଁ ଯେଉଁ ଗୁଣ କାର୍ଯ୍ୟକରିବ, ସେହି ଗୁଣକୁ ପ୍ରାରଞ୍ଚକର୍ମ ପ୍ରେରଣା ଦେଇ କାର୍ଯ୍ୟ ସମାପନ କରିଥାଏ । ପ୍ରତ୍ୟେକ ଜୀବଶରୀରରେ କର୍ମବଶତଃ ଗୁଣଗୁଡ଼ିକରେ ବାନ୍ଧିହୋଇ, କର୍ମ ପ୍ରେରଣାରେ ଜୀବର କାର୍ଯ୍ୟ ଘଟିଥାଏ । ପ୍ରାରଞ୍ଚକର୍ମ ଗୁଣହୋଇ, ଗୁଣଗୁଡ଼ିକ ବିଚାରହୋଇ, ବିଚାରଗୁଡ଼ିକ କାର୍ଯ୍ୟରୂପ ଧାରଣ କରନ୍ତି । ଏହା ଅନିର୍ବାଚ୍ୟ କାର୍ଯ୍ୟ ।

ପ୍ରତି ମାନବର ଜାଗ୍ରତ ଅବସ୍ଥାରେ ବିଦୁଥିବା ପ୍ରତ୍ୟେକ କ୍ଷଣରେ କୌଣସି ଏକ ପ୍ରାରଞ୍ଚକର୍ମ ଘଟୁଥିବାରୁ, ସେ କୌଣସିନା କୌଣସି ଏକ ବିଚାର କରୁଥାଏ । ପ୍ରତିକ୍ଷଣ କର୍ମ ଅନୁସାରେ ବିଚାର କରୁନଥିବା ମାନବ ଭୃତୃଷ୍ଣରେ କେହି ନାହିଁ ବୋଲି କହିପାରିବା । ଆସୁଥିବା ପ୍ରତ୍ୟେକ ବିଚାର କାର୍ଯ୍ୟରୂପ ନେଇ ନଥାଏ । ଅନେକ ବିଚାରରୁ ଯାହା କାର୍ଯ୍ୟରୂପ ନେବାକୁ ଥିବ ତାହା କାର୍ଯ୍ୟରେ ପରିଣତ ହୋଇ ବଳକା ବିଚାରଗୁଡ଼ିକ କେବଳ ବିଚାର ହୋଇ ରହିଯାଇଥାଏ । କୌଣସି ଦିଗରୁ ଗବେଷଣା କଲେ ମଧ୍ୟ, ପ୍ରାରଞ୍ଚକର୍ମ ନଥାଇ କୌଣସି କ୍ଷଣ ନାହିଁ ବୋଲି ଜଣାପଡ଼େ । ନିଃସନ୍ଦେହରେ କୁହାଯାଇ ପାରେ ଯେ, ପ୍ରତି କ୍ଷଣରେ ଆମକୁ ପ୍ରାରଞ୍ଚକର୍ମ ଭବରଙ୍ଗରେ ନେଇ ଚାଲିଛି ।

ମାନବର ନିର୍ଣ୍ଣୟ ଅନୁସାରେ କୌଣସି କାର୍ଯ୍ୟ ହୋଇନଥାଏ । ଘଟୁଥିବା କାର୍ଯ୍ୟଗୁଡ଼ିକ ପ୍ରାରବ୍ଧକର୍ମ ଅନୁସାରେ ଘଟୁଥାଏ । ସେଥିଲାଗି ମଣିଷ ଗୋଟିଏ କଥା ଭାବିଲେ ଆଉଗୋଟିଏ କଥା ହୋଇଥାଏ । ବ୍ରହ୍ମଚର୍ଯ୍ୟ ଆଚରଣ କରି ସ୍ତ୍ରୀମୋହ ତ୍ୟାଗ କରି ରହିଥିବା ଲୋକମାନେ ମଧ୍ୟ ସ୍ୱପ୍ନରେ ବ୍ରହ୍ମଚର୍ଯ୍ୟରୁ ଖସିଯାଇଥାନ୍ତି କିମ୍ବା ଜାଗ୍ରତ ଅବସ୍ଥାରେ କୌଣସି ଏକ ସମୟରେ ନିଜର ନିଷ୍ଠାକୁ ହରାଇ ଦେଇଥାନ୍ତି । କେତେକ ବିବାହ ବନ୍ଧନରେ ବାନ୍ଧିହୋଇ ସଂସାର କରିବାକୁ ଇଚ୍ଛାକଲେ ମଧ୍ୟ ସେମାନେ ବିବାହ ବନ୍ଧନରେ ଆବଦ୍ଧ ହୋଇପାରି ନଥାନ୍ତି । ଏସବୁକୁ ବିଚାର କରି ଦେଖିଲେ, କୌଣସି ବ୍ୟକ୍ତି ସ୍ୱତନ୍ତ୍ର ହୋଇ ନିଜ ଇଚ୍ଛାରେ ରହିପାରି ନଥାନ୍ତି ବୋଲି ଜଣାଯିବା ସହିତ ସମସ୍ତେ କର୍ମ ହାତରେ ବାନ୍ଧିହୋଇ ରହିଛନ୍ତି ବୋଲି ଜଣାଯାଉଛି, ସେଥିଲାଗି କୌଣସି କ୍ଷଣରେ ମଧ୍ୟ କେହି କୌଣସି କାର୍ଯ୍ୟରେ ଲାଗି ରହିଥାନ୍ତି ।

(୨) ଶ୍ଳୋକ,୨ : କର୍ମେହିୟାଣି ସଂଯମ୍ୟ ଯ ଆସ୍ତେ ମନସା ସ୍ମରନ୍ ।

ଇହିୟାଥୀନ୍ ବିମୁକ୍ତାମ୍ବା ମିଥ୍ୟାଚରଃ ସ ଉତ୍ୟତେ ॥

(ବ୍ରହ୍ମଯୋଗ, ଜୀବାତ୍ମା)

ଭାବାର୍ଥ : କର୍ମେହିୟାଣି ଗୁଡ଼ିକର କାର୍ଯ୍ୟ ନିଗ୍ରହ କରି, ଜ୍ଞାନେହିୟା ଗୁଡ଼ିକର ବିଷୟଗୁଡ଼ିକୁ ଯିଏ ସ୍ମରଣ କରୁଥାଏ ସେ ମିଥ୍ୟାଚରୀ ମୁକ୍ତାମ୍ବା ।

ବିବରଣୀ : ମନର ଆଦେଶ ଅନୁସାରେ କାର୍ଯ୍ୟ କରୁଥିବା କାର୍ଯ୍ୟେହିୟା (କର୍ମେହିୟା) ଗୁଡ଼ିକ ଯଥା ହାତ, ଗୋଡ, ମୁଖ, ତଥା ଦୁଇ ଗୁପ୍ତାଙ୍ଗ ଗୁଡ଼ିକୁ ସ୍ଥିର କରି, ମହାନ ବ୍ରହ୍ମଯୋଗୀ ଭଳି ଉପରକୁ ଦେଖାଗଲେ ମଧ୍ୟ ମନରେ ଜ୍ଞାନେହିୟା ଯଥା- ଆଖି, ନାକ, କାନ, ଜିଭ, ଚର୍ମାଦିର ବିଷୟଗୁଡ଼ିକୁ ସ୍ମୃତିରୁ ଆଣି, ଆଲୋଚନା କରୁଥିବା ବ୍ୟକ୍ତିର ସାଧନାକୁ ଯୋଗସାଧନା ବୋଲି କହିପାରିବା ନାହିଁ । ଉପର ଇହିୟାଗୁଡ଼ିକର ଆଚରଣ ନିଗ୍ରହ କରିଥିଲେ ମଧ୍ୟ ଭିତର ବିଷୟ ଆଲୋଚନା କରୁଥିବା ବ୍ୟକ୍ତିର ଆଚରଣକୁ ମୁକ୍ତାଚରଣ କହନ୍ତି ।

ଉଦାହରଣ ସ୍ୱରୂପ :- ଜଣେବ୍ୟକ୍ତି ଯୋଗ କରୁଛି ଭାବି ଏକ ମନ୍ତ୍ରକୁ ମନରେ ଉଚ୍ଚାରଣ କରି ହଲ୍‌ତଲ୍ ନହୋଇ ବସିଛି ବୋଲି ଭାବିବା । ତାର ବାହ୍ୟ

ଇନ୍ଦ୍ରିୟଗୁଡ଼ିକ କାର୍ଯ୍ୟ କରୁନଥିଲେ ମଧ୍ୟ ଭିତର ମନରେ ଜ୍ଞାନେନ୍ଦ୍ରିୟ ହୋଇଥିବା କାନର ବିଷୟକୁ ସ୍ମରଣ କରୁଛି । ତେଣୁ ତାର ଆଚରଣ ଉଚିତ ଆଚରଣ ନୁହେଁ । ଏଭଳି ଲୋକମାନଙ୍କୁ ଭଗବାନ ଅଜ୍ଞାନୀ ବା ମୁଢ଼ାମ୍ବା ବୋଲି କହୁଛନ୍ତି । ଏପରି ସ୍ଥିର ଭାବରେ ବସି ଆମେ କୌଣସି ଭୌତିକ ବିଷୟ ସ୍ମରଣ କରୁନାହିଁ, ଐଶ୍ଵରୀୟ ମନ୍ତ୍ର ଉଚ୍ଚାରଣ କରୁଛୁ, ଭୌତିକ ବିଷୟ ସିନା ଖରାପ, ଐଶ୍ଵରୀୟ ମନ୍ତ୍ରୋଚ୍ଚାରଣ କରିବା ତ ଭଲକଥା ! ବୋଲି କିଛି ଲୋକଙ୍କ ମନରେ ସନ୍ଦେହ ଆସି ପାରେ । ତାର ସମାଧାନ ହେଉଛି ! ମନ୍ତ୍ରକୁ ସ୍ମରଣ କରିବା ବେଳେ ଆମେ ଉଚିତ ଆଚରଣରେ ଅଛୁ ବୋଲି ଭାବୁଥିବା ଲୋକମାନେ ଭୁଲ୍ ବୁଝିବା ଦୁର୍ଯ୍ୟୋଗ ଥିବାରୁ ଏହିଠାରେ ଭଗବାନ ସ୍ପଷ୍ଟ ଭାବରେ ଏହି ବିଷୟକୁ ଉପସ୍ଥାପିତ କରିଛନ୍ତି । ଇନ୍ଦ୍ରିୟାର୍ଥ ବିଷୟଗୁଡ଼ିକ ଥିବାବେଳେ, ଆମେ ମନରେ ସ୍ମରଣ କରୁଥିବା ମନ୍ତ୍ର ମଧ୍ୟ ଦିନେ କାନର ଶ୍ରବଣ ଦ୍ଵାରା ମନରେ ପ୍ରବେଶ କରିଥିଲା, ତେଣୁ ତାହା ଐଶ୍ଵରୀୟ ମନ୍ତ୍ର ହେଲେ ମଧ୍ୟ, ଭୌତିକ ବିଷୟ ହୋଇଥିବାରୁ କାନ ଦ୍ଵାରା ଆସିଥିବା ବିଷୟ ବୋଲି କହିପାରିବା । ଇନ୍ଦ୍ରିୟଗୁଡ଼ିକ ଦ୍ଵାରା ଆସିଥିବା ବିଷୟଗୁଡ଼ିକ ଇନ୍ଦ୍ରିୟାର୍ଥ ବିଷୟ ହୋଇଥାଏ । ବ୍ରହ୍ମଯୋଗ ସହିତ କୌଣସି ଇନ୍ଦ୍ରିୟର କୌଣସି ସମ୍ପର୍କ ନଥାଏ । ତେଣୁ ସ୍ଥିର ଭାବରେ ବସି କୌଣସି ବିଷୟ ସ୍ମରଣକଲେ ମଧ୍ୟ ତାହା ଉଚିତ ଆଚରଣ ହୋଇନଥାଏ । ବ୍ରହ୍ମଯୋଗ ଅପେକ୍ଷା ସବୁ ପ୍ରକାରର ଭୌତିକ ବିଷୟରେ ରହି ଆଚରିତ ହେଉଥିବା କର୍ମଯୋଗ ଭଲ ବୋଲି ତଳ ଶ୍ଳୋକରେ ଜଣାଇଛନ୍ତି ।

(୨) ଶ୍ଳୋକ,୭ : ଯସ୍ମିନ୍ଦ୍ରିୟାଣି ମନସା ନିୟମ୍ୟା ରତତେଃକୂର୍ନ ।

କର୍ମେନ୍ଦ୍ରିୟୈଃ କର୍ମଯୋଗମସକ୍ତଃ ସ ବିଶିଷ୍ୟତେ ॥

(କର୍ମଯୋଗ)

ଭାବାର୍ଥ : ଯିଏ ଜ୍ଞାନେନ୍ଦ୍ରିୟ ଗୁଡ଼ିକ ଦ୍ଵାରା ମନ ନିୟନ୍ତ୍ରିତ କରି କର୍ମେନ୍ଦ୍ରିୟ ଗୁଡ଼ିକ ଦ୍ଵାରା କାର୍ଯ୍ୟକରେ, ସେ କର୍ମଯୋଗୀ, ସେ ହିଁ ସର୍ବୋତ୍ତମ ।

ବିବରଣୀ : ଦୁନିଆର କୌଣସି କାର୍ଯ୍ୟ ହେବାକୁ ହେଲେ ଜ୍ଞାନେନ୍ଦ୍ରିୟ ଏବଂ କର୍ମେନ୍ଦ୍ରିୟ ଗୁଡ଼ିକର ପ୍ରମେୟ ଆବଶ୍ୟକ । ଉଦାହରଣ ସ୍ଵରୂପ ଜଣେ ରେଡିଓ

ମେକାନିକ୍ ରେଡିଓଟିଏ ରିପେୟାର କରୁଛି ବୋଲି ଭାବିବା । ସେତେବେଳେ କେବଳ ତାର କର୍ମେହିୟ ହାତ ଯେ କାର୍ଯ୍ୟ କରୁଛି ତା ନୁହେଁ, ହାତ ସହିତ ଜ୍ଞାନେହିୟ ଆଖିର ମଧ୍ୟ ମୁଖ୍ୟ ଭୂମିକା ଥାଏ । ଏହି କାର୍ଯ୍ୟରେ ଜ୍ଞାନେହିୟ ଗୁଡିକ ସ୍ଥିର ରହି କର୍ମେହିୟ କାର୍ଯ୍ୟ କରୁଥିବାରୁ କର୍ମେହିୟ ଗୁଡିକ ପ୍ରତ୍ୟକ୍ଷ ଭାବେ, ଜ୍ଞାନେହିୟ ଗୁଡିକ ପରୋକ୍ଷ ଭାବେ ଆବଶ୍ୟକ ହୋଇଥାଏ ।

ଏକ କାର୍ଯ୍ୟରେ ଜ୍ଞାନେହିୟ, କର୍ମେହିୟ ଅପେକ୍ଷା ଭିତରର ମନ ମଧ୍ୟ ମୁଖ୍ୟ ପାତ୍ର ପୋଷଣ କରିଥାଏ । ମନ ଅନୁସାରେ ହେଉଥିବା କାର୍ଯ୍ୟ କର୍ମଯୋଗ ହେବାବେଳେ, କାର୍ଯ୍ୟ କରୁଥିବା ଲୋକ କୌଣସି ପାପପୁଣ୍ୟର କର୍ମରେ ବାନ୍ଧି ହୋଇନଥାଏ, ତାହା କର୍ମଯୋଗ ହୋଇନଥିଲେ ସେ ନିଶ୍ଚୟ ଭାବରେ ପାପ ପୁଣ୍ୟ ନାମକ କର୍ମ ବନ୍ଧନରେ ପଡିଥାଏ ।

ଉପର ଶ୍ଳୋକରେ ଭଗବାନ ଜ୍ଞାନେହିୟ ଗୁଡିକ ଦ୍ଵାରା ମନକୁ ନିୟନ୍ତ୍ରିତ କରି କର୍ମେହିୟ ଗୁଡିକ ଦ୍ଵାରା କର୍ମଯୋଗ ଆଚରଣ କରୁଥିବା ବ୍ୟକ୍ତିର ବିଶେଷତା ମହାନ ବୋଲି କହିଛନ୍ତି । ପ୍ରତି ମଣିଷ ପ୍ରତିଦିନ କୌଣସି ଏକ କାର୍ଯ୍ୟ କରୁଥିବା ବେଳେ ତାହା କାହାର ଯୋଗରେ, କାହାର ଭୋଗରେ ବଦଳେ ଜାଣିବା ଅତି କଠିନ । କାରଣ କର୍ମଯୋଗ ଅନ୍ତର୍ଗତ ମନ ସମ୍ବନ୍ଧୀୟ ବିଷୟ, ଅନ୍ୟର ମନକୁ ଆମେ ଦେଖିପାରିବା ନାହିଁ, ସେଥିଲାଗି ଚିହ୍ନିବା କଷ୍ଟ । ତେଣୁ କାର୍ଯ୍ୟରତ ବ୍ୟକ୍ତି କେବଳ ଜାଣିପାରେ ସେ କର୍ମଯୋଗ ଆଚରଣ କରୁଛି କି ନାହିଁ । ଏବେ ଉଦାହରଣ ଭାବରେ ଏକ କାର୍ଯ୍ୟ ବିବରଣୀ ଜାଣିବା । ଜଣେ ରେଡିଓ ମେକାନିକ୍ ରେଡିଓଟି ରିପେୟାର କରୁଥିବା ସମୟରେ ତାର ହାତ କାର୍ଯ୍ୟ କରୁଥିବା ସ୍ଥଳେ, ଆଖି ଦେଖୁଥାଏ, ସେହି ସମୟରେ ସେହି ମେକାନିକ୍ କରୁଥିବା କାର୍ଯ୍ୟର ଫଳ ଉପରେ ବିଚାର କରିଥାଏ । ତାହାତା ମୁଁ ଏହି କାର୍ଯ୍ୟ କରୁଛି, ମୁଁ ଜଣେ ମେକାନିକ୍, ଏହା ମେକାନିକ୍ କାର୍ଯ୍ୟ ଇତ୍ୟାଦି ଅହଂକାର ଯୁକ୍ତ ବିଚାର ଆସିବା ଦ୍ଵାରା ତାପାଇଁ ସେହି କାର୍ଯ୍ୟ ସମ୍ବନ୍ଧୀୟ ପାପପୁଣ୍ୟ ଯାହା ରହିଛି ତାହା ନିଶ୍ଚୟ ଆସିବ, କିନ୍ତୁ କାର୍ଯ୍ୟଟି ମୁଁ କରୁଛି ବୋଲି ଅହମ ଉପରେ ଧ୍ୟାନ ନଦେଇ, କେବଳ ସେହି କାର୍ଯ୍ୟରେ ଧ୍ୟାନ ରଖି କରୁଥିଲେ, ସେ କୌଣସି କର୍ମବନ୍ଧନରେ ପଡିବ ନାହିଁ । ଏହାକୁ ହିଁ କର୍ମଯୋଗ କୁହାଯାଏ ।

ଆଜି ଜଣେ ଛୋଟ ଝକିରିଆ ମଧ୍ୟ ମୁଁ ଅମୁକ ବୋଲି ଅହଂଭାବରେ କାର୍ଯ୍ୟ କରୁଛି । ଜଣେ ଲୋକକୁ ପୋଲିସ୍ ବିଭାଗରେ ଝକିରି ମିଳିଲେ, ମୁଁ ଜଣେ ପୋଲିସ୍ ଭାବି ଶରୀରସ୍ଥ ଅହଂ କୁ ସମ୍ପୂର୍ଣ୍ଣ ଜାଗ୍ରତ କରାଇ ମୁଁ ଜଣେ ମଣିଷ ବୋଲି ଭୁଲିଯାଇଥାଏ । ସେହିଭଳି ଉପର ଅଧିକାରୀମାନେ ମଧ୍ୟ ନିଜ ନିଜର ପଦବୀକୁ ନେଇ ମୁଁ ଅମୁକ ବୋଲି ଅହଂ ଭାବରେ ତାଦାତ୍ମ୍ୟ ହୋଇ ରହିଥାନ୍ତି । କେହି ମଧ୍ୟ ମୁଁ ଅଲଗା, ମୋ କାର୍ଯ୍ୟ ଅଲଗା ବୋଲି ଭାବିନଥାନ୍ତି । କାର୍ଯ୍ୟ ଅନୁସାରେ ମୁଁ ଆଉ ଜଣକଠାରୁ ମହାନ ଭାବିବା ବେଳେ କରୁଥିବା କାର୍ଯ୍ୟଟି ଅହଂକାର ପୂର୍ଣ୍ଣ ହୋଇଯାଏ । ତେଣୁ ସେହି କାର୍ଯ୍ୟଗୁଡ଼ିକ କର୍ମଯୁକ୍ତ ହେବ ସିନା, କର୍ମଯୋଗ ହେବନାହିଁ । ଅହଂଭାବରୁ ଦୂର ରହି, କାର୍ଯ୍ୟର କାରକ ମୁଁ ନୁହେଁ ଭାବିବା କର୍ମଯୋଗ ହୋଇଥାଏ ।

ଏବେ କେହି ସନ୍ଦେହ କରିପାରନ୍ତି କି, ମୁଁ କରୁଥିବା ଝକିରିରେ ଅନ୍ୟମାନଙ୍କୁ ଦଣ୍ଡିତ କଲେ, ମାତ୍ର ମାରିଲେ ପାପକର୍ମ ଆସୁଛି ସତ, ହେଲେ କର୍ମଯୋଗ ଜ୍ଞାନ ମୋର ନାହିଁ, ଯାହା କରୁଛି ତାହା ଯଦି ପାପକର୍ମ ହେବ, ସେ କାର୍ଯ୍ୟ ନକରି ମୁଁ ଅନ୍ୟ କାର୍ଯ୍ୟ କରିବା ବରଂ ଭଲ, ଏ ଝକିରି ଛାଡ଼ି ଅନ୍ୟଧର୍ମା ଦେଖିବା ଭଲ ବୋଲି ସେ ଭାବିପାରେ । ଏହିଭଳି ଅନେକେ ସେମାନଙ୍କ କାର୍ଯ୍ୟ ଉପରେ ସନ୍ଦେହ ଜାତ କରି କାର୍ଯ୍ୟ ବନ୍ଦ କରିଦେବା ଆଲୋଚନା କରିପାରନ୍ତି । ସେଥିପାଇଁ ଭଗବାନ ତଳ ଶ୍ଳୋକରେ କଣ କହୁଛନ୍ତି ଦେଖିବା ।

(୨) ଶ୍ଳୋକ,୮ : ନିୟତଂ କୁରୁ କର୍ମ ତ୍ଵଂ କର୍ମ ଜ୍ୟାୟୋ ହ୍ୟକର୍ମଣଃ ।

ଶରୀରଯାତ୍ରାପି ଚ ତେ ନ ପ୍ରସିଦ୍ଧ୍ୟେଦକର୍ମଣଃ ॥

(କର୍ମଯୋଗ)

ଭାବାର୍ଥ : କରୁଥିବା ନିୟତ କାର୍ଯ୍ୟଗୁଡ଼ିକ ନକରି ଛାଡ଼ିଦେବା ଅପେକ୍ଷା କରିବା ଭଲ, କାର୍ଯ୍ୟଗୁଡ଼ିକୁ ଛାଡ଼ି ତୁ ଦେହଯାତ୍ରା କରିପାରିବୁ ନାହିଁ ।

ବିବରଣୀ : ପ୍ରତ୍ୟେକ ମଣିଷ ତାର ଜୀବନରେ ନାନା ପ୍ରକାରର କାର୍ଯ୍ୟ କରିଥାଏ । ଜଣେ ବସ୍ କଣ୍ଠକୂର କାର୍ଯ୍ୟ କରି ବସୁଥିବା ସ୍ଥଳେ, ଆଉଜଣେ

ବସ୍ତୁ ଚଳାଇ ଡ୍ରାଇଭର ଭାବେ ଜୀବିକା ନିର୍ବାହ କରେ । ସେହିଭଳି ଜଣେ ପୋଲିସ୍ ଠକିରି କରି ବଞ୍ଚୁଥିବା ସ୍ଥଳେ, ଆଉଜଣେ ଚୋରିକାର୍ଯ୍ୟ କରି ବଞ୍ଚେ । ଜଣେ ଋଷକାର୍ଯ୍ୟ କରି ବଞ୍ଚୁଲେ, ଜଣେ ରାଜନେତା ହୋଇ ବଞ୍ଚେ । କେହି ଦରଜୀ ହେଲେ, ଆଉକେହି ବସ୍ତ୍ର ସଫା କରି ଜୀବିକା ନିର୍ବାହ କରେ । ଏହିଭଳି ସମସ୍ତେ ଗୋଟିଏ ଗୋଟିଏ ପ୍ରକାରର କାର୍ଯ୍ୟ କରି ନିଜର ଆହାର ପାଇଁ ଧନାର୍ଜନ କରିଥାନ୍ତି । ଯିଏ ଯାହା କଲେ ମଧ୍ୟ ସବୁ ନିଜ ନିଜର ପେଟ ପାଇଁ କରନ୍ତି, ଏହା ନଗ୍ନ ସତ୍ୟ । ଶରୀର ସୁସ୍ଥ ରହିବା ନିମନ୍ତେ ଶରୀର ପାଇଁ ଦରକାରୀ ଆହାର ଦେଇ ସମସ୍ତେ ନିଜ ନିଜର ଶରୀରଯାତ୍ରା କରିଥାନ୍ତି ।

ଶରୀର ଯାତ୍ରାରେ ସମସ୍ତେ ନାନା ପ୍ରକାରର କାର୍ଯ୍ୟ କରିଥାନ୍ତି, ଏହା ସମସ୍ତେ ଜାଣିଥିବା ବିଷୟ । ଏହିଭଳି ସମସ୍ତଙ୍କର କାର୍ଯ୍ୟ ସେମାନଙ୍କର କର୍ମାନୁସାରେ ନିର୍ଣ୍ଣୟ ହୋଇ ରହିଛି । ବିଚାରକରି ଦେଖିଲେ କେତେକଙ୍କର କାର୍ଯ୍ୟ ଭଲକାର୍ଯ୍ୟ ହୋଇ ସେମାନଙ୍କ ପାଇଁ ପୁଣ୍ୟ ଆଣିଥାଏ, କେତେକଙ୍କ କାର୍ଯ୍ୟ ଖରାପକାର୍ଯ୍ୟ ହୋଇ ପାପ ଆଣିଥାଏ । ସମସ୍ତ କାର୍ଯ୍ୟ ନିୟତକର୍ମ ଦ୍ଵାରା ହୋଇଥାଏ, ଅର୍ଥାତ୍ ତାହାସବୁ ସେମାନଙ୍କର ପ୍ରାରଣକର୍ମ ଅନୁସାରେ ହୋଇଥାଏ ବୋଲି ଜାଣିବା ଉଚିତ୍ । ଏହି ଜନ୍ମରେ ଯାହାସବୁ କରିବାକୁ ହେବ ତାହା ଗତଜନ୍ମର କର୍ମ ଅନୁସାରେ ନିର୍ଣ୍ଣୟ ହୋଇ ରହିଛି । ତେଣୁ ପ୍ରାରଣ ଅନୁଗ୍ରହ ଥିବା କର୍ମକୁ ନିୟତକର୍ମ କହୁଛୁ ।

ବ୍ରହ୍ମଯୋଗ କରିବି ବୋଲି ପ୍ରାରଣକର୍ମ ଅନୁସାରେ ନଠଲି, କରିବାକୁ ଥିବା କାର୍ଯ୍ୟ ଛାଡ଼ି ସାଧନାରେ ବସିଲେ, ଶରୀର ପାଇଁ ଆହାର କିଏ ଦେବ ! ଶରୀର ପୋଷଣ କରିପାରୁଥିବା ଲୋକ ବ୍ରହ୍ମଯୋଗ ଆଚରଣ କଲେ ଚଳିବ, ହେଲେ ଶରୀରପୋଷଣ ନିମନ୍ତେ କାର୍ଯ୍ୟ କରୁଥିବା ଲୋକ ବ୍ରହ୍ମଯୋଗ ସାଧନାରେ ବସିବା ଉଚିତ୍ ନୁହେଁ । ସାଧନାରେ ବସିଲେ ସେମାନଙ୍କର ଶରୀରପୋଷଣ ହୋଇପାରିବ ନାହିଁ । ତେଣୁ ଶରୀରଯାତ୍ରା ପାଇଁ ନିର୍ଣ୍ଣାତ ହୋଇଥିବା କାର୍ଯ୍ୟଗୁଡ଼ିକ କରୁଥିବା ଲୋକମାନଙ୍କ ପାଇଁ ଉପଯୁକ୍ତ କାର୍ଯ୍ୟ କ'ଣ, ତାହା କିପରି କରିବାକୁ ହେବ ପରବର୍ତ୍ତୀ ଶ୍ଳୋକରେ ଭଗବାନ କହୁଛନ୍ତି, ତାହା ଜାଣିବା ।

(୨) ଶ୍ଳୋକ,୯: ଯଜ୍ଞାର୍ଥାହ୍ନର୍ମଣୋଽନ୍ୟତ୍ର ଲୋକୋଽୟଂ କର୍ମ ବନ୍ଧନଃ ।
 ତଦର୍ଥଂ କର୍ମ କୌତ୍ସେୟ ! ସ୍ଫୁଲ୍ଲସଂଜାଃ ସମାଚର ॥
 (କର୍ମଯୋଗ)

ଭାବାର୍ଥ : ଯଜ୍ଞ ନକରି କର୍ମ ଆଚରଣ କରିବା ଦ୍ଵାରା ମାନବ ପୁନଃ କର୍ମବନ୍ଧନରେ ପଡ଼ିଥାଏ । ତେଣୁ ହେ ଅର୍ଜୁନ ! କର୍ମବନ୍ଧନରେ ନପଡ଼ି କାର୍ଯ୍ୟକର ।

ବିବରଣୀ : ଏହା କର୍ମଯୋଗର ଏକ କାଳକ ଶ୍ଳୋକ । ଏଠାରେ “ଯଜ୍ଞାର୍ଥ” ନାମକ ନୂଆ ଶବ୍ଦଟିଏ ଆସିଛି । ଏଠାରେ ଯଜ୍ଞ ନାମକ ଶବ୍ଦ କ’ଣ, ମୁଖ୍ୟତଃ ତାହା ଜାଣିବା ଦରକାର । ଯଜ୍ଞ ନାମକ ଶବ୍ଦଟି ସମସ୍ତଙ୍କର ସୁପରିଚିତ, ତେଣୁ ଯଜ୍ଞ କହିଲେ ତ ସମସ୍ତେ ଜାଣିଥିବା କଥା ! ବୋଲି ଭାବି ପାରନ୍ତି; ତଥାପି ପରମାତ୍ମାଙ୍କ ଭାବ ଅନୁସାରେ କହିପାରିବା ଯେ, ଏହାର ପରମଭାବକୁ ଆମେ କେହି ଜାଣିପାରି ନାହେଁ । କାରଣ ! ଗୋଟିଏ ସ୍ଥାନରେ ଅଗ୍ନିକୁଣ୍ଡ ତିଆରି କରି ସେଥିରେ କିଛି ସମୀଧ ଜାଳିବା କାର୍ଯ୍ୟକୁ ସମସ୍ତେ ଯଜ୍ଞ ଭାବିଥାନ୍ତି । ଏହା କେବଳ ଯଜ୍ଞର ନମୁନା ସିନା ବାସ୍ତବରେ ଯଜ୍ଞ ନୁହେଁ ବୋଲି ଜାଣିବା ଉଚିତ୍ । ଯଜ୍ଞର ବାସ୍ତବତା ଜାଣିବାକୁ ହେଲେ କୃତ୍ୟଯୁଗ (ସତ୍ୟଯୁଗ)ର ସମୟକୁ ଚିକିଏ ଫେରିବାକୁ ହେବ ।

କୃତ୍ୟଯୁଗ ବା ସତ୍ୟଯୁଗରେ ମଣିଷସମାଜ ଭିତରେ ବାସ କରିବାକୁ ଭଲପାଉ ନଥିବା କେତେକ ଗୁରୁମାନେ ମଣିଷସମାଜ ଠାରୁ ଦୂରରେ ଥିବା ଅରଣ୍ୟରେ ରହୁଥିଲେ, ସେ ଯୁଗରେ ଗୁରୁମାନଙ୍କର ଅମାପ ପ୍ରାଧାନ୍ୟତା ରହିଥିଲା । ରାଜାମାନଙ୍କ ସମେତ ସମସ୍ତେ ଗୁରୁମାନଙ୍କ ପାଖକୁ ଯାଇ ଆତ୍ମଜ୍ଞାନ ଶିକ୍ଷା କରୁଥିଲେ । ଏହି ପଦ୍ଧତି ଅନୁସାରେ ଜଣେ ମହାନ ରାଜା ଜଣେ ଗୁରୁଙ୍କ ପାଖକୁ ଯାଇ , ମୁଁ ଜ୍ଞାନ ଜାଣିବାକୁ ଆସିଛି ଜଣାଇ, ଜ୍ଞାନଭିକ୍ଷା କଲେ । ଗୁରୁଜଣକ ଥିଲେ ମିତଭାଷି, କହୁଥିବା ଜ୍ଞାନକୁ ସଲଖ ଭାବରେ ଅତିଛୋଟ ବାକ୍ୟରେ କହି ରୁପ୍ତ ରହୁଥିଲେ । ସବୁଦିନ ସମସ୍ତଙ୍କ ସହିତ ଖୁବ୍‌କମ୍ କଥା ହେଉଥିଲେ । ରାଜା ସେଠାରେ କିଛିଦିନ ରହିବା ପରେ, ଦିନେ ସଂଧ୍ୟାରେ ଗୁରୁ ରାଜାଙ୍କୁ ଦେଖି ‘ତୁ ଯଜ୍ଞ କରିବା ଉଚିତ୍’ ବୋଲି କହିଲେ, ରାଜା ଯଜ୍ଞ

କହିଲେ କ'ଣ ନଜାଣି, ଅବୁଝା ମୁହଁକରି ତାହା କ'ଣ ମୋତେ ଜଣା ନାହିଁ କହିବାରୁ, ଗୁରୁ ମହାଶୟ ଯଜ୍ଞ ବାବଦରେ ଜଣାଇବା ପାଇଁ ବିଚାରକରି ଧାତୁ ଭିତରେ ସୁବର୍ଣ୍ଣ, ଲୌହ, ବସ୍ତ୍ର ଭିତରେ ପଟବସ୍ତ୍ର, ସୂତାବସ୍ତ୍ର, ତୈଳରେ ଘୃତ, ନିମତୈଳ, କାଠରେ ଚନ୍ଦନ, ଗମ୍ଭାରି, ଔଷଧରେ ଅଶ୍ଵତ୍ଵଧକାଠ, ଭୂମିଅଁଳା କାଠ, ଶଶ୍ୟରେ ଧାନ୍ୟ ମାଣ୍ଡିଆ ଏହିଭଳି ଗୋଟିକର ଗୋଟିଏ ବିରୁଦ୍ଧ, ଉଚ୍ଚ ନୀଳ, ଗୋଟିକଠାରୁ ଗୋଟିଏ ଭିନ୍ନ ମୂଲ୍ୟର ବସ୍ତୁଗୁଡ଼ିଏ ଆଣିବାକୁ ରାଜାଙ୍କୁ କହିଲେ । ସେ କାଳରେ ଥିବା ଗୁରୁମାନଙ୍କ ଭିତରେ ମହାନ ହୋଇଥିବା ସେହି ଗୁରୁ କହିବା ପରେ ରାଜା ଆଉ ବିଳମ୍ବ ନକରି ରାଜ୍ୟକୁ ଯାଇ ସେଠାରୁ ଏହି ବସ୍ତୁଗୁଡ଼ିକ ଯୋଗାଡ଼କରି ହାତୀ ପିଠିରେ ଲଦି ଗୁରୁଙ୍କ ପାଖରେ ପହଞ୍ଚିଲେ । ବସ୍ତୁଗୁଡ଼ିକ ରାଜା ନେଇ ଆସୁଥିବା ଦେଖି ଅନ୍ୟ ଗୁରୁମାନଙ୍କୁ କିଛି ନୂଆ ଲାଗୁଥିଲା । ବୋଧହୁଏ ସେଠାରେ କିଛି ନୂଆକାର୍ଯ୍ୟ ହେବାକୁ ଯାଉଛି ଭାବି ସେମାନେ ତାହା ଜାଣିବାକୁ ଇଚ୍ଛା କଲେ ।

ଗୁରୁମହାଶୟ ଏକ ଅଗ୍ନିକୁଣ୍ଡ ତିଆରି କରି, ସେଥିରେ ଅଗ୍ନି ପ୍ରଜ୍ଵଳିତ କରି, ରାଜା ଆଣିଥିବା ବସ୍ତୁଗୁଡ଼ିକୁ ପକାଇ ସ୍ଵାହା ବୋଲି କହିବା ପାଇଁ ରାଜାଙ୍କୁ କହିଲେ । ସେତେବେଳେ ରାଜା ଆଣିଥିବା ଗୋଟିଏ ଗୋଟିଏ ବସ୍ତୁ କାଢ଼ି ଅଗ୍ନିରେ ପକାଇ ସ୍ଵାହା କହିବା ଆରମ୍ଭ କଲେ । ସ୍ଵାହାର ଅର୍ଥ ଶେଷହେଲା ବା ସମାପ୍ତ ହେଲା । ସେହି ଉଦ୍ଦେଶ୍ୟରେ ଆଣିଥିବା ସୁନା ଅଗ୍ନିରେ ପକାଇ ସୁବର୍ଣ୍ଣଂ ସ୍ଵାହା.. କହୁଥିଲେ । ଏହିଭଳି ରାଜା ଆଣିଥିବା ବସ୍ତୁ ଗୁଡ଼ିକର ନାମରେ ସ୍ଵାହା କଲେ, ଶେଷରେ ସବୁଗୁଡ଼ିକ ଶେଷ ହେଲା । ଏସବୁ ମୋଦ୍ଵାରା କାହିଁକି ଗୁରୁ କରାଉଛନ୍ତି, ଏହା ଦ୍ଵାରା ମୋତେ ମୋକ୍ଷ କିପରି ମିଳିବ ରାଜା କିଛି ମଧ୍ୟ ବୁଝିପାରୁ ନଥିଲେ । ଏହିଭଳି ରାଜାଙ୍କ ଦ୍ଵାରା କରାଯାଉଥିବା କାର୍ଯ୍ୟକୁ ଅନ୍ୟ ଗୁରୁମାନେ ଜାଣି, ସେହି ରାତିରେ ରାଜାଙ୍କୁ ସାକ୍ଷାତ୍ କରି ଗୁରୁମହାଶୟ ଆପଣଙ୍କ ଦ୍ଵାରା କାହିଁକି ଏପରି କରାଉଛନ୍ତି ବୋଲି ପଚାରିଲେ । ସେମାନଙ୍କ କଥା ଶୁଣି ରାଜା କହିଲେ, ଗୁରୁ ମହାଶୟ ମୋତେ ଯଜ୍ଞ କରିବାକୁ କହିଲେ, ଯଜ୍ଞ କ'ଣ ମୋତେ ଜଣାନାହିଁ ବୋଲି କହିବାରୁ, ଅନେକ ଦ୍ରବ୍ୟ ଆଣି ଏପରି ଅଗ୍ନିରେ ପକାଇ ସ୍ଵାହା କହିବାକୁ କହିବାରୁ, ଗୁରୁଙ୍କ କଥା ଅନୁସାରେ କଲି ।

ରାଜାଙ୍କ କଥା ଶୁଣିଥିବା ଅନ୍ୟ ଗୁରୁମାନେ ଭାବିଲେ ରାଜା ତାଙ୍କ ରାଜ୍ୟ ବିଦ୍ରୁହୀନ ହେଉ, ସମସ୍ତେ ସୁଖ ସନ୍ତୋଷରେ ରହନ୍ତୁ ବୋଲି ଗୁରୁ ମହାଶୟକୁ ପଚାରିଥିବେ, ସେଥିପାଇଁ କାହାକୁ ଜଣା ନଥିବା ଏହି ମହାନ କାର୍ଯ୍ୟ କର ବୋଲି ଗୁରୁ କହିବା ପରେ ରାଜା ଏପରି କରିଛନ୍ତି । ଏହା ଏକ ଯଜ୍ଞ ବୋଲି ରାଜା କହିବା ଦ୍ଵାରା ଆମେ ଜାଣିଲେ ସିନା, ନିଶ୍ଚୟ ଏହା ଏକ ରହସ୍ୟ କାର୍ଯ୍ୟ । ଯଜ୍ଞରେ ରାଜା ଯାହା ସବୁ ଅଗ୍ନିରେ ପକାଇଲେ ତାହା ଅଗ୍ନିଦେବଙ୍କ ଦ୍ଵାରା ଅନ୍ୟ ଦେବତାମାନଙ୍କୁ, ବରୁଣଙ୍କୁ ପ୍ରାପ୍ୟ ହୋଇଥିବ, ବରୁଣ ସେଥିପାଇଁ ଖୁସିହୋଇ ରାଜାଙ୍କ ରାଜ୍ୟରେ ଯଥେଷ୍ଟ ପରିମାଣରେ ବର୍ଷା କରାଇବେ, ତାଙ୍କ ରାଜ୍ୟରେ ଆଉ ମରୁଡ଼ି ରହିବ ନାହିଁ କି ଅନାହାର ଦୁର୍ଭିକ୍ଷ ରହିବ ନାହିଁ । ଏହିଭଳି ନିଜ ରାଜ୍ୟର ଲୋକମାନେ ଅତି ସୁଖରେ ରହିବା ପାଇଁ ରାଜା ଏହି ଯଜ୍ଞକାର୍ଯ୍ୟ କରିଛନ୍ତି ବୋଲି ଭାବିବା ସହିତ ସେମାନେ ମଧ୍ୟ ନିଜ ନିଜ ଅଞ୍ଚଳର ରାଜାମାନଙ୍କ ପାଖକୁ ଯାଇ ରାଜ୍ୟର ଭବିଷ୍ୟତ ମଙ୍ଗଳ ବାବଦରେ କହି, ରାଜାମାନଙ୍କଠାରୁ ଯଜ୍ଞଖର୍ଚ୍ଚ ଆଣି ରାଜାମାନଙ୍କ ଦ୍ଵାରା ଗୁରୁମହାଶୟ କରାଇଥିବା ଯଜ୍ଞକାର୍ଯ୍ୟ ଭଳି ଯଜ୍ଞ କରିବା ଆରମ୍ଭ କଲେ । ଏହିଭଳି ପୂର୍ବର ରାଜାମାନେ ନିଜ ନିଜ ରାଜ୍ୟର ମଙ୍ଗଳ ପାଇଁ ଯଜ୍ଞକରିବା ଆରମ୍ଭ କରିଥିଲେ । ଯଜ୍ଞରେ ବସିବା ପାଇଁ ଯୈର୍ଯ୍ୟ କିମ୍ବା ସମୟ ନଥିବା ରାଜାମାନେ ଗୁରୁମାନଙ୍କୁ କିଛି ଧନ ଦେଇ ସେମାନଙ୍କ ଦ୍ଵାରା ଏହିଭଳି ଯଜ୍ଞ କରାଉଥିଲେ । ଏମିତି ଦିନକୁ ଦିନ ଯଜ୍ଞର ମହିମା ରହି, ସେଦିନରୁ ଆଜିପର୍ଯ୍ୟନ୍ତ ଯଜ୍ଞକାର୍ଯ୍ୟ ହୋଇଆସୁଛି ।

ଏହି ସନ୍ଦର୍ଭର ବିଶେଷତା ହେଉଛି ! ମନ୍ଦିରର ପ୍ରତିମା ବାସ୍ତବ ଈଶ୍ଵର ନୁହେଁ କେବଳ ପ୍ରତୀକ, ଏହା ଆଜି ଅନେକଙ୍କୁ ଜଣାନଥିବା ଭଳି, ସତ୍ୟଯୁଗର ଗୁରୁ ରାଜାଙ୍କ ଦ୍ଵାରା କରାଇଥିବା ଦହନକାର୍ଯ୍ୟ ସତରେ ଯଜ୍ଞକାର୍ଯ୍ୟ ନୁହେଁ, ଯଜ୍ଞର ଏକ ନମୁନା ବୋଲି କେହି ଜାଣି ନପାରି ଆଜି ପର୍ଯ୍ୟନ୍ତ ଦହନକାର୍ଯ୍ୟକୁ ଯଜ୍ଞ ଭାବି ବସିଛନ୍ତି । ପୂର୍ବେ ତିରୁପତିର ଭେଙ୍କଟେଶ୍ଵର ସ୍ଵାମୀଙ୍କ ଆଳୟ ପ୍ରାଙ୍ଗଣରେ ଗୁଣରହିତ ଭାବକୁ ବ୍ୟକ୍ତ କରିବା ପାଇଁ କେହି ଜଣେ ଭକ୍ତ ନିଜର କେଶମୁଣ୍ଡନ କରିଥିବା ବେଳେ ସେଦିନ ତାକୁ ଦେଖୁଥିବା କେତେକ ତାହା ଭାବପୁରିତ କ୍ରିୟା ବୋଲି ଜାଣିନପାରି କେବଳ

ମାନସିକ ଫଳପ୍ରାପ୍ତି ପାଇଁ ଯାଇ କେଶମୁଣ୍ଡନ କରୁଛନ୍ତି (ଲଣ୍ଠା ହେଉଛନ୍ତି) । ସେହିଭଳି ଭାବପୂରିତ ଯଜ୍ଞକାର୍ଯ୍ୟ ଆଜି ଭାବ ରହିତ କାମନା ପାଇଁ କରାଯାଏ ଭାବି ସମସ୍ତେ ଦିନକୁଦିନ ଉନ୍ନତ ପ୍ରକାରର ଯଜ୍ଞକାର୍ଯ୍ୟ କରିଆସୁଛନ୍ତି କିମ୍ବା କରାଇଆସୁଛନ୍ତି ।

ଗୁରୁମହାଶୟ ରାଜାଙ୍କ ଦ୍ଵାରା ଯଜ୍ଞକାର୍ଯ୍ୟ କରାଇବା ପରେ ରାଜାଙ୍କୁ ଯାହା ବୁଝାଇଲେ ତାହା ଅନ୍ୟମାନଙ୍କୁ ଜଣାନଯିବା ଦ୍ଵାରା, ଗୁଣରୂପରେ ଥିବା ମାୟା ସେମାନଙ୍କଠାରେ ଭ୍ରାନ୍ତ ଭାବନା ଅଣାଇ, ସଠିକ୍ ମାର୍ଗରୁ ବିଚ୍ୟୁତ କରିଥିଲା ବୋଲି କହିପାରିବା । ଅଗ୍ନିରେ ସମାଧି ଅର୍ପଣ କରିଥିବା ରାଜା ଏହି କାର୍ଯ୍ୟରେ କ’ଣ ମୋର ମୋକ୍ଷ ସମ୍ଭବ ! ନିଶ୍ଚୟ ମୋତେ ଜଣାନଥିବା ରହସ୍ୟ କିଛି ଲୁଚିରହିଛି ବୋଲି ତାକୁ ଆଲୋଚନାରେ ବୁଝି ରହିଥିବା ବେଳେ ପରଦିନ ଗୁରୁମହାଶୟ ରାଜାଙ୍କୁ ଡାକି, ହେ ରାଜା ! ମୁଁ ସମସ୍ତଙ୍କ ଭଳି ଅଧିକ କଥା କହିବାକୁ ଭଲପାଏ ନାହିଁ, ଖୁବ୍ କମ୍ ସମୟରେ ସିଧା ଜବାବ ଦିଏ, ସେଥିଲାଗି ତୁ ପଚାରିଥିବା ପ୍ରଶ୍ନର ସଲଖ ସମାଧାନ କରିଛି । ତୁ ମୋକ୍ଷ ବିଷୟ ପଚାରିଥିଲୁ, ମୁଁ ତୋତେ ସିଧା ଯଜ୍ଞ କରିବାକୁ କହିଲି, ତୁ ଯଜ୍ଞ କଣ ଜାଣି ନଥିବାରୁ ବାସ୍ତବ ଯଜ୍ଞ କ’ଣ ତୋତେ ଜଣାଇବା ପାଇଁ ଯଜ୍ଞର ନମୁନା ଭାବରେ ଏଇ ଦହନକାର୍ଯ୍ୟ ତୋଦ୍ଵାରା କରାଇଲି ସିନା ତୁରନ୍ତ ଜଣାଇଲି ନାହିଁ । କାରଣ ! ନଜଣାଇବା ଦ୍ଵାରା ଜାଣିବା ପାଇଁ ତୋର ଶ୍ରଦ୍ଧା ବଢ଼ିବ, ଶ୍ରଦ୍ଧା ବଢ଼ିଥିବା ବେଳେ କହିଲେ ତୁ ତାହା ଅତି ସହଜରେ ବୁଝିପାରିବୁ । ସେହି ଦହନକାର୍ଯ୍ୟ ଯେ, ଯଜ୍ଞର ଏକ ଉଦାହରଣ, ତାହା କିପରି ଏବେ ବିପୁଳ ଭାବରେ କହୁଛି ଶୁଣ ।

ମୋକ୍ଷ କହିଲେ ମୁକ୍ତି, ତେବେ କେଉଁଠାରୁ ମୁକ୍ତି ? କ’ଣ ବନ୍ଧନ ହୋଇ ରହିଛି ? ବୋଲି ପ୍ରଶ୍ନକରି ସମାଧାନ ଖୋଜିଲେ, ପାପ ଏବଂ ପୁଣ୍ୟ ନାମକ କାର୍ଯ୍ୟର ଫଳ କର୍ମ ରୂପରେ ଜୀବକୁ ବନ୍ଧନରେ ପକାଇ ଜନ୍ମମରଣ ଚକ୍ରରେ ଘୂରାଉଛି । ପାପପୁଣ୍ୟ ହେଉଛି ଆଖିକୁ ଦେଖାଯାଉ ନଥିବା କର୍ମର ରୂପ, ତାହା ଗୋଟିକର ଗୋଟିଏ ବିପରୀତ ଭାବରେ ରହି କେବେ ଭଲ ତ କେବେ ମନ୍ଦ, କେବେ ସୁଖ ତ ପୁଣିକେବେ ଦୁଃଖ ଜାତ କରାଇଥାନ୍ତି । ଏହିଭଳି ବିଭେଦ ଥିବା ପାପପୁଣ୍ୟର ଉଦାହରଣ ଭାବରେ ମଧୁର ସ୍ଵାଦର କାଠ, ଖରାପ ସ୍ଵାଦର

(ପିତା) କାଠ, ସେହିଭଳି ରୁଟି ବିଭେଦ ଥିବା ଘିଅ, ନିମତେଲ, ଚନ୍ଦନକାଠ, ଗମ୍ଭୀରିକାଠ, ଏହିଭଳି ଗୋଟିକ ସହିତ ଗୋଟିଏ ବିଭେଦ ଭାବରେ ଥିବା ବସ୍ତୁଗୁଡ଼ିକ ତୋ ଦ୍ଵାରା ଅଣାଇଥିଲି । ତୁ ଆଣିଥିବା ସେହି ବସ୍ତୁଗୁଡ଼ିକ ପାପପୁଣ୍ୟ ସହିତ ସମାନ ବୋଲି ଜାଣ ।

ପାପପୁଣ୍ୟ ଥିବା ପର୍ଯ୍ୟନ୍ତ ମୋକ୍ଷ ମିଳି ନଥାଏ । ପାପ ପୁଣ୍ୟର ବନ୍ଧନ ଛିଣ୍ଡିଯିବା ବେଳେ ମୋକ୍ଷ ମିଳିଥାଏ । ତେଣୁ ପ୍ରଥମେ ପାପପୁଣ୍ୟକୁ ନିଖୋଜ କରିବାକୁ ହେବ । ପାପପୁଣ୍ୟକୁ ବିନାଶ କରିଥାଏ ଏକମାତ୍ର ଜ୍ଞାନଶକ୍ତି, ତାହାକୁ ଜ୍ଞାନାଗ୍ନି କୁହାଯାଏ । ଯେତେବେଳେ ଜ୍ଞାନାଗ୍ନିରେ ପାପପୁଣ୍ୟ ଦହନ ହୋଇଯିବ ସେତେବେଳେ ମୋକ୍ଷ ପ୍ରାପ୍ତି ହେବ । ସେଥିପାଇଁ ତୋଭଳି ମୋକ୍ଷାଶକ୍ତ ଯଜ୍ଞ କରିବା ଉଚିତ୍ ବୋଲି କହିଥିଲି । ଥିବା ପାପପୁଣ୍ୟକୁ ବିନାଶ କରିବା ହେଉଛି ବାସ୍ତବ ଯଜ୍ଞ । ଯଜ୍ଞ କହିଲେ ବିନାଶ କରିବା । ଯାହା କଲୁ ତାହା ଯଜ୍ଞର ଉଦାହରଣ ସିନା ବାସ୍ତବଯଜ୍ଞ ନୁହେଁ । ଶରୀରାନ୍ତର୍ଗତ ପାପପୁଣ୍ୟକୁ ଜ୍ଞାନାଗ୍ନି ଦ୍ଵାରା ଦହନ କରିବା ବିଷୟ ଜାଣିବା ପାଇଁ, ବାହାରର ସମୀପଗୁଡ଼ିକୁ ଅଗ୍ନିରେ ଜଳାଇ ଦେଖାଇଥିଲି । ପାପପୁଣ୍ୟ କିପରି ଆସେ, ସେଗୁଡ଼ିକୁ କିପରି ଯଜ୍ଞ କରିବାକୁ ହୁଏ, ଆହୁରି ବିପୁଳ ଭାବରେ କହୁଛି ଶୁଣ ।

“ଆମେ ସବୁଦିନ କରୁଥିବା କାର୍ଯ୍ୟଗୁଡ଼ିକ ଭିତରେ କେତେକ ଭଲ, କେତେକ ଖରାପ କାର୍ଯ୍ୟ ନିଶ୍ଚୟ ରହିଥାଏ । ଭଲ ବା ମନ୍ଦ କାର୍ଯ୍ୟର ଅଦୃଶ୍ୟ ଫଳ ହେଉଛି ପାପପୁଣ୍ୟ । କାର୍ଯ୍ୟଗୁଡ଼ିକ କରିବା ବେଳେ ଆସୁଥିବା ପାପପୁଣ୍ୟକୁ ଜ୍ଞାନାଗ୍ନି ଦ୍ଵାରା ବିନାଶ କରି ନପାରିଲେ, ଅର୍ଥାତ୍ ଯଜ୍ଞ କରି ନପାରିଲେ, ତାହା କର୍ମବନ୍ଧନ ହୋଇଯିବ । ତେଣୁ ତୁ ଏବେଠାରୁ କୌଣସି କାର୍ଯ୍ୟ କଲେ ମଧ୍ୟ ଅହଂକାର ରହିତ ହୋଇ, କର୍ମ ବନ୍ଧନରେ ନପଡ଼ିବା ଭଳି କର, ଅର୍ଥାତ୍ ପ୍ରତି କର୍ମକୁ ଯଜ୍ଞକର ।”

ଏହିଭଳି ଗୁରୁମହାଶୟ ବାହ୍ୟଯଜ୍ଞ ବାସ୍ତବରେ ଯଜ୍ଞ ନୁହେଁ, ତାହା କେବଳ ଯଜ୍ଞର ଏକ ଉଦାହରଣ, ମୁଣ୍ଡର କର୍ମ ବିନାଶ କରିବା ହିଁ ପ୍ରକୃତ ଯଜ୍ଞ ବୋଲି ରାଜା ବୁଝିପାରିବା ଭଳି ଯଜ୍ଞ ରହସ୍ୟ କହିଥିଲେ । ସେଦିନର ଭାବ

ପୁରିତ ଦହନ କାର୍ଯ୍ୟକୁ ଆଜି ସମସ୍ତେ ପ୍ରକୃତ ଯଜ୍ଞ ଭାବିବା ସମ୍ପୂର୍ଣ୍ଣ ଭୁଲ୍ ବୋଲି ଜଣାଯାଉଛି । ଭଗବାନ ଶ୍ଳୋକରେ “**ଯଜ୍ଞାର୍ଥାକର୍ମଣୋଽନ୍ୟତ୍ର ଲୋକେଽୟଂ କର୍ମବନ୍ଧନଃ**” କହିଛନ୍ତି, ଅର୍ଥାତ୍ ଯଜ୍ଞ ହୋଇନଥିବା କର୍ମ ଲୋକରେ ବନ୍ଧନର କାରଣ ହୋଇଥାଏ । କାର୍ଯ୍ୟରୁ ଆସୁଥିବା କର୍ମକୁ ଯଜ୍ଞ କରିବା ପାଇଁ କେହି ଭାବୁନାହାନ୍ତି । ଯଜ୍ଞ କହିଲେ ବିନାଶ ବୋଲି ନଜାଣି ପିଠାଧିପତିମାନେ, ନାମ କମାଇଥିବା ଗୁରୁମାନେ ବସ୍ତୁଦହନ କାର୍ଯ୍ୟକୁ ଯଜ୍ଞ ବୋଲି ବୋଧ କରୁଛନ୍ତି । କର୍ମଦହନ କାର୍ଯ୍ୟକୁ ଭଗବାନ ଜଣାଇଛନ୍ତି ବୋଲି ସତ୍ୟକୁ ଗୁରୁମାନେ କହି ନପାରିବା ଦ୍ଵାରା, ଦେବତା ମାନଙ୍କର ପ୍ରିୟ ହୋଇ, କାମନା ପୂରଣ ଚାହୁଁଥିବା ଲୋକମାନେ ଅଜସ୍ର ଧନ ଖର୍ଚ୍ଚକରି ବାହ୍ୟତଃ ବସ୍ତୁଯଜ୍ଞ କରୁଛନ୍ତି, କରାଉଛନ୍ତି ସିନା ଶରୀର ଭିତରେ କର୍ମବିନାଶ ଯଜ୍ଞ କରିପାରୁ ନାହାନ୍ତି ।

ଭଗବଦ୍ଵାତାରେ ଭଗବାନ କହିଥିବା ଯଜ୍ଞଭାବ ଯେପରି କେହି ନବୁଝନ୍ତୁ ବୋଲି ମାୟା କେତେକଙ୍କଠାରେ ପ୍ରବେଶକରି ଭିତର ଯଜ୍ଞଗୁଡ଼ିକୁ ଦୁର୍ବଳ କରିବାକୁ ନାନା ଚେଷ୍ଟା କରିଛି । ବାହ୍ୟଯଜ୍ଞର ସପକ୍ଷରେ, ବାହ୍ୟଯଜ୍ଞ କରିବା ଭୁଲ୍ ନୁହେଁ ବୋଲି ଯୁକ୍ତି କରିବାକୁ ଗୀତାରେ ଭଗବାନ ଶ୍ରୀକୃଷ୍ଣ କହିଥିବା ଭଳି ଶ୍ଳୋକଗୁଡ଼ିଏ ମାୟା ତିଆରି କରିଦେଇ, ଯଜ୍ଞ ନାମ ଥିବା ଏହି ଶ୍ଳୋକର ତଳେ ସେଗୁଡ଼ିକୁ ସଜାଡ଼ି ସଜାଡ଼ି ରଖିଦେଇଛି । ମାୟା ପ୍ରବେଶ କରିଥିବା ଲୋକମାନଙ୍କ ଦ୍ଵାରା ଏହିଭଳି ରଖା ଯାଇଥିବା ଶ୍ଳୋକଗୁଡ଼ିଏ ଏହି ଅଧ୍ୟାୟରେ କ୍ରମାନ୍ୱୟରେ ସାତଗୋଟି ରହିଛି । ଭଗବାନ ଶାସ୍ତ୍ରବଦ୍ଧ ଭାବରେ ଯଜ୍ଞ ବିଷୟ କହିଥିଲେ ମଧ୍ୟ ତାହା ନବୁଝି ଅଶାସ୍ତ୍ରୀୟ ଯଜ୍ଞକୁ କଟ୍ଟନାକରି, ଏହା ଭଗବାନ କହିଛନ୍ତି କହି କେତେକ ପ୍ରଚ୍ଚର କରିଦେଇଛନ୍ତି । ଆଜି ପର୍ଯ୍ୟନ୍ତ ତାହା ଭଗବାନ କହିଥିବା ଶ୍ଳୋକ ବୋଲି ଗୁରୁମାନେ, ସ୍ଵାମିଜୀମାନେ କହିବା ଦ୍ଵାରା, ପ୍ରଜାମାନେ ତାହା ହିଁ ବିଶ୍ଵାସ କରି ବସିଛନ୍ତି । ଭଗବାନ ଯାହା କହିଛନ୍ତି ତାହା କର୍ମଯୋଗ ସମ୍ବନ୍ଧୀୟ ଯଜ୍ଞ ! ତଦ୍ଵାରା କର୍ମ ଜଳି ବିନାଶ ହୋଇଥାଏ । ଏହି ଯଜ୍ଞ ମୋକ୍ଷ ପାଇଁ ରହିଥିବା ବେଳେ ତାର ବିପରୀତ ବାହ୍ୟଯଜ୍ଞ ପ୍ରଚ୍ଚର ହୋଇଯାଇଛି । ବାହ୍ୟଯଜ୍ଞରେ ବସ୍ତୁଗୁଡ଼ିକୁ ଜାଳି ଦେବତା ମାନଙ୍କୁ ଦେଲେ, ତା ବଦଳରେ ସେମାନେ ତୁମପାଇଁ ବର୍ଷା କରାଇବେ, ଅର୍ଥାତ୍ ଦେବତା

ମଣିଷ ଜଣେ ଜଣକୁ ସାହାଯ୍ୟ କରି ଜୀବନ ବଞ୍ଚିବା ଉଚିତ, ଏକଥା ଭଗବାନ କହିଛନ୍ତି ବୋଲି କହି ଆଜି ପର୍ଯ୍ୟନ୍ତ ଥିବା ଏହି ଶ୍ଳୋକର ଭାବକୁ କେଜକଣ ଭ୍ରାନ୍ତ ବୁଝାଇଥିଲେ ମଧ୍ୟ, କେହି ସନ୍ଦେହ କରି ପ୍ରଶ୍ନ କରିପାରି ନାହାନ୍ତି ।

ଗୀତାରେ ପରମାତ୍ମା କୌଣସି ଦେବତାଙ୍କ ବିଷୟରେ କହିନାହାନ୍ତି, ସେମାନଙ୍କ ପ୍ରିତ୍ୟାର୍ଥେ ଯଜ୍ଞକର ବୋଲି ମଧ୍ୟ କହିନାହାନ୍ତି, ଦେବତାମାନଙ୍କୁ ଆରାଧନା କଲେ ଦେବଲୋକକୁ ଯିବୁ ସିନା ମୋ ପାଖକୁ ଆସିପାରିବୁ ନାହିଁ ବୋଲି କେଉଁଠି କେଉଁଠି ସତର୍କ ମଧ୍ୟ କରି, ମୋ' ଆରାଧନା କଲେ ମୋତେ ପାଇବୁ ବୋଲି ହିତବୋଧ କରିଛନ୍ତି । ଏଠାରେ କ୍ରମାନ୍ୱୟରେ ଥିବା ଓଗୋଟି ଶ୍ଳୋକ ଦେବତା ସମ୍ବନ୍ଧୀୟ । ତେଣୁ ପରମାତ୍ମା ସେଗୁଡ଼ିକୁ କହିନାହାନ୍ତି, କେହି ଏହା କହିନା କରି କହିଛି ବୋଲି ବିଚାର କରୁଥିବା ସମସ୍ତ ବିଚାରବନ୍ତମାନେ ବୁଝିପାରନ୍ତି । ଭଗବାନ କର୍ମଯୋଗ ବିଧି କହିଥିବା ସ୍ଥଳେ, ଯଜ୍ଞ ନାଆଁ ଉପର ଶ୍ଳୋକରେ ଆସୁଆସୁ ତେରିନକରି, ଏଇଠି ସୁଯୋଗ ମିଳିଗଲା ବୋଲି ଦୀର୍ଘନିଶ୍ୱାସ ଛାଡ଼ି କେତେକ କୁଚରିତ୍ର ଏହି ଓଗୋଟି କହିତ ଶ୍ଳୋକ ମିଶାଇ ଦେଇଛନ୍ତି । “ଯଜ୍ଞାର୍ଥା...ବନ୍ଧନଃ” ନାମକ ଉପରଶ୍ଳୋକ କର୍ମଯୋଗ ସମ୍ବନ୍ଧୀୟ ହୋଇଥିବା ସ୍ଥଳେ, ତୁରନ୍ତ ବ୍ରହ୍ମଯୋଗ ସମ୍ବନ୍ଧୀୟ “ଯସ୍ମାନ୍ମୁଚି..” ନାମକ ଶ୍ଳୋକ କୁହାଯାଇଛି । ଏହି ଦୁଇ ଶ୍ଳୋକର ମଧ୍ୟରେ ଥିବା ଶ୍ଳୋକଗୁଡ଼ିକ କୌଣସି ଯୋଗସମ୍ବନ୍ଧୀୟ କିମ୍ବା କୌଣସି ଆତ୍ମା ସମ୍ବନ୍ଧୀୟ ମଧ୍ୟ ନୁହେଁ । ତେଣୁ ଏସବୁ କହିତ ବୋଲି ସହଜରେ ବୁଝାପଡ଼ିଯାଉଛି । ଏହି ନିନ୍ଦନୀୟ କାର୍ଯ୍ୟ କିଏ କେତେବେଳେ କରିଛି ଜଣା ନାହିଁ, ହେଲେ ଆମେମାନେ ଏହାକୁ ଆଜିଯାଏଁ ଧରି ନପାରିବା ଲଜାସ୍ୱଦ, ଏଇଠାରେ ହିଁ ଆମର ବଡ଼ ଭୁଲ୍ ହୋଇଯାଇଛି, ତେଣୁ ସେହି କହିତ ଏବଂ ଅଶାସ୍ତ୍ରୀୟ ଶ୍ଳୋକଗୁଡ଼ିକୁ କ୍ରମାନ୍ୱୟରେ ତଳେ ଲେଖୁଛୁ ଦେଖନ୍ତୁ ।

(୨) ଶ୍ଳୋକ, ୧୦ : ସହଯଜ୍ଞାଃ ପ୍ରଜାଃ ସୃଷ୍ଟା ପୁରୋବାଚ ପ୍ରଜାପତିଃ ।

ଅନେନ ପ୍ରସବିଷ୍ୟଧୁମେଷ ବୋଃଶ୍ୱିଷ୍ଟକାମଧୁକ୍ ॥

(ଅଶାସ୍ତ୍ରୀୟ)

- (୨) ଶ୍ଳୋକ, ୧୧ : ଦେବାନ୍ ଭାବୟତାନେନ ତେ ଦେବା ଭାବୟନ୍ତୁ ବଃ ।
ପରସ୍ମନ୍ ଭାବୟନ୍ତଃ ଶ୍ରେୟଃ ପରମବାସ୍ତୁଥ ॥
(ଅଶାସ୍ତ୍ରୀୟ)
- (୨) ଶ୍ଳୋକ, ୧୨ : ଇଷାନ୍ ଭୋଗାନ୍ ହି ବୋଦେବା ଦାସ୍ୟନ୍ତେ ଯଜ୍ଞଭାବିତାଃ ।
ତୈର୍ଦ୍ଭଜ ନପ୍ରଦାୟୈଭ୍ୟୋ ଯୋ ଭୁଞ୍ଜେ ସ୍ତେନ ଏବ ସଃ ॥
(ଅଶାସ୍ତ୍ରୀୟ)
- (୨) ଶ୍ଳୋକ, ୧୩ : ଯଜ୍ଞଶିଷ୍ଟାଶିନଃ ସନ୍ତୋ ମୁଚ୍ୟନ୍ତେ ସର୍ବକିଲିଷ୍ଠେଃ ।
ଭୁଞ୍ଜତେ ତେ ତୁଙ୍ଗଂ ପାପା ଯେ ପଚନ୍ତ୍ୟାମ୍ବକାରଣାତ୍ ॥ (ଅଶାସ୍ତ୍ରୀୟ)
- (୨) ଶ୍ଳୋକ, ୧୪ : ଅନ୍ନାଦ୍ ଭବନ୍ତି ଭୂତାନି ପର୍ଜନ୍ୟାଦନ୍ ସଂଭବଃ ।
ଯଜ୍ଞାଦ୍ ଭବତି ପର୍ଜନ୍ୟୋ ଯଜ୍ଞଃ କର୍ମ ସମୁଭବଃ ॥ (ଅଶାସ୍ତ୍ରୀୟ)
- (୨) ଶ୍ଳୋକ, ୧୫ : କର୍ମ ବ୍ରହ୍ମୋଭବଂ ବିଦ୍ଧି ବ୍ରହ୍ମାକ୍ଷର ସମୁଭବମ୍ ।
ତସ୍ମାତ୍ ସର୍ବଗତଂ ବ୍ରହ୍ମ ନିତ୍ୟଂ ଯଜ୍ଞେ ପ୍ରତିଷ୍ଠିତମ୍ ॥ (ଅଶାସ୍ତ୍ରୀୟ)
- (୨) ଶ୍ଳୋକ, ୧୬ : ଏବଂ ପ୍ରବର୍ତ୍ତତଂ ଚକ୍ରଂ ନାନୁବର୍ତ୍ତୟତିହ ଯଃ ।
ଅପ୍ତାୟୁରିନ୍ଦ୍ରିୟାରାମୋ ମୋଘଂ ପାର୍ଥ ସ ଜୀବତି ॥ (ଅଶାସ୍ତ୍ରୀୟ)

ଏହି ସାତଗୋଟି ଶ୍ଳୋକରେ କୁହାଯାଇଥିବା ବିଷୟଗୁଡ଼ିକ ତୃତୀୟ ଅଧ୍ୟାୟ ହୋଇଥିବା ଜ୍ଞାନଯୋଗର ୩୩ ତମ ଶ୍ଳୋକରେ, ସେହିଭଳି ସପ୍ତମ ଅଧ୍ୟାୟ ଅକ୍ଷରପରବ୍ରହ୍ମ ଯୋଗର ୪ ଥିତମ ଶ୍ଳୋକରେ କୁହାଯାଇଥିବା ଭାବର ସମ୍ପୂର୍ଣ୍ଣ ବିପରୀତ ଭାବ ହୋଇଯାଉଛି । ଯଜ୍ଞ ଦୁଇ ପ୍ରକାରର, ସେ ଦୁଇଟି ଦ୍ରବ୍ୟଯଜ୍ଞ ଏବଂ ଜ୍ଞାନଯଜ୍ଞ । ଜ୍ଞାନଯଜ୍ଞଟି ଶ୍ରେଷ୍ଠ, ତାହା କେବଳ କର୍ମକୁ ଜଳାଇଥାଏ ବୋଲି କୁହାଯାଇଥିବା ୩୩ତମ ଶ୍ଳୋକର ଭାବ ସହିତ, ସେହିପରି ମୁଁ ଆତ୍ମା ଭାବେ ଦେହରେ ହେଉଥିବା ଦୁଇ ପ୍ରକାର ଯଜ୍ଞର ଅଧିପତି ହୋଇ ରହିଛି ବୋଲି ଅକ୍ଷରପରବ୍ରହ୍ମ ଯୋଗର ୪ ଥି ତମ ଶ୍ଳୋକର ଭାବ ସହିତ ମେଳଖାଉ ନାହିଁ । ଇଶ୍ଵରଙ୍କ ଭାବ ସହିତ ଉପର ସାତଗୋଟି ଶ୍ଳୋକଗୁଡ଼ିକର ଭାବ ସମ୍ପୂର୍ଣ୍ଣ ବିରୁଦ୍ଧ ହୋଇ ରହିଛି । ଅଭିଷ୍ଟ ଆଶା ପୂରଣ ପାଇଁ ଯଜ୍ଞକାର୍ଯ୍ୟ କରନ୍ତୁ ବୋଲି

ସାତଗୋଟି ଶ୍ଳୋକ କହିବା, ମାନବର କାମନାକୁ ବତାଇବା ଛଡ଼ା କାମନାଠାରୁ ଦୂରରେ ରହିବା ଉପାୟ ନୁହେଁ । ଦେବତାମାନଙ୍କ ପାଇଁ ଯଜ୍ଞକରିବା ଦ୍ଵାରା ସେମାନେ ତୁମମାନଙ୍କୁ ବୃଦ୍ଧି କରିବେ, ଏହିଭଳି ପରସ୍ପର ଅଭିବୃଦ୍ଧି କର ବୋଲି ଉପରେ ଥିବା ୧୧ତମ ଶ୍ଳୋକରେ କହିବା, ଦେବତାମାନେ ମଣିଷମାନଙ୍କ ସହିତ ବସ୍ତୁବଦଳି ବ୍ୟାପାର କରିଥାନ୍ତି କହିବା ଭଳି ହୋଇଛି । ତାଛଡ଼ା ୧୨ତମ ଶ୍ଳୋକରେ ଯଜ୍ଞପୂଜାକୁ ସ୍ଵୀକାର କରିଥିବା ଦେବତାମାନେ ତୁମମାନଙ୍କୁ ସମସ୍ତ ସୁଖଭୋଗ ପ୍ରଦାନ କରିବେ, ସେମାନଙ୍କ ପ୍ରାପ୍ୟକୁ ଆଉଥରେ ଯଜ୍ଞକରି ସେମାନଙ୍କୁ ନଦେଇ, ଫଳିଥିବା ଶସ୍ୟାଦି ତୁମେମାନେ ଖାଇଗଲେ, ଚୋରିକାର୍ଯ୍ୟ କରିବା ଭଳି ହେବ କହିବା ଅତି ବିଚିତ୍ର ଲାଗୁଛି । ଏସବୁ ମୁଁ ତାର ବାହାଘରକୁ ଗିଫ୍ଟୁ ଦେଇଥିଲି, ସେ ମୋ ବାହାଘରକୁ ଦେଲା ନାହିଁ ବୋଲି କେହି କହିବା ଭଳି ହୋଇଛି । ଭଗବାନ ଧର୍ମ ସଂସ୍ଥାପନା ପାଇଁ ଆସି ତାଙ୍କ ଧର୍ମ ଜଣାଉଥିବା ବେଳେ, ତାଙ୍କ ନିଜ କଥାର ବିରୁଦ୍ଧ ହୋଇଥିବା ଏହିଭଳି ମୂଲ୍ୟହୀନ କଥା କଣ ସେ କହିପାରନ୍ତି ! ଥରେ ଚିନ୍ତା କରନ୍ତୁ ! ! ଏହି ସାତଗୋଟି ଶ୍ଳୋକ ଜୀବନ ବଞ୍ଚିବା ଭୌତିକଧର୍ମ ହେବ ସିନା, ମୋକ୍ଷପାଇଁ କରାଯାଉଥିବା ପରମାତ୍ମା ଧର୍ମ ହେବନାହିଁ, ଏହାକୁ ପାଠକ ପାଠିକାମାନେ ବିଚାର ପୂର୍ବକ ଗ୍ରହଣ କରନ୍ତୁ ।

ଯଜ୍ଞ ବିଷୟରେ ଆପଣ ମାନଙ୍କର କିଛି ଅଲଗା ଭାବ ଥାଇପାରେ, ଏବେ ଆମେ ଜଣାଇଥିବା ଭାବ ଅଲଗା, ତେଣୁ କିଛି ଭିନ୍ନତା ଦେଖାଦେଇ ଆମକଥା ବାଧାକର ହେଉଥିଲେ ହେଁ, ଆମେ ଯାହା କହୁଛୁ ତାହା ନିରାଟ ସତ୍ୟ, ତେଣୁ ନକହି ରହିପାରୁ ନାହିଁ । ଯଦି ସେଭଳି ବ୍ୟକ୍ତି କିଏ ଅଛନ୍ତି ତେବେ ଚିକିଏ ବିବରଣାତ୍ମକ ବିଚାର କରିବା ପାଇଁ ଅନୁରୋଧ କରୁଛୁ । ଏହି ବିଷୟରେ ବଡ଼ ବଡ଼ ଗୁରୁମାନେ ମଧ୍ୟ ଭୁଲ୍ ବୁଝି, ଆଉସବୁ ବାଟ ଅପେକ୍ଷା ଏହାହିଁ ମୁଖ୍ୟ ଆରାଧନା ଭାବି, ଅଗ୍ନିକୁଣ୍ଠ ତିଆରି କରି, ନିଆଁ ଜଳାଇ ନାନାଦ୍ରବ୍ୟ, ଧନ ଖର୍ଚ୍ଚ କରୁଥିବାବେଳେ, ସେମାନଙ୍କ ରୀତିନୀତିକୁ ଆଧାର କରି ବଞ୍ଚୁଥିବା ସାଧାରଣ ପ୍ରଜାମାନେ ସେମାନଙ୍କୁ ଅନୁସରଣ କରନ୍ତି ସିନା, ଆମେ କଣ କରୁଛୁ ବୋଲି ଚିକିଏ ମଧ୍ୟ ଚିନ୍ତା କରିନଥାନ୍ତି । ବାହ୍ୟତଃ କରାଯାଉଥିବା ଯଜ୍ଞରେ ଥିବା ବସ୍ତୁଗୁଡ଼ିକ ନଷ୍ଟ ହୋଇଯାଇଥାଏ ବୋଲି ଆମ ଆଖିକୁ ପ୍ରତ୍ୟକ୍ଷ ଭାବରେ

ଦେଖାଯାଉଛି, ପରଶୁ ତାହା ବିନାଶ ହୋଇଯାଉଛି ବୋଲି କାହାକୁ କାହିଁକି ଦେଖାଯାଉ ନାହିଁ? ପାଣିରେ ପଡ଼ି ବାହାରକୁ ଆସି ପାରିବା, ପବନରେ ଉଡ଼ି ପାରିବା, ମାଟି ଭିତରେ ମଧ୍ୟ ବଞ୍ଚିପାରିବା, ହେଲେ ଅଗ୍ନିରେ ନିଶ୍ଚୟ ସର୍ବନାଶ ହୋଇଥାଏ । ଏକ ଜଙ୍ଗଲରେ ନିଆଁ ଲାଗିଲେ ଜଙ୍ଗଲ ସାଥରେ ସେଥିରେ ଥିବା ଜୀବମାନେ ନିଶ୍ଚୟ ମୃତ୍ୟୁବରଣ କରିବେ, ଅଗ୍ନି ଯେଉଁ ଭୟଙ୍କର ରୂପ ଧାରଣ କରେ ତାର ଉଦାହରଣ ମଧ୍ୟ ଅଧିକ ଦେବା ଦରକାର ନାହିଁ, ଏହା ସମସ୍ତଙ୍କୁ ଜଣାଥିବା ବିଷୟ । ସେହି ସର୍ବଗ୍ରାସୀ ନିଆଁ (ଅଗ୍ନି)ରେ କରାଯାଉଥିବା ଯଜ୍ଞ ବିନାଶକାରୀ ବୋଲି ଅର୍ଥ ଜଣାଇ, ଜ୍ଞାନାଗ୍ନି ଦ୍ଵାରା କର୍ମକୁ ଜଳାଅ, ମୋକ୍ଷ ପାଅ ବୋଲି ସନ୍ଦେଶ ଦେଉଥିବା ଅଗ୍ନିକୁଣ୍ଠ ବାସ୍ତବ ଯଜ୍ଞର ଏକ ନମୁନା ବୋଲି ନ ଜାଣି ବାସ୍ତବ ଯଜ୍ଞ ଭାବିବା ସବୁଠାରୁ ବଡ଼ ଭୁଲ୍ । ଅଗ୍ନିକୁଣ୍ଠ ଖୋଲି ସେଥିରେ ଅଗ୍ନି ଜଳାଇ ତାହା ଯଜ୍ଞ ବୋଲି କେତେକ ଭାବି ଛୋଟ ଭୁଲ୍ କରୁଥିବା ବେଳେ, ଗୀତାବୋଧ କରୁଥିବା ବୋଧକମାନେ ତାହାକୁ ଗୀତାଯଜ୍ଞ ଭାବେ ନାମିତ କରିବା ବଡ଼ ଭୁଲ୍ ହୋଇଥାଏ । ଉଦାହରଣ ଭାବରେ ୭୨ତମ ଗୀତାଯଜ୍ଞ, ୭୩ତମ ଗୀତାଯଜ୍ଞ ଏହିଭଳି କ୍ରମ ସଂଖ୍ୟା କହି ଅମୃତ ସଂଖ୍ୟାକ ଯଜ୍ଞବୋଲି କହୁଛନ୍ତି । ପ୍ରକୃତ ଅର୍ଥ ଅନୁସାରେ, ପରମାତ୍ମା ଗୀତାରେ କହିଥିବା ଉଦ୍ଦେଶ୍ୟ ଅନୁସାରେ ୭୨ତମ ଗୀତାଯଜ୍ଞ କହିଲେ ୭୨ଥର ଗୀତା ଜଳାଇବା ବା ନଷ୍ଟକରିବା ବୋଲି ବୁଝାଇଥାଏ କିମ୍ବା ୭୩ତମ ଗୀତାଯଜ୍ଞ ଅର୍ଥାତ୍ ଗୀତାକୁ ୭୩ଥର ଜଳାଇବା ବୋଲି ବୁଝାପଡ଼ିଥାଏ । ଗୀତାକୁ ବୋଧ କରିବା କିମ୍ବା ଉଦ୍ଧାର କରିବା ଉଦ୍ଦେଶ୍ୟ ବାସ୍ତବରେ ମହାନ, କିନ୍ତୁ ଆଉକିଛି ଶବ୍ଦ ନପାଇ ଗୀତା ପାଖରେ ଯଜ୍ଞ ବୋଲି ଲେଖିବା, କହିବା ବଡ଼ଭୁଲ୍, କାରଣ ! ଯଜ୍ଞର ଅର୍ଥ ବିନାଶ କରିବା, ନଷ୍ଟକରିବା କିମ୍ବା ଜଳାଇବା ହେବାବେଳେ, ସେହି ଅନୁସାରେ ଗୀତାଯଜ୍ଞର ଅର୍ଥ ଗୀତାକୁ ବିନାଶ କରିବା ହୋଇଥାଏ । ଏପର୍ଯ୍ୟନ୍ତ ବୈଦିକ ଅନୁଷ୍ଠାନ କୁହାଯାଉଥିବା ଯଜ୍ଞ ବାବଦରେ ଆପଣମାନେ ଆପଣଙ୍କ ସ୍ଵ ବୁଦ୍ଧିରେ ଚିକିତ୍ସା ଗବେଷଣା କରନ୍ତୁ । ଏଥିରେ କେତେ ଶାସ୍ତ୍ରାୟତା, ହେତୁବଦ୍ଧତା ରହିଛି ଜାଣିପାରିବା ସହିତ ଯଜ୍ଞ ବାବଦରେ ଭଗବାନ ଶ୍ରୀକୃଷ୍ଣ କଣ କହିଛନ୍ତି ବୁଝିପାରିବେ ।

ଜ୍ଞାନଯୋଗ ନାମକ ତୃତୀୟ ଅଧ୍ୟାୟରେ ଯଜ୍ଞ ଦୁଇ ପ୍ରକାରର ବୋଲି ଭଗବାନ କହିଥିବା ସନ୍ଦର୍ଭରେ ମଧ୍ୟ ଯଜ୍ଞ ବିଷୟରେ ନଅଗୋଟି କଞ୍ଚିତ ଶ୍ଳୋକ ପ୍ରବେଶ କରାଇଛନ୍ତି । ବିଶେଷ କଥା ହେଉଛି ! ଯଜ୍ଞ କେବଳ ଅଗ୍ନିରେ କରାଯାଏ ନକହି, ଭଜନଠାରୁ ଆରମ୍ଭ କରି ତପସ୍ୟା ପର୍ଯ୍ୟନ୍ତ ଅନେକ କ୍ରିୟାକୁ ଯଜ୍ଞ କହିଛନ୍ତି । ତାଛଡ଼ା ଏଠାରେ ମଧ୍ୟ ଯଜ୍ଞ ନାଆଁ ଆସୁ ଆସୁ କଞ୍ଚିତ ଶ୍ଳୋକ-ଗୁଡ଼ିକୁ ପ୍ରବେଶ କରାଇଛନ୍ତି । ସେଥିଲାଗି ମଣିଷ ମଝିରେ କଞ୍ଚନା କରିଥିବା ଏହି ଶ୍ଳୋକଗୁଡ଼ିକୁ ଛାଡ଼ି ନବମ ଶ୍ଳୋକର ଅନୁବନ୍ଧ ୧୭ତମ ଶ୍ଳୋକକୁ ଦେଖିବା ।

(୨) ଶ୍ଳୋକ, ୧୭: ଯସ୍ମାତ୍ତୁରତିରେବ ସ୍ୟାଦାମୃତୃପୁଷ୍ଟ ମାନବଃ ।

ଆମୁନ୍ୟେବ ଚ ସଂତୁଷ୍ଟସ୍ତସ୍ୟ କାର୍ଯ୍ୟଂ ନ ବିଦ୍ୟତେ ॥

(ବ୍ରହ୍ମଯୋଗ)

ଭାବାର୍ଥ : ଆତ୍ମାରେ ଲଗ୍ନହୋଇ, ଆତ୍ମାରେ ତୃପ୍ତହୋଇ, ଆତ୍ମସନ୍ତୋଷ ପ୍ରାପ୍ତ ହୋଇଥିବା ବ୍ୟକ୍ତିର କୌଣସି କାର୍ଯ୍ୟ ନାହିଁ ।

ବିବରଣୀ : କାର୍ଯ୍ୟ କରୁଥାଇ ଯଜ୍ଞ ସମ୍ପନ୍ନୀୟ କାର୍ଯ୍ୟ କରୁଥିଲେ କର୍ମବନ୍ଧନ ଆସିନଥାଏ, ନଚେତ୍ କର୍ମବନ୍ଧନରେ ପଡ଼ିବାକୁ ହୁଏ ବୋଲି ଜାଣିଲେ । ତାହାହିଁ କର୍ମଯୋଗ ବୋଲି ଆମେ ମଧ୍ୟ କହୁଛୁ । ଥିବା ଦୁଇଟି ଯୋଗ ଭିତରୁ ଦ୍ଵିତୀୟଟି ହେଉଛି ବ୍ରହ୍ମଯୋଗ । ବ୍ରହ୍ମଯୋଗରେ ମାନବ କୌଣସି କାର୍ଯ୍ୟ ନକରି ଆତ୍ମାରେ ଲଗ୍ନହୋଇ ରହିଥାଏ । ବ୍ରହ୍ମଯୋଗୀ ଆତ୍ମାରେ ଲଗ୍ନରହି, ଆତ୍ମାରେ ତୃପ୍ତ ହୋଇ, ଆତ୍ମ ସନ୍ତୋଷରେ ରହିଥାଏ । ସେଥିଲାଗି ତାର ବାହ୍ୟ କାର୍ଯ୍ୟଗୁଡ଼ିକ ସହିତ ସମ୍ପର୍କ ନଥାଏ । ବ୍ରହ୍ମଯୋଗୀର ବାହ୍ୟ କାର୍ଯ୍ୟ ସହିତ କୌଣସି ସମ୍ପର୍କ ନଥାଏ ।

ଏହି ବ୍ରହ୍ମଯୋଗ ପାଇଁ ବିବାହିତ ଲୋକେ ଏବଂ ଆଉ କେତେକଙ୍କ ଜୀବନାଧାର ହୋଇଥିବା ଲୋକେ ଯୋଗ୍ୟ ନୁହନ୍ତି, କାରଣ ! ସେମାନଙ୍କୁ ଅନ୍ୟମାନଙ୍କ ପାଇଁ କାର୍ଯ୍ୟ କରିବାକୁ ପଡ଼ିବ । କୌଣସି କାର୍ଯ୍ୟ କରୁନଥିବା ଲୋକପାଇଁ ବ୍ରହ୍ମଯୋଗ ଠିକ୍ । କାର୍ଯ୍ୟ ନିଶ୍ଚୟ କରିବାକୁ ହେବ ଭାବୁଥିବା ଲୋକପାଇଁ କର୍ମଯୋଗ ବ୍ୟତୀତ ଆଉ କୌଣସି ପଦ୍ଧା ନାହିଁ ।

(୨) ଶ୍ଳୋକ, ୧୮ : ନୈବତସ୍ୟ କୃତେନାର୍ଥୋ ନାକୃତେନେହ କଷ୍ଟନ ।

ନ ଚାସ୍ୟ ସର୍ବବୃତେଷୁ କର୍ଣ୍ଣଦର୍ଥବ୍ୟପାଶ୍ରୟଃ ॥

(ବ୍ରହ୍ମଯୋଗ)

ଭାବାର୍ଥ : ସେଭଳି ବ୍ୟକ୍ତି କାର୍ଯ୍ୟ ନକରିବା ଦ୍ଵାରା ଲାଭ ନାହିଁ କି ନଷ୍ଟ ନାହିଁ, କୌଣସି ଲାଭ ଆଶାରେ ଅନ୍ୟକୁ ଆଶ୍ରୟ କରିବା ଦରକାର ନାହିଁ ।

ବିବରଣୀ : ବ୍ରହ୍ମଯୋଗୀ କୌଣସି କାର୍ଯ୍ୟ ନକରି ଆତ୍ମାରେ ଲଗ୍ନହୋଇ ରହିବା ଦ୍ଵାରା ତାର ଲାଭ କିମ୍ବା କ୍ଷତିରେ ଭେଦ ନଥାଏ । ସେତେବେଳେ ବାହ୍ୟସ୍ଵର୍ଗହୀନ ପାତ୍ର ଭାବେ ଥିବା ତାର କିଛି ମଧ୍ୟ ଆବଶ୍ୟକ ନଥାଏ । ବ୍ରହ୍ମଯୋଗରେ ଆତ୍ମା ବ୍ୟତୀତ ବାହାରର କିଛି ମଧ୍ୟ ଦେଖାଯାଇ ନଥାଏ, ତେଣୁ ସେଭଳି ବ୍ୟକ୍ତିର ବାହ୍ୟ ଲାଭକ୍ଷତି, ବ୍ୟର୍ଥ ପ୍ରୟୋଜନ, ସୁଖଦୁଃଖ କିମ୍ବା ପ୍ରେମପ୍ତୁଣ୍ଡାଦି ନଥାଏ ବୋଲି ଜାଣିବା ଉଚିତ୍ । କର୍ମଯୋଗୀ ଆଉ ବ୍ରହ୍ମଯୋଗୀର ଆଚରଣରେ ଅନେକ ଭିନ୍ନତା ରହିଥାଏ । ସେଥିଲାଗି କର୍ମଯୋଗୀମାନେ କାର୍ଯ୍ୟକରିବା ଉଚିତ୍, କିନ୍ତୁ ସେ କର୍ମ ସଙ୍ଗବିନିର୍ମୂଳ ଭାବରେ ହେବା ଉଚିତ୍, ତାହା ତଳ ଶ୍ଳୋକରେ କହୁଛନ୍ତି ଦେଖିବା ।

(୨) ଶ୍ଳୋକ, ୧୯ : ତସ୍ମାଦସକ୍ତଃ ସତତଂ କାର୍ଯ୍ୟଂ କର୍ମ ସମାଚର ।

ଅସକ୍ତୋ ହ୍ୟଚରନ୍କର୍ମ ପରଂମାପ୍ନୋତି ପୁରୁଷଂ ॥

(କର୍ମଯୋଗ)

ଭାବାର୍ଥ : ସେଥିଲାଗି କରୁଥିବା କାର୍ଯ୍ୟର ଫଳ ଉପରେ ଆଶକ୍ତିହୀନ ହୋଇ, କର୍ମାନୁସାରେ କାର୍ଯ୍ୟ କର, ତଦ୍ଵାରା ପରମପଦ ପାଇପାରିବୁ ।

ବିବରଣୀ : ତୁ ବାହ୍ୟଜଗତ ସହିତ ଅଧିକ ସମ୍ପର୍କୀତ ହୋଇଯାଇଛୁ । ତେଣୁ ଏହି କାର୍ଯ୍ୟ ମୁଁ କରୁଛି, ମୁଁ କରିବା ଦ୍ଵାରା ଏହି କାର୍ଯ୍ୟ ହେଉଛି କିମ୍ବା ଏ କାର୍ଯ୍ୟର ଫଳ ଏହା ବୋଲି କୌଣସି ଆଶା ନରଖି କାର୍ଯ୍ୟ କର । ଉଦାହରଣ ସ୍ଵରୂପ ଗୋଟିଏ ଧାନକ୍ଷେତରେ ରୋଗକୀଟ ଲାଗିଯାଇଛନ୍ତି, ତୁମେ ସେଥିଲାଗି ଔଷଧ ପକାଇଛ ବୋଲି ଭାବିବା । ସେତେବେଳେ ଔଷଧ ପକାଇବା ମୋର କାର୍ଯ୍ୟ ବୋଲି ଭାବିବାରେ ଭୁଲ୍ ନାହିଁ; ପରନ୍ତୁ ଔଷଧ ପକାଇ ହଜାର ହଜାର କୀଟ

ମାରୁଛି ଭାବିବା ଉଚିତ୍ ନୁହେଁ । ତୁମେ ଔଷଧ ପକାଇବା ଦ୍ଵାରା କୀଟଗୁଡ଼ିକ ମରିଯାଉଛନ୍ତି ସତ; ତଥାପି ସେ ବାବଦରେ ତୁମେ ବିଚାର କରିବା ଉଚିତ୍ ନୁହେଁ । ଔଷଧ ପକାଇବା ହେଉଛି କାର୍ଯ୍ୟ, କୀଟଗୁଡ଼ିକ ମରିଯିବା ହେଉଛି କାର୍ଯ୍ୟର ଫଳ, ତେଣୁ କାର୍ଯ୍ୟ ଉପରେ ଲଗ୍ନହେବା ଉଚିତ୍ ସିନା, କାର୍ଯ୍ୟର ଫଳ ଉପରେ ଲଗ୍ନ ହେବା ଉଚିତ୍ ନୁହେଁ । କାର୍ଯ୍ୟର ଫଳ ଉପରେ ଲଗ୍ନହୋଇ ଫଳର କାରଣ ମୁଁ ଭାବି କୀଟଗୁଡ଼ିକୁ ମାରିବା ଦ୍ଵାରା ନିଶ୍ଚୟ ପାପ କର୍ମ ଆସିଥାଏ । ତାହାକୁ ପର ଜନ୍ମରେ ନିଶ୍ଚୟ ଭୋଗିବାକୁ ପଡ଼ିଥାଏ । କାର୍ଯ୍ୟ କରିବାପାଇଁ ମୁଁ ନିର୍ମୂଖ ମାତ୍ର ଭାବି, ଫଳ ଉପରେ ମୁଁ ନାମକ ଅହଂଭାବକୁ ନରଖି କଲେ କରାଯାଉଥିବା କାର୍ଯ୍ୟରୁ କର୍ମବନ୍ଧନ ଆସି ନଥାଏ । ଏଭଳି କାର୍ଯ୍ୟ କରୁଥିବା ବ୍ୟକ୍ତି ପରମାତ୍ମା ପ୍ରାପ୍ତି ହୋଇଥାଏ ।

କଣ ଏହା ସତ ? ବୋଲି ସନ୍ଦେହ କରନ୍ତୁ ନାହିଁ । କାର୍ଯ୍ୟଗୁଡ଼ିକ କରୁଥିଲେ ମଧ୍ୟ କର୍ମ ବନ୍ଧନରେ ନ ପଡ଼ିବା ହେଉଛି କର୍ମଯୋଗ । ଏହା ଆଜିର ନୂଆକଥା ନୁହେଁ । ପୂର୍ବେ ମଧ୍ୟ କେତେକ ଏହି ପଦ୍ଧତିରେ ଈଶ୍ଵର ପ୍ରାପ୍ତି ହୋଇଛନ୍ତି । ମୁଖ୍ୟତଃ ସଂସାରରେ ରହି, ବାହ୍ୟ ସମ୍ବନ୍ଧମୁକ୍ତ ହୋଇ ସବୁକାର୍ଯ୍ୟ କରିପାରୁଥିବା, ସହଜ ହୋଇଥିବା, ଆଚରଣ ଯୋଗ୍ୟ ହୋଇଥିବା ଯୋଗ ହେଉଛି କର୍ମଯୋଗ । ମାନବର ଆଚରଣୀୟ କର୍ମଯୋଗ ବାବଦରେ ଭଗବାନ ତଳ ଶ୍ଳୋକରେ ଆଉକଣ କହୁଛନ୍ତି ଜାଣିବା ।

(୨)ଶ୍ଳୋକ,୨୦: କର୍ମଣୈବ ହି ସଂସିଦ୍ଧିମାସ୍ଥିତା ଜନକାଦୟଃ ।

ଲୋକ ସଂଗ୍ରହମେବାପି ସଂପଶ୍ୟନ୍କର୍ତ୍ତୂର୍ଣ୍ଣହସି ॥

(କର୍ମଯୋଗ)

ଭାବାର୍ଥ : କର୍ମଯୋଗ ଆଚରଣ କରି ଜନକାଦି ରାଜାମାନେ ମୋକ୍ଷ ପାଇଥିଲେ, ସମସ୍ତେ ଏହାକୁ ଜାଣନ୍ତୁ, ତୁ ମଧ୍ୟ ଆଚରଣ କର ।

ବିବରଣୀ : ଜନକ ଜଣେ ରାଜା ହୋଇ, ତାଙ୍କ ରାଜ୍ୟର ଅନେକ ସମସ୍ୟା, ଅନେକ ପ୍ରକାରର ରାଜକାର୍ଯ୍ୟ ସହିତ ଜଡ଼ିତ ହୋଇ ମଧ୍ୟ କର୍ମଯୋଗ ପଦ୍ଧତି ଆଚରଣ କରି ଶେଷରେ ମୋକ୍ଷ ପାଇଥିଲେ । ସେଥିଲାଗି କର୍ମଯୋଗ

ନାମକ ମାର୍ଗ ଦ୍ଵାରା ମୋକ୍ଷ ଲାଭ ସହଜ ହୋଇଥାଏ ବୋଲି ଅନ୍ୟମାନେ ଜାଣିବା ଭଳି, ତୁ ମଧ୍ୟ ସମସ୍ତ କାର୍ଯ୍ୟ କରୁଥାଇ କର୍ମଯୋଗ ଆଚରଣ କର ।

(୨) ଶ୍ଳୋକ, ୨୧ : ଯଦ୍ୟଦାଚରତି ଶ୍ରେଷ୍ଠ ସ୍ତବ୍ଧଦେବେତରୋ ଜନଃ ।

ସ ଯତ୍ପ୍ରମାଣଂ କୁରୁତେ ଲୋକସ୍ତ ଦନୁବର୍ତ୍ତତେ ॥

(କର୍ମଯୋଗ)

ଭାବାର୍ଥ : ଶ୍ରେଷ୍ଠ ଯାହା ଆଚରଣ କରେ ତାହା ହିଁ ଅନ୍ୟମାନେ ଆଚରଣ କରିଥାନ୍ତି । ସେ ଯେଉଁ ପ୍ରମାଣ ଦେଖାଏ ତାହାକୁ ଅନ୍ୟମାନେ ଅନୁସରଣ କରିଥା'ନ୍ତି ।

ବିବରଣୀ : ଏଠାରେ 'ଶ୍ରେଷ୍ଠ' ନାମକ ଶବ୍ଦଟିଏ ଦେଖାଯାଇଛି । ଏହି ଶ୍ରେଷ୍ଠ କିଏ ଆଜିର କାଳରେ କାହାକୁ ଜଣା ନାହିଁ । ପୂର୍ବ କାଳରେ ଏହି ଶ୍ରେଷ୍ଠକୁ ଚିହ୍ନି ତା କଥା ଅନୁସାରେ ଅନ୍ୟମାନେ ଜୀବନ ବଞ୍ଚୁଥିଲେ ବୋଲି ଉପର ଶ୍ଳୋକରୁ ଜଣାଯାଇଛି । ସାରା ଜଗତରେ ଯଦି କିଛି ଶ୍ରେଷ୍ଠ ଥାଏ ତାହା ଏକୈକ ଐଶ୍ଵରୀୟ ଜ୍ଞାନ, ତା ସଦୃଶ, ତାଠାରୁ ପବିତ୍ର ଆଉକିଛି ନାହିଁ ବୋଲି ପୂର୍ବେ ବତମାନେ ଜାଣିଥିଲେ । ଯାହାଠାରେ ଜ୍ଞାନ ଥିଲା ତାକୁ ଶ୍ରେଷ୍ଠ କହୁଥିଲେ । ତାହାତା ଏହି ଜ୍ଞାନ ହେଉଛି ରହସ୍ୟର ରହସ୍ୟ ! ତେଣୁ ସେଭଳି ଗୁପ୍ତ (ରହସ୍ୟ) ଜ୍ଞାନ ଜଣାଥିବା ଲୋକକୁ ଗୁପ୍ତା ମଧ୍ୟ କହୁଥିଲେ, ସେ ଇଶ୍ଵରଙ୍କ ଜ୍ଞାନ ଜାଣିଛି ବୋଲି ଅନ୍ୟମାନେ ଜାଣିପାରିବା ଭଳି, ସେକାଳର ଗୁରୁମାନେ ତାର ନାମ ଶେଷରେ ଶ୍ରେଷ୍ଠ କିମ୍ବା ଗୁପ୍ତ ଶବ୍ଦକୁ ଯୋଡ଼ି ସମ୍ବୋଧନ କରୁଥିଲେ । ଏହା ଦ୍ଵାପର ଯୁଗର କଥା । କଳିଯୁଗକୁ ଆସିବା ବେଳକୁ, ତାହା କାଳକ୍ରମେ ଶ୍ରେଷ୍ଠୀ, ଗୁପ୍ତା ନାମକ ଏକ କୁଳ ବା ଜାତିରେ ପରିଣତ ହୋଇଯାଇଥିଲା । କେବଳ ବୈଶ୍ୟକୁଳର ଲୋକମାନେ ନିଜର ନାମ ଶେଷରେ ଏହାକୁ ରଖୁଥିଲେ । ଗୁପ୍ତା ନାମକ ଶବ୍ଦଟି ଆଜିଯାଏଁ ଯଥାବତ୍ ରହିଥିଲେ ହେଁ ଶ୍ରେଷ୍ଠ ଶବ୍ଦଟି ବଦଳି ଶ୍ରେଷ୍ଠୀ ହୋଇଯାଇଛି । ଶହେବର୍ଷ ତଳେ ଏହି ଶବ୍ଦ ବୈଶ୍ୟମାନଙ୍କର ନାମ ଶେଷରେ ଦେଖିବାକୁ ମିଳୁଥିଲା । ଆଜି ସେହି ଶ୍ରେଷ୍ଠୀ ଶବ୍ଦ ବଦଳି ସେଙ୍ଗ ହୋଇଯାଇଛି । ଗୁପ୍ତା, ସେଙ୍ଗ ଶବ୍ଦ ଦୁଇଟି କଳିଯୁଗର ଆରମ୍ଭରେ ବୈଶ୍ୟକୁଳରେ ପ୍ରବେଶ କରିଥିବା ଜଣାଯାଇଛି ।

ବ୍ରାହ୍ମଣ ଅର୍ଥାତ୍ ଯେଉଁମାନେ ବ୍ରହ୍ମଜ୍ଞାନ ଜାଣନ୍ତି, ବୈଶ୍ୟ ଅର୍ଥାତ୍ ଯେଉଁମାନେ ଯଜ୍ଞାଦି କରନ୍ତି । ଏହାଥିଲା ପୂର୍ବର ଭାବ, କିନ୍ତୁ ଆଜି ତାହା ବଦଳିଯାଇଛି । ବୈଶ୍ୟ କହିଲେ ଯେଉଁମାନେ ବେପାରବଣିଜ କରନ୍ତି ସେମାନଙ୍କୁ ବୁଝୁଛନ୍ତି । କେବଳ କୁଳ ନିର୍ଣ୍ଣୟ କରିବା ଦ୍ଵାରା ବ୍ରାହ୍ମଣ ଆଉ ବୈଶ୍ୟର ଭାବ ବଦଳିଯାଇଛି । ବୈଶ୍ଵାନର ଅର୍ଥାତ୍ ଅଗ୍ନିଦେବ, ଯିଏ ସବୁକିଛିକୁ ଭସ୍ମକରେ, ଯାହା ଶରୀରରେ (ଉଦରରେ) ଦ୍ରବ୍ୟଗୁଡ଼ିକୁ ଜଳାଇ ଦେଉଥିବା ଜଠରାଗ୍ନି ବା ଦ୍ରବ୍ୟଗୁଡ଼ିକୁ ଯିଏ ଜୀର୍ଣ୍ଣକରେ ବୋଲି ପୂର୍ବର ଭାବ ଥିଲା, ସେହି ଭାବ ଆଜି ବଦଳି, ବୈଶ୍ୟକୁ ବେପାରି ବୁଝୁଛନ୍ତି । ବୈଶ୍ଵାନର ଶବ୍ଦରୁ ବୈଶ୍ୟ ଶବ୍ଦର ଜନ୍ମ । ବୈଶ୍ଵାନର କହିଲେ ଯେତେବେଳେ ପହଞ୍ଚୁଥିବା ଦ୍ରବ୍ୟଗୁଡ଼ିକୁ ଯିଏ ଜୀର୍ଣ୍ଣକରେ ବୋଲି ଅର୍ଥ ଥିବାବେଳେ, ବୈଶ୍ଵାନର କହିଲେ ଆଜି ବୈଶ୍ୟମାନେ ଦୋକାନୀ ଭାବେ ଚିହ୍ନିତ ହେଉଛନ୍ତି । ଏହିଭଳି ଶ୍ରେଷ୍ଠ ଶବ୍ଦ ସେଙ୍ଗା ଭାବରେ, ବୈଶ୍ଵାନର ଶବ୍ଦ ବୈଶ୍ୟ ଭାବରେ ରୂପାନ୍ତର ହୋଇଯାଇଛି ।

ପରମାତ୍ମା କହିଥିବା ଶ୍ରେଷ୍ଠୀକୁ ଆଜି ଚିହ୍ନିବା କଷ୍ଟ ହୋଇଯାଇଥିବାରୁ କାହାକୁ ଆଦର୍ଶ କରି ଅନୁସରଣ କରିବା ସମ୍ଭବନା, ତାହା ଦୂର କରିବାକୁ ପରମାତ୍ମା କହିଥିବା ସୁତ୍ର ବ୍ୟବହାର କରିବାକୁ ହେବ । ପବିତ୍ର ଏବଂ ଶ୍ରେଷ୍ଠଜ୍ଞାନ କାହା ପାଖରେ ଅଛି ଜାଣି ସେ ହିଁ ଶ୍ରେଷ୍ଠୀ ବୋଲି ଜାଣିବା ଉଚିତ୍ । ଜ୍ଞାନ ଜାଣିଥିବା ଶ୍ରେଷ୍ଠମାନଙ୍କ ଭିତରେ କିଏ ଶ୍ରେଷ୍ଠ ବିରୁଦ୍ଧ କରି ଜାଣିବା ଉଚିତ୍ । ଶ୍ରେଷ୍ଠମାନଙ୍କ ଭିତରେ ଯିଏ ଶ୍ରେଷ୍ଠ ସେହି ଭଗବାନ ବୋଲି ଜାଣି ଭଗବାନ କହିଥିବା ମାର୍ଗକୁ ଅନୁସରଣ କରିବା ଉଚିତ୍, ତାହାହିଁ ଶ୍ରେଷ୍ଠ ମାର୍ଗ ।

(୨) ଶ୍ଳୋକ, ୨୨ : ନ ମେ ପାର୍ଥଂସ୍ତୁ କର୍ତ୍ତବ୍ୟଂ ତ୍ରିଷ୍ଟୁ ଲୋକେଷୁ କିଂଚନ ।

ନାଂନବାପ୍ତମବାପ୍ତବ୍ୟଂ ବର୍ତ୍ତ ଏବ ଚ କର୍ମଣି ॥

(କର୍ମଯୋଗ)

ଭାବାର୍ଥ : ମୋର କର୍ତ୍ତବ୍ୟ କାର୍ଯ୍ୟ ନାହିଁ । ତ୍ରିଲୋକରେ ମୋର ପ୍ରାପ୍ତ ଅପ୍ରାପ୍ତ କିଛି ନାହିଁ; ତଥାପି ମୁଁ କର୍ମ ଆଚରଣ କରୁଛି ।

ବିବରଣୀ : ତ୍ରିଷ୍ଟୁ ଲୋକ କହିଲେ ତିନିଗୁଣ ବୋଲି ବୁଝିବା ଉଚିତ୍ । ସ୍ଵତନ୍ତ୍ର

ଭାବରେ ତିନିଲୋକ ବା ତ୍ରୀଭୁବନ ଆଉ କେଉଁଠି ନାହିଁ । ତିନି ଗୁଣ ଦ୍ଵାରା କାର୍ଯ୍ୟ କରିବା ମୋର ଆବଶ୍ୟକ ନାହିଁ ବୋଲି ଶ୍ରୀକୃଷ୍ଣ ଉପର ଶ୍ଳୋକରେ ଜଣାଇଛନ୍ତି । ସେହିଭଳି ତିନି ଗୁଣ ଦ୍ଵାରା ଏ ପର୍ଯ୍ୟନ୍ତ ପାଇଥିବା, ପାଇ ନଥିବା ଜିନିଷ କିଛି ନାହିଁ; ତଥାପି ମୁଁ ତିନି ଗୁଣ ଦ୍ଵାରା କାର୍ଯ୍ୟ କରୁଛି ବୋଲି ଜଣାଇଛନ୍ତି । ଭଗବାନ କାହିଁକି କାର୍ଯ୍ୟ କରିଥାନ୍ତି ଦେଖିଲେ..

(୨) ଶ୍ଳୋକ, ୨୩: ଯଦି ହ୍ୟହଂ ନ ବର୍ତ୍ତେୟଂ ଜାତୁ କର୍ମଣ୍ୟତହିତଃ ।

ମମ ବର୍ତ୍ତାନ୍ତୁବର୍ତ୍ତନ୍ତେ ମନୁଷ୍ୟାଃ ପାର୍ଥ ! ସର୍ବଶଃ ॥

(କର୍ମଯୋଗ)

ଭାବାର୍ଥ : ହେ ଅର୍ଜୁନ ! ମୁଁ କୌଣସି ସମୟରେ ମଧ୍ୟ ଯଦି କାର୍ଯ୍ୟଗୁଡ଼ିକରେ ସତର୍କତା ବହନ କରି କାର୍ଯ୍ୟ ନକରେ, ତେବେ ଭୃତ୍ୟର ମଣିଷ ମଧ୍ୟ ସବୁ ଦିଗରୁ ମୋରି ଭଳି କାର୍ଯ୍ୟ ନକରି ବସିରହିବେ ।

ବିବରଣୀ : ଭଗବାନ ହୋଇ ଆସିଥିବା ପରମାତ୍ମା କାର୍ଯ୍ୟ କରନ୍ତି ! ବୋଲି ଆଶ୍ଚର୍ଯ୍ୟ ଲାଗୁଥିଲେ ମଧ୍ୟ ସତ୍ୟ । ମଣିଷର ମାର୍ଗଦର୍ଶକତା ପାଇଁ ପରମାତ୍ମା କାର୍ଯ୍ୟ କରନ୍ତି ବୋଲି କହିଛନ୍ତି । ମଣିଷର କର୍ତ୍ତବ୍ୟକୁ ଜଣାଇବା ପାଇଁ ତାଙ୍କର ଜନ୍ମ । ଜପ, ତପ, ବ୍ରତାଦି ଏପରି କରିବାକୁ ଭଗବାନ କହିନାହାନ୍ତି କି କରି ଦେଖାଇ ନାହାନ୍ତି, ଯାହା କରିଛନ୍ତି ତାହା ସାଧାରଣ କାର୍ଯ୍ୟ, ସେହି କାର୍ଯ୍ୟ କରିବାରେ କର୍ମଯୋଗ ମିଶି ରହିଛି ବୋଲି ଜଣାଇଛନ୍ତି । କର୍ମ କରିବାରେ କର୍ମଯୋଗ ରହିଛି, ନକରିବାରେ ନାହିଁ ତେଣୁ ସେ ସମସ୍ତ କାର୍ଯ୍ୟଗୁଡ଼ିକୁ ସାଧାରଣ ମାନବ କରୁଥିବା ଭଳି କରୁଥାଇ ସେଥିରେ କର୍ମଯୋଗ ସୂଚିତ କରିଛନ୍ତି, ସଂସାର ଜଞ୍ଜାଳ ଭିତରେ ସମସ୍ତଙ୍କୁ କୌଣସିନା କୌଣସି କାର୍ଯ୍ୟ କରିବାକୁ ହେବ, ମୁଁ ଏଭଳି ନକଲେ କେହି କର୍ମଯୋଗ ଆଚରଣ କରିପାରିବେ ନାହିଁ ବୋଲି ଭଗବାନ ସୂଚିତ କରିଛନ୍ତି ।

୨) ଶ୍ଳୋକ, ୨୪: ଉତ୍ସାଦେୟୁରିମେ ଲୋକା ନ କୁର୍ଯ୍ୟାଂ କର୍ମ ରେଦହମ୍ ।

ସଂକରସ୍ୟ ଚ କର୍ତ୍ତା ସ୍ୟାମ୍ନୁପହନ୍ୟାମିମାଃ ପ୍ରଜାଃ ॥

(କର୍ମଯୋଗ)

ଭାବାର୍ଥ : ମୁଁ କାର୍ଯ୍ୟ ନକଲେ ଜଗତରେ ସମସ୍ତେ ଅବାଚରେ ଚାଲିବେ ଏବଂ ବର୍ଷସଙ୍କର ଜାତହେବେ, ମୁଁ ସେମାନଙ୍କୁ ଅବାଚରେ ପରିଚାଳିତ କରିବା ଭଳି ହୋଇଯିବ ।

ବିବରଣୀ : ପରମାତ୍ମା ମାନବ ହୋଇ ଆସିବା ବେଳେ ସାଧାରଣତଃ ଚିହ୍ନାପତି ନଥାନ୍ତି, ଆସି ଚାଲିଯିବା ପରେ ଅମୁକ ବ୍ୟକ୍ତି, ଅମୁକ ଜ୍ଞାନ, ଅମୁକ ଧର୍ମ ଜଣାଇଛି ଜାଣି ପରମାତ୍ମାଙ୍କ ଅବତାର ଭଗବାନଙ୍କୁ ଚିହ୍ନିବା ସୁଯୋଗ ଥାଏ । ଭଗବାନ କଣ କରିଛନ୍ତି ? କଣ କହିଛନ୍ତି ? ମୁଖ୍ୟତଃ ଅନୁଧ୍ୟାନ କରାଯାଏ । ଭଗବାନ ଯାହା କହିଥାନ୍ତି ତାହା ଜ୍ଞାନ ରୂପରେ, ଯାହା କରିଥାନ୍ତି ତାହା ଇତିହାସ ରୂପରେ ଥାଏ ବୋଲି ଜାଣିଥିବା ଲୋକେ ଜଣାଇଲେ, ତାହା ବିଶ୍ୱାସ କରି କେତେକ ଭଗବାନଙ୍କ କଥାକୁ, କେତେକ ତାଙ୍କ କାର୍ଯ୍ୟକୁ, କେତେକ କଥା, କାର୍ଯ୍ୟ ଉଭୟକୁ ଦେଖୁଥାନ୍ତି । ଏହି ତିନି ସୁଯୋଗ ଭିତରୁ କେତେକଙ୍କୁ ଭଗବାନଙ୍କ କାର୍ଯ୍ୟ ପସନ୍ଦ ହୁଏ ସିନା, କଥା ପସନ୍ଦ ହୋଇନଥାଏ । କେତେକଙ୍କୁ ତାଙ୍କ କଥା ପସନ୍ଦ ହେଲେ ମଧ୍ୟ କାର୍ଯ୍ୟ ପସନ୍ଦ ହୋଇନଥାଏ । ଆଉ କେତେକଙ୍କୁ ଉଭୟ କଥା ଆଉ କାର୍ଯ୍ୟ ପସନ୍ଦ ହୋଇନଥାଏ । ଏପରି ଅନ୍ୟମାନଙ୍କ ଦ୍ୱାରା ଜାଣି ମଧ୍ୟ ଭଗବାନଙ୍କ କରିବା, କହିବା ପସନ୍ଦ ନହୋଇ ସେ ଭଗବାନ ନୁହନ୍ତି ବୋଲି କେତେକ ନିର୍ଣ୍ଣୟ ନେଇଥାନ୍ତି । କୃଚିତ୍ କେହି ଜଣେ ତାଙ୍କର କଥା ଏବଂ କାର୍ଯ୍ୟକୁ ଖୁବ୍ କଷ୍ଟରେ ପସନ୍ଦ କରି ତାଙ୍କୁ ଭଗବାନ ବୋଲି ବିଶ୍ୱାସ କରେ, ସେ ହିଁ ପରମାତ୍ମା ଅଂଶ ବୋଲି ଜାଣି ଭଗବାନଙ୍କୁ ଆଦର୍ଶ କରି ସବୁଦିଗରୁ ତାଙ୍କୁ ଅନୁସରଣ କରେ ।

ଶ୍ରୀକୃଷ୍ଣ ସବୁଦିଗରୁ ଭଗବାନ ବୋଲି ଜାଣି, ତାଙ୍କ ବାଣୀ ଆଉ ଆଚରଣକୁ ଆଦର୍ଶ କରି ବଞ୍ଚିବା ସୁଯୋଗ ରହିଛି । ଶ୍ରେଷ୍ଠ ଯାହା ଆଚରଣ କରେ ତାହା ଅନ୍ୟମାନେ ଆଚରଣ କରିଥାନ୍ତି ବୋଲି ଆଗରୁ ଜାଣିଥିଲେ, ତେଣୁ ସବୁ ଦିଗରୁ ଶ୍ରେଷ୍ଠ ହୋଇଥିବା ଶ୍ରୀକୃଷ୍ଣ ଭଗବାନ ହୋଇଥିବାରୁ, ସେ ଯଦି କାର୍ଯ୍ୟ ନକରନ୍ତି ତେବେ ତାଙ୍କୁ ଅନୁସରଣ କରୁଥିବା ଲୋକେ ମଧ୍ୟ କାର୍ଯ୍ୟ କରିବେ ନାହିଁ । ଲୋକନୀତିରେ ନ୍ୟାୟ, ଅନ୍ୟାୟ, କରଣୀୟ କାର୍ଯ୍ୟ, ଅକରଣୀୟ କାର୍ଯ୍ୟ, ଭଲକାର୍ଯ୍ୟ, ମନ୍ଦକାର୍ଯ୍ୟ, ପାପକାର୍ଯ୍ୟ, ପୁଣ୍ୟକାର୍ଯ୍ୟ

ଏଭଳି କାର୍ଯ୍ୟ ଦୁଇ ଭାଗରେ ବିଭାଜିତ ହୋଇ ରହିଥାଏ । ଏହି ଅନୁସାରେ ମାନବ କିଛି କରିବା, ନକରିବା ନିର୍ଣ୍ଣୟ ନେଇଥାଏ । କରଣୀୟ ଅକରଣୀୟ କାର୍ଯ୍ୟଗୁଡ଼ିକ ପ୍ରକୃତି ଧର୍ମ ହୋଇଥିବା ସ୍ଥଳେ, ଈଶ୍ଵର ଧର୍ମ କରଣୀୟ ପଦ୍ଧତି, ଅକରଣୀୟ ପଦ୍ଧତି ଭାବେ ଥାଏ । ଐଶ୍ଵରୀୟ ଧର୍ମ, ପ୍ରକୃତି ଧର୍ମ କହିବାରେ କିଛି ଭିନ୍ନତା ଅଛି, ଆଚରଣରେ ଅନେକ ଭିନ୍ନତା ଅଛି । ଶ୍ରୀକୃଷ୍ଣ ଐଶ୍ଵରୀୟ ଧର୍ମ ଅନୁସାରେ ଆଚରଣ କରିଥିଲେ, କିନ୍ତୁ ତାଙ୍କର ଆଚରଣ ପ୍ରକୃତି ଧର୍ମରେ ଥିବା ଲୋକମାନଙ୍କୁ ଭିନ୍ନ ବୋଧ ହୋଇଛି । ସେଥିଲାଗି ତାଙ୍କୁ, ତାଙ୍କ ଆଚରଣକୁ ଅନେକ ଲୋକ ପସନ୍ଦ କରିନାହାନ୍ତି । କର୍ତ୍ତବ୍ୟ, ଅକର୍ତ୍ତବ୍ୟ ମାନବର ନିୟମ ହେବାବେଳେ, କରିବା ପଦ୍ଧତି, ନକରିବା ପଦ୍ଧତି ଭଗବତ୍ ନିୟମ ହୋଇଥାଏ ।

ଏହି ଶ୍ଳୋକରେ ସଂକରସ୍ୟ ଶବ୍ଦ ବ୍ୟବହାର କରାଯାଇଛି । ସଂକର କହିଲେ ଥିବା ଜିନିଷ ଥିବା ଭଳି ନରହି ଆଉ ଗୋଟିଏ ଜିନିଷ ସହିତ ମିଶି ଅଲଗା ଭାବରେ ବଦଳିଯିବା । ଉଦାହରଣ ସ୍ଵରୂପ କଳାରଙ୍ଗକୁ ନାଲିରଙ୍ଗରେ ମିଶାଇଲେ କଳାରଙ୍ଗ ଆଉ କଳା ନରହି ଅନ୍ୟଏକ ରଙ୍ଗ ହୋଇଯାଏ । ସେହିଭଳି ଦୈବଧର୍ମ ବା ଐଶ୍ଵରୀୟ ଧର୍ମରେ କାର୍ଯ୍ୟ କରିବା ପଦ୍ଧତି ଯାହା ଅଛି ତାହା ନିଜେ କରି ଯଦି ନଦେଖାଇବେ ତେବେ ତାଙ୍କ ପଦ୍ଧତିରେ ମାନବୀୟ ପଦ୍ଧତି ମିଶିଯାଇ ବଦଳିଯିବା ଦୁର୍ଯ୍ୟୋଗ ରହିଛି । ଯେମିତି କଳାରଙ୍ଗ ନାଲି ରଙ୍ଗରେ ମିଶିବା ପରେ ଅନ୍ୟଏକ ରଙ୍ଗ ହୋଇ କଳା ରହେ ନାହିଁ, କି ନାଲି ରହେ ନାହିଁ । ସେହିଭଳି ଈଶ୍ଵରଙ୍କ ପଦ୍ଧତି ଭିନ୍ନ ପଦ୍ଧତି ହୋଇ ମାନବର ହୁଏ ନାହିଁ କି ଈଶ୍ଵରଙ୍କର ହୁଏ ନାହିଁ । ଏହିଭଳି ସଂକର ପଦ୍ଧତି ଆଜି ରହିଛି ବୋଲି କହିପାରିବା । କାରଣ! ଅଜ୍ଞାନ ମଣିଷର ପଦ୍ଧତି ଆଜି ଐଶ୍ଵରୀୟ ଜ୍ଞାନ ପଦ୍ଧତିରେ ମିଶି ଆସ୍ତିକ ପଦ୍ଧତି ହୋଇଯାଇଛି । ଆସ୍ତିକମାନେ ଜ୍ଞାନୀ ନୁହଁନ୍ତି କି ଅଜ୍ଞାନୀ ନୁହଁନ୍ତି, ତେଣୁ ଉଭୟରେ ନଥାଇ ସଂକର ହୋଇ ରହିଛନ୍ତି । ଅଜ୍ଞାନୀମାନେ ଭଲମନ୍ଦ ହୋଇଥିବା ପାପପୁଣ୍ୟର ମିଶ୍ରଣ କାର୍ଯ୍ୟ କରିଥାନ୍ତି । ସମ୍ପୂର୍ଣ୍ଣ ଜ୍ଞାନୀମାନେ ଐଶ୍ଵରୀୟ ପଦ୍ଧତି ଅନୁସରଣ କରି କର୍ମ, ବ୍ରହ୍ମ, ଭକ୍ତିଯୋଗ ଆଚରଣ କରିଥାନ୍ତି, କିନ୍ତୁ ସଂକରମାନେ ଯଜ୍ଞ, ଦାନ,

ବେଦପଠନ, ତପସ୍ୟାଦି କରିଥାନ୍ତି । ସଂକର ପଦ୍ଧତିକୁ ଭୃପୁଷ୍ପରୁ ନିଖୋଜ କରିବା ପାଇଁ ଉପରୋକ୍ତ ଋଷି ନିୟମ ଦ୍ଵାରା ମୁଁ ଜଣାପଡ଼େ ନାହିଁ ବୋଲି ପରମାତ୍ମା ତାଙ୍କର ବାଣୀ ଗୀତାରେ କହିଛନ୍ତି । ଭଗବାନ ତାଙ୍କ ପଦ୍ଧତିକୁ ଜୀବନରେ ଆଚରଣ କରି ଦେଖାଇବା ସହିତ ସେହିଭଳି କରି ନ ଦେଖାଇଲେ ମାନବ କରଣୀୟ ପଦ୍ଧତିକୁ ଛାଡ଼ି, ଅକରଣୀୟ ସଂକର ପଦ୍ଧତିକୁ ଚାଲିଯିବ ବୋଲି ମଧ୍ୟ ସ୍ପଷ୍ଟ ଭାବରେ ଜଣାଇଛନ୍ତି । କେତେବେଳେ କୃତଚିତ୍ ଦୈବାଂଶ ଭଗବାନ ଭୃପୁଷ୍ପକୁ ଆସି, ସ୍ଵୟଂ ନାନା କାର୍ଯ୍ୟ କରି, ତୁମେମାନେ ମଧ୍ୟ ମୋରି ପଦ୍ଧତିକୁ ଅନୁସରଣ କର କହି ଚାଲିଯାଇଛନ୍ତି । ହେଲେ ଦୁର୍ଭାଗ୍ୟ ! ସେ ଅଜ୍ଞାନୀ ଭଳି ଆଚରଣ କରିଥିଲେ ବୋଲି କହିବା ଲୋକେ ମଧ୍ୟ ଅଛନ୍ତି, ସେଇମାନେ ଭଲରେ ବୁଝିପାରିବା ଭଳି ତଳ ଶ୍ଳୋକରେ ଯାହା କହିଛନ୍ତି, ଦେଖନ୍ତୁ ।

(୨) ଶ୍ଳୋକ, ୨୫ : ସକ୍ତାଃ କର୍ମଣ୍ୟବିଦ୍ଵାଂସୋ ଯଥା କୁର୍ବନ୍ତି ଭାରତ ! ।

କୁର୍ମ୍ୟାଦ୍ଵିଦ୍ଵାଂସଥାଃସକ୍ତ ଈକାର୍ଷୁ ଲୋକ ସଂଗ୍ରହମ୍ । ।

(କର୍ମଯୋଗ)

ଭାବାର୍ଥ : ଜଣେ ଅଜ୍ଞାନୀ ଯେମିତି ସମସ୍ତ କାର୍ଯ୍ୟରେ ଆଶକ୍ତି ଯୁକ୍ତ ହୋଇ କାର୍ଯ୍ୟ କରିଥାଏ, ସମସ୍ତ ଜ୍ଞାନ ଜାଣିଥିବା ଜ୍ଞାନୀମାନେ ମଧ୍ୟ ଅଜ୍ଞାନୀମାନଙ୍କ ଭଳି କାର୍ଯ୍ୟ କରିବା ଉଚିତ୍, କିନ୍ତୁ ସେହି କାର୍ଯ୍ୟ କରିବାରେ ଜ୍ଞାନୀର ଫଳ ଉପରେ ଆଶକ୍ତି ରହିବା ଉଚିତ୍ ନୁହେଁ ।

ବିବରଣୀ : ଅଜ୍ଞାନୀମାନେ କେତେକ ସନ୍ଦର୍ଭରେ ଭଲକାର୍ଯ୍ୟ କରୁଥାଇ ଅନେକ ସମୟରେ ଖରାପ କାର୍ଯ୍ୟ କରିଥାନ୍ତି, ଏହା ସାଧାରଣ କଥା । ଅଜ୍ଞାନୀ ସମସ୍ତ କାର୍ଯ୍ୟକୁ ମୁଁ କରୁଛି ଭାବ ନେଇ କରେ, ଜ୍ଞାନୀ ସେପରି କରିବା ଉଚିତ୍ ନୁହେଁ, କଲେ ଜ୍ଞାନୀ ଅଜ୍ଞାନୀରେ ଭିନ୍ନତା ରହେ ନାହିଁ । ଜ୍ଞାନ ଜାଣିଗଲେ କଣ ହେବ ତାହା ଆଚରଣରେ ଆଣିବା ଉଚିତ୍ । ସତ୍ ଆଚରଣ ହିଁ ଜ୍ଞାନୀର ଲକ୍ଷଣ, ଜ୍ଞାନୀମାନେ ଭଲକାର୍ଯ୍ୟ କରିବା ଉଚିତ୍, ଖରାପକାର୍ଯ୍ୟ କରିବା ଅନୁଚିତ୍, ଖରାପ କାର୍ଯ୍ୟକୁ ସ୍ଵପ୍ନରେ ମଧ୍ୟ ଭାବିବା ଉଚିତ୍ ନୁହେଁ ବୋଲି ଅନେକ ବଡ଼ ବଡ଼ ଲୋକମାନେ କହୁଥିବା କଥାକୁ ଭଗବାନ ଏଇଠାରେ ପ୍ରତ୍ୟାଖ୍ୟାନ କରି

କାର୍ଯ୍ୟରେ ଭଲମନ୍ଦ ଦେଖିବା ମୁଖ୍ୟକଥା ନୁହେଁ, କର୍ମ ହିଁ ମୁଖ୍ୟ ବୋଲି କହିଛନ୍ତି । ଗତଜନ୍ମରେ ଅର୍ଜନ କରିଥିବା କର୍ମ ଅନୁସାରେ କୌଣସି ବ୍ୟକ୍ତି ଜୀବନ ବଞ୍ଚେ । ଜ୍ଞାନ ଜାଣିଥିଲେ ମଧ୍ୟ, କର୍ମ ଅନୁସାରେ କେତେକ ଖରାପକାର୍ଯ୍ୟ ତା ଦ୍ଵାରା ନିଶ୍ଚୟ ହେବ । ସେଥିରୁ ସେ ନିଜକୁ ବଞ୍ଚିତ କରିପାରିବ ନାହିଁ । ତାବୋଲି ଯେ, ସେ ଜ୍ଞାନୀ ନୁହେଁ, ଅଜ୍ଞାନୀ ବୋଲି ଆମେ କହିପାରିବା ନାହିଁ । ଏହା ଭଗବାନ କହୁଛନ୍ତି ।

କର୍ମ ସିଦ୍ଧାନ୍ତ ଜାଣିଥିବା ଜ୍ଞାନୀ ମୁଁ ଏପରି କରିବା ଉଚିତ୍, ସେପରି କରିବା ଉଚିତ୍ ନୁହେଁ ବୋଲି ଭାବିନଥାଏ, ବାସ୍ତବରେ ସେ କାର୍ଯ୍ୟ କରୁଛି ବୋଲି ହିଁ ଭାବିନଥାଏ । କର୍ମ ଅନୁସାରେ ସେ ଅଜ୍ଞାନୀ ଭଳି ସମସ୍ତ କାର୍ଯ୍ୟ କରିଥାଏ । ଘଟିଥିବା କାର୍ଯ୍ୟର କାରଣ ମୁଁ ବୋଲି ସେ କେବେ ଭାବିନଥାଏ । ନିଜେ ଜ୍ଞାନୀ ତେଣୁ କାର୍ଯ୍ୟାଚରଣରେ ସେ ଅଜ୍ଞାନୀଠାରୁ ଅଲଗା ଦେଖାଯିବା ଉଚିତ୍ ବୋଲି କିପରି ଭାବିବ ? କାର୍ଯ୍ୟକୁ ଦେଖି ଜ୍ଞାନୀକୁ କେହି ଜ୍ଞାନୀ କୁହନ୍ତି ନାହିଁ, ତାକୁ ଚିହ୍ନି ପାରନ୍ତି ନାହିଁ । କର୍ମଯୋଗ ଦେଖା ଯାଇନଥାଏ, ତେଣୁ ଜ୍ଞାନୀମାନେ ଅଜ୍ଞାନୀ ଭଳି ଦେଖାଯାଇଥାନ୍ତି ।

(୨) ଶ୍ଳୋକ, ୨୭: ନ ବୁଦ୍ଧିଭେଦଂ ଜନୟେଦଜ୍ଞାନୀଂ କର୍ମ ସଂଗିନାମ୍ ।

ଯୋଷ୍ୟତ୍ ସର୍ବ କର୍ମାଣି ବିଦ୍ଵାନ୍ ଯୁକ୍ତଃ ସମାଚରନ୍ ।

(କର୍ମଯୋଗ)

ଭାବାର୍ଥ : ଜ୍ଞାନୀ କାର୍ଯ୍ୟ କରିବାରେ ଅଜ୍ଞାନୀର ବୁଦ୍ଧିରେ ଭିନ୍ନତା ସୃଷ୍ଟି କରିବା ଉଚିତ୍ ନୁହେଁ । ଜାଣିଥିବା ଲୋକମାନେ ସମସ୍ତ କାର୍ଯ୍ୟ କରୁଥାଇ, ଅନ୍ୟମାନଙ୍କ ଦ୍ଵାରା ମଧ୍ୟ ନିଜ ଭଳି କରାଇବା ଉଚିତ୍ ।

ବିବରଣୀ : ଅଜ୍ଞାନୀ ଭଳି କାର୍ଯ୍ୟ କରିବା ଉଚିତ୍ ନୁହେଁ, ମୁଁ ଜ୍ଞାନୀ ମୋର ଆଚରଣ ଅଲଗା, ମୋ କାର୍ଯ୍ୟ ସମସ୍ତଙ୍କ ଭଳି ହେବା ଉଚିତ୍ ନୁହେଁ କହିଲେ ଅଜ୍ଞାନୀମାନେ ଜ୍ଞାନ ଜାଣିବାକୁ ସୁଯୋଗ ନଥାଏ । ଉଦାହରଣ ସ୍ଵରୂପ ଜଣେ ଅଜ୍ଞାନୀଠାରେ କିଛି ପରିବର୍ତ୍ତନ ଆସିଲା । ଏ ଜୀବନ ଶାଶ୍ଵତ ନୁହେଁ, ଏବେ ମଧ୍ୟ ମୋ ପାଖରେ ସମୟ ଅଛି ଭାବି ସେ ଜ୍ଞାନ ଜାଣିବାକୁ ସ୍ଥିର କଲା ।

ତେଣୁ ଜ୍ଞାନ ଜାଣିବାକୁ ଆଧ୍ୟାତ୍ମିକ ଗ୍ରନ୍ଥ ପଢ଼ିବ କିମ୍ବା ଆଧ୍ୟାତ୍ମିକ ଜ୍ଞାନ ଜାଣିଥିବା ଗୁରୁମାନଙ୍କ ବାଣୀ ଶୁଣିବ । ତେଣୁ ସେହି ଚେଷ୍ଟାରେ ସେ ଜଣେ ବଡ଼ ସ୍ଵାମୀଜୀ ଲେଖୁଥିବା ଆଧ୍ୟାତ୍ମିକ ଗ୍ରନ୍ଥ କାଢ଼ି ପଢ଼ିବାକୁ ଲାଗିଲା । ସେଥିରେ “ଭଲକାର୍ଯ୍ୟ କରିବା ଭଲଲୋକଙ୍କ ଲକ୍ଷ୍ୟ, ଖରାପକାର୍ଯ୍ୟ କରିବା ଖରାପ ଲୋକଙ୍କ ଲକ୍ଷ୍ୟ, ଅଜ୍ଞାନମାନେ ଜ୍ଞାନ ଜାଣିନପାରି ନିଜ ଇଚ୍ଛାରେ କାର୍ଯ୍ୟକରି ପାପ ଅର୍ଜନ କରିଥାନ୍ତି, ସେମାନେ ନିଶ୍ଚୟ ନରକ ଯାତନା ଭୋଗିଥାନ୍ତି, ସେଭଳି ଲୋକମାନେ କେବେ ମଧ୍ୟ ଦୈବଜ୍ଞାନ ଜାଣିପାରନ୍ତି ନାହିଁ, ମୋକ୍ଷ ସେମାନଙ୍କ ଦ୍ଵାରା ଅସମ୍ଭବ” ବୋଲି ଲେଖାଯାଇଥିଲା । ଆଧ୍ୟାତ୍ମିକ ଗ୍ରନ୍ଥ ପଢ଼ି ନିଜ ଆଚରଣ ବଦଳାଇ, ଭଲକାର୍ଯ୍ୟ କରିବାକୁ ଦୃଢ଼ ସଂକଳ୍ପ ନେଇ କାର୍ଯ୍ୟ କଲା । ଏମିତି କିଛିଦିନ ପରେ ସେ ଜଣେ ଗୁରୁଙ୍କ ପ୍ରବଚନ ଶୁଣିବାକୁ ସୁଯୋଗ ପାଇ, ଆଶକ୍ତିର ସହିତ ଶୁଣିଲା । ଗୁରୁ କହୁଥିଲେ..

“ମଣିଷ ଜ୍ଞାନୀ ହେବାପାଇଁ ତାର ଆଚରଣ ହିଁ ତାପାଇଁ ମୁଖ୍ୟ ଆୟୁଧ ଭଳି କାର୍ଯ୍ୟ କରିଥାଏ । କରୁଥିବା ଆଚରଣ ଅନୁସାରେ ମଣିଷ ଜ୍ଞାନୀ କିମ୍ବା ଅଜ୍ଞାନୀ ଭାବେ ଚିହ୍ନିତ ହୋଇଥାଏ । ଯେଉଁମାନେ ପାଠପଢ଼ାନ୍ତି ସେମାନଙ୍କୁ ଶିକ୍ଷକ କହୁଛେ, ଯେଉଁମାନେ ଋଷ କରନ୍ତି ସେମାନଙ୍କୁ ଋଷୀ କହୁଛେ, ଛୁରୀ ଧରି ଯିଏ ଡରାଏ ତାକୁ ଗୁଣ୍ଡା କହୁଛେ, ସେହିଭଳି ସତ୍ ଆଚରଣ ଯୁକ୍ତ ମଣିଷକୁ ଜ୍ଞାନୀ କହନ୍ତି । ବଡ଼ପାତ୍ରରେ ଥିବା କ୍ଷିରୀରେ ଚୋପାଏ ବିଷ ପଡ଼ିଗଲେ ଯେମିତି ତାହା ଖାଇବା ଯୋଗ୍ୟ ହୋଇନଥାଏ, ସେହିଭଳି ଯେତେବଡ଼ ଜ୍ଞାନୀ ହେଲେ ମଧ୍ୟ ଛୋଟ ଭୁଲ୍ କରିଦେଲେ ସେ ଅଜ୍ଞାନୀରେ ପରିଗଣିତ ହୋଇଯାଏ, ତାକୁ ଜ୍ଞାନଭ୍ରଷ୍ଟ କହନ୍ତି ।” ଏପରି ଗୁରୁଙ୍କ ପ୍ରବଚନ ଶୁଣିବା ପରେ ଆଚରଣରେ ସତର୍କତା ଅବଲମ୍ବନ କରି, କୌଣସି କୁକାର୍ଯ୍ୟ ନକରି ସେ ଭଲକାର୍ଯ୍ୟ କରିବାକୁ ଲାଗିଲା । ତାଛଡ଼ା ନିଜକୁ ଜ୍ଞାନୀ ଭାବି ସନ୍ତୋଷକର ଜୀବନ ବିତାଇବାକୁ ଲାଗିଲା ।

ଏଇଭଳି ପରିସ୍ଥିତିରେ ବଞ୍ଚୁଥିବା ସେ ଲୋକଟି ଦିନେ ବିଧିବଶତଃ ଭୁଲ୍ କାର୍ଯ୍ୟଟିଏ କରିବସିଲା । ନିଜର ଇଚ୍ଛା ନଥିଲେ ମଧ୍ୟ ନିଜେ କାର୍ଯ୍ୟଟି କରିଦେବା ପରେ ଭୁଲ୍ କରିଦେଲି ବୋଲି ଭାବିବାକୁ ଲାଗିଲା । ପୂର୍ଣ୍ଣ

ପାତ୍ରରେ ଟୋପାଏ ବିଷ ମିଶି ତାହା ଖାଇବା ଯୋଗ୍ୟ ନହେବା ଭଳି, ମୁଁ ସବୁ ଭଲ କାର୍ଯ୍ୟ କରୁଥାଇ ଏଇ ଛୋଟ ଭୁଲ୍ କାର୍ଯ୍ୟଟି କରି ଜ୍ଞାନର ଅନାର୍ହ୍ୟ ହୋଇଗଲି ଭାବି, ମୁଁ ସବୁବେଳେ ଭୁଲ୍ କରେ, ଭୁଲ୍ କରିବା ମୋର ଅଭ୍ୟାସ, ମୋଦ୍ଵାରା ଜ୍ଞାନ ଜାଣିବା କଦାପି ହେବନାହିଁ, ଏହିଭଳି ନିଜକୁ ନିଜେ ଘୋର ନିନ୍ଦାକଲା ଏବଂ ନିଜ ଭିତରେ କହିବାକୁ ଲାଗିଲା ଯେ, ମୋଭଳି ସଂସାରୀ ଦ୍ଵାରା ଦୈବମାର୍ଗରେ ଚାଲିବା ସମ୍ଭବ ନୁହେଁ, ସବୁକାର୍ଯ୍ୟ ଛାଡ଼ି ଗେରୁଆ ପିନ୍ଧି ରହୁଥିବା ଲୋକମାନଙ୍କ ଦ୍ଵାରା ସମ୍ଭବ, ତେଣୁ କେବେ ମଧ୍ୟ ମୁଁ ଜ୍ଞାନୀ ହୋଇ ପାରିବି ନାହିଁ, ପୂର୍ବେ ଯେମିତି ଥିଲି ସେମିତି ରହିବି ଭାବି ଶେଷରେ ପୂର୍ବ ଭଳି ବଞ୍ଚିବାକୁ ଲାଗିଲା ଏବଂ ନିଜକୁ ଅଜ୍ଞାନୀ ଭାବିଲା । ବାସ୍ତବରେ ଜ୍ଞାନ ବାହ୍ୟ ଆଚରଣରେ ନଥାଏ, ଅନ୍ତରଙ୍ଗ ବିଚାରରେ ଥାଏ ବୋଲି ନଜାଣି, ଜ୍ଞାନ ବୋଲି ନାଆଁଦେଇ ନୀତି ବୋଧ କରୁଥିବା ଗୁରୁଙ୍କ କଥା ଶୁଣି, ବାସ୍ତବ ଜ୍ଞାନ କଣ ନଜାଣି, ଜ୍ଞାନ ମାର୍ଗରେ ଆଉକିଛି ଚେଷ୍ଟା କରିବାକୁ ନରହେଁ, ମୋର ଆଉ ଜ୍ଞାନ ଦରକାର ନାହିଁ ବୋଲି ଭାବିଲା । ଏହି ବିଚାରକୁ ସେ ଲୋକଠାରେ ଅଣାଇଲା କିଏ ? ପ୍ରଶ୍ନକଲେ, କହିପାରିବା ଯେ, ସେହି ପ୍ରବଚନ କହୁଥିବା ଲୋକମାନେ, ଆଧ୍ୟାତ୍ମିକ ଗ୍ରନ୍ଥ ଲେଖୁଥିବା ଲୋକମାନେ ! ସେଥିଲାଗି ଜଣେ ଜ୍ଞାନୀ, ଅଜ୍ଞାନୀର ବୁଦ୍ଧିକୁ ଭ୍ରଷ୍ଟ କରାଇବା ଉଚିତ୍ ନୁହେଁ ବୋଲି ଭଗବାନ ଉପର ଶ୍ଳୋକରେ କହିଛନ୍ତି । ଭଲମନ୍ଦର ମିଳିତ କାର୍ଯ୍ୟ ସଂସାର ଭିତରେ ଥାଏ, ସଂସାରରେ ରହି ସଂସାରୀକ କାର୍ଯ୍ୟ ନକରି କାର୍ଯ୍ୟକୁ ସନ୍ୟାସ ଦେଇ ରହିବା ଉଚିତ୍ କହିବା ଅପେକ୍ଷା, ସେହି କାର୍ଯ୍ୟଗୁଡ଼ିକ ଆମ ଇଚ୍ଛା ଅନୁସାରେ ନହୋଇ କର୍ମାନୁସାରେ ହେଉଛି ବୋଲି କହିବା ଉଚିତ୍ । ଅଜ୍ଞାନ ଦ୍ଵାରା ଆମେ କାର୍ଯ୍ୟ କରିବାକୁ ବାଧ୍ୟ ବୋଲି ଭାବିବା ଭୁଲ୍, ଏଭଳି ବୋଧକରି, କାର୍ଯ୍ୟ କରୁଥାଇ କାର୍ଯ୍ୟରୁ କର୍ମବନ୍ଧନରେ ନପଡ଼ିବା ସୂତ୍ର ବୋଧକରିବା ଉଚିତ୍ । ଭଲ ମନ୍ଦର ତାରତମ୍ୟ ଆମ ଦ୍ଵାରା ନିର୍ଣ୍ଣୀତ ହୋଇ ନଥାଏ, ଗତଜନ୍ମର କର୍ମ ଦ୍ଵାରା ନିର୍ଣ୍ଣୀତ ହୋଇ ରହିଥାଏ, ତେଣୁ ତା ଉପରେ ଦୃଷ୍ଟି ନଦେଇ କର୍ମାନୁସାରେ କାର୍ଯ୍ୟ କର କହିବା ଉଚିତ୍ । ଏହା ଜ୍ଞାନୀ ବା ଜ୍ଞାନ ଜାଣିଥିବା ଲୋକମାନଙ୍କ ପଦ୍ଧତି ବୋଲି କହିପାରିବା ।

ଆମେ କହିଥିବା ଭାବ ଠିକ୍ ନୁହେଁ ବୋଲି କେହି କହିପାରନ୍ତି । ଭଲମନ୍ଦ କାର୍ଯ୍ୟର ତାରତମ୍ୟକୁ ଛାଡ଼ି ସାଧାରଣ ଭାବରେ ଯାହାର କାର୍ଯ୍ୟ ଯାହା ସେ ତାହା କରିବା ଉଚିତ୍ କହିବା କଣ ବାସ୍ତବରେ ଜ୍ଞାନପଦ୍ଧତି ? ବୋଲି କିଛିଲୋକ ପଚାରି ପାରନ୍ତି । ଏହି ପ୍ରଶ୍ନର ସମାଧାନରେ ମୋ ଡରଫରୁ ପରମାତ୍ମାଙ୍କର ଉତ୍ତର କଣ ତାହା ତଳ ଶ୍ଳୋକରେ ଦେଖନ୍ତୁ ।

(୨) ଶ୍ଳୋକ, ୨୭: ପ୍ରକୃତଃ କ୍ରିୟମାଣାନି ଗୁଣୈଃ କର୍ମାଣି ସର୍ବଶଃ ।

ଅହଂକାର ବିମୁକ୍ତାମ୍ବା କର୍ତ୍ତାହମିତି ମନ୍ୟତେ ॥

(ପ୍ରକୃତି)

ଭାବାର୍ଥ : ପ୍ରକୃତି ନିର୍ମାଣ ଅନୁସାରେ କର୍ମଦ୍ଵାରା ଜାତ ହେଉଥିବା ଗୁଣ ପ୍ରେରଣା ଯୋଗୁଁ ହେଉଥିବା ସମସ୍ତ କାର୍ଯ୍ୟକୁ ମୁଁ ନିଜେ କରୁଛି ବୋଲି ଅହଂକାର ଯୁକ୍ତ ଅଜ୍ଞାନୀ ଭାବିଥାଏ ।

ବିବରଣୀ : ପଞ୍ଚଭୂତରେ ତିଆରି ହୋଇଥିବା ଶରୀରର ଶିରୋଭାଗରେ ଏକ ଅଦୃଶ୍ୟ ନିର୍ମାଣ ରହିଛି । ତାହା ହିଁ ସମସ୍ତଙ୍କର ମୂଳ । ସେଥିରେ ବ୍ରହ୍ମ, କାଳ, କର୍ମ, ଗୁଣ ନାମକ ଚାରିଗୋଟି ଚକ୍ର ରହିଛି । ସେଥି ମଧ୍ୟରୁ କର୍ମଚକ୍ର ଏବଂ ଗୁଣଚକ୍ର ମଣିଷର ଅତିମୁଖ୍ୟ ଜ୍ଞାତବ୍ୟ ବିଷୟ । କର୍ମ ଚକ୍ରରେ ଜୀବ ଅତୀତରେ କରିଥିବା ପାପପୁଣ୍ୟସବୁ ଲିପିବଦ୍ଧ ହୋଇ ରହିଥାଏ, ତାହା କର୍ମ । ଏହି କର୍ମ ଅନୁସାରେ ଗୁଣ ଚକ୍ରର ତିନି ଭାଗରେ ଗୁଣ ପ୍ରେରଣା ଘଟିଥାଏ । ଗୁଣ ପ୍ରେରଣା ଅନୁସାରେ ବାହାରେ କାର୍ଯ୍ୟ ହୋଇଥାଏ ଅର୍ଥାତ୍ ଏକ କାର୍ଯ୍ୟ ହେବାଲାଗି କର୍ମଚକ୍ରର କର୍ମ କାରଣ ହେଲେ, ପ୍ରେରିତ ଗୁଣଗୁଡ଼ିକ ଦ୍ଵାରା କାର୍ଯ୍ୟ ହୋଇଥାଏ । କାର୍ଯ୍ୟ ହେବାପାଇଁ ଶରୀରରେ ଏକ ସୂତ୍ରବଦ୍ଧ ନିର୍ମାଣ ରହିଛି । ବାହାରେ ଘଟୁଥିବା କାର୍ଯ୍ୟ ଭଲ କି ମନ୍ଦ ତାହା ଭିତରର କର୍ମ ନିର୍ଣ୍ଣୟ ଅନୁସାରେ ଥାଏ । ଭିତରେ ଥିବା କର୍ମରୁ ପାପକର୍ମ ଆଚରଣରେ ଆସିବା ବେଳେ, ଜୀବ କଷ୍ଟନଷ୍ଟ ଅନୁଭବ କରିଥାଏ, ପୁଣ୍ୟକର୍ମ ଆଚରଣରେ ଆସିବାବେଳେ ଜୀବ ସୁଖସନ୍ତୋଷ ଅନୁଭବ କରିଥାଏ । ଏହିଭଳି ପାପପୁଣ୍ୟ ଆଚରଣକୁ ଆସିବା ବେଳେ, ଜୀବ ସୁଖ ଦୁଃଖ ଅନୁଭବ କରିବା ପଦ୍ଧତି ପ୍ରତି ଜୀବଠାରେ ନିର୍ମାଣ ହୋଇ ରହିଛି । ଏହାହିଁ ଦୈବ ନିର୍ମିତ ପ୍ରକୃତି ପଦ୍ଧତି । କର୍ମାନୁସାରେ କଷ୍ଟସୁଖକୁ

ଅନୁଭବ କରିବା ପାଇଁ ଗୁଣଗୁଡ଼ିକ ଦ୍ଵାରା ପ୍ରେରିତ ହୋଇଥିବା କାର୍ଯ୍ୟଗୁଡ଼ିଏ ମଣିଷ କରିବାକୁ ବାଧ୍ୟ ହୋଇଥାଏ । ବାହାରେ ମଣିଷ ଏକ କାର୍ଯ୍ୟ କରିବା ପାଇଁ ପ୍ରକୃତି ନିର୍ମିତ ଗୁଣ ହିଁ ମୁଖ୍ୟ କାରଣ ହୋଇ ରହିଥାଏ । ହେଉଥିବା କାର୍ଯ୍ୟ ଭଲ କି ମନ୍ଦ ତାହା ମୁଖ୍ୟ ନୁହେଁ, ତାର କାରଣ ହୋଇଥିବା କର୍ମ ଏବଂ ଗୁଣ ହିଁ ମୁଖ୍ୟ ହୋଇଥାଏ । ବାହାରର କାର୍ଯ୍ୟ ଯାହା ବି ହେଉ ସେଥିପାଇଁ ଭିତରର କର୍ମ ଏବଂ ଗୁଣ ମୂଳସ୍ତୂତ୍ଵ ଭାବରେ ରହିଛି । କର୍ମ, ଗୁଣ ଦ୍ଵାରା ସମସ୍ତ କାର୍ଯ୍ୟ ହେଉଛି ବୋଲି ନଜାଣି ସବୁକିଛିର କାରଣ ମୁଁ, ମୋ ଦ୍ଵାରା ସବୁ କାର୍ଯ୍ୟ ହେଉଛି ବୋଲି ଜୀବ ଭାବିଥାଏ । ଅଜ୍ଞାନଭରା ଶରୀରରେ କେବଳ ଏକ ଭାଗ ହୋଇ, ଗୋଟିଏ ସ୍ଥାନରେ ନିବାସ କରୁଥିବା ଜୀବ ସାରା ଶରୀରର ଆକାରକୁ ମୁଁ ଭାବି ଅହଂଭାବ ପାଇଥାଏ । ତେଣୁ ଭଗବାନ ସ୍ଵତନ୍ତ୍ର ଭାବରେ ଏହି ଶ୍ଳୋକରେ କହିଛନ୍ତି ଯେ, “ପ୍ରକୃତି ନିର୍ମିତ କର୍ମ ଏବଂ ଗୁଣ ଅନୁସାରେ ହେଉଥିବା କାର୍ଯ୍ୟର କାରକ ମୁଁ ବୋଲି ଅହଂକାରୀ ଭାବିଥାଏ” । ଅହଂକାରୀ ପାଇଁ ଭଲମନ୍ଦର ଭେଦ ଏବଂ ପାପପୁଣ୍ୟ ରହିଛି ବୋଲି ଜାଣିବା ଉଚିତ୍ । ଜ୍ଞାନ ଜାଣିଥିବା ବ୍ୟକ୍ତି କଣ ଜାଣି, କିପରି ଝଲେ ତାହା ତଳ ଶ୍ଳୋକରେ ଦେଖିବା ।

(୨) ଶ୍ଳୋକ, ୨୮ : ତତ୍ତ୍ଵବିଭୁ ମହାବାହୋ ! ଗୁଣକର୍ମ ବିଭାଗୟୋଃ ।

ଗୁଣାଂଗୁଣେଷୁ ବର୍ତ୍ତନ୍ତ ଇତି ମତ୍ତ୍ଵା ନ ସଜ୍ଜତେ ॥

(କର୍ମଯୋଗ)

ଭାବାର୍ଥ : ଯେଉଁମାନେ ତତ୍ତ୍ଵଜ୍ଞାନ ଜାଣିଥାନ୍ତି ସେମାନେ, କର୍ମ ଏବଂ ଗୁଣଭାଗ ଗୁଡ଼ିକୁ ଜାଣି, ଗୁଣଗୁଡ଼ିକ ଦ୍ଵାରା କାର୍ଯ୍ୟଗୁଡ଼ିକ ହୋଇଥାଏ ବୋଲି ଜାଣିଥାନ୍ତି ।

ବିବରଣୀ : ଆତ୍ମଜ୍ଞାନ ଜଣାଥିବା ଲୋକକୁ କର୍ମ କହିଲେ କ’ଣ, ଗୁଣ କହିଲେ କ’ଣ ମୁଖ୍ୟତଃ ଜଣାଥିବା ଉଚିତ୍ । କର୍ମ, ଗୁଣକୁ ଜାଣିଥିବା ଲୋକ ଆତ୍ମଜ୍ଞାନ ଜାଣିଥାଏ । ଆତ୍ମା ବିବରଣୀ ଜାଣିବାକୁ ହେଲେ, ଆତ୍ମା ନିବାସ କରୁଥିବା ଶରୀରର ବାବଦରେ ପ୍ରଥମେ ଜାଣିବା ଉଚିତ୍ । ଶରୀର ଏକ ଯନ୍ତ୍ର ଭଳି । ଶରୀରରେ ଗୋଟିକ ସହିତ ଗୋଟିଏ ଅନୁବନ୍ଧିତ ହୋଇ ରହିଥିବା ବିଷୟ ଏବଂ ଅନେକ ଭାଗ ରହିଛି । ଶରୀର ଯନ୍ତ୍ରାଙ୍ଗରେ ମୁଖ୍ୟ ହେଉଛି କର୍ମ ଏବଂ ଗୁଣ ।

ଏକ ଇଞ୍ଜିନ୍‌ରେ ଇଞ୍ଜିନ୍‌ର ଇନ୍ଦ୍ରିୟ ତୈଳ ଯୋଗାଉଥିବା କାର୍ବୋରେଟର୍ ଏବଂ ତାର ସ୍ଥିତି କଣ୍ଟ୍ରୋଲ୍ କରିବା ପାଇଁ ଥିବା ଗବର୍ନର୍ ନାମକ ଉପକରଣ ଯେପରି ଅତି ମୁଖ୍ୟ, ସେହିଭଳି ଶରୀରଯନ୍ତ୍ରରେ କର୍ମ, ଗୁଣ ସେତିକି ମୁଖ୍ୟ ବୋଲି ଜାଣିବା ଉଚିତ୍ । ଗବର୍ନର୍ କାର୍ଯ୍ୟ କରିବା ବେଳେ ଇଞ୍ଜିନ୍ କାର୍ଯ୍ୟ କରିଥାଏ, ସେହିଭଳି ଶରୀରରେ କର୍ମ ଏବଂ ଗୁଣଗୁଡ଼ିକ କାର୍ଯ୍ୟ କରୁଥିବା ବେଳେ ଶରୀର କାର୍ଯ୍ୟ କରିଥାଏ । ଇଞ୍ଜିନ୍‌ରେ କାର୍ବୋରେଟର୍ ଅଲଗା, ଗବର୍ନର୍ ଅଲଗା, ପରିଚାଳିତ ହେଉଥିବା ପିଷ୍ଟନ୍ ଗୁଡ଼ିକ ଅଲଗା, ଚକଗୁଡ଼ିକ ଅଲଗା ବୋଲି ଜାଣିବା ବେଳେ କାହା ଦ୍ଵାରା ଇଞ୍ଜିନ୍ କାର୍ଯ୍ୟ କରୁଛି ଜଣାପଡ଼ିଥାଏ । ସେହିଭଳି ଶରୀରରେ କର୍ମ ଅଲଗା, ଗୁଣଗୁଡ଼ିକ ଅଲଗା, ଅବୟବଗୁଡ଼ିକ ମଧ୍ୟ ଅଲଗା ଅଲଗା ବୋଲି ଜାଣିବାବେଳେ ଶରୀର କାହା ଦ୍ଵାରା କାର୍ଯ୍ୟ କରେ ଜଣାପଡ଼ିଥାଏ ।

ଜଣେ ମେକାନିକ୍‌କୁ ଯନ୍ତ୍ରର ସମସ୍ତ ବୃତ୍ତାନ୍ତ ଜଣାଥିବା ଭଳି, ଆତ୍ମଜ୍ଞାନ ଜଣାଥିବା ଲୋକକୁ ଶରୀରର ଗୁଣ ଏବଂ କର୍ମ ବାବଦରେ ସମ୍ପୂର୍ଣ୍ଣ ଜଣାଥାଏ । ସେଭଳି କର୍ମ ଦ୍ଵାରା ଗୁଣ ପ୍ରେରିତ ହୋଇଥାଏ, ଗୁଣଗୁଡ଼ିକ ଦ୍ଵାରା ଶରୀର ପରିଚାଳିତ ହୋଇ ନାନା ପ୍ରକାରର କାର୍ଯ୍ୟ ହୋଇଥାଏ, କର୍ମ ଆଉ ଗୁଣଗୁଡ଼ିକ ଦ୍ଵାରା ଭଲ ଏବଂ ମନ୍ଦ କାର୍ଯ୍ୟ ହୋଇଥାଏ ସିନା, ଜୀବ କୌଣସି କାର୍ଯ୍ୟର କାରଣ ନୁହେଁ, ସେ କେବଳ ଶରୀରରେ ତଟସ୍ଥ ଭାବରେ ରହିବା ଉଚିତ୍ ବୋଲି ଭାବି ଜଣେ ବ୍ୟକ୍ତି କାର୍ଯ୍ୟ କରିବାବେଳେ, କାର୍ଯ୍ୟ ଉପରେ ଆଶକ୍ତିହୀନ ହୋଇ କାର୍ଯ୍ୟ କରି ପାରେ, ତାହାତା ସେ ଶରୀରର ଏକ ଭାଗ ହୋଇଥିବା ଜୀବ ସିନା, ସାରାଶରୀର ନୁହେଁ ବୋଲି ଜାଣି ନିରହଂକାର ଭାବେ କାର୍ଯ୍ୟ କରିଥାଏ ।

(୨) ଶ୍ଳୋକ, ୨୯ : ପ୍ରକୃତେର୍ଗୁଣସମ୍ବୁଦ୍ଧାଃ ସଜ୍ଜନ୍ତେ ଗୁଣକର୍ମସୁ ।

ତାନକୃଷ୍ଣବିଦୋ ମନ୍ଦାନକୃଷ୍ଣବିନ୍ନୁ ବିଚାଳୟେତ୍ ॥

(ପ୍ରକୃତି)

ଭାବାର୍ଥ : ପ୍ରକୃତିକ ଗୁଣରେ ଛନ୍ଦି ହୋଇଥିବା ମଣିଷପାଇଁ ସେହି ଗୁଣ ହିଁ

କର୍ମାନୁସାରେ କାର୍ଯ୍ୟରେ ଆଶକ୍ତି ଜନ୍ମାଇଥାଏ । ଜ୍ଞାନୀମାନେ ସେଭଳି ଅଜ୍ଞାନୀ ମାନଙ୍କୁ ଭ୍ରାନ୍ତିରେ ପକାଇବା ଉଚିତ୍ ନୁହେଁ ।

ବିବରଣୀ : କର୍ମ ପ୍ରେରଣ ଦ୍ଵାରା ଗୁଣରାଜି ଅନୁସାରେ କାର୍ଯ୍ୟ ହେବା ସର୍ବ ଜୀବରାଶି ପାଇଁ ନିର୍ମିତ ହୋଇଥିବା ପ୍ରକୃତି ଧର୍ମ । ପୋଡ଼ିବା ନିଆଁର ଧର୍ମ, ସ୍ଵର ଗୀତର ଧର୍ମ, ସେହିଭଳି ମାନବ ପାଇଁ କର୍ମାନୁସାରେ ଗୁଣ ଦ୍ଵାରା କାର୍ଯ୍ୟହେବା ଧର୍ମ । କଥାଠାରୁ ଶବ୍ଦକୁ ଯେପରି ଅଲଗା କରିପାରିବା ନାହିଁ, ଗୀତରୁ ସ୍ଵରକୁ ଯେପରି ଅଲଗା କରିପାରିବା ନାହିଁ, ସେହିପରି କର୍ମବଦ୍ଧ ମାନବକୁ, ସେହି କର୍ମ ପ୍ରେରଣ ଦ୍ଵାରା ଜାତ ହେଉଥିବା ଗୁଣ ଗୁଡ଼ିକଠାରୁ ଅଲଗା କରିପାରିବା ନାହିଁ । ଏହା ହିଁ ଭଗବଦ୍‌ଗୀତାରେ ଭଗବାନ ଜଣାଇଥିବା ମୁଖ୍ୟ ପ୍ରକୃତିଧର୍ମ । ଏହି ଧର୍ମ ଅନୁସାରେ ଜ୍ଞାନୀ ହେଉ କି ଅଜ୍ଞାନୀ ହେଉ ନରୁଲି ରହିପାରିବ ନାହିଁ ।

ଏକ ଜୀବନରେ ଅନେକ ଘଟଣାଯୁକ୍ତ ଚଳଚ୍ଚିତ୍ରକୁ ତିନିଘଣ୍ଟା କାଳ ବସି ଆମେ ଦେଖୁଛେ । ଗୋଟିଏ ଜୀବନରେ ଘଟିଥିବା ଅନେକ ଦୁଃଖଦ, ସୁଖଦ, ହାସ୍ୟାଦି ନାନା ଘଟଣା ସିନେମାରେ ରହିଥାଏ । ଏସବୁ ଆଗରେ ଥିବା ଧଳା ପରଦା ଉପରେ ଆମେ ଦେଖୁଛେ । ସେହି ଧଳା ପରଦାରେ ଏହି ଘଟଣାଗୁଡ଼ିକ ଦେଖାଯିବାର କାରଣ ହେଉଛି ପ୍ରୋଜେକ୍ଟରର ଫିଲ୍ମ (ରିଲ୍) । ଚଳଚ୍ଚିତ୍ରର ଘଟଣାଗୁଡ଼ିକ ଫିଲ୍ମରେ ସୂକ୍ଷ୍ମ ଭାବରେ ମୁଦ୍ରିତ ହୋଇ ରହିଥାଏ, ସେଗୁଡ଼ିକ ଚିତ୍ରିତ ହୋଇଥିବା କ୍ରମ ଅନୁସାରେ ପରଦା ଉପରେ ପ୍ରୋଜେକ୍ଟର ଦ୍ଵାରା ବଡ଼ ବଡ଼ ଦେଖାଯାଇଥାଏ । ସିନେମା ହଲରେ (ପ୍ରେକ୍ଷାଳୟରେ) ଗୋଟିଏ ସିନେମା ଆମେ ଦେଖିବାକୁ ହେଲେ ସେଥିପାଇଁ ପ୍ରଥମେ ଆବଶ୍ୟକ ହୋଇଥାଏ ଫିଲ୍ମ, ତାପରେ ପ୍ରୋଜେକ୍ଟର, ତୃତୀୟରେ ପରଦା । ସେହିଭଳି ଏକ କାର୍ଯ୍ୟ ହେବାକୁ ହେଲେ ପ୍ରଥମେ କର୍ମ, ଦ୍ଵିତୀୟରେ ଗୁଣରାଜି, ତୃତୀୟରେ କର୍ମେନ୍ଦ୍ରିୟ ଗୁଡ଼ିକ ଆବଶ୍ୟକ ହୋଇଥାଏ ।

ଯେଉଁଭଳି ଫିଲ୍ମ ନଥିଲେ ସିନେମା ଦେଖିପାରିବା ନାହିଁ, ସେହିଭଳି କର୍ମ ନଥିଲେ ଜୀବନ ବଞ୍ଚିପାରିବା ନାହିଁ । ଫିଲ୍ମ କାରଣରୁ ସିନେମା ଥିବା ଭଳି, କର୍ମ କାରଣରୁ ଜୀବନଟି ବିତିଥାଏ । ଫିଲ୍ମରେ ଯେଉଁ ଘଟଣାଗୁଡ଼ିକ ସୂକ୍ଷ୍ମ

ଭାବରେ ମୁଦ୍ରିତ ହୋଇଥାଏ, ତାହା ପରଦା ଉପରେ ଦେଖାଯିବା ନିରାଟ ସତ୍ୟ, କିନ୍ତୁ କର୍ମରେ ଯାହା ରେକର୍ଡ ହୋଇ ରହିଛି, ତାହା କର୍ମେନ୍ଦ୍ରିୟ ହୋଇଥିବା ହାତ, ଗୋଡ, ମୁଖାଦି ଦ୍ଵାରା କାର୍ଯ୍ୟରେ ପରିଣତ ହେବା କଥାଟି ମଧ୍ୟ ଏହି ଜଗତରେ କାହାକୁ ଜଣା ନଥିବା ଏକ ରହସ୍ୟ ବା ସତ୍ୟ । ସିନେମା ହଲ୍, ଫିଲ୍ମ, ପ୍ରୋଜେକ୍ଟର, ପରଦା ଇତ୍ୟାଦି ଆମକୁ ଜଣାପଡିଥାଏ, କିନ୍ତୁ କର୍ମ, ଗୁଣରାଜି, କର୍ମେନ୍ଦ୍ରିୟ, ସମ୍ପୂର୍ଣ୍ଣ ଶରୀର ବାବଦରେ ଆମକୁ ଜଣା ନଥାଏ । ତେଣୁ ଶରୀରରେ ଯାହା କର୍ମ ଥାଏ ତାହା କିପରି କାର୍ଯ୍ୟରୂପ ନିଏ ବୋଲି ଆମେ ଜାଣିପାରୁ ନାହିଁ । ଆମକୁ ଜଣାଥାଉ ବା ନଥାଉ ଫିଲ୍ମର ଚିତ୍ର ପରଦା ଉପରେ ପଡି ଖେଳିବା ଭଳି, କର୍ମରେ ଥିବା ଘଟଣାମାନ କର୍ମେନ୍ଦ୍ରିୟ ଗୁଡିକ ଦ୍ଵାରା ନିଶ୍ଚୟ ଭାବରେ କାର୍ଯ୍ୟରୂପ ଧାରଣ କରିଥାଏ । ଏକଥା ଅନେକଙ୍କୁ ଜଣା ନଥାଏ । ତେଣୁ ସେମାନେ ହେଉଥିବା କାର୍ଯ୍ୟକୁ ଦେଖିପାରୁଛନ୍ତି ସିନା, ପଛରେ ଥିବା କର୍ମକୁ ଦେଖିପାରୁ ନାହାନ୍ତି ।

ପ୍ରେକ୍ଷାଳୟରେ ଚିତ୍ର ପଦ୍ଧତି

ଶରୀରରେ ଜୀବନ ପଦ୍ଧତି

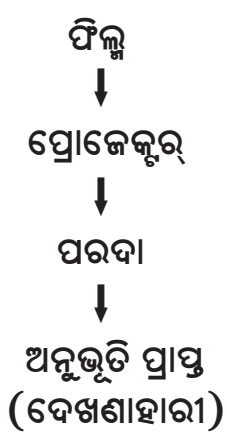

ବାହ୍ୟତଃ ହେଉଥିବା କାର୍ଯ୍ୟଗୁଡିକୁ ଭଲ ବା ମନ୍ଦ ଭେଦରେ ଦୁଇ ପ୍ରକାରର ବିଭାଜନ କରିପାରିବା । କାର୍ଯ୍ୟ ଭଲହେଉ ବା ମନ୍ଦ ତାହା ଭିତରେ ଥିବା କର୍ମ କାରଣରୁ ହୋଇଥାଏ । ଯାହା ଫିଲ୍ମରେ ଥାଏ ତାହା ପରଦା ଉପରେ ପଡିବା ଭଳି, ଯାହା କର୍ମରେ ଥାଏ ତାହା କର୍ମେନ୍ଦ୍ରିୟଗୁଡିକ ଦ୍ଵାରା କାର୍ଯ୍ୟରେ

ପରିଶତ ହୋଇଥାଏ । ଭିତରେ ଥିବା କର୍ମ ଭଲ ହୋଇଥିଲେ ଭଲକାର୍ଯ୍ୟ, ଖରାପ ହୋଇଥିଲେ ଖରାପକାର୍ଯ୍ୟ ମଣିଷ ଦ୍ଵାରା ଅବଶ୍ୟ ହୋଇଥାଏ । ଏକଥା ଯେଉଁମାନେ ଜାଣି ନଥାନ୍ତି ସେମାନେ ଜଣେ ଚୋରକୁ ଦେଖି ତୁ ଖରାପ କାର୍ଯ୍ୟ କରୁଛୁ, ସେ କାର୍ଯ୍ୟ କର ନାହିଁ ବୋଲି କହିଲେ ମଧ୍ୟ, ସେତେବେଳେ ଚୋରିକାର୍ଯ୍ୟ କରିବି ନାହିଁ, ଏହା ଦ୍ଵାରା ମୋର ପାପ ହେବ ବୋଲି ସେ ଭାବିଲେ ମଧ୍ୟ, ଦ୍ଵିତୀୟ ଥର ତାଦ୍ଵାରା ସେହି କର୍ମ ହେବାକୁ ଥିଲେ ସେ ନିଶ୍ଚୟ ପୁଣି ଥରେ ଚୋରି କରିବ । ଏଭଳି ଚୋରିକାର୍ଯ୍ୟ ଆଉ କରିବି ନାହିଁ ବୋଲି ସେ ଚୋର ଭାବିଲେ ମଧ୍ୟ ପୁଣି ତାଦ୍ଵାରା ସେହି ଚୋରିକାର୍ଯ୍ୟ ହେବାବେଳେ; ଆହା କଣ କଲି ! ସବୁଜାଣି ପୁଣି ସେହି ଚୋରିକାର୍ଯ୍ୟ କଲି ! ! “ମୋଦ୍ଵାରା ଭଲମଣିଷ ହେବା ସମ୍ଭବ ନୁହେଁ” ବୋଲି ଚିନ୍ତିତ ହୋଇଯିବ । ତେଣୁ ଜାଣିଥିବା ଲୋକମାନେ କର୍ମ ରହସ୍ୟକୁ ନଜଣାଇ, ଭଲ ମନ୍ଦର ଭେଦକୁ ଜଣାଇ କାହାକୁ ଭ୍ରାନ୍ତ ଧାରଣା ଦେବା ଉଚିତ୍ ନୁହେଁ । କର୍ମସିଦ୍ଧାନ୍ତ ଆଉ ଦେହର ଧର୍ମକୁ ଜଣାଇ, କର୍ମ ବଦଳିଲେ କାର୍ଯ୍ୟ ମଧ୍ୟ ବଦଳିଥାଏ ବୋଲି ଜଣାଇ, କର୍ମବନ୍ଧନରେ ନପଡିବା ଉପାୟ ଜଣାଇବା ଉଚିତ୍ ସିନା, କାର୍ଯ୍ୟକୁ ନେଇ ଚିନ୍ତାରେ ପଡିବା ଭଳି କରିବା ଉଚିତ୍ ନୁହେଁ । ତେଣୁ ଏହି ବିଷୟକୁ ଭଗବାନ ଉପର ଶ୍ରେଣୀକରେ ଜଣାଇ ଦେଇଛନ୍ତି । ତାହା ହତ୍ୟା, ତାଦ୍ଵାରା ପାପହୁଏ, କରୁଥିବା କାର୍ଯ୍ୟ ଉଚିତ କାର୍ଯ୍ୟ ନୁହେଁ ବୋଲି ଚିନ୍ତା କରୁଥିବା ଅର୍ଜୁନଙ୍କୁ, କାର୍ଯ୍ୟ ଚିନ୍ତା ଛାଡି କର୍ମବନ୍ଧନରେ ନପଡିବା ଭଳି ଯୁଦ୍ଧରେ ନିୟୋଜିତ ହେବାପାଇଁ ତଳ ଶ୍ରେଣୀକରେ କହିଛନ୍ତି ।

(୨) ଶ୍ଳୋକ, ୩୦ : ମୟି ସର୍ବାଣି କର୍ମାଣି ସନ୍ୟାସ୍ୟାଧାମୁଚେତସା ।

ନିରାଶୀର୍ନିର୍ମମୋ ଭୃତ୍ଵା ଯୁଧସ୍ଵ ବିଗତକୃରଃ ॥

(କର୍ମଯୋଗ)

ଭାବାର୍ଥ : ସର୍ବ କର୍ମକୁ ମୋଠାରେ ସନ୍ୟାସ ଦେଇ, ଆଧ୍ୟାତ୍ମିକ ଚିନ୍ତା କରୁଥାଇ, ରାଜ୍ୟାକାଂକ୍ଷା, ମୋର, ମୋଲୋକ ଇତ୍ୟାଦି ମୋହାଦି ଗୁଣଗୁଡ଼ିକୁ ବିନାଶ କରି, ତୋଠାରେ ଆସିଥିବା ତାପକୁ ଛାଡି ଯୁଦ୍ଧକର ।

ବିବରଣୀ : ଏଠାରେ ଭଗବାନ “ସର୍ବକର୍ମ” ବୋଲି କହିବାରେ କି ବିଶେଷତା ରହିଛି ସମସ୍ତେ ବୁଝିବା ଉଚିତ୍ । ପାପ ହେଉଥିବା ଖରାପ କାର୍ଯ୍ୟକୁ ଏବଂ ପୁଣ୍ୟ

ମିଳୁଥିବା ଭଲ କାର୍ଯ୍ୟକୁ ମିଶାଇ ସର୍ବକାର୍ଯ୍ୟ ଏବଂ ତାର ଫଳକୁ ସର୍ବକର୍ମ ବୋଲି କହିଛନ୍ତି । ଗତ ଜନ୍ମର କର୍ମ ପ୍ରାରମ୍ଭ ହେବାବେଳେ, ତାର କ୍ରମ ଅନୁସାରେ ଯେଉଁ କାର୍ଯ୍ୟ ଯେତେବେଳେ ହେବାକୁ ଥିବ ତାହା ନିଶ୍ଚୟ ହେବ । ହେଉଥିବା କାର୍ଯ୍ୟରେ ଜୀବ ଅହଂକାର ଯୁକ୍ତ ହେଉଥିବାରୁ, ପୁନର୍ବାର ସେହି କାର୍ଯ୍ୟ ନୂଆକର୍ମ ହୋଇଥିବା ଆଗାମୀ କର୍ମରେ ବଦଳି ମୁଣ୍ଡରେ ପ୍ରବେଶ କରିଥାଏ । ଏହି ନୂଆକର୍ମ ଆମ ମୁଣ୍ଡରେ ପ୍ରବେଶ ନ କରାଇବାକୁ ହେଲେ କର୍ମଯୋଗ ନାମକ ଧର୍ମ ଆଚରଣ କରିବା ଏକମାତ୍ର ଉପାୟ ରହିଛି । ତାହା ସହଜରେ ବୁଝିବାକୁ ହେଲେ ଭଗବାନ କର୍ମକୁ ମୋପାଖରେ ରଖି କାର୍ଯ୍ୟକର୍ତ୍ତା କହିଛନ୍ତି । କାର୍ଯ୍ୟ କରିବାରେ ଆଶା କିମ୍ବା ମୋହଭାବକୁ ଛାଡ଼ିବାକୁ କହିଛନ୍ତି । ଏପରି କଲେ ତୁ ଯୁଦ୍ଧ କରି ମଧ୍ୟ କର୍ମବନ୍ଧନରେ ପଡ଼ିବୁ ନାହିଁ ବୋଲି କହିଛନ୍ତି ।

(୨) ଶ୍ଳୋକ,୩୧ : ଯେ ମେ ମତମିଦଂ ନିତ୍ୟମନୁଚିଷ୍ଠନ୍ତି ମାନବଃ ।

ଶ୍ରଦ୍ଧାବନ୍ତୋଽନସୁୟନ୍ତୋ ମୁଚ୍ୟନ୍ତେ ତେଽପି କର୍ମଭିଃ ॥

(କର୍ମଯୋଗ, ଜୀବାତ୍ମା)

ଭାବାର୍ଥ : ଯିଏ ମୁଁ କହିଥିବା ପଦ୍ଧତିକୁ ପସନ୍ଦ କରି, ସମ୍ପୂର୍ଣ୍ଣ ଶ୍ରଦ୍ଧାଯୁକ୍ତ ହୋଇ ଘୃଣା ନକରି ଅନୁସରଣ କରେ ସେ କର୍ମବନ୍ଧନରେ ପଡ଼େ ନାହିଁ ।

ବିବରଣୀ : ଘରୁଥିବା କାର୍ଯ୍ୟର କାରଣ କର୍ମ, କାର୍ଯ୍ୟ ନ କରିବାକୁ ଚେଷ୍ଟାକଲେ ମଧ୍ୟ କିଛି ଲାଭ ନାହିଁ ବୋଲି ଜାଣି, କର୍ମରୁ ବଞ୍ଚିତ ହେବା ବାଟକୁ ବା ମୁଁ କହିଥିବା ପଦ୍ଧତିକୁ ସ୍ଵୀକାର କରି, ମୁଁ କହିଥିବା ଜ୍ଞାନ ଅନୁସାରେ ଶ୍ରଦ୍ଧାରଖି, ଭଲ ହେଉ କି ଖରାପ ହେଉ ମୋ ପ୍ରାରମ୍ଭ କର୍ମ ଅନୁସାରେ ସବୁକାର୍ଯ୍ୟ ହେଉଛି ଭାବି, ସେଥିଲାଗି କୌଣସି ଚିନ୍ତା ନକରି, କର୍ମବନ୍ଧନରେ ନପଡ଼ିବା ଭଳି ଯେଉଁମାନେ କାର୍ଯ୍ୟ କରିଥାନ୍ତି, ସେମାନେ ହିଁ ପ୍ରକୃତ କର୍ମଯୋଗୀ, ସେମାନେ କର୍ମ ବନ୍ଧନରେ ପଡ଼ି ନଥାନ୍ତି ।

(୨) ଶ୍ଳୋକ,୩୨ : ଯେ ତ୍ଵେତଦଭ୍ୟସୁୟନ୍ତୋ ନାନୁଚିଷ୍ଠନ୍ତି ମେ ମତମ୍ ।

ସର୍ବଜ୍ଞାନବିମୁକ୍ତଂସ୍ତାନ୍ ବିଦ୍ଧି ନଷ୍ଟାନଚେତସଃ ॥

(କର୍ମଯୋଗ, ଜୀବାତ୍ମା)

ଭାବାର୍ଥ : ଯିଏ ମୋର ପଦ୍ମପତି ଉପରେ ଘୃଣ୍ୟଭାବ ରଖି ଅନୁସରଣ ନକରେ, ସେ ମୁଁ କହିଥିବା ସମସ୍ତ ଜ୍ଞାନକୁ ନଜାଣି, ମୂଢ଼ହୋଇ ଜ୍ଞାନମାର୍ଗରେ ସମ୍ପୂର୍ଣ୍ଣ ନଷ୍ଟ ବରଣ କରିଥାଏ ।

ବିବରଣୀ : ସାଧାରଣତଃ ସମସ୍ତେ କାର୍ଯ୍ୟର ଭଲ, ମନ୍ଦ ଉପରେ ଭିନ୍ନତା ଦେଖିଥାନ୍ତି, ସେମାନଙ୍କୁ ଜ୍ଞାନ ଜଣା ନଥାଇ, କାର୍ଯ୍ୟ କିପରି ହେଉଛି ତାର ବିଧି ମଧ୍ୟ ଜଣାନଥିବା ବେଳେ, ଖରାପକୁ ଘୃଣା କରିବା ସାଧାରଣ କଥା ହୋଇଯାଏ । ଭଲକାର୍ଯ୍ୟକୁ, ମନ୍ଦକାର୍ଯ୍ୟକୁ ସମାନ ଭାବି, କୌଣସି କାର୍ଯ୍ୟରୁ କର୍ମବନ୍ଧନରେ ନପଡ଼ିବା ଭଳି ଉପାୟ ଥିବାବେଳେ, କେତେକଙ୍କୁ ତାହା ଠିକ୍ ନଲାଗି, ପସନ୍ଦ ନହୋଇ, ସେହି ଉପାୟ କହିଥିବା ବ୍ୟକ୍ତିକୁ ଘୃଣା କରିବାର ଆଶଂକା ରହିଛି । ଏଭଳି ବ୍ୟକ୍ତିମାନଙ୍କୁ ଭଗବାନ କହିଥିବା ଜ୍ଞାନ ପସନ୍ଦ ନହୋଇ ସେମାନେ ଆତ୍ମଜ୍ଞାନଠାରୁ ଦୂରେଇ ଯାଇଥାନ୍ତି । ପ୍ରକୃତିଜ୍ଞାନ ସେମାନଙ୍କୁ ମହାନ ବୋଧ ହୋଇ, ଜ୍ଞାନମାର୍ଗରେ ପୁରୋଗତି କରୁଛୁ ବୋଲି ଭାବିବା ଭଳି କରି ଜ୍ଞାନଭ୍ରଷ୍ଟ କରିଥାଏ । ତାଆରି ମାର୍ଗ ତାକୁ ମହାନ ବୋଧ ହେବାଭଳି କରିଥାଏ, ସେ ବାସ୍ତବରେ ଜ୍ଞାନହୀନ ହୋଇଯାଏ ।

(୨) ଶ୍ଳୋକ, ୩୩: ସଦୃଶଂ ଚେଷ୍ଟତେ ସ୍ଵସ୍ୟାଃ ପ୍ରକୃତେର୍ଜ୍ଞାନବାନପି ।

ପ୍ରକୃତଂ ଯାନ୍ତି ଭୂତାନି ନିଗ୍ରହଃ କିଂ କରିଷ୍ୟତି ॥

(ପ୍ରକୃତି)

ଭାବାର୍ଥ : ଜ୍ଞାନୀ ହେଲେ ମଧ୍ୟ ତାର ଗତଜନ୍ମ ସଂସ୍କାର ଅନୁସାରେ ତାକୁ ଝଲିବାକୁ ହୁଏ । ଅନ୍ୟ ଜୀବରାଶି ମଧ୍ୟ ନିଜ ନିଜର କର୍ମ ଅନୁସାରେ ଝଲିଥାନ୍ତି, ଫଳ ମଧ୍ୟ ପାଇଥାନ୍ତି । ମୁଁ ଏଭଳି ଝଲିବି ନାହିଁ ବୋଲି ନିଗ୍ରହ ହେବା କାହାର ମଧ୍ୟ କାର୍ଯ୍ୟରେ ପରିଣତ ହୋଇନଥାଏ ।

ବିବରଣୀ : ଚଳଚ୍ଚିତ୍ର ପ୍ରଦର୍ଶନରେ ଫିଲ୍ମର ପ୍ରାଧାନ୍ୟତା ଯେତିକି ଅଛି, ଜୀବର ଜୀବନରେ କର୍ମର ପ୍ରାଧାନ୍ୟତା ମଧ୍ୟ ସେତିକି ଅଛି ବୋଲି ଆମେ ଜାଣିଲେ । ଫିଲ୍ମ ଅନୁସାରେ ଚିତ୍ର ଏବଂ ଘଟଣାସବୁ ସିନେମାରେ ଥାଏ । ଫିଲ୍ମକୁ ନ ବଦଳାଇ ସିନେମାକୁ ବଦଳାଇବା ଯେପରି ଅସାଧ୍ୟ, ସେହିଭଳି ମାନବର କାର୍ଯ୍ୟକୁ

ବଦଳାଇବା ମଧ୍ୟ ଅସାଧ୍ୟ । ଧର୍ମ ଅନୁସାରେ ପ୍ରତି ଜୀବରାଶି କର୍ମାନୁସାରେ ବଞ୍ଚିବାକୁ ପଡ଼ିବ । ବିଷ୍ଣୁ, ଇଶ୍ଵର, ବ୍ରହ୍ମାଦି ଦେବତାମାନେ ମଧ୍ୟ କର୍ମକୁ ଅତିକ୍ରମ କରି ଚାଲିପାରିବେ ନାହିଁ । ସେମାନେ ମଧ୍ୟ ସେମାନଙ୍କର ଥିବା କର୍ମକୁ ନିଶ୍ଚୟ ଅନୁଭବ କରିଥାନ୍ତି । ମନୁଷ୍ୟ ଜ୍ଞାନୀ ହେଲେ ମଧ୍ୟ ତାର ଗତଜନ୍ମ ଗୁଡ଼ିକର କର୍ମ ପ୍ରାରଣ ହୋଇ ଏ ଜନ୍ମରେ ଆସିଥାଏ । ତାହା ଅନୁଭବ କରିବାକୁ ଥିବା କର୍ମ ହୋଇଥିବାରୁ ସେ ନିଶ୍ଚୟ ଅନୁଭବ କରିଥାଏ । ଜ୍ଞାନୀ ହେଲେ ମଧ୍ୟ ନିଜର ଆଚରଣ ନିଜ ହାତରେ ନଥାଏ, କର୍ମ ଅନୁସାରେ ନିର୍ଣ୍ଣାତ ହୋଇ ରହିଥାଏ । ମହାନ ଜ୍ଞାନୀ ହେଲେ ମଧ୍ୟ ପ୍ରାରଣ ଅନୁସାରେ ବେଳେବେଳେ ଭୁଲ୍ ବା ଖରାପ କାର୍ଯ୍ୟ କରି ପାରନ୍ତି ଅଥବା ପ୍ରତିଦିନ ନୀଳବୃତ୍ତିରେ ବଞ୍ଚିଥାନ୍ତି । କର୍ମାନୁସାରେ ବାହ୍ୟତଃ ହେଉଥିବା କାର୍ଯ୍ୟଗୁଡ଼ିକୁ ଦେଖି ଜ୍ଞାନ ଜାଣିନଥିବା ଲୋକମାନେ ତାକୁ ଅଜ୍ଞାନୀ କହିଲେ ମଧ୍ୟ, ଜାଣିଥିବା ଲୋକମାନଙ୍କ ନଜରରେ ସେ ଜ୍ଞାନୀ । ଭଗବାନ କହିଥିବା ଏହି ପଦ୍ଧତି ଅନେକଙ୍କୁ ବୁଝାପଡ଼େ ନାହିଁ । କର୍ମ ଜ୍ଞାନ ଜାଣିନଥିବା ଲୋକମାନେ କେବଳ କାର୍ଯ୍ୟକୁ ଦେଖି, ଅନ୍ୟମାନଙ୍କୁ ଭୁଲ୍ ବୁଝନ୍ତି । ସେଭଳି ଲୋକମାନଙ୍କ ପାଖରେ ଭଗବଦ୍ଵୀତା ଅହର୍ନିଶି ଥିଲେ ମଧ୍ୟ, ସେଥିରେ ଥିବା ଭାବଠାରୁ ସେମାନେ ଦୂରରେ ଥାଆନ୍ତି ।

ଜ୍ଞାନୀ ହେଲେ ମଧ୍ୟ ନିଜ ପୂର୍ବଜନ୍ମ କର୍ମ ଅନୁସାରେ ନିଶ୍ଚୟ କେହି ରହିପାରିବେ ନାହିଁ । ଏହା ଭଗବାନ କହିଛନ୍ତି, ତେଣୁ କେହି ଭୁଲିବା ଉଚିତ୍ ନୁହେଁ । ମହାଜ୍ଞାନୀ କର୍ମଯୋଗୀମାନେ ମଧ୍ୟ ନିଜର କର୍ମ ଅନୁସାରେ ଚାଲୁଥିବା ବେଳେ, ସାଧାରଣ ମଣିଷ କର୍ମକୁ କଣ ଚାଲିପାରିବ ? ନିଜର ଧର୍ମ ଅନୁସାରେ କର୍ମ କାହାକୁ ଛାଡ଼ିବ ନାହିଁ । ତା ତାଲିକାରେ ଯାହାସବୁ ରହିଛି ସେହି ଅନୁସାରେ ସେ ସମସ୍ତଙ୍କୁ ନିଶ୍ଚୟ ଖେଳାଇବ । ତେଣୁ ଜ୍ଞାନୀହେଉ କି ସାଧାରଣ ମଣିଷ ହେଉ କର୍ମାନୁସାରେ ଯେଉଁ ବୃତ୍ତିରେ ଚାଲିବାକୁ ଥିବ, ଯେଉଁ ସମୟରେ ଯେଉଁ କାର୍ଯ୍ୟ କରିବାକୁ ହେବ ତାହାହିଁ କରିବାକୁ ବାଧ୍ୟ ହୋଇଥାଏ । ତା ନଭାବି ଏକାର୍ଯ୍ୟ ଭଲ ନୁହେଁ, ମୁଁ ଏକାର୍ଯ୍ୟ କରିବି ନାହିଁ, ସେ କାର୍ଯ୍ୟ କରିବା ଅବିବେକ ଭାବିଲେ ମଧ୍ୟ, ତାର କର୍ମ ନିଗ୍ରହ ତାର କର୍ମ ଆଗରେ କିଛି କାର୍ଯ୍ୟ କରିବ ନାହିଁ ବୋଲି ଜାଣିବା ଉଚିତ୍ । କେତେକ ଖରାପ କାର୍ଯ୍ୟ କରନ୍ତୁ ନାହିଁ ଭଲ କାର୍ଯ୍ୟ

କରନ୍ତୁ ବୋଲି ବେଦିକା ଚଳି ବଡ଼ ବଡ଼ ଭାଷଣ ଦେଇ ହାତବୋଧ କରିଥାନ୍ତି, ଅଥଚ କହୁଥିବା ଲୋକମାନେ ମଧ୍ୟ ନିଜେ ଖରାପ କାର୍ଯ୍ୟ କରିଥାନ୍ତି । ଏସବୁର କାରଣ କର୍ମବୋଲି ଜାଣିବା ଦରକାର । କହୁଥିବା, କୁହାଉଥିବା ଲୋକମାନେ ମଧ୍ୟ ଥିବା କର୍ମକୁ ଟାଳିପାରନ୍ତି ନାହିଁ । ଏହା ଦୈବଶାସନ, ଐଶ୍ଵରୀୟ ନିୟମ ବା ଭଗବାନ କହିଥିବା ଧର୍ମ ।

ଏପର୍ଯ୍ୟନ୍ତ କୁହାଯାଇଥିବା ଭାବର ସମ୍ପୂର୍ଣ୍ଣ ଭିନ୍ନ ଭାବ ଥିବା ଭଳି ତଳ ଶ୍ଳୋକଟି ଆପଣମାନଙ୍କୁ ଭ୍ରମିତ କରିପାରେ । ଏହି ପରିସ୍ଥିତିରେ ବୁଦ୍ଧିକୁ ସମ୍ପୂର୍ଣ୍ଣ ଉପଯୋଗ କରି ଦେଖିବା ଉଚିତ୍ ।

(୨) ଶ୍ଳୋକ, ୩୪ : ଇନ୍ଦ୍ରିୟସ୍ୟେନ୍ଦ୍ରିୟସ୍ୟାର୍ଥେ ରାଗଦ୍ଵେଷୌ ବ୍ୟବସ୍ଥିତୌ ।

ତୟୋର୍ନ ବଶମାଗଚ୍ଛେତୌ ହ୍ୟସ୍ୟ ପରିପଦ୍ଵିନୌ ॥

(ବ୍ରହ୍ମଯୋଗ)

ଭାବାର୍ଥ : ପ୍ରତି ଇନ୍ଦ୍ରିୟ ବିଷୟରେ ରାଗ ଦ୍ଵେଷ ରହିଛି, ସେହି ରାଗ ଦ୍ଵେଷ ଆଗରେ ମଣିଷ ବଶାଭୂତ ହେବା ଉଚିତ୍ ନୁହେଁ, ତାହାକୁ ନିଗ୍ରହ କରିବା ଉଚିତ୍, ରାଗଦ୍ଵେଷ ମଣିଷର ଶତ୍ରୁ ଭଳି ।

ବିବରଣୀ : ଏଠାରେ କୁହାଯାଇଥିବା ଶ୍ଳୋକ ପୂର୍ବରୁ ପୂର୍ବଶ୍ଳୋକରେ ମାନବର ନିଗ୍ରହ (ଦମନ) ଚେଷ୍ଟା କିଛି କାର୍ଯ୍ୟକରେ ନାହିଁ ଏବଂ କର୍ମ ଅନୁସାରେ କାର୍ଯ୍ୟ କରିବାକୁ ହୁଏ ବୋଲି ଜାଣିଥିଲେ । ଏବେ ଏହି ଶ୍ଳୋକରେ ରାଗ, ଦ୍ଵେଷାଦି ଗୁଣଗୁଡ଼ିକର ବଶାଭୂତ ହେବା ଉଚିତ୍ ନୁହେଁ ଅର୍ଥାତ୍ ଆମେ ଗୁଣଗୁଡ଼ିକର ପାଖକୁ ଯିବା ଉଚିତ୍ ନୁହେଁ ବୋଲି ସ୍ପଷ୍ଟ ବୁଝାପଡ଼ୁଛି । ରାଗଦ୍ଵେଷାଦି ଆସିବା ବେଳେ ଶତ୍ରୁମାନଙ୍କଠାରୁ ଦୂରରେ ରହିବା ଉଚିତ୍ ବୋଲି ବୁଝାପଡ଼ୁଛି, କିନ୍ତୁ ଏହି ଶ୍ଳୋକରେ ନିଗ୍ରହ କର କହିଥିବା ସ୍ଥଳେ, ଉପର ଶ୍ଳୋକରେ ନିଗ୍ରହ କରିବା ଅସାଧ୍ୟ ବୋଲି କହିଥିବା କଥାକୁ ଦେଖିଲେ କେହି ମଧ୍ୟ ଏହା ଜଣେ ପାଗଳ କହୁଥିବା କଥା ବୋଲି କହିପାରିବ । ଉଭୟ ଶ୍ଳୋକରେ ଭଗବାନ୍ ଯାହା କହିଛନ୍ତି ତାହା ସତ୍ୟ, ସେ ଭୁଲ୍ ବଶତଃ କହିନାହାନ୍ତି କି

ମୁଦ୍ରଣରେ ତୁଚ୍ଛ ହୋଇନାହିଁ, କେହି ଏଠାରେ କଣ୍ଠିତ ଶ୍ଳୋକ ମଧ୍ୟ ପ୍ରବେଶ କରାଇ ନାହାନ୍ତି । ଏହି ଶ୍ଳୋକ ଦୁଇଟିର ଭାବାର୍ଥକୁ ଅଲଗା ଅଲଗା ଗ୍ରହଣ କରିବା ଉଚିତ, କିନ୍ତୁ ସେଭଳି କେହି ଅଲଗା ଅଲଗା ବୁଝିନାହାନ୍ତି । କାର୍ଯ୍ୟକୁ କେହି ନିଗ୍ରହ କରି ପାରିବା ନାହିଁ, ଏହା ବାସ୍ତବ, କିନ୍ତୁ କାର୍ଯ୍ୟ ବିଷୟ ବ୍ୟତୀତ ବ୍ରହ୍ମଯୋଗ ଆଚରଣ କରିବାକୁ ଆସନରେ ବସିଥିବା ବ୍ୟକ୍ତିର ମଧ୍ୟ ଭଲ ମନ୍ଦ ଆଲୋଚନା ସାଧାରଣ ଭାବରେ ଆସିଥାଏ । ଏହି ସନ୍ଦର୍ଭରେ ବିଚାର ରୂପରେ ଆସୁଥିବା ଗୁଣଗୁଡ଼ିକୁ ନିହାତି ନିଗ୍ରହ କରିବା ଉଚିତ । ଏଭଳି ନକରିବା ଦ୍ଵାରା ବ୍ରହ୍ମଯୋଗ ଆଚରଣ ଅସମ୍ଭବ ହୋଇଯାଏ । ଶରୀରରେ କୌଣସି ଗୁଣ କାର୍ଯ୍ୟ କରୁନଥିବା ବେଳେ ବ୍ରହ୍ମଯୋଗ ସାଧନା କରିହୁଏ । ବ୍ରହ୍ମଯୋଗ ଭ୍ରଷ୍ଟତାର କାରଣ ହେଉଛି ଭିତରର ଗୁଣରାଜି । ବ୍ରହ୍ମଯୋଗୀ ପାଇଁ ରାଗଦ୍ଵେଷାଦି ପରମ ଶତ୍ରୁ ଭଳି । ସେଥିଲାଗି ବ୍ରହ୍ମଯୋଗ ସାଧକ ନିହାତି ଗୁଣଗୁଡ଼ିକୁ ନିଗ୍ରହ କରିବା ଉଚିତ । ଏବେ ଅନେକଙ୍କଠାରେ ଏକ ପ୍ରଶ୍ନ ଆସିପାରେ, ତାହା ହେଉଛି ! କର୍ମ ଅନୁସାରେ ଗୁଣରାଜି, ଗୁଣରାଜି ଅନୁସାରେ କାର୍ଯ୍ୟ ହେବାବେଳେ ତାହା ଶାସନରୂପ ହୋଇଥାଏ, ଏହି ଅନୁସାରେ ଆମେ ନିଗ୍ରହ କରିପାରିବା ନାହିଁ ବୋଲି ନିର୍ଦ୍ଧାରଣ କରି କହିବା ବେଳେ ଗୁଣଗୁଡ଼ିକୁ ନିଗ୍ରହ କର, ତାର ବଶୀଭୂତ ହେବା ଉଚିତ ନୁହେଁ ବୋଲି କିପରି କହିବା ? ଏହି ପ୍ରଶ୍ନର ସମାଧାନ ହେଉଛି ! ନିଗ୍ରହ କରିପାରିବୁ ନାହିଁ ବୋଲି କହିଛନ୍ତି ଅଜ୍ଞାନମାନଙ୍କୁ ! ସେମାନଙ୍କୁ ଭ୍ରମିତ ନକରି ଅଜ୍ଞାନୀ ଭଳି ମଧ୍ୟ ବଞ୍ଚିବା ଉଚିତ୍ କହିଛନ୍ତି କର୍ମଯୋଗୀ ମାନଙ୍କୁ ! କାରଣ ! ସେମାନେ ଏ ଦୁନିଆରେ ନିଶ୍ଚୟ କାର୍ଯ୍ୟ କରିବେ ଏବଂ ଭଲମନ୍ଦ କାର୍ଯ୍ୟର କ୍ରମ ନିଶ୍ଚୟ ଆସିବ । ଏହା କାର୍ଯ୍ୟ କରୁଥିବା ଲୋକମାନଙ୍କର ଧର୍ମ, କାର୍ଯ୍ୟ କରିବା ବେଳେ ଭଲକାର୍ଯ୍ୟ କରିବା ଉଚିତ୍, ଖରାପକାର୍ଯ୍ୟ କରିବା ଉଚିତ୍ ନୁହେଁ ବୋଲି ନିର୍ଣ୍ଣୟ କାର୍ଯ୍ୟକାରୀ ହେବନାହିଁ କାରଣ ! ତାହା କର୍ମ ଅନୁସାରେ ହୋଇଉଠିବ, କେହି ଏହି ନିୟମକୁ ଉଲ୍ଲଙ୍ଘନ କରିପାରିବେ ନାହିଁ, କିନ୍ତୁ ବ୍ରହ୍ମଯୋଗୀମାନେ କାର୍ଯ୍ୟ ଆଚରଣ କରିନଥାନ୍ତି, ସେମାନଙ୍କର କୌଣସି ଅବୟବ, କୌଣସି ଗୁଣ କାର୍ଯ୍ୟ କରିନଥାଏ । ବ୍ରହ୍ମଯୋଗରେ ଥିବା ସମୟରେ କର୍ମ ସ୍ଥିର ରହିଯାଇଥାଏ, ସେମାନଙ୍କର ବାହ୍ୟ ଶବ୍ଦ, ସ୍ଵର୍ଣ୍ଣ, ରୂପ, ରସ, ଗନ୍ଧାଦି ବିଷୟ ସହ ସମ୍ପର୍କ ନଥାଏ,

ତେଣୁ କର୍ମଯୋଗୀ ହୁଅନ୍ତୁ, ଅନ୍ୟମାନେ ହୁଅନ୍ତୁ ସମସ୍ତେ କାର୍ଯ୍ୟବଦ୍ଧ ହେବା ଭଳି ବ୍ରହ୍ମଯୋଗୀ କାର୍ଯ୍ୟବଦ୍ଧ ନୁହେଁ । କର୍ମଯୋଗୀମାନେ କାର୍ଯ୍ୟ କରିଥାନ୍ତି । ଜ୍ଞାନ ଜାଣିଥିବା ଲୋକମାନଙ୍କର କର୍ମାନୁସାରେ ଯାହା କାର୍ଯ୍ୟ ଥିବ ତାହା ସେମାନେ କରିବାକୁ ବାଧ୍ୟ, ତେଣୁ ନିଗ୍ରହୀ ହେବା କାଠିକର ପାଠ । ବ୍ରହ୍ମଯୋଗୀମାନେ କାର୍ଯ୍ୟକୁ ସ୍ଥିର କରିଦେଇପାରନ୍ତି, ତେଣୁ ସେମାନଙ୍କୁ ଗୁଣଦମନ କରିବାକୁ ହେବ । ବ୍ରହ୍ମଯୋଗୀ ଗୁଣରାଜିକୁ ସ୍ଥିରକରି, ତାର ଅନୁସନ୍ଧିତ କର୍ମକୁ ସ୍ଥିର କରିଥାଏ, ତାର ଏହି ପ୍ରଚେଷ୍ଟା ହେଉଛି ବ୍ରହ୍ମଯୋଗ ସାଧନା । ଚେଷ୍ଟା ପୂର୍ବକ ଗୁଣ ଦମନ କରିପାରିବା ବେଳେ ତାକୁ ବ୍ରହ୍ମଯୋଗ ଲଭ୍ୟ ହୋଇପାରିଥାଏ । ଯୋଗ ସମୟରେ କର୍ମ ସ୍ଥିର ଥାଏ, ତେଣୁ କାର୍ଯ୍ୟ ନଥାଏ, ଗୁଣଗୁଡ଼ିକ ନଥାଏ ବୋଲି ଜାଣିବା ଉଚିତ୍ । ତା ନହୋଇ କର୍ମ ଗୁଣାଦି କାର୍ଯ୍ୟ କରୁଥାଇ କାର୍ଯ୍ୟ କରିବା ହେଉଛି କର୍ମଯୋଗ । ଏଥିରେ ଜ୍ଞାନ ଜଣାଥିବା କର୍ମଯୋଗୀ ଆଉ ଜ୍ଞାନ ଜଣା ନଥିବା ଅଜ୍ଞାନୀ ଭିତରେ କୌଣସି ଭିନ୍ନତା ନଥାଏ, ସେମାନଙ୍କ ଠାରେ କର୍ମ ଅନୁସାରେ ଗୁଣ, ଗୁଣାନୁଗୁଣ କାର୍ଯ୍ୟ ନାମକ ସ୍ୱତନ୍ତ୍ର କାର୍ଯ୍ୟକାରୀ ହୋଇଥାଏ, ତେଣୁ ସେମାନେ କାର୍ଯ୍ୟ ନିଗ୍ରହ କରିପାରନ୍ତି ନାହିଁ ବୋଲି ମନେରଖିବା ଉଚିତ୍ । କର୍ମଯୋଗ ଅଲଗା, ବ୍ରହ୍ମଯୋଗ ଅଲଗା ବୋଲି ଜାଣି ପାରିବା ବେଳେ, ନିଗ୍ରହ କରିପାରୁ ନଥିବା ଲୋକମାନେ ଅଲଗା, କରୁଥିବା ଲୋକମାନେ ଅଲଗା ବୋଲି ବୁଝିହେବ । କାର୍ଯ୍ୟ କରୁଥିବା ଲୋକମାନେ ନିଗ୍ରହ ହୋଇପାରନ୍ତି ନାହିଁ, ବ୍ରହ୍ମଯୋଗୀମାନେ ନିଗ୍ରହ ହୋଇପାରନ୍ତି ବୋଲି ଜାଣିବା ଉଚିତ୍ ।

(୨) ଶ୍ଳୋକ, ୩୫: ଶ୍ରେୟାନ୍ ସ୍ୱଧର୍ମୋ ବିଗୁଣଃ ପରଧର୍ମାତ୍ ସ୍ୱନୁଷ୍ଠିତାତ୍ ।

ସ୍ୱଧର୍ମେ ନିଧନଂ ଶ୍ରେୟଃ ପରଧର୍ମୋ ଭୟାବହଃ ॥

(ଜୀବ, କର୍ମଯୋଗ)

ଭାବାର୍ଥ : ଉନ୍ନତ ଭାବରେ ଅନୁଷ୍ଠିତ ହେଉଥିବା ପରଧର୍ମ ଅପେକ୍ଷା ଗୁଣହୀନ ସ୍ୱଧର୍ମ ଶ୍ରେୟଃସ୍ୱର । ପରଧର୍ମରେ ଥିବା ଭୟଠାରୁ ସ୍ୱଧର୍ମର ମରଣ ବରଂ ଭଲ ।

ବିବରଣୀ : ଏହି ଶ୍ଳୋକରେ ମୁଖ୍ୟତଃ ଜାଣିବା ବିଷୟ ହେଉଛି ପରଧର୍ମ ଆଉ ସ୍ଵଧର୍ମ । ଶାସ୍ତ୍ରବଦ୍ଧ ଭାବରେ ସ୍ଵଧର୍ମ କଣ ତାହା ଜାଣିପାରିଲେ ତା ପଛରେ ଥିବା ପରଧର୍ମ କଣ ଜଣାପଡ଼ିଯିବ । ତା ପୂର୍ବରୁ ଧର୍ମ କଣ ପ୍ରଥମେ ଜାଣିବା ଉଚିତ୍ । ଧର୍ମ କଣ ଜାଣିଗଲେ ସ୍ଵଧର୍ମ, ପରଧର୍ମ କଣ ଜାଣିହେବ । “**କୌଣସି ବସ୍ତୁ, ପଦାର୍ଥ କିମ୍ବା କୌଣସି ସଜୀବ ବା ନିର୍ଜୀବର ଥିବା ସୂକ୍ଷ୍ମ ସହଜାତ ତତ୍ତ୍ଵକୁ ଧର୍ମ କୁହାଯାଏ**” ବୋଲି କହୁଛୁ, ସେହି ସହଜାତ ତତ୍ତ୍ଵ ଐଶ୍ଵରୀୟ ଦାନ ହୋଇଥାଏ । ଏକ ପଦାର୍ଥରେ ଥିବା ସହଜତତ୍ତ୍ଵକୁ ତାର ଧର୍ମ ବୋଲି କହି ପାରିବା । ଏଠାରେ ଆପଣମାନେ ମୋତେ ପ୍ରଶ୍ନ କରିପାରନ୍ତି, ଜଣେ ବ୍ୟକ୍ତି ଛୋଟ ବୟସରୁ କ୍ଲୋଧି । ବଡ଼ ହେବା ପରେ ମଧ୍ୟ ସେ ସେହିଭଳି, ତାର ଏହି ସ୍ଵଭାବ ସହଜାତ ବା ଜନ୍ମରୁ ଅଛି, ତେବେ କଣ ସେ ବ୍ୟକ୍ତିର କ୍ଲୋଧ ତାର ଧର୍ମ ହେବ ? ଆମ ତରଫରୁ ସମାଧାନ ହେଉଛି ! ମଣିଷ ଯାହା ସହଜାତ (ଜନ୍ମରୁ) ରହିଛି ତାହା ତାର ଧର୍ମ । ମଣିଷର ଭିନ୍ନ ଭିନ୍ନ ଧର୍ମ ନଥାଏ । ଏଠାରେ ଜଣେ କ୍ଲୋଧି ତେଣୁ ତାହା ତାର ଧର୍ମ ନୁହେଁ । ଉଦାହରଣ ସ୍ଵରୂପ ଲେମ୍ବୁ ଖଟା, ସବୁ ଲେମ୍ବୁ ମଧ୍ୟ ଖଟା । ତେଣୁ ଲେମ୍ବୁର ଧର୍ମ ଖଟା । ଏଭଳି ଗୋଟିଏ ଗଛର ଗୋଟିଏ ଧର୍ମ ଥିଲେ ସେ ଜାତିର ସବୁଗଛରେ ସେହିଧର୍ମ ରହିବା ଉଚିତ୍ । ସେତେବେଳେ ତାହା ତାର ଧର୍ମ ହେବ । ଗୋଟିଏ ଜାତିର ଗଛର ପତ୍ରରେ କଙ୍କଡ଼ାବିଛାର ବିଷ ହରଣ କରୁଥିବା ଗୁଣ ଥିଲେ ସେହି ଜାତିର ସବୁ ଗଛରେ ସେହିଗୁଣ ଥାଏ । ଏଠାରେ ସେ ଗଛର ଥିବା ସହଜାତ ଗୁଣ ହିଁ ସେ ଜାତିର ପ୍ରତ୍ୟେକ ଗଛର ଧର୍ମ ହେବ । ତା ନହୋଇ ଗୋଟିଏ ଗଛରେ ସେ ଶକ୍ତି ରହି, ସେହି ଜାତିର ଅନ୍ୟ ଗଛଗୁଡ଼ିକରେ ସେ ଶକ୍ତି ନଥିଲେ ତାହା ସେ ଗଛର ଧର୍ମ ହେବ ନାହିଁ । ତେଣୁ ଯାହା ଗୋଟିଏ ମଣିଷର ଅଛି ତାହା ତାର ଧର୍ମ ହେବ ନାହିଁ । ସମସ୍ତ ମଣିଷଠାରେ ଯାହା ରହିଛି ତାହା ଧର୍ମ ହେବ । ଧର୍ମ ଜନ୍ମରୁ ଆସିଥାଏ । ସେଥିଲାଗି ତାକୁ ସହଜ (ସହଜତ୍ତ୍ଵ) ବା ସହଜାତ ବୋଲି କହିଛୁ । ‘ଜ’ କହିଲେ ଜନ୍ମ । ସହଜାତ କହିଲେ ଯାହା ସାଥରେ ଜନ୍ମ ହୋଇଛି । ଏହି ବ୍ୟାଖ୍ୟା ଅନୁସାରେ ‘ସହଜତ୍ତ୍ଵ ବା ‘ସହଜାତ ତତ୍ତ୍ଵ’ କହିଲେ ଯାହା ଜନ୍ମରୁ ସାଥରେ ଆସିଛି । ଗୋଟିଏ ଜାତିର ଏକାଭଳି ଯାହା ଜନ୍ମରୁ ଆସିଛି ତାହାକୁ ଧର୍ମ

କହିପାରିବା । ଭାବୁଛୁ ଧର୍ମ ବାବଦରେ ଆଉ ଅବୁଝା ନଥିବ । ଉପର ଶ୍ଳୋକରେ ଭଗବାନ ଧର୍ମକୁ ବିଭାଜନ କରି ସ୍ଵଧର୍ମ ଏବଂ ପରଧର୍ମ କହିଛନ୍ତି ।

ପ୍ରକୃତି ଏବଂ ପୁରୁଷ ନାମରେ ସର୍ବ ଜଗତ ଦୁଇ ଭାଗରେ ବିଭାଜିତ ହୋଇ ରହିଛି । ପ୍ରକୃତି କହିଲେ ପଞ୍ଚଭୂତ ଏବଂ ତାଦ୍ଵାରା ଜନ୍ମିତ ସବୁକିଛି । ପୁରୁଷ କହିଲେ ପରମାତ୍ମା ଏବଂ ତାର ଅଂଶ ହୋଇଥିବା ଜୀବାତ୍ମା, ଆତ୍ମା । ପରମାତ୍ମା, ଆତ୍ମା, ଜୀବାତ୍ମା ତିନିହେଁ ଗୋଟିଏ ଭାଗ ହୋଇଥିବା ବେଳେ, ପରମାତ୍ମା ଦ୍ଵାରା ତିଆରି ହୋଇଥିବା ପ୍ରକୃତି, ତା ସମକ୍ଷୀୟ ଗୁଣରାଜି, ଇନ୍ଦ୍ରିୟ ସମୂହ ଆଉଏକ ଭାଗହୋଇ ରହିଛି । ମୋଟାମୋଟି ଭାବରେ ସମସ୍ତ ପ୍ରକୃତି ଅଂଶର ଧର୍ମ ଗୋଟିଏ ହୋଇଥିବା ବେଳେ, ସମସ୍ତ ପରମାତ୍ମା ଅଂଶର ଧର୍ମ ଭିନ୍ନ ଥାଏ ବୋଲି ଜଣାଯାଉଛି ।

ଏବେ ଆମେ (ମଣିଷ) ପ୍ରକୃତି ଭାଗର କି ପୁରୁଷ ଭାଗର ବୋଲି ବିଚାର କଲେ, ଆମର ଶରୀର ଏବଂ ଶରୀରର ପ୍ରତ୍ୟେକ ଭାଗ ପ୍ରକୃତି ସମକ୍ଷୀୟ ହୋଇ, ସେଥିରେ ଜୀବାତ୍ମା ଭାବରେ ଥିବା ଆମେ ପୁରୁଷ ବା ପରମାତ୍ମା ଅଂଶର ହୋଇ ରହିଛେ । ସେଥିଲାଗି ଆମେ ନିର୍ଦ୍ଦୟରେ କହିପାରିବା ଯେ, ଆମର ଶରୀର ପ୍ରକୃତିର, ଆମେ ପରମାତ୍ମାକାର । ତେଣୁ ଶରୀରର ଧର୍ମ ପ୍ରକୃତି ଧର୍ମ ହେଲେ, ଆମ ଧର୍ମ ପରମାତ୍ମା ସମକ୍ଷୀୟ । ସ୍ଵ କହିଲେ ନିଜର, ପର କହିଲେ ନିଜଠାରୁ ଅଲଗା । ତେଣୁ ସ୍ଵଧର୍ମ ହେଉଛି ନିଜର ଧର୍ମ ଅର୍ଥାତ୍ ଆମର ବା ଜୀବାତ୍ମାର ଧର୍ମ, ପରଧର୍ମ ହେଉଛି ପର ଅର୍ଥାତ୍ ଆମଠାରୁ ଅଲଗା ଥିବା ପ୍ରକୃତିର ଧର୍ମ । ଜୀବାତ୍ମାର ଧର୍ମ ଆତ୍ମାଧର୍ମ ବୋଲି ଜାଣିବା ପରେ ଆମ ଶରୀର ପରଧର୍ମ ବା ପ୍ରକୃତିଧର୍ମ ବୋଲି ସହଜରେ ବୁଝି ହେଉଛି ।

ଏହିଠାରେ ପୁଣି ମୂଳ ବିଷୟକୁ ଫେରି ଦେଖିଲେ, ଉପର ଶ୍ଳୋକରେ ଥିବା ସ୍ଵଧର୍ମରେ ଆଉ ପରଧର୍ମରେ ଘଟୁଥିବା କାର୍ଯ୍ୟଗୁଡ଼ିଏ ରହିଥିବା ଜଣାଯାଏ । ଶ୍ଳୋକରେ କହିଛନ୍ତି ସ୍ଵଧର୍ମ ଗୁଣହୀନ । ସ୍ଵଧର୍ମର ବ୍ୟତିରେକ ହୋଇଥାଏ ପରଧର୍ମ । ତେଣୁ ସ୍ଵଧର୍ମ ଗୁଣରହିତ ହେବାବେଳେ, ପରଧର୍ମ ଗୁଣସହିତ ବୋଲି ଜଣାଯାଉଛି । ଏଇ ହିସାବରେ ସ୍ଵଧର୍ମ ଆଚରଣ ଗୁଣ ରହିତ ଭାବରେ,

ପରଧର୍ମ ସଗୁଣ ଭାବରେ ଆଚରିତ ହୋଇଥାଏ ବୋଲି ସହଜରେ ବୁଝିହୁଏ । ଏହି ଦୁଇଟି ଧର୍ମରୁ ସ୍ଵଧର୍ମ ଆଚରଣ କରିବା ଜୀବ ଭାବରେ ଥିବା ତୋପାଇଁ ଶ୍ରେୟସ୍କର ବୋଲି ମଧ୍ୟ କହିଛନ୍ତି । ଆମେ ସମସ୍ତେ ଜୀବ, ତେଣୁ ସ୍ଵଧର୍ମ ସେଦିନର ଅର୍ଜୁନଙ୍କର ନୁହେଁ ଆଜି ଆମ ସମସ୍ତଙ୍କର ଆବଶ୍ୟକ । ସ୍ଵଧର୍ମ ଆମ ସମସ୍ତଙ୍କର ଧର୍ମ, ସମସ୍ତଙ୍କ ପାଇଁ ଶ୍ରେୟସ୍କର ଏବଂ ଆଚରଣ ଯୋଗ୍ୟ ।

ଲେୟୁର ସହଜାତ ଗୁଣ ଖଟା ଲାଗିବା । ଲେୟୁ ଖଟା ନଲାଗି ପିତା କିମ୍ବା କଷା ଲାଗିଲା ବୋଲି ଭାବିବା । ସେତେବେଳେ କହିପାରିବା ଲେୟୁ ତାର ଧର୍ମ ହରାଇଛି, ନଚେତ୍ ଅଧର୍ମ ବା ପରଧର୍ମରେ ଅଛି । ସେହିଭଳି ଜଣେ ମଣିଷ ସ୍ଵଧର୍ମରେ ନରହି ପରଧର୍ମରେ ଅଛି ଭାବିଲେ, ସେ ଅଧର୍ମରେ ଅଛି କହିଲେ ଚଳିବ । ଭୃତ୍ୟୁଷ୍ଟରେ ପ୍ରାୟ ସମସ୍ତ ବୃକ୍ଷଲତା, ଫଳଫୁଲ, ନାନା ପଦାର୍ଥାଦି ନିଜ ନିଜର ଧର୍ମକୁ ହରାଇ ନଥାନ୍ତି, କିନ୍ତୁ କହିପାରିବା ଯେ, ଶତକଡ଼ା ୯୯ ଭାଗ ମଣିଷ ସ୍ଵଧର୍ମ ହରାଇ ପରଧର୍ମରେ ଅଛନ୍ତି । ସେଥିଲାଗି ଏହି ଶ୍ଳୋକରେ ମଣିଷକୁ ସତର୍କ କରାଇ ଭଗବାନ ପରଧର୍ମ ଅପେକ୍ଷା ସ୍ଵଧର୍ମ ଶ୍ରେୟସ୍କର ବୋଲି କହିଛନ୍ତି । ଏହି ସ୍ଵଧର୍ମ କଣ ? ତାହା କାହିଁକି ଶ୍ରେୟସ୍କର, ପରଧର୍ମ କଣ, ତାହା କାହିଁକି ବର୍ଜନୀୟ ବା ଭୟାବହ ସେ ବାବଦରେ ଆମେ ସବ୍ୟାଖ୍ୟାନ ଜାଣିବା ଉଚିତ୍ ।

ଏଠାରେ ସ୍ଵଧର୍ମ ଆଚରଣ କଣ ? ପରଧର୍ମ ଆଚରଣ କଣ ? ପ୍ରଶ୍ନ ନଥାଏ ରହିପାରିବ ନାହିଁ । ତାର ସମାଧାନ ଦେଖିବା । ସ୍ଵଧର୍ମ, ପରଧର୍ମ ଗୋଟିଏ ଶରୀରରେ ରହିଛି । ଶରୀରରୁ ଜୀବନ ଆରମ୍ଭ କରିଥିବା ପ୍ରତ୍ୟେକ ଜୀବରାଶି ପରଧର୍ମରେ ରହିଥାନ୍ତି । ଛୋଟ ବୟସରୁ ସମସ୍ତେ ନିଶ୍ଚୟ ପରଧର୍ମ ଆଚରଣ କରିଥାନ୍ତି । ପ୍ରଥମେ ପରଧର୍ମରୁ ଆରମ୍ଭ ହୋଇଥିବା ଜୀବନ କିଛିକାଳ ପରେ ସ୍ଵଧର୍ମକୁ ଆସିବା ଉଚିତ୍ । କିନ୍ତୁ ଶତକଡ଼ା ୯୯ ଭାଗ ଲୋକେ ଆମରଣ ସ୍ଵଧର୍ମକୁ ଆସିନପାରି ପରଧର୍ମରେ ରହିଥାନ୍ତି ।

ପରଧର୍ମରୁ ସ୍ଵଧର୍ମକୁ ରାସ୍ତା ଥାଏ । କାରଣ ! ସମସ୍ତେ ଯେତେ ପାଇଁ କୌଣସିନା କୌଣସି କାର୍ଯ୍ୟାଚରଣ କରିଥାନ୍ତି । ସେହି କାର୍ଯ୍ୟ ଶରୀରର ମନ,

ଗୁଣ, ଜ୍ଞାନେନ୍ଦ୍ରିୟ, କର୍ମେନ୍ଦ୍ରିୟାଦି ଦ୍ଵାରା ହୋଇଥାଏ । ଗୁଣଗୁଡ଼ିକର କାର୍ଯ୍ୟ ପ୍ରକୃତି ସମ୍ବନ୍ଧୀୟ । ପ୍ରତ୍ୟେକ ମଣିଷ ସକାଳୁ ସଂଧ୍ୟା ପର୍ଯ୍ୟନ୍ତ କୌଣସି ଏକ କାର୍ଯ୍ୟରେ ଲଗ୍ନ ଥାଆନ୍ତି, ତେଣୁ ଆତ୍ମାଠାରୁ ଅଲଗା ପରଧର୍ମରେ ଥାଆନ୍ତି ବୋଲି କହିପାରିବା । ଆତ୍ମଜ୍ଞାନ ଜାଣିଥିବା ବା ସ୍ଵଧର୍ମକୁ ଜାଣିଥିବା ବ୍ୟକ୍ତି ଗୁଣଗୁଡ଼ିକୁ ମନ ଦ୍ଵାରା ସ୍ଥିରକରି କାର୍ଯ୍ୟରେ ଲଗ୍ନ ନହୋଇ, ଆତ୍ମା ଉପରେ ଲଗ୍ନ ହୋଇଛି ବୋଲି ଭାବିବା ବେଳେ ସେ ସ୍ଵଧର୍ମରେ ଅଛି ବୋଲି କହିପାରିବା । ଗୋଟିଏ ଶରୀରରେ ଦୁଇଟି ଧର୍ମ ରହିବା ଦ୍ଵାରା କଣ ସ୍ଵଧର୍ମ, କଣ ପରଧର୍ମ ଜାଣି ନପାରିବା, ସ୍ଵଧର୍ମର ବିବରଣ ଜାଣି ନପାରିବା, ପର ଧର୍ମରେ ବଞ୍ଚିବା ଛୋଟବେଳୁ ଅଭ୍ୟାସରେ ପରିଣତ ହୋଇଯାଇଥିବାରୁ, ପ୍ରାୟ ସମସ୍ତେ ପରଧର୍ମରେ ସହଜ ଭାବରେ ଛନ୍ଦିହୋଇ ରହିଯାଇଥାନ୍ତି ବୋଲି କହିପାରିବା । ସ୍ଵଧର୍ମର ବିବରଣ ନଜାଣିବା, ତାର ଆବଶ୍ୟକତା ବାବଦରେ ନଜାଣିବା, ଜାଣିବା ପାଇଁ ସମୟ ନମିଳିବା, ତାବାଦରେ ଜଣାଇବା ଲୋକ ପାଖରେ ନରହିବା ଦ୍ଵାରା, ଏଭଳି ଅନେକ କାରଣ ଦ୍ଵାରା ନିଜ ଧର୍ମକୁ ହରାଇ ବସୁଛନ୍ତି । ଛୋଟ ବୟସରୁ ପରଧର୍ମର ଅଭ୍ୟାସରେ ରହି, ବୟସ ବଢ଼ିବା କ୍ରମରେ ଚେଷ୍ଟା ପୂର୍ବକ ସ୍ଵଧର୍ମକୁ ଜାଣିବାକୁ ହୁଏ, କିନ୍ତୁ ଯେଉଁମାନଙ୍କ ଠାରେ ମୁଁ କିଏ ବୋଲି ପ୍ରଶ୍ନ ଆସିନଥାଏ ସେମାନେ ସ୍ଵଧର୍ମ ବାଦରେ କେବେ ମଧ୍ୟ ଆଲୋଚନା କରିନଥାନ୍ତି ।

ସ୍ଵ ଧର୍ମରେ ରହିଲେ କଣ ଲାଭ ? ପର ଧର୍ମରେ ରହିଲେ କଣ କ୍ଷତି ? ଆଉ ସ୍ଵ ଧର୍ମରେ ରହିବା କାହିଁକି ଶ୍ରେୟସ୍କର ବୋଲି ବିଚାର କଲେ, ଉପର ଶ୍ଳୋକରେ “ପରଧର୍ମୋ ଭୟାବହଃ” ବାକ୍ୟ ଅନୁସାରେ ପରଧର୍ମ ଭୟଙ୍କର ଏବଂ “ସ୍ଵଧର୍ମେ ନିଧନଂ” ବାକ୍ୟ ଅନୁସାରେ ସ୍ଵଧର୍ମରେ ମରଣ ଅଛି ବୋଲି ଜଣାପଡ଼ୁଛି । ଏଠାରେ ମରଣ ଆଉ ଭୟ ଦୁଇଟିରୁ ସମସ୍ତେ ମରଣଠାରୁ ଦୂରରେ ରହିବା ଉଚିତ୍ ଭାବିବା ଭୁଲ୍ ହୋଇଥାଏ । ଆତ୍ମଜ୍ଞାନ ଜଣାନଥିବା ବ୍ୟକ୍ତି ଭୁଲ୍ କଲେ ଚଳିବ ହେଲେ, ଆତ୍ମଜ୍ଞାନ ଜାଣିଥିବା ବ୍ୟକ୍ତି ଏଠାରେ ଭୁଲ୍ ବୁଝିବା ଠିକ୍ ନୁହେଁ । ବାସ୍ତବ କଥା ବିଚାରକଲେ ଏହି ଶ୍ଳୋକରେ ପରଧର୍ମରେ ରହୁଥିବା ଭୟ ଅପେକ୍ଷା, ସ୍ଵଧର୍ମରେ ରହିଥିବା ମରଣ ଶ୍ରେୟସ୍କର ବୋଲି

କହିଛନ୍ତି । ତେଣୁ ଭଗବାନ କହିଥିବା କଥାର ବିପରୀତ ମଣିଷ ମରଣ ଅପେକ୍ଷା ଭୟହିଁ ଶ୍ରେୟଙ୍କର ବୋଲି ଭାବିବା ଭୁଲ୍ ହୋଇଥାଏ ।

ଜ୍ୟୋତିଷ ଶାସ୍ତ୍ରରେ ମୋଟ ନଅଗୋଟି ଗ୍ରହ ଅଛନ୍ତି, ତନ୍ମଧ୍ୟରୁ ସାତଗୋଟି ଦେଖାଯାଇଥାନ୍ତି, ଦୁଇଟି ଛାୟାଗ୍ରହ ଭାବରେ ରହି ଦେଖାଯାଇ ନଥାନ୍ତି, ସେ ଦୁଇଟି ରାହୁ ଏବଂ କେତୁ, ଏଇ ଦୁଇଟି ଗ୍ରହ ଅନ୍ୟ ସାତଗୋଟି ଗ୍ରହର ବ୍ୟତିରେକ ଦିଶାରେ ଭ୍ରମଣ କରିଥାନ୍ତି, ଗୁରୁ ଏବଂ ଶନି ଗ୍ରହର ଅଧକ୍ଷତାରେ, ଦୁଇଟି ଦଳରେ ବିଭାଜିତ ହୋଇଥିବା ଏହି ସପ୍ତଗ୍ରହ ପାଇଁ ରାହୁ, କେତୁ ଅଧିପତି ଭାବରେ ଥାଆନ୍ତି ବୋଲି ବଡ଼ମାନେ ଜଣାଇଥିବା ଭଳି, ଆମ ଶରୀରରେ ମଧ୍ୟ ପ୍ରତ୍ୟେକ ଭାଗରେ ଯୋଗଶାସ୍ତ୍ର ଅନୁସାରେ ୧୨ ଗୋଟି ଗୁଣ ରହିଥାଏ । ସେହିଭଳି ଛାୟାଗ୍ରହ ରାହୁ, କେତୁ ଭଳି ଆମ ଶରୀରରେ ଦୁଇଟି ଛାୟାଗୁଣ ମଧ୍ୟ ଥାଆନ୍ତି, ତାହା ଭୟ, ଧୈର୍ଯ୍ୟ । ଏତଦ୍ ବ୍ୟତୀତ ଆଉ ଏକ ସ୍ଵତନ୍ତ୍ର ଗୁଣ ରହିଛି ଯାହା ଦୁଇ ଦିଗରେ ଥାଏ, ତାହା ହେଉଛି ଶ୍ରଦ୍ଧା । ୧୨ ଗୋଟି ଗୁଣ, ଗୁରୁ ଆଉ ଶନି ଦଳ ଭଳି ଦୁଇ ଭାଗରେ ବିଭାଜିତ ହୋଇ ଛଅଗୋଟି ଭଲଗୁଣ, ଛଅଗୋଟି ଖରାପଗୁଣ ଭାବରେ ରହିଛନ୍ତି । ତାହାକୁ ଦୈବଗୁଣ, ଅସୁରଗୁଣ ବୋଲି ମଧ୍ୟ କୁହାଯାଇଛି । ଏହିଭଳି ଆମ ଶରୀରର ଏକ ଗୁଣଭାଗରେ ୧୨ + ୨ + ୧ = ୧୪ ଗୋଟି ଗୁଣ ରହିଥାନ୍ତି ବୋଲି ଜଣାଯାଇଛି । ଅଜ୍ଞାନ ଭୟ ସମ୍ବନ୍ଧୀୟ, ଧୈର୍ଯ୍ୟ ଜ୍ଞାନ ସମ୍ବନ୍ଧୀୟ, କିନ୍ତୁ ଶ୍ରଦ୍ଧା ଉଭୟ ଜ୍ଞାନ, ଅଜ୍ଞାନ ପାଇଁ ସମାନ । ଗୁଣଗୁଡ଼ିକ କାର୍ଯ୍ୟ କରିବା ବେଳେ ଅଜ୍ଞାନ ସମ୍ବନ୍ଧୀୟ ଭୟ ମଧ୍ୟ ଜାତ ହୋଇଥାଏ । ପରଧର୍ମୀ ଭୟାବହଃ ନାମକ ସୂତ୍ର ଅନୁସାରେ ଶରୀରରେ ଗୁଣଗୁଡ଼ିକ କାର୍ଯ୍ୟ କରୁଥିବାରୁ ସବୁବେଳେ ଭୟ ଜାତ ହୋଇଥାଏ । ସେହି ଅନୁସାରେ ଆମେ ଜୀବନରେ ସର୍ବଦା ଭୟର ଜୀବନ ବଞ୍ଚୁଛେ ବୋଲି ଜଣାପଡ଼ୁଛି ।

ସାଧାରଣତଃ ସମସ୍ତେ ଭୟଠାରୁ ମରଣକୁ ବଡ଼ ଭାବିଥାନ୍ତି । ମରଣ ଜୀବନରେ ଗୋଟିଏ କ୍ଷଣ ଏବଂ ଗୋଟିଏ ଥର ଆସିଥାଏ, କିନ୍ତୁ ଭୟ ଜୀବନରେ ଅନେକ ସମୟଧରି ଅନେକ ଥର ଆସିଥାଏ । ଏତେ ସମୟ ଧରି, ଅନେକ ଥର ଆସୁଥିବା ଭୟ ବଡ଼ ? କି ଗୋଟିଏ କ୍ଷଣରେ ମାତ୍ର ଗୋଟିଏ ଥର ଆସୁଥିବା

ମରଣ ବଡ଼ ? ବୋଲି ବିଚାର କଲେ ଅଧିକ କାଳ ଧରି ରହୁଥିବା ଭୟ ନିଶ୍ଚୟ ବଡ଼ ବୋଲି କହିପାରିବା ସିନା, କ୍ଷଣକାଳର ମରଣକୁ ବଡ଼ ବୋଲି କହିପାରିବା ନାହିଁ । ଅନେକକାଳ ଧରି ମଣିଷକୁ ପାତିତ କରୁଥିବା, ସତ୍ୟତାକୁ ବିନାଶ କରୁଥିବା ଭୟକୁ ବଡ଼ ନକହି କୌଣସି ପାତାଦାୟକ ହୋଇନଥିବା ମରଣକୁ ବଡ଼ କହିବା ଭୁଲ୍ । ସେଥିପାଇଁ ଭଗବାନ “ସ୍ଵଧର୍ମେ ନିଧନଂ ଶ୍ରେୟଃ ପରଧର୍ମୋ ଭୟାବହଃ” ଅର୍ଥାତ୍ ପରଧର୍ମର ଭୟ ଅପେକ୍ଷା ସ୍ଵଧର୍ମର ମରଣ ଭଲ ବୋଲି କହିଛନ୍ତି । ଜୀବନରେ ପାତାଦାୟୀ ହୋଇ, ମଣିଷକୁ ବାରମ୍ବାର ଭାଙ୍ଗିଦେଉଥିବା ଭୟ ପ୍ରକୃତି ସମ୍ବନ୍ଧୀୟ, ତାହା ଅଜ୍ଞାନ ଦ୍ଵାରା ମଣିଷକୁ ବଶୀଭୂତ କରିଥାଏ । କିନ୍ତୁ କୌଣସି ସମୟରେ ମଧ୍ୟ କର୍ମ ବିଧିକୁ ଜଣାଇ ଦୁଃଖ ରହିତ କରୁଥିବା ଧର୍ମିୟ ଜ୍ଞାନ ସମ୍ବନ୍ଧୀୟ ।

ଆତ୍ମଜ୍ଞାନକୁ ହରଣ କରିଦେବା ଭଳି ଭୟ କେତେବଡ଼ ଲୋକକୁ ମଧ୍ୟ ନିଜର ବଶୀଭୂତ କରି ଭୟ ଅପେକ୍ଷା ମରଣ ଭୟଙ୍କର ବୋଲି ଭାବିତ କରିଥାଏ । ଭୟ ମଣିଷକୁ ସର୍ବଦା ପରଧର୍ମରେ ରହିବା ଭଳି କରିଦିଏ । ଏକ ଉଦାହରଣ ଦେଖନ୍ତୁ, ଜଣେ ଗୁରୁଙ୍କ ପାଖରେ ୧୨ ବର୍ଷ କାଳ ରହି ଜ୍ଞାନ ଅର୍ଜନ କରିଥିବା କେତେଜଣ ଶିଷ୍ୟ ଥିଲେ । ଗୁରୁଙ୍କ ପାଖରେ ରହି କେତେ ଉନ୍ନତ ଜ୍ଞାନ ଶିଖିଥିଲେ କଣହେବ ଜ୍ଞାନକୁ ସେମାନେ ଆଚରଣରେ ପରିଣତ କରି ନପାରିଲେ କିଛିଲାଭ ନାହିଁ । ତେଣୁ ଗୁରୁ ଚାହୁଁଥିଲେ ଯେ, ମୋ’ ଶିଷ୍ୟମାନେ କେବଳ କଥାକୁହା ଜ୍ଞାନ ନୁହେଁ ଆଚରଣ ଜ୍ଞାନରେ ମଧ୍ୟ ପାରଦର୍ଶିତା ଅର୍ଜନ କରନ୍ତୁ । ସେଥିପାଇଁ ଜ୍ଞାନ ଶିଖାଉଥିବା ଗୁରୁ ଶିଷ୍ୟମାନେ କେତେବେଳେ ଜ୍ଞାନରେ ପରିଣାମଦର୍ଶୀ ହେବେ ତାହା ଦେଖିବାକୁ ଅପେକ୍ଷା କରିଥିଲେ । ଠିକ୍ ଏହି ପରିସ୍ଥିତିରେ କର୍ମବଶତଃ ଗୁରୁଙ୍କର ଏକ ବଡ଼ ସମସ୍ୟା ଦେଖାଦେଲା, ସେହି ସମସ୍ୟା ପ୍ରତ୍ୟକ୍ଷତଃ ସମସ୍ତଙ୍କୁ ଜଣାପଡ଼ିବା ଭଳି ଗୁରୁ ଅନେକ କଷ୍ଟ, ନଷ୍ଟର ସମ୍ମୁଖୀନ ହେଲେ । ଏହି ସମୟରେ ଗୁରୁଙ୍କର ମହାନତା ଗାନ କରୁଥିବା କେତେଜଣ ଶିଷ୍ୟ ଗୁରୁଙ୍କର ଏହି ପରିସ୍ଥିତି ଦେଖି, ଗୁରୁଙ୍କ ପାଖରେ ଏବେ ଆମେ ରହିବା ଦ୍ଵାରା ଆମେମାନେ ମଧ୍ୟ ଦୁଃଖକଷ୍ଟ ଭୋଗିବା ଭାବି, ଗୁରୁଙ୍କ ପାଖକୁ ଆସିବା ବନ୍ଦ କରିଦେଲେ । ଏଠାରେ ମୁଖ୍ୟତଃ

ଭୟ ହିଁ ସେମାନଙ୍କ ଠାରେ କାର୍ଯ୍ୟ କରିଥିଲା ବୋଲି ଜାଣିବା ଉଚିତ୍ । ଦୁଃଖ, କଷ୍ଟ, ନଷ୍ଟ ଆସିବା ଭୟରେ, ସେମାନେ ଆଉ ଆସିଲେ ନାହିଁ । ଯାହାଚି ହେବ କର୍ମାନୁସାରେ ହେବ, ସେ ନିର୍ଣ୍ଣୟକୁ କେହି ବଦଳାଇ ପାରିବେ ନାହିଁ ବୋଲି ଶିଖୁଥିବା ଆତ୍ମଜ୍ଞାନକୁ ସେମାନେ ଭୁଲିଗଲେ, କେବଳ କଥା କହିବାକୁ ଜ୍ଞାନ ଗ୍ରହଣ କରିଥିବା ସେମାନେ, ଆଚରଣ ରହିତ ହୋଇପଡ଼ିଲେ ।

ଏକ ଖାଦ୍ୟକୁ କିପରି ରାନ୍ଧିଲେ ତାହା ସ୍ଵାଦିଷ୍ଟ ହେବ ତାହା ଆମେ ଜାଣିଗଲେ ବୋଲି ଭାବିବା । ଏଠାରେ ରାନ୍ଧିବା ଜ୍ଞାନରେ ଅଭିଜ୍ଞ ହୋଇଥିଲେ କଣହେବ ସେ ଖାଦ୍ୟର ସ୍ଵାଦକୁ ଅନୁଭବ କରିପାରିବା ନାହିଁ । କାରଣ ! ସେ ସ୍ଵାଦର ଅନୁଭୂତି ଆମ ପାଖରେ ନାହିଁ । ସେହି ସ୍ଵାଦ କିପରି ? ତାହା କିପରି ରାନ୍ଧିଲେ ସୁସ୍ଵାଦ ଖାଦ୍ୟ ତିଆରି ହେବ ? କହିଲେ, ସେପରି ରାନ୍ଧି ଖାଇବା ପରେ ଜଣାପଡ଼ିବ, ସେହିଭଳି ଜ୍ଞାନଶୁଣି ନିଜକୁ ମହାନ ଭାବିଲେ କଣହେବ ! ସେ ଜ୍ଞାନର ମହାନତାକୁ ତ ଆମେ ଜାଣିନାହେଁ ! ! ଶୁଣି ଜାଣିଥିବା ଜ୍ଞାନକୁ ଆଚରଣ କଲେ ତାର ମହାନତା କଣ ଜାଣିହେବ । ଗୁରୁଙ୍କ ପାଖରେ ଏତେ ଦିନ ରହି ଏତେଜ୍ଞାନ ଶିଖି, କୌଣସି ପ୍ରଶ୍ନର ମଧ୍ୟ ଜବାବ ଦେଇପାରିବା ଭଳି ସ୍ଥିତିରେ ଥିବା ସମର୍ପବନ୍ଧ ଶିଷ୍ୟମାନେ ଆସିଥିବା ସମସ୍ୟାର ସମାଧାନ କରି ନପାରିଲେ ତାହା ଆଚରଣ ଜ୍ଞାନ କିପରି ହେବ ? ଗୁରୁଙ୍କ ପାଖରେ ଅଭିଜ୍ଞ ଶିଷ୍ୟ ବୋଲାଉଥିବା କେତେକ ଶିଷ୍ୟମାନେ ଆମ ଗୁରୁ ଆମକୁ ମହାନଜ୍ଞାନ ଶିଖାଇଛନ୍ତି ବୋଲି ଗୁରୁଙ୍କର ଗୁଣଗାନ କରୁଥିଲେ ମଧ୍ୟ, ସେମାନଙ୍କ ଜ୍ଞାନ କେବଳ ସେମାନଙ୍କ ତୁଷ୍ଟର କଥା ପର୍ଯ୍ୟନ୍ତ ସିମାତ ଥିଲା । ଭୌତିକ ସମସ୍ୟା ଉପରେ ପ୍ରୟୋଗ କରି ସେମାନେ ସେହି ପରିସ୍ଥିତିରେ ଏକ ଉନ୍ନତ ନିର୍ଣ୍ଣୟରେ ପହଞ୍ଚି ପାରିଲେ ନାହିଁ । ଗୁରୁଙ୍କର ଦୁଃଖକଷ୍ଟ ପଡ଼ିଥିବା ବେଳେ ତାହା ଆମ ଉପରେ ମଧ୍ୟ ପଡ଼ିପାରେ ଭାବି ସେମାନଙ୍କ ଭିତରୁ ମଧ୍ୟ କେତେକ ଗୁରୁଙ୍କ ପାଖରୁ ଚାଲିଗଲେ । ଏଭଳି କେତେକ ଚାଲିଗଲେ, ଆଉ କେତେକ ବଳକା ରହିଲେ । ବାହାରର ପାଠପଢ଼ାରେ ଗୋଟିଏ ଶ୍ରେଣୀରୁ ପାସ୍ କରି ଆଉ ଗୋଟିଏ ଶ୍ରେଣୀକୁ ଯିବାକୁ ହେଲେ ଚୈତ୍ତ୍ଵାସିକ, ସାତ୍ତ୍ଵାସିକ, ବାର୍ଷିକ ପରୀକ୍ଷା ଥିବାଭଳି, ସେଠାରେ ରହିଥିବା ବଳକା ଶିଷ୍ୟମାନଙ୍କ ପାଇଁ ବାର୍ଷିକ ପରୀକ୍ଷା ଆସିବା ଭଳି

ସମସ୍ୟା ଆସି ପହଞ୍ଚିଗଲା । ସେହି ସମସ୍ୟାରେ ଗୁରୁଙ୍କର ଶତ୍ରୁମାନେ ଗୁରୁଙ୍କୁ ମାରିଦେବା ପାଇଁ ନିର୍ଣ୍ଣୟ ନେଇଥିଲେ । ଏଇ ମାସକ ଭିତରେ ସମୟ ସୁବିଧା ଦେଖି ଗୁରୁଙ୍କୁ ସେମାନେ ଜୀବନରେ ମାରିଦେବା ପାଇଁ ସଯୋଜନା ଅପେକ୍ଷା କରି ରହିଥିଲେ । ଏକଥା ସେଠାରେ ଥିବା ବଳକା ଶିଷ୍ୟମାନେ କୌଣସି ସୂତ୍ରରୁ ଜାଣିବାକୁ ପାଇଲେ । ଶିଷ୍ୟମାନେ ଜାଣିବା ପରେ ଗୁରୁ ମଧ୍ୟ ଜାଣିବାକୁ ପାଇଲେ । କର୍ମରେ ଯାହାଥିବ ତାହା ହିଁ ହେବ ବୋଲି ଜାଣିଥିବା ଗୁରୁ ଏହି କଥାକୁ ଖାତର ନକରି ଧୈର୍ଯ୍ୟର ସହିତ ନିଜର ସବୁଦିନିଆ କାର୍ଯ୍ୟରେ ଲାଗିପଡ଼ିଲେ । ଏବେ ସେଠାରେ ବଳକା ଥିବା ଶିଷ୍ୟମାନେ ମଧ୍ୟ ବିଚାର କଲେ ଯେ, ଯେଉଁମାନେ ଏହି ପରିସ୍ଥିତି ଆସୁଛି ବୋଲି ଆଗୁଆ ଚଳିଗଲେ ସେମାନେ ଭଲ କଲେ, କିନ୍ତୁ ଆମେମାନେ ସେମାନଙ୍କ ସାଥରେ ନଯାଇ ଏହି ପରିସ୍ଥିତିରେ ଛନ୍ଦି ହୋଇଯାଇଛେ, ଆମମାନଙ୍କର ବୁଦ୍ଧି ସତରେ ଖୁବ୍ କମ୍, ଏବେ କରିବା କ’ଣ, ଗୁରୁଙ୍କୁ ତାଙ୍କର ଶତ୍ରୁମାନେ ନିଶ୍ଚୟ ଏଇ କୋଡ଼ିଏ ପଚାଶ ଦିନ ଭିତରେ ମାରିଦେବେ, ଏହି ପରିସ୍ଥିତିରେ ଆମେମାନେ ଏଠାରେ ରହିବା ବିପଜ୍ଜନକ, ଆମେ ମଧ୍ୟ ମରଣ ମୁହଁରେ ପଡ଼ିବା ଆଶଙ୍କା ଅଛି, ଆମେ ଏବେ ଗୁରୁଙ୍କ ଶିଷ୍ୟ ଭାବରେ ପରିଗଣିତ ହେବା ଏହି ପରିସ୍ଥିତିରେ ଠିକ୍ ନୁହେଁ । ପରିସ୍ଥିତି ଏଭଳି ଭୟଙ୍କର ହୋଇଯାଇଛି ଯେ, ଆମେମାନେ ମଧ୍ୟ ମରିବା, ବରଂ ଏଠାରୁ ଖସିଯାଇ ଗୁରୁଙ୍କ ଶତ୍ରୁମାନଙ୍କ ସହିତ ହାତ ମିଳାଇବା ଉଚିତ୍ ହେବ । କାରଣ ! ଗୁରୁଙ୍କର ମରଣ ନିଶ୍ଚୟ । ଏଭଳି ସେମାନଙ୍କର ବିଚାର ଶେଷହେବା ପରେ ଯାହା ନିର୍ଣ୍ଣୟନେଲେ ସେହି ନିର୍ଣ୍ଣୟରେ ସେମାନଙ୍କ ଭିତରୁ ମଧ୍ୟ ଆଉ କେତେଜଣଙ୍କ ଦେଖା ମିଳିଲା ନାହିଁ । ସେମାନେ ଗୁରୁଙ୍କ ଶତ୍ରୁମାନଙ୍କ ସହିତ ପରିଚୟ ସ୍ଥାପନ କରି ସେମାନଙ୍କୁ ଦେଖିଲେ ଭୟରେ ଦଣ୍ଡବତ ଠୁଙ୍କି ଚାଲିଯାଇଥିଲେ ।

ଶେଷରେ ମରଣ ଭୟରେ ବିଚଳିତ ହୋଇ, ଚୀରକାଳ ଅନ୍ୟମାନଙ୍କୁ ଭୟକରି କେତେଜଣ ଶିଷ୍ୟ ଚାଲିଯିବା ପରେ, ସେତେବେଳ ପର୍ଯ୍ୟନ୍ତ ମଧ୍ୟ ଜ୍ଞାନ ଦ୍ଵାରା ଉଚିତ୍ ବିଚାର କରିପାରୁଥିବା ଶିଷ୍ୟମାନେ, ଜ୍ଞାନ ସିଦ୍ଧାନ୍ତ ଅନୁସାରେ ସମସ୍ତଙ୍କୁ କର୍ମ ହିଁ ଖେଳାଇଥାଏ, କର୍ମ ନିର୍ଣ୍ଣୟରେ ଯାହା ଥାଏ ତାହା ନିଶ୍ଚୟ

ହେବ, ଜୀବନରେ ମରଣ ମାତ୍ର ଗୋଟିଏ ଥର ନିଶ୍ଚୟ ଆସିବ, ସେଥିପାଇଁ ବିଚଳିତ ହେଲେ ଆମେ ଜ୍ଞାନ ଶିଖି କିଛି ଲାଭ ନାହିଁ ବୋଲି ଜାଣି ଆଉ ମାତ୍ର କେଜଣେ ସେଠାରେ ବଳକା ରହିଥିଲେ । ଏହି ସମୟରେ ଗୁରୁଙ୍କୁ ମାରିବା ପାଇଁ ଯୋଜନା କରିଥିବା ଶତ୍ରୁମାନେ ସେମାନଙ୍କ କର୍ମ ଅନୁସାରେ କୌଣସି କାରଣରୁ ମୃତ୍ୟୁବରଣ କଲେ । ଆଗକୁ କଣ ହେବ ଆଗୁଆ ଦେଖାନଯାଇ କର୍ମରେ ଥିବା ରହସ୍ୟ କିଛିକାଳ ପରେ ଦିନେ ଦେଖାଦେଲା । ସମସ୍ୟା ଆସିବା ଦିନଠାରୁ କିଛି କହୁ ନଥିବା ଗୁରୁ ବଳକା ରହିଥିବା ଶିଷ୍ୟମାନଙ୍କୁ ନିଜ କଥା କହିଲେ । “ମୁଁ ଏତେ ଜ୍ଞାନ କହିଲି, ଶେଷରେ ଭଗବଦ୍ଵାତାକୁ ବିପୁଳ ଭାବରେ ଲେଖିବା ମୋ’ଜୀବନର ଲକ୍ଷ୍ୟ ବୋଲି ଜଣାଇଥିଲି । ତାହା ଶେଷ ହେବା ପର୍ଯ୍ୟନ୍ତ ମୋର ମରଣ ନାହିଁ ବୋଲି ମଧ୍ୟ କହିଥିଲି । ଏଭଳି କାଳଗମନରେ ଭଗବଦ୍ଵାତା କର୍ମଯୋଗର ଗାଠତମ ଶ୍ଳୋକ ପର୍ଯ୍ୟନ୍ତ ଲେଖି ଅଟକିଗଲି । ଗାଠତମ ଶ୍ଳୋକ ଲେଖିବା ପାଇଁ ପ୍ରାୟ ଏହି ଛଅମାସ କାଳ ଅପେକ୍ଷା କଲି । ମୋଠାରୁ ଜ୍ଞାନ ଜାଣିଥିବା ଶିଷ୍ୟମାନଙ୍କ ଭିତରୁ ସ୍ଵର୍ଧର୍ମରେ ରହିପାରୁଥିବା ଶିଷ୍ୟମାନେ କେତେଜଣ ଅଛନ୍ତି, ପରଧର୍ମରେ ଥିବା ଶିଷ୍ୟମାନେ କେତେଜଣ ଅଛନ୍ତି ଜାଣିବା ପାଇଁ ମୋର ପ୍ରତ୍ୟକ୍ଷ ପ୍ରମାଣ ଆବଶ୍ୟକ ଥିଲା, ତାହା ମିଳିଗଲା । ଶେଷରେ ଏବେ ଜାଣି ପାରିଲି ଯେ, ଶତକଡା ୯୯ଜଣ ପରଧର୍ମରେ ଥିବା ବେଳେ, ମାତ୍ର ଜଣେ ସ୍ଵର୍ଧର୍ମରେ ଅଛନ୍ତି । ତେଣୁ ମୁଁ ଲେଖିବାକୁ ଥିବା ସେହି ଗାଠତମ ଶ୍ଳୋକର ବ୍ୟାଖ୍ୟା ଏବେ ଏହି ପ୍ରମାଣ ଅନୁସାରେ ଲେଖିବି, ତାଛଡା ତୁମମାନଙ୍କୁ କହୁଛି ଯେ, “ସ୍ଵର୍ଧର୍ମ ପରଧର୍ମ ବାବଦରେ ବିସ୍ତୃତ ବିବରଣ ନଜାଣିଲେ, ଭବିଷ୍ୟତର ଜ୍ଞାନାକାଂକ୍ଷୀମାନେ ଜ୍ଞାନ ଜାଣିଲେ ମଧ୍ୟ ସେମାନଙ୍କୁ କିଛି ଫଳ ମିଳିବ ନାହିଁ । ଜାଣିଥିବା ଜ୍ଞାନ ଜୀବନରେ ପ୍ରୟୋଗ କରି ପାରିଲେ ଜ୍ଞାନର ମୂଲ୍ୟ କଣ ଜାଣିହୁଏ । ଏକଥା ମନେ ରଖ !”

ଭଗବାନ ଯାହା କହିଛନ୍ତି ତାହା ସତ୍ୟ, ତେଣୁ ସେ କହିଥିବା ଭଳି ସବୁଦିଗରୁ ବିଚାରକଲେ, ଭୟ ଅପେକ୍ଷା ମରଣ ଭଲ, ପରଧର୍ମ ଅପେକ୍ଷା

ସ୍ଵଧର୍ମ ଶ୍ରେୟସ୍କର । ଗୁଣ, କର୍ମ ଯୁକ୍ତ ଅଧର୍ମଠାରୁ ତାହା ନଥିବା ଧର୍ମ ଶ୍ରେୟସ୍କର ବୋଲି କହିବା ଏହିଶ୍ଳୋକର ସାରାଂଶ ।

ଏପର୍ଯ୍ୟନ୍ତ ସ୍ଵଧର୍ମ ପରଧର୍ମର ବିବରଣୀ ଶୁଣୁଥିବା ଅର୍ଜୁନ ସମସ୍ତେ ପରଧର୍ମ ଆଚରଣ କରୁଛନ୍ତି, ଜାଣି ନଜାଣି ଭୁଲ୍ କରୁଥିବା ଲୋକମାନେ ମଧ୍ୟ ଥାଇପାରନ୍ତି, କିନ୍ତୁ ଜ୍ଞାନ ଜାଣିଥିବା ଲୋକମାନେ ଭୁଲ୍ କରିବା ବଡ଼ ବିଚିତ୍ର କଥା, ତେଣୁ ଭୌତିକ ବିଷୟରେ ମଧ୍ୟ କେତେକ ଜାଣିଶୁଣି କାହିଁକି ଭୁଲ୍ କରୁଛନ୍ତି ବୋଲି ଶ୍ରୀକୃଷ୍ଣଙ୍କୁ ପ୍ରଶ୍ନ କରିଛନ୍ତି ।

ଅର୍ଜୁନ କହୁଛନ୍ତି :-

(୨) ଶ୍ଳୋକ, ୩୨: ଅଥ କେନ ପ୍ରଯୁକ୍ତୋଽୟଂ ପାପଂ ଚରତି ପୁରୁଷଃ ।

ଅନିଚ୍ଛନ୍ନପି ବାର୍ଷ୍ଣେୟ ! ବଳାଦିବ ନିୟୋଜିତଃ ॥

(ବ୍ରହ୍ମଯୋଗ)

ଭାବାର୍ଥ : ମଣିଷର ଇଚ୍ଛା ନଥିଲେ ମଧ୍ୟ କାହା ଦ୍ଵାରା ମଣିଷ ବଳପୂର୍ବକ ନିୟୋଜିତ ହୋଇ ପାପକାର୍ଯ୍ୟ କରିଥାଏ ?

ବିବରଣୀ : “ଅନିଚ୍ଛନ୍ନପି”, ଅର୍ଥାତ୍ ଇଚ୍ଛା ନଥିଲେ ମଧ୍ୟ । ତେବେ ଇଚ୍ଛା କାହାର ନଥାଏ ବୋଲି ବିଚାର କଲେ, ଜ୍ଞାନ ଜାଣି ବ୍ରହ୍ମଯୋଗ ଆଚରଣ କରୁଥିବା ଲୋକମାନଙ୍କର କାର୍ଯ୍ୟରେ ଇଚ୍ଛା ନଥାଏ ବୋଲି ବୁଝିହୁଏ । ଜ୍ଞାନ ଜାଣି ଏହା ଖରାପ କାର୍ଯ୍ୟ, କରିବା ଉଚିତ୍ ନୁହେଁ ବୋଲି ଭାବିବା ଠିକ୍ ନୁହେଁ, ଏକଥା କର୍ମଯୋଗୀ ପାଇଁ ବୋଲି ପୂର୍ବରୁ କୁହାଯାଇଛି । ପାପପୁଣ୍ୟର ସାଧାରଣ ବିଚାର ନଥାଇ କାର୍ଯ୍ୟ କରିବା ଜ୍ଞାନ ହିଁ କର୍ମଯୋଗ ସମ୍ପନ୍ନୀୟ ଜ୍ଞାନ, ଏହା ପାଠକ ପାଠିକାମାନେ ମନେରଖିବା ଉଚିତ୍ । କୌଣସି କାର୍ଯ୍ୟ ଏବଂ କୌଣସି ଆଲୋଚନା ନରହି କରାଯାଉଥିବା ଯୋଗ ହେଉଛି ବ୍ରହ୍ମଯୋଗ । ଏହା ମଧ୍ୟ ମନେ ରଖିବା ଉଚିତ୍ । ଏଠାରେ ଅର୍ଜୁନ ପଚାରିଥିବା ପ୍ରଶ୍ନ ବ୍ରହ୍ମଯୋଗ ସମ୍ପନ୍ନୀୟ । ବ୍ରହ୍ମଯୋଗୀମାନେ କାର୍ଯ୍ୟ ନକରିବା ସହିତ ନିଜର ମନକୁ ନାନା ଆଲୋଚନା ଠାରୁ ଦୂରରେ ରଖିବାକୁ ଚେଷ୍ଟା କରିଥାନ୍ତି, କିନ୍ତୁ ଏହି

ତେଣୁ ସେମାନଙ୍କ ଠାରେ ନାନା ଆଲୋଚନା ଆସି ସେମାନଙ୍କର ଇଚ୍ଛା ନଥିଲେ ମଧ୍ୟ ସେମାନଙ୍କ ଦ୍ଵାରା କାର୍ଯ୍ୟ ହୋଇଯାଇଥାଏ । ଏଭଳି କାହିଁକି ହୋଇଥାଏ, ତାର କାରଣ କଣ ବୋଲି ଅର୍ଜୁନ ସବିବରଣ ଜାଣିବାକୁ ଚାହଁଛନ୍ତି, ତାର ସମାଧାନ ଶ୍ରୀକୃଷ୍ଣ କେଉଁଭଳି କରିଛନ୍ତି ତାହା ଜାଣିବା ।

(୨) ଶ୍ଳୋକ,୩୭: କାମ ଏଷ କ୍ରୋଧଏଷ ରଜୋଗୁଣସମୁଭବଃ ।

ମହୋଶନୋ ମହାପାପ୍ତା ବିଦ୍ୟେନମିହ ବୈରିଣମ୍ ॥

(ପ୍ରକୃତି)

ଭାବାର୍ଥ : ରଜୋଗୁଣରୁ ଜନ୍ମିତ କାମ ନାମକ ଗୁଣ ଏବଂ କ୍ରୋଧ ନାମକ ଗୁଣ ରହିଥାଏ । ଏହି ଆଶା ଅତୃପ୍ତ । କ୍ରୋଧ, ପାପ ଉଭବ କରିଥାଏ, ଏହା ଜ୍ଞାନର ଶତ୍ରୁ ।

ବିବରଣୀ : ଆମ ଶରୀରରେ ଗୁଣଗୁଡ଼ିଏ ରହିଛନ୍ତି ବୋଲି ଜଣାଇଲେ ସିନା, ତାହା କେଉଁଠାରେ ଅଛି ଜଣାଇ ନାହାନ୍ତି । ଏଠାରେ ଭଗବାନ ସୂତନା ପ୍ରାୟ ଏକ ଗୁଣର ନାମକୁ ଉଚ୍ଚାରଣ କରିଛନ୍ତି, ତେଣୁ ତାର ସ୍ଵରୂପ ନିଶ୍ଚୟ ଚିକିଏ ଜାଣିବାକୁ ପଡ଼ିବ । **ଗୁଣତ୍ରୟ ବିଭାଗ ଯୋଗ** ନାମକ ଅଧ୍ୟାୟରେ ତିନି ଗୁଣର ସମ୍ପୂର୍ଣ୍ଣ ବୃତ୍ତାନ୍ତ ଦିଆଯାଇଛି । ଏଠାରେ ରଜୋଗୁଣରୁ କାମ, କ୍ରୋଧର ଜନ୍ମ କହିବା ଦ୍ଵାରା ଏହା ଏକ ଭାଗର ବୋଲି ଜଣାଯାଇଛି । ବାସ୍ତବରେ ଗୁଣଗୁଡ଼ିକ ତିନିଭାଗରେ ରହିଛି । ସେହି ତିନିଗୋଟି ହେଲେ ୧) **ସାତ୍ଵିକ** ୨) **ରାଜସିକ** ୩) **ତାମସିକ** । ସେଗୁଡ଼ିକ ଭିତରେ ରହିଥିବା ରାଜସ ଭାଗରେ କାମ, କ୍ରୋଧ ନାମକ ଗୁଣ ଦୁଇଟିର ବଳ ଅଧିକ ଥାଏ । ରାଜସ-କାମର ତୃପ୍ତି ଖୁବ୍ କମ, ତୃପ୍ତ ହେଉନଥିବା ବେଳେ ତା ସହିତ କ୍ରୋଧ ଆସିଥାଏ । ସେହି କ୍ରୋଧ ଅଧିକ ଖରାପକାର୍ଯ୍ୟ କରାଇ ମଣିଷକୁ ପାପଗ୍ରସ୍ତ କରାଇଥାଏ । ତୃପ୍ତିହୀନ ମଣିଷ ତୃପ୍ତି ପାଇଁ ବିକଳ ହୋଇଥାଏ, ସେଥିଲାଗି ଜ୍ଞାନ ଦିଗରେ ଯାଇପାରେ ନାହିଁ । ସେହିଭଳି କ୍ରୋଧ ଜ୍ଞାନ ଜାଣିବାକୁ ଦିଏ ନାହିଁ । ଅନ୍ୟ ଭାଗଗୁଡ଼ିକରେ ଜନ୍ମିତ ଗୁଣଗୁଡ଼ିକ ଅପେକ୍ଷା ରାଜସ ଭାଗରେ ଜନ୍ମିତ ଏହି କାମ, କ୍ରୋଧ ଜ୍ଞାନର ପ୍ରତିବନ୍ଧକ ।

ସୂଚନା :- ଭଗବଦ୍ଵାତାରେ ସର୍ବପ୍ରଥମେ କାମ ନାମକ ଶବ୍ଦ ବିଶେଷ ଭାବରେ ଏଇଠାରେ କୁହାଯାଇଛି । ଶରୀରରେ ଏହି କାମଗୁଣର ଭୂମିକା କାଳକ । ତେଣୁ ଏହାର ସ୍ଵରୂପ ପ୍ରଥମରୁ ନ ବୁଝିଲେ ସମସ୍ତ ଭାବ ଅଭାବ ହୋଇଯାଇ ପାରେ । ପୁରୁଷର ସ୍ତ୍ରୀ ପ୍ରତି ରହିଥିବା ଶାରୀରିକ ଆକର୍ଷଣକୁ କାମ ବା କାମନା ବୋଲି ଅନେକଲୋକ ଭାବିଥାନ୍ତି । ବାସ୍ତବରେ କାମ ବା କାମନାର ଅର୍ଥ ହେଉଛି ଆଶା ବା ଇଚ୍ଛା ବୋଲି ଆମେ କହିପାରିବା । ସ୍ଵତନ୍ତ୍ର ଭାବରେ ସ୍ତ୍ରୀ ଉପରେ ଥିବା ଆକର୍ଷଣକୁ କାମନା କହିବା ଉଚିତ୍ ନୁହେଁ । କାମନା କହିଲେ ସୁନା ଉପରେ କାମନା ବା ଆଶା ରହିପାରେ, ପିଲାମାନଙ୍କ ଉପରେ ଆଶା ରହିପାରେ, ଭୂ ସମ୍ପତ୍ତି ଉପରେ ଆଶା ରହିପାରେ, ବସ୍ତୁ ଉପରେ ଆଶା ରହିପାରେ, ସେହିଭଳି ସ୍ତ୍ରୀ ଉପରେ ମଧ୍ୟ ଆଶା ରହିପାରେ । ଏଭଳି କୌଣସି ଜିନିଷ ଉପରେ ଆମର ଆଶା ରହିବାବେଳେ, ତାହାକୁ ସେ ଜିନିଷ ଉପରେ ଆମର କାମନା ରହିଛି ବୋଲି କହୁଛେ । ଏଭଳି କୌଣସି ଜିନିଷ ଉପରେ ଆଶା ଥିବାବେଳେ ଆମର କାମନା ରହିଛି ବୋଲି କହୁଛେ । ତେଣୁ ଖାଲି ସ୍ତ୍ରୀ ମାନଙ୍କ ଉପରେ ଥିବା ଆଶାକୁ କାମନା କହିବା ଠିକ୍ ନୁହେଁ, ଏହା ସଦର୍ଭ ଅନୁସାରେ ବୁଝିବାକୁ ହୋଇଥାଏ । ଏହି ବିଷୟରେ ଭଲ ଜ୍ଞାନ ଜାଣିଥିବା ବ୍ୟକ୍ତିମାନେ ମଧ୍ୟ ଭୁଲ୍ କରୁଛନ୍ତି । ଉଦାହରଣ ସ୍ଵରୂପ ଜଣେ ଆଧ୍ୟାତ୍ମିକ ପ୍ରବଚନ ଦେଉଥିବା ପଣ୍ଡିତଙ୍କ ଘରେ ଏକ ବିବାହ କାର୍ଯ୍ୟ ହେଉଥିଲା । ବିବାହ ଉତ୍ସବଟି ଟିକିଏ କୋଳାହଳ ପୂର୍ଣ୍ଣ ହେଉ ବୋଲି ସେଦିନ ମାଇକ୍ ଲଗାଇ ଘଣ୍ଟଶାଳା ଗାଇଥିବା ଭଗବଦ୍ଵାତା ରେକର୍ଡ୍ ବଜାଉଥିଲେ । ସେହି ରେକର୍ଡ୍ରେ ଉପର ଶ୍ଳୋକଟି ଆସିଲା, ତାର ବ୍ୟାଖ୍ୟା କରିବା ବେଳେ କାମ ନାମକ ଗୁଣ ଜ୍ଞାନର ଶତ୍ରୁ ଭଳି, ତେଣୁ ହେ ପାର୍ଥ ! ତୁ ତାହା ବର୍ଜନ କର ବୋଲି ଶୁଣାଗଲା । ସେତେବେଳେ ସେଠାରେ ଥିବା ସେହି ପଣ୍ଡିତ ତାହା ଶୁଣିବାକୁ ପାଇ, ସାଙ୍ଗେ ସାଙ୍ଗେ ରାଗିଯାଇ କହିଉଠିଲେ “ଶୁଭକାର୍ଯ୍ୟ ବୋଲି ବିବାହକାର୍ଯ୍ୟ ହେଉଥିବା ବେଳେ କାମନାକୁ ବର୍ଜନ କର କହୁଥିବା ରେକର୍ଡ୍ କଣ ଶୁଣାଇବା ଉଚିତ୍ ! କାମନା ନ ରହିଲେ ସେମାନଙ୍କର ଏ ବାହାଘର କାହିଁକି ?” ଏକଥା ଶୁଣିବା ପରେ ସେଠାରେ ଥିବା ଲୋକମାନେ ସେ ରେକର୍ଡ୍ ଶୁଣିବା ବନ୍ଦକରିଦେଲେ । ଏଠାରେ ସାଧାରଣ ମାନବ ତାର ଅଜ୍ଞାନତାରେ କାମନାର ଅର୍ଥକୁ ଭୁଲ୍ ବୁଝିଲେ

କିଛିକଥା ନାହିଁ, ହେଲେ ଜାଣିଥିବା ଜ୍ଞାନୀ କାମର ଅର୍ଥକୁ ଏଭଳି ବୁଝିବା ଅଜ୍ଞାନତା ହୋଇଥାଏ । ସନ୍ଧି ମିଳିଗଲେ ହେଲା ମାୟା ସହଜରେ ଅବାଟକୁ ନେଇଯାଏ । ତେଣୁ ଜ୍ଞାନ ବିଷୟରେ ସତର୍କତା ଅବଲମ୍ବନ କରିବା ଉଚିତ୍ । କାମ ନାମକ ଶବ୍ଦ ଉଚ୍ଚବଦ୍ଧାତାରେ ଅନେକ ଥର ବ୍ୟବହାର କରାଯାଇଥିବା ଜଣାଯାଏ । ସବୁ ସନ୍ଦର୍ଭରେ କାମ ଶବ୍ଦ ଥିବା ଜାଗାରେ ଆଶା ବୋଲି ଅର୍ଥକରି ବୁଝିଲେ ଶ୍ଳୋକର ବାସ୍ତବ ଭାବ ଗ୍ରହଣ କରିବା ସହଜ ହୁଏ ବୋଲି ଜଣାଉଛି ।

(୨) ଶ୍ଳୋକ,୩୮ : ଧୂମେନାବିୟତେ ବହିଃ ଯଥାଃଃଦର୍ଶୋ ମଳେନତ ।

ଯଥୋଲ୍ବେନାବୃତ୍ତୋ ଗର୍ଭସ୍ତୁଥା ତେନେଦମାବୃତ୍ତମ୍ ॥

(ପ୍ରକୃତି)

ଭାବାର୍ଥ : ଧୂଆଁ ଦ୍ଵାରା ଅଗ୍ନି, ଧୂଳି ଦ୍ଵାରା ଦର୍ପଣ, ଗର୍ଭମୁଣା ଭିତରେ ଶିଶୁ ଢାଳିହୋଇ ରହିବା ଭଳି ଆଶା ଦ୍ଵାରା ଜ୍ଞାନ ଢାଳିହୋଇ ରହିଛି ।

ବିବରଣୀ : ଧୂଆଁ ଢାଳିହୋଇ ରହିଥିବା ବେଳେ ଅଗ୍ନିତେଜ ଦେଖାଯାଏ ନାହିଁ, ଧୂଳିପୂର୍ଣ୍ଣ ଦର୍ପଣରେ ପ୍ରତିବିମ୍ବ ଦେଖାଯାଏ ନାହିଁ । ଗର୍ଭମୁଣା ଭିତରେ ଥିବା ଶିଶୁ ପୁଅ କି ଝିଅ ଦେଖାଯାଏ ନାହିଁ । ସେହିଭଳି ଆଶା ନାମକ ଗୁଣ ଆମ ମୁଣ୍ଡରେ ଭରି ରହିଥିବା ବେଳେ, ମୁଣ୍ଡ ଭିତରେ ଥିବା ଜ୍ଞାନ ପ୍ରକାଶିତ ହୋଇନଥାଏ । ଧୂଆଁ ଭରି ରହିଥିବା ବେଳେ ଯେମିତି ରୁଲୀ ଜଳେ ନାହିଁ, ସେମିତି ଆମ ମୁଣ୍ଡରେ ଆଶାଗୁଣ ଭରି ରହିଥିବା ବେଳେ ଥିବା ଜ୍ଞାନ ମଧ୍ୟ ଅଜଣା ରହିଯାଏ । ବ୍ରହ୍ମଯୋଗ କରିବାକୁ ଚାହୁଁଥିବା ବ୍ୟକ୍ତି ଏ ସ୍ଥିତିରେ ଯୋଗପ୍ରାପ୍ତ ହୋଇନଥାଏ । ବ୍ରହ୍ମଯୋଗ ଆଚରଣର ଏହା ବଡ଼ ପ୍ରତିବନ୍ଧକ ବୋଲି ଜାଣିବା ଉଚିତ୍ ।

(୨) ଶ୍ଳୋକ,୩୯ : ଆବୃତ୍ ଜ୍ଞାନମେତେନ ଜ୍ଞାନିନୋ ନିତ୍ୟବୈରିଣା ।

କାମରୂପେଣ କୌତ୍ସେୟ ! ଦୁଷ୍ଟରେଶାନଳେନ ତ ॥

(ପ୍ରକୃତି)

ଭାବାର୍ଥ : ଅପୁରଣୀୟ, ଅତୃପ୍ତ ଆଶା ଜ୍ଞାନର ନିତ୍ୟଶତ୍ରୁ ହୋଇ ଜ୍ଞାନକୁ ଘୋଡ଼ାଇ ରଖୁଥାଏ ।

ବିବରଣୀ : ଆକାଶର ସୀମା ନାହିଁ ବୋଲି କେହି କେହି କଥା ପ୍ରସଙ୍ଗରେ କହୁଥିବା ନିଶ୍ଚୟ ଶୁଣିଥିବେ । ଯେପରି ଆକାଶର ସୀମା ନାହିଁ, ସେହିପରି କାମନା ବା ଆଶାର ମଧ୍ୟ ସୀମା ନାହିଁ । ଜ୍ଞାନୀମାନଙ୍କୁ ବିଚଳିତ କରୁଥିବା ଆଶା ଅଜ୍ଞାନୀମାନଙ୍କୁ କଣ ବା ନକରୁଥିବ ! ଜ୍ଞାନକୁ ଘୋଡ଼ାଇ ଦେଉଥିବା, ଜ୍ଞାନର ନିତ୍ୟଶତ୍ରୁ ଆଶା ସାଧାରଣ ମାନବର ଶତ୍ରୁ ନୁହେଁ । ଏହା କି ବିଚିତ୍ର କଥା ବୋଲି ଆଶ୍ଚର୍ଯ୍ୟ ହୋଇଯାଆନ୍ତୁ ନାହିଁ । ଅନ୍ୟ ଦଳର ଲୋକ ଶତ୍ରୁ ହୋଇପାରେ ସିନା ନିଜ ଲୋକ ତ ମିତ୍ର ! ତେଣୁ ଆଶା ଆତ୍ମା ବର୍ଗରେ ଥିବା ଜ୍ଞାନୀର ଶତ୍ରୁ ହେବ, ପ୍ରକୃତି ବର୍ଗରେ ଅଜ୍ଞାନୀର ଶତ୍ରୁ ନୁହେଁ । ପ୍ରକୃତିକୁ ଛାଡ଼ି ଆତ୍ମାବର୍ଗକୁ ଯିବାକୁ ଚାହୁଁଥିବା ଲୋକର ଶତ୍ରୁ ଆଶା । ଜ୍ଞାନୀର ଶତ୍ରୁ କୁହାଯାଇଥିବା ଆଶା ବଳବାନ କି ନୁହେଁ ? ଯଦି ବଳବାନ ହୋଇଥାଏ ସେ ବଳ କାହା ଦ୍ଵାରା ପାଏ ତାହା ତଳେ ଦେଖନ୍ତୁ ।

(୨) ଶ୍ଳୋକ, ୪୦ : ଇନ୍ଦ୍ରିୟାଣି ମନୋ ବୁଦ୍ଧିରସ୍ୟାଧିଷ୍ଠାନ ମୁଚ୍ୟତେ ।

ଏତେବିମୋହାୟତ୍ୟେଷ ଜ୍ଞାନମାବୃତ୍ୟ ଦେହିନମ୍ ॥

(ପ୍ରକୃତି)

ଭାବାର୍ଥ : ମନ, ବୁଦ୍ଧି ଏବଂ ଇନ୍ଦ୍ରିୟଗୁଡ଼ିକ ଆଶାର ଆବାସ ସ୍ଥାନ, ତେଣୁ ଏଗୁଡ଼ିକର ଆଧାରରେ ମୋହ ଜାତ କରି ଆଶା ଜ୍ଞାନକୁ ଘୋଡ଼ାଇଦିଏ ।

ବିବରଣୀ : ଶରୀରର ଜ୍ଞାନେନ୍ଦ୍ରିୟ ହୋଇଥିବା ଆଖି, କାନ, ନାକ, ଜିଭ, ଚର୍ମ, ଏବଂ ଅନ୍ତରେନ୍ଦ୍ରିୟ ହୋଇଥିବା ବୁଦ୍ଧି ତଥା ବୁଦ୍ଧି ଏବଂ ଜ୍ଞାନେନ୍ଦ୍ରିୟ ଗୁଡ଼ିକର ମଧ୍ୟସ୍ଥି ହୋଇଥିବା ମନ ମିଶି ମୋହ ଏହି ସାତଗୋଟି ଅବୟବ ଗୁଣର ଆଧାର ହୋଇ ରହିଛି । ବାହାରର ଜ୍ଞାନେନ୍ଦ୍ରିୟ ଗୁଡ଼ିକ ଜଣାଉଥିବା ବିଷୟ ଜ୍ଞାନକୁ ମନ ନେଇ ବୁଦ୍ଧିକୁ ଜଣାଇଲେ, ବୁଦ୍ଧି ସେଗୁଡ଼ିକୁ ଗୁଣଗୁଡ଼ିକ ଦ୍ଵାରା ବିଚ୍ଛନ୍ନ କରିଥାଏ । ଏହି ସମୟରେ ଜ୍ଞାନ ଜଣିବାକୁ ଥିବା ବୁଦ୍ଧି ଗୁଣଗୁଡ଼ିକ ଦ୍ଵାରା ଛନ୍ଦି ହୋଇଯାଇ ଜ୍ଞାନ ଜାଣିପାରେ ନାହିଁ । କାମାଦି ଗୁଣଗୁଡ଼ିକ ବୁଦ୍ଧିକୁ ଭ୍ରମିତ କରିଦେଇଥାନ୍ତି । ବୁଦ୍ଧିକୁ ଭ୍ରମିତ କରୁଥିବା ଗୁଣଗୁଡ଼ିକୁ ବା ଆଶାକୁ କିପରି ଦମନ କରିବାକୁ ହେବ ତାହା ତଳ ଶ୍ଳୋକରେ ଜାଣିବା ।

(୨) ଶ୍ଳୋକ,୪୧: ତସ୍ମାନ୍ନୁମିହିୟାଶ୍ୟାଦୈ ନିୟମ୍ୟ ଭରତର୍ଷଭ ! ।

ପାପ୍ମାନଂ ପ୍ରଜହି ହ୍ୟେନଂ ଜ୍ଞାନବିଜ୍ଞାନନାଶନମ୍ ॥

(ବ୍ରହ୍ମଯୋଗ)

ଭାବାର୍ଥ : ତେଣୁ ଇନ୍ଦ୍ରିୟଗୁଡ଼ିକୁ ଦମନକରି, ପାପବତାଇ ଜ୍ଞାନବିଜ୍ଞାନକୁ ବିନାଶ କରୁଥିବା ଆଶାକୁ ଦମନ କରିବା ଉଚିତ୍ ।

ବିବରଣୀ : ଶରୀରର ବାହ୍ୟ ଇନ୍ଦ୍ରିୟ ହୋଇଥିବା ଆଖି, କାନ, ନାକ, ଜିଭ, ଚର୍ମାଦିର ବିଷୟ ହିଁ ଭିତରେ ଗୁଣ ପ୍ରେରଣ ହେବାର ମୁଖ୍ୟ ଆଧାର ହୋଇ ରହିଛି । ପ୍ରଥମେ ବିଷୟ ନଥିଲେ ମନ, ବୁଦ୍ଧି, ଗୁଣାଦିର କାର୍ଯ୍ୟ ରହନ୍ତା ନାହିଁ । ସେତେବେଳେ ମୁଖ୍ୟଗୁଣ ହୋଇଥିବା ଆଶା ସ୍ଥିର ହୋଇଯାଆନ୍ତା । ଏହି କାମଦମନ ପଦ୍ଧତି କେବଳ ବ୍ରହ୍ମଯୋଗରେ ଆବଶ୍ୟକ ବୋଲି ଆଉଥରେ ମନେପକାଇ ଦେଉଛୁ । ଯୋଗାସନରେ ବସିଥିବା ବ୍ୟକ୍ତିର ମନ, ବୁଦ୍ଧି, ଗୁଣାଦି ଜଡ଼ାଭୂତ ହେବାକୁ ହେଲେ ଜ୍ଞାନେନ୍ଦ୍ରିୟ ଗୁଡ଼ିକ ସେଗୁଡ଼ିକର ଧ୍ୟାନରୁ ବଞ୍ଚିତ ହେବା ଉଚିତ୍ । ଏହି ପାଞ୍ଚ ଜ୍ଞାନେନ୍ଦ୍ରିୟ ନିଷ୍ଠଳ ରହିଯିବା ବେଳେ ସେଗୁଡ଼ିକ ଦ୍ଵାରା ଆରମ୍ଭ ହେଉଥିବା କାର୍ଯ୍ୟଗୁଡ଼ିକ ଅଟକିଯାଏ । ଏହିଭଳି ଚେଷ୍ଟା ଦ୍ଵାରା ଆଶାକୁ ଦମନ କରିହେବ ।

(୨) ଶ୍ଳୋକ,୪୨: ଇହିୟାଶି ପରାଶ୍ୟାହୁରିହିଭ୍ୟଃ ପରଂ ମନଃ ।

ମନସସ୍ତୁ ପରାବୁଦ୍ଧିଃ ଯୋବୁଦ୍ଧେଃ ପରତସ୍ତୁ ସଃ ॥

(ପ୍ରକୃତି,ଆତ୍ମା)

ଭାବାର୍ଥ : ଶରୀରରେ ଇନ୍ଦ୍ରିୟଗୁଡ଼ିକ ବଡ଼, ତା ଅପେକ୍ଷା ମନ ବଡ଼, ତାଠାରୁ ବୁଦ୍ଧି ବଡ଼ ଏବଂ ବୁଦ୍ଧିଠାରୁ ଆତ୍ମା ବଡ଼ ।

ବିବରଣୀ : ଏକ ମୋଟର ବାଇକକୁ ନେଲେ ତାହା ରୋଡ୍ ଉପରେ ଚାଲିବା ପାଇଁ ଚକ, ଚକପାଇଁ ଚେନ୍, ଚେନ୍‌କୁ ଘୂରାଇବା ପାଇଁ ଗିଅରବକ୍ସ, ଗିଅରବକ୍ସର ଗିଅରସ୍ଥିଲକୁ ଘୂରାଇବା ପାଇଁ ଇଞ୍ଜିନ୍ ଥାଏ । ବାଇକର ଏହି ପାର୍ଟସ୍ ଗୁଡ଼ିକ ମୋଟର ବାଇକକୁ ବିଭାଜନ କରି ଦେଖିଲେ

ଦେଖାଯାଇଥାଏ । ଆମେ ଗୋଟିଏ ସ୍ଥାନରୁ ଆଉ ଗୋଟିଏ ସ୍ଥାନକୁ ଯିବା ପାଇଁ ମୁଖ୍ୟତଃ ଏହି ଋରିଗୋଟି ଉପକରଣ ଆମ ମୋଟର ବାଇକ୍‌ର ରହିଥିବା ଦରକାର । ମୋଟରବାଇକ୍‌ର ଚକ ଖୋଲିଦେଲେ ତାହା ଆଉ ଆଗକୁ ଯାଇପାରିବ ନାହିଁ, କିନ୍ତୁ ଇଞ୍ଜିନ୍, ଗିଅରବକ୍ସ, ଚେନ୍ କାର୍ଯ୍ୟ କରିବାରେ କିଛି ଅସୁବିଧା ନାହିଁ । ତାପରେ ଆମେ ସେଥିରୁ ଚେନ୍ ଖୋଲିଦେଲେ ମଧ୍ୟ ଇଞ୍ଜିନ୍ ଆଉ ଗିଅରବକ୍ସ କାର୍ଯ୍ୟ କରିବାରେ କିଛି ଅସୁବିଧା ନାହିଁ । ଶେଷରେ ଗିଅରବକ୍ସ କୁ ଖୋଲିଦେଲେ ମଧ୍ୟ ଇଞ୍ଜିନ୍ କାର୍ଯ୍ୟ କରିବାରେ କିଛି ଅସୁବିଧା ନାହିଁ । ମୋଟର ବାଇକ୍‌ର ଋରିଗୋଟି ମୁଖ୍ୟ ପାର୍ଟସ୍ ଭିତରୁ ତିନିଗୋଟିକୁ ଖୋଲିଦେଲେ ମଧ୍ୟ ଶେଷ ପାର୍ଟ ହୋଇଥିବା ଇଞ୍ଜିନ୍ କାର୍ଯ୍ୟ କରୁଛି । ଏବେ ଆଉଗୋଟିଏ କାର୍ଯ୍ୟ କରିବ । ଏଥର ଖୋଲି ରଖୁଥିବା ପାର୍ଟସ୍ ଗୁଡ଼ିକୁ ନଖୋଲି, ଖୋଲି ନଥିବା ଇଞ୍ଜିନ୍ ଖୋଲିଦେବା । ସେତେବେଳେ ଥିବା ତିନିଗୋଟି ପାର୍ଟସ୍ ଆଉ କାର୍ଯ୍ୟ କରିବ ନାହିଁ । କାରଣ ତିନିଗୋଟି ଭାଗକୁ ଶକ୍ତି ଯୋଗାଉଥିବା ମୁଖ୍ୟ ଇଞ୍ଜିନ୍ ନାହିଁ । ଏଥିରୁ ଜଣାଯାଏ ଯେ, ମୋଟର ବାଇକ୍‌ର ଚକ ମୁଖ୍ୟ ହେବାବେଳେ, ତାଠାରୁ ଆହୁରି ମୁଖ୍ୟ ହେଉଛି ଚେନ୍, ଚେନ୍ ଅପେକ୍ଷା ଆହୁରି ମୁଖ୍ୟ ହୋଇଥାଏ ଗିଅରବକ୍ସ ଏବଂ ସବୁଠାରୁ ମୁଖ୍ୟ ହୋଇଥାଏ ଇଞ୍ଜିନ୍ ।

ମୋଟର ବାଇକ୍‌ର ଋରିଗୋଟି ଭାଗ ଥିବା ଭଳି, ଆମ ଶରୀରରେ ଇନ୍ଦ୍ରିୟ, ମନ, ବୁଦ୍ଧି, ଆତ୍ମା ନାମକ ଋରିଗୋଟି ମୁଖ୍ୟ ଜିନିଷ ରହିଛି । ଇନ୍ଦ୍ରିୟ ନଥିଲେ ମଧ୍ୟ ମନ, ବୁଦ୍ଧି ନଥିଲେ ମଧ୍ୟ ଆତ୍ମା ଆମ ଶରୀରରେ ରହିଥାଏ, କିନ୍ତୁ ଇନ୍ଦ୍ରିୟ, ମନ, ବୁଦ୍ଧି ଥିଲେ ମଧ୍ୟ ଆତ୍ମା ନଥିଲେ କେହି କାର୍ଯ୍ୟ କରିପାରନ୍ତି ନାହିଁ । ଆତ୍ମା ନଥିବା ଶରୀର ଭୂପୃଷ୍ଠରେ ନଥାଏ । ଆତ୍ମା ନଥିଲେ ଶରୀର ନିର୍ଜୀବ ହୋଇ ଶବ ପାଲଟିଯାଇଥାଏ । ସେଥିଲାଗି ଶ୍ଳୋକରେ ଇନ୍ଦ୍ରିୟ ଗୁଡ଼ିକଠାରୁ ମନ, ମନଠାରୁ ବୁଦ୍ଧି, ବୁଦ୍ଧିଠାରୁ ଆତ୍ମା ବଡ଼ ବୋଲି ଭଗବାନ କହିଛନ୍ତି ।

(୨) ଶ୍ଳୋକ, ୪୩: ଏବଂ ବୁଦ୍ଧେଃ ପରଂ ବୁଦ୍ଧା ସଂସ୍ରଭେଧ୍ୟାଂମାନମାତ୍ମନା ।

ଜହି ଶତ୍ରୁଂ ମହାବାହୋ ! କାମରୂପଂ ଦୂରାସବମ୍ ॥

(ବ୍ରହ୍ମଯୋଗ)

ଭାବାର୍ଥ : ବୁଦ୍ଧିଠାରୁ ଆତ୍ମା ବଡ଼ ବୋଲି ଜାଣି, ଜୀବାତ୍ମାକୁ ଆତ୍ମାରେ ମିଳିତ ହେବାଭଳି କରି, ଜୟ କରିହେଉ ନଥିବା ଆଶାକୁ ଜୟ କର ।

ବିବରଣୀ : ଶ୍ଳୋକରେ ସମ୍ପୂର୍ଣ୍ଣ ବ୍ରହ୍ମଯୋଗ ବିଷୟ କୁହାଯାଇଛି । ବ୍ରହ୍ମଯୋଗରେ ଜୀବାତ୍ମା ଆତ୍ମା ସହିତ ସମ୍ପର୍କ ସ୍ଥାପନ କରି, ଆତ୍ମାର ଅନୁଭବ କରିବା ହେଉଛି ଏହାର ସାରକଥା । ସାଧାରଣ ବ୍ୟକ୍ତିଠାରେ ଆତ୍ମା, ଜୀବାତ୍ମା ଥାଆନ୍ତି । ଆତ୍ମା ଜୀବାତ୍ମାକୁ ଦେଖିପାରିଥାଏ, କିନ୍ତୁ ଜୀବାତ୍ମା ଆତ୍ମାକୁ ଦେଖିପାରି ନଥାଏ । ଉଭୟ ଗୋଟିଏ ଜାଗାରେ ଥିବା ବେଳେ, ଆତ୍ମା ଜୀବାତ୍ମାକୁ ଦେଖି ପାରୁଥିବା ବେଳେ, ଜୀବାତ୍ମା କାହିଁକି ଆତ୍ମାକୁ ଦେଖିପାରିବ ନାହିଁ? ବୋଲି ପ୍ରଶ୍ନ ଥାଏ । ତାର ସମାଧାନ ହେଉଛି ଦୁଇଜଣ ବ୍ୟକ୍ତି ଗୋଟିଏ ଜାଗାରେ ଆଗପଛ ହୋଇ ଠିଆ ହୋଇଥିବା ବେଳେ, କେବଳ ପଛ ବ୍ୟକ୍ତିଜଣକ ଆଗ ବ୍ୟକ୍ତିକୁ ଦେଖିପାରିବ ସିନା, ଆଗ ବ୍ୟକ୍ତି ଜଣକ ପଛ ବ୍ୟକ୍ତିକୁ ଦେଖିପାରିବ ନାହିଁ । ସେହିଭଳି ସାଧାରଣ ବ୍ୟକ୍ତିର ଆତ୍ମା, ଜୀବାତ୍ମା ଗୋଟିଏ ଜାଗାରେ ରହିଥିଲେ ମଧ୍ୟ, ସେମାନେ ଗୋଟିକ ପଛରେ ଗୋଟିଏ ରହିଥାନ୍ତି । ଜୀବାତ୍ମା ଆତ୍ମାର ଆଗରେ ରହିଥାଏ, ତେଣୁ ଜୀବାତ୍ମାକୁ ଆତ୍ମା ଦେଖିପାରିଥାଏ । ଜୀବାତ୍ମା ଆଗରେ ମନ, ବୁଦ୍ଧି, ଗୁଣରାଜି ଥିବା ଯୋଗୁଁ ଜୀବାତ୍ମା କେବଳ ସେଗୁଡ଼ିକୁ ଦେଖିଥାଏ, ସେଗୁଡ଼ିକର ଅନୁଭବ ପ୍ରାପ୍ତ ହୋଇଥାଏ ସିନା, ପଛରେ ଥିବା ଆତ୍ମାକୁ ଦେଖିପାରି ନଥାଏ, ତାର ଅନୁଭବ ପାଇପାରି ନଥାଏ ।

ବ୍ରହ୍ମଯୋଗରେ ଜୀବାତ୍ମା ଗୁଣରାଜି, ମନ, ବୁଦ୍ଧି ଦିଗରୁ ବିପରୀତ ଭାବରେ ରହି, ସେଗୁଡ଼ିକର ଅନୁଭବଠାରୁ ଦୂରରେ ରହି, ପଛରେ ଥିବା ଆତ୍ମା ଦିଗକୁ ଚାହିଁରହି ତାର ଅନୁଭବ ପ୍ରାପ୍ତ ହୋଇଥାଏ । ଏହିଭଳି ରହିଥିବା ସମୟରେ ଆଶାଦି ଗୁଣରାଜି, ସେଗୁଡ଼ିକର ସ୍ମୃତି, ଇନ୍ଦ୍ରିୟ ଗୁଡ଼ିକର ବିଷୟ,

ବୁଦ୍ଧିର ବିଚାର ଇତ୍ୟାଦି ଜୀବର ନଥାଏ । ତାହା ହିଁ ସ୍ଵଚ୍ଛ ବ୍ରହ୍ମଯୋଗ । ଅଭ୍ୟାସ କରିବା ଦ୍ଵାରା ଏହି ଯୋଗରେ ଅନେକ ସମୟଧରି ରହିହେବ । ଏହି ପଦ୍ଧତି ଦ୍ଵାରା ମନକୁ ଆଉ ଆଶାକୁ ଦମନ କର ବୋଲି ଭଗବାନ କହିଛନ୍ତି ।

କର୍ମଯୋଗ ଏତିକିରେ ସମାପ୍ତ ହେଲା । ଏହି ଅଧ୍ୟାୟରେ ଥିବା ଶ୍ଳୋକସମୂହ ଆଉ କେଉଁ ଶ୍ଳୋକ କେଉଁ ବିଷୟ ବାବଦରେ ଜଣାଇଛି ସେସବୁର ବିବରଣୀ ଦେଖନ୍ତୁ ।

ଶ୍ଳୋକଗୁଡ଼ିକର ବିବରଣୀ :-

୧) ଅଶାସ୍ତ୍ରୀୟ ଶ୍ଳୋକ (କଚ୍ଛିତ)	=	୦୭
୨) ବ୍ରହ୍ମ, କର୍ମଯୋଗ	=	୦୩
୩) ବ୍ରହ୍ମଯୋଗ	=	୦୭
୪) କର୍ମଯୋଗ	=	୧୨
୫) ପ୍ରକୃତି	=	୦୮
୬) ପ୍ରକୃତି, ଆତ୍ମା	=	୦୧
୭) କର୍ମଯୋଗ, ଜୀବାତ୍ମା	=	୦୩
୮) ବ୍ରହ୍ମଯୋଗ, ଜୀବାତ୍ମା	=	୦୧
୯) ଜୀବାତ୍ମା	=	୦୧

ମୋଟ = ୪୩

ଭାବାର୍ଥ, ବିବରଣ ବଦଳିଥିବା ଶ୍ଳୋକ ଗୁଡ଼ିକ - ୯, ୨୧, ୨୪, ୩୫

ଜ୍ଞାନଯୋଗ

ଶ୍ରୀ ଭଗବାନ କହୁଛନ୍ତି :-

(୩) ଶ୍ଳୋକ, ୧ : ଇମଂ ବିବସ୍ମତେ ଯୋଗଂ ପ୍ରୋକ୍ତବାନ ହମବ୍ୟୟମ୍ ।

ବିବସ୍ମାନ ମନବେ ପ୍ରାହ ମନୁରିଷ୍ଟାକବେଃସୁବୀର୍ ।

(କର୍ମଯୋଗ, ବ୍ରହ୍ମଯୋଗ)

ଭାବାର୍ଥ : ଏହା ଅବ୍ୟୟ ଜ୍ଞାନ । ପ୍ରଥମେ ଏହା ସୂର୍ଯ୍ୟକୁ କହିଥିଲି, ସୂର୍ଯ୍ୟ ମନୁକୁ କହିଥିଲେ, ତାପରେ ମନୁ ଇଷ୍ଟାକୁ ନାମକ ରାଜାକୁ କହିଥିଲେ ।

ବିବରଣୀ : କହିଛନ୍ତି ଭଗବାନ ଏବଂ ଯାହା କହିଛନ୍ତି ତାହା ଅବିନାଶୀ ଜ୍ଞାନ । ପ୍ରଥମେ ଶୁଣିଛନ୍ତି ସୂର୍ଯ୍ୟ । ଏଠାରେ କହିଥିବା ପାତ୍ର କେଉଁଭଳି, ଶରୀର ଧାରଣ କରି କହିଛନ୍ତି କି ଶରୀର ଧାରଣ ନକରି ଶୂନ୍ୟରେ ଶବ୍ଦ ସୃଷ୍ଟିକରି କହିଛନ୍ତି ତାହା କାହାକୁ ଜଣା ନାହିଁ । ଯେପରି କହିଥିଲେ ମଧ୍ୟ ଜ୍ଞାନ ଶବ୍ଦ ରୂପରେ ଆସିଥିବ ! ଶବ୍ଦ ରୂପରେ ଥିବା ଜ୍ଞାନକୁ ସୂର୍ଯ୍ୟ କିପରି ଶୁଣିଲେ ? ହେଉଛି ପ୍ରଶ୍ନ । ପୂର୍ବକାଳ କଥା ହେଲେ ସେତେବେଳେ ଯାହା ଶୁଣୁଥିଲେ ତାହା ବିଶ୍ୱାସ କରୁଥିଲେ ବୋଲି କହିପାରିବା, ହେଲେ ଆଜି ଆମେ ଏହାକୁ ଅନ୍ଧ ଭାବରେ ଗ୍ରହଣ କରିପାରିବା ନାହିଁ । ବିଜ୍ଞାନର ଏତେ ପ୍ରାଧାନ୍ୟତା ଥିବା ଆଜିର କମ୍ପ୍ୟୁଟର ଯୁଗରେ ଏକ ଗୋଳ, ଉତ୍ତପ୍ତ ଗ୍ୟାସୀୟ ପିଣ୍ଡ, ଅଗ୍ନିମୟ, ନିତ୍ୟଦହିତ ହୋଇ ପୃଥିବୀଠାରୁ କେତେଲକ୍ଷ ଗୁଣରେ ବଡ଼ ହୋଇଥିବା ସୂର୍ଯ୍ୟ ଆଲୋକ, ଉତ୍ତାପ ଦିଏ ବୋଲି ସମସ୍ତେ ଜାଣନ୍ତି । ମଣିଷ ଭଳି ଶରୀର ହୋଇନଥିବା ସୂର୍ଯ୍ୟ ପରମାତ୍ମା କହିଥିବା ଜ୍ଞାନକୁ କିପରି ଶୁଣିଲେ ? ଏ ପ୍ରଶ୍ନ ନ ଆସି ରହିପାରିବ ନାହିଁ । କଥା ଏତିକିରେ ରହି ନଯାଇ ଭୃତ୍ୟର ମଣିଷ ହୋଇଥିବା ମନୁକୁ ସେ କିପରି ଜ୍ଞାନ କହିଲେ ? ଏତେ ବଡ଼ ସୂର୍ଯ୍ୟ କେଉଁଠି ? ଏତେ ଛୋଟ ପୃଥିବୀର ମଣିଷ କେଉଁଠି ? ସୂର୍ଯ୍ୟ କଣ ସତରେ କହିଛି ? କହିଲେ ଜଣେ ମଣିଷ କ’ଣ ତାହା ଶୁଣିପାରିଛି ? ମଣିଷ ପାଖକୁ ଯଦି ସୂର୍ଯ୍ୟ ଆସେ ମଣିଷ କ’ଣ ସେହି ଉତ୍ତାପକୁ ସହ୍ୟ କରିପାରିବ ? ଏହିଭଳି ଅନେକ ପ୍ରଶ୍ନ ଆସି ପାରେ । ଏହି

ପ୍ରଶ୍ନଗୁଡ଼ିକର ସମାଧାନ ହୋଇଗଲେ ଠିକ୍, ନ ମିଳିଲେ ଜ୍ଞାନ ସନ୍ଦେହମୟ ହୋଇଯାଏ । “ଯାହା ସନ୍ଦେହହୀନ ତାହା ଜ୍ଞାନ” ନାମକ ସୂତ୍ର ଅନୁସାରେ ସନ୍ଦେହ ଥିଲେ ଅଜ୍ଞାନ ହୋଇଥାଏ । ଅନେକ ଲୋକ ଭଗବଦ୍‌ଘାତା ପଢ଼ିଛନ୍ତି, ଅନେକ ଲେଖିଛନ୍ତି, କ’ଣ ସେମାନଙ୍କ ଠାରେ ଏହି ସନ୍ଦେହସବୁ ଆସି ନାହିଁ ? ଅନୁବାଦ କରିଥିବା ଲୋକମାନେ ହୁଏତ ଏହି ବିଷୟ ଅନୁବାଦ କରିବାବେଳେ ଛାଡ଼ିଦେଇଥିବେ, କିନ୍ତୁ ଯେଉଁମାନେ ପଢ଼ୁଛନ୍ତି ଅତି କମ୍‌ରେ ସେମାନଙ୍କଠାରେ ଏହି ପ୍ରଶ୍ନସବୁ ଆସିବାକଥା ! ଲେଖୁଥିବା, ପଢ଼ୁଥିବା ଲୋକମାନଙ୍କୁ ଏବାବଦରେ ପଚାରି ସେମାନଙ୍କଠାରୁ କୌଣସି ସନ୍ତୋଷଜନକ ଜବାବ ନପାଇ, ନିତ୍ୟ ଗୀତା ପାରାୟଣ କରୁଥିବା ଜଣେ ଲୋକକୁ ଆମେ ଦିନେ ପଚାରିଲୁ । ଆମ ପ୍ରଶ୍ନରେ ସେ ହସିହସି ଗୋଟିଏ କଥା କହିଲା । “କଥାର ଗୋଡ଼ ନାହିଁ” (ଅର୍ଥାତ୍ ତାହା କାହାଣୀ, କାହାଣୀରେ ଯାହା କହିଲେ ଚଳିବ) ତାକଥା ଶୁଣି ଆମେ ତାକୁ କ’ଣ କହିବୁ କିଛି ନିର୍ଣ୍ଣୟ କରିପାରିଲୁ ନାହିଁ । ତାସହିତ ଆଉ ଅଧିକ କ’ଣ କଥାହେବୁ ଥୟ କରିନପାରି ରୁପ୍ ରହିଲୁ । ଲୋକମାନସରେ ଭଗବଦ୍‌ଘାତା କି ରୂପରେ ଅଛି ଆମେ ବୁଝିପାରିଲୁ ।

ଭଗବଦ୍‌ଘାତା କଥା (କାହାଣୀ) ନୁହେଁ । ଭଗବଦ୍‌ଘାତା ମଣିଷ ପାଇଁ ଜ୍ଞାନରେଖା । ପ୍ରକୃତିଠାରୁ ଆରମ୍ଭ ହୋଇ ଈଶ୍ଵରଙ୍କ ପର୍ଯ୍ୟନ୍ତ ଚଣାଯାଇଥିବା ରେଖା ବା ସୀମା ହେଉଛି ଭଗବଦ୍‌ଘାତା । ଏଥିରେ ଯାହାସବୁ ଅଛି ତାହା ସତ୍ୟ ହିଁ ସତ୍ୟ । ସବୁକିଛି ସତ୍ୟ ଏବଂ ଶାସ୍ତ୍ରବଦ୍ଧ ହୋଇଥିବାରୁ ଏଥିରେ ସବୁକିଛିର ସମାଧାନ ହୋଇଥାଏ । ଏବେ ସୂର୍ଯ୍ୟ ଆଉ ମନୁଙ୍କ ବାବଦରେ ଆସିଥିବା ପ୍ରଶ୍ନର ସମାଧାନ କ’ଣ ଜାଣିବା ।

ବିଶ୍ଵରେ ଅନେକ ଜୀବରାଶି ରହିଛନ୍ତି । ନାନା ପ୍ରକାରର ଶରୀର ଧାରଣ କରିଥିବା ଜୀବରାଶି କେବଳ ଭୂପୃଷ୍ଠରେ ନୁହେଁ ସମୁଦ୍ରରେ, ଆକାଶରେ ମଧ୍ୟ ରହିଛନ୍ତି । ଜୀବରାଶି ଧାରଣ କରିଥିବା ଶରୀର ଅନୁସାରେ ସ୍ଥାବର ଜଙ୍ଗମ ନାମରେ ଚଳପ୍ରଚଳ ହେଉଥିବା, ଚଳପ୍ରଚଳ ହୋଇପାରୁ ନଥିବା ଏଭଳି ଦୁଇ ପ୍ରକାରର ଜୀବ ରହିଛନ୍ତି । ଭୂପୃଷ୍ଠରେ ମାନବ, ସମୁଦ୍ରରେ ଜଳଚର, ଆକାଶରେ ପକ୍ଷୀମାନଙ୍କ ଛଡା ବିଶ୍ଵ ଗଗନରେ ଥିବା ଅନେକ ଗ୍ରହମାନେ

ମଧ୍ୟ ସଜୀବ ଭାବରେ ରହିଛନ୍ତି । ସୂର୍ଯ୍ୟ, ଚନ୍ଦ୍ରାଦି ଗ୍ରହମାନେ ମଧ୍ୟ ଅତୀତରୁ ଏଜୀବତ୍ ସଜୀବ ଭାବରେ ରହିଛନ୍ତି । ଏକଥା କିଛି ନୂଆକଥା ନୁହେଁ । ପ୍ରଥମେ ସୂର୍ଯ୍ୟଙ୍କୁ ଜ୍ଞାନ କହିଥିଲି ବୋଲି, କ’ଣ ଭଗବାନ କହି ନାହାନ୍ତି ! ସେହି କଥା ଅନୁସାରେ ସୂର୍ଯ୍ୟ ସଜୀବ ବୋଲି ଜଣାଯାଉଛି । ଜୀବର ଶରୀର ନାନା ପ୍ରକାରର ବୋଲି ଆମେ ଜାଣିଛେ । ଚଳପ୍ରଚଳ ହେଉଥିବା ମଣିଷ ଶରୀର ଭଳି, ତିଆରି ହୋଇଥିବା ମନ୍ଦିରର ମୂର୍ତ୍ତିରେ ମଧ୍ୟ ଜୀବଚିଏ ଥାଏ । ଚଳପ୍ରଚଳ ହେଉଥିବା କାରଣରୁ ମଣିଷଠାରେ ଜୀବ ରହିଛି ବୋଲି ସହଜରେ ବୁଝିହେଉଛି, କିନ୍ତୁ ପ୍ରତିମା ଚଳପ୍ରଚଳ ହୋଇପାରୁ ନଥିବାରୁ ସେଥିରେ ଜୀବଚିଏ ଅଛି ବୋଲି ଆମର ବିଶ୍ୱାସ ହୁଏ ନାହିଁ । ଏହିଭଳି ଚଳପ୍ରଚଳ ହୋଇପାରୁ ନଥିବା ଅନେକ ଜୀବରାଶି ମଧ୍ୟ ଅଛନ୍ତି, ସେମାନଙ୍କ ଭିତରୁ ସୂର୍ଯ୍ୟଗୋଳ ଗୋଟିଏ । ନାନା ପ୍ରକାରର ଜୀବଶରୀର ଥିବା ଭଳି, ଗୋଳ ରୂପରେ ରହିଥିବା ଜୀବଶରୀର ଅନେକ ଅଛି, ସେମାନଙ୍କ ଭିତରୁ ସୂର୍ଯ୍ୟ ଗୋଟିଏ ବୋଲି ଜାଣିବା ଉଚିତ୍ । ଦେଖାଯାଉ ନଥିବା ସୁକ୍ଷ୍ମ ଜୀବାଣୁର ଆକାର ଆଉ ଦେଖାଯାଉଥିବା ହାତୀର ଆକାରରେ ଅନେକ ଭିନ୍ନତା ରହିଛି, ସେହିଭଳି ଦେଖାଯାଉଥିବା ଛୋଟ ମଣିଷର ଆକାର ଆଉ କାହିଁ କେତେଲକ୍ଷ ଦୂରରେ ଥିବା ସୂର୍ଯ୍ୟଙ୍କ ଆକାରରେ ଅନେକ ଭିନ୍ନତା ଥିଲେ ମଧ୍ୟ ସେଥିରେ ଥିବା ଜୀବ ଆଉ ମଣିଷ ଶରୀର ଭିତରେ ଥିବା ଜୀବରେ କୌଣସି ଭିନ୍ନତା ନାହିଁ । ପ୍ରତ୍ୟେକ ଶରୀରରେ ଥିବା ଜୀବାତ୍ମା କର୍ମବନ୍ଧ ଭାବରେ ରହିଥାଏ । କର୍ମବନ୍ଧ ଜୀବ ସୂର୍ଯ୍ୟଙ୍କର ମଧ୍ୟ ଜ୍ଞାନ ଆବଶ୍ୟକ, ତେଣୁ ମୁଁ ପ୍ରଥମେ ସୂର୍ଯ୍ୟଙ୍କୁ ଜ୍ଞାନ କହିଥିଲି ବୋଲି କହିଛନ୍ତି ।

ପ୍ରତ୍ୟେକ ଜୀବରାଶିର ଶରୀରକୁ ବିଭାଜନ କରି ଦେଖିଲେ, ମୋଟ ୨୫ଭାଗର ବୋଲି ଜଣାପଡ଼ିଥାଏ । ୨୫ ଭାଗରୁ ବାହାରର କର୍ମେନ୍ଦ୍ରିୟ ୫ଗୋଟି, ଜ୍ଞାନେନ୍ଦ୍ରିୟ ୫ଗୋଟି ମିଶି ମୋଟ ୧୦ଗୋଟି ହୋଇଥିବା ବେଳେ, ଭିତର (ଅନ୍ତଃକରଣରେ) ଭାଗରେ ଦେଖାଯାଉ ନଥିବା ମୋଟ ୧୫ ଗୋଟି ଭାଗ ରହିଛି । ଦେଖାଯାଉ ନଥିବା ଜୀବ, ମନ, ବୁଦ୍ଧି, ଚିତ୍ତ, ଅହମ (ଅହଂ) ନାମକ ପାଞ୍ଚଗୋଟି ହେଉଛନ୍ତି ଅଦୃଶ୍ୟ ଅନ୍ତଃକରଣ । ସେହିଭଳି ଦେଖାଯାଉ ନଥିବା ବ୍ୟାନବାୟୁ, ଉଦାନବାୟୁ, ସମାନବାୟୁ, ପ୍ରାଣବାୟୁ, ଅପାନବାୟୁ

ହେଉଛନ୍ତି ପଞ୍ଚପ୍ରାଣ । ତାଛଡ଼ା ଦୃଷ୍ଟି, ଶ୍ରବଣ, ଗନ୍ଧ, ରୁଚି, ସ୍ପର୍ଶ ନାମକ ଜ୍ଞାନେନ୍ଦ୍ରିୟ ଗୁଡ଼ିକରେ ମିଶି ଦେଖା ନଯାଇ ରହିଥିବା ପାଞ୍ଚଗୋଟି ତନ୍ମାତ୍ର ମଧ୍ୟ ଶରୀରରେ ରହିଛି । ଦେଖାଯାଉ ନଥିବା ଏହି ୧୫ ଭାଗର ଶରୀରକୁ ସୁକ୍ଷ୍ମଶରୀର ନାମରେ ନାମିତ କରାଯାଇଛି । ଦେଖାଯାଉଥିବା ବାହାର ଶରୀରର ଭାଗ ଯଥା- ଗୋଡ଼, ହାତ, ମୁଖ, ଗୁହ୍ୟ, ଉପସ୍ଥ ନାମକ ପଞ୍ଚ କର୍ମେନ୍ଦ୍ରିୟ ଏବଂ ଆଖି, ନାକ, କାନ, ଜିଭ, ଚର୍ମ ନାମକ ପଞ୍ଚ ଜ୍ଞାନେନ୍ଦ୍ରିୟ । ଏପରି ୧୦ଗୋଟି ଭାଗରେ ତିଆରି ଶରୀରକୁ ସ୍ଥୂଳଶରୀର ନାମରେ ନାମିତ କରାଯାଇଛି । ଏହି ଅନୁସାରେ ଶରୀର ସ୍ଥୂଳ, ସୁକ୍ଷ୍ମ ନାମକ ଦୁଇଭାଗରେ ବିଭକ୍ତହୋଇ ରହିଛି ବୋଲି ଜଣାଯାଇଛି । ଏହିଭଳି ପ୍ରତ୍ୟେକ ଶରୀର ସ୍ଥୂଳ, ସୁକ୍ଷ୍ମ ଭାବରେ ଦୁଇଭାଗ ହୋଇ ରହିଛି ବୋଲି ଜାଣିବା ଉଚିତ୍ । ଏହି ସୂତ୍ର ଅନୁସାରେ ଆକାଶରେ ଥିବା ସୂର୍ଯ୍ୟଙ୍କର ମଧ୍ୟ ସ୍ଥୂଳଶରୀର ଏବଂ ସୁକ୍ଷ୍ମ ଶରୀର ରହିଛି, ମନ୍ଦିରରେ ଥିବା ବିଗ୍ରହର ମଧ୍ୟ ଏପରି ଦୁଇଟି ଶରୀର ରହିଛି ।

ପ୍ରତ୍ୟେକ ଶରୀରରେ ଏକ ଜୀବ ଥିବା ଭଳି, ପ୍ରତ୍ୟେକ ମନ୍ଦିରର ମୂର୍ତ୍ତିରେ ମଧ୍ୟ ଏକ ଏକ ଜୀବ ରହିଛନ୍ତି । ମଣିଷ ଦେହର ସୁକ୍ଷ୍ମ ଶରୀରକୁ “ଗ୍ରହ” କହୁଛୁ । ସେହିଭଳି ମୂର୍ତ୍ତିର ସୁକ୍ଷ୍ମ ଶରୀରକୁ “ବିଗ୍ରହ” କହୁଛୁ । ମଣିଷର ସୁକ୍ଷ୍ମ ଶରୀର ଅନ୍ୟଏକ ଶରୀରରେ ପ୍ରବେଶ କରି କଥା କହିବା ଆମେ ଦେଖୁଛେ । ସେହିଭଳି ମନ୍ଦିରର ମୂର୍ତ୍ତିରେ ଥିବା ବିଗ୍ରହ ମଧ୍ୟ ମଣିଷ ଶରୀରରେ ପ୍ରବେଶ କରି କଥା କହିବା ଦେଖୁଛେ । ସ୍ଥୂଳ ଶରୀରର ନିର୍ମାଣ କିପରି ହେଲେ ମଧ୍ୟ, ସୁକ୍ଷ୍ମ ଶରୀରର ପଞ୍ଚତନ୍ମାତ୍ର ଦ୍ଵାରା ଦେଖିପାରେ, ଶୁଣିପାରେ । ସୁକ୍ଷ୍ମଶରୀର ସମସ୍ତଙ୍କୁ ଦେଖିପାରେ, ସମସ୍ତଙ୍କ କଥା ଶୁଣିପାରେ । ସ୍ଥୂଳଶରୀର ଥିବା ଗଛର ମଧ୍ୟ ଏକ ସୁକ୍ଷ୍ମଶରୀର ରହିଛି, ତେଣୁ ଗଛ ଶୁଣିପାରେ, ଦେଖିପାରେ, ସେହିଭଳି ସୂର୍ଯ୍ୟ ମଧ୍ୟ ଶୁଣିପାରନ୍ତି, ଦେଖିପାରନ୍ତି ।

ଏଠାରେ ମୁଖ୍ୟତଃ ଧ୍ୟାନ ଦେବା ବିଷୟ ଗୋଟିଏ ରହିଛି । ତାହା ହେଉଛି ! ସ୍ଵୟଂ ଚଳପ୍ରଚଳ ହେଉଥିବା ଶରୀରର ସୁକ୍ଷ୍ମଶରୀର ଗୋଟିଏ ଥର ବାହାରକୁ ଆସିଲେ ପୁଣି ଥରେ ସେହି ଶରୀରରେ ପ୍ରବେଶ କରି ନଥାଏ । ସ୍ଵୟଂ ଚଳପ୍ରଚଳ ହୋଇପାରୁ ନଥିବା ମୂର୍ତ୍ତି ଶରୀରରେ ଥିବା ସୁକ୍ଷ୍ମ ଶରୀର

ଅନେକଥର ସେହି ଶରୀରରୁ ବାହାରକୁ ଆସିପାରେ, ପୁଣି ସେହି ଶରୀରକୁ ଯାଇପାରେ । ଶରୀରର ବାହାରକୁ ଆସି ପୁନର୍ବାର ପ୍ରବେଶ କରିପାରୁ ନଥିବା ସୂକ୍ଷ୍ମଶରୀରକୁ ଗ୍ରହ, ଶରୀରରୁ ବାହାରକୁ ଆସି ପୁନର୍ବାର ସେହି ଶରୀରରେ ପ୍ରବେଶ କରିପାରୁଥିବା ସୂକ୍ଷ୍ମଶରୀରକୁ ବିଗ୍ରହ ବୋଲି କହିଛୁ । ଗ୍ରହମାନେ ନିଜ ଶରୀରରୁ ନିଜ ଇଚ୍ଛାରେ ବାହାରକୁ ଆସିପାରି ନଥାନ୍ତି କି ପ୍ରବେଶ କରିପାରି ନଥାନ୍ତି । ବିଗ୍ରହମାନେ ନିଜ ଇଚ୍ଛାରେ ନିଜ ଶରୀରରୁ ବାହାରକୁ ଆସିପାରନ୍ତି, ପୁଣି ସେହି ଶରୀରରେ ପ୍ରବେଶ କରି ପାରନ୍ତି । ଗ୍ରହମାନେ ନିଜ ଇଚ୍ଛା ଅନୁସାରେ ସ୍ଥୁଳ ଶରୀରରେ କୌଣସି ସ୍ଥାନକୁ ଯାଇପାରିଥାନ୍ତି । ବିଗ୍ରହମାନେ ନିଜ ଇଚ୍ଛାରେ ନିଜର ସ୍ଥୁଳ ଶରୀରରେ କୌଣସି ସ୍ଥାନକୁ ଯାଇପାରି ନଥାନ୍ତି । ଏହିଭଳି ସ୍ଥୁଳ, ସୂକ୍ଷ୍ମ ଭେଦରେ ସ୍ଥାବର ଜଙ୍ଗମାନଙ୍କର ଅନେକ ଭିନ୍ନତା ରହିଥାଏ ।

ମଣିଷ ଚଳପ୍ରଚଳ ହେଉଥିବା ଜୀବରାଶି ବର୍ଗର । ତେଣୁ ମଣିଷର ସୂକ୍ଷ୍ମଶରୀରକୁ ମଧ୍ୟ ଗ୍ରହ କହିପାରିବା । ଏକ ଗୋଳ ନିଜ ଇଚ୍ଛାରେ ଚଳପ୍ରଚଳ କରିପାରେ ନାହିଁ । ତେଣୁ ତାର ସୂକ୍ଷ୍ମଶରୀରକୁ ବିଗ୍ରହ କହିପାରିବା । ଏହି ହିସାବ ଅନୁସାରେ ସୂର୍ଯ୍ୟ ଏକ ବିଗ୍ରହ । ଜଗତ ଜନ୍ମହେବା ପରେ ପରମାତ୍ମା ପ୍ରଥମେ ସୂର୍ଯ୍ୟକୁ ଜ୍ଞାନ କହିଥିଲେ । ସୂର୍ଯ୍ୟ ନିଜର ଥିବା ସୂକ୍ଷ୍ମ ଶରୀରର ଶ୍ରବଣ ନାମକ ତନ୍ମାତ୍ର ଦ୍ଵାରା ସମସ୍ତ ଜ୍ଞାନକୁ ଶୁଣି ପାରିଥିଲେ । ତାପରେ ସୂର୍ଯ୍ୟ ଶୁଣିଥିବା ସେହି ଜ୍ଞାନକୁ ଭୃତୃଷ୍ଣର ମନୁକୁ କହିଥିଲେ । ତାହା କିପରିନା ! ସୂର୍ଯ୍ୟ ତାଙ୍କର ସ୍ଥୁଳ ଶରୀରକୁ ଛାଡ଼ି, ସୂକ୍ଷ୍ମ ଶରୀରରେ ଭୃତୃଷ୍ଣକୁ ଆସି, ଅନ୍ୟଏକ ମଣିଷ ଶରୀରରେ ପ୍ରବେଶ କରି ମନୁକୁ ଜ୍ଞାନବୋଧ କରିଥାଇ ପାରନ୍ତି । ଏଭଳି ଜ୍ଞାନବୋଧ କରିବା ପରେ ପୁଣି ଯାଇ ନିଜର ଅଗ୍ନି ଗୋଳରେ ପ୍ରବେଶ କରିଥାଇ ପାରନ୍ତି । ପାରନ୍ତି ନୁହେଁ, ବାସ୍ତବରେ ସେଦିନ ସେହିଭଳି ହିଁ ହୋଇଥିଲା । ସୂର୍ଯ୍ୟଙ୍କ ଦ୍ଵାରା ଜ୍ଞାନ ଶୁଣିଥିବା ମନୁ ତାହା ଇକ୍ଷ୍ଵାକୁ ନାମକ ରାଜାକୁ ଜଣାଇଥିଲେ ।

ଆମର ସମସ୍ତ ପ୍ରଶ୍ନର ଜବାବ ମିଳିବା ଆଗରୁ ଆମକୁ ଜଣାନଥିଲା ଯେ, ସୂର୍ଯ୍ୟ ଏକ ଜୀବାତ୍ମା, ସମସ୍ତଙ୍କର ଦୁଇଟି ଶରୀର ରହିଛି, ଶରୀର ବାବଦରେ ଭଲରେ ନଜାଣିବା ପର୍ଯ୍ୟନ୍ତ ଉପର ଶ୍ଳୋକଟି କାହାକୁ ବୁଝା

ପତିବ ନାହିଁ, ଆସୁଥିବା ସନ୍ଦେହ ଦୂର ହୋଇପାରିବ ନାହିଁ, ସେଥିଲାଗି ସେହି ସ୍ତ୍ରୀ ଏବଂ ସୁକ୍ଷ୍ମଗରୀର ବାବଦରେ ଆହୁରି ଅଧିକ ବୁଝିବାକୁ ଚେଷ୍ଟା କରନ୍ତୁ, ନଚେତ୍ ନିଜେ ନିଜକୁ ଜାଣି ପରିବେ ନାହିଁ ।

(୩) ଶ୍ଳୋକ,୨ : ଏବଂ ପରଂପରା ପ୍ରାପ୍ତ ଇମଂ ରାଜର୍ଷୟୋ ବିଦୁଃ ।

ସ କାଳେନେହ ମହତା ଯୋଗୋ ନଷ୍ଟଃ ପରନ୍ତପ ! ॥

(କର୍ମ, ବ୍ରହ୍ମଯୋଗ)

ଭାବାର୍ଥ : ଜଣକଠାରୁ ଜଣକୁ ପାରମ୍ପରୀକ ରୀତିରେ ରାଜାମାନେ, ରଷିମାନେ ଏହି ଜ୍ଞାନକୁ ଜାଣିଥିଲେ । ଏହିଭଳି କେତେକାଳ ବିତିଯିବା ପରେ, ଶେଷରେ ଯୋଗୀମାନଙ୍କୁ ମଧ୍ୟ ଏହି ଜ୍ଞାନ ଅଜଣା ରହିଗଲା ।

ବିବରଣୀ : ଭଗବାନ ପ୍ରଥମେ ସୂର୍ଯ୍ୟଙ୍କୁ ଜଣାଇଥିବା ଜ୍ଞାନ ଜଣକଠାରୁ ଜଣେ ଜାଣିବାକୁ ପାଇ, ପରମ୍ପରାଗତ ଭାବରେ ବଡ଼ ବଡ଼ ରାଜାମାନେ, ରଷିମାନେ ମଧ୍ୟ ଜାଣିଯାଇଥିଲେ । ପ୍ରଥମେ ରାଜାମାନଙ୍କ ଠାରୁ ଆରମ୍ଭ ହୋଇଥିବା ଜ୍ଞାନ ଶେଷରେ ଅରଣ୍ୟରେ ରହୁଥିବା ରଷିମାନଙ୍କ ପାଖରେ ପହଞ୍ଚିଥିଲା । ପରମାତ୍ମା ପ୍ରଜାମାନଙ୍କୁ ଜ୍ଞାନ ଜଣାଇବା ଉଦ୍ଦେଶ୍ୟରେ ପ୍ରଜାମୁଖ୍ୟ ରାଜାମାନଙ୍କୁ ଅବଗତ ହେବା ଭଳି କରିଥିଲେ । କିଛିକାଳ ପରେ ଜାଣିଥିବା ପ୍ରଜାମାନଙ୍କ ଦ୍ଵାରା ଏହା ରଷିମାନଙ୍କ ପାଖରେ ମଧ୍ୟ ପହଞ୍ଚିଥିଲା । ଏମିତି ଦିନ ଆସିଲା ଯେତେବେଳେ ଅନେକ ରାଜାମାନେ ଆଶକ୍ତିହୀନ ହୋଇ ଜ୍ଞାନ ଭୁଲିଗଲେ; ତଥାପି କେହି କେହି ଆଶକ୍ତି ଥିବା ରାଜାମାନେ ଶେଷରେ ବଣରେ ରହୁଥିବା ରଷିମାନଙ୍କ ପାଖକୁ ଯାଇ ଜ୍ଞାନ ଶିଖିବାକୁ ପଡ଼ିଲା । କାଳକ୍ରମେ ପୁନଃ ରଷି, ରାଜା, ପ୍ରଜା ସମସ୍ତେ ଜ୍ଞାନକୁ ଭୁଲିଗଲେ । ଶେଷରେ ଏହି ଯୋଗ ଜ୍ଞାନକୁ ସମସ୍ତେ ଭୁଲି କାମ୍ୟଜ୍ଞାନକୁ ଜାଣିଲେ । ପରଧର୍ମ ହୋଇଥିବା ଆଶାଜ୍ଞାନରେ ପୂର୍ଣ୍ଣ ଅବଗତ ହୋଇ, କାମନାମୟ ପୂଜା, ଯଜ୍ଞ, ବ୍ରତାଦି କଲେ ସିନା ଆଶା ଦମନ କରି ପାରୁଥିବା ସ୍ଵଧର୍ମ ଜ୍ଞାନ ବା କର୍ମ ନାଶକ ଆତ୍ମଜ୍ଞାନ ସମସ୍ତେ ଭୁଲିଗଲେ । ତେଣୁ ତାହା ପୁନର୍ବାର କହିବାକୁ ହେବ ବୋଲି ଭଗବାନ ତଳ ଶ୍ଳୋକରେ କହିଛନ୍ତି ।

(୩) ଶ୍ଳୋକ,୩ : ସ ଏବାୟଂ ମୟା ତେଦ୍ୟ ଯୋଗଃ ପ୍ରୋକ୍ତଃ ପୁରାତନଃ ।

ଭକ୍ତୋଽସି ମେ ସଖା ଚେତି ରହସ୍ୟଂ ହ୍ୟେତଦ୍ଭୁଞ୍ଜମ୍ ॥

(କର୍ମଯୋଗ, ବ୍ରହ୍ମଯୋଗ)

ଭାବାର୍ଥ : ଅତି ଉନ୍ନତ, ଅତି ରହସ୍ୟ, ପୁରାତନ ଯୋଗବିଦ୍ୟା ଏବେ ମୋର ପ୍ରିୟ ସଖା ଏବଂ ଭକ୍ତ ହୋଇଥିବା ତୋତେ କହୁଛି ।

ବିବରଣୀ : ଯୋଗ ସମକ୍ଷାୟ ଜ୍ଞାନ ଅତି ମୂଲ୍ୟବାନ । ଏହି ଅମୂଲ୍ୟ ଯୋଗଜ୍ଞାନକୁ ଭଗବାନ ଭକ୍ତି ତଥା ଆତ୍ମଜ୍ଞାନ ଉପରେ ଶ୍ରଦ୍ଧା ଥିବା ପାତ୍ରକୁ ଜଣାଇଥାନ୍ତି । ନାନା କାମନା ଓ ଆତ୍ମଜ୍ଞାନ ଉପରେ ଶ୍ରଦ୍ଧା ନଥିବା, ଯୋଗରେ ଆଗନ୍ଧି ନଥିବା ପାତ୍ରକୁ ଜଣାଇନଥାନ୍ତି । ଜ୍ଞାନ ଜାଣିଥିବା ବ୍ୟକ୍ତି ମଧ୍ୟ ଶ୍ରଦ୍ଧା ନଥିବା ପାତ୍ରକୁ କଦାପି ଜ୍ଞାନ ଜଣାଇବା ଉଚିତ୍ ନୁହେଁ । ଏଭଳି ପାତ୍ରମାନଙ୍କୁ ଏହି ଜ୍ଞାନ ଜଣାଇଲେ ଜ୍ଞାନର ମୂଲ୍ୟ ରହିବ ନାହିଁ । ଜ୍ଞାନ ଜାଣିଥିବା କାହା ପାଖକୁ ଜ୍ଞାନ ଜାଣିବା ପାଇଁ ଏଭଳି ଲୋକମାନେ ଆସିବାବେଳେ ସେମାନଙ୍କ ପାଖରେ ଥିବା ଦଶଟଙ୍କା ସେମାନଙ୍କୁ ବଡ଼ ଦେଖାଯାଇଥାଏ । ଜାଣିଥିବା ଜ୍ଞାନ ସେମାନଙ୍କ ହିସାବରେ ଦଶଟଙ୍କାର ମୂଲ୍ୟଠାରୁ କମ୍ ବୋଧ ହୋଇଥାଏ । ତେଣୁ ଶ୍ରଦ୍ଧା, ଭକ୍ତି ଥିବା ପାତ୍ରମାନଙ୍କୁ ଜଣାଇବା ଉଦ୍ଦେଶ୍ୟରେ ଅର୍ଜୁନଙ୍କୁ ଭକ୍ତ ଏବଂ ପ୍ରିୟ ବୋଲି କହିଛନ୍ତି ।

ଅର୍ଜୁନ କହୁଛନ୍ତି :-

(୩) ଶ୍ଳୋକ,୪ : ଅପରଂ ଭବତୋ ଜନ୍ମ ପରଂଜନ୍ମ ବିବଶ୍ୱତଃ ।

କଥଂମେତତ୍ ବିଜାନିୟାଂ ତ୍ୱମାଦୌ ପ୍ରୋକ୍ତବାନିତି ॥

(ଜୀବାତ୍ମା, ପରମାତ୍ମା)

ଭାବାର୍ଥ : ସୃଷ୍ଟ୍ୟାଦିରେ ସୂର୍ଯ୍ୟଙ୍କର ଜନ୍ମ ହୋଇଥିଲା । ତୋ ଜନ୍ମ ଏବେ ଏଇ କାଳରେ ହୋଇଛି, ଏବେ ଥିବା ତୁ ପୂର୍ବେ ସୂର୍ଯ୍ୟଙ୍କୁ କିପରି ଜ୍ଞାନ କହିଲୁ! ମୁଁ ତୋକଥା କେମିତି ବିଶ୍ୱାସ କରିବି ?

ବିବରଣୀ : ଅର୍ଜୁନ ସେଦିନ ଏଭଳି ପ୍ରଶ୍ନ କରିବା ଆଜି ଆମ ପାଇଁ ସନ୍ତୋଷଜନକ

ବିଷୟ । କୁହାଯାଉଥିବା କୌଣସି ବିଷୟଅବୁଝା ରହିଲେ ସେହି ବିଷୟ ପ୍ରଶ୍ନ କରି ଜାଣିବା ଆବଶ୍ୟକ । ସେତେବେଳେ, ଭଗବାନ ହୋଇଥିଲେ ମଧ୍ୟ ତାଙ୍କୁ ଅଟକାଇ ପଠରିବା ଉଚିତ୍ ବୋଲି ଏଠାରେ ଜଣାପଡୁଛି । ଏଭଳି ପଠରିବା ଦ୍ଵାରା ଅର୍ଜୁନଙ୍କର ଆଶକ୍ତି ବଢ଼ିଥିଲା ବୋଲି ଜଣାଯାଉଛି । ସେଦିନ ଶ୍ରୀକୃଷ୍ଣ ଅର୍ଜୁନଙ୍କୁ ମଝିରେ ପ୍ରଶ୍ନ କରିବା ଉଚିତ୍ ନୁହେଁ ବୋଲି କହି ନଥିଲେ । କାରଣ ! ସେଦିନର ପରମ୍ପରା ସେହିଭଳି ଥିଲା, କିନ୍ତୁ ଆଜି ମଝିରେ ପ୍ରଶ୍ନ କରିବା ଉଚିତ୍ ନୁହେଁ ଭଳି ପରମ୍ପରା ଆସି ପହଞ୍ଚିଛି । ସେଥିଲାଗି ଆମଠାରେ କୌଣସି ପ୍ରଶ୍ନ ଆସୁଥିଲେ ମଧ୍ୟ ତାର ସମାଧାନ ହୋଇ ପାରୁନାହିଁ । ଶୁଣିବା ବେଳେ ଜ୍ଞାନ ବୁଝି ନହେଲେ ପଠରି ବୁଝିବା ଉଚିତ୍ । ବୁଝି ହେଉନଥିବା ବେଳେ ନବୁଝି ମୁଣ୍ଡ ହଲାଇବା ଉଚିତ୍ ନୁହେଁ । ପ୍ରଶ୍ନ ପଠରିବାକୁ ଥିବାବେଳେ ପଠରିବା ଉଚିତ୍ । ପଠରିବା ଅନୁଚିତ୍ କହିବା ଦ୍ଵାରା ଜ୍ଞାନକୁ ଅବାଟରେ ନେବା ଭଳି ହୋଇଥାଏ । ମୋ ସମ୍ମୁଖରେ ଏବେ ରହିଥିବା ତୁ ଏତେ ଆଗରୁ ଜନ୍ମ ହୋଇଥିବା ସୂର୍ଯ୍ୟଙ୍କୁ କିପରି ଜ୍ଞାନ କହିଲୁ ? ବୋଲି ଅର୍ଜୁନ ପଠରିଥିବା ପ୍ରଶ୍ନ ପାଇଁ ଶ୍ରୀକୃଷ୍ଣ କଣ ଜବାବ ଦେଇଛନ୍ତି ଜାଣିବା ।

ଶ୍ରୀ ଭଗବାନ କହୁଛନ୍ତି :-

(୩) ଶ୍ଳୋକ,୫ : ବହୁନିମେ ବ୍ୟତୀତାନି ଜନ୍ମାନି ତବ ଋଜୁନ ! ।

ତାନ୍ୟହଂ ବେଦ ସର୍ବାଣି ନତ୍ଵଂ ବେତ୍ୟ ପରଂତପ ! ॥

(ଜୀବାତ୍ମା, ପରମାତ୍ମା)

ଭାବାର୍ଥ : ମୁଁ ଅନେକ ଥର ଜନ୍ମ ହୋଇଛି, ତୋର ମଧ୍ୟ ଅନେକ ଜନ୍ମ ବିତିଛି, ସେସବୁ କ୍ରମାନ୍ୱୟରେ ମୁଁ ଜାଣିଛି, କିନ୍ତୁ ତୁ ଜାଣିନାହୁଁ ।

ବିବରଣୀ : ପରମାତ୍ମା ଭୂପୃଷ୍ଠରେ ଅନେକ ଥର ଜନ୍ମ ହୋଇଛନ୍ତି, ଜୀବାତ୍ମା ମଧ୍ୟ ଜନ୍ମହୋଇ ଆସୁଛି । ଭଗବାନଙ୍କର ସେହି ଜନ୍ମ ସମୂହ ମନେ ଅଛି, କିନ୍ତୁ ଆମର ସେସବୁ କାହିଁକି ମନେ ନାହିଁ ? ଏହା ହେଉଛି ଏଠିକାର ମୁଖ୍ୟପ୍ରଶ୍ନ । ଏହି ପ୍ରଶ୍ନ ଅର୍ଜୁନ ପଠରିବା ଉଚିତ୍ ଥିଲା, କିନ୍ତୁ ପଠରିପାରି ନାହାନ୍ତି । ହେଲେ

ଆମେ ନଛାଡ଼ି ଏଇଠାରେ ପଠାରିବା, ସେ (ଆତ୍ମା) କ'ଣ ଉତ୍ତର କହୁଛନ୍ତି ଦେଖିବା ।

ଜୀବାତ୍ମା ହୋଇଥିବା ତୁ ଶରୀରରେ କେତେକ ପରିବାର ସଭ୍ୟଙ୍କ ସହିତ ନିବାସ କରୁଛୁ । ପରିବାର କହିଲେ କ'ଣ ଜାଣୁ ! ତୋ ସହିତ ଶରୀରରେ ମନ, ବୁଦ୍ଧି, ଚିତ୍ତ ଇତ୍ୟାଦି ୨୪ ଜଣ ସହଚର ଅଛନ୍ତି, ସେମାନଙ୍କ ଭିତରେ ମନ ବିଷୟ ଗୁଡ଼ିକୁ ମନେପକାଏ । ଜୀବାତ୍ମାର ସହଚର ଭାବରେ ଥିବା ମନ ତୋ ସହିତ ଜନ୍ମହୋଇ, ବଢ଼ି ଦିନେ ମରଣରେ ବିନାଶ ହୋଇଥାଏ । ଜୀବ ଅନେକ ଥର ମରଣ ପାଇଲେ ମଧ୍ୟ ସେ ସେହି ଜୀବହୋଇ ରହିଥାଏ । ଶରୀର ସବୁବେଳେ ସେହିଭଳି ରହି ନଥାଏ । ଗତଜନ୍ମରେ ଥିବା ନାକ ପରଜନ୍ମରେ ନଥାଏ । ଗୋଟିଏ ଜନ୍ମରେ ଅତିସୁନ୍ଦର ନାକ ଥାଇପାରେ, ଆଉଏକ ଜନ୍ମରେ ଅସୁନ୍ଦର ନାକ ହୋଇପାରେ । ସେହିଭଳି ଶରୀରର ଅନ୍ୟ ଭାଗଗୁଡ଼ିକ ଗୋଟିଏ ଜନ୍ମରେ ଥିବା ଭଳି ନରହି ବଦଳିଥାଏ । ମନ ମଧ୍ୟ ଗୋଟିଏ ଜନ୍ମରେ ଥିବା ଭଳି ଅନ୍ୟଏକ ଜନ୍ମରେ ନଥାଏ । ଗୋଟିଏ ଜନ୍ମରେ ଅଧିକ ମେଧାଶକ୍ତି ରହି, ଆଉଏକ ଜନ୍ମରେ ଭୁଲ୍ମାମନ ଥାଇପାରେ । ଗୋଟିଏ ଜନ୍ମରେ ଥିବା ବିଷୟ ସ୍ମୃତି କେବଳ ସେହି ଜନ୍ମରେ ଥିବା ମନର ଥାଏ । ମରଣରେ ମନର ବିନାଶ ହେବାବେଳେ ମନରେ ଥିବା ସେହି ଜନ୍ମର ସ୍ମୃତି ମଧ୍ୟ ବିନାଶ ହୋଇଯାଇଥାଏ । ସେଥିଲାଗି ଗତଜନ୍ମ ବିଷୟ ଏହି ଜନ୍ମରେ ମନେ ନଥାଏ । ଜନ୍ମ ଅନେକ ଥର ହେଉଥିଲେ ମଧ୍ୟ ଯେଉଁ ଜନ୍ମର ସ୍ମୃତି କେବଳ ସେହି ଜନ୍ମ ପାଇଁ ପରିମିତ ହୋଇଥିବାରୁ, ଜୀବ କେତେଥର ଜନ୍ମ ହୋଇଛି, କେଉଁ ଜନ୍ମରେ କ'ଣ କରିଛି ତାକୁ ଜଣା ନଥାଏ । ଯେହେତୁ ତୁ ଏକ ଜୀବ ତୋତେ ତୋର ଗତଜନ୍ମର ବିଷୟ କିଛି ଜଣା ନାହିଁ ।

ଆମର ଅନେକ ଜନ୍ମ ରହିଛି, ହେଲେ ଆମକୁ ଆମର ଜନ୍ମ ବାବଦରେ କିଛି ମନେ ନଥାଏ ବୋଲି ଶ୍ଳୋକରେ କହିବା ବ୍ୟତୀତ ତାଙ୍କର ମଧ୍ୟ ଜନ୍ମ ଅଛି, ସେସବୁ ତାଙ୍କର ମନେଅଛି ବୋଲି ଭଗବାନ ପ୍ରକାଶ କରିଛନ୍ତି । ଏହି ଶ୍ଳୋକର ପର ଶ୍ଳୋକରେ ମଣିଷ ଭଳି ମରଣ ପରେ ସେ ଜନ୍ମ ହୋଇନଥାନ୍ତି, କେବଳ ଭୂପୃଷ୍ଠରେ ତାଙ୍କର ଆବଶ୍ୟକତା ଥିଲେ ସେ ଜନ୍ମ

ହୋଇଥାନ୍ତି ବୋଲି କହିଛନ୍ତି, ଭଗବାନ ଭାବରେ ଜନ୍ମହୋଇ କ’ଣ କରିଥାନ୍ତି ତାହା ମଧ୍ୟ କହିଛନ୍ତି । ଭଗବାନଙ୍କ ଜନ୍ମ ସମ୍ବନ୍ଧୀୟ ପ୍ରଶ୍ନ ନଥିଲେ ମଧ୍ୟ, ଏକ ପ୍ରଶ୍ନ ଆସିବା ସୁଯୋଗ ରହିଛି । କଣନା ! ଆତ୍ମମାନଙ୍କ ଭଳି ଭଗବାନ କେତେ ଥର ଜନ୍ମ ନେଇଛନ୍ତି ବୋଲି ପ୍ରଶ୍ନ ଆସେ । ଏହି ପ୍ରଶ୍ନର ଉତ୍ତର ପର ଶ୍ଳୋକରେ ଜାଣିବା ଆଗରୁ ଏବେ ଜାଣିଗଲେ ଭଲ । ତେଣୁ ତାହା ଜାଣିବା ।

ଇଶ୍ଵର (ପରମାତ୍ମା)ଙ୍କ ଦ୍ଵାରା ପ୍ରଥମେ ପ୍ରପଞ୍ଚ (ପଞ୍ଚଭୂତ), ତା’ ପରେ ଜଗତ ସୃଷ୍ଟିହେଲା, ସେତେବେଳେ ମଣିଷ ଇଶ୍ଵରଙ୍କ ଦ୍ଵାରା ସୃଷ୍ଟି ହୋଇଛି ବୋଲି ଜାଣିନଥିଲା । ତାଛଡ଼ା ମଣିଷ ଜାଣି ନଥିଲା ଯେ, ତାଠାରୁ ଆହୁରି ଆଗରୁ ତିଆରି ହୋଇଥିବା ପଞ୍ଚଭୂତ ଯଥା- ଆକାଶ, ବାୟୁ, ଅଗ୍ନି, ଜଳ, ଭୂମି ମଧ୍ୟ ଇଶ୍ଵରଙ୍କ ଦ୍ଵାରା ସୃଷ୍ଟି ହୋଇଛି । ସାରା ବିଶ୍ଵର ସ୍ରଷ୍ଟା ଜଣେ ବୋଲି ମଧ୍ୟ ମଣିଷକୁ ଜଣାନଥିଲା । ଦେଖାଯାଉଥିବା ପ୍ରକୃତି ଧାନ ଛଡ଼ା ଦେଖାଯାଉ ନଥିବା ଇଶ୍ଵରଙ୍କ ଉପରେ ସେଦିନ ମଣିଷର ଧ୍ୟାନ ନଥିଲା । ଇଶ୍ଵର ନାମକ ଶବ୍ଦ ଜାଣିନଥିବା ମଣିଷକୁ ଇଶ୍ଵର କେହିଜଣେ ଅଛନ୍ତି ବୋଲି ଜଣାଇବାକୁ ହେଲେ ତାଙ୍କ ବିଷୟ ଜଣାଥିବା ଜଣେ ମଣିଷ ଆବଶ୍ୟକ, ତେଣୁ ଭୂପୃଷ୍ଠରେ ଐଶ୍ଵରୀୟ ବିଷୟ (ଜ୍ଞାନ) ଜଣାଥିବା ମଣିଷର ଆବଶ୍ୟକ ପଡ଼ିଲା । ଐଶ୍ଵରୀୟ ବିଷୟ କେବଳ ଇଶ୍ଵରଙ୍କ ବ୍ୟତୀତ ଅନ୍ୟକାହାକୁ ଜଣାନଥାଏ । ତେଣୁ ସ୍ଵୟଂ ଇଶ୍ଵରଙ୍କୁ ଏକ ମଣିଷ ଭାବରେ ଭୂପୃଷ୍ଠକୁ ଆସି ନିଜକଥା ଅର୍ଥାତ୍ ଐଶ୍ଵରୀୟ ଜ୍ଞାନ କହିବାକୁ ପଡ଼ିଲା । ଇଶ୍ଵର ମଣିଷହୋଇ ଭୂପୃଷ୍ଠରେ ଜନ୍ମହେଲେ ତାଙ୍କୁ ଭଗବାନ କହନ୍ତି । ଇଶ୍ଵର ବିଶ୍ଵବ୍ୟାପୀ ହୋଇ ରହିଥିବା ସୁଲେ, ଭଗବାନ କେବଳ ଗୋଟିଏ ଶରୀରରେ ଥାଆନ୍ତି । ଏହି ହିସାବରେ, ସମ୍ଭର୍ତ୍ତ ଅନୁସାରେ ଇଶ୍ଵରଙ୍କୁ ଇଶ୍ଵର କହିବା ଉଚିତ୍, ଭଗବାନଙ୍କୁ ଭଗବାନ କହିବା ଉଚିତ୍ । ଇଶ୍ଵରଙ୍କୁ ଭଗବାନ କହି, ଭଗବାନଙ୍କୁ ଇଶ୍ଵର କହିବା ଅନୁଚିତ୍ । ଆଜିର ବୋଧକମାନେ ଭଗବାନ ଆଉ ଇଶ୍ଵରଙ୍କ ଭିତରେ କ’ଣ ପାର୍ଥକ୍ୟ ରହିଛି ନଜାଣି, ଇଶ୍ଵର କୁହାଯିବା ସମ୍ଭର୍ତ୍ତରେ ଭଗବାନ, ଭଗବାନ କହିବା ସମ୍ଭର୍ତ୍ତରେ ଇଶ୍ଵର କହିଥାନ୍ତି, ସେମାନଙ୍କର ଏହି ଆଚରଣରେ ଇଶ୍ଵର (ପରମାତ୍ମା) ଆଉ ଭଗବାନ ପଦର ପାର୍ଥକ୍ୟକୁ ସାଧାରଣ ପ୍ରଜାମାନେ ଜାଣିପାରୁ ନାହାନ୍ତି ।

ନିଜକଥା ନିଜେ କହିବାକୁ ଆସିଥିବା ଭଗବାନ, ଈଶ୍ଵରଙ୍କ ଅସ୍ତିତ୍ଵ, ଈଶ୍ଵରଙ୍କ ସମ୍ପନ୍ନୀୟ ଜ୍ଞାନ ଆଦୌ ଜାଣି ନଥିବା ମଣିଷକୁ ସୃଷ୍ଟି ପରେ ସର୍ବପ୍ରଥମେ ଜଣାଇଥିଲେ । ଭୂପୁଷ୍ପରେ ଅଦୃଶ୍ୟ ଈଶ୍ଵରଙ୍କ ବିଷୟ ମଣିଷ ମନରେ ସର୍ବଦା ରହିଯିବା ଭଳି କରିବା ପାଇଁ ତାଙ୍କୁ ଭଗବାନ ହୋଇ ଆସିବାକୁ ପଡ଼ିଥିଲା । ଏହିଭଳି ଭଗବାନଙ୍କର ପ୍ରଥମ ଜନ୍ମ ଈଶ୍ଵରଙ୍କ ଅସ୍ତିତ୍ଵ ଜଣାଇବା ପାଇଁ ହିଁ ହୋଇଥିଲା । ଭଗବାନଙ୍କ ପ୍ରଥମ ଜନ୍ମରେ ଐଶ୍ଵରୀୟ ବିଷୟ ଭୂପୁଷ୍ପରେ ଥିବା ମଣିଷ ଜାଣି ପାରିଥିଲା, ସେ କାଳରେ ଭଗବାନଙ୍କ ବାଣୀଦ୍ଵାରା ନିଜଠାରୁ ଅଲଗା, ନିଜର ଅଧିପତି, ସାରା ବିଶ୍ଵର ସ୍ରଷ୍ଟା ଆଉକେହି ଜଣେ ଅଛନ୍ତି ବୋଲି ମଣିଷର ମନରେ ଭାବ ଜାଗ୍ରତ ହୋଇଥିଲା । ଏହିଭଳି ସୃଷ୍ଟିହେବାର କିଛିକାଳ ପରେ ଭଗବାନଙ୍କ ଦ୍ଵାରା ଈଶ୍ଵରଙ୍କ ସମାଚରଣକୁ ମଣିଷ ଜାଣି ପାରିଥିବାରୁ ଈଶ୍ଵର ଅଛନ୍ତି ଭାବ ମଣିଷର ମନରେ ଅନେକ କାଳ ପର୍ଯ୍ୟନ୍ତ ରହିଗଲା । ତାପରେ ମଣିଷର ମୁଣ୍ଡରେ ମାୟା ପ୍ରଭାବ ବଢ଼ିବା ଦ୍ଵାରା ଈଶ୍ଵରଙ୍କ ଅସ୍ତିତ୍ଵ ଅସତ୍ୟ, ସେ ଯଦି ଅଛନ୍ତି କିପରି ଅଛନ୍ତି ? ଅଛନ୍ତି କହିବାକୁ କେଉଁ ପ୍ରମାଣ ଅଛି ? ବୋଲି ଭାବନା ସୃଷ୍ଟିହୋଇ, କେଜ ହଜାର ବର୍ଷ ପରେ ଈଶ୍ଵରଙ୍କ ଅସ୍ତିତ୍ଵ ଭୂପୁଷ୍ପରେ ଥିବା ମଣିଷର ମନରୁ ସମ୍ପୂର୍ଣ୍ଣ ନିର୍ମୂଳ ହେବାକୁ ଲାଗିଲା । ଏହିଭଳି ଈଶ୍ଵରଙ୍କ ଅସ୍ତିତ୍ଵ ମଣିଷ ଭୁଲିଯିବାରୁ ଭଗବାନ ଜଣାଇଥିବା ପ୍ରଥମ ଧର୍ମରେ ଗୁନିହେବା ଆରମ୍ଭ ହୋଇଥିଲା । ସେତେବେଳେ ପୁନର୍ବାର ଈଶ୍ଵର ସତ୍ୟ ଆଉ ତାଙ୍କର ଅସ୍ତିତ୍ଵ ଏହିଭଳି ରହିଛି ବୋଲି ଜଣାଇବା ଆବଶ୍ୟକ ହେଉଥିବାରୁ ଈଶ୍ଵରଙ୍କ ଅଂଶ ଭଗବାନଙ୍କର ଦ୍ଵିତୀୟ ଆଗମନ ହୋଇଥିଲା ।

ପରମାତ୍ମାଙ୍କ ଅସ୍ତିତ୍ଵ ଭୂପୁଷ୍ପରୁ ଲୋପ ନହୋଇ ବଞ୍ଚିରହିବା ପାଇଁ, ପରମାତ୍ମାଙ୍କୁ ଦ୍ଵିତୀୟ ଥର ଭଗବାନ ହୋଇ ଆସିବାକୁ ପଡ଼ିଲା । ଏଭଳି ଜନ୍ମ ହୋଇ ଈଶ୍ଵର ଏପରି ଅଛନ୍ତି ବୋଲି ମଣିଷକୁ ଜଣାଇବା ନିମନ୍ତେ ଭୂପୁଷ୍ପରେ ସ୍ଵୟଂ ଭଗବାନ ଦେବାଳୟ (ମନ୍ଦିର) ନିର୍ମାଣ କରାଇଥିଲେ, ସେତେବେଳ ପର୍ଯ୍ୟନ୍ତ ଭୂପୁଷ୍ପରେ ଦେବାଳୟର ଅସ୍ତିତ୍ଵ ହିଁ ନଥିଲା । ଭଗବାନଙ୍କ ଦ୍ଵିତୀୟ ଆଗମନରେ ଭୂପୁଷ୍ପରେ ମନ୍ଦିରଗୁଡ଼ିଏ ଗଢ଼ି ଉଠିଥିଲା । ଈଶ୍ଵର ଏହିଭଳି ନିରାକାର ଭାବରେ ଅଛନ୍ତି ବୋଲି ଜଣାଇବା ପାଇଁ ଈଶ୍ଵରଲିଙ୍ଗ

ଥୁବା ଆଳୟଗୁଡ଼ିଏ ସର୍ବପ୍ରଥମେ ତିଆରି ହୋଇଥିଲା । ନିରାକାର ଈଶ୍ଵର ଭୂପୃଷ୍ଠରେ ଭଗବାନ ହୋଇ ଜନ୍ମ ନିଅନ୍ତି ବୋଲି ଜଣାଇବା ପାଇଁ ରୂପ ନମୂନା ଥୁବା, ଶଂଖ- ଚକ୍ରଧାରୀ ପ୍ରତିମା ତିଆରି ହୋଇଥିଲା । ସେକାଳରେ ଈଶ୍ଵର ଏହିପରି ବୋଲି କୌଣସି ନାକ, ମୁଖ (ଶରୀର) ନଥିବା ଲିଙ୍ଗ ପ୍ରତିଷ୍ଠା କରି ଆଳୟ ନିର୍ମାଣ ହୋଇଥିବା ସ୍ଥଳେ, ଭଗବାନ ଏହିପରି ବୋଲି ଜଣାଇବା ପାଇଁ ମଣିଷ ଶରୀର ଭଳି ପ୍ରତିମା ଥୁବା ମନ୍ଦିର ତିଆରି ହୋଇଥିଲା । ଏହିଭଳି ପୂର୍ବେ ଏହି ଦୁଇ ପ୍ରକାରର ମନ୍ଦିର ଛଡା ଆଉ କୌଣସି ମନ୍ଦିର ଭୂପୃଷ୍ଠରେ ନଥିଲା କିମ୍ବା କୌଣସି ସ୍ତ୍ରୀ ପ୍ରତିମା ବିଶିଷ୍ଟ ମନ୍ଦିର ମଧ୍ୟ ନଥିଲା । ମନ୍ଦିର ବା ଦେବାଳୟ ଗୁଡ଼ିକ ଈଶ୍ଵରଙ୍କ ଅସ୍ଥିତ ପୁନଃ ପ୍ରତିଷ୍ଠିତ ହେବାପାଇଁ ନିର୍ମାଣ ହୋଇଥିଲା । ନିରାକାର ଈଶ୍ଵର ତିନିଭାଗ ହୋଇ ପ୍ରକୃତିକୁ ପାଠକରି ଅଛନ୍ତି, ତାଙ୍କଠାରୁ ଆସୁଥିବା ଜୀବଗଣ ପ୍ରକୃତିରୁ ତିଆରି ହୋଇଥାନ୍ତି, ଈଶ୍ଵର (ପରମାତ୍ମା) ପିତା ଏବଂ ପ୍ରକୃତି ମାତା ଭାବରେ ରହିଛନ୍ତି, ଏହିସବୁ ଅର୍ଥକୁ ଜଣାଉଥିବା ଈଶ୍ଵରାଳୟ ଭଗବାନ ହିଁ ନିର୍ମାଣ କରାଇଥିଲେ । ଏତଦ୍‌ବ୍ୟତୀତ ଈଶ୍ଵର ମାନବ ରୂପରେ ଭୂପୃଷ୍ଠରେ ଜନ୍ମ ହୋଇଥାନ୍ତି, ଭଗବାନ ଭାବରେ ଜନ୍ମ ହୋଇଥିବା ମଣିଷ ହିଁ ଈଶ୍ଵରଙ୍କ ପ୍ରତିନିଧି, ତାଙ୍କରି ଦ୍ଵାରା ଐଶ୍ଵରୀୟ ଧର୍ମ ଭୂପୃଷ୍ଠର ମଣିଷ ଜାଣିଥାଏ, ତେଣୁ ଜ୍ଞାନ ଶବ୍ଦ ଦ୍ଵାରା ଜଣାପଡ଼ିଥାଏ ବୋଲି ସୂଚିତ କରି ‘ଶଙ୍କ’, ଜ୍ଞାନ ଜାଣିବା ପରେ କର୍ମ ବିନାଶ କରିହୁଏ ବୋଲି ସୂଚକ ‘ଚକ୍ର’ ଧାରଣ କରିଥିବା ପ୍ରତିମା ରହିପାରିବା ଭଳି ଆଳୟ ନିର୍ମାଣ କରିଥିଲେ, ପ୍ରତି ଆଳୟରେ ଆରାଧନାର ଆଧାର କଳ୍ପନା କରି ତା’ର ଅର୍ଥ ମଧ୍ୟ ମଣିଷ ଜାଣିପାରିବା ଭଳି ପ୍ରତିମା ଥୁବା ଆଳୟଗୁଡ଼ିକ ଭଗବାନଙ୍କ ଚିହ୍ନ ଭାବରେ ନିର୍ମାଣ କରିଥିଲେ । ଏହିଭଳି ଈଶ୍ଵର ଆଉ ଭଗବାନଙ୍କୁ ସୂଚିତ କରୁଥିବା ଆଳୟମାନ ଭଗବାନଙ୍କ ଦ୍ଵାରା ନିର୍ମାଣ ହୋଇଥିଲା । ଏହି ଦେବାଳୟ ବ୍ୟବସ୍ଥା ନିମନ୍ତେ ଭଗବାନଙ୍କର ଗୋଟିଏ ଜନ୍ମକାଳ ଲାଗିଥିଲା । ଏହିଭଳି ଭଗବାନଙ୍କ ଦ୍ଵିତୀୟ ଅବତାରରେ ଈଶ୍ଵରଙ୍କ ବିବରଣ ପୁନଃ ସଂପୂର୍ଣ୍ଣ ସ୍ଥାପିତ ହୋଇ ହଜାର ହଜାର ବର୍ଷ ପର୍ଯ୍ୟନ୍ତ ଭୂପୃଷ୍ଠରେ ସ୍ଥିର ହୋଇ ରହିଥିଲା, ହେଲେ କିଛିକାଳ ଉତ୍ତରେ ପୁନର୍ବାର ମାୟା ପ୍ରଭାବରେ ତାହା ମଧ୍ୟ କଳଙ୍କିତ ହୋଇଗଲା । ଏତିକିରେ ମାୟାର କାର୍ଯ୍ୟ ସମାପ୍ତ ନହୋଇ

ଭୂପୃଷ୍ଠରେ ସ୍ତ୍ରୀ ପ୍ରତିମା ଥିବା ଦେବାଳୟଗୁଡ଼ିଏ ସ୍ଥାପିତ ହେବାକୁ ଲାଗିଲା । ଏହା ଦ୍ଵାରା ଇଶ୍ଵରଙ୍କ ଅସ୍ତିତ୍ଵ ଆଉ ଦେବାଳୟ ରହସ୍ୟରେ କଳଙ୍କ ଉପୁଜି ଇଶ୍ଵର ଜଣେ ନାମକ ଭାବ କାଳଗର୍ଭରେ ଲୁଚିଯାଇ ଇଶ୍ଵରଙ୍କ ଆରାଧନାରେ ଦେବତାମାନଙ୍କର ଆରାଧନା ଆରମ୍ଭ ହୋଇଗଲା ।

ଏହିଭଳି ଇଶ୍ଵରଙ୍କ ଅସ୍ତିତ୍ଵ ଆଉ ଦେବାଳୟ (ମନ୍ଦିର) ଅସ୍ତିତ୍ଵର ଧର୍ମରେ ଗ୍ଳାନି ଉପୁଜିବା ଆରମ୍ଭ ହେଲା ଏବଂ ପରେ ପରେ ଦେବାଳୟ ଅସ୍ତିତ୍ଵରେ ସମ୍ପୂର୍ଣ୍ଣ ଗ୍ଳାନି ଆସିଗଲା, ତେଣୁ ସେ ସମୟରେ ପୁନର୍ବାର ଭଗବାନଙ୍କ ଆଗମନ ଆବଶ୍ୟକ ପଡ଼ିଲା । ପ୍ରଥମେ ପରମାତ୍ମାଙ୍କ ଅସ୍ତିତ୍ଵ ସ୍ଥାପନ କରିବା ପାଇଁ ଦେବାଳୟ ଗୁଡ଼ିକ ଚିହ୍ନ ଭାବରେ, ଭାବପୂରିତ ନିର୍ମାଣ ଭାବରେ ଥିବାବେଳେ, ତାହା ମଧ୍ୟ ମାୟା ପ୍ରଭାବରେ କଲୁଷିତ ହେଉଛି ବୋଲି ଦେଖୁଥିବା ଇଶ୍ଵର, ତାପରେ ପୁଣି ଥରେ ଭଗବାନ ହୋଇ ଆସିଥିଲେ । ଏଭଳି ତୃତୀୟ ଥର ଆସିଥିବା ଭଗବାନ ଗୁରୁ ରୂପରେ ଐଶ୍ଵରୀୟ ଧର୍ମକୁ ଆଉ ଦେବାଳୟ ଧର୍ମକୁ ପୁନଃ ପ୍ରତିଷ୍ଠା କରିଥିଲେ । ଏଥର କେତେକ ଶିଷ୍ୟ ଉପୁଜାଇ ସେମାନଙ୍କ ଦ୍ଵାରା ସେହି ଦୁଇ ଧର୍ମର ପ୍ରଚାର କରାଇଥିଲେ । ଧର୍ମ ସର୍ବଦା ବଞ୍ଚିରହିବା ପାଇଁ ତାଙ୍କର ଏହି ଆଗମନରେ ଭୂପୃଷ୍ଠରେ ଶିଷ୍ୟ ପରମ୍ପରା ସୃଷ୍ଟିହେଲା । ଶିଷ୍ୟମାନେ ଐଶ୍ଵରୀୟ ଧର୍ମ ଆଉ ଦେବାଳୟ ଧର୍ମକୁ ବହୁକାଳ ପର୍ଯ୍ୟନ୍ତ ପ୍ରଚାର କରିଥିଲେ, ସେଥିରେ ଗ୍ଳାନି ନହେବା ଭଳି ରକ୍ଷଣାବେକ୍ଷଣ ମଧ୍ୟ କରିଥିଲେ । ସେକାଳରେ ଭଗବାନ ସୃଷ୍ଟି କରିଥିବା ବିଧି ଅନୁସାରେ ଭୂପୃଷ୍ଠରେ ଗୁରୁ ସର୍ବଦା ଜଣେ ଥିଲେ, କିନ୍ତୁ ଶିଷ୍ୟମାନେ ଜଣକଠାରୁ ଜଣେ ଜ୍ଞାନ ଜାଣି ଶିଷ୍ୟମାନଙ୍କ ସଂଖ୍ୟା ବଢ଼ାଇ ଚାଲିଲେ । ପ୍ରଥମେ ଭୂପୃଷ୍ଠରେ ଐଶ୍ଵରୀୟ ଧର୍ମକୁ ଜଣାଇଥିବା ପାତ୍ର ଥିଲେ ଗୁରୁ, ହେଲେ କିଛିକାଳ ଉତ୍ତରରେ ତାହା ଶୁଣି ଶୁଣାଉଥିବା ଶିଷ୍ୟଗଣ ଜଣାଇବାକୁ ଲାଗିଲେ । ଏହି ନିୟମ ଅନୁସାରେ ଭୂପୃଷ୍ଠରେ ଭଗବାନ ହୋଇ ଜନ୍ମ ହେଉଥିବା ପାତ୍ର ସର୍ବଦା ଗୁରୁ ଏବଂ ପରେ ସେହି ଗୁରୁ ଜଣାଇଥିବା ଜ୍ଞାନକୁ ଜାଣି ଜଣାଉଥିବା ପତ୍ରମାନେ ସର୍ବଦା ଶିଷ୍ୟ ଭାବରେ ନାମିତ ହେଉଥିଲେ । ଏଭଳି ଅନେକ ହଜାର ବର୍ଷ ପର୍ଯ୍ୟନ୍ତ ଏହି ପଦ୍ଧତି ଚଳି ଆସିଲା । ଏହିଭଳି ଭାବରେ ଭଗବାନ ତାଙ୍କର ଧର୍ମକୁ ଜଣାଇ ଆସିବା ଦ୍ଵାରା ମାୟା ସେହି

ନିୟମକୁ ମଧ୍ୟ ଭଙ୍ଗକଲା । ଏଥର ମଧ୍ୟ ମାୟା ନିଜ କାର୍ଯ୍ୟରୁ ବହିର୍ଭୂତ ନହୋଇ ଭଗବାନ ରଖୁଥିବା ଶିଷ୍ୟ ପରମ୍ପରାକୁ ଭଙ୍ଗ କରିବା ପାଇଁ ଉଦ୍ୟମ ଆରମ୍ଭ କଲା । ଶିଷ୍ୟମାନଙ୍କ ମୁଣ୍ଡରେ ମାୟା ନିଜର କାର୍ଯ୍ୟ କରି, ଶିଷ୍ୟ ପରମ୍ପରାକୁ ବଦଳାଇ, ତାହାକୁ ପୁଣି ଗୁରୁ ପରମ୍ପରାରେ ପରିଣତ କରିଦେଲା । ମାୟାର ଏହି ଚେଷ୍ଟାରେ ‘ସୃଷ୍ଟି ଭିତରେ ଜଣେ ଗୁରୁ ରହିଥାନ୍ତି’ ନାମକ ସୂତ୍ର ଭଙ୍ଗ ହେବାକୁ ଲାଗିଲା । ଗୁରୁ ସର୍ବଦା ନରହି ସନ୍ଦର୍ଭାନୁସାରେ ଜ୍ଞାନ ଜଣାଇ ଚାଲିଯିବା ପରେ ଶିଷ୍ୟମାନେ ତାର ରକ୍ଷଣାବେକ୍ଷଣ କରୁଥିଲେ, କିନ୍ତୁ ଏଥର ଭୃତ୍ୟରେ ସର୍ବଦା ଗୁରୁ ନରହିଲେ ମଧ୍ୟ ଥିବା ଶିଷ୍ୟମାନେ ଗୁରୁ ଭାବରେ ପରିଗଣିତ ହେବାକୁ ଲାଗିଲେ । ସର୍ବଦା ରହୁଥିବା ପାତ୍ର ହିଁ ଗୁରୁ ବୋଲି ସୂତ୍ର ପ୍ରଚଳିତ ହେବାକୁ ଲାଗିଲା, ତେଣୁ ଶିଷ୍ୟମାନେ ଭୃତ୍ୟରେ କମ୍ ରହିଥିବା ସ୍ଥଳେ ଗୁରୁମାନେ ଅନେକ ହୋଇଗଲେ, ସମସ୍ତେ ନିଜେ ନିଜକୁ ଗୁରୁ ଭାବି ଐଶ୍ଵରୀୟ ଧର୍ମକୁ କଳଙ୍କିତ କରିଦେଲେ । ପୁନର୍ବାର ଐଶ୍ଵରୀୟ ଧର୍ମକୁ ସ୍ଥାପନ କରିବା ଭଗବାନଙ୍କ (ଗୁରୁଙ୍କ) କାର୍ଯ୍ୟ ହୋଇଥିବାରୁ ଭୃତ୍ୟରେ ପୁନର୍ବାର ତାଙ୍କର ଆଗମନ ହେଲା । ଈଶ୍ଵରଙ୍କ ଅସ୍ଥିତ୍ଵ ରକ୍ଷା କରିବା ପାଇଁ ଦେବାଳୟ ନିର୍ମାଣ କରି ସେଥିରେ ଧର୍ମକୁ ଭଗବାନ ରଖିବା ସ୍ଥଳେ, ଦେବାଳୟ ଧର୍ମରେ ପ୍ରଥମେ କଳଙ୍କ ଲାଗିଲା, ତାହା ରକ୍ଷା କରିବାକୁ ଗୁରୁ ପରମ୍ପରା ସୃଷ୍ଟିହେବା ବେଳେ ସେଥିରେ ମଧ୍ୟ ଗ୍ଳାନି ଉପୁଜିଗଲା । ଏବେ ଗୁରୁଧର୍ମ ରକ୍ଷାକରିବା ପାଇଁ, ଏଠାରେ ଏକ ଉଦାହରଣ ନେଲେ, ଜଣେ ବ୍ୟକ୍ତି ଗୋଟିଏ ମାଠିଆରେ ପାଣି ରଖୁଥିଲା ବୋଲି ଭାବିବା । କିଛିକାଳ ପରେ ସେହି ମାଠିଆରେ ଛିଦ୍ର (କଣା) ସୃଷ୍ଟିହୋଇ ସେଥିରେ ଥିବା ପାଣି ବହିଯିବାକୁ ଲାଗିଲା । ତାହା ଜାଣି ସେ ବ୍ୟକ୍ତି ମାଠିଆର ରନ୍ଧରେ କିଛି ସିମେଣ୍ଟ ଲଗାଇ ବନ୍ଦ କଲା ଏବଂ ପାଣି ରଖିଲା, ହେଲେ କିଛିଦିନ ପରେ ସେହି ମାଠିଆର ଆଉଏକ ଜାଗାରେ ଛିଦ୍ରଟିଏ ହେଲା, ସେ ପୁଣି ଥରେ ମାଠିଆରେ ପୂର୍ବଭଳି ସିମେଣ୍ଟ ଲଗାଇ ଛିଦ୍ର ବନ୍ଦ କରି ପାଣି ରଖିଲା । ଏହିଭଳି କିଛିଦିନ ପରେ ପୁଣି ଛିଦ୍ର ହେବା ସେ ବ୍ୟକ୍ତିଟି ପୁଣି ସିମେଣ୍ଟ ଲଗାଇବା ଭଳି ଭଗବାନ ବାରମ୍ବାର ଗ୍ଳାନି ହେଉଥିବା ତାଙ୍କ ଧର୍ମକୁ ରକ୍ଷା କରିବା ପାଇଁ ବାରମ୍ବାର ଜନ୍ମହେବାକୁ ପଡ଼ିଲା । ଏଥର ଶିଷ୍ୟ ପରମ୍ପରା ବଦଳରେ ଐଶ୍ଵରୀୟ ଧର୍ମରେ ଗୁରୁ ପରମ୍ପରା

ନାମକ ଛିଦ୍ର ସୃଷ୍ଟି ହେବାରୁ ଭଗବାନ ଗୁରୁଶିଷ୍ୟ ଧର୍ମକୁ ଜଣାଇବା ନିମନ୍ତେ ବ୍ରହ୍ମବିଦ୍ୟା (ବଡ଼ବିଦ୍ୟା) ଶାସ୍ତ୍ର ପଦ୍ଧତିରେ ଜଣାଇବାକୁ ସ୍ଥିର କଲେ ଅର୍ଥାତ୍ ଅଧର୍ମ ନାମକ ଛିଦ୍ରକୁ ଶାସ୍ତ୍ର ପଦ୍ଧତିରେ ବନ୍ଦ କରିବାକୁ ସ୍ଥିରକଲେ । ସେହି ଚେଷ୍ଟାରେ ଚତୁର୍ଥ ଥର ଆସିଥିବା ଭଗବାନ ବ୍ରହ୍ମବିଦ୍ୟା ଶାସ୍ତ୍ର ବୋଧକଲେ । ବ୍ରହ୍ମବିଦ୍ୟା ଶାସ୍ତ୍ର ଦ୍ଵାରା ଗୁରୁଶିଷ୍ୟଙ୍କ ପଦ୍ଧତିକୁ ଜଣାଇ, ବ୍ରହ୍ମବିଦ୍ୟା କେବଳ ଗୁରୁଙ୍କ ଦ୍ଵାରା ଆସିଥାଏ ବୋଲି ଜଣାଇଲେ । ଯାହା ଗୁରୁ କହିଥାନ୍ତି ତାହାକୁ ଅନ୍ୟମାନେ କେହି କେତେଜଣଙ୍କୁ କହିଲେ ମଧ୍ୟ ସମସ୍ତେ ଗୁରୁ ନୁହଁନ୍ତି, ପ୍ରଥମେ ଯିଏ କହିଥାନ୍ତି କେବଳ ସେ ହିଁ ଗୁରୁ, ଗୁରୁଙ୍କ ବାଣୀକୁ ଶୁଣି ଅନ୍ୟମାନେ ବୋଧକଲେ ସେମାନେ କେବଳ ବୋଧକ ହୋଇଥାନ୍ତି ବୋଲି ଜଣାଇ, ବ୍ରହ୍ମବିଦ୍ୟାରେ ଐଶ୍ଵରୀୟ ଧର୍ମ ବୁଝାଇଲେ । ଏହିଭଳି ଚତୁର୍ଥଥର ଭଗବାନ ଜଣାଇଥିବା ବ୍ରହ୍ମବିଦ୍ୟା ଶାସ୍ତ୍ର ମଧ୍ୟ ଭୃପୁଷ୍ଟରେ ଅନେକ କାଳ ସ୍ଥିର ରହି ସମସ୍ତଙ୍କୁ ବୁଝାପଡ଼ିଥିଲା । ଏଥର ମଧ୍ୟ ପ୍ରତିପକ୍ଷ ମାୟା ଗୁଣ ରୂପରେ ମାନବର ମୁଣ୍ଡରେ ରହି ହେତୁବାଦ, ନାସ୍ତିକବାଦ ନାମକ ବାଦ ଦ୍ଵାରା ବ୍ରହ୍ମବିଦ୍ୟାର ଚିହ୍ନକୁ ଲିଭାଇବାକୁ ପ୍ରୟାସ କରି ଷଡ଼ଶାସ୍ତ୍ର ଭିତରେ ଉନ୍ନତ ହୋଇଥିବା ବ୍ରହ୍ମବିଦ୍ୟା ନାମକ ଐଶ୍ଵରୀୟ ଶାସ୍ତ୍ରକୁ ବଦଳାଇ ଶାସ୍ତ୍ର ହୋଇନଥିବା ଅନେକ ପ୍ରକାରର ଅଶାସ୍ତ୍ର ତିଆରି କରିଦେଲା । ନୂଆ ନୂଆ ଆସିଥିବା ଶାସ୍ତ୍ରକୁ ଦେଖି ମାନବ ବାସ୍ତବ ଶାସ୍ତ୍ରକୁ ମଧ୍ୟ ଭୁଲିଗଲା । ବ୍ରହ୍ମବିଦ୍ୟା କାଳଗର୍ଭରେ ଲୁଚିଗଲା ଏବଂ ମାନବ ଶାସ୍ତ୍ର କ'ଣ, ଅଶାସ୍ତ୍ର କ'ଣ ଜାଣିପାରିଲା ନାହିଁ । ଏହିଭଳି ଭଗବାନ ଜଣାଇଥିବା ଧର୍ମଗୁଡ଼ିକ ଭଗବାନଙ୍କର ବ୍ୟତିରେକ ମାୟା ଦ୍ଵାରା ହଜାର ହଜାର କିମ୍ପା ଲକ୍ଷ ଲକ୍ଷ ବର୍ଷରେ ଥରେ ଲୋପପାଇ ଆସୁଛି । ସର୍ବପ୍ରଥମେ ଈଶ୍ଵରଙ୍କ ଅସ୍ତିତ୍ଵକୁ ଜଣାଇଥିବା ଭଗବାନ ତାହା ରକ୍ଷା କରିବାପାଇଁ ଦେବାଳୟ ଧର୍ମ ସ୍ଥାପନ କରିଥିବା ସ୍ଥଳେ, ଦେବାଳୟ ଧର୍ମକୁ ରକ୍ଷାକରିବା ପାଇଁ ଗୁରୁଶିଷ୍ୟ ଧର୍ମ ଜଣାଇଲେ । ତା'ପରେ ଗୁରୁଧର୍ମକୁ ରକ୍ଷାକରିବା ପାଇଁ ବ୍ରହ୍ମବିଦ୍ୟା ଜଣାଇଲେ । ଶେଷରେ ବ୍ରହ୍ମବିଦ୍ୟାଶାସ୍ତ୍ର ମଧ୍ୟ ନାନା ଅଧର୍ମଶାସ୍ତ୍ର ଦ୍ଵାରା କଳଙ୍କିତ ହୋଇଗଲା । ଏହିଭଳି ମାଠିଆରେ ପୁନର୍ବାର ଛିଦ୍ର ସୃଷ୍ଟିହେବା ଭଳି ଗୁରୁଧର୍ମ ଅଧର୍ମ ହୋଇଗଲା । ଏଥର ଅଧର୍ମ ଛିଦ୍ରକୁ ଧର୍ମ ନାମକ ସିମେଣ୍ଟ୍ ରେ ବନ୍ଦ କରିବା ପାଇଁ ଭଗବାନଙ୍କର ପଞ୍ଚମ ଅବତାର ଆବଶ୍ୟକ ପଡ଼ିଲା । ଭଗବାନଙ୍କର ଏହି

ପଞ୍ଚମ ଅବତାରକୁ ଆମେ କିଛି ପରିମାଣରେ ଜାଣିପାରିଛୁ । ଏହା ମଧ୍ୟ ସ୍ଵୟଂ ଆମେ ଜାଣିନାହୁଁ । ବାରମ୍ବାର ଆସିଥିବା ପାତ୍ର ଆଉ କେହି ନୁହେଁ ମୁଁ ନିଜେ ବୋଲି ପ୍ରମାଣ ସହିତ ସେ ହିଁ ସ୍ଵୟଂ ଜଣାଇଥିବାରୁ ତାହା କେଜିଜଣ ବିଶ୍ଵାସ କରି ପାରିଛନ୍ତି । କେତେକ ସେ ହିଁ ଭଗବାନ ବୋଲି ଆଜି ପର୍ଯ୍ୟନ୍ତ ବିଶ୍ଵାସ କରି ନାହାନ୍ତି । ଭଗବାନଙ୍କର ସେହି ପଞ୍ଚମ ଅବତାର ହେଉଛି ଶ୍ରୀକୃଷ୍ଣ ଅବତାର । କେହି ବିଶ୍ଵାସ କରୁ ବା ନକରୁ ଶ୍ରୀକୃଷ୍ଣ ଈଶ୍ଵରଙ୍କ ଅଂଶରୁ ଆସିଥିବା ଭଗବାନ ବୋଲି ଆମେ ବିଶ୍ଵାସ କରୁଛୁ ।

ଭଗବାନଙ୍କ ଜନ୍ମର ବିବରଣୀ

- ୧- ଐଶ୍ଵରୀୟଧର୍ମର ଅସ୍ତିତ୍ଵ → ଭଗବାନଙ୍କର ପ୍ରଥମ ଜନ୍ମ
- ୨- ଦେବାଳୟ ଧର୍ମର ଅସ୍ତିତ୍ଵ → ଭଗବାନଙ୍କର ଦ୍ଵିତୀୟ ଜନ୍ମ
- ୩- ଗୁରୁଶିଷ୍ୟ ଧର୍ମର ଅସ୍ତିତ୍ଵ → ଭଗବାନଙ୍କର ତୃତୀୟ ଜନ୍ମ
- ୪- ବ୍ରହ୍ମବିଦ୍ୟା ଧର୍ମର ଅସ୍ତିତ୍ଵ → ଭଗବାନଙ୍କର ଚତୁର୍ଥ ଜନ୍ମ
- ୫- ଗୀତା ଧର୍ମର ଅସ୍ତିତ୍ଵ → ଭଗବାନଙ୍କର ପଞ୍ଚମ ଜନ୍ମ
- ୬- ସମସ୍ତ ଧର୍ମର ଅସ୍ତିତ୍ଵ → ଭଗବାନଙ୍କର ଷଷ୍ଠମ ଜନ୍ମ

କେବଳ ଭାରତଦେଶରେ ଭଗବାନ ଜନ୍ମ ହୋଇଥିବା ବିବରଣୀ ଏଠାରେ ଦିଆଯାଇଛି ।

ନିଜର ଧର୍ମକୁ ଭୁପୁଷ୍ପରେ ରଖିଯାଉଥିଲେ ମଧ୍ୟ ବାରମ୍ବାର ତାହା ଅଧର୍ମରେ ପରିଣତ ହେଉଛି ବୋଲି ଦେଖୁଥିବା ଭଗବାନ, ତାଙ୍କର ପଞ୍ଚମ ଜନ୍ମରେ କିଛି ସ୍ଵତନ୍ତ୍ର ଧର୍ମକୁ ଜଣାଇବାକୁ ଚାହଁଛନ୍ତି ଏବଂ ସେ ନିଜେ ଭଗବାନ ବୋଲି କହିଦେଇଛନ୍ତି । ତାଛଡ଼ା ସାକାର ଭାବରେ ଦେଖାଯାଉଥିବା ସେ ହିଁ ପରମାତ୍ମା ବୋଲି ଅର୍ଜୁନଙ୍କୁ ଜ୍ଞାନଦୃଷ୍ଟି ଦେଇ ନିଜ ବାବଦରେ ଜଣାଇବା ଭଳି କରିଛନ୍ତି । ଏମିତି ଅନେକ ଥର ନିଜର ଜ୍ଞାନକୁ ଜଣାଇଲେ ମଧ୍ୟ ତାହା

ଅଧର୍ମରେ ପରିଣତ ହୋଇଯାଉଥିବାରୁ ଏଥର ମାନବ ପାଇଁ ଧର୍ମର ଏକ ସୀମା ଟାଣି, ସେହି ସୀମାକୁ ସୂଚିତ କରୁଥିବା ନାମରେ ନିଜ ବାଣୀ ଜଣାଇ, ତାହାକୁ ଗୀତା ନାମ ଦିଆଇଥିଲେ । ମାନବର ଶରୀରକୁ ସୀମା କରି, ଏହି ଶରୀରସୀମା ବାହାରକୁ ଦେଖିଲେ ସବୁ ଅଧର୍ମ ଦେଖାଯାଏ, କେବଳ ଶରୀରସୀମା ଭିତରକୁ ଦେଖିବା ପ୍ରକୃତ ଧର୍ମ ହୋଇଥାଏ ବୋଲି ଜଣାଇଥିଲେ । ପରମାତ୍ମା ପ୍ରାପ୍ତି ମାର୍ଗର ପ୍ରତିବନ୍ଧକ ସବୁ ଯାହା ରହିଛି ତାହା ମଧ୍ୟ ଜଣାଇ, ପରମାତ୍ମା ପ୍ରାପ୍ତିର ମାର୍ଗକୁ ସେଥିରେ ଜଣାଇଥିଲେ । ଏଭଳି ନାନାରହସ୍ୟ ଜଣାଉଥିବା ଭଗବଦ୍‌ଘାତା ମହୋଦ୍ଦତ ହୋଇଥିଲେ ମଧ୍ୟ, ଏଥର ମାୟା ମଧ୍ୟ ସ୍ୱତନ୍ତ୍ର ପଦ୍ଧତିରେ ତାହାକୁ ମାନବ ଯେପରି ବୁଝି ନପାରିବ ସେହିଭଳି କରିଦେଲା । ପରମାତ୍ମା ମୁଁ ଅମୁକ, ମୋର ବାଣୀ ଏହା ବୋଲି ଜଣାଇଥିଲେ ମଧ୍ୟ ଏଥର ମାୟା ମଧ୍ୟ ମୁଁ ଅମୁକ ବୋଲି ମାନବକୁ ନିଜର ଆୟତ୍ତରେ ରଖି, ଭଗବଦ୍‌ଘାତାର ଅର୍ଥକୁ ଅନର୍ଥ କରିଦେଇଛି । ଏହା ପୂର୍ବରୁ ଭଗବାନଙ୍କୁ ହଜାର ହଜାର କିମ୍ପା ଲକ୍ଷ ଲକ୍ଷ ବର୍ଷରେ ଥରେ ଆସିବାକୁ ପଡୁଥିଲା, ତାହାକୁ ଦୃଷ୍ଟିଦେଇ ଭଗବାନ ଏଥର ସ୍ୱତନ୍ତ୍ର ପଦ୍ଧା ଅବଲମ୍ବନ କରି, ମୁଁ ଯେ ସେହି ଇଶ୍ୱର କହିଥିବା ସ୍ଥଳେ, ମାୟା ମଧ୍ୟ ତାର ଦୁଇଗୁଣ ବଳ ପ୍ରୟୋଗ କରି ଯାହାକୁ ଭଗବାନ କହୁଛ ସେ ଜଣେ ସାଧାରଣ ମଣିଷ ବୋଲି ପ୍ରଚର କରିଛି । କେତେକ ଭଗବଦ୍‌ଘାତାକୁ ନିଜ ନିଜ ଭାଷାରେ ଅନୁବାଦ କରିଥିଲେ ମଧ୍ୟ, ସେମାନଙ୍କ ମନରେ ଶ୍ରୀକୃଷ୍ଣ କହିଥିବା ଭାବ ନରହି ଅନ୍ୟ ଭାବ ରହିଥିବା ଭଳି କରିଦେଇଛି । ଯେଉଁମାନେ ବଡ଼ବଡ଼ ମୋଧାବା ବୋଲାଉଛନ୍ତି, ସଂସ୍କୃତ ଭାଷାପଞ୍ଚିତ ଭାବେ ମହାନ ପରି-ଗଣିତ ହେଉଛନ୍ତି, ଗୁରୁ ବୋଲାଉଛନ୍ତି, ଯେଉଁମାନେ ସ୍ୱାମୀଜୀ, ପିଠାଧିପତି, ମଠାଧିପତି ବୋଲାଉଛନ୍ତି, ଗୀତା ବୋଧକ ବୋଲି ନାମ କମାଇଛନ୍ତି, ଯେଉଁମାନେ ଭଗବଦ୍‌ଘାତା ପରିଶୋଧନ ସଂଘ ତିଆରି କରିଛନ୍ତି ସେମାନେ ମଧ୍ୟ ଗୀତାର ଶତକଡ଼ା ଦଶଭାଗକୁ ବୁଝିପାରି ନାହାନ୍ତି । ଏହିଭଳି ଗୀତାବୋଧ ହେବାର ପାଞ୍ଚହଜାର ବର୍ଷରୁ ଅଧିକ କାଳ ବିତିଯାଇଥିଲେ ମଧ୍ୟ, ଶେଷରେ ଗୀତାରେ ଜୀବାତ୍ମା ପରମାତ୍ମା ନାମକ ଦୁଇଟି ଆତ୍ମା ବ୍ୟତୀତ ମଝିରେ ଏକ ଆତ୍ମା ଅଛି ବୋଲି କେହି ଜାଣିପାରି ନାହାନ୍ତି । ଗୀତା କହିଲେ ଏକ ସୀମା ବୋଲି ମଣିଷ ଜାଣିନପାରିବା ଭଳି କରି ମାୟା ନିଜ କାର୍ଯ୍ୟକୁଶଳତାକୁ ଦେଖାଇଛି ।

ପରମାତ୍ମା ହିଁ ମାୟାକୁ ତିଆରି କରିଛନ୍ତି । ପରମାତ୍ମାଙ୍କ ଆଜ୍ଞା କ୍ରମେ ମାୟା ଭଗବାନଙ୍କର ପ୍ରତିପକ୍ଷ ସାଜିଛି । ମାୟାକୁ ଶକ୍ତି ଦେଇଛନ୍ତି ପରମାତ୍ମା; ତଥାପି ଯାହା କାର୍ଯ୍ୟ ଯାହାର, ଯାହା ଖେଳ ଯା'ର । ଏହା ଭୃପୁଷ୍ପରେ ହେଉଥିବା ଖେଳ । ଏହି ଖେଳର ପକ୍ଷ ପ୍ରତିପକ୍ଷ ହେଉଛନ୍ତି ମାୟା ଆଉ ଭଗବାନ । ଭଗବାନ ଗୀତା ବୋଧକରି ପାଞ୍ଚହଜାର ବର୍ଷ ବିତିଯାଇଥିଲେ ମଧ୍ୟ ତାହା ଆଗକୁ ନଯାଇ, ପଛକୁ ଦେଖାନଯିବା ଭଳି ହଜିଯାଇଛି । ଏଥର ଭଗବଦ୍‌ଘୋଷାକୁ ଅଧର୍ମ କରିଦେବା ଯୋଜନା ମଧ୍ୟ ମାୟାର ହୋଇଥିବାରୁ ଅନେକ ଅନର୍ଥ ତା' ଭିତରେ ପ୍ରବେଶ କରାଇଛି । ସବୁଥର ଭଳି ଏଥର ଭଗବାନ ତାଙ୍କ ଗୀତାର ରକ୍ଷା କରିବାକୁ ହେବ, ସେ ଯଦି ଏଥର ଆସନ୍ତି ତେବେ ଛଅଥର ସମ୍ପୂର୍ଣ୍ଣ ହେବ ଏଥର ସେ ମାୟାକୁ କିପରି ଦମନ କରି ନିଜର ଧର୍ମକୁ ଜଣାଇବେ ତାହା ଦେଖିବାକୁ ହେବ, ହଜାର ହଜାର ବର୍ଷ ପରେ ଆସୁଥିବା ଭଗବାନ ଆଉଥରେ ଆସିବା ପର୍ଯ୍ୟନ୍ତ ହୁଏତ ଆମେ ନଥିବା । ଏ ଜନ୍ମରେ ଆମେ ମୃତ୍ୟୁବରଣ କରି ଆଉ କେଉଁଠି ଜନ୍ମ ହେଲେ ମଧ୍ୟ, ସେଦିନ ଏହି ଜ୍ଞାନ ଆମ ମୁଣ୍ଡରେ ଥାଇ ନପାରେ । ସୃଷ୍ଟିଆଦିରୁ ଥିବା ଆମେ ଭଗବାନ ପୂର୍ବେ ପାଞ୍ଚ ଥର ଆସିଥିବା ସମୟରେ ମଧ୍ୟ ନିଶ୍ଚୟ ରହିଥିବା । ପାଞ୍ଚଥର ଆସିଥିବା ଭଗବାନଙ୍କୁ ଆମେ ଚିହ୍ନିପାରି ନଥିଲେ, ତେଣୁ ଆମେ ଏଇଥର ଯେ ଚିହ୍ନିପାରିବା ବୋଲି କୌଣସି ନିଶ୍ଚିତତା ନାହିଁ । ସେଥିଲାଗି ଏବେ ଆମେ ଜାଣିଥିବା ସ୍ୱଳ୍ପଜ୍ଞାନର ସହିତ ଭଗବାନ ଯଦି ଆସନ୍ତି ସେ କିପରି ହୋଇଥିବେ, କେଉଁଭଳି ଆଚରଣ କରିବେ, ମାୟା ପ୍ରଭାବକୁ କିପରି ଦଳନ କରିବେ, ସେ ବିଷୟ କିଛି ଭାବିବା । ଭଗବାନ ଭୃପୁଷ୍ପକୁ ଆସିଲେ ସମସ୍ତଙ୍କଠାରୁ ନିଶ୍ଚୟ ଚତୁର ହେବେ, କିନ୍ତୁ ସାଧାରଣ ମଣିଷ ଭଳି ସେ ବଞ୍ଚୁଥିବାବେଳେ ଆମେ ତାଙ୍କୁ ଚିହ୍ନି ପାରିବା ନାହିଁ । ପଞ୍ଚମଥର ସେ ନିଜେ ନିଜକୁ ଭଗବାନ ବୋଲି କହିଦେବା ଦ୍ୱାରା ମାୟା ବଳଶାଳୀ ହୋଇ ପାରିଥିଲା, ଏଥର ସେ ଭଗବାନ ହୋଇ ଆସୁଛନ୍ତି ବୋଲି ମାୟାକୁ ବୋଧହୁଏ ତାଙ୍କ ବାବଦରେ କୌଣସି ଖବର ମିଳିବ ନାହିଁ । ତେବେ ମାୟା ତାଙ୍କୁ ଚିହ୍ନି ନପାରିବା ବେଳେ, ଆମେ ସାଧାରଣ ମଣିଷମାନେ କ'ଣ ତାଙ୍କୁ ଚିହ୍ନିପାରିବା? ଭୃପୁଷ୍ପକୁ ଭଗବାନ ପାଞ୍ଚଥର ଆସି, ପାଞ୍ଚଥର, ପାଞ୍ଚ ପ୍ରକାରର ଧର୍ମ ବୋଧକରି ଚାଲିଯାଇଥିବା ବେଳେ, ତାହା ମଧ୍ୟ ମାନବ

ଜାଣିପାରିଲା ନାହିଁ । ବୋଧହୁଏ ଏଥର ସେ ଗୀତାର ପୁନରୁଦ୍ଧାର କରିବା ସହିତ ପୂର୍ବେ କହିଥିବା ଧର୍ମଗୁଡ଼ିକର ମଧ୍ୟ ପୁନରୁଦ୍ଧାର କରିବାକୁ ଚେଷ୍ଟା କରିବେ । ବୋଧହୁଏ ଷଷ୍ଠଥର ଆସିଲେ ସେ ନିଜର ଦୃଷ୍ଟିକୁ ମାୟା ଉପରେ ଠୁଳ କରିବେ, ଏତେଥର ନିଜର ଧର୍ମକୁ ଅଧର୍ମରେ ପରିଣତ କରିଥିବା ମାୟାର ବଂଶପରମ୍ପରା ମାନବକୁ ଖୋଲି କହିଦେବେ । ଯଦି ଏଥର ଭଗବାନ ଏଭଳି କରନ୍ତି ତେବେ ଏଥର ମାନବ ନିଶ୍ଚୟ ନିଜର ବାସ୍ତବ ପଥକୁ ଜାଣି ମାୟାଦିଗରୁ ଈଶ୍ଵରଙ୍କ ଦିଗରେ ଯିବା ସୁଯୋଗ ପାଇବ । ସେଥିଲାଗି ସର୍ବଦା ମାୟାମୋହରେ ଥିବା ଆମେ ମାୟା ବାବଦରେ ଜଣାଇବା ପାଇଁ ଭଗବାନଙ୍କୁ ପ୍ରାର୍ଥନା କରିବା ସହିତ ପରମାତ୍ମା ଆଜ୍ଞିଥିବା ସୀମାକୁ ମାନବ ଅଜ୍ଞାନରେ ତେଜସ୍ଵିତା ଭଳି କରିଦେଇଥିବା ମାୟାପାଇଁ ସେ ଏକ ସ୍ଵତନ୍ତ୍ର ସୀମା ଆଜ୍ଞିଦେବେ ବୋଲି ଆଶା କରିବା ।

ଭୂପୃଷ୍ଠକୁ ସର୍ବପ୍ରଥମେ ଆସିଥିବା ଭଗବାନ ପରମାତ୍ମାଙ୍କ ଅସ୍ତିତ୍ଵ ମାନବକୁ ଜଣାଇଥିଲେ ମଧ୍ୟ, ସେହି ଅସ୍ତିତ୍ଵ ଥାଇ ନଥିବା ଭଳି ହୋଇଥିଲା । ଦ୍ଵିତୀୟ ଥର ଆସିଥିବା ଭଗବାନ ପ୍ରଥମ ଥର ଶୁଣାଇଥିବା ବାଣୀର ଅନୁଗୁଣ ପ୍ରଥମ ଧର୍ମକୁ ଉଦ୍ଧାର କରିବା ଭଳି, ଦ୍ଵିତୀୟ ଥର ଦେବାଳୟ ରହସ୍ୟ ଜଣାଇଥିଲେ । ପ୍ରଥମଥର ଆସିବାବେଳେ ଯାହା କହିଥିଲେ ତାହା ତାଙ୍କର ମନେଥିବାରୁ ପ୍ରଥମ ଧର୍ମକୁ ବଳଶାଳୀ କରିବା ଭଳି ଦ୍ଵିତୀୟ ଥର ଦେବାଳୟ ଧର୍ମ କହିଥିଲେ । ଏହି ଅନୁସାରେ ତାଙ୍କର ସବୁଜନ୍ମ ମନେଅଛି ବୋଲି କହିପାରିବା । ଭଗବାନଙ୍କର ଗୋଟିଏ ଜନ୍ମଠାରୁ ଆଉ ଗୋଟିଏ ଜନ୍ମର ବ୍ୟବଧାନ ହଜାର ହଜାର କିମ୍ପା ଲକ୍ଷ ଲକ୍ଷ ବର୍ଷ ହୋଇପାରେ । ଭଗବାନ ଯେତେ ବଡ଼ ବ୍ୟବଧାନରେ ଜନ୍ମ ହେଉଥିଲେ ମଧ୍ୟ ଗତ ଜନ୍ମରେ କ'ଣସବୁ କରିଥିଲେ, କାହିଁକି ଆସିଥିଲେ ତାଙ୍କର ସବୁ ମନେଥାଏ । ଆମେ ଅତି କମ୍ ବ୍ୟବଧାନରେ ଜନ୍ମ ହେଉଥିଲେ ମଧ୍ୟ ଆମର ଗତଜନ୍ମ କଥା କିଛି ମନେ ନଥାଏ ବୋଲି ଜାଣିଲେ । ଆମ ଭଳି ନହୋଇ ଭଗବାନଙ୍କର ସମସ୍ତଜନ୍ମ କ୍ରମାନ୍ୱୟରେ ମନେଥାଏ । ଏହାର କାରଣ ହେଉଛି, ତାଙ୍କ ଶରୀରର ମନ ଆମ ଶରୀରରେ ଥିବା ମନ ଭଳି ହୋଇଥିଲେ ମଧ୍ୟ, ମନେରଖିବା କାର୍ଯ୍ୟ ମନର ହୋଇଥିଲେ ମଧ୍ୟ, ନିଦ୍ରାରେ

ମନ ନଥିବା ବେଳେ ଆମର କିଛି ମନେ ନଥିବା ଭଳି ତାଙ୍କ ନିଦ୍ରାରେ ତାଙ୍କର କିଛି ମନେ ନଥିଲେ ମଧ୍ୟ, ମରଣରେ ଆମର ମନ ବିନାଶ ହୋଇଯାଉଥିବା ଭଳି ତାଙ୍କର ମରଣରେ ତାଙ୍କ ମନ ବିନାଶ ହୋଇଯାଇ ଗତଜନ୍ମର କୌଣସି କଥା ମନେ ପଡୁନଥିଲେ ମଧ୍ୟ, ତାଙ୍କର ଗତଜନ୍ମର ସମସ୍ତ ସ୍ମୃତି ରହିଥାଏ । ଶରୀର ନିଦ୍ରା ଯିବା ବେଳେ ମଧ୍ୟ ଘରୁଥିବା ଘଟଣା ସବୁ ସେ ଜାଣି ପାରନ୍ତି, ତାଙ୍କ ଶରୀରରେ ଆତ୍ମା ମନ ଭଳି ସାରା ଶରୀରରେ ବ୍ୟାପି ସବୁବେଳେ ସଜାଗ ଥାଏ, ତେଣୁ ତାଙ୍କୁ ସେହି ଆତ୍ମା ହିଁ ସବୁଜନ୍ମର ସ୍ମୃତି ଯୋଗାଇ ଦେଇଥାଏ । ଆମ ଶରୀରରେ ମଧ୍ୟ ଆତ୍ମା ରହିଛି, ହେଲେ ଆମ ଶରୀରରେ ଆମେ ଆଉ ଆମ ଆତ୍ମା ଅଲଗା ଅଲଗା ରହିଛେ । ଜୀବାତ୍ମା ଅଜ୍ଞାନ ବଶତଃ ଆତ୍ମାଠାରୁ ଅଲଗା ବଞ୍ଚିଥାଏ, ସେଥିଲାଗି ଜୀବାତ୍ମାକୁ ଆତ୍ମା କିଛି ପୂର୍ବକଥା ଜଣାଇନଥାଏ । ଭଗବାନଙ୍କ ଶରୀରରେ ଆତ୍ମାଭାବେ ଭଗବାନ ହିଁ ରହିଥା'ନ୍ତି, ତେଣୁ ସମସ୍ତ ସ୍ମୃତି ଆତ୍ମା ଦ୍ଵାରା ରହିଥାଏ । ମାନବ ଜୀବ ହୋଇ ଭୃତ୍ୟରେ ବଞ୍ଚୁଥିବା ବେଳେ ତାର ଶରୀରରେ ଜୀବାତ୍ମା, ଆତ୍ମା, ପରମାତ୍ମା ରହିଥିଲେ ମଧ୍ୟ ସେ ସର୍ବଦା ଜୀବ ହୋଇ ରହିଥାଏ । ଭଗବାନଙ୍କ ଶରୀରରେ ସେଭଳି ନହୋଇ ପରମାତ୍ମା ହିଁ ଜୀବାତ୍ମା, ଆତ୍ମା ଭାବରେ ରହିଥାନ୍ତି । ତେଣୁ ଭଗବାନ ଜୀବାତ୍ମା, ଆତ୍ମା, ପରମାତ୍ମା ଭାବରେ ଭୃତ୍ୟରେ ବଞ୍ଚିଥାନ୍ତି । ସେଥିଲାଗି ଆମର ମନେ ପଡୁନଥିବା ଗତଜନ୍ମର କଥାସବୁ ତାଙ୍କର ସ୍ମୃତି ଭାବରେ ମନେଥାଏ, ତେଣୁ ଉପର ଶ୍ଳୋକରେ ତୋ ଜନ୍ମକଥା ତୋର ମନେ ନାହିଁ, ମୋ ଜନ୍ମକଥା ସବୁ ମୋର ମନେ ଅଛି ବୋଲି କହିଛନ୍ତି । ତାହତା ଆମେ ଅନେକଥର ଜନ୍ମ ହୋଇଛେ, ସେ ମଧ୍ୟ ଅନେକଥର ଜନ୍ମ ହୋଇଛନ୍ତି ବୋଲି କହିଛନ୍ତି । ଆମେ କେତେଥର ଜନ୍ମ ହୋଇଛେ ଆମର ମନେ ନାହିଁ, କିନ୍ତୁ ତାଙ୍କ ଜନ୍ମ କେତେ ଥର ହୋଇଥିଲା ନକହି ମୋର ସବୁ ମନେଅଛି କହିଛନ୍ତି । ସମସ୍ତ ଜନ୍ମକୁ ମନେ ରଖୁଥିବା ଭଗବାନ ଭୃତ୍ୟରେ କିପରି ଜନ୍ମନିଅନ୍ତି ତଳ ଶ୍ଳୋକରେ ଜାଣିବା ।

(୩) ଶ୍ଳୋକ, ୨: ଅଜୋଽପି ସନ୍ନବ୍ୟୟାତ୍ମା ଭୃତାନାମାଶ୍ଵରୋଽପି ସନ୍ ।

ପ୍ରକୃତିଂ ସ୍ଵାମଧ୍ୟୁଷାୟ ସମ୍ଭବାମ୍ୟାତ୍ମାୟାୟା ॥

(ନିରାକାର, ସାକାର)

ଭାବାର୍ଥ : ମୋର ଜନ୍ମମରଣ ନାହିଁ, ମୁଁ ସର୍ବଜୀବ ଅଧିପତି; ତଥାପି ମୋ ଦ୍ଵାରା ନିର୍ମିତ ପ୍ରକୃତିରେ ମିଶି, ମାୟା ସହିତ ଜନ୍ମ ନେଇଥାଏ ।

ବିବରଣୀ : ଏହି ଅଧ୍ୟାୟର ପ୍ରଥମ ଶ୍ଳୋକରେ ସୃଷ୍ଟି ଆଦିରେ ସୂର୍ଯ୍ୟଙ୍କୁ ଜ୍ଞାନ କହିଥିଲି, ତାପରେ ସୂର୍ଯ୍ୟଙ୍କ ଦ୍ଵାରା ଭୃତ୍ୟର ମନୁଙ୍କୁ ଜ୍ଞାତ ହୋଇଥିଲା, ମନୁଙ୍କ ଦ୍ଵାରା ଇକ୍ଷ୍ଵାକୁ ନାମକ ରାଜାଙ୍କୁ ଏହି ଜ୍ଞାନ ଜଣାପଡ଼ିଥିଲା ଏବଂ ତାଙ୍କ ଦ୍ଵାରା ଅନ୍ୟମାନେ ଜାଣି ପାରିଥିଲେ ବୋଲି କୁହାଯାଇଛି । ଦ୍ଵିତୀୟ ଶ୍ଳୋକରେ ଜଣକ ଦ୍ଵାରା ଜଣକୁ ଏଭଳି ପରମ୍ପରାଗତ ସମସ୍ତଙ୍କୁ ଜଣାପଡ଼ି ଶେଷରେ ଆଜି ସେହି ଯୋଗଜ୍ଞାନ ବିଲୁପ୍ତ ହୋଇଯାଇଛି ବୋଲି ସେ କହିଛନ୍ତି । ତୃତୀୟ ଶ୍ଳୋକରେ ଏହିଭଳି ସମସ୍ତଙ୍କୁ ଅଜଣା ରହିଯାଇଥିବା ରହସ୍ୟଜ୍ଞାନ ଏବେ ପୁଣି ଥରେ ତୋତେ କହୁଛି ବୋଲି କହିଛନ୍ତି । ଚତୁର୍ଥ ଶ୍ଳୋକରେ ଏବେ ତୁ ସୃଷ୍ଟି ପ୍ରାରମ୍ଭରେ ଥିବା ସୂର୍ଯ୍ୟଙ୍କୁ କିପରି ଜ୍ଞାନ କହିଥିଲୁ ବୋଲି ଅର୍ଜୁନ ପଚାରିବା ବେଳେ, ପଞ୍ଚମ ଶ୍ଳୋକରେ ‘ତୁ ଜନ୍ମ ହେଉଛୁ, ମୁଁ ମଧ୍ୟ ଜନ୍ମ ହେଉଛି, ତୋର ଗତଜନ୍ମସବୁ ମନେ ନାହିଁ, କିନ୍ତୁ ମୋର ସେସବୁ ମନେ ଅଛି’ ବୋଲି ଶ୍ରୀକୃଷ୍ଣ ଅର୍ଜୁନଙ୍କୁ କହିଛନ୍ତି । ଏବେ ହେତୁବାଦୀମାନେ ଏହିଠାରେ ଏକ ପ୍ରଶ୍ନ ପଚାରିବା ସୁଯୋଗ ରହିଛି । ତାହା ହେଉଛି ! ସୃଷ୍ଟିଆଦିରେ ସୂର୍ଯ୍ୟଙ୍କୁ କହିଥିବା ଭଳି ସେ ଆଉ କାହାକୁ ଜ୍ଞାନ କହିଛନ୍ତି ବୋଲି ଶ୍ରୀକୃଷ୍ଣ ତ କହି ନାହାନ୍ତି । ସେ କହିଥିବା ଜ୍ଞାନ ପରମ୍ପରା କ୍ରମେ ଜଣକଠାରୁ ଜଣେ ଜାଣିଥିଲେ କହିଛନ୍ତି ସିନା, ଆଉ କାହାକୁ କହିଥିଲେ ବୋଲି କହି ନାହାନ୍ତି । ତେବେ ତାଙ୍କର ଅନେକ ଜନ୍ମ ହୋଇଥିଲା ବୋଲି କହିବା କ’ଣ ସତ୍ୟ ? ଯଦି ତାଙ୍କର ଅନେକ ଜନ୍ମ ହୋଇଥାଏ, ତାଙ୍କର ଜନ୍ମ କେବଳ ଜ୍ଞାନ ଜଣାଇବା ପାଇଁ ହୋଇଥାଏ, ତେବେ ସେ କେବଳ ସୂର୍ଯ୍ୟଙ୍କୁ ଜ୍ଞାନ କହିବା ଛଡ଼ା ମଝିରେ ଆଉ କାହାକୁ କହିଥିବା ପ୍ରମାଣ କାହିଁକି ନାହିଁ ? ତାଛଡ଼ା ସେତେବେଳେ ଯାହା କହିଥିଲି ତାହା କାଳ ଗମନରେ ଲୋପ ହୋଇଯାଇଛି, ତୁ ମୋର ପ୍ରିୟ, ଭକ୍ତ ହୋଇଥିବାରୁ ତାହା ତୋତେ କହୁଛି ବୋଲି କହିଛନ୍ତି ! ଏହି ହିସାବରେ ସେ ଅନେକ ଥର ଜନ୍ମ ନେଇଥିବା କଥା ସତ ? କି ସୃଷ୍ଟିଆଦିର ସତ୍ୟ (କୃତ୍) ଯୁଗରେ ଜନ୍ମହୋଇ ଏବେ ଦ୍ଵାପରଯୁଗରେ ଅର୍ଜୁନଙ୍କ ସହିତ ଜନ୍ମ ହୋଇଥିବା କଥା ସତ ? ବୋଲି

ପଠରିପାରନ୍ତି । ତେଣୁ ଏହାର ସମାଧାନରେ ସେ ମଝିରେ ଜନ୍ମହୋଇ ନାହାନ୍ତି ବୋଲି ଆମେ କେମିତି କହିବା ! ସେ ନିଜେ ତ କହିଛନ୍ତି ଯେ, ମୋର ଅନେକ ଜନ୍ମ ହୋଇଥିଲା ! ଜନ୍ମ ହୋଇଥିଲେ କହିବା ପାଇଁ ମୁଁ ସୃଷ୍ଟ୍ୟଦିରେ କହିଥିଲି, ତାପରେ ଏବେ ତୋତେ କହୁଛି ବୋଲି କହିଛନ୍ତି । ତେଣୁ ଏବେ ଜନ୍ମ ହେବାଭଳି ସେ ନିଜେ ତ କହୁଛନ୍ତି ! ବୋଲି ଉତ୍ତର ଦେଇ ପାରିବା । ପୁଣି ଜନ୍ମ ହୋଇଛନ୍ତି କହିଲେ, ଜନ୍ମ ହୋଇ ନଥିଲେ ବୋଲି ଉପରେ ଥିବା ଦ୍ଵିତୀୟ ଶ୍ଳୋକରୁ ଆଧାର ମିଳିଯାଉଛି, ଜନ୍ମ ହୋଇନାହାନ୍ତି କହିଲେ, ଅନେକଥର ଜନ୍ମ ହୋଇଛନ୍ତି ବୋଲି ପଞ୍ଚମ ଶ୍ଳୋକ ପ୍ରମାଣିତ କରୁଛି । ତେଣୁ ଏଠାରେ କୌଣସି ନିର୍ଣ୍ଣୟ ନେବାପାଇଁ “କହିଲେ କୁଳ କୁରୁମ୍ଭକୁ ଲାଜ, ନ କହିଲେ କୁଳ ଭାସିଯାଉଛି” କହିବା ଭଳି ସମସ୍ୟା ଆସି ଦଣ୍ଡାୟମାନ ହୋଇଛି । ସେଥିଲାଗି କୌଣସି ଆଧ୍ୟାତ୍ମିକତା ହେଉ ହେତୁବାଦୀ ପଠରୁଥିବା ଏହି ପ୍ରଶ୍ନର ଜବାବ ଦେଇନପାରି ପଛଘୁଞ୍ଚା ଦେଇଥାଏ ।

ଏଠାରେ ଏହି କ୍ଷଣଶ୍ଳୋକରେ ଉତ୍ତର କିଛି ମିଳିଯିବ ଭାବିଲେ, ପ୍ରଥମ ବାକ୍ୟରେ ମୋର ଜନ୍ମ ନାହିଁ କହିଦେଇ, ପୁଣି ଦ୍ଵିତୀୟ ବାକ୍ୟରେ ମୁଁ ଜନ୍ମ ହୋଇଥାଏ କହିଛନ୍ତି । ଜନ୍ମ ନାହିଁ କହି, ଜନ୍ମ ହୁଏ କିପରି କହୁଛନ୍ତି ? ତାହା ପୁଣି ଗୋଟିଏ ଶ୍ଳୋକରେ କହିବା ଦ୍ଵାରା କେହି ମଧ୍ୟ ପାଗଳ ହୋଇଯିବା ଭଳି ହୋଇଯିବ, ଆଉ କିଛି ବୁଝିପାରିବ ନାହିଁ । ଏଠାରେ ଶୁଣୁଥିବା ଲୋକ ପାଗଳ, ନଚେତ କହୁଥିବା ଲୋକ ପାଗଳ ବୋଲି କହିବାକୁ ପଡ଼ିବ । ଯାହା ତରଫରୁ ହେଉ ନିଷ୍ଠୟ କେଉଁଠି କିଛି ତୁଟି ରହିଛି ବୋଲି ଲାଗେ ସିନା, ବାସ୍ତବରେ କହିବା ପାତ୍ର ସ୍ଵୟଂ ଭଗବାନ ହୋଇଥିବାରୁ ଏଠାରେ କହିବା ପାତ୍ରର କୌଣସି ଭୁଲ୍ ନାହିଁ ବୋଲି କହିପାରିବା । ଶୁଣୁଥିବା ବ୍ୟକ୍ତିଠାରେ କିଛି ବୁଝାମଣା ଲୋପ ରହିଛି ବୋଲି ଜଣାଯାଉଛି । ଏବେ କହିଥିବା ପାତ୍ର କିପରି ସତ୍ୟ କହିଛି ସେହିକଥା ଆଲୋଚନା କରିବା ।

ସୃଷ୍ଟି ପ୍ରାରମ୍ଭରେ ଈଶ୍ଵର ସୂର୍ଯ୍ୟଙ୍କୁ ଜ୍ଞାନ କହିଥିବା କଥା ସତ୍ୟ । ସେହି ଦିନଠାରୁ ଦ୍ଵାପର ଯୁଗରେ ଅର୍ଜୁନଙ୍କ ପର୍ଯ୍ୟନ୍ତ କାହାକୁ ଜ୍ଞାନ କହିନଥିବା କଥା ମଧ୍ୟ ସତ୍ୟ । ମଝିରେ ପ୍ରଜାମାନେ ଜଣେ ଜଣକୁ ଜ୍ଞାନ କହିଥିବା କଥା ମଧ୍ୟ

ଶତପ୍ରତିଶତ ସତ୍ୟ, ତାହା ପଞ୍ଚମ ଶ୍ଳୋକରେ କହିବା ଭଳି ସୃଷ୍ଟ୍ୟାଦିରୁ ଭଗବାନ ଭୃତ୍ୟରେ ପାଞ୍ଚଥର ଜନ୍ମ ହୋଇଥିଲେ, ତାହା ମଧ୍ୟ ଶତପ୍ରତିଶତ ବାସ୍ତବ । ଇଏ କି କଥା ଆଜ୍ଞା ! ଆପଣ ମଧ୍ୟ ପାଗଳଙ୍କ ଭଳି କହୁଛନ୍ତି ବୋଲି ଭାବନ୍ତୁ ନାହିଁ । ମୁଁ ଯାହା କହୁଛି ତାହା ମଧ୍ୟ ଶତ ପ୍ରତିଶତ ସତ୍ୟ । “ସାପ ମରିବନି କି ବାଡ଼ି ଭାଙ୍ଗିବନି” କହିବା ଭଳି ଆମେ କେଉଁ ସତ୍ୟକୁ ଦେଖାଉଛୁ ଦେଖନ୍ତୁ ! ଶ୍ରୀକୃଷ୍ଣ ଅର୍ଜୁନଙ୍କ ସହିତ କଥାହେବା ବେଳର କଥା ତ ଏସବୁ !! ଅର୍ଜୁନ ଆମ ଭଳି ସର୍ବସାଧାରଣ ମଣିଷ, କିନ୍ତୁ ଶ୍ରୀକୃଷ୍ଣ ଆମଭଳି ସାଧାରଣ ମଣିଷ ନୁହନ୍ତି । ତା’ଛଡ଼ା ମଣିଷ ହେଲେ ମଧ୍ୟ ଶ୍ରୀକୃଷ୍ଣଙ୍କୁ ଆମେ ଭଗବାନ କହୁଛେ ! ଗୀତାରେ ମଧ୍ୟ ଶ୍ରୀକୃଷ୍ଣ ଅର୍ଜୁନଙ୍କୁ କହିବା ସମ୍ବନ୍ଧରେ ଶ୍ରୀକୃଷ୍ଣ ଉଦ୍‌ବୀତ ଲେଖାନଯାଇ ଭଗବାନ ଉଦ୍‌ବୀତ ଲେଖାଯାଇଛି ! ତେଣୁ ଏ ଦୃଷ୍ଟିରୁ ଶ୍ରୀକୃଷ୍ଣଙ୍କୁ ନିଶ୍ଚୟ ଭଗବାନ କହିବାକୁ ହେବ । ଭଗବାନଙ୍କଠାରେ ସାଧାରଣ ମାନବ ଅପେକ୍ଷା ନିଶ୍ଚୟ କିଛି ବିଶେଷତା ରହିବା ବିଧେୟ, ତେଣୁ ଭଗବାନଙ୍କର ସେହି ବିଶେଷତା ବାବଦରେ ଜାଣିବାକୁ ଲାଗିଲେ, ଭଗବାନଙ୍କ ଶରୀରରେ ଜୀବାତ୍ମା, ଆତ୍ମା, ପରମାତ୍ମା ତିନିଗୋଟି ଆତ୍ମା ଭାବରେ ଅଭିନୟ କରୁଥିବା ପାତ୍ର ଜଣେ ରହିଥାଏ ବୋଲି ଆମେ ଜାଣି ସାରିଛେ । ସାଧାରଣ ମାନବଠାରେ ମଧ୍ୟ ସେହି ତିନିଗୋଟି ଆତ୍ମା ରହିଥାଏ । ମାନବଠାରେ ପରମାତ୍ମା ସାକ୍ଷୀ ଭାବରେ ରହିଥାନ୍ତି । ପରମାତ୍ମା ମାନବର ଶରୀରରେ କେବଳ ସାକ୍ଷୀ ଭାବରେ ରହିଥାନ୍ତି, କିଛି କରିନଥାନ୍ତି କି କିଛି କହିନଥାନ୍ତି । ଭଗବାନଙ୍କ ଶରୀରରେ ମଧ୍ୟ ପରମାତ୍ମା ମାନବଠାରେ ରହିବା ଭଳି ରହିଥାନ୍ତି । ଆତ୍ମା ତାଙ୍କ ଶରୀରକୁ ଶକ୍ତି ଦେଇଥାଏ । କିନ୍ତୁ ବିଶେଷକଥା ହେଉଛି କେତେକ ସ୍ୱତନ୍ତ୍ର ସମ୍ବନ୍ଧରେ ଭଗବାନଙ୍କ ଶରୀରର ପରମାତ୍ମା ସ୍ୱୟଂ କଥାକହି ପାରନ୍ତି । ସାଧାରଣ ମାନବର ଆତ୍ମା କାର୍ଯ୍ୟଗୁଡ଼ିକୁ ଚୈତନ୍ୟ ହୋଇ କରୁଥିବା ବେଳେ, ପରମାତ୍ମା କିଛି କରିନଥାନ୍ତି, କିଛି କହିନଥାନ୍ତି, କିନ୍ତୁ ଭଗବାନଙ୍କ ଶରୀରର ଆତ୍ମା କେତେକ ସମ୍ବନ୍ଧରେ ବାହ୍ୟ କାର୍ଯ୍ୟରେ ହସ୍ତକ୍ଷେପ କରିବାଭଳି କଥା କହିଥାନ୍ତି । ଦିନେ ଆକାଶ ମହାଭୂତର ଶରୀରରୁ ସୃଷ୍ଟି ଆଦିରେ ସୂର୍ଯ୍ୟଙ୍କ ସହିତ କଥା ହୋଇଥିବା ପରମାତ୍ମା ଦ୍ୱାପରଯୁଗର ଆବଶ୍ୟକ ସମ୍ବନ୍ଧରେ ସେହି ଜ୍ଞାନକୁ ପୁଣି ଶ୍ରୀକୃଷ୍ଣ ଶରୀରରୁ କଥା ହୋଇ, ଏବେ ସେହି ଜ୍ଞାନ ତୋତେ କହୁଛି ବୋଲି କହିଥିଲେ । ଏକଥା ମଧ୍ୟ ସେ ପ୍ରଥମ ଶ୍ଳୋକରେ

କହିଛନ୍ତି । ଏହାକୁ ଅସତ୍ୟ ବୋଲି କହି ପାରିବା ନାହିଁ । ଶରୀର ଧାରଣ କରି ସାଧାରଣ ମାନବ ଭଳି ରହିଥିବା ଭଗବାନ କେତେବେଳେ କେତେଥର ଅଧର୍ମ ବଢ଼ିଥିବା ସମୟରେ ଭୃପୁଷ୍ପରେ ଜନ୍ମହେବା କଥା ନିରାଚ ସତ୍ୟ । ଏକ ମାନବ ଶରୀରରେ ତିନିଗୋଟି ଆତ୍ମା କାର୍ଯ୍ୟ କରୁଥିବା ବେଳେ ସେ ଶରୀରକୁ ଭଗବାନ କହିଥାଉ । ଭଗବାନ ହେଲେ ମଧ୍ୟ ସେ ଜୀବ ଭାବରେ ଶରୀର ଧାରଣ କରି ଜନ୍ମ ହୋଇଥାନ୍ତି, ତେଣୁ ତାଙ୍କର ଅନେକ ଜନ୍ମ ଥିଲା ବୋଲି କହିବା ସତ୍ୟ । ଦେଖାଯାଉଥିବା ଶରୀରରୁ ଅଦେଖା ଅନ୍ତରଙ୍ଗ ଚର୍ଯ୍ୟାକୁ ଜାଣିପାରିଲେ ତାହାକୁ ହିଁ ଆତ୍ମଜ୍ଞାନ ଜାଣିବା ବୋଲି କହିଥାଉ । ତିନିଆତ୍ମା ଜ୍ଞାନ ନଜାଣିଲେ ଉପର ଶ୍ଳୋକକୁ ବୁଝିପାରିବା ନାହିଁ ।

ଏହି ଶ୍ଳୋକରେ କହିବା ଭଳି ଭିତରୁ କହୁଥିବା ପରମାତ୍ମାଙ୍କର ଜନ୍ମ ନାହିଁ କି ମୃତ୍ୟୁ ନାହିଁ । ବାହ୍ୟ ଧ୍ୟାନରେ କଥା କହୁଥିବା ଜୀବାତ୍ମାର ଜନ୍ମ ମରଣ ରହିଥାଏ । ତେଣୁ ଏଠାରେ ଏହି ଶ୍ଳୋକରେ ଭିତରୁ କଥା ହେଉଥିବା ପରମାତ୍ମା ମୁଁ ଅବିନାଶୀ, ଅଜନ୍ମା ବୋଲି କହିଛନ୍ତି । ଏହି ଶ୍ଳୋକରେ କଥା କହୁଥିବା ଜୀବାତ୍ମା ମୁଁ ଗୁଣ ରୂପରେ ଥିବା ମାୟାରେ ମିଶି ଜନ୍ମ ହୋଇଥାଏ ବୋଲି କହିଛନ୍ତି । ଏସବୁ ଦେଖିଲେ ଅପରିଚିତ୍ ସିନେମାରେ ଜଣେ ମଣିଷ ମୁଁ ମାରିଛି କହିବା ପରେ ପରେ ପୁଣି ମୁଁ ମାରି ନାହିଁ କହିବା ଭଳି ଗୋଟିଏ ବାକ୍ୟରେ ଦୁଇ ପ୍ରକାରର କଥା ରହିଛି । ଏହା ମଧ୍ୟ ବାସ୍ତବ କଥା । ବୁଝିପାରିଲେ ସେ ମାରିଛି କହିବା ସତ, ମାରିନାହିଁ କହିବା ମଧ୍ୟ ସତ । ସେହିଭଳି ଅନେକ ଥର ଜନ୍ମ ହୁଏ କହୁଥିବା କଥା ଆଦୌ ମିଛ ନୁହେଁ, ସେ ଜନ୍ମ ନିଅନ୍ତି ନାହିଁ କହିଥିବା କଥାଟି ମଧ୍ୟ ମିଛ ନୁହେଁ । ତେବେ ପରମାତ୍ମା ଭଗବାନ ରୂପ ନେଇ ଭୃପୁଷ୍ପରେ କେତେବେଳେ ଜନ୍ମ ନିଅନ୍ତି ତାହା ତଳ ଶ୍ଳୋକରେ ଦେଖିବା ।

(୩)ଶ୍ଳୋକ, ୭ : ଯଦା ଯଦାହି ଧର୍ମସ୍ୟ ଗ୍ଲାନିର୍ଭବତି ଭାରତ ! ।

ଅଭ୍ୟୁତ୍ଥାନମଧର୍ମସ୍ୟ ତଦାଃଃମ୍ନାନ୍ ସୃଜାମ୍ୟହମ୍ ॥

(ନିରାକାର, ସାକାର)

ଭାବାର୍ଥ : ଯେତେବେଳେ ଧର୍ମରେ ଗ୍ଳାନି ସୃଷ୍ଟିହୋଇ ଅଧର୍ମ ବଢ଼ିଯାଇଥାଏ, ସେତେବେଳେ ମୁଁ ମୋତେ ତିଆରି କରି ଭୃପୁଷ୍ପରେ ଜନ୍ମ ହୋଇଥାଏ ।

ବିବରଣୀ : ପଛ ଶ୍ଳୋକରେ ଆସିଥିବା ପ୍ରଶ୍ନର ସମାଧାନ ଭାବରେ ମୁଁ ଅମୃତ ସମୟରେ ଜନ୍ମ ହୋଇଥାଏ ବୋଲି ଏଇଠାରେ କହିଦେଇଛନ୍ତି । ତେଣୁ ଜନ୍ମ ହେବା କ'ଣ ଆବଶ୍ୟକ ? ବୋଲି ଏବେ ଏକ ପ୍ରଶ୍ନ ଆସୁଛି, ତା'ର ସମାଧାନ କରିବାକୁ ଗଲେ ! ଏକ ତିପାଚିଫେଣ୍ଡ୍ ରେ ନିମ୍ନସ୍ତରର କର୍ମଋଣାମାନେ ସଠିକ ଭାବରେ କାର୍ଯ୍ୟ କରୁନଥିବା ବେଳେ, ସେମାନଙ୍କୁ ବୁଝାଇ ସଠିକ କାର୍ଯ୍ୟ କରାଇବା ଉପର କର୍ମଋଣାର କର୍ତ୍ତବ୍ୟ ହୋଇଥାଏ । ସେହିଭଳି ଭୃପୁଷ୍ପରେ ପରମାତ୍ମା ଧର୍ମ ଠିକ୍ ଭାବରେ ଆଚରିତ ହେଉନଥିବା ବେଳେ, ତାହା ଠିକ୍‌ଭାବରେ ଆଚରିତ କରାଇବା କାର୍ଯ୍ୟ ପରମାତ୍ମାଙ୍କର ହୋଇଥାଏ । ପରମାତ୍ମା ଭୃପୁଷ୍ପରେ ନିଜର ଧର୍ମ ଯଥାବିଧି ଆଚରିତ ହେବା ଭଳି, ମାନବ ମଧ୍ୟରେ ଅନେକ ପ୍ରକ୍ରିୟାର ବନ୍ଦୋବସ୍ତ କରି ରଖୁଛନ୍ତି । ଧର୍ମଯୁକ୍ତ ସେହି ପ୍ରକ୍ରିୟାଗୁଡ଼ିକ ଆଜି ପର୍ଯ୍ୟନ୍ତ ଥିଲେ ମଧ୍ୟ, ସେଗୁଡ଼ିକର ଅର୍ଥସବୁ ଅଜଣା ହୋଇ ରହିଯାଇଥିବାରୁ, ଧର୍ମ ଅଧର୍ମରେ ପରିଣତ ହେଉଛି ବୋଲି କହିପାରିବା । ଉଦାହରଣତଃ “ମୋ'କର୍ମ” ବୋଲି କଥାଟି ଅନେକ ଲୋକ କଥାପ୍ରସଙ୍ଗରେ ବ୍ୟବହାର କରିଥାନ୍ତି । କିଛି ଜାଣିନଥିବା ଲୋକଟିଏ ମଧ୍ୟ ଅନେକ ସନ୍ଦର୍ଭରେ ମୋ କର୍ମ (କରମ, ଭାଗ୍ୟ, ବେଳା, ନିୟତି, ବିଧି, ବିହି, କପାଳ ଲିଖନ, ଇତ୍ୟାଦି) କହିଥାଏ । ବେଳେବେଳେ ଆମେ ମଧ୍ୟ କହୁଛେ । ଏହା ଏକ ଧର୍ମ ହେଲେହେଁ, ଏକ ଘୋଷାପଦ ଭଳି ଆମ ତୁଣ୍ଡରୁ ଆପଣା ଛାଏଁ ବାହାରି ଯାଉଛି ସିନା, ଅର୍ଥ ଆମକୁ ଜଣା ନାହିଁ, ଏହା ଧର୍ମଯୁକ୍ତ ଶବ୍ଦ, ଶବ୍ଦର ଧର୍ମ ଆମରି ତୁଣ୍ଡରେ ରହିଛି; ତଥାପି ବାସ୍ତବ ଅର୍ଥ ନଜାଣିବା ଦ୍ଵାରା ଅଧର୍ମରେ ପରିଣତ ହୋଇଛି, ତେଣୁ ଏଠାରେ କହିପାରିବା ଯେ ଧର୍ମର ଗ୍ଳାନି ଘଟିଛି ।

ପ୍ରଥମେ ଆମେମାନେ ସମସ୍ତେ ଧାର୍ମିକ ଥିଲେ, କାଳକ୍ରମେ ଅଧାର୍ମିକ ହୋଇଯାଇଛେ । ଧର୍ମ ଆକାଶରେ ନାହିଁ କି ଆଉ କେଉଁଠି ନଥାଏ । ଧର୍ମ ଧର୍ମ ଭାବରେ ହେଉ କି ଅଧର୍ମ ଭାବରେ ହେଉ ଆମରି ଦ୍ଵାରା ଭୃପୁଷ୍ପରେ ଆଚରିତ ହେଉଛି । ଆମେ ଧର୍ମର ଆଚରଣ କରୁଥିଲେ ମଧ୍ୟ, ଅର୍ଥ ନଜାଣିବା ଦ୍ଵାରା

ତାହା ଭାବରହିତ ହୋଇ ଅଧର୍ମରେ ପରିଣତ ହୋଇଯାଇଛି । ସେଗୁଡ଼ିକର ଅର୍ଥ ଜାଣି ଆଚରଣ କରିପାରିଲେ ଆମେ ଧାର୍ମିକ ହୋଇପାରିବା । ସେହିଭଳି ଭଗବାନ ଶବ୍ଦଟି ଏକ ଧର୍ମଯୁକ୍ତ ଶବ୍ଦ, ହେଲେ ବଡ଼ ବଡ଼ ଗୁରୁମାନଙ୍କ ଦୁଃସ୍ତରେ ଅଧର୍ମରେ ପରିଣତ ହୋଇଯାଇଛି । ବିବାହ ଏକ ଧର୍ମ, ତାର ସମସ୍ତ ଆଚରଣ ଧର୍ମଯୁକ୍ତ ଭାବରେ ରହିଥିଲେ ମଧ୍ୟ ତାହା ଅଧର୍ମ ହୋଇଯାଇଛି । ଏଭଳି ଅନେକ କିଛି ଆମ ଜୀବନ ସହିତ ଧର୍ମଯୁକ୍ତ ଭାବରେ ରହିଛି ହେଲେ ସେଗୁଡ଼ିକର ବିବରଣ ଆମେ ନଜାଣିବା ପର୍ଯ୍ୟନ୍ତ ଅଧର୍ମ ଭାବେ ଆଚରିତ ହେଉଥିବ । ଏହିପରି **ବର-କନ୍ୟା, ଜହ୍ନମାମୁଁ, ବିଧବା** ଇତ୍ୟାଦି ଶବ୍ଦଗୁଡ଼ିକ ଧର୍ମଯୁକ୍ତ ହୋଇଥିଲେ ମଧ୍ୟ ତାହା ଧର୍ମଯୁକ୍ତ ଶବ୍ଦ ବୋଲି କାହାକୁ ଜଣା ନାହିଁ ।

ଏସବୁ ଈଶ୍ଵର ଅଛନ୍ତି କହୁଥିବା ଆସ୍ତ୍ରକମାନଙ୍କ ପାଇଁ କୁହାଯାଉଛି । କିଛି ଆସ୍ତ୍ରକମାନେ ହିଁ ଅଧାର୍ମିକ ବା ଅଧର୍ମୀ ଭାବରେ ବଦଳି ଯାଇଛନ୍ତି, ଏହା ନିରାଚ ସତ୍ୟ । ଆସ୍ତ୍ରକମାନେ ଧର୍ମ ଆଚରଣ କରିଛୁ ଭାବି ଅଧର୍ମୀ ହୋଇ, ଅଧର୍ମ ଆଚରଣ କରୁଥିବା ବେଳେ, ଧର୍ମରେ ଗ୍ଲାନି ସୃଷ୍ଟିହୋଇ, ଅଧର୍ମ ଅଭିବୃଦ୍ଧି ହେଉଛି ବୋଲି କହିଛନ୍ତି । ଧର୍ମ ଅଜଣା ରହିଯିବା ବେଳେ ଧର୍ମରେ ଗ୍ଲାନି ହୋଇଥାଏ ବୋଲି ବୁଝିବା ଉଚିତ୍ । ଅଧର୍ମୀମାନେ ଦୁଇ ପ୍ରକାରର ରହିଥାନ୍ତି । ଅଧର୍ମକୁ ଈଶ୍ଵରଙ୍କ ଧର୍ମ ବୋଲି ଭୁଲ୍ ବୁଝି, ବାସ୍ତବ ଧର୍ମକୁ ଛାଡ଼ି ଅଧର୍ମ ଆଚରଣ କରୁଥିବା ଅଧର୍ମୀମାନେ ଏକ ପ୍ରକାରର । ଉଦାହରଣ ସ୍ଵରୂପ ଯଜ୍ଞ କରିବା, ବେଦପାଠ କରିବା, ତପସ୍ୟା କରିବା ଇତ୍ୟାଦିକୁ ଏହି ପ୍ରକାରର ଅଧର୍ମୀମାନେ କରିଥାନ୍ତି ବୋଲି କହିପାରିବା । ବେଦାଧ୍ୟୟନ, ଯଜ୍ଞାଚରଣ, ଦାନ, ତପସ୍ୟାଦି ଧର୍ମ ହୋଇ ନଥିବାବେଳେ, ଏହା ହିଁ ଧର୍ମାଚରଣ ବୋଲି ଭୁଲ୍ ବୁଝି ଆଚରଣ କରୁଥିବା ଆସ୍ତ୍ରକମାନଙ୍କୁ ଅଧର୍ମୀ ବୋଲି କହିପାରିବା । ଈଶ୍ଵର ନାହାନ୍ତି, ତାଙ୍କ ଧର୍ମ ବୋଲି କିଛି ନାହିଁ, ଯାହାଅଛି ତାହା ପ୍ରତ୍ୟକ୍ଷ ପ୍ରକୃତି, ଦେଖାଯାଉଥିବା ପ୍ରକୃତି ନାନା ପଦାର୍ଥରେ ପରିପୂର୍ଣ୍ଣ, ପଦାର୍ଥର ଏକ ଧର୍ମ ରହିଛି, ଯାହା ପଦାର୍ଥ ନୁହେଁ ତାହା ଐଶ୍ଵରୀୟ ଧର୍ମ ନୁହେଁ, ପଦାର୍ଥ ଏବଂ ତା'ର ରହିଥିବା ଧର୍ମ ହିଁ ସତ୍ୟ, ଈଶ୍ଵର ଅଛନ୍ତି, ତାଙ୍କର ଧର୍ମ ଅଛି କହିବା ଅସତ୍ୟ, ଏପରି କଥା କହୁଥିବା ହେତୁବାଦୀ ମାନେ ଏବଂ ନାସ୍ତିକବାଦୀ ମାନେ

(ନିରୀଶ୍ଵରବାଦୀ ମାନେ) ହେଉଛନ୍ତି ଦ୍ଵିତୀୟ ପ୍ରକାରର ଅଧର୍ମୀ । ଐଶ୍ଵରୀୟ ଧର୍ମ ରହିଛି କହୁଥାଇ ଅଧର୍ମକୁ ଆଚରଣ କରୁଥିବା ଆସ୍ତ୍ରକ, ନାହିଁ କହୁଥିବା ନାସ୍ତ୍ରକ ଉଭୟକୁ ଅଧର୍ମୀ ବୋଲି କହିପାରିବା । ଏହିଭଳି ଅଧର୍ମୀମାନେ ଅଧିକ ହୋଇଯାଉଥିବା ବେଳେ ଅଧର୍ମ ଅଭିବୃଦ୍ଧି ହୁଏ, ତେଣୁ ଅଭ୍ୟୁତ୍ଥାନମଧର୍ମସ୍ୟ ବୋଲି ଉଗବାନ କହିଛନ୍ତି ।

ଧର୍ମ ସମ୍ପୂର୍ଣ୍ଣ ବିନାଶ ହୋଇଯାଇ ନଥାଏ, କିନ୍ତୁ ସେଥିରେ ଗ୍ଳାନି ସୃଷ୍ଟି ହୋଇଥାଏ । ଆମ ଶରୀରରେ ଗ୍ଳାନି ଆସିବାବେଳେ, ଡାକ୍ତରଙ୍କ ଚିକିତ୍ସା ଦ୍ଵାରା ଆମେ ଆରୋଗ୍ୟ ଲାଭ କରି ପୁଣି ଶକ୍ତିବନ୍ତ ହୋଇଥାଉ, ସେହିଭଳି ଧର୍ମରେ ଗ୍ଳାନି ଆସିବାବେଳେ, ଉଗବାନଙ୍କ ଜ୍ଞାନବୈଦ୍ୟ ଦ୍ଵାରା ଅଜ୍ଞାନ ରୋଗ (ଗ୍ଳାନି) ଦୂରହୋଇ ଧର୍ମ ପୁଣି ଶକ୍ତିବନ୍ତ ହୋଇଥାଏ । ସେହି ବିଷୟ ତଳ ଶ୍ଳୋକରେ କହୁଛନ୍ତି ।

(୩) ଶ୍ଳୋକ,୮ : ପରିତ୍ରାଣାୟ ସାଧୁନାଂ ବିନାଶାୟ ଚ ଦୁଷ୍ଟତାମ୍ ।
 ଧର୍ମ ସଂସ୍ଥାପନାର୍ଥାୟ ସଂଭବାମି ଯୁଗେ ଯୁଗେ ॥
 (ସାକାର)

ଭାବାର୍ଥ : ଧର୍ମ ଆଚରଣ କରୁଥିବା ଲୋକମାନଙ୍କର ସଂରକ୍ଷଣ, ଅଧର୍ମ ଆଚରଣ କରୁଥିବା ଲୋକମାନଙ୍କୁ ନିଖୋଜ ଏବଂ ଧର୍ମ ସଂସ୍ଥାପନ କରିବା ପାଇଁ ମୁଁ ଯୁଗେ ଯୁଗେ ଜନ୍ମ ହୋଇଥାଏ ।

ବିବରଣୀ : ଏଠାରେ ଦୁଷ୍ଟ ଲୋକମାନଙ୍କୁ ମାରି ସାଧୁ ବା ଭଲ ଲୋକମାନଙ୍କୁ ରକ୍ଷା କରିବାକୁ ପରମାତ୍ମା ଉଗବାନ ଅବତାର ନେଇ ଜନ୍ମ ହୋଇଥାନ୍ତି, ଅର୍ଥାତ୍ ଅବାଚରେ ଥିବା ଦୁର୍ଜନମାନଙ୍କୁ ଜୀବନରେ ମାରିଦେଇ ଧର୍ମ ରକ୍ଷା କରିଥାନ୍ତି ବୋଲି ଅନେକ ଲୋକ ଭାବିଥାନ୍ତି । ସମସ୍ତେ ଭାବିବା ଭଲ ଦୁର୍ଜନମାନଙ୍କୁ ମାରି ସେମାନଙ୍କୁ ନିଖୋଜ କରିଦିଏ କହିବା ଉଚିତ୍ ଅର୍ଥ ନୁହେଁ । କାରଣ ! ଏହି ଉଗବଦ୍ଵାତାର ଆଉ ଗୋଟିଏ ଜାଗାରେ ଯେଉଁ ଗୁଣରେ ମୃତ୍ୟୁବରଣ କଲେ ସେହି ଗୁଣ ନେଇ ପୁଣି ଜନ୍ମ ହେବାକୁ ପଡେ, ପୁନର୍ବାର କରୁଥିବା ଦୁଷ୍ଟର୍ମ ପୁଣି କରିବାକୁ ହୁଏ, ଦୁର୍ଜନ ଦୁର୍ଜନଭାବରେ ଜନ୍ମହୋଇ ବଢିଥାଏ ବୋଲି କହିଛନ୍ତି ।

ତେବେ ଏଠାରେ କହିଥିବା କଥା ଅନୁସାରେ ଯଦି ସେ ଦୁର୍ଜନମାନଙ୍କୁ ସଂହାର କରୁଛନ୍ତି ତେବେ ଦୁର୍ଜନମାନେ ତ ପୁଣି ଜନ୍ମହେବେ ! ଅଥଚ ସେମାନଙ୍କୁ ସଂହାର କରି (ଜୀବନରେ ମାରିଦେଇ) କି ଲାଭ ? ସେମାନେ ତ ସେହି ଖଳ ପ୍ରକୃତିରେ ଜନ୍ମହେବେ ! ତେବେ ଭଗବାନ ସେମାନଙ୍କୁ ସଂହାର କଲେ କିପରି ? ଏହିଭଳି କେତେଗୁଡ଼ିଏ ପ୍ରଶ୍ନ ଆସିଥାଏ । ତେଣୁ ସେଠିକାର ଶ୍ଳୋକ ସହିତ ଏଠିକାର ଶ୍ଳୋକଟି ମେଳ ନଖାଇ ବିରୁଦ୍ଧ ଭାବ ସୃଷ୍ଟି ହେଉଛି । ତାହେଲେ ଏ ପ୍ରଶ୍ନର ଉତ୍ତର କ'ଣ ? କେଉଁ ଶ୍ଳୋକର ଉତ୍ତର ଠିକ୍ ? କେଉଁ ଶ୍ଳୋକର ଉତ୍ତର ଭୁଲ୍ ? ତା'ର ସମାଧାନ ନିମ୍ନମତେ ଦେଖନ୍ତୁ ।

ଜଣେ ଖଳଲୋକ ଜଣେ ଭଲଲୋକକୁ ମାରିଦେବା ବେଳେ କିମ୍ବା ସମସ୍ତଙ୍କ ମନୋଭାବରେ ଅଧିକ ପ୍ରଭାବ ପକାଉଥିବା ସିନେମାରେ ଭିଲାନ୍କୁ ସିନେମାର ହିରୋ ମାରିଦେବା ବେଳେ ଏହି ପରିତ୍ରାଣୀୟ ସାଧୁନାଂ ନାମକ ଶ୍ଳୋକକୁ ମନେ ପକାଇ ଦିଆଯାଇଥାଏ (ଦୃଶ୍ୟ ପଛରୁ ପରିତ୍ରାଣୀୟ ସାଧୁନାଂ.. ଶ୍ଳୋକଟି ଗାନ କରାଯାଇଥାଏ) । ଅର୍ଥାତ୍ ଖଳ ବା ଦୁର୍ଜନକୁ ନମାରିବା ପର୍ଯ୍ୟନ୍ତ ଭଲ ଲୋକମାନେ ବଢ଼ିପାରିବେ ନାହିଁ ବୋଲି ଏକ ଭାବ ସମସ୍ତଙ୍କଠାରେ ଗଭୀର ଭାବରେ ରହିଯାଇଛି । ଏହି ଶ୍ଳୋକର ବାସ୍ତବ ଜ୍ଞାନ ନବୁଝି ଧର୍ମ ରକ୍ଷା କରିବା ପାଇଁ ଆସିଥିବା ଭଗବାନଙ୍କୁ ମଧ୍ୟ ସମସ୍ତେ ଅଧର୍ମୀ କରିଦେଇଛନ୍ତି । ଭଗବାନ କହିଥିବା ବିଷୟକୁ ବୁଝି ନପାରି, ଭଗବାନ ଅଧର୍ମୀ ଆଚରଣ କରୁଛନ୍ତି ବୋଲି ଲେଖିବା ଅତି ଦାରୁଣ ବିଷୟ । ବାସ୍ତବରେ ଭଗବାନ କାହାକୁ ସଂହାର କରିବେ ବୋଲି କେଉଁଠାରେ କହି ନାହାନ୍ତି । ଉପର ଶ୍ଳୋକରେ ବିନାଶୀୟ ତ ଦୁଷ୍ଟତାମ୍ କହିଛନ୍ତି । ଖରାପ ଲୋକଙ୍କୁ ବା ଅଧର୍ମୀମାନଙ୍କୁ ବିନାଶ କରିବି କହିଛନ୍ତି ସତ । କିନ୍ତୁ ଏଠାରେ ବିନାଶ ଶବ୍ଦ ଅଛି ତା'ବୋଲି କ'ଣ ମାରିଦେବି କହିଛନ୍ତି ? ଏହି ପ୍ରଶ୍ନର ଉତ୍ତର ଏଭଳି ବୁଝିବା ଭୁଲ୍ । ମରଣ ଅଲଗା, ବିନାଶ ଅଲଗା । ଏକଥା ସାଂଖ୍ୟଯୋଗର ୧୯ତମ ଶ୍ଳୋକରେ ବିପୁଳ ଭାବରେ ବ୍ୟାଖ୍ୟା କରାଯାଇଛି । ଏକଥା ମନେ ଅଛି କି ନାହିଁ ! ବିନାଶ କହିଲେ ସମ୍ପୂର୍ଣ୍ଣ ମୁଲୋତ୍ପାତ ହେବା ଏବଂ ମରଣ କହିଲେ କେବଳ ଶରୀର ବଦଳିବା ବୋଲି ଆମେ ଆଉଥରେ ମନେ ପକାଇଦେଉଛୁ ।

ଯେଉଁ ରୀତିରେ ଯିଏ ମୃତ୍ୟୁବରଣ କରେ ସେ ସେହି ରୀତିରେ ଜନ୍ମଗ୍ରହଣ କରିଥାଏ । ଜଣେ ଗୋଟିଏ ଗାଆଁରେ ମୃତ୍ୟୁବରଣ କରି ସେ ଗାଆଁରୁ ନିଖୋଜ ହୋଇଯାଉଥିବା ବେଳେ ଆଉ କେଉଁଠି ନିଶ୍ଚୟ ଜନ୍ମ ହୋଇଥାଏ । ସେଠାରେ ସେ ରହିଥାଏ ସିନା ତାର ସମ୍ପୂର୍ଣ୍ଣ ମୁକ୍ତୋତ୍ସାହ ବା ସେ ଭୃତ୍ୟରୁ ନିଖୋଜ ହୋଇଯାଇ ନଥାଏ । ଏହି ସୂତ୍ର ଜ୍ଞାନଦାତା ଭଗବାନଙ୍କୁ ଭଲଭାବରେ ଜଣାଥାଏ, ତେଣୁ ସେ ଦୁର୍ଜନମାନଙ୍କୁ ମାରିଦେବି ବୋଲି କାହିଁକି କହିବେ ? କିନ୍ତୁ ତାକୁ ଅର୍ଥାତ୍ ଅଧର୍ମକୁ ବିନାଶ କରି କେଉଁଠାରେ ନ ରହିବା ଭଳି ଉଦ୍ଦ୍ୟମ କରିବି ବୋଲି କହିଛନ୍ତି । ଏଭଳି କରିବା ପାଇଁ ଏକମାତ୍ର ଉପାୟ ହେଉଛି ତାଠାରେ ଥିବା ଅଧର୍ମକୁ ବଦଳାଇଦେବା, ତଦ୍ଦ୍ୱାରା ସେ ଶାଶ୍ୱତ ଧାର୍ମିକ ହୋଇ ପାରିବ । ଉଦାହରଣ ସ୍ୱରୂପ ଭାବିବା, ଗୋଟିଏ ଗାଆଁରେ ହଜାରେ ଜଣ ଅଧର୍ମୀ ଅଛନ୍ତି । ଏତେଜଣ ଲୋକଙ୍କ ଭିତରେ ମାତ୍ର ଦଶଜଣ ଧାର୍ମିକ ନିଶ୍ଚୟ ନାନା ଅସୁବିଧାର ସମ୍ମୁଖୀନ ହେଉଥିବେ, ସେତେବେଳେ ଭଗବାନ ଜଣେ ମଣିଷ ଭାବରେ ସେହି ଗାଆଁକୁ ଯାଇ, ଅଧର୍ମୀମାନେ ନ ରହିବା ଯୋଜନା ତିଆରି କଲେ ବୋଲି ଭାବିବା । ରୋଗୀର ଚିକିତ୍ସା ଆବଶ୍ୟକ, ନିରୋଗୀର ଦରକାର ନାହିଁ । ତେଣୁ ଭଗବାନ ସେଠିକାର ଧାର୍ମିକ ମାନଙ୍କ ସହିତ କୌଣସି ସ୍ନେହ ସମ୍ପର୍କ ନରଖି ଅଧର୍ମୀ ମାନଙ୍କ ସହିତ ସମ୍ପୂର୍ଣ୍ଣ ବନ୍ଧୁତା ସ୍ଥାପନ କଲେ । ଅଧର୍ମୀମାନେ କରୁଥିବା କାର୍ଯ୍ୟକୁ ସେ ମଧ୍ୟ କରୁଥାଇ ଧିରେ ସେମାନଙ୍କର ଅତି ନିକଟତର ହୋଇଗଲେ । ଏଭଳି କିଛିକାଳ ବିତିଯିବା ପରେ ସନ୍ଦର୍ଭାନୁସାରେ ସେମାନେ କରୁଥିବା କାର୍ଯ୍ୟକୁ ବାରଣ ନକରି, କରୁଥିବା କାର୍ଯ୍ୟର ଫଳ ବାବଦରେ କହି, ପାପଭୀତି ସୃଷ୍ଟିକରି, କରୁଥିବା କାର୍ଯ୍ୟର ଅର୍ଥ ଏହିଭଳି ରହିଛି ବୋଲି ଜଣାଇ, ଶେଷରେ ଯୋଗସାର, ତା ଦ୍ୱାରା ମିଳୁଥିବା ଫଳ ବାବଦରେ ବୋଧ କରିବା ଦ୍ୱାରା ସେମାନେ ଧାର୍ମିକ ହେବାକୁ ଲାଗିଲେ, କିଛିଦିନ ପରେ କେବଳ ଦଶଜଣ ଅଧର୍ମୀ ବଳକା ରହି ଅନ୍ୟମାନେ ଧାର୍ମିକ ହୋଇଗଲେ ।

ଏହିଭଳି ଏକ ପ୍ରକାରର ଆସ୍ତିକତ୍ୱ ଯୁକ୍ତ ଅଧର୍ମୀମାନଙ୍କୁ ମଣିଷ ଭଳି ଆସିଥିବା ଭଗବାନ ଧର୍ମ ଜଣାଇ, ଧାର୍ମିକ କରିଦେଇଥାନ୍ତି । ଏବେ ଦ୍ୱିତୀୟ

ପ୍ରକାରର ଅଧର୍ମୀମାନଙ୍କୁ କିପରି କ'ଣ କରନ୍ତି ଜାଣିବା । ଦ୍ଵିତୀୟ ପ୍ରକାରର ଅଧର୍ମୀମାନଙ୍କୁ ଦୁଇ ପ୍ରକାରରେ ବିଭାଜନ କରି ପାରିବା । ଈଶ୍ଵରଙ୍କ ଉପରେ ପ୍ରଶ୍ଠ ଆସି, ସେମାନଙ୍କ ପ୍ରଶ୍ଠର ଉତ୍ତର ନ ମିଳିବା ବେଳେ, ହେତୁବାଦୀ ହୋଇଯାଇ ଈଶ୍ଵରଙ୍କଠାରୁ ଦୂର ହୋଇଯାଉଥିବା ଅଧର୍ମୀମାନେ ଏକ ପ୍ରକାରର, ସେହିଭଳି ଈଶ୍ଵରଙ୍କ ଉପରେ କୌଣସି ପ୍ରଶ୍ଠ ନକରି, ଈଶ୍ଵରଙ୍କ ଉପରେ ଦୈଷ୍ଠ ଭାବ ନେଇ, ଈଶ୍ଵର ବା ପରମାତ୍ମା ବୋଲି ଗୋଟିଏ କିଛି ନାହିଁ କହୁଥିବା ନାସ୍ତିକମାନେ ଦ୍ଵିତୀୟ ପ୍ରକାରର । ଏହିଭଳି ଈଶ୍ଵରଙ୍କ ଉପରେ ବିଶ୍ଵାସ ନଥିବା ଅଧର୍ମୀମାନେ ସମାଜରେ ଦୁଇ ପ୍ରକାରର ରହିଥାନ୍ତି । ଈଶ୍ଵରଙ୍କ ଉପରେ ସନ୍ଦେହ କରି ପ୍ରଶ୍ଠ କରୁଥିବା ହେତୁବାଦୀ, ନାସ୍ତିକବାଦୀମାନଙ୍କ ସହିତ ଭଗବାନ ପ୍ରତ୍ୟେକ୍ଷ ଭାବରେ ସମ୍ପର୍କ ରଖନ୍ତି ନାହିଁ । ମାନବ ଭାବରେ ଭଗବାନ କୌଣସି ସମ୍ପର୍କ ନରଖି ଭୂପୃଷ୍ଠରେ ଥିବାବେଳେ, କେବଳ ହେତୁବାଦୀମାନଙ୍କ ପ୍ରଶ୍ଠର ଜବାବ ମିଳିବା ଭଳି କରିଥାନ୍ତି । ଉତ୍ତର ମିଳୁଥିଲେ ମଧ୍ୟ ଈଶ୍ଵର ନାହାନ୍ତି ଭାବି ତାଙ୍କ ଅସ୍ଥିତ୍ଵ ବାବଦରେ ପ୍ରଶ୍ଠ କରିବା ସେମାନଙ୍କର ସ୍ଵଭାବ ହୋଇଥିବାରୁ, ଭଗବାନ ସେ ପ୍ରଶ୍ଠର ସମାଧାନ କରିଦେଉଥିଲେ ମଧ୍ୟ ତାହା ସେମାନେ ସ୍ଵୀକାର କରି ନଥାନ୍ତି । ନାସ୍ତିକମାନେ ଈଶ୍ଵରଙ୍କ ଉପରେ ସର୍ବଦା ଅସ୍ଵୀକାର ଭାବ ବ୍ୟକ୍ତ କରିଥାନ୍ତି, ତେଣୁ ସେମାନଙ୍କୁ ଭଗବାନ କୌଣସି ପ୍ରକାରରେ ମଧ୍ୟ ଜ୍ଞାନ ଜଣାନ୍ତି ନାହିଁ । ଏହି ହେତୁବାଦୀ, ନାସ୍ତିକବାଦୀମାନେ ପର ଜନ୍ମରେ ଭୟଙ୍କର କର୍ମ ସଂସ୍ପର୍ଶରେ ଆସି ନଷ୍ଟାତ୍ମା ଭାବରେ କାଳାତିପାତ କରିଥାନ୍ତି, ସେତେବେଳେ ହେତୁବାଦୀମାନେ କିଛି ପରିମାଣରେ ବଦଳି ପାରନ୍ତି । ଏହିଭଳି ଜନ୍ମ ପରେ ଜନ୍ମ ନେଉ ନେଉ ହେତୁବାଦୀମାନେ ମଧ୍ୟ ଧାର୍ମିକ ହେବା ସୁଯୋଗ ରହିଛି, କିନ୍ତୁ ନାସ୍ତିକବାଦୀମାନେ ଐଶ୍ଵରୀୟ ଜ୍ଞାନ ଜାଣିବାକୁ କୌଣସି ସୁଯୋଗ ନାହିଁ, ସେମାନେ ଜନ୍ମଜନ୍ମାନ୍ତର ଉଗ୍ରକୃର ହୋଇଥାନ୍ତି, ଅଧୋଗତି ହୋଇ ଭୟଙ୍କର କର୍ମମାନ ଭୋଗ କରିଥାନ୍ତି । ଈଶ୍ଵରଙ୍କ ଅସ୍ଥିତ୍ଵ ବାବଦରେ ପ୍ରଶ୍ଠ କରୁଥିବା ହେତୁବାଦୀମାନେ ବଦଳିବାକୁ ସୁଯୋଗ ଥାଏ ସିନା, ନାସ୍ତିକବାଦୀ ମାନଙ୍କୁ ଈଶ୍ଵର ସେ ସୁଯୋଗ ଦେଇନାହାନ୍ତି । ଦୁଇ ପ୍ରକାରର ଥିବା ଅଧର୍ମୀମାନଙ୍କ ସହିତ ପ୍ରତ୍ୟେକ୍ଷ କିମ୍ବା ପରୋକ୍ଷ ଭାବରେ ଭଗବାନ ସମ୍ପର୍କ ରଖି ନଥାନ୍ତି । ନାସ୍ତିକମାନଙ୍କୁ ଅକ୍ଷମଶାୟ ପାପରେ ଘାଣ୍ଟିହେବା ପାଇଁ ସେ ଛାଡ଼ି ଦେଇଥାନ୍ତି ।

ଅଧର୍ମୀ ମାନଙ୍କୁ ଯଥାସମ୍ଭବ କଥାରେ ବଦଳାଇ ଦିଆଯାଇ ପାରେ, କିଛି ଶୁଣୁ ନଥିବା ଲୋକମାନଙ୍କୁ ମୁଁ ଛାଡ଼ିଦେଇ ପାରେ କହିଛନ୍ତି ବୋଲି ବୁଝିବାକୁ ହେବ ସିନା, କାହାକୁ କୌଣସି ଆୟୁଧ ଦ୍ଵାରା କିମ୍ବା ପରମାଣୁ ବୋମା ଦ୍ଵାରା ମାରିଦେବି ବୋଲି କହିନାହାନ୍ତି ।

ଏଠାରେ ଧାର୍ମିକ ମାନଙ୍କୁ ବଦାଇ, ଅଧର୍ମୀ ମାନଙ୍କୁ ବିନାଶ କରିବି କହିବା ଭୁଲ୍ ନୁହେଁ! ଉପର ଶ୍ଳୋକରେ “ଧର୍ମସଂସ୍ଥାପନାର୍ଥୀୟ” କହିଛନ୍ତି । ଧର୍ମନିଷ୍ଠ ମାନଙ୍କୁ ରକ୍ଷାକରି, ଦୁର୍ଜନମାନଙ୍କୁ ନରହିବା ଭଳି କରି, ମୁଁ ଧର୍ମ ସ୍ଥାପନ କରିବା ପାଇଁ ଆସିଥାଏ କହିଛନ୍ତି । ଧର୍ମସ୍ଥାପନ ଦ୍ଵାରା ଦୁଷ୍ଟମାନଙ୍କୁ ବିନାଶ କରିବି କହିଛନ୍ତି ବୁଝିଲେ ତାହା ବାସ୍ତବ ଅର୍ଥ ହେବ ସିନା, ଆୟୁଧ ଦ୍ଵାରା ସେମାନଙ୍କୁ ମୁଁ ଜୀବନରେ ମାରିଦେବି ବୁଝିଲେ ପ୍ରକୃତ ଅର୍ଥ ବା ଭଗବାନଙ୍କର ପ୍ରକୃତ ଭାବ କଦାପି ହେବ ନାହିଁ । ଭଗବାନ ଧର୍ମସ୍ଥାପନ କରିବା ପାଇଁ ଆସି, ସେହି କାର୍ଯ୍ୟ ଦ୍ଵାରା ସାଧୁ ପ୍ରଜାମାନଙ୍କର ସଂଖ୍ୟାକୁ ବଦାଇ, ଦୁଷ୍ଟମାନଙ୍କ ସଂଖ୍ୟାକୁ କମ୍ କରିଥାନ୍ତି । ଏହି ପଦ୍ଧତି ହିଁ ଶ୍ଳୋକରେ ରହିଛି, ସଂହାର ପଦ୍ଧତି ନାହିଁ, କାରଣ ସଂହାର ଦ୍ଵାରା କେହି ବିନାଶ ହୋଇନଥାନ୍ତି ବୋଲି ଜାଣିବା ଉଚିତ୍ । ଭଗବାନ ମହୋଦ୍ଵତ ହୋଇଥିଲେ ମଧ୍ୟ, ନୀଳ ମାନବ ସହିତ ମିଶିଯାଇ, ସେମାନଙ୍କ ଭଳି ନାନା କାର୍ଯ୍ୟ କରୁଥାଇ, ସେମାନଙ୍କ ଭଳି ନାନା ଦୁଃଖକଷ୍ଟ ଅନୁଭବ କରି, ମାନବ ଦ୍ଵାରା ନାନା ଅବମାନଙ୍କୁ ସହି, ମାନବ ଅପେକ୍ଷା ଆହୁରି ନୀଳ ବୋଧ ହେଉଥିବାବେଳେ, ଭଗବାନଙ୍କୁ ଚିହ୍ନିବା ସହଜ ହୋଇ ନଥାଏ । କୌଣସି ଆଧାର ନଥିବା ଭଗବାନଙ୍କୁ ଚିହ୍ନିଥିବା ଲୋକମାନେ ମଧ୍ୟ ଅଛନ୍ତି, ସେମାନଙ୍କୁ କ’ଣ ମିଳିଥାଏ ପରଶ୍ଳୋକରେ ଜାଣିବା ।

(୩) ଶ୍ଳୋକ,୯ : ଜନ୍ମ କର୍ମ ଚ ମେ ଦିବ୍ୟମେବଂ ଯୋ ମାଂ ବେତ୍ତି ତତ୍ତ୍ଵତଃ ।

ତ୍ୟକ୍ତ୍ଵା ଦେହଂ ପୁନର୍ଜନ୍ମ ନୈତି ମାମେତି ସୋଽର୍ଜୁନ ! ।।

(ସାକାର,ନିରାକାର)

ଭାବାର୍ଥ : ମୋର ଦିବ୍ୟ କାର୍ଯ୍ୟଗୁଡ଼ିକୁ, ଜନ୍ମକୁ ଯିଏ ଜାଣିଯାଏ ସେ ମରଣ ପରେ, ଅନ୍ୟ ଜନ୍ମକୁ ନଯାଇ ମୋଠାରେ ଐକ୍ୟ ହୋଇଯାଏ ।

ବିବରଣୀ : ଏପର୍ଯ୍ୟନ୍ତ ପୂର୍ବ ତିନି ଅଧ୍ୟାୟରେ ପରମପଦ ବା ମୋକ୍ଷକୁ ପାଇବୁ ବୋଲି କହିଆସୁଥିବା ଶ୍ରୀକୃଷ୍ଣ, ଏଠାରେ ପ୍ରଥମ ଥର ‘ମାନେତି’ କହିବାରେ କିଛି ବିଶେଷତା ନିଶ୍ଚୟ ରହିଛି । ମାନେତି କହିଲେ ମୋଠାରେ ଐକ୍ୟ ହେବୁ । ପୂର୍ବ ଦୁଇଟି ଅଧ୍ୟାୟରେ ପରମାତ୍ମାଙ୍କ ବାବଦରେ କହିଥିଲେ ମଧ୍ୟ, ସେହି ପରମାତ୍ମା ଯେ ମୁଁ, ଏକଥା ସେ କହିନାହାନ୍ତି । ଏହି ଅଧ୍ୟାୟରେ ମୁଁ ହିଁ ପରମାତ୍ମା ବୋଲି ନିଜକୁ ପ୍ରକଟିତ କରିଛନ୍ତି । ଖାଲି ସେତିକି ନୁହେଁ ମୋକ୍ଷ ବା ପରମପଦ ମଧ୍ୟ ମୁଁ ବୋଲି କହିଛନ୍ତି, ଆଉ କହିଛନ୍ତି ଯେ; କର୍ମ ଶେଷ ହୋଇଯିବା ପରେ ଜନ୍ମ ନଥିବା ଜୀବମାନେ ମୋଠାରେ ଐକ୍ୟ ହୋଇ ସେମାନେ ମଧ୍ୟ ମୋଭଳି ହୋଇଯା’ନ୍ତି (ପରମାତ୍ମା ହୋଇଯା’ନ୍ତି) ଏ ସବୁକୁ ବାଦ୍ ଦେଲେ ଏହି ଅଧ୍ୟାୟର ବିଶେଷ ତଥ୍ୟ ରହିଛି । ତାହା ହେଉଛି ! କର୍ମଯୋଗ କିମ୍ବା ବ୍ରହ୍ମଯୋଗ ଦ୍ଵାରା ମୋକ୍ଷ ପ୍ରାପ୍ତି ହୋଇଥାଏ କହିଥିବା ଭଗବାନ, ଏବେ କୌଣସି ଯୋଗର ଆବଶ୍ୟକତାକୁ ପଛରେ ଛାଡ଼ି, ପରମାତ୍ମା ଅମୂଳ୍ୟ ମଣିଷ ଭାବରେ ଜନ୍ମ ହୋଇଛନ୍ତି, ତାଙ୍କର ସେହି ଜନ୍ମକୁ ଜାଣି (ଭଗବାନଙ୍କୁ ଚିହ୍ନି), ଭଗବାନ ନିଜର ଚଳିତ ଜନ୍ମରେ କର୍ମବନ୍ଧନରେ ନପଡ଼ିବା ବିଧିରେ କାର୍ଯ୍ୟ କରୁଛନ୍ତି ବୋଲି ଜାଣି, ସେହି କାର୍ଯ୍ୟଗୁଡ଼ିକୁ ଚିହ୍ନି ପାରିଥିବା କୌଣସି ବ୍ୟକ୍ତି, ମରଣ ପରେ ମୋଠାରେ ଐକ୍ୟ ହୋଇଯାଏ ବୋଲି ଜଣାଇଛନ୍ତି ।

ଯଦି ଏମିତି ଏକ ପଦ୍ମା ଅଛି ତେବେ ସାଧନା ବିଶିଷ୍ଟ ହୋଇଥିବା, ମଝିରେ ଭାଙ୍ଗି ଯାଉଥିବା, ପ୍ରଜାମାନଙ୍କ ଦ୍ଵାରା ନାନା ପ୍ରତିବନ୍ଧକକୁ ସମ୍ମୁଖୀନ କରୁଥିବା, ଅନେକ ଜନ୍ମ ପରେ ମଧ୍ୟ ପରମାତ୍ମାରେ ଐକ୍ୟ ହେବାକୁ ସକ୍ଷମ ହୋଇପାରୁ ନଥିବା କଷ୍ଟସାଧ ଯୋଗ ଅପେକ୍ଷା, ପରମାତ୍ମାଙ୍କ ଜନ୍ମ ହୋଇଥିବା ଭଗବାନଙ୍କ ଜନ୍ମକୁ ଜାଣି, ତାଙ୍କ କାର୍ଯ୍ୟର ମହାନତାକୁ ଜାଣି ମୋକ୍ଷ ପାଇବା ତ ଭାରି ସହଜ କଥା ! ବୋଲି କେତେକ ନିଶ୍ଚୟ ଭାବୁଥିବେ, କିନ୍ତୁ ତାହା ଏତେ ସହଜ ନୁହେଁ ବୋଲି କହିପାରିବା । କାରଣ ! ଯୋଗ ଆଚରଣ କରିବା ପାଇଁ ଉପଯୁକ୍ତ ବିଧିସବୁ ରହିଛି । ସେହି ଅନୁସାରେ ଯୋଗ ସାଧନା କଲେ ଦିନେନାଦିନେ ମୋକ୍ଷ ମିଳିବ, କିନ୍ତୁ କୌଣସି ଉପାୟ ନଥିବା ଭଗବାନଙ୍କର ଜନ୍ମ ଆଉ କର୍ମକୁ ଜାଣିବା କଷ୍ଟ । ସାଧାରଣ ବ୍ୟକ୍ତିଟିଏ ଭାବରେ ରହି,

ସାଧାରଣ ଜୀବନ ବିତାଉଥିବା ସାକ୍ଷାତ ଈଶ୍ଵରଙ୍କୁ ଚିହ୍ନିବା ସହଜ ନୁହେଁ । ଯଦି ତାଙ୍କର କାର୍ଯ୍ୟ ଅନୁସାରେ ଚିହ୍ନିପାରିବା ବୋଲି କହିବା ତେବେ ତାଙ୍କର କାର୍ଯ୍ୟ ସମୂହ ଉଚ୍ଚ, ନୀଚ ଭେଦରେ ଦୁଇ ପ୍ରକାରର ରହିଥାଏ । ତେଣୁ ଏହିଭଳି ସାକାର ଭଗବାନଙ୍କୁ ଚିହ୍ନିବା ଅପେକ୍ଷା ଯୋଗମାର୍ଗ ହିଁ ଉନ୍ନତ ବୋଲି କହି ପାରିବା । ଭଗବାନଙ୍କୁ ଚିହ୍ନିବାକୁ ଆଧାର ନଥିବାବେଳେ, ମୋ ଜନ୍ମ କର୍ମକୁ ଜାଣିଗଲେ ତୋର ମୋକ୍ଷ ହେବ ବୋଲି ଭଗବାନ କିପରି କହିଛନ୍ତି ? ଯଦି କହିଛନ୍ତି ତେବେ ନିଶ୍ଚୟ କୌଣସି ଉପାୟ ଥିବ ! ବୋଲି ଆମଠାରେ ସନ୍ଦେହ ଆସୁଛି । ଏଭଳି ବିଚାର କଲେ ପ୍ରମାଣ ପୂର୍ବକ ଆଧାର ନଥିଲେ ମଧ୍ୟ ସନ୍ଦେହଜନକ ଆଧାର ଅଛି । ତାହା ହେଉଛି ! ସେ ଭୃଗୁଷ୍ଠକୁ ଧର୍ମ ସ୍ଥାପନ କରିବା ପାଇଁ ଆସିଥାନ୍ତି ! ସେତିକିବେଳେ ସେଇଠି ତାଙ୍କୁ ଚିହ୍ନିବାକୁ ଆଧାର ରହିଛି; ତଥାପି ତାହା ସନ୍ଦେହଜନକ । ସବୁ ସନ୍ଦେହର ଯଦି ସମାଧାନ ମିଳିଯାଏ ତେବେ ସେହି ଆଧାରକୁ ବିଶ୍ଵାସ କରି ଭଗବାନଙ୍କୁ ଚିହ୍ନି ପାରିବା । ଏଇ ଏକ ଆଧାର ଅନୁସାରେ “ଯେଉଁଠାରେ ଅଜଣା ଧର୍ମସବୁ ବହିର୍ଗତ ହେଉଛି, ଯେଉଁଠାରେ ଆଚରଣ ରହି ମଧ୍ୟ ଅର୍ଥରହିତ ହୋଇଯାଇଥିବା କାର୍ଯ୍ୟଗୁଡ଼ିଏ ଧର୍ମଯୁକ୍ତ ଭାବରେ ବୋଧ କରାଯାଉଛି, ଯେଉଁଠାରେ ପୂର୍ବରୁ ଥାଇ ଆଜି ନଥିବା ପରମାର୍ଥ ରହସ୍ୟସବୁ ଜଣାଇ ଦିଆଯାଉଛି, ଯେଉଁଠାରେ ମାନବର ବୁଦ୍ଧିରେ କଳ୍ପନା ମଧ୍ୟ କରିହେଉ ନଥିବା ଆତ୍ମା ବିଷୟ ବୋଧ କରାଯାଉଛି, ଯେଉଁଠାରେ କେଉଁଠି ନଥିବା ମତାତୀତ (କୌଣସି ଧର୍ମର ହୋଇ ନଥିବା) ବାଣୀ ବହିର୍ଗତ ହେଉଛି, ସେହିଠାରେ ପରମାତ୍ମାଙ୍କର ଜନ୍ମ ହୋଇଛି ବୋଲି ଆମେ ଜାଣି ପାରିବା” । ଏକ ଶରୀରରୁ ବହିର୍ଗତ ହେଉଥିବା ବାଣୀ ଅନୁସାରେ ଆମେ ଭଗବାନଙ୍କୁ ଜାଣି ପାରିଛେ ଭାବିବା ବେଳେ ମଧ୍ୟ ସେହି ଭଗବାନଙ୍କ ଶରୀର ଦ୍ଵାରା ହେଉଥିବା ଅନେକ କାର୍ଯ୍ୟ ସନ୍ଦେହଜନକ ବୋଧହୋଇ ପାରେ, ତାଙ୍କ ଜୀବନଶୈଳୀ ସେ ଭଗବାନ ନୁହନ୍ତି ବୋଲି ପ୍ରମାଣ ଦେଉଥିବାରୁ ତାଙ୍କୁ କେହି ଚିହ୍ନି ପାରିବେ ନାହିଁ ବୋଲି କହିପାରିବା, ସେ ବୋଧ କରୁଥିବା ବାଣୀ ଅପେକ୍ଷା କରୁଥିବା କାର୍ଯ୍ୟହିଁ ମୁଖ୍ୟ ବୋଲି ମାୟା ଆମକୁ ସବୁବେଳେ ମନେ ପକାଇ, ଶେଷରେ ଦିନେ ସେ ଭଗବାନ ନୁହନ୍ତି ବୋଲି ଆମରି ତୁଣ୍ଡରୁ କୁହାଇଦେଇ

ପାରେ । ଦୁର୍ଲଭ ଭଗବାନଙ୍କୁ ଚିହ୍ନିବାକୁ ହେଲେ ମାନବ ବିଶେଷ ଜ୍ଞାନ ଅର୍ଜନ କରି, ଶରୀରରେ ମାୟା ଦ୍ଵାରା ଉତ୍ପୁଜୁଥିବା ସନ୍ଦେହକୁ ଯେଉଁଦିନ ଦୂର କରିପାରିବା ସେଦିନ ସେ ଚିହ୍ନାଦେଇ ପାରନ୍ତି । ଅଖଣ୍ଡ ଆତ୍ମଜ୍ଞାନ ଜାଣିଥିବା ବ୍ୟକ୍ତି ପରମାତ୍ମାଙ୍କ ଜନ୍ମକୁ ବା ଭଗବାନଙ୍କୁ ଚିହ୍ନିପାରେ । ଚିହ୍ନିବା ପରେ ସେ ପୁନର୍ଜନ୍ମ ନଥିବା ସ୍ଥାନକୁ ଚାଲିଯାଏ ବା ତାର ମୋକ୍ଷ ହୋଇଥାଏ ।

ମୁଖ୍ୟ ଭାବରେ ଅନୁଧ୍ୟାନ କରିବା ବିଷୟ ହେଉଛି ଭୃତ୍ୟରେ ଭଗବାନ ଥିବାବେଳେ ତାଙ୍କୁ ଚିହ୍ନିବାକୁ ସୁଯୋଗଟିଏ ରହିଛି । କେତେ ହଜାର, କେତେ ଲକ୍ଷ କିମ୍ବା କେତେ କୋଟି ବର୍ଷକେ ଥରେ ଦରକାର ପଡୁଥିବା ବେଳେ ଆସୁଥିବା ଭଗବାନଙ୍କୁ ସେ ସମୟରେ ଚିହ୍ନିବା ସୁଯୋଗ ରହିଛି, ସେ ଭୃତ୍ୟରେ ଥିବାବେଳେ ତାଙ୍କୁ ଚିହ୍ନିବା ପାଇଁ (ତାଙ୍କ ସାକାରତାର ଚିହ୍ନଟ) ଏକ ସ୍ଵତନ୍ତ୍ର ମାର୍ଗ ଥିବାବେଳେ, ମୋକ୍ଷ ପାଇବା ପାଇଁ ସବୁବେଳେ ଦୁଇଟି ଧର୍ମଯୁକ୍ତ ମାର୍ଗ ରହିଛି । ତାଛଡା ସର୍ବଦା ଧର୍ମାତୀତ ଯୋଗ ନାମରେ ଏକ ମାର୍ଗ ମଧ୍ୟ ରହିଛି । ଏହିଭଳି କୃତ୍ରିମ ସାକାରକୁ ଚିହ୍ନଟ କରିବା ନାମକ ସ୍ଵତନ୍ତ୍ର ମାର୍ଗକୁ ମିଶାଇ ମୋକ୍ଷ ଚାରିଗୋଟି ମାର୍ଗ ରହିଛି । ସବୁବେଳେ ଧର୍ମଯୁକ୍ତ ଏବଂ ଧର୍ମାତୀତ ଭେଦରେ ଦୁଇଟି ଯୋଗ ରହିଥାଏ କିନ୍ତୁ ସାକାରକୁ ଚିହ୍ନିବା ସୁଯୋଗ ସବୁବେଳେ ରହିନଥାଏ ।

(୩) ଶ୍ଳୋକ, ୧୦ : ବୀତରାଗଭୟକ୍ରୋଧା ମନୁଷ୍ୟା ମାମୁପାଶ୍ଵିତାଃ ।

ବହବୋ ଜ୍ଞାନତପସା ପୂତା ମଭାବମାଗତାଃ ॥

(ସାକାର)

ଭାବାର୍ଥ : ଭୟ, ପ୍ରେମ, କ୍ରୋଧକୁ ତ୍ୟାଗକରି ମୋ ଉପରେ ଧ୍ୟାନ ଲଗାଇ ମୋତେ ଉପାସନା କରୁଥିବା ଲୋକମାନେ ଜ୍ଞାନତପ ଦ୍ଵାରା ପବିତ୍ରହୋଇ ମୋର ସ୍ଵରୂପକୁ ପାଇଛନ୍ତି ।

ବିବରଣୀ : ପରମାତ୍ମାଙ୍କ ସାକାରରୂପ ହୋଇଥିବା ଭଗବାନଙ୍କୁ ଜାଣିବା ପାଇଁ, ସେ କେତେକ ମାର୍ଗ ଏକ ଶ୍ଳୋକରେ କହିଛନ୍ତି । ଏହି ପଦ୍ଧତି ଦ୍ଵାରା କେତେକ ମୁକ୍ତି ପାଇଛନ୍ତି ବୋଲି ମଧ୍ୟ କହିଛନ୍ତି । ସେହି ମାର୍ଗଗୁଡ଼ିକ କ'ଣ ତାହା ସବିବରଣୀ

ଜାଣିବା । ପ୍ରେମ, କ୍ରୋଧ (କୋପ), ଭୟକୁ ଛାଡ଼ି ମୋ ଉପରେ ଧ୍ୟାନ ଦିଏ ବୋଲି ସେ କହିଛନ୍ତି । ଆମ ଚରିତ୍ରାଖରେ ରହିଥିବା ଲୋକମାନଙ୍କ ଉପରେ ଆମର ପ୍ରେମଗୁଣ ରହିବା ଦ୍ଵାରା, ମନ ଧ୍ୟାନ ସେମାନଙ୍କ ଉପରେ ରହିଥାଏ ସିନା ସାକାର ଭଗବାନଙ୍କ ଉପରେ ରହିନଥାଏ । ତେଣୁ ତୋର ପ୍ରେମ ଯେଉଁମାନଙ୍କ ଉପରେ ରହିଛି ସେମାନଙ୍କୁ ଭୁଲିଯାଆ । ସେହିଭଳି ଅନ୍ୟମାନଙ୍କ ଉପରେ କ୍ରୋଧ ରହିବା ଦ୍ଵାରା ମନରେ ସେମାନେ ଶତ୍ରୁ ଭଳି ରହିଯା'ନ୍ତି । ଶତ୍ରୁମାନଙ୍କୁ ମନରୁ କାଟିବାକୁ ହେଲେ କ୍ରୋଧ ଛାଡ଼ିବାକୁ ହେବ । ତୁ ଯାହାକୁ ଭୟ କରୁଛୁ, ତାକଥା ମଧ୍ୟ ଭାବିବା ଉଚିତ୍ ନୁହେଁ । ଭଗବାନଙ୍କ ଉପରେ ଧ୍ୟାନ ଆଣିବାକୁ ହେଲେ ଭୟକୁ ମଧ୍ୟ ବର୍ଜନ କରିବାକୁ ହେବ । ଯେଉଁମାନେ ଭୟ, କ୍ରୋଧ, ପ୍ରେମକୁ ତ୍ୟାଗ କରିଛନ୍ତି ସେମାନେ ଭଗବାନଙ୍କ ରୂପରେ ଧ୍ୟାନ ଲଗାଇ ପାରିଛନ୍ତି । ଭଗବାନଙ୍କଠାରୁ ବହିର୍ଗତ ହେଉଥିବା ଜ୍ଞାନ ପାଇଁ ବିକଳ (ତପିତ) ହୋଇ, ଅନେକ ଲୋକ ଭଗବାନଙ୍କ ସାକାର ରୂପକୁ ଜାଣି ମୋକ୍ଷ ପାଇଛନ୍ତି ।

ଜ୍ଞାନତପ (ଜ୍ଞାନଆଶା) ସମସ୍ତଙ୍କର ଥାଇପାରେ । ହେଲେ ପ୍ରେମ, ଭୟାଦିକୁ ତ୍ୟାଗ କରିବା ପାଇଁ ଖୁବ୍ କଷ୍ଟ କରିବାକୁ ପଡ଼ିଥାଏ । ପ୍ରେମକୁ ଜିତିବାକୁ ହେଲେ ପ୍ରେମଭାବ ଥିବା ଭାର୍ଯ୍ୟା (ସ୍ତ୍ରୀ), ପିଲା, ବନ୍ଧୁବାନ୍ଧବଙ୍କର ବନ୍ଧନକୁ ଛିଣ୍ଡାଇବାକୁ ହେବ, ଏହା ଭାରି କଷ୍ଟ । ତାଛଡ଼ା ଭୟ କ୍ରୋଧକୁ ତ୍ୟାଗ କରି ପାରିବା କଷ୍ଟ, ତେଣୁ ଆମେ ଜ୍ଞାନ ଆଶା କରୁଥିଲେ ମଧ୍ୟ ଆମ ଚରିତ୍ରରେ ରହିଥିବା ସହଜାବିମାନେ ଆମର ପ୍ରତିବନ୍ଧକ ସାଜିଥାନ୍ତି ।

(୩) ଶ୍ଳୋକ, ୧୧ : ଯେ ଯଥା ମାଂ ପ୍ରପଦ୍ୟନ୍ତେ ତାଂସ୍ତଥୈବ ଭଜାମ୍ୟହଂ ।
 ମମ ବର୍ମାନୁବର୍ତ୍ତନ୍ତେ ମନୁଷ୍ୟାଃ ପାର୍ଥ ! ସର୍ବଶଃ ॥
 (ସାକାର, ନିରାକାର)

ଭାବାର୍ଥ : ଯିଏ ମୋତେ ଯେଉଁଭଳି ଭାବନା କରି ପୂଜାକରେ, ସେ ସେହିଭଳି ମୋର ଅନୁଗ୍ରହ ପାଇଥାଏ । ମଣିଷମାନେ ମୋତେ ନାନା ପ୍ରକାରର ଆରାଧନା କରିଥାନ୍ତି ।

ବିବରଣୀ : ଅନେକଲୋକ ମୋତେ ପାଇବା ପାଇଁ ଅନେକ ପ୍ରକାରର ଆରାଧନା କରିଥାନ୍ତି ବୋଲି ଉପର ଶ୍ଳୋକରେ ଭଗବାନ କହିଛନ୍ତି । ଆରାଧନା ଗୁଡ଼ିକୁ ଦୁଇଭାଗରେ ବିଭାଜନ କରିପାରିବା, ସେ ଦୁଇଟିରୁ ଗୋଟିଏ ସାକାର ଆରାଧନା, ଦ୍ଵିତୀୟଟି ନିରାକାର ଆରାଧନା । ନିରାକାର ଆରାଧନା କହିଲେ ଯୋଗ ପଦ୍ଧତିଗୁଡ଼ିକ ଆଚରଣ କରିବା, କିନ୍ତୁ ସାକାର ଆରାଧନା ନାନା ପ୍ରକାରର ରହିଛି । ଏକ ଏକ ଆକାରକୁ ନେଇ, ତାହାକୁ ଭଗବାନ ମାନି ପୂଜା କରିଥାନ୍ତି, ତାହା ଭଗବାନଙ୍କ ରୂପ ହୋଇ ନଥିଲେ ମଧ୍ୟ ଏକ ପ୍ରତିମାକୁ ଆରାଧ୍ୟ ଈଶ୍ଵର ବୋଲି ଭାବି ନେଇଥାନ୍ତି । ଏହିଭଳି ନାନା ପ୍ରକାରର ରୂପକୁ ପ୍ରଜାମାନେ ପୂଜା କରିଥାନ୍ତି । ଏଭଳି ପୂଜା କରୁଥିବା ଲୋକମାନଙ୍କ ଭିତରୁ ଖୁବ୍ କମ୍ ଲୋକ ପରମାତ୍ମା ଭାବକୁ ସେମାନଙ୍କ ମନରେ ନେଇ ପୂଜା କରିଥାନ୍ତି । ଅଧିକ ଲୋକ ନିଜର ଦୁଃଖକଷ୍ଟ ନରହିବା ପାଇଁ, ଧନ ପାଇଁ, ନାନା ପ୍ରକାରର କାମନା ସହିତ ଆରାଧନା କରିଥାନ୍ତି । ମୋକ୍ଷ କାମନା କରି ପୂଜା କରୁଥିବା ଲୋକମାନେ ମଧ୍ୟ କେତେକ ଅଛନ୍ତି । କର୍ମଫଳକୁ ଆଶା କରି ନାନା ପୂଜା କରୁଥିବା ଲୋକମାନେ ମଧ୍ୟ ଅଛନ୍ତି । ଏକଥା ପର ଶ୍ଳୋକରେ ଦେଖିବା ।

(୩) ଶ୍ଳୋକ, ୧୨ : କାଢ଼କ୍ଷତ୍ରଃ କର୍ମଣାଂ ସିଦ୍ଧିଂ ଯଜନ୍ତ ଇହ ଦେବତାଃ ।

କ୍ଷିପ୍ରଂ ହି ମାନୁଷେ ଲୋକେ ସିଦ୍ଧିର୍ଭବତି କର୍ମଜା ॥

(ପ୍ରକୃତି)

ଭାବାର୍ଥ : କର୍ମଫଳରେ ଆଶା ରଖୁଥିବା ଲୋକମାନେ ନାନା ଦେବତାଙ୍କ ପୂଜା କରିଥାନ୍ତି । ଜଗତରେ ସେମାନଙ୍କର କାମ୍ୟ କର୍ମଫଳ ସେମାନଙ୍କୁ ଖୁବ୍ ଶୀଘ୍ର ମିଳିଯାଇଥାଏ ।

ବିବରଣୀ : ଏଇ କାର୍ଯ୍ୟର ମୂଲ୍ୟ ଏତିକି କହିବା ଭଳି, ଭିନ୍ନ ଭିନ୍ନ କାର୍ଯ୍ୟର ଭିନ୍ନ ଭିନ୍ନ ଲାଭ ଥିବା ଭଳି, ଭିନ୍ନ ଭିନ୍ନ ଦେବତା ଆରାଧନା କରିବାରେ ଭିନ୍ନ ଭିନ୍ନ ଫଳ ଅଛି ବୋଲି ଆଶା କରି ମଣିଷମାନେ ନିଜ ନିଜର ଇଚ୍ଛା ଦେବତା (ଦେବାଦେବୀ) କୁ ପୂଜା କରିଥାନ୍ତି । କର୍ମ ଦ୍ଵାରା ହେଉଥିବା କାର୍ଯ୍ୟରୁ ତୁରନ୍ତ ଦେଖାଯାଉଥିବା ଫଳ ମିଳିଥାଏ । କେତେକ ଧନାକମାନେ ଏକ ଦେବତାକୁ

ଆରାଧନା କରି ସେମାନଙ୍କର ବ୍ୟାପାରରେ ଅଧିକ ଲାଭ ହେବା ପାଇଁ ଆଶା କରିଥାନ୍ତି, ସେମାନେ ଟଙ୍କାପାଇଁ ଅବାଚରେ ମଧ୍ୟ ବ୍ୟାପାର କରିଥାନ୍ତି । ବର୍ଷ ଶେଷରେ ସେମାନେ କରୁଥିବା ବ୍ୟାପାରରେ ଲାଭ ଦେଖାଯିବା ବେଳେ, ତାହା ସେମାନଙ୍କ ପୂଜାର ଫଳ ମିଳିଯାଇଛି ବୋଲି ଭାବିଥାନ୍ତି ବା ଆମେ କରିଥିବା କର୍ମାଚରଣ ସିଦ୍ଧିଲାଭ କଲା ବୋଲି ଭାବିଥା'ନ୍ତି ।

କ୍ଷିପ୍ରଂ ହି ସିଦ୍ଧିର୍ଭବତି କର୍ମଜା ଅର୍ଥାତ୍ ଶୀଘ୍ର କର୍ମଫଳ ମିଳିଥାଏ ବୋଲି ଭଗବାନ କହିବା ଭଳି, ଖଟି ଖାଉଥିବା କୁଲିର ସଂଧ୍ୟାବେଳକୁ, ଚାକିରିଆର ମାସ ଶେଷକୁ, ବେପାରିର ବର୍ଷ ଶେଷକୁ ମିଳୁଥିବା ଫଳ ଦେଖାଯାଏ । ଏହି ଫଳସବୁ ଦେବତା ଆରାଧନା ଦ୍ୱାରା ମିଳିଥାଏ ବୋଲି ଆଶା ରଖିବା ଦ୍ୱାରା, ଆହୁରି ଦରକାର ବୋଲି ଆଶା ରଖି ଦେବତାମାନଙ୍କୁ ଆରାଧନା କରିଥାନ୍ତି । କାର୍ଯ୍ୟ ଦ୍ୱାରା ଦେଖାଯାଉଥିବା ଫଳ ହେଉଛି ଟଙ୍କା, କିନ୍ତୁ ଦେଖାଯାଉ ନଥିବା କର୍ମବନ୍ଧନ ନାମକ ଫଳ ଥାଏ ବୋଲି ଜାଣିନଥିବା ଲୋକମାନେ ଆଶାରେ କର୍ମାଚରଣ ଦ୍ୱାରା ମିଳୁଥିବା ଫଳପାଇଁ ଦେବତାମାନଙ୍କୁ ପୂଜା କରିଥାନ୍ତି ବୋଲି ଭଗବାନ କହିଛନ୍ତି । ଏବେ ତଳ ଶ୍ଳୋକରେ ଭଗବାନ ଆଉ କ'ଣ କହିଛନ୍ତି ଜାଣିବା ।

(୩) ଶ୍ଳୋକ, ୧୩ : ଚାତୁର୍ବର୍ଣ୍ଣ୍ୟଂ ମୟା ସୃଷ୍ଟଂ ଗୁଣକର୍ମ ବିଭାଗଣଃ ।
 ତସ୍ୟ କର୍ତ୍ତା ରମପି ମାଂ ବିଧକର୍ତ୍ତାରମବ୍ୟୟମ୍ ॥
 (ପରମାତ୍ମା)

ଭାବାର୍ଥ : କର୍ମଗୁଣର ବିଭାଗ ଅନୁସାରେ ଚାରିବର୍ଣ୍ଣ ମୋ ଦ୍ୱାରା ସୃଷ୍ଟିହୋଇଛି, ମୁଁ ତାର କର୍ତ୍ତା ହେଲେ ମଧ୍ୟ ମୁଁ ଅବିନାଶୀ ହୋଇଥିବାରୁ ଅକର୍ତ୍ତା ଅଟେ ।

ବିବରଣୀ : ଭଗବାନ ଚାରି ବର୍ଣ୍ଣ ସୃଷ୍ଟି କରିଛନ୍ତି ଏହା ସତକଥା, କିନ୍ତୁ ତାହା କ'ଣ କ'ଣ କହିପାରିବା ହେଉଛି ଏଠିକାର ସମସ୍ୟା । ଏ ପର୍ଯ୍ୟନ୍ତ ସେହି ଚାରି ବର୍ଣ୍ଣକୁ ଚାରିଜାତି ବା ଚାରିକୁଳ ବୋଲି ଅନେକ ଲୋକ ବର୍ଣ୍ଣନା କରିଛନ୍ତି ।

ବ୍ରାହ୍ମଣ, କ୍ଷତ୍ରିୟ, ବୈଶ୍ୟ, ଶୂଦ୍ର ନାମରେ ଚାରିବର୍ଣ୍ଣ ସୃଷ୍ଟି ହୋଇଛି ବୋଲି ପ୍ରଚାର ହୋଇଯାଇଛି । ତାହା ସତ କି ମିଛ ବିଚାର କରି ଦେଖିଲେ, ବିଶ୍ଵକୁ ସୃଷ୍ଟି କରିଥିବା ପରମାତ୍ମା ବିଶ୍ଵର ମାନବକୁ ମଧ୍ୟ ପ୍ରକୃତି ଦ୍ଵାରା ସୃଷ୍ଟି କରିଛନ୍ତି, ହେଲେ ସାରା ବିଶ୍ଵର ଜନସଂଖ୍ୟାକୁ ଦୃଷ୍ଟିରେ ରଖି ଦେଖିଲେ ଏହି ଚାରିବର୍ଣ୍ଣ ଆମ ଭାରତ ବ୍ୟତୀତ ଅନ୍ୟ କେଉଁଠାରେ ଦେଖାଯାଏ ନାହିଁ କହିଲେ ଅତ୍ୟୁକ୍ତି ହେବନାହିଁ । ଅନ୍ୟ ଦେଶ ଗୁଡ଼ିକରେ ଏହି ଚାରିବର୍ଣ୍ଣ (ଚାରିଜାତି ବା ଚାରିକୁଳ) ବ୍ୟବସ୍ଥା ନାହିଁ, ଏହା ଦ୍ଵାରା ସନ୍ଦେହ ଜାତ ହୋଇଥାଏ । ଭଗବାନ କହିଥିବା କଥା ସର୍ବ ଜୀବଜାତି ପାଇଁ କାର୍ଯ୍ୟକାରୀ ହେବା ଉଚିତ୍ । ଏହି ଚାରିଜାତି (ଚାରିକୁଳ) କଥାଟି, ବିଦେଶରେ କାହିଁକି ଆମ ଭାରତରେ ମଧ୍ୟ କାର୍ଯ୍ୟକାରୀ ହୋଇ ପାରିବ ନାହିଁ ବୋଲି ଜଣାଯାଉଛି । ପରମାତ୍ମା ବାହ୍ୟତଃ କୌଣସି ମତ (ଧର୍ମ) କିମ୍ବା ଜାତି ସୃଷ୍ଟି କରିନାହାନ୍ତି । କୁଳମତ ଭୁପୁଷ୍ପର ମାନବ ତିଆରି କରିଛି ସିନା, ପରମାତ୍ମା ତିଆରି କରିନାହାନ୍ତି । ଆଉ କେତେକ ଭଗବାନ ଗୁଣକର୍ମ ବିଭାଗ ବୋଲି କହିଛନ୍ତି ପରା ! ମଣିଷ କରୁଥିବା କାର୍ଯ୍ୟ ଅନୁସାରେ, ଗୁଣ ଅନୁସାରେ ସେମାନଙ୍କୁ ବିଭାଜନ କରିପାରିବା ! ଯେଉଁମାନେ ବେପାର ବଣିଜ କରୁଛନ୍ତି ସେମାନଙ୍କୁ ବୈଶ୍ୟ, ନୀଚ କାର୍ଯ୍ୟ କରୁଥିବା ଲୋକମାନଙ୍କୁ ଶୂଦ୍ର, ରାଜ୍ୟ ପରିପାଳନା କରୁଥିବା ଲୋକମାନଙ୍କୁ କ୍ଷତ୍ରିୟ ବୋଲି କହିପାରିବା । ଜନ୍ମରୁ ଆସିଥିବା ଜାତି ମୁଖ୍ୟ ନୁହେଁ, କାର୍ଯ୍ୟ ଅନୁସାରେ ଜାତି ବିଭାଜନ କରିବା ଉଚିତ୍ । ଜନ୍ମରୁ ଜଣେ ବ୍ରାହ୍ମଣ ହୋଇଥିଲେ ମଧ୍ୟ ସେ ନୀଚକାର୍ଯ୍ୟ କଲେ ତାକୁ ଶୂଦ୍ର ବୋଲି କହିବା ଉଚିତ୍ ବୋଲି କହୁଛନ୍ତି । ଭଗବାନ କହିଥିବା କଥା ସର୍ବ ଜୀବରାଶି ପାଇଁ ଥିବାବେଳେ, କେବଳ ମଣିଷ ହେଲେ ତାର ଚାରି ଜାତି ନିର୍ଣ୍ଣୟ କରିପାରିବା, କିନ୍ତୁ ଅନ୍ୟ ଜୀବରାଶି ଯେ ଅଛନ୍ତି ! ସେମାନଙ୍କ ଜାତିକୁ ବିଭାଜନ କରି କିପରି କହିବା ? କୁକୁର, ବିରାଡ଼ି, ମୂଷା, ଠେକୁଆ ଇତ୍ୟାଦି ଜୀବମାନେ ରହିଛନ୍ତି, ସେମାନଙ୍କ ଭିତରେ କିଏ ବ୍ରାହ୍ମଣ, କିଏ କ୍ଷତ୍ରିୟ, କିଏ ବୈଶ୍ୟ ଆଉ କିଏ ଶୂଦ୍ର କ’ଣ ଆମେ ତାହା କହିପାରିବା ? ଏଭଳି କହିପାରିବା ଅସମ୍ଭବ । ତେଣୁ ସେହି ଚାରିବର୍ଣ୍ଣ ବାବଦରେ ପରମାତ୍ମା କହି ନାହାନ୍ତି, ମାନବ

ସୃଷ୍ଟି କରିଛି ବୋଲି ଜାଣିବା ଉଚିତ୍ । ଉପର ଶ୍ଳୋକରେ ଚାରିବର୍ଣ୍ଣ ମୋଦୁରା ସୃଷ୍ଟି କରାଯାଇଛି ବୋଲି କହିଛନ୍ତି ସତକଥା, ହେଲେ ନାଆଁ ନେଇ କହିନାହାନ୍ତି ଯେ, ମୁଁ ବ୍ରାହ୍ମଣ, କ୍ଷତ୍ରିୟ, ବୈଶ୍ୟ, ଶୂଦ୍ର ନାମକ ଚାରି ଜାତି ସୃଷ୍ଟି କରିଛି ! ଏହିଭଳି ଚିକିଏ ବିଚାର କଲେ ଏହାପୂର୍ବରୁ କୁହାଯାଇଥିବା ଶ୍ଳୋକର ଭାବ ଠିକ୍ ନୁହେଁ ବୋଲି ସହଜରେ ଜାଣି ହେଉଛି । ଏହା ଯଦି ସଠିକ୍ ଭାବ ନୁହେଁ ତାହେଲେ ସଠିକ୍ ଭାବ କ’ଣ ବୋଲି ସମସ୍ତଙ୍କଠାରେ ସନ୍ଦେହ ଆସୁଥିବ, ତେଣୁ ତାର ସମାଧାନ କ’ଣ ତଳେ ଜାଣିବା ।

ଭଗବାନ ଶ୍ରୀକୃଷ୍ଣ ନିଜ ମଥାରେ ମୟୁରଚନ୍ଦ୍ରିକା ପିନ୍ଧିଥିଲେ । କେହି ମଥାରେ ପିନ୍ଧୁ ନଥିବା ମୟୁର ଚନ୍ଦ୍ରିକା ଧାରଣ କରିବାରେ କ’ଣ ବିଶେଷତା ଅଛି ତାହା ଆଜି ପର୍ଯ୍ୟନ୍ତ କେହି ବିଚାର କରି ନାହାନ୍ତି ବୋଲି କହିପାରିବା । ଏବେ ଆମେ ଚିକିଏ ବିଚାର କରିବା । ଶ୍ରୀକୃଷ୍ଣ ସୁନ୍ଦର ଦେଖାଯିବା ପାଇଁ ମୟୁର ଚନ୍ଦ୍ରିକା ପିନ୍ଧୁ ନଥିଲେ କି ତାହା ଅଲଙ୍କାର ଭାବରେ ପିନ୍ଧୁ ନଥିଲେ । ସେ ମୟୁରଚନ୍ଦ୍ରିକା ଦ୍ଵାରା ନିଜର ସ୍ଥିତିକୁ ଜଣାଇ, ତୁମେମାନେ ମଧ୍ୟ ଏହିଭଳି ବଞ୍ଚିବା ଉଚିତ୍ ବୋଲି ଜଣାଇଥିଲେ, ସେ ବହିର୍ଗତ କରୁଥିବା ଆଧ୍ୟାତ୍ମିକ ରହସ୍ୟ ହିଁ ଏହି ମୟୁରଚନ୍ଦ୍ରିକା ପିନ୍ଧିବାର ବିଶେଷତା । ସେହି ବିଶେଷତା ହେଉଛି ! ମୟୁରଚନ୍ଦ୍ରିକାର ମଧ୍ୟ ଭାଗଟି କଳାରଙ୍ଗ ମିଶିଥିବା ନୀଳରଙ୍ଗ ଯୁକ୍ତ ଏବଂ ଗୋଲାକାର ଭାବରେ ରହି ଆକର୍ଷଣୀୟ ଦେଖାଯାଇଥାଏ । ମୟୁରଚନ୍ଦ୍ରିକାର ଏହି ଭାଗଟି ଚନ୍ଦ୍ରିକାରେ ଥିବା ଅନ୍ୟ ରଙ୍ଗ ଗୁଡ଼ିକଠାରୁ ସ୍ଵତନ୍ତ୍ର ଭାବରେ ଦେଖାଯାଇଥାଏ ଏବଂ ତାଚ୍ଚରିକତେ ଝଟକୁଥିବା ସବୁଜ ରଙ୍ଗ, ତାପରେ ଅଧାପାକଳ ଗହମରଙ୍ଗ ଘେରି ରହିଥାଏ । ଏହି ରଙ୍ଗର ଶେଷଭାଗଟି ମଧ୍ୟ ଝଟକୁଥାଏ । ଏହାପରେ ଆଉଏକ ଆକର୍ଷଣୀୟ ରଙ୍ଗ ମଧ୍ୟ ଚିହ୍ନିହେଉ ନଥିବା ଭଳି ରହିଥାଏ । ଏହିଭଳି ମୟୁର ଚନ୍ଦ୍ରିକାରେ ଚାରି ଭାଗ ରହିଛି ବୋଲି ଜାଣିହେଉଛି । ୧) ମଝିରେ ଥିବା କଳାମିଶା ନୀଳ ରଙ୍ଗ, ୨) ଝଟକୁଥିବା ସବୁଜ ରଙ୍ଗ, ୩) ଅର୍ଦ୍ଧପକ୍ୱ ଗହମ ରଙ୍ଗ, ୪) ଏକ ଅଷ୍ଟଷ୍ଟ ରଙ୍ଗ । ଏହି ଚତୁର୍ଥ ଭାଗଟି ସର୍ବଶେଷରେ ଅଛି ବୋଲି ସହଜରେ ଚିହ୍ନିହୁଏ । ବାହାରୁ ତିନିଗୋଟି

ଗୋଲାକାର ଭାଗ ରହି ମଝିରେ କେନ୍ଦ୍ର ଭାବରେ ଥିବା ମୟୂର ଚନ୍ଦ୍ରିକାକୁ ବ୍ରହ୍ମବିଦ୍ୟା ବା ଯୋଗଶାସ୍ତ୍ର କହିଥିବା ଭଗବାନ ଶ୍ରୀକୃଷ୍ଣ ଧାରଣା କରିବାରେ ମହୋନ୍ନତ ଅର୍ଥ ରହିଛି । ତାର ବିବରଣ ହେଉଛି !

ଆମ ଶରୀରର ଶିରୋଭାଗରେ ଗୁଣଗୁଡ଼ିଏ ରହିଥାନ୍ତି । ଶରୀରରେ ହେଉଥିବା ସମସ୍ତ କାର୍ଯ୍ୟର କାରଣ ଭାବେ ଗୁଣଗୁଡ଼ିକ ଏକ ପଞ୍ଚତିବନ୍ଧ ଭାବରେ ନିର୍ମିତ ହୋଇ ତିନି ଭାଗରେ ବିଭାଜିତ ହୋଇ ରହିଛନ୍ତି । ସେଗୁଡ଼ିକର ନାମ ୧) ସାତ୍ତ୍ଵିକ (ସତ୍ତ୍ଵ), ୨) ରାଜସ (ରଜ), ୩) ତାମସ (ତମ) । ଏହି ତିନି ପ୍ରକାରର ଗୁଣଗୁଡ଼ିକ ଗୁଣତକ୍ତ ନାମକ ଚକ୍ରରେ ତିନି ଭାଗ ହୋଇ ରହିଛନ୍ତି । ଏହି ଭାଗଗୁଡ଼ିକୁ ସାତ୍ତ୍ଵିକ ଭାଗ, ରାଜସ ଭାଗ, ତାମସ ଭାଗ ଭାବରେ ନାମିତ କରାଯାଇଛି । ଏହି ତିନି ଭାଗର ମଝିରେ ଏକ ଗୋଲାକାର ଭାଗ ରହିଛି, ତାହାକୁ ବ୍ରହ୍ମନାଡ଼ା କୁହାଯାଏ । ସେଥିରେ ଆତ୍ମା ନିବାସ କରିଥାଏ । ଆତ୍ମା ନିବାସ କରୁଥିବା ବ୍ରହ୍ମନାଡ଼ାକୁ କେନ୍ଦ୍ର କରି ବା ଅଖ କରି ଆଖକୁ ଦେଖା ଯାଉନଥିବା ଗୁଣତକ୍ତଟିଏ ଖଞ୍ଜାଯାଇଛି । ତାହା କିପରି ଭାବରେ ଖଞ୍ଜାହୋଇ ରହିଛି ପର ଚିତ୍ରରେ ଦେଖିପାରିବେ ।

ମୁଁ, ଆପଣ ଏବଂ ସର୍ବଜୀବରାଶି ଅର୍ଥାତ୍ ସମସ୍ତ ଜୀବ ଏହି ଗୁଣ ଚକ୍ରରେ ଛନ୍ଦିହୋଇ ରହିଛନ୍ତି । ଏହି ତିନି ଭାଗରୁ ଜୀବ ଯେଉଁ ଭାଗରେ ଅଧିକ ସମୟ ରହିଥାଏ, ସେ ଜୀବକୁ ସେହି ଭାଗର ନାମ ଅନୁସାରେ ନାମିତ କରାଯାଏ । ତାମସ ଭାଗରେ ଅଧିକ ସମୟ ରହୁଥିବା ଜୀବକୁ ତାମସିକ ବା ତମୋଗୁଣି, ରାଜସ ଭାଗରେ ଅଧିକ ସମୟ ରହୁଥିବା ଜୀବକୁ ରାଜସିକ ବା ରଜୋଗୁଣି, ସତ୍ତ୍ଵଗୁଣ ଭାଗରେ ଅଧିକ ସମୟ ରହୁଥିବା ଜୀବକୁ ସାତ୍ତ୍ଵିକ ବା ସତ୍ତ୍ଵଗୁଣି ବୋଲି ନାମିତ କରାଯାଇଛି । କୌଣସି ଭାଗରେ ଜୀବ ରହିଲେ ମଧ୍ୟ ମଝିରେ ଥିବା ଆତ୍ମା ତାର ସାକ୍ଷୀ ଭାବରେ ରହିଥାଏ । ମଝିରେ ଥିବା ଆତ୍ମାକୁ ଜଣା ନଥିବା କୌଣସି ଜୀବାରାଶି ନଥାନ୍ତି । ଗୁଣତକ୍ତ ମଝିରେ ଥିବା ଆତ୍ମା ତା ଚାରିକଡ଼େ ଥିବା ଗୁଣଗୁଡ଼ିକ ସହିତ ସମ୍ପର୍କିତ ନ ରହି ସାକ୍ଷୀ ଭାବରେ ରହିଥାଏ ।

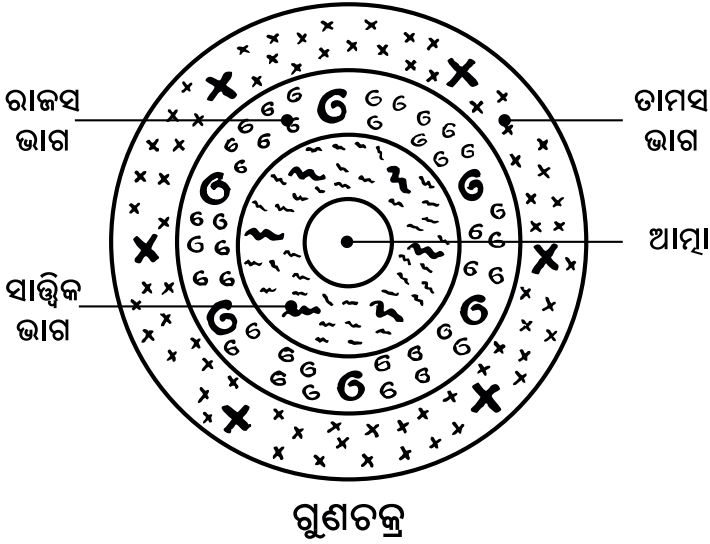

ପ୍ରତ୍ୟେକ ଜୀବାରାଶି ଗୁଣଗୁଡ଼ିକ ଦ୍ୱାରା ସମସ୍ତ କାର୍ଯ୍ୟ କରିଥାନ୍ତି । ହେଉଥିବା କାର୍ଯ୍ୟଗୁଡ଼ିକ ଦ୍ୱାରା ଜୀବର ପାପ ପୁଣ୍ୟ ସମ୍ଭବ ହୋଇଥାଏ । ପାପ ପୁଣ୍ୟର ବନ୍ଧନରେ ଜୀବାତ୍ମା ପଡ଼ିଥାଏ ସିନା ଆତ୍ମା ପଡ଼ିନଥାଏ । ଆତ୍ମା ଶକ୍ତି ହିଁ ସାରା ଶରୀରରେ ବ୍ୟାପିରହି ଜୀବକୁ ଚଳପ୍ରଚଳ ହେବାପାଇଁ ଶକ୍ତି ଦେଇଥାଏ, ସେହି ଚଳପ୍ରଚଳ ହେବା ଶକ୍ତି ଜୀବକୁ ତାର ଗୁଣାନୁସାରେ ମିଳିଥାଏ । ଶରୀରରେ ଗୁଣଗୁଡ଼ିକର ଆଦେଶ ଅନୁସାରେ ନାନା ପ୍ରକାରର କାର୍ଯ୍ୟ ହେଉଥିଲେ ମଧ୍ୟ ସେହି କାର୍ଯ୍ୟଗୁଡ଼ିକ ହେବା ପାଇଁ ଶକ୍ତି ଦେଉଥିବା ଆତ୍ମା କର୍ମବନ୍ଧନରେ ନ ପଡ଼ି ସମସ୍ତ କାର୍ଯ୍ୟର ସାକ୍ଷୀ ଭାବରେ ରହିଥାଏ ।

ମୟୂର ଚନ୍ଦ୍ରିକାର ମଝିରେ ଥିବା ଚିହ୍ନିତ ଭାଗଟି ଗୁଣଚକ୍ରର ମଝିରେ ଥିବା ଆତ୍ମାର ନିବାସ ସ୍ଥଳ ବୋଲି ଜାଣିବା ଉଚିତ୍ । ତା ଋକିକତେ ଥିବା ଦ୍ୱିତୀୟ ଭାଗଟି ସାତ୍ତ୍ୱିକ ଭାଗ, ତା ଚାରିକତେ ଥିବା ତୃତୀୟ ଭାଗଟି ରାଜସ୍ୱଭାଗ, ସେହିଭଳି ଶେଷରେ ଥିବା ଭାଗଟି ତାମସଭାଗ ବୋଲି ଜାଣିବା ଉଚିତ୍ । ଏହିଭଳି ମୟୂର ଚନ୍ଦ୍ରିକା-



ମୟୂରଚନ୍ଦ୍ରିକା

ସହିତ ଗୁଣଚକ୍ରର ସାମଞ୍ଜସ୍ୟ ରହିଛି । ଶ୍ରୀକୃଷ୍ଣ ଏହି ମୟୂର ଚନ୍ଦ୍ରିକା ଦ୍ଵାରା ଜଣାଉଛନ୍ତି ଯେ, ମୁଁ ସମସ୍ତ କାର୍ଯ୍ୟ କରୁଛି, ହେଲେ କୌଣସି ଗୁଣକର୍ମ ବନ୍ଧନରେ ପଡ଼ିନଥାଏ । ମୁଁ ତିନି ଗୁଣର ମଧ୍ୟରେ କର୍ମ ସ୍ଵର୍ଗ କରୁନଥିବା ଆମ୍ବା ଭାବରେ ରହିଛି ବୋଲି ଜଣାଇବା ପାଇଁ ତିନିରଙ୍ଗ ଭିତରେ ରହି ସ୍ଵତନ୍ତ୍ର ରଙ୍ଗର ଦେଖାଯାଉଥିବା ମୟୂର ଚନ୍ଦ୍ରିକାକୁ ପିନ୍ଧିଥିଲେ ।

ଆମ ଶରୀରରେ ବ୍ରହ୍ମନାଡ଼ୀ ମସ୍ତକଠାରୁ ଗୁଦସ୍ଥାନ ପର୍ଯ୍ୟନ୍ତ ବ୍ୟାପିଛି । ଏହି ନାଡ଼ୀରେ ଆମ୍ବା ନିବାସକରି, ନିଜର ଶକ୍ତିକୁ ମେରୁଦଣ୍ଡର ଦୁଇକଡ଼କୁ ବ୍ରହ୍ମନାଡ଼ୀଠାରୁ ଯାଇଥିବା ଛୋଟ ଛୋଟ ନାଡ଼ୀ ଦ୍ଵାରା ସାରାଶରୀରକୁ ପଠାଇ, ସମସ୍ତ ଅବୟବଗୁଡ଼ିକୁ ପରିଚାଳିତ କରୁଛି । ଉପରେ ଥିବା ମୁଣ୍ଡର ଗୁଣଚକ୍ରରୁ ବ୍ରହ୍ମନାଡ଼ୀ ସଲଗ୍ନ ନାଡ଼ୀଗୁଡ଼ିକ ଦ୍ଵାରା ଆଦେଶ ଆସି ଶେଷରେ ଅବୟବ

ଗୁଡ଼ିକରେ ପହଞ୍ଚୁଛି । ଅବୟବ ଗୁଡ଼ିକରୁ ଆସୁଥିବା ବିଷୟ ମଧ୍ୟ ବ୍ରହ୍ମନାତୀ ଦ୍ଵାରା ଉପରକୁ ଯାଇଥାଏ । ବ୍ରହ୍ମନାତୀର ଛୋଟ ନାଡ଼ୀଗୁଡ଼ିକ ଆମ ଭିତରେ କିପରି ଖଞ୍ଜାଯାଇଛି ତାହା ମୟୂରଚନ୍ଦ୍ରିକାକୁ ଦେଖିଲେ ବୁଝିହୁଏ । ଚନ୍ଦ୍ରିକାର ଆଧାର ଧଳାରଙ୍ଗର କାଠିଟିଏ ରହିଥାଏ, ତାହାକୁ ବ୍ରହ୍ମନାତୀ ଭାବରେ ବୁଝନ୍ତୁ । ଚନ୍ଦ୍ରିକାର ଏହି କାଠିର ମୂଳରୁ ଆରମ୍ଭକରି ଶେଷାଗ୍ର ପର୍ଯ୍ୟନ୍ତ ଛୋଟ ଛୋଟ ଲୋମବିଶିଷ୍ଟ ପାଖୁଡ଼ା ଗୁଡ଼ିଏ ଦୁଇ କଡ଼କୁ ବ୍ୟାପିରହିଥାଏ, ତାହାକୁ ବ୍ରହ୍ମନାତୀରୁ ଆସିଥିବା ଛୋଟ ଛୋଟ ନାଡ଼ୀ ଭାବରେ ଚିହ୍ନନ୍ତୁ । ମୟୂରଚନ୍ଦ୍ରିକା ଉପରେ ଦେଖାଯାଉଥିବା ଝରିଭାଗକୁ ଗୁଣତଳ ଭାବରେ ହିସାବ କରନ୍ତୁ ।

ମୁଣ୍ଡର ଗୁଣତଳକୁ ଏବଂ ବ୍ରହ୍ମନାତୀ ସମାନ ହୋଇଥିବା ଚନ୍ଦ୍ରିକାକୁ ଶ୍ରୀକୃଷ୍ଣ ପିନ୍ଧିବାର ବିଶେଷତାଗୁଡ଼ିକ ହେଉଛି ୧) ସର୍ବ ଜୀବରାଶିର ଶରୀର ଏହିଭଳି ଖଞ୍ଜା ଯାଇଛି ବୋଲି ଜଣାଇବା । ୨) ସର୍ବ ଜୀବରାଶିର ସାକ୍ଷୀ ହୋଇ ଆତ୍ମା ରହିଛି ବୋଲି ଜଣାଇବା । ୩) ଆତ୍ମା ତିନି ଗୁଣଭାଗର ମଝିରେ ଥାଇ ମଧ୍ୟ କୌଣସି ଗୁଣ ସହିତ ସମ୍ପର୍କ ରଖୁନଥାଏ ବୋଲି ଜଣାଇବା । ୪) ମୁଁ ଯେଉଁ କାର୍ଯ୍ୟସବୁ କରୁଛି ସେ କାର୍ଯ୍ୟରୁ ଆସୁଥିବା କର୍ମବନ୍ଧନରେ ପଡ଼େନାହିଁ ବୋଲି ଜଣାଇବା । ୫) ସର୍ବ ଜୀବରାଶିର ମୁଣ୍ଡରେ ଆତ୍ମା ଏବଂ ଗୁଣରାଜି ରହିଥାନ୍ତି ବୋଲି ଜଣାଇବା । ୬) ଶେଷଭାଗର ରଙ୍ଗଠାରୁ ଦ୍ଵିତୀୟଭାଗ, ତୃତୀୟଭାଗ ଏବଂ କେନ୍ଦ୍ରଭାଗର ରଙ୍ଗ କ୍ରମଶଃ ଗାଢ଼ହୋଇ, କେନ୍ଦ୍ରଭାଗଟି ସ୍ଵତନ୍ତ୍ର ଦେଖାଯାଏ । ଏହାର ଅର୍ଥ ହେଉଛି କୌଣସି ଜୀବରାଶି ହେଉ ଶେଷରେ ଏହି ସ୍ଥଳକୁ ହିଁ ଆସିବାକୁ ହେବ । ୭) ଦ୍ଵିତୀୟ ଅଧ୍ୟାୟ କର୍ମଯୋଗର ୨୮ତମ ଶ୍ଳୋକରେ “ତତ୍ତ୍ଵବିତ୍ତୁ ମହାବାହୋ! ଗୁଣକର୍ମ ବିଭାଗୟୋଃ । ଗୁଣା ଗୁଣେଷୁ ବର୍ତ୍ତନ୍ତ ଇତି ମଦ୍ଵାନ ସଜ୍ଜତେ ॥” ଅର୍ଥାତ୍ ଗୁଣ, କର୍ମର ବିଭାଗ-ଗୁଡ଼ିକୁ ଜାଣିଥିବା ପାତ୍ର ଆତ୍ମାକୁ ଜାଣିଥାଏ, ସେ ଗୁଣଗୁଡ଼ିକ ଦ୍ଵାରା ଅନେକ କାର୍ଯ୍ୟ କରୁଥିଲେ ମଧ୍ୟ, ସେ କାର୍ଯ୍ୟ ନକରିବା ଭଳି ହୋଇଥାଏ । ଏହି ଜ୍ଞାନକୁ ଜଣାଇବା ପାଇଁ ଭଗବାନ ଶ୍ରୀକୃଷ୍ଣ ମୟୂର ଚନ୍ଦ୍ରିକା ଧାରଣ କରିଥିଲେ ।

ଏବେ ଅସଲ ବିଷୟକୁ ଫେରିବା । ଭଗବାନ ଉପର ଶ୍ଳୋକରେ କହିଥିବା ଝରିବର୍ଷ ଗୁଣତଳର ଝରି ଭାଗ ବୋଲି ଜାଣିବା ଉଚିତ୍ । ସେହି

ଅନୁସାରେ ବାହାରୁ ପ୍ରଥମ ଭାଗରେ ଯେଉଁଠାରେ ରହିଥାନ୍ତି ସେମାନେ ତମୋଗୁଣି, ଦ୍ଵିତୀୟ ଭାଗରେ ଯେଉଁଠାରେ ରହିଥାନ୍ତି ସେମାନେ ରଜୋଗୁଣି, ତୃତୀୟ ଭାଗରେ ଯେଉଁଠାରେ ରହିଥାନ୍ତି ସେମାନେ ସତ୍ତ୍ଵଗୁଣି, ଚତୁର୍ଥଭାଗରେ ଯେଉଁଠାରେ ରହିଥାନ୍ତି ସେମାନେ ଯୋଗୀ । ଯେଉଁଠାରେ ଯୋଗ ଆଚରଣ କରିଥାନ୍ତି ସେମାନେ ଗୁଣରହିତ ହୋଇ ଆତ୍ମାକୁ ପାଇଥିବାରୁ ସେମାନଙ୍କୁ ଯୋଗୀ କୁହାଯାଇଛି ।

ଏହି ହିସାବ ଅନୁସାରେ ସମସ୍ତ ଜୀବରାଶି ଭିତରେ ଏହି ଋରିବର୍ଣ୍ଣ ରହିଛି, ତାହା ହିଁ ତମୋଗୁଣି (ତାମସିକ), ରଜୋଗୁଣି (ରାଜସିକ), ସତ୍ତ୍ଵଗୁଣି (ସାତ୍ତ୍ଵିକ) ଏବଂ ଯୋଗୀ ଭାବରେ କୁହାଯାଇଛି । ପରମାତ୍ମା ଏହି ଋରିବର୍ଣ୍ଣଠାରୁ ସମ୍ବନ୍ଧହୀନ ହୋଇ ରହିଥାନ୍ତି ତେଣୁ ସେସବୁର ସେ ସ୍ରଷ୍ଟା ହେଲେହେଁ ଅକର୍ତ୍ତା ହୋଇ ରହିଛନ୍ତି ବୋଲି ଶ୍ଳୋକରେ କହିଛନ୍ତି । ଏବେ ଇଶ୍ଵରଙ୍କ ଦ୍ଵାରା ନିର୍ମିତ ଋରିବର୍ଣ୍ଣ ସର୍ବଜୀବରାଶି ସମ୍ବନ୍ଧୀୟ ବୋଲି ଜାଣିପାରିଥିବେ ।

(୩) ଶ୍ଳୋକ, ୧୪ : ନମାଂ କର୍ମାଣି ଲିଖନ୍ତି ନ ମେ କର୍ମଫଳେ ସ୍ଵହା ।

ଇତି ମାଂ ଯୋଃଶିଜାନାତି କର୍ମଭିର୍ନ ସ ବଧତେ ॥

(କର୍ମଯୋଗ, ସାକାର)

ଭାବାର୍ଥ : ମୋତେ କର୍ମ ସ୍ଵର୍ଗକରେ ନାହିଁ, ମୋର କର୍ମଫଳରେ ଧାନ ନଥାଏ । ମୁଁ ଏହିଭଳି ବୋଲି ଯିଏ ଜାଣିଯାଏ, ସେ କର୍ମ ବନ୍ଧନରେ ପଡ଼େ ନାହିଁ ।

ବିବରଣୀ : ଏପର୍ଯ୍ୟନ୍ତ ମୟୁର ଚନ୍ଦ୍ରିକା ଧାରଣ କରିବାରେ ଯେଉଁ ଅର୍ଥ ରହିଛି ତଦନୁଯାୟୀ ମୁଁ କର୍ମ ବନ୍ଧନରେ ପଡ଼େନାହିଁ ବୋଲି ଭଗବାନ ଜଣାଇଛନ୍ତି, ସେ କିପରି କର୍ମ ବନ୍ଧନରେ ପଡ଼ନ୍ତି ନାହିଁ ଆମେ ଜାଣିପାରିଲେ, ଜାଣିଥିବା ବ୍ୟକ୍ତି ମଧ୍ୟ ସେହି ଉପାୟ ଅବଲମ୍ବନ କରି, କର୍ମ ବନ୍ଧନରୁ ମୁକୁଳି ପାରିବ ବୋଲି ଏହି ଶ୍ଳୋକରେ ସ୍ପଷ୍ଟ କରିଛନ୍ତି ।

(୩) ଶ୍ଳୋକ, ୧୫ : ଏବଂ ଜ୍ଞାତ୍ଵା କୃତଂ କର୍ମ ପୂର୍ବେରପି ମୁମୁକ୍ଷୁଭିଃ ।

କୁରୁ କର୍ମେର୍ବ ତସ୍ମାତ୍ଵଂ ପୂର୍ବେଃ ପୂର୍ବତରଂ କୃତମ୍ ॥

(କର୍ମଯୋଗ)

ଭାବାର୍ଥ : ଯେଉଁଭଳି କର୍ମବନ୍ଧନରେ ପଡ଼ନ୍ତି ନାହିଁ ତାହା ଜାଣିଥିବା ମୋକ୍ଷକାମୀମାନେ ସେହି ବିଧି ଆଚରଣ କରିଥାନ୍ତି, ସେମାନେ ଆଚରଣ କରିବା ଭଳି ତୁ ମଧ୍ୟ ଆଚରଣ କର ।

(୩) ଶ୍ଳୋକ, ୧୬: କିଂ କର୍ମ କିମକର୍ମେତି କବୟୋଽପ୍ୟତୁ ମୋହିତାଃ ।

ତତ୍ତେ କର୍ମ ପ୍ରବକ୍ଷାମି ଯଜ୍ଞଜ୍ଞାତ୍ୱା ମୋକ୍ଷସେଽଶୁଭାତ୍ ॥

(କର୍ମଯୋଗ)

ଭାବାର୍ଥ : କ’ଣ କର୍ମ ଆଉ କ’ଣ କର୍ମ ନୁହେଁ ଅନୁଭବ କରିଥିବା ଜ୍ଞାନୀମାନେ ମଧ୍ୟ ଜାଣି ନପାରି ଭ୍ରମରେ ପଡ଼ିଥାନ୍ତି । କାହାକୁ ବୁଝାପଡୁ ନଥିବା ସେହି କର୍ମ ରହସ୍ୟ ତୋତେ କହୁଛି, ତଦ୍ଦ୍ୱାରା ତୁ ମୋକ୍ଷ ପାଇପାରିବୁ ।

ବିବରଣୀ : ଆଜି ନିତ୍ୟ ଜୀବନରେ ଅନେକ ସମସ୍ୟାରେ ଛନ୍ଦିହୋଇ ନିହାତି କାର୍ଯ୍ୟାଚରଣ କରୁଥିବା ଲୋକମାନେ କିପରି କର୍ମବନ୍ଧନରେ ପଡ଼ିଥାନ୍ତି, କର୍ମ ବନ୍ଧନରୁ କିପରି ମୁକ୍ତୁଳିବା ସେହି ପଦ୍ଧତି ବଡ଼ବଡ଼ ଜ୍ଞାନୀମାନଙ୍କୁ ମଧ୍ୟ ବୁଝାପଡ଼ି ନାହିଁ । ସେଥିପାଇଁ ସେମାନେ ଭଲକାର୍ଯ୍ୟ କର, ଖରାପକାର୍ଯ୍ୟ କର ନାହିଁ ବୋଲି କହିଥାନ୍ତି । ଏଇ ହିସାବରେ ଗଲେ ଅର୍ଜୁନ ମଧ୍ୟ ଯୁଦ୍ଧ କରିବା ଉଚିତ ନୁହେଁ । ଯୁଦ୍ଧ ହିଂସାତ୍ମକ କାର୍ଯ୍ୟ ହୋଇଥିବାରୁ ତାଦ୍ୱାରା ପାପ ହୋଇଥାଏ ବୋଲି ଅଜ୍ଞାନୀମାନେ କହିବାକୁ ପଡ଼ିଥାଏ । କିନ୍ତୁ ଯୁଦ୍ଧ କର ବୋଲି କହୁଥିବା ଶ୍ରୀକୃଷ୍ଣ ଖରାପକାର୍ଯ୍ୟ କର ବୋଲି କାହିଁକି କହିଛନ୍ତି ସେଇ କଥା ଶ୍ରୀକୃଷ୍ଣ କହିବାକୁ ଯାଇ କେତେ ବଡ଼ ବଡ଼ ଜ୍ଞାନୀମାନଙ୍କୁ ମଧ୍ୟ ଏହି କର୍ମ ବିଷୟ ବୁଝା ନପଡ଼ି ସେମାନେ ଭ୍ରମିତ ହେଉଛନ୍ତି, କ’ଣ କର୍ମ, କ’ଣ କର୍ମ ନୁହେଁ ସେ ବାବଦରେ କହୁଛି ଶୁଣ ବୋଲି ଏହି ଶ୍ଳୋକରେ ଅର୍ଜୁନଙ୍କୁ କହୁଛନ୍ତି ।

୩) ଶ୍ଳୋକ, ୧୭ : କର୍ମଣୋ ହ୍ୟପି ବୋଦ୍ଧବ୍ୟଂ ବୋଦ୍ଧବ୍ୟଂ ଚ ବିକର୍ମଣଃ ।
ଅକର୍ମଣଶ୍ଚ ବୋଦ୍ଧବ୍ୟଂ ଗହନା କର୍ମଣୋଗତିଃ ॥
(ପ୍ରକୃତି, କର୍ମଯୋଗ, ବ୍ରହ୍ମଯୋଗ)

ଭାବାର୍ଥ : କର୍ମକୁ ଜାଣିବା ଉଚିତ୍, ବିକର୍ମକୁ ଜାଣିବା ଉଚିତ୍ ଏବଂ ଅକର୍ମକୁ ମଧ୍ୟ ଜାଣିବା ଉଚିତ୍ । ବାସ୍ତବରେ ଏହି କର୍ମର ଗତିକୁ ଜାଣିବା ଅତି କଷ୍ଟ ।

ବିବରଣୀ : କର୍ମ, ଅକର୍ମ, ବିକର୍ମ ଏସବୁ ଅତି ଗୋଳିଆମିଶା (କିଛି ବୁଝି ନହେବା ଭଳି) ହୋଇ ରହିଛି । ସେଥିଲାଗି ‘ଗହନା କର୍ମଣୋ ଗତିଃ’ ବୋଲି ଏହି ଶ୍ଳୋକରେ କହିଛନ୍ତି । ଏହି କର୍ମର ଗତି ଯେ ଅତି ଗହନ, ତେଣୁ ତାହା କାହାକୁ ଜଣା ନଥାଏ । ସେଥିଲାଗି ଏହି ଶ୍ଳୋକର ଭାବକୁ ଆଜିଯାଏଁ ଯେଉଁମାନେ ଲେଖି ଆସିଛନ୍ତି ସେମାନେ ମଧ୍ୟ ଅତୁଆରେ ପଢ଼ିଯାଇ ଶାସ୍ତ୍ରବଦ୍ଧ କର୍ମ, ଶାସ୍ତ୍ରବଦ୍ଧ ହୋଇନଥିବା କର୍ମ ବୋଲି ନାନା ପ୍ରକାରର ଲେଖିଛନ୍ତି । ଗାତା ଭାବ ଲେଖିଥିବା ଅନ୍ୟମାନେ ଅନ୍ୟ ଅଧ୍ୟାୟ ଗୁଡ଼ିକରେ ବିଶେଷ ଅତୁଆରେ ନପଢ଼ି ଏଇ ଅଧ୍ୟାୟରେ ବଡ଼ ଅତୁଆରେ ପଢ଼ିଛନ୍ତି । ଏଠିକାର ଶ୍ଳୋକରେ କର୍ମ, ଅକର୍ମ, ବିକର୍ମ ନାମକ ଶବ୍ଦର ବିବରଣୀ ଲେଖିବା ବେଳେ ସଠିକ୍ ଭାବାର୍ଥକୁ ସେମାନେ ଲେଖିପାରି ନାହାନ୍ତି, ଶେଷରେ କୌଣସି ପ୍ରକାରରେ ଭାବାର୍ଥକୁ ଘୋଡ଼ାଇଦେଇ ଆଗକୁ ଡେଇଁ ଚାଲିଯାଇଛନ୍ତି । କର୍ମ ନାନା ପ୍ରକାରର ଅଛି । ସେ କର୍ମ କାହାର ଅଧିନରେ ନରହି ନିଜ ଧର୍ମ ନିଜେ ନିର୍ବାହ କରୁଥାଇ, କାହାର ଇଚ୍ଛା ଥାଉ ବା ନଥାଉ ତା ଦ୍ଵାରା ବଳପୂର୍ବକ କରାଉଛି । ଏହା କରିବା କାର୍ଯ୍ୟ ନୁହେଁ, ତାହା କରିବା ଉଚିତ୍, ଏହା ଶାସ୍ତ୍ରବଦ୍ଧ କାର୍ଯ୍ୟ, ତାହା ଶାସ୍ତ୍ରବଦ୍ଧ ହୋଇନଥିବା କାର୍ଯ୍ୟ ବୋଲି କହିଲେ ଏଠାରେ ଅର୍ଥ ଅନର୍ଥ ହୋଇଥାଏ । ଆମର ଇଚ୍ଛା ଅନିଚ୍ଛା ଉପରେ କୌଣସି କାର୍ଯ୍ୟର ସମ୍ପର୍କ ନାହିଁ ବୋଲି ଶ୍ରୀକୃଷ୍ଣ ବାରମ୍ବାର କହିଆସୁଛନ୍ତି । ତାଙ୍କ କଥାକୁ ପଛରେ ପକାଇଦେଇ ଆମେ ଆମ ଇଚ୍ଛା ଅନୁସାରେ ବିବରଣୀ ଲେଖିବା ଠିକ୍ ନୁହେଁ । ଏ ବିଷୟରେ ବଡ଼ ବଡ଼ ପଣ୍ଡିତମାନେ ମଧ୍ୟ ଜାଣି ନପାରି ଭ୍ରମିତ ହୋଇଥାନ୍ତି ବୋଲି ଶ୍ରୀକୃଷ୍ଣ ଆଗରୁ କହିଛନ୍ତି । ହୁଏତ ଆମେ ଏ ବିଷୟରେ କେଉଁଠି ଭୁଲ୍ କରିଥିବା ତେଣୁ ଏ ବିଷୟରେ ପୁନରାଲୋଚନା କରିବା ପାଇଁ ସମସ୍ତଙ୍କୁ ସୂଚିତ କରୁଛୁ । ଏବେ ଆମକଥା ଛାଡ଼ି ଭଗବାନ କ’ଣ କହିଛନ୍ତି ଦେଖିବା ।

ଉପର ଶ୍ଳୋକରେ ତିନିଗୋଟି ନିୟମ ରହିଛି । ସେଗୁଡ଼ିକ ହେଲେ ୧) କର୍ମ ୨) ବିକର୍ମ ୩) ଅକର୍ମ । ଏହି ତିନିଗୋଟି କ୍ରମରୁ ପ୍ରଥମେ କର୍ମ ନାମକ

ଶବ୍ଦ ବାବଦରେ ଜାଣିବା । ସାଧାରଣତଃ ମଣିଷ ଯାହା କରିଥାଏ ତାହାକୁ କାର୍ଯ୍ୟ କୁହାଯାଏ । ଏହି କାର୍ଯ୍ୟଗୁଡ଼ିକ ପୂର୍ବ କର୍ମ ଅନୁସାରେ ହୋଇଥାଏ । ହେଉଥିବା କାର୍ଯ୍ୟ ଜୀବ କରୁଛି ବୋଲି ତାର ଅହଂ ତାକୁ ଭ୍ରମିତ କରିଥାଏ । ଅହଂଭାବ ଭ୍ରମରେ ପଡ଼ିଥିବା ଜୀବାତ୍ମା ସବୁକିଛି ନିଜେ କରୁଛି ବୋଲି ଭାବିଥାଏ । ବାସ୍ତବରେ ଶରୀରରେ ହେଉଥିବା କୌଣସି କାର୍ଯ୍ୟ ସହିତ ଜୀବାତ୍ମାର କୌଣସି ସମ୍ପର୍କ ନଥାଏ । ତଥାପି ‘ଅହଂ’ର ମହିମା ଦ୍ଵାରା ଭ୍ରମିତହୋଇ ଜୀବ ନିଜେ ନିଜକୁ କର୍ତ୍ତା ଭାବିଥାଏ । ଏଭଳି ଭାବିବା ଦ୍ଵାରା ଶରୀରରେ ହେଉଥିବା କାର୍ଯ୍ୟ ଯୋଗୁଁ ପାପ କିମ୍ବା ପୁଣ୍ୟ ନାମକ ନୂଆ କର୍ମବନ୍ଧନରେ ଜୀବ ପଡ଼ିଥାଏ । ଗରମ ଲାଗିବା ଅଗ୍ନିର ସହଜ ଗୁଣ ହୋଇଥିବା ଭଳି ପ୍ରତି କାର୍ଯ୍ୟର ସହଜ ଭାବରେ କର୍ମ ରହିଥାଏ । ଜୀବ ଅହଂ ସହିତ ତାଦାତ୍ମ୍ୟ ହେବାବେଳେ କର୍ମବନ୍ଧନରେ ପଡ଼ିଥାଏ । ଅହଂକାରକୁ ବିନାଶ କରିବା ବେଳେ ଜୀବ କର୍ମବନ୍ଧନରେ ପଡ଼ି ନଥାଏ । ଜ୍ଞାନ ଜାଣି କର୍ମଯୋଗ ଆଚରଣ କରୁଥିବା ଲୋକମାନେ କର୍ମ ବନ୍ଧନରେ ପଡ଼ିନଥାନ୍ତି । ସାଧାରଣତଃ ପ୍ରକୃତି ମାୟାରେ ପଡ଼ି ଜ୍ଞାନ ଜାଣିନଥିବା ମଣିଷ, କର୍ମାନୁସାରେ ନାନାକାର୍ଯ୍ୟ କରୁଥାଇ ସେହିକାର୍ଯ୍ୟରୁ ଅହଂ ଦ୍ଵାରା ପୁନର୍ବାର ନୂଆ କର୍ମ ପ୍ରାପ୍ତ ହୋଇଥାଏ । କାର୍ଯ୍ୟ କରୁଥାଇ କାର୍ଯ୍ୟରୁ କର୍ମାର୍ଜନ କରିବାକୁ ଉପର ଶ୍ରେଣୀରେ ‘କର୍ମ’ କହିଛନ୍ତି । ମଣିଷ ଏହିଭଳି କର୍ମ ଅର୍ଜନ କରିଥାଏ, ଯାହା ବିଷୟରେ ସେ ଜାଣି ନଥାଏ ତେଣୁ ‘କର୍ମଣୋ ହ୍ୟପି ବୋଧବ୍ୟଂ’ ଅର୍ଥାତ୍ କର୍ମ ବାବଦରେ ଜାଣିବା ଉଚିତ୍ ବୋଲି କହିଛନ୍ତି । ତାଛଡା ‘ବୋଧବ୍ୟଂ ଚ ବିକର୍ମଣଃ’ ଅର୍ଥାତ୍ ବିକର୍ମକୁ ଜାଣିବା ଉଚିତ୍ ବୋଲି କହିଛନ୍ତି । ଏବେ ବିକର୍ମ କ’ଣ ଜାଣିବା । ସାଧାରଣତଃ କର୍ମ ଦ୍ଵାରା ପ୍ରେରିତ ହୋଇ କରାଯାଉଥିବା କାର୍ଯ୍ୟଗୁଡ଼ିକୁ ବ୍ରହ୍ମଯୋଗ ଦ୍ଵାରା ସ୍ଥିର କରିଦିଆଯାଇ ପାରେ । ପ୍ରାରହ୍ମ କର୍ମକୁ ଅଟକାଇ ପାରିବା ଶକ୍ତି କେବଳ ବ୍ରହ୍ମଯୋଗୀ ପାଖରେ ଥାଏ । ବ୍ରହ୍ମଯୋଗ (ଜ୍ଞାନଯୋଗ) ପ୍ରାରହ୍ମ କର୍ମକୁ ଆଗକୁ ଯିବାକୁ ନଦେଇ ସ୍ଥିର କରିଦେଇ ପାରେ । ମୁଣ୍ଡର ପ୍ରାରହ୍ମକର୍ମ ଗୁଣ ଏବଂ ବୁଦ୍ଧି ଦ୍ଵାରା ଆସି ପୁଣି ମନ ଦ୍ଵାରା ବାହାରର ଇନ୍ଦ୍ରିୟଗୁଡ଼ିକରେ ପହଞ୍ଚି, ବାହ୍ୟ ଅବୟବଗୁଡ଼ିକ ଦ୍ଵାରା କାର୍ଯ୍ୟହୋଇ ଶରୀରରୁ କର୍ମ ଅମଳ ହୋଇଥାଏ । ବ୍ରହ୍ମଯୋଗୀ ନିଜର ଚେଷ୍ଟା

ଦ୍ଵାରା ବାହ୍ୟ ଏବଂ ଅନ୍ତର୍ଭାଗର ମଧ୍ୟସ୍ଥି ହୋଇଥିବା ମନକୁ ସ୍ଥିର କରିଥାଏ, ତେଣୁ ପ୍ରାରହକର୍ମର ଆଚରଣ ଅଟକି ଯାଇଥାଏ । ଏହିଭଳି ବ୍ରହ୍ମଯୋଗ ଦ୍ଵାରା ପ୍ରାରହ କର୍ମକୁ, ତାର କାର୍ଯ୍ୟକୁ ଅଟକାଇ ଦେବାକୁ ବିକର୍ମ କହିଛନ୍ତି । ବିକର୍ମ କହିଲେ କର୍ମ ଅମଳ ନହେବା ବା କର୍ମ ବନ୍ଧନରେ ନପଡ଼ିବା ।

ତୃତୀୟତଃ ଥିବା ଅକର୍ମ କହିଲେ! ପ୍ରାରହ ଅନୁସାରେ କାର୍ଯ୍ୟ ହେଉଥିବା ବେଳେ, ଶରୀରରେ ଅହଂ କାର୍ଯ୍ୟ କରୁ ନଥିବା ବେଳେ, କର୍ମ ବନ୍ଧନରେ ନପଡ଼ିବା ଅକର୍ମ ହୁଏ । କେବଳ କର୍ମଯୋଗୀ ମାନଙ୍କ ଦ୍ଵାରା ସମ୍ଭବ ହୋଇଥାଏ । କର୍ମଯୋଗରେ ଅହଂ କାର୍ଯ୍ୟ କରିନଥାଏ । ସେଥିଲାଗି ଏହି ନିୟମରେ କାର୍ଯ୍ୟ କଲେ ମଧ୍ୟ ଜୀବ କର୍ମବନ୍ଧନରେ ପଡ଼ିନଥାଏ ।

୧) ପ୍ରାରହ କର୍ମ ଦ୍ଵାରା କାର୍ଯ୍ୟ ହେଉଥାଇ ନୂତନ କର୍ମ ଅର୍ଜନ ହେବା ବା ଜୀବ କର୍ମ ବନ୍ଧନରେ ପଡ଼ିବାକୁ କର୍ମ କହୁଛି ବା ପୁରୁଣା କର୍ମ ଆଚରିତ ହେଉହେଉ ନୂତନ କର୍ମବନ୍ଧନରେ ପଡ଼ିବାକୁ ‘କର୍ମ’ କହୁଛି ।

୨) ପ୍ରାରହ କର୍ମର ଆଚରଣ ନଥାଇ, ନୂଆକର୍ମ ନଆସି, ସବୁକିଛି ସ୍ଥିର ରହି ସମସ୍ତ କର୍ମ ସ୍ଥିର ହୋଇଯିବାକୁ ‘ବିକର୍ମ’ କହୁଛି । ଏହା କେବଳ ବ୍ରହ୍ମଯୋଗରେ ସମ୍ଭବ । ଶରୀରରେ ମନ ସ୍ଥିର ରହିଯାଇଥିବାରୁ ବିକର୍ମରେ ମଣିଷର କୌଣସି ବାହାର ଧ୍ୟାନ ନଥାଏ ।

୩) ପ୍ରାରହକର୍ମ ଅନୁସାରେ କାର୍ଯ୍ୟ ହୋଇ ମଧ୍ୟ, ନୂଆକର୍ମ ନ ଆସିବାକୁ ‘ଅକର୍ମ’ କହୁଛି । ଏହା କେବଳ କର୍ମଯୋଗୀ କରିପାରେ । ଏହି ଯୋଗରେ ଅହଂ ସ୍ଥିର ଥାଏ, ସାଧାରଣ ଅଜ୍ଞାନୀ କରୁଥିବା ଭଳି କାର୍ଯ୍ୟ ହେଉଥିଲେ ହେଁ ତୈଳକୁ ଜଳ ସ୍ଵର୍ଣ କରୁନଥିବା ଭଳି ତାର କର୍ମବନ୍ଧନ ନଥାଏ ।

(୩) ଶ୍ଳୋକ, ୧୮ : କର୍ମଣ୍ୟ କର୍ମ ଯଃ ପଶ୍ୟେଦ କର୍ମଣି ଚ କର୍ମ ଯଃ ।

ସ ବୁଦ୍ଧିମାନ ମନୁଷ୍ୟେଷୁ ସ ଯୁକ୍ତଃ କୃମୁ କର୍ମକୃତ୍ ॥

(କର୍ମଯୋଗ)

ଭାବାର୍ଥ : କର୍ମକୁ ଆସିବାକୁ ନଦେଇ ନିଗ୍ରହ କରିବା ଅକର୍ମ, କର୍ମରେ ହିଁ

ଅକର୍ମ ଅଛି ଜାଣି, ଯିଏ ସମସ୍ତ କର୍ମ ଆଚରଣ କରେ, ସେ ଜ୍ଞାନୀ ବୋଲି ଜାଣିଥିବା ବଡ଼ମାନେ କହିଥାନ୍ତି ।

ବିବରଣୀ : ସମସ୍ତ କାର୍ଯ୍ୟ କରୁଥିଲେ ମଧ୍ୟ ନୂଆ କର୍ମକୁ ଆସିବାକୁ ନଦେବା ବିଧାନ ହେଉଛି ଅକର୍ମ, କାର୍ଯ୍ୟ କରୁଥାଇ କେଉଁ ନିୟମ ଆଚରଣ କଲେ ପାପ ପୁଣ୍ୟ ଆସିନଥାଏ ତାହା ଭଲଭାବରେ ଜାଣି, କୌଣସି କାର୍ଯ୍ୟକୁ ଭଲ ବା ମନ୍ଦ ନକହି, ସମୟ ସନ୍ଧର୍ଭ ଅନୁସାରେ ଯେତେବେଳେ ଯେଉଁ କର୍ମ ଆଚରଣକୁ ଆସୁଛି ତାହା କରୁଥିବା ବ୍ୟକ୍ତିକୁ ସମ୍ପୂର୍ଣ୍ଣ ଜ୍ଞାନୀ ବା କର୍ମଯୋଗୀ କହିପାରିବା । ଏଠାରେ କେତେକଙ୍କଠାରେ ଏକ ସନ୍ଦେହ ଆସି ‘ଭଲକାର୍ଯ୍ୟ କରୁଥିବା ଲୋକକୁ ଜ୍ଞାନୀ ବା ଯୋଗୀ କହିପାରିବା, ହେଲେ ଖରାପ କାର୍ଯ୍ୟ କରୁଥିବା ଲୋକକୁ ଆମେ କିପରି ଜ୍ଞାନୀ କହିବା ? ଏକଥା ତ ଗୀତାରେ କେଉଁଠି ଲେଖାଯାଇ ନାହିଁ, ଯାହା କେଉଁଠାରେ ଲେଖାଯାଇ ନାହିଁ ତାହା ଏଠାରେ କିପରି ସତ ବୋଲି ମାନିବା ? ବୋଲି ପଚାରି ପାରନ୍ତି । ଆମ ସମାଧାନରେ ଆପଣ କ’ଣ ଗ୍ରହଣ କରିଛନ୍ତି ଆପଣଙ୍କୁ ଜଣାଥିବ ! କିନ୍ତୁ ଏହି ବିଷୟ ଭଗବାନ ଏହା ପୂର୍ବରୁ, ଏବେ ଏବଂ ଏହା ପରେ ମଧ୍ୟ କହିଆସିଛନ୍ତି । ଏଭଳି କାର୍ଯ୍ୟ ଭେଦ ଦେଖୁଥିବା ବ୍ୟକ୍ତି ଯୋଗୀ ନୁହେଁ ବୋଲି ମଧ୍ୟ କହିଛନ୍ତି ।

(୩) ଶ୍ଳୋକ, ୧୯ : ଯସ୍ୟସର୍ବେ ସମାରମ୍ଭାଃ କାମସଂକଳ୍ପ ବର୍ଜିତାଃ ।

ଜ୍ଞାନାଗ୍ନିଦଗ୍ଧକର୍ମାଣଂ ତମାହୁଃ ପଶ୍ଚିତଂ ବୁଧାଃ ॥

(କର୍ମଯୋଗ)

ଭାବାର୍ଥ : ଯିଏ ଆଶାଗୁଣ ରହିତ ହୋଇ ସମସ୍ତକାର୍ଯ୍ୟ କରିଥାଏ, ଯିଏ ଜ୍ଞାନାଗ୍ନି ଦ୍ଵାରା କର୍ମକୁ ଜଳାଇଥାଏ ତାକୁ ବୁଦ୍ଧିମତ୍ତ, ଜ୍ଞାନପଣ୍ଡିତ କହନ୍ତି ।

ବିବରଣୀ : ସର୍ବେ ସମାରମ୍ଭାଃ ବୋଲି ଏହି ଶ୍ଳୋକରେ ମଧ୍ୟ କହିଛନ୍ତି । ସର୍ବେ କହିଲେ ସମସ୍ତ ପ୍ରକାରର ବା ତାହା ଭଲ ହୋଇ ପାରେ କିମ୍ବା ଖରାପ ହୋଇ ପାରେ । ସମସ୍ତ କାର୍ଯ୍ୟ ଆଶା ରହିତ ଭାବରେ ଯିଏ କରିଯାଏ ତାକୁ ପଣ୍ଡିତ କହିପାରିବା ବୋଲି ଏଠାରେ କହିଛନ୍ତି । ଏଠାରେ କେତେକଙ୍କଠାରେ ଏକ ସନ୍ଦେହ ଆସିପାରେ । ତାହା ହେଲା ! ଆଶା ରହିଥିଲେ ସିନା କେହି

କାର୍ଯ୍ୟ କରିବ ! ଆଶା ନଥିଲେ କିଏ ବା କାହିଁକି କାର୍ଯ୍ୟ କରିବ ? ବୋଲି ପଚାରିପାରନ୍ତି । ସତକଥା । ସମସ୍ତେ ଆଶା ଥିବାବେଳେ କାର୍ଯ୍ୟ କରିଥାନ୍ତି, କିନ୍ତୁ ସେମାନେ ସମସ୍ତେ ଜ୍ଞାନୀ ନୁହଁନ୍ତି । ଆଶା ରଖି କାର୍ଯ୍ୟ କରୁଥିବା ଲୋକକୁ କର୍ମ ରହସ୍ୟ ଜଣାନଥାଏ, ସେମାନେ ଆଶା ଦ୍ଵାରା କାର୍ଯ୍ୟ ହୋଇଥାଏ ବୋଲି ଭାବିଥାନ୍ତି । ବାସ୍ତବ ଜ୍ଞାନ ଜାଣିଥିବା ଲୋକ କର୍ମ ଦ୍ଵାରା କାର୍ଯ୍ୟ ହୋଇଥାଏ ବୋଲି ଜାଣିଥାଏ । ଆଶା ପଛରେ ଥିବା କର୍ମକୁ ମଧ୍ୟ ମନେ ରଖି (ସ୍ମୃତିରେ ରଖି) କାର୍ଯ୍ୟ କରୁଥିବା ଲୋକକୁ ‘କର୍ମଯୋଗୀ’ ବୋଲି ଆମେ କହୁଛୁ ।

‘ଜ୍ଞାନାଗ୍ନି ଦଗ୍ଧ କର୍ମାଣାଂ’ ଅର୍ଥାତ୍ ଜ୍ଞାନାଗ୍ନି ଦ୍ଵାରା କର୍ମକୁ ଯୋଡ଼ି ଦେଉଥିବା ପାତ୍ର । ଯୋଗ ଆଚରଣ କରୁଥିବା ବ୍ୟକ୍ତିଠାରେ ପ୍ରଜ୍ଵଳିତ ହୋଇଥାଏ ଜ୍ଞାନାଗ୍ନି । ଯୋଗୀମାନଙ୍କଠାରେ ଜ୍ଞାନାଗ୍ନି ରହିଥାଏ, ସେମାନଙ୍କର କର୍ମକୁ ଜ୍ଞାନାଗ୍ନି ଯୋଡ଼ିଦେଇଥାଏ । ତେବେ ଜ୍ଞାନାଗ୍ନି ଯୋଗୀମାନଙ୍କ ଠାରେ କେଉଁଠାରେ ରହିଥାଏ ? ଏହା ଯୋଗୀକୁ କିପରି ମିଳିଥାଏ ? ବୋଲି କେତେକଙ୍କ ଠାରେ ପୁଣି ପ୍ରଶ୍ନ ଆସିପାରେ । ଏହାର ଉତ୍ତର ଜାଣିବାକୁହେଲେ ଜ୍ଞାନାଗ୍ନି ବାବଦରେ ଏଠାରେ କିଛି ନିଶ୍ଚୟ ଜାଣିବାକୁ ହେବ । ସାଧାରଣ ଅଗ୍ନି (ନିଆଁ)ରେ ଆମେ ରୋଷେଇ କରୁଛେ । ଆମେ ରୋଷେଇ କରିବା ଆଗରୁ ଚୁଲୀରେ ନିଆଁ ନଥାଏ । ରୋଷେଇ ଆରମ୍ଭ କରିବା ପରେ ଚୁଲୀରେ ନିଆଁ ଦାଉଦାଉ ହୋଇ ଜଳେ । ପ୍ରଥମେ ନଥିବା ଅଗ୍ନି ଦିଆସିଲି ବା ଚକମକି ପଥରରୁ (ପୁର୍ବେ ଚକମକି ନାମକ ପଦ୍ଧତି ଦ୍ଵାରା ଅଗ୍ନି ଉତ୍ପନ୍ନ କରୁଥିଲେ) ଜନ୍ମାଉଛେ । ଆମେ ବାହାରେ ଜନ୍ମାଉଥିବା ଅଗ୍ନି ଆଖୁକୁ ଦେଖାଯାଇଥାଏ । ଛୁଇଁଲେ ହାତ ମଧ୍ୟ ଯୋଡ଼ିଯାଇଥାଏ । ଅଗ୍ନି କୌଣସି ବସ୍ତୁକୁ ଜଳାଇ ଦେଇଥାଏ । ଚନ୍ଦନକାଠ ହେଉ, କି କୋଟିଲାକାଠ ହେଉ ଅଗ୍ନି ପାଇଁ ଉତ୍ତମ କାଠ ସମାନ । ସେହିଭଳି ପ୍ରାଣ ଥିବା, ପ୍ରାଣ ନଥିବା ବସ୍ତୁକୁ ଯୋଡ଼ିଦେବା କ୍ଷମତା ଅଗ୍ନିର ରହିଛି । ଏହି ଅଗ୍ନି ବାବଦରେ କେହି ଅଜଣା ନାହାନ୍ତି । ଦେଖା ନଯାଇ କର୍ମ ଯୋଡ଼ିଦେଉଥିବା ଅଗ୍ନିର ନାମ ଜ୍ଞାନାଗ୍ନି । ଅଗ୍ନି ଆଉ ଜ୍ଞାନାଗ୍ନିର ଭିନ୍ନତା ତଳେ ଦେଖନ୍ତୁ ।

ଅଗ୍ନି

ଜ୍ଞାନାଗ୍ନି

- | | |
|--|--|
| ୧) ଆତ୍ମକୁ ଦେଖାଯାଇଥାଏ । | ଆତ୍ମକୁ ଦେଖାଯାଇ ନଥାଏ । |
| ୨) କାଷ୍ଠାଦିକୁ ଜାଳିଦିଏ ସିନା,
କର୍ମକୁ ଜାଳିପାରେ ନାହିଁ । | କର୍ମକୁ ଜାଳିଦିଏ,
କାଷ୍ଠାଦିକୁ ଜାଳିପାରେ ନାହିଁ । |
| ୩) ସ୍ତୁଳ ଶରୀରକୁ ତତାଇଦିଏ । | ସୂକ୍ଷ୍ମଶରୀରକୁ ତତାଇ ଦେଇଥାଏ । |
| ୪) ଭଲ ମନ୍ଦର ଭେଦ
ନରଖୁ ଜଳାଏ । | ପାପ ପୁଣ୍ୟର ଭେଦ
ନରଖୁ ଜଳାଏ । |
| ୫) ପ୍ରକୃତି ସମ୍ବନ୍ଧୀୟ । | ପରମାତ୍ମା ସମ୍ବନ୍ଧୀୟ । |
| ୬) ସ୍ତୁଳ ଶରୀରକୁ ଦେଖାଯାଏ । | ସୂକ୍ଷ୍ମ ଶରୀରକୁ ଦେଖାଯାଏ । |
| ୭) ଅଜ୍ଞାନୀ ମଧ୍ୟ ଜଳାଇପାରେ । | କେବଳ ଯୋଗୀମାନଙ୍କ
ଦ୍ଵାରା ଜଳିଥାଏ । |
| ୮) ଶରୀର ବାହାରେ ଜମାହୁଏ । | ଶରୀର ଭିତରେ ଜମା ହୁଏ । |
| ୯) ଜଳ ଦ୍ଵାରା ଲିଭେ,
ପବନରେ ଜଳେ । | ଜଳ ଦ୍ଵାରା ଲିଭେ ନାହିଁ,
ପବନରେ ଜଳେ ନାହିଁ । |
| ୧୦) ଅନ୍ୟମାନଙ୍କର
ବସ୍ତୁକୁ ଜଳାଏ । | କେବଳ ଅନ୍ୟମାନଙ୍କର
ପ୍ରାରଣ କର୍ମକୁ
ଜାଳି ଦେଇଥାଏ । |
| ୧୧) ନିଜ ଶରୀରର କୌଣସି
ଭାଗକୁ ଜଳାଏ । | ନିଜ ଶରୀରର ଆଗାମୀ
ଏବଂ ସଞ୍ଚିତ କର୍ମକୁ
ଜାଳିଦିଏ । |
| ୧୨) କେଉଁଠାରେ କେହି ମଧ୍ୟ
ତିଆରି କରିପାରେ । | ଯୋଗ ହେଉଥିବା ସମୟରେ
ତିଆରିହୁଏ, କର୍ମଯୋଗୀ ମାନଙ୍କର
ଶରୀର ଭିତରୁ,
ବୁଦ୍ଧିଯୋଗୀମାନଙ୍କର ଶରୀର
ବାହାରୁ ପ୍ରବେଶ କରିଥାଏ । |

ଜ୍ଞାନାଗ୍ନି ବାବଦରେ ଜାଣିବା ପାଇଁ କହିଥିବା ଉଦାହରଣ ଗୁଡ଼ିକ ଥିଲେ ମଧ୍ୟ ବାସ୍ତବରେ ଜ୍ଞାନାଗ୍ନି ନାହିଁ ବୋଲି ଅନେକେ କହିଥାନ୍ତି । କିଏ କ'ଣ କହିଲେ ମଧ୍ୟ, ଗୀତାରେ ଏହି ଜ୍ଞାନାଗ୍ନି ବିଷୟରେ ସ୍ଵତନ୍ତ୍ର ଭାବରେ ଲେଖା ଥିଲେ ମଧ୍ୟ, ସତ୍ୟ କିଛିକାଳ ରହି ଲୁଚିଗଲେ ମଧ୍ୟ, ତାର ବିନାଶ ନଥାଏ, ଦିନେ ବାହାରକୁ ବାହାରିଥାଏ । ସେହିଭଳି ଭଗବଦ୍ଵାତାର ସତ୍ୟକୁ କେହି ଚିହ୍ନି ନପାରିଲେ ମଧ୍ୟ ତାହା ସେଥିରୁ ନିଖୋଜ ହୋଇଯାଇ ନାହିଁ । ମାନବକୁ ଜଣାଇବା ପାଇଁ ଥିବା ଭଗବାନଙ୍କ ଉଦ୍ଦେଶ୍ୟ କେବେ ମଧ୍ୟ ବୃଥା ନୁହେଁ । ଶହେଜଣ ଚିହ୍ନି ନ ପାରିଲେ କ'ଣ ହେବ ଜଣେ ତ ଚିହ୍ନିବ ! ଏଭଳି ଯଦି କେହି ଚିହ୍ନି ନପାରିବ, ଜାଣି ନପାରିବ ତେବେ ଶେଷରେ, ସେ (ପରମାତ୍ମା) ଆଉ ଏକ ଜନ୍ମରେ ତା ବାବଦରେ କହିବେ । ଏଠିକାର ଜ୍ଞାନାଗ୍ନି ବିଷୟ ମଧ୍ୟ ସେହିଭଳି ।

ଜ୍ଞାନାଗ୍ନି ଏକ ଉଦାହରଣ ନୁହେଁ । ଅଗ୍ନିକୁ ଜ୍ଞାନାଗ୍ନିର ଉଦାହରଣ ଭାବରେ କୁହାଯାଇଛି । ଅଗ୍ନିରେ କାଠଗୁଡ଼ିକ ଜଳିଯିବା ଭଳି, ଜ୍ଞାନାଗ୍ନିରେ ସମସ୍ତ କର୍ମ ଜଳିଯାଇଥାଏ ବୋଲି ଭଗବାନ ସେହି ଭଗବଦ୍ଵାତାରେ ଆଉ ଏକ ସନ୍ଦର୍ଭରେ କହିଛନ୍ତି । ଏହି ଅନୁସାରେ ଜ୍ଞାନାଗ୍ନି ରହିଛି ଏବଂ ତାର ଉଦାହରଣ ଭାବରେ ବାହାରର ଅଗ୍ନିକୁ କୁହାଯାଇଛି ବୋଲି ଜଣାଯାଉଛି । ତାଛଡ଼ା ଜ୍ଞାନାଗ୍ନି କର୍ମଯୋଗୀ ଠାରେ ଏକ ପ୍ରକାର, ବ୍ରହ୍ମଯୋଗୀ ଠାରେ ଆଉଏକ ପ୍ରକାର କାର୍ଯ୍ୟକରେ ବୋଲି ଜ୍ଞାନାଗ୍ନି ଅସ୍ତିତ୍ଵର ପ୍ରମାଣ ଦେଇଛି । ଜ୍ଞାନାଗ୍ନି ଯୋଗୀମାନଙ୍କ ଶରୀରରେ ସ୍ଵତନ୍ତ୍ର କାର୍ଯ୍ୟ କରୁଥାଇ, ସେମାନଙ୍କ ଦ୍ଵାରା ଅଜ୍ଞାନୀର ଶରୀରକୁ ପ୍ରସାର ହୋଇ ପ୍ରତ୍ୟକ୍ଷପ୍ରମାଣ ମଧ୍ୟ ଦେଖାଉଛି । ଜ୍ଞାନାଗ୍ନି ଅଛି ବୋଲି ଏହାଠାରୁ ଆଉକିଛି ଅଧିକ ପ୍ରମାଣ ଆବଶ୍ୟକ ନାହିଁ ବୋଲି ଭାବୁଛୁ । ଜ୍ଞାନାଗ୍ନି ବାବଦରେ ନଜାଣିଲେ ଜ୍ଞାନଦୃଷ୍ଟି ପାଇଁ ଅନ୍ଧକାର ସଦୃଶ ହୋଇଥାଏ । ସେଥିଲାଗି ଜ୍ଞାନନେତ୍ରର ଦୃଷ୍ଟି ଠିକ୍ ରଖିବାକୁ ହେଲେ ଏଠାରେ ଜ୍ଞାନାଗ୍ନି ବାବଦରେ ଆହୁରି ବିପୁଳ ଭାବରେ ଜାଣିବାକୁ ହେବ । ପଛରେ କୁହାଯାଇଥିବା କ୍ରମ ଅନୁସାରେ-

୧) ପ୍ରଥମେ ତାହା ଆଖିକୁ ଦେଖାଯାଏ ନାହିଁ ବୋଲି ଆମେ କହିଛୁ । ଜ୍ଞାନାଗ୍ନିର ସ୍ଫୁଳରୂପ ନାହିଁ । ଏହା ସାଧାରଣ ଅଗ୍ନି ଭଳି ନାଲି ରଙ୍ଗର ବୋଲି ଆମେ

କହିପାରିବା ନାହିଁ । କେତେକ ଜ୍ଞାନଧିବା ଦେବତାମାନଙ୍କ ଚିତ୍ରରେ ଜ୍ଞାନାଗ୍ନି ପ୍ରକାଶିତ ହେଉଥିବା ଭଳି ଚିହ୍ନିତ କରାଯାଇଥିବା ଦେଖିବାକୁ ମିଳିଥାଏ । ଏହା ଜ୍ଞାନାଗ୍ନିର ପ୍ରକାଶ, ସେମାନଙ୍କଠାରେ ଜ୍ଞାନାଗ୍ନି ଅଛି, ତେଣୁ ତାହା ଜାଣିଥିବା ଲୋକମାନେ ଏଭଳି ଚିତ୍ରିତ କରିଥିଲେ । ଏହା ଚିତ୍ରରେ ଥିବା ପାତ୍ରର ମୁଣ୍ଡରେ ଜ୍ଞାନାଗ୍ନି ଅଛି ବୋଲି ଜଣାଇଥାଏ ।

୨) ଜ୍ଞାନାଗ୍ନି ଅଗ୍ନି ଭଳି ବାହାରର ବସ୍ତୁଗୁଡ଼ିକର କିଛି କରିପାରେ ନାହିଁ, ତା'ର ପ୍ରଭାବ ପାପପୁଣ୍ୟକୁ ଜଳାଇବାରେ ଜଣାପଡ଼ିଥାଏ, ତେଣୁ ଜ୍ଞାନାଗ୍ନି ସମାଧକୁ ଜଳାଇପାରେ ନାହିଁ ବୋଲି କହିପାରିବା ।

୩) ସୂକ୍ଷ୍ମଦେହରେ ଭ୍ରମଣ କରୁଥିବା ଗ୍ରହମାନଙ୍କୁ ଜ୍ଞାନାଗ୍ନି ତତାଇ ଦିଏ, ତେଣୁ ଯୋଗୀଙ୍କ ସମାପରେ ଭୃତପ୍ରେତାଦି ସୂକ୍ଷ୍ମ ଦେହଧାରୀମାନେ ପ୍ରବେଶ କରନ୍ତି ନାହିଁ । ଜ୍ଞାନାଗ୍ନିର ଉତ୍ତାପକୁ ସହିନପାରି ସେମାନଙ୍କୁ ଭୟ କରିଥାନ୍ତି, ତେଣୁ ଯୋଗୀମାନଙ୍କ କଥା ମାନି କାର୍ଯ୍ୟ କରନ୍ତି ବୋଲି ପ୍ରମାଣ ଅଛି ।

୪) କର୍ମ ପାପ ପୁଣ୍ୟର ମିଶ୍ରଣ । ଜ୍ଞାନାଗ୍ନିର ସହଜ ଧର୍ମ ହେଉଛି କର୍ମକୁ ଜଳାଇବା । କର୍ମରେ ଥିବା ପୁଣ୍ୟ ଭଲ, ପାପ ଖରାପ ବୋଲି ଭେଦଭାବ ସେ ରଖି ନଥାଏ । ନିଜର ଧର୍ମ ଅନୁସାରେ ସେ କର୍ମକୁ ଜଳାଇଥାଏ ।

୫) ଜ୍ଞାନାଗ୍ନି ପରମାତ୍ମା ସମ୍ବନ୍ଧୀୟ । ପ୍ରକୃତି ସମ୍ବନ୍ଧୀୟ କର୍ମର ବ୍ୟତିରେକ ଏବଂ ପରମାତ୍ମା ଭଳି ବାହାରେ ମଧ୍ୟ ବ୍ୟାପକ ଭାବରେ ରହିଥାଏ । ଜ୍ଞାନାଗ୍ନି ବାହାରୁ ବ୍ରହ୍ମଯୋଗୀ ମାନଙ୍କଠାରେ ପ୍ରବେଶ କରିଥାଏ ।

୬) ଜ୍ଞାନାଗ୍ନି ଗ୍ରହ, ବିଗ୍ରହ କୁହାଯାଉଥିବା ସୂକ୍ଷ୍ମଶକ୍ତି ମାନଙ୍କୁ ଦେଖାଯାଏ, ଜ୍ଞାନାଗ୍ନି କେଉଁ ଯୋଗୀର କେତେ ଅଛି ସେମାନଙ୍କୁ ଜଣାଥାଏ । ସେଥିଲାଗି ଯୋଗୀକୁ ଛୋଟଛୋଟ ଗ୍ରହମାନେ, ଦେବତାମାନେ ମଧ୍ୟ ଭୟ କରି, ଦୂରରୁ ପ୍ରଣାମ କରିଥାନ୍ତି । ଇତିହାସରେ ମଣିଷ ହୋଇଥିବା ଯୋଗୀମାନଙ୍କ କଥାକୁ ସମ୍ମାନ ପ୍ରଦାନ କରି ଦେବତାମାନେ ମଧ୍ୟ ସେମାନଙ୍କ ପାଖରେ କାର୍ଯ୍ୟ କରିଛନ୍ତି ବୋଲି ଶୁଣିଛେ ।

୭) ଜ୍ଞାନାଗ୍ନି କେବଳ ଯୋଗୀମାନଙ୍କଠାରେ ପ୍ରଜ୍ଜ୍ୱଳିତ ହୋଇଥାଏ । କେବଳ ଯୋଗ ସମୟରେ ପ୍ରଜ୍ଜ୍ୱଳିତ ହେଉଥିବା ଅଗ୍ନି ହେଉଛି ଜ୍ଞାନାଗ୍ନି ।

୮) ଜ୍ଞାନାଗ୍ନି ବାହାରର ଅଗ୍ନି ଭଳି ଜଳରେ ଲିଭିଯାଏ ନାହିଁ । ତାହା ପ୍ରକୃତି ଶକ୍ତି ଆଗରେ ମଥା ନୁଆଇଁ ନଥାଏ, ପଞ୍ଚଭୂତର ଅତୀତ ଭାବେ ଥାଏ ।

୯) ଯୋଗୀର ସଂକଳ୍ପ ଦ୍ୱାରା ଅନ୍ୟମାନଙ୍କର କର୍ମ ଉପରେ ଜ୍ଞାନାଗ୍ନି ପ୍ରସାର ହୋଇପାରେ । ହସ୍ତ, ପାଦ, ଦୃଷ୍ଟି ଦ୍ୱାରା ଯୋଗୀର ଶରୀରରୁ ଅନ୍ୟ ଶରୀରକୁ ପ୍ରବେଶ କରିପାରୁଥିବା ଜ୍ଞାନାଗ୍ନି ସେହି ଶରୀରରେ ଥିବା ସଞ୍ଚିତ, ଆଗାମୀ, ପ୍ରାରମ୍ଭ କୁହାଯାଉଥିବା ତିନି ପ୍ରକାରର କର୍ମରୁ ସିଧା ପ୍ରାରମ୍ଭ କର୍ମ ଉପରେ କାର୍ଯ୍ୟ କରିଥାଏ, ଅର୍ଥାତ୍ ଜ୍ଞାନାଗ୍ନି ଅନ୍ୟର ପ୍ରାରମ୍ଭକର୍ମକୁ ଜଳାଇ ଦେଇଥାଏ । ଏହା ହିଁ ଜ୍ଞାନାଗ୍ନି ଅସ୍ତିତ୍ୱର ପ୍ରତ୍ୟକ୍ଷ ପ୍ରମାଣ । ଯାଶୁ ତାଙ୍କ ହାତର ସ୍ୱର୍ଣ୍ଣଦ୍ୱାରା ପ୍ରାରମ୍ଭକର୍ମ ହୋଇଥିବା କୁଷ୍ଠରୋଗକୁ ଦୂର କରିଦେଇ ପାରିଥିଲେ । ସେହିଭଳି ଅକ୍ଷର ଦୃଷ୍ଟି ଫେରାଇ ପାରିଥିଲେ । ଏଠାରେ ଯାଶୁପ୍ରଭୁଙ୍କ ଶରୀରରୁ ବାହାରକୁ ଆସିଥିବା ଜ୍ଞାନାଗ୍ନି ଅକ୍ଷର ଶରୀରରୁ ଅକ୍ଷତ୍ୱର କାରଣ ହୋଇଥିବା ପ୍ରାରମ୍ଭକୁ ଜାଳିଦେବା ଦ୍ୱାରା ତାକୁ ତୁରନ୍ତ ଦୃଷ୍ଟିଶକ୍ତି ମିଳିଥିଲା । ଏହିଭଳି ଅନେକ ଯୋଗୀମାନେ ସେମାନଙ୍କଠାରେ ଥିବା ଜ୍ଞାନାଗ୍ନି ଦ୍ୱାରା କେତେକଙ୍କ ରୋଗକୁ, ଅଙ୍ଗବୈକଲ୍ୟ ଦୂର କରି ଦେଇଥିବା ପ୍ରମାଣ ରହିଛି ।

୧୦) ଯୋଗୀର ଶରୀରରୁ ବାହାରକୁ ଆସି ଅନ୍ୟର ପ୍ରାରମ୍ଭକୁ ଆକ୍ରମଣ କରି ପାରୁଥିଲେ ମଧ୍ୟ ଯୋଗୀର ନିଜ ଶରୀରର ପ୍ରାରମ୍ଭକର୍ମ ଉପରେ କାର୍ଯ୍ୟ କରିନଥାଏ । ଉଦାହରଣ ସ୍ୱରୂପ ଜଣେ ଯୋଗୀ ପେଟବ୍ୟଥାରେ କଷ୍ଟପାଉଥିବା ଆଉଜଣେ ବ୍ୟକ୍ତିକୁ ଦେଖି ତାର ବ୍ୟଥାକୁ ସହ୍ୟ କରି ନପାରି, ନିଜର ଯୋଗାଗ୍ନି (ଜ୍ଞାନାଗ୍ନି) ଦ୍ୱାରା ତାର ପ୍ରାରମ୍ଭକୁ ଜଳାଇ, ପେଟ ବ୍ୟଥା ଦୂର କରିପାରେ, ହେଲେ ଯୋଗୀ ନିଜର ଛୋଟ ଛୋଟ ବ୍ୟଥାକୁ ମଧ୍ୟ ଅନୁଭବ କରିଥାଏ । ଅନ୍ୟର ପେଟ ବ୍ୟଥାକୁ ଦୂର କରୁଥିବା ଯୋଗୀ ନିଜର ଛୋଟଛୋଟ ବ୍ୟଥାକୁ କାହିଁକି ଦୂର କରିପାରେ ନାହିଁ ବୋଲି ପଚାରିଲେ, ମୋ ଶକ୍ତି ମୋଠାରେ କାର୍ଯ୍ୟ କରି ନଥାଏ ବୋଲି କହେ । ଏହି ଅନୁସାରେ ଯୋଗୀ ଶରୀରର ଜ୍ଞାନାଗ୍ନି ତାର ପ୍ରାରମ୍ଭ ଉପରେ କାର୍ଯ୍ୟ କରିନଥାଏ ବୋଲି ଜଣାଯାଉଛି । ତାହେଲେ ଯୋଗୀ

ଶରୀରର ଜ୍ଞାନାଗ୍ନି ଯୋଗୀର କେଉଁ କର୍ମ ଉପରେ କାର୍ଯ୍ୟ କରିଥାଏ ବୋଲି ପ୍ରଶ୍ନକଲେ ତାହା ବ୍ରହ୍ମଯୋଗୀଠାରେ ଏକ ପ୍ରକାରର ଏବଂ କର୍ମଯୋଗୀଠାରେ ଅନ୍ୟ ଏକ ପ୍ରକାରର କାର୍ଯ୍ୟ କରିଥାଏ ବୋଲି ଜଣାଯାଏ । ବ୍ରହ୍ମଯୋଗୀର ଜ୍ଞାନାଗ୍ନି ତାର ସଞ୍ଚିତକର୍ମ ଉପରେ କାର୍ଯ୍ୟ କରିଥାଏ । ସେହିଭଳି କର୍ମଯୋଗୀର ଜ୍ଞାନାଗ୍ନି ଯୋଗୀର ଆଗାମୀକର୍ମ ଉପରେ କାର୍ଯ୍ୟ କରିଥାଏ । ପ୍ରାରମ୍ଭ କହିଲେ ! ଯାହା ଏବେ ଅନୁଭବ କରୁଛେ, ଆଗାମୀ କହିଲେ ! କରୁଥିବା କାର୍ଯ୍ୟରୁ ଯାହା ନୂଆ ଆସିଥାଏ, ସଞ୍ଚିତ କହିଲେ ! ଜନ୍ମ ଜନ୍ମରୁ ବଳକା ରହି ଆସୁଥିବା ଗଠିତକର୍ମ ବୋଲି ଜାଣିବା ଉଚିତ୍ ।

୧୧) ଜ୍ଞାନାଗ୍ନି ଦିଆସିଲି ନିଆଁ ଭଳି ଦେଖାନଯାଇ ସାରାବିଶ୍ୱରେ ବ୍ୟାପି ରହିଥିଲେ ମଧ୍ୟ ଦିଆସିଲି କାଠି ଦିଆସିଲିରେ ଘସିବା ବେଳେ ଜଳିବା ଭଳି, ଜ୍ଞାନାଗ୍ନି କେବଳ ଯୋଗାଚରଣରେ ଜଳିଥାଏ । ବ୍ରହ୍ମଯୋଗରେ ବାହାରୁ ଜ୍ଞାନାଗ୍ନି କଣା ପ୍ରବେଶ କଲାବେଳେ, ଯେଉଁ କଡ଼ରେ ଯୋଗଦଣ୍ଡ ଥାଏ ସେ କଡ଼ରେ ପ୍ରବେଶ ନକରି, ତାର ବିପରୀତ ଦିଗରେ ବ୍ରହ୍ମନାଡ଼ୀରେ ପ୍ରବେଶ କରି, ଶିରୋଭାଗରେ ପ୍ରଜ୍ୱଳିତ ହୋଇଥାଏ । ଏହି ବିଷୟ ପଞ୍ଚମ ଅଧ୍ୟାୟ ଆତ୍ମସଂଯମ ଯୋଗରେ ବ୍ରହ୍ମଯୋଗ ବାବଦରେ କୁହାଯିବା ବେଳେ ବିପୁଳ ଭାବରେ ଜାଣିପାରିବେ । କର୍ମଯୋଗ ଆଚରଣ କରୁଥିବା ବ୍ୟକ୍ତିର ମୁଣ୍ଡରେ ଏହି ଜ୍ଞାନାଗ୍ନି ପ୍ରଜ୍ୱଳିତ ହୋଇଥାଏ । କର୍ମଯୋଗୀମାନେ ବ୍ରହ୍ମଯୋଗୀ ମାନଙ୍କ ଭଳି ଚର୍ମାସନ ଉପରେ ବସିବା, ଯୋଗଦଣ୍ଡର ବ୍ୟବହାର କରିବା, ପଦ୍ମାସନରେ ବସିବା ଇତ୍ୟାଦି ଆବଶ୍ୟକ ହୋଇ ନଥାଏ । ବ୍ରହ୍ମଯୋଗୀ ମାନଙ୍କଠାରେ ବାହାରୁ ଜ୍ଞାନାଗ୍ନି ପ୍ରବେଶ କରି, ଭୂମିର ଆକର୍ଷଣ ଦ୍ୱାରା କିଛି ତଳକୁ ଚାଲିଯାଇ ନଷ୍ଟ ହୋଇଯିବାର ଆଶଙ୍କା ଥିବାରୁ, ଜ୍ଞାନାଗ୍ନିକୁ ରକ୍ଷା କରିବା ପାଇଁ କୁଶାସନ, ତା ଉପରେ ବସ୍ତ୍ର, ତା ଉପରେ ଚର୍ମାଆସନର ବ୍ୟବହାର କରାଯିବା ଉଚିତ୍ ବୋଲି ବଡ଼ମାନେ କହିଥିଲେ । ଏହି ବିଷୟରୁ ହିଁ ଜ୍ଞାନାଗ୍ନିର ପ୍ରମାଣ ପାଇ ପାରିବା ।

(୩) ଶ୍ଳୋକ, ୨୦ : ତ୍ୟକ୍ତ୍ୱା କର୍ମଫଳାସଂଗମ୍ ନିତ୍ୟତୃପ୍ତୋ ନିରାଶୟଃ ।

କର୍ମଶ୍ୟଞ୍ଜି ପ୍ରବୃତ୍ତୋଽପି ନୈବ କିଂଚିଦ୍ଭରୋତି ସଃ ॥

(କର୍ମଯୋଗ)

(୩) ଶ୍ଳୋକ, ୨୧ : ନିରାଶୀର୍ଯ୍ୟତ୍ତିତାମ୍ବା ତ୍ୟକ୍ତ ସର୍ବ ପରିଗ୍ରହଃ ।
ଶରୀରଂ କେବଳଂ କର୍ମ କୁର୍ବନ୍ନାପ୍ନୋତି କିଲିଷମ୍ ॥

(କର୍ମଯୋଗ)

(୩) ଶ୍ଳୋକ, ୨୨ : ଯଦୃଚ୍ଛା ଲାଭୋସକ୍ତୁଷ୍ଣୋ ଦ୍ଵଂଦ୍ଵାତୀତୋ ବିମସ୍ତରଃ ।
ସମଃ ସିଦ୍ଧାବସିଦ୍ଧୌ ଚ କୃତ୍ଵାପି ନ ନିବଧତେ ॥

(କର୍ମଯୋଗ)

ଭାବାର୍ଥ : କର୍ମଫଳରେ ଧ୍ୟାନ ନ ଦେଇ, ନିତ୍ୟତୃପ୍ତ ଭାବରେ ଆଶାକୁ ନିଗ୍ରହ କରି ସର୍ବଦା ସମସ୍ତ କାର୍ଯ୍ୟ କରୁଥିବା ବ୍ୟକ୍ତି କିଛି କରୁନଥିବା ବ୍ୟକ୍ତି ସହିତ ସମାନ ।

ଆଶା ତ୍ୟାଗ କରି, ଶିରୋଧାର୍ଯ୍ୟ ଚିତ୍ତରେ, ଅନ୍ୟ କୌଣସିରେ ଶ୍ରଦ୍ଧା ନରଖି କେବଳ ଶରୀର ସମ୍ବନ୍ଧୀୟ କାର୍ଯ୍ୟ କରିବା ଉଚିତ୍ । ଏଭଳି କରୁଥିବା ବ୍ୟକ୍ତି କର୍ମବନ୍ଧନରେ ପଡେ ନାହିଁ ।

ମିଳୁଥିବା ଲାଭରେ ତୃପ୍ତହୋଇ, ଦ୍ଵନ୍ଦ୍ଵ ତ୍ୟାଗକରି, ମାସ୍ତର୍ଯ୍ୟହୀନ ଭାବରେ ରହି, ଲାଭ, କ୍ଷତିକୁ ଯିଏ ସମାନ ଭାବରେ ଦେଖୁଥାଏ ସେ କର୍ମବନ୍ଧନରେ ପଡେ ନାହିଁ ।

ବିବରଣୀ : ଏଇଠାରେ ଏକକାଳୀନ ତିନିଗୋଟି ଶ୍ଳୋକର ବିବରଣୀ ଦିଆଯାଇଛି । ଏହି ତିନିଗୋଟି ଶ୍ଳୋକ କର୍ମଯୋଗର । ଏହି ଶ୍ଳୋକଗୁଡ଼ିକର ଆଗରୁ କୁହାଯାଇଥିବା ୧୯ତମ ଶ୍ଳୋକ, ଏହା ପରେ ଥିବା ୨୩ ତମ ଶ୍ଳୋକ ମଧ୍ୟ କର୍ମଯୋଗ ସମ୍ବନ୍ଧୀୟ । ଈଶ୍ଵରଙ୍କୁ ଜାଣିବା ପାଇଁ ଏବଂ ମୋକ୍ଷ ପାଇବା ପାଇଁ ଦୁଇଟି ମାର୍ଗ ରହିଛି, ତାହା କର୍ମଯୋଗ, ବ୍ରହ୍ମଯୋଗ । ଏହାକୁ ଭଲଭାବରେ ରୁଝିବାପାଇଁ ବଦଳାଇ ବଦଳାଇ ଅନେକ ଶ୍ଳୋକ କହିଛନ୍ତି । ସାଂଖ୍ୟଯୋଗ, କର୍ମଯୋଗ, ଜ୍ଞାନଯୋଗ ନାମକ ଅଧ୍ୟାୟରେ କର୍ମଯୋଗ ବିଷୟରେ, କର୍ମ ସନ୍ନ୍ୟାସଯୋଗ ଏବଂ ଆତ୍ମସଂଯମ ଯୋଗ ନାମକ ଅଧ୍ୟାୟରେ ବ୍ରହ୍ମଯୋଗ ବାବଦରେ ଅଧିକାଂଶ କହି ଅନ୍ୟାନ୍ୟ ଅଧ୍ୟାୟର ଶ୍ଳୋକଗୁଡ଼ିକରେ ମଧ୍ୟ

କେଉଁଠି କେମିତି କହିଛନ୍ତି । ଏଠାରେ ଏହି ତିନିଶ୍ଳୋକରେ ସମାନ ଭାବ ଥିବା କର୍ମଯୋଗ ବାବଦରେ କହିଛୁ ।

(୩) ଶ୍ଳୋକ, ୨୩ : ଗତ ସଂଗସ୍ୟ ମୁକ୍ତସ୍ୟ ଜ୍ଞାନାବସ୍ଥିତ ଚେତସଃ ।

ଯଜ୍ଞାୟାଚରତଃ କର୍ମ ସମଗ୍ରା ପ୍ରବିଳୀୟତେ ॥

(କର୍ମଯୋଗ)

ଭାବାର୍ଥ : ସଙ୍ଗହୀନ ହୋଇ, ଫଳାଶକ୍ତି ନରଖ୍ଣ ଇଶ୍ଵରପ୍ରାପ୍ତି ଆଶାରଖ୍ଣ, କର୍ମଯଜ୍ଞ କରୁଥିବା ବ୍ୟକ୍ତିର ସମସ୍ତ କର୍ମ ଜଳି ବିନାଶ ହୋଇଥାଏ ।

ବିବରଣୀ : ଏହି ଶ୍ଳୋକରେ ‘ଯଜ୍ଞାୟାଚରତଃ କର୍ମ..’ ନାମକ ବାକ୍ୟଟି ଅତି ମୁଖ୍ୟବାକ୍ୟ । ଠିକ୍ ଏଇ ଅର୍ଥ ଦେଉଥିବା ‘ଯଜ୍ଞାର୍ଥାକ୍ରମଣୋନ୍ୟତ୍ର’ ନାମକ କର୍ମଯୋଗର ନବମଶ୍ଳୋକ କହିବାବେଳେ ବାହ୍ୟଯଜ୍ଞ କରିବା ଉଚିତ୍ ବୋଲି ବୁଝାଇ ସେଠାରେ ସାତଗୋଟି କଷ୍ଟିତ ଶ୍ଳୋକକୁ ପ୍ରବେଶ କରାଇଛନ୍ତି, ସେଗୁଡ଼ିକ ଅଶାସ୍ତ୍ରୀୟ ଚିହ୍ନାଇ ବାହାର କରି ଦିଆଯାଇଛି । ସେହିଭଳି ଏଠାରେ ମଧ୍ୟ ଯଜ୍ଞ ନାମକ ଶବ୍ଦ ଦେଖୁ ଦେଖୁ ସୁବର୍ଣ୍ଣସୁଯୋଗ ଆସିଗଲା ଭାବି ଏକ-କାଳୀନ ନଅଗୋଟି ଶ୍ଳୋକକୁ ପ୍ରବେଶ କରାଇଛନ୍ତି । ନାନା ପ୍ରକାରର ଯଜ୍ଞ ଅଛି କହୁଥିବା ନଅଗୋଟି ଶ୍ଳୋକର ଭାବ, ମାତ୍ର ଦୁଇଟି ଯଜ୍ଞ ଅଛି ବୋଲି କହିଥିବା ଭଗବାନଙ୍କ କଥାର ବିରୁଦ୍ଧ ହୋଇ ରହିଛି । ୨୩ତମ ଶ୍ଳୋକରେ ‘ଯଜ୍ଞାୟାଚରତଃ କର୍ମ’ ଅର୍ଥାତ୍ ଯଜ୍ଞ କାର୍ଯ୍ୟ କର କହୁଥିବା ଭଗବାନ ପାଖ ଶ୍ଳୋକରେ ଦ୍ରବ୍ୟଯଜ୍ଞ, ଜ୍ଞାନଯଜ୍ଞ ନାମକ ଯଜ୍ଞ ଦୁଇ ପ୍ରକାରର ବୋଲି କହିଛନ୍ତି । ତାଛଡା ସେ ଦୁଇଟି ଭିତରୁ ଦ୍ରବ୍ୟଯଜ୍ଞ ଅପେକ୍ଷା ଜ୍ଞାନଯଜ୍ଞ ଶ୍ରେଷ୍ଠ କହିବାକୁ ଯାଇ ‘ଶ୍ରେୟାନ୍ ଦ୍ରବ୍ୟମୟାଜ୍ଞାୟାଜ୍ଞାନ ଯଜ୍ଞଃ’ ବୋଲି କହିଛନ୍ତି । ୨୪ତମ ଶ୍ଳୋକର ଭାବରେ ଯାହା ରହିବାରେ ଥିଲା ତାହା ୩୩ତମ ଶ୍ଳୋକ କରି ମଝିରେ ୯ଗୋଟି କଷ୍ଟିତ ଶ୍ଳୋକକୁ ପ୍ରବେଶ କରାଇଛନ୍ତି । ନାନା ପ୍ରକାରର ଯଜ୍ଞ ବାବଦରେ କହୁଥିବା ୯ଗୋଟି ଶ୍ଳୋକ ୨୩ତମ ଶ୍ଳୋକର ବିରୁଦ୍ଧ ଭାବରେ ରହିଛି ତେଣୁ ସେଗୁଡ଼ିକୁ ବହିର୍ଗତ କରିଦିଆଯାଇଛି । ଏପର୍ଯ୍ୟନ୍ତ ତିନିଗୋଟି ଅଧ୍ୟାୟରେ କେତେକ କଷ୍ଟିତଶ୍ଳୋକ ଅଛି ବୋଲି ଠାବ କରିପାରିଛୁ । ସେହି ତିନି

ଅଧ୍ୟାୟର କଳ୍ପିତ ଶ୍ଳୋକଗୁଡ଼ିକ କ୍ରମାନ୍ୱୟରେ ୭ + ୭ + ୯ = ୨୩ ଗୋଟି ରହିଛି । ଏହି ଅଧ୍ୟାୟରେ ୨୩ତମ ଶ୍ଳୋକର ଅନୁବନ୍ଧ ଶ୍ଳୋକ ୩୩ତମ ଶ୍ଳୋକ ବୋଲି ଗ୍ରହଣ କରନ୍ତୁ ।

- (୩) ଶ୍ଳୋକ, ୨୪: ବ୍ରହ୍ମାର୍ପଣଂ ବ୍ରହ୍ମହର୍ଷିବ୍ରହ୍ମାଗ୍ନୌ ବ୍ରହ୍ମଣା ହୃତମ୍ ।
ବ୍ରହ୍ମେବ ତେନ ଗତବ୍ୟଂ ବ୍ରହ୍ମ କର୍ମ ସମାଧିନଃ ॥
(କଳ୍ପିତ)
- (୩) ଶ୍ଳୋକ, ୨୫: ଦୈବମେବାପରେ ଯଜ୍ଞଂ ଯୋଗିନଃ ପର୍ଯ୍ୟୁପାସତେ ।
ବ୍ରହ୍ମାଗ୍ନିବପରେ ଯଜ୍ଞଂ ଯଜ୍ଞେନୈବୋପଜୁହୁତି ॥
(କଳ୍ପିତ)
- (୩) ଶ୍ଳୋକ, ୨୬: ଶ୍ରୋତ୍ରାଦାନୀଂଦ୍ୱିୟାଣ୍ୟନ୍ୟେ ସଂଯମ୍ୟାଗ୍ନିଷୁ ଜୁହୁତି ।
ଶଦାଦୀଦ୍ୱିଷୟାନନ୍ୟ ଇନ୍ଦ୍ରିୟାଗ୍ନିଷୁ ଜୁହୁତି ॥
(କଳ୍ପିତ)
- (୩) ଶ୍ଳୋକ, ୨୭: ସର୍ବାଣୀନ୍ଦ୍ରିୟକର୍ମାଣି ପ୍ରାଣକର୍ମାଣି ଚ୍ଚପରେ ।
ଆତ୍ମସଂଯମଯୋଗାଗ୍ନୌ ଜୁହୁତି ଜ୍ଞାନଦୀପିତେ ॥
(କଳ୍ପିତ)
- (୩) ଶ୍ଳୋକ, ୨୮: ଦ୍ରବ୍ୟଯଜ୍ଞାସ୍ତପୋଯଜ୍ଞା ଯୋଗଯଜ୍ଞାସ୍ତଥାପରେ ।
ସ୍ୱାଦ୍ୱାଯଜ୍ଞାନଯଜ୍ଞାଃ ଯତୟଃ ସଂଶିତବ୍ରତା ॥
(କଳ୍ପିତ)
- (୩) ଶ୍ଳୋକ, ୨୯: ଅପାନେ ଜୁହୁତି ପ୍ରାଣଂ ପ୍ରାଣେଽପାନଂ ତଥାପରେ ।
ପ୍ରାଣାପାନ ଗତୀ ରୁର୍ଦ୍ଧ୍ୱା ପ୍ରାଣାୟାମପରାୟଣାଃ ॥
(କଳ୍ପିତ)
- (୩) ଶ୍ଳୋକ, ୩୦: ଅପରେ ନିୟତାହୋରାଃ ପ୍ରାଣାନାଶପ୍ରେଷୁ ଜୁହୁତି ।
ସର୍ବପେତେ ଯଜ୍ଞ ବିଦୋ ଯଜ୍ଞସପିତକମୁଷାଃ ॥
(କଳ୍ପିତ)

(୩) ଶ୍ଳୋକ,୩୧ : ଯଜ୍ଞଶିଷ୍ଟାମୃତୋଭୁଜୋ ଯାତି ବ୍ରହ୍ମ ସନାତନମ୍ ।

ନାୟଂଲୋକୋଽସ୍ତୁଯଜ୍ଞସ୍ୟ କୁତୋଽନ୍ୟଃ କୁରୁଷତ୍ତମ ! ॥

(କହିତ)

(୩) ଶ୍ଳୋକ,୩୨ : ଏବଂ ବହୁବିଧା ଯଜ୍ଞା ବିତତା ବ୍ରହ୍ମଣୋ ମୁଖେ ।

କର୍ମଜାନିଧି ତାନ ସର୍ବାନେବଂ ଜ୍ଞାତ୍ୱା ବିମୋକ୍ଷସେ ॥

(କହିତ)

(୩) ଶ୍ଳୋକ,୩୩: ଶ୍ରେୟାନ୍ ଦ୍ରବ୍ୟମୟାଞ୍ ଯଜ୍ଞାଞ୍ ଜ୍ଞାନଯଜ୍ଞଃ ପରତ୍ତପ ! ।
ସର୍ବଂ କର୍ମାଶୁଳଂ ପାର୍ଥ! ଜ୍ଞାନେ ପରିସମାପ୍ୟତେ ॥
(କର୍ମଯୋଗ, ବ୍ରହ୍ମଯୋଗ)

ଭାବାର୍ଥ : ଦ୍ରବ୍ୟମୟ ଯଜ୍ଞଠାରୁ ଜ୍ଞାନଯଜ୍ଞ ଶ୍ରେଷ୍ଠ । ସମସ୍ତ କର୍ମ ଜ୍ଞାନଯଜ୍ଞରେ ପରିସମାପ୍ତି ହୋଇଥାଏ ।

ବିବରଣୀ : ଏଠାରେ ଯଜ୍ଞ କହିଲେ କ’ଣ ? ଏହି ଯଜ୍ଞ ଦୁଇଟି କେଉଁଠାରେ ହୋଇଥାଏ ? କିଏ କରେ, ତା’ର ଫଳ କ’ଣ ? ଏସବୁର ଉତ୍ତର ମିଳିଗଲେ ଆମେ ଯଜ୍ଞ ବାବଦରେ ସମ୍ପୂର୍ଣ୍ଣ ଜାଣିପାରିବା । ଉତ୍ତର ପାଇଁ ତଳ ବିବରଣୀକୁ ଦେଖିବା । ଯଜ୍ଞର ଅର୍ଥ ହେଉଛି ପୋଡ଼ିବା ବା ଜାଳିବା । ଏକ ଯଜ୍ଞ ହେବାକୁ ହେଲେ ଜଳାଇବା ପାଇଁ ପଦାର୍ଥଗୁଡ଼ିଏ ଆବଶ୍ୟକ ହୋଇଥାଏ । ଜଳାଇବା ପାଇଁ ଅଗ୍ନି ଆବଶ୍ୟକ ହୋଇଥାଏ, ସେହି ପଦାର୍ଥଗୁଡ଼ିକୁ ଜାଳିବା ପାଇଁ ଜଣେ ମଣିଷ ଆବଶ୍ୟକ ହୁଏ, ଏହା ସମସ୍ତେ ଜାଣିଥିବା ବିଷୟ । ଯଜ୍ଞସ୍ଥଳରେ ଏକ କୁଣ୍ଡରେ ଅଗ୍ନି ଥାଏ । ସେଥିରେ ପକାଇ ଜାଳିବା ପାଇଁ ସମାଧି ଭାବରେ ଛୋଟ ଛୋଟ କାଠଖଣ୍ଡଠାରୁ ଆରମ୍ଭ କରି ଉନ୍ନତ ଔଷଧ, ପଟ୍ଟବସ୍ତ୍ର, ସୁବର୍ଣ୍ଣ (ସୁନା), ଘୃତ(ଘିଅ) ଇତ୍ୟାଦି ଅନେକ କିଛି ରହିଥାଏ । ଯଜ୍ଞ କାର୍ଯ୍ୟ କରିବା ପାଇଁ ‘ଜଜମାନ’, କରାଇବା ପାଇଁ ‘ରତ୍ନିକ’ମାନେ ମଧ୍ୟ ରହିଥାନ୍ତି । ଏଭଳି ବାହ୍ୟତଃ ହେଉଥିବା ଯଜ୍ଞ ଧର୍ମଯୁକ୍ତ କି ଅଧର୍ମ ବୋଲି ବିଚାର କଲେ, ଗୀତାରେ ଉଗ୍ରବାନ କହିଥିବା ଯଜ୍ଞ ଧର୍ମଯୁକ୍ତ ବୋଲି ଜଣାପଡୁଛି । ମାନବ କଷ୍ଟନା କରିଥିବା ଯଜ୍ଞଗୁଡ଼ିକ ଅଧର୍ମ ବୋଲି ଜଣାପଡୁଛି । ଏଠାରେ ପ୍ରଶ୍ନ ଆସେ

ଯେ, ଅଗ୍ନିରେ ଦ୍ରବ୍ୟଗୁଡ଼ିକୁ ପକାଇ ମନ୍ତ୍ରଯୁକ୍ତ ଭାବରେ ପୋଡ଼ିବା, ଭଗବାନ କହିଥିବା ଦୁଇ ଯଜ୍ଞ ଭିତରୁ କ'ଣ ଗୋଟିଏ ହୋଇଥିବା ଦ୍ରବ୍ୟଯଜ୍ଞ ନୁହେଁ? ଏହାର ସମାଧାନ କ'ଣ ବିଚାର କରନ୍ତୁ । ଅଷ୍ଟମ ଅଧ୍ୟାୟ ହୋଇଥିବା ରାଜବିଦ୍ୟା ରାଜଗୃହ୍ୟ ଯୋଗ ନାମକ ଅଧ୍ୟାୟର ୨୪ତମ ଶ୍ଳୋକରେ ଏବଂ ସପ୍ତମ ଅଧ୍ୟାୟ କୁହାଯାଉଥିବା ଅକ୍ଷର ପରବ୍ରହ୍ମ ଯୋଗର ୪ର୍ଥତମ ଶ୍ଳୋକରେ ଶରୀର ଭିତରେ ହେଉଥିବା ଯଜ୍ଞର ଅଧିପତି ଭାବରେ ମୁଁ ରହିଛି ବୋଲି କହିଛନ୍ତି । ଏଇକଥା ଅନୁସାରେ ଯଜ୍ଞଗୁଡ଼ିକ ବାହାରେ ହୋଇନଥାଏ ବୋଲି ଜଣାଯାଉଛି । ତେଣୁ ବାହାରେ ହେଉଥିବା ଯଜ୍ଞଗୁଡ଼ିକ ଅଧର୍ମଯଜ୍ଞ ଆଉ ଭଗବାନ କହିଥିବା ଯଜ୍ଞ ଧର୍ମଯଜ୍ଞ ବୋଲି ଭଲରେ ବୁଝାଯାଉଛି । ସେଥିଲାଗି ଭଗବାନ କହିଥିବା ସେହି ଯଜ୍ଞ ଦୁଇଟି ବାବଦରେ ବିଷୟ ଭାବରେ ଜାଣିବା ।

ଉପର ଶ୍ଳୋକରେ କୁହାଯାଇଥିବା ଦ୍ରବ୍ୟଯଜ୍ଞ, ଜ୍ଞାନଯଜ୍ଞ ମଧ୍ୟରୁ ଜ୍ଞାନଯଜ୍ଞ ଶ୍ରେଷ୍ଠ ବୋଲି କହିଛନ୍ତି । ଦ୍ରବ୍ୟଯଜ୍ଞ କାହିଁକି ଶ୍ରେଷ୍ଠ ନୁହେଁ ବିଚାର କଲେ, କରାଯାଉଥିବା ଦ୍ରବ୍ୟଯଜ୍ଞ ପ୍ରକୃତି ସମ୍ବନ୍ଧୀୟ, ତେଣୁ ପରମାତ୍ମାଙ୍କୁ ପାଇବା ପାଇଁ ଏହି ଯଜ୍ଞ କାର୍ଯ୍ୟକରିବ ନାହିଁ । ପ୍ରକୃତି ସମ୍ବନ୍ଧୀୟ ଦ୍ରବ୍ୟଗୁଡ଼ିଏ ଏହି ଯଜ୍ଞରେ ଜଳିଯାଇଥାଏ । ଦ୍ରବ୍ୟଯଜ୍ଞରେ ଜନ୍ମର କାରଣ ହୋଇଥିବା କର୍ମ ଅଭିବୃଦ୍ଧି ହୋଇଥାଏ । ଭଗବାନ ଜଣାଇଥିବା ଯଜ୍ଞଗୁଡ଼ିକ ବାବଦରେ ଆମକୁ ଜଣାଥାଉ ବା ନଥାଉ, କିନ୍ତୁ ଆମେ ସମସ୍ତେ ସବୁଦିନ ଯଜ୍ଞ କରିଆସୁଛେ । ଜାଣିଥିବା ଜ୍ଞାନାମାନେ କରିପାରନ୍ତି, ହେଲେ କିଛି ଜଣା ନଥିବା ଆମେମାନେ ଯଜ୍ଞ କରୁଛେ ବୋଲି କିପରି କହୁଛନ୍ତି ! ବୋଲି ଆଶ୍ଚର୍ଯ୍ୟ ହେବା ଆବଶ୍ୟକ ନାହିଁ । ବାସ୍ତବରେ ସମସ୍ତେ ସବୁଦିନ ଦୁଇଥର କିମ୍ବା ତିନିଥର ଯଜ୍ଞ କରିଥାନ୍ତି, ତାହା ହିଁ କୁହାଯାଇଥିବା ଦ୍ରବ୍ୟଯଜ୍ଞ ।

ଯଜ୍ଞଗୁଡ଼ିକ ଶରୀରରେ ହୋଇଥାଏ ସ୍ୱତ୍ୱ ଅନୁସାରେ, ଆମ ଶରୀରରେ ଭଗବାନ କହିଥିବା ଦ୍ରବ୍ୟଯଜ୍ଞ, ଜ୍ଞାନଯଜ୍ଞ ଦୁଇଟି ହୋଇଥାଏ । ସମସ୍ତେ କରି ପାରୁଥିବା, କରିବା ଉଚିତ୍ ହୋଇଥିବା, ଆଜି ମଧ୍ୟ କରୁଥିବା ଯଜ୍ଞ ହେଉଛି ଦ୍ରବ୍ୟଯଜ୍ଞ । ସର୍ବ ଜୀବରାଶିର ଜୀର୍ଣ୍ଣାଶୟରେ ଜଠରାଗ୍ନି ଦ୍ୱାରା ଆମେ ଖାଉଥିବା ଆହାର ଜୀର୍ଣ୍ଣ ହେଉଛି । ମୁଖ ଦ୍ୱାରା ଭିତରକୁ ପଠା ଯାଉଥିବା ଆହାର ପଦାର୍ଥ

ଜଠରାଗ୍ନିରେ ଜଳିଯାଉଛି । ଜୀର୍ଣ୍ଣାଶୟ ନାମକ ଯଜ୍ଞକୁଣ୍ଡରେ, ଜଠରାଗ୍ନି ନାମକ ଅଗ୍ନିର ଉଦ୍ଭାପରେ ଅନେକ ପ୍ରକାରର ପଦାର୍ଥ ଜଳିବା ଜୀର୍ଣ୍ଣ ପ୍ରକ୍ରିୟାକୁ ‘ଦ୍ରବ୍ୟଯଜ୍ଞ’ କହିଛନ୍ତି । ଏହି ଦ୍ରବ୍ୟଯଜ୍ଞ ସବୁଦିନ ଆମ ଶରୀରରେ ହୁଏ ବୋଲି ସ୍ୱୀକାର କରିବାକୁ ପଡ଼ିବ । ଦିନକୁ ଦୁଇ ବା ତିନି ପର୍ଯ୍ୟାୟ ସେହି ଅଗ୍ନିକୁଣ୍ଡରେ ବିଭିନ୍ନ ପ୍ରକାରର ଆହାର ପଦାର୍ଥ ଆମେ ପକାଇଛେ । ଏମିତି ନକରିବା ଦ୍ୱାରା କିମ୍ବା ଚିକିତ୍ସା ଡେରି ହୋଇଗଲେ, ସେହି ଅଗ୍ନିର ପ୍ରକୋପ ଜୀର୍ଣ୍ଣାଶୟର କାରୁକୁ ତାପିତ କରିବା ଦ୍ୱାରା, ଆମକୁ ଭୋକ ଲାଗୁଛି । କେତେକ ମୋ ପେଟ ଜଳିଲାଣି କିମ୍ବା ‘ମୋ’ ପେଟରେ ନିଆଁ ଜଳିଲାଣି’ ବୋଲି କହି ନିଜର କ୍ଷୁଧାକୁ ସୂଚିତ କରିଥା’ନ୍ତି । ‘ମୋ’ ପେଟ ଜଳିଲାଣି’ କହିବାରେ ଯେତକି ସତ୍ୟ ରହିଛି ତାହା ମୁଖ୍ୟ ଦ୍ୱାରା ବାହାରକୁ ଆସୁଥିଲେ ମଧ୍ୟ, ସେ ନିଆଁ କ’ଣ, କେଉଁଠାରୁ ଆସିଲା ବୋଲି ଆଲୋଚନା ନକରିବା ଦ୍ୱାରା, ସେଠାରେ ହେଉଥିବା ଯଜ୍ଞ କ’ଣ କାହାକୁ ବୁଝାଯାଇ ନାହିଁ । ଏହି ଯଜ୍ଞର ଅଗ୍ନି ହେଉଛି ଜଠରାଗ୍ନି, ଜଳାଇ ଦିଆଯାଉଥିବା ସମୀଧ ହେଉଛି ନାନା ପ୍ରକାରର ଆହାର ଦ୍ରବ୍ୟ, ଯଜ୍ଞ କରୁଥିବା ପାତ୍ର ହେଉଛି ଜୀବ । ଅଗ୍ନି ଭାବରେ ରହି ଜଳାଇଥାଏ ଆତ୍ମା ବୋଲି ଜଣାଯାଉଛି । ଏହା ବାବଦରେ ପୁରୁଷୋତ୍ତମପ୍ରାଚ୍ଠି ଯୋଗର ୧୪ତମ ଶ୍ଳୋକରେ ‘ଅହଂ ବୈଶ୍ୱାନରୋ ଭୃତ୍ୱା ପ୍ରାଣିନାଂ ଦେହମାଶ୍ରିତଃ । ପ୍ରାଣା ପ୍ରାଣ ସମୟୁକ୍ତଃ ପଚାମ୍ୟନ୍ତଂ ଚତୁର୍ବିଧମ୍ ॥’ ବୋଲି କହିଛନ୍ତି । ଯାହାର ଭାବାର୍ଥ ହେଉଛି ସମସ୍ତ ଦେହର ଜୀର୍ଣ୍ଣାଶୟରେ ଅଗ୍ନିସ୍ୱରୂପ ରହି ଖାଇଥିବା ଋଷି ପ୍ରକାରର ଆହାର ପଦାର୍ଥକୁ ମୁଁ ଜୀର୍ଣ୍ଣ କରିଥାଏ ।

ବିଜ୍ଞାନର ମତ ଅନୁସାରେ ଶରୀରର ଜୀର୍ଣ୍ଣାଶୟରେ ତିନିଗୋଟି ରସ ଅନ୍ୟ ଗ୍ରନ୍ଥିଗୁଡ଼ିକରୁ ଆସି ମିଶିଥାଏ । ଏହି ତିନି ରସର ରାସାୟନ ସମ୍ମିଶ୍ରଣରେ ଅଗ୍ନି ତତ୍ତ୍ୱ ସୃଷ୍ଟି ହୋଇଥାଏ । ସେହି ଅଗ୍ନି ତତ୍ତ୍ୱର କୌଣସି ପଦାର୍ଥକୁ ଭସ୍କୃତ କରିବା ଶକ୍ତି ରହିଛି । ଏହି ଅଗ୍ନି ଶରୀରର ଗ୍ରନ୍ଥିଗୁଡ଼ିକରୁ ଜନ୍ମ ହୋଇଥାଏ । ଏହି ପ୍ରକ୍ରିୟା ବା ଦ୍ରବ୍ୟଯଜ୍ଞ ପ୍ରତ୍ୟକ୍ଷତଃ ଦେଖାନଗଲେ ମଧ୍ୟ ସମସ୍ତଙ୍କ ଶରୀରରେ ସର୍ବଦା ହେଉଛି । ଜୀର୍ଣ୍ଣାଶୟରେ ହେଉଥିବା ଏହି ଯଜ୍ଞପାଇଁ ନିତ୍ୟଭାବରେ ନାନା ପ୍ରକାରର ଦ୍ରବ୍ୟ ବା ଆହାର ପଦାର୍ଥ ରହିବା ନିହାତି ଆବଶ୍ୟକ

ହୋଇଥାଏ । ତାଲି, ଚାଉଳ, ତେଲ, ଲୁଣ, ଲଙ୍କା, ମସଲା, ପରିବା ଇତ୍ୟାଦି ବସ୍ତୁଗୁଡ଼ିଏ ନିହାତି ପାଖରେ ରହିଥିବା ଆବଶ୍ୟକ । ଏହି ବସ୍ତୁଗୁଡ଼ିକ ମିଳିବାକୁ ହେଲେ ଟଙ୍କା ଦରକାର, ଟଙ୍କା ପାଇଁ କୌଣସି କାର୍ଯ୍ୟ କରିବାକୁ ପଡ଼ିବ । କାର୍ଯ୍ୟ କରିବା ଦ୍ଵାରା ନୂତନ କର୍ମ ଆସିବ, ତାକୁ ଅନୁଭବ କରିବା ପାଇଁ ଜନ୍ମ ହେବାକୁ ପଡ଼ିବ, ଜନ୍ମ ପୁନଃ ନୂତନ କର୍ମ ଅର୍ଜନ କରିବ, ତାକୁ ପୁଣି ଅନୁଭବ କରିବାକୁ ପୁନଃ ଜନ୍ମ ହେବ । ଲକ୍ଷ୍ୟକଲେ ଏହା ଏକ ଚକ୍ରଭଳି ଦେଖା ଯାଇଥାଏ । ଏହି ଜନ୍ମମରଣ ଚକ୍ରରେ କାହିଁ କେଉଁ କାଳରୁ ଛନ୍ଦି ହୋଇଥିବା ଜୀବ ସେଥିରୁ ବହିର୍ଗତ ହେବାକୁ ଏକୈକ ମାର୍ଗ ରହିଛି । ତାହା ହିଁ ‘ଜ୍ଞାନଯଜ୍ଞ’ । ଦ୍ରବ୍ୟଯଜ୍ଞ ଦ୍ଵାରା ଜୀବ କର୍ମ ଚକ୍ରରେ ଛନ୍ଦି ହେଉଥିବା ସ୍ଥଳେ, ସେଥିରୁ ତାକୁ ମୁକୁଳାଇବା ଶକ୍ତି କେବଳ ଜ୍ଞାନଯଜ୍ଞର ରହିଥାଏ । ସେଥିଲାଗି ଦ୍ରବ୍ୟଯଜ୍ଞ ଅପେକ୍ଷା ଜ୍ଞାନଯଜ୍ଞ ଶ୍ରେଷ୍ଠ ବୋଲି ଭଗବାନ କହିଛନ୍ତି ।

ଜ୍ଞାନଯଜ୍ଞ ସମସ୍ତେ କରିପାରନ୍ତି ନାହିଁ, କେବଳ କର୍ମଯୋଗୀ ଏବଂ ବ୍ରହ୍ମଯୋଗୀମାନେ କରିପାରନ୍ତି । ଜ୍ଞାନଯଜ୍ଞ ଶରୀରର ଶୀରୋଭାଗରେ ହୋଇଥାଏ । ଦ୍ରବ୍ୟଯଜ୍ଞର ବେଦିକା ଜୀର୍ଣ୍ଣାଶୟ ହେବାବେଳେ, ଜ୍ଞାନଯଜ୍ଞ ଶରୀରର ଶୀରୋଭାଗ (ମୁଣ୍ଡ)ରେ ହୋଇଥାଏ । ଏହା ପୂର୍ବରୁ ଆମେ ଜାଣିଥିଲେ ଯେ ଯୋଗୀର ଶୀରୋଭାଗରେ ଜ୍ଞାନଶକ୍ତି ରହିଥାଏ, ଜ୍ଞାନାଗ୍ନି ଦ୍ଵାରା ସେମାନଙ୍କର କର୍ମ ଦହନ ହୋଇଯାଇଥାଏ, ସେହି ବିଧାନକୁ ଭଗବତ୍ ଗୀତାରେ ଜ୍ଞାନଯଜ୍ଞ କୁହାଯାଇଛି । ଦ୍ରବ୍ୟଯଜ୍ଞରେ ଅର୍ଜିତ କର୍ମସବୁ ଜ୍ଞାନଯଜ୍ଞରେ ଜଳିଯାଇଥାଏ । କର୍ମ ଜଳିଯିବା ଦ୍ଵାରା ଜୀବ ଜନ୍ମରହିତ ହୋଇ ମୋକ୍ଷ ପାଇଥାଏ । ‘ଜ୍ଞାନାଗ୍ନି ସର୍ବ କର୍ମାଣି ଭସ୍ମସାତ୍..’ ନାମକ ବାକ୍ୟାନୁସାରେ ଏହି ଯଜ୍ଞରେ ସମସ୍ତ କର୍ମ ବିନାଶ ହୋଇଥାଏ, ହେଲେ ଏହି ଯଜ୍ଞକୁ ଜ୍ଞାନହୀନମାନେ କରିପାରି ନଥାନ୍ତି, ସେମାନେ ପ୍ରତ୍ୟହ ଦ୍ରବ୍ୟ ଯଜ୍ଞ ପାଇଁ କର୍ମାର୍ଜନ କରି ସେହି କର୍ମଗଣ୍ଡିଲିକୁ ମୁଣ୍ଡରେ ବହନ କରିଥାନ୍ତି, ସେମାନେ ସେମାନଙ୍କ ଯଜ୍ଞ ପାଇଁ କେବଳ କର୍ମାର୍ଜନ କରନ୍ତି ତାହୁଁହେଁ, ସେମାନଙ୍କ ଆଗାମୀ ପାତିମାନଙ୍କ ଯଜ୍ଞ ପାଇଁ ମଧ୍ୟ ଏବେଠାରୁ ବିଭିନ୍ନ ପ୍ରକାରର କର୍ମକାଠ କୁଟ କରୁଛନ୍ତି ।

ଜ୍ଞାନ ଜଣାଥିବା ଲୋକମାନେ ଜ୍ଞାନଯଜ୍ଞ କରି ନିଜର କର୍ମକୁ କ୍ଷୟ କରିବାରେ ଲାଗିଥିବା ବେଳେ, ଆଉ କେତେକ ଜ୍ଞାନୀ ପ୍ରକୃତିର ମାୟାରେ ପଡ଼ି ଶରୀରଯଜ୍ଞ କ’ଣ ନଜାଣି, ବାହ୍ୟଯଜ୍ଞ କରୁଥାଇ, ସ୍ଵାମୀଜୀ ବୋଲି ନାମ କମାଇ, ପ୍ରଜାମାନଙ୍କୁ ମଧ୍ୟ ବାହ୍ୟଯଜ୍ଞ କର ବୋଲି ପ୍ରୋତ୍ସାହନ ଦେବା ଅତି ଶୋଚନୀୟ ବିଷୟ । ଜ୍ଞାନ ବିଷୟରେ କେତେବଡ଼ ଲୋକ କହିଲେ ମଧ୍ୟ, ଅନ୍ଧ ଭାବରେ ଗ୍ରହଣ ନକରି ଶାସ୍ତ୍ରବନ୍ଧ ଭାବରେ ବିଚାର କରି ଉଚିତ୍ ନିର୍ଣ୍ଣୟ ନେଇପାରିଲେ, ଭଗବତ୍ ବାଣୀ ବୁଝିହେବ । କର୍ମକୁ ବିନାଶ କରି ମୋକ୍ଷ ଆଣିଦେଉଥିବା ଜ୍ଞାନଯଜ୍ଞ ବାବଦରେ ଜାଣିବାକୁ, ତାର ଆଚରଣ କରିବାକୁ ହେଲେ, ନିହାତି ଗୁରୁ ଆବଶ୍ୟକ ।

ଏତେ ଶୁଣିବା ପରେ କେତେକଙ୍କ ଠାରେ କିଛି ସନ୍ଦେହ ଆସି ଏହିଭଳି “ଦ୍ରବ୍ୟଯଜ୍ଞ କହିଲେ ଦ୍ରବ୍ୟଗୁଡ଼ିକୁ ଜଳାଇବା କାର୍ଯ୍ୟ ବୋଲି ଥିବା ଅର୍ଥ ଅନୁସାରେ ଜ୍ଞାନଯଜ୍ଞ କହିଲେ ଜ୍ଞାନକୁ ଜଳାଇବା କାର୍ଯ୍ୟ ବୋଲି ଅର୍ଥ ଆସିଥାଏ, ଯଜ୍ଞ କହିଲେ ପୋଡ଼ିବା ବା ଜଳାଇ ଭସ୍ମୀଭୂତ କରିବା ନାମକ ଅର୍ଥ ଆସୁଥିବା ବେଳେ, ଜ୍ଞାନଯଜ୍ଞ ନାମକ କାର୍ଯ୍ୟରେ ଜ୍ଞାନକୁ ଜଳାଇବା ମୁଖ୍ୟକାର୍ଯ୍ୟ ହୁଏ ! ଜ୍ଞାନାର୍ଜନ କର କହୁଥିବା ଆପଣ ଜ୍ଞାନକୁ ଜଳାଇ ଭସ୍ମୀଭୂତ କର କହିବା କ’ଣ ଠିକ୍ ?” ବୋଲି ପଚାରି ପାରନ୍ତି । ତାର ସମାଧାନ ହେଉଛି ! ଦ୍ରବ୍ୟଯଜ୍ଞ କହିଲେ ଦ୍ରବ୍ୟଗୁଡ଼ିକୁ ଜଳାଇଦେବା, ଏହା ବାସ୍ତବ କଥା । ସେହିଭଳି ଜ୍ଞାନଯଜ୍ଞ କହିଲେ ଜ୍ଞାନକୁ ଜଳାଇଦେବା, ଏହା ମଧ୍ୟ ବାସ୍ତବ କଥା, କିନ୍ତୁ ଏଠାରେ ଜ୍ଞାନ କହିଲେ କେଉଁ ଜ୍ଞାନ ବୋଲି ଚିକିଏ ବିଚାର କରିବାକୁ ପଡ଼ିଥାଏ । ଜ୍ଞାନ ଦୁଇ ପ୍ରକାରର, ଗୋଟିଏ ପ୍ରପଞ୍ଚ ଜ୍ଞାନ ବା ଭୌତିକ ଜ୍ଞାନ ଆଉ ଗୋଟିଏ ହେଲା ଐଶ୍ଵରୀୟ ଜ୍ଞାନ ବା ଆତ୍ମଜ୍ଞାନ । ଏଠାରେ କେବଳ ପ୍ରକୃତିଜ୍ଞାନ ବା ପ୍ରପଞ୍ଚ ଜ୍ଞାନକୁ ଜଳାଇ ଦିଆଯାଇଥାଏ ସିନା, ଐଶ୍ଵରୀୟ ଜ୍ଞାନକୁ ଜଳାଇ ଦିଆଯାଇ ନଥାଏ ବୋଲି ଜାଣିବା ଉଚିତ୍ । ପ୍ରପଞ୍ଚ ଜ୍ଞାନ ପାଞ୍ଚ ପ୍ରକାରର । ପାଞ୍ଚ ଜ୍ଞାନେନ୍ଦ୍ରିୟ ଦ୍ଵାରା ଭିତରେ ଥିବା ମନକୁ ମିଳୁଥିବା ପାଞ୍ଚ ପ୍ରକାର ବିଷୟ ଜ୍ଞାନକୁ ପ୍ରପଞ୍ଚ ଜ୍ଞାନ କହୁଛୁ । ଆଖି ଦ୍ଵାରା ଦେଖାଯାଉଥିବା ଦୃଶ୍ୟ ବିଷୟକୁ ଦୃଶ୍ୟଜ୍ଞାନ କହୁଛୁ, ସେହିଭଳି ଶବ୍ଦ ବିଷୟ, ରୁଚି ବିଷୟ, ବାସନା ବିଷୟ, ସ୍ପର୍ଶ ବିଷୟଗୁଡ଼ିକୁ

ମଧ୍ୟ ଭୌତିକ ଜ୍ଞାନ କହୁଛୁ । ଏହି ବିଷୟଗୁଡ଼ିକୁ ଭିତରକୁ ନେଉଥିବା ଆଖି, କାନ, ନାକ, ଜିଭ, ଚର୍ମ ହେଉଛନ୍ତି ଜ୍ଞାନେନ୍ଦ୍ରିୟ । ଶରୀରର ଜ୍ଞାନେନ୍ଦ୍ରିୟ ଗୁଡ଼ିକ ଦ୍ଵାରା ଆସୁଥିବା ବିଷୟ ଜ୍ଞାନ କାରଣରୁ ପାପପୁଣ୍ୟ ନାମକ କର୍ମ ଆସିଥାଏ । ସମ୍ଭବ ହେଉଥିବା ପାପ ପୁଣ୍ୟର ବନ୍ଧନରେ ନପତିବା ହେଉଛି ଜ୍ଞାନଯଜ୍ଞ । ଦ୍ରବ୍ୟଯଜ୍ଞରେ ଚାରି ପ୍ରକାରର ଦ୍ରବ୍ୟ ଜଳିଯାଉଥିବା ସ୍ଥଳେ, ଜ୍ଞାନଯଜ୍ଞରେ ପାଞ୍ଚ ପ୍ରକାରର ଜ୍ଞାନ ଜଳିଯାଇଥାଏ । ୧) ଶ୍ଵେତସାର ୨) ସ୍ଵେହ୍ନସାର ୩) ପୁଷ୍ଟିସାର ୪) ଧାତୁସାର ନାମକ ଏହି ଚାରି ପ୍ରକାରର ଦ୍ରବ୍ୟ ଜଠରାଗ୍ନିରେ ଜଳିଯିବା ଦ୍ରବ୍ୟଯଜ୍ଞ, ସେହିଭଳି ଶବ୍ଦ, ରୂପ, ରସ, ଗନ୍ଧ, ସ୍ପର୍ଶ ନାମକ ପାଞ୍ଚଗୋଟି ଜ୍ଞାନ ସୌଶ୍ରୀୟ ଜ୍ଞାନ ନାମକ ଅଗ୍ନିରେ ବା ଜ୍ଞାନାଗ୍ନିରେ ଜଳିଯିବା ହେଉଛି ଜ୍ଞାନଯଜ୍ଞ । ଏହି ଅନୁସାରେ ଚାରି ପ୍ରକାର ଆହାର ଦ୍ରବ୍ୟକୁ ଜାଳିଥାଏ ଦ୍ରବ୍ୟଯଜ୍ଞ, ପାଞ୍ଚଗୋଟି ଭୌତିକ ଜ୍ଞାନକୁ ଜାଳି ଦେଇଥାଏ ଜ୍ଞାନଯଜ୍ଞ । ଦ୍ରବ୍ୟଯଜ୍ଞ ଆଉ ଜ୍ଞାନଯଜ୍ଞ ଭିତରେ ଥିବା ପାର୍ଥକ୍ୟକୁ ତଳେ ଦେଖନ୍ତୁ ।

ଦ୍ରବ୍ୟଯଜ୍ଞ

ଜ୍ଞାନଯଜ୍ଞ

- | | |
|--|---|
| ୧) ଦ୍ରବ୍ୟଯଜ୍ଞ ପେଟ ଭିତରେ ହୋଇଥାଏ । | ଜ୍ଞାନଯଜ୍ଞ ଶରୀରର ଶୀରୋଭାଗରେ ହୋଇଥାଏ । |
| ୨) ଏଥିରେ ଅନେକ ପ୍ରକାରର ଆହାର ଜଳିଯାଇଥାଏ । | ଏଥିରେ ଅନେକ ପ୍ରକାରର ପାପପୁଣ୍ୟ ଜଳିଯାଇଥାଏ । |
| ୩) ଏହାକୁ ସମସ୍ତେ ଆଚରଣ କରନ୍ତି । | ଏହାକୁ କେବଳ ଯୋଗୀମାନେ ଆଚରଣ କରିଥାନ୍ତି । |
| ୪) ପ୍ରତିଦିନ ବିଧିବଦ୍ଧ ଭାବରେ ନିଶ୍ଚୟ କରିବାକୁ ହୋଇଥାଏ । | ଏହା ଆପଣାଛାଏଁ ହୁଏ ନାହିଁ, ଚେଷ୍ଟା କଲେ ହୋଇଥାଏ । |
| ୫) ଏହା ଦ୍ଵାରା ପାପପୁଣ୍ୟ ଆସିଥାଏ । | ଏହା ଦ୍ଵାରା ପାପପୁଣ୍ୟ ଚଳିଯାଏ । |
| ୬) ଏହା ବାହାରକୁ ଦେଖାଯାଏ । | ଏହା ବାହାରକୁ ଦେଖାଯାଏ ନାହିଁ । |

- ୭) ଏଥିରେ ଥିବା ଅଗ୍ନି ଜଠର ଏଥିରେ ଥିବା ଅଗ୍ନି ହିଁ
 ରସରେ ତିଆରି ହୋଇଥିବା ଜ୍ଞାନ ଦ୍ଵାରା ତିଆରି
 ଜଠରାଗ୍ନି । ହୋଇଥିବା ଜ୍ଞାନାଗ୍ନି ।
- ୮) ଏହାର ଅଗ୍ନି ଗୁଢ଼ିରସରୁ ଜନ୍ମ ଏହାର ଅଗ୍ନି ଗୁରୁପୋଦେଶରୁ ଜନ୍ମ ।
- ୯) ଦ୍ରବ୍ୟଯଜ୍ଞ ଆତ୍ମା ପାଇଁ ଜ୍ଞାନଯଜ୍ଞ ଜୀବାତ୍ମା
 ଉପଯୋଗ ହୋଇଥାଏ । ପାଇଁ ଉପଯୋଗ ହୋଇଥାଏ ।
- ୧୦) ଏଥିରେ ଚନ୍ଦ୍ର ପ୍ରକାରର ଏଥିରେ ପାଞ୍ଚପ୍ରକାରର
 ପୋଷକାହାରକୁ ଜ୍ଞାନକୁ ଆହୁତି ଦିଆଯାଏ ।
 ଆହୁତି ଦିଆଯାଏ ।

(୩) ଶ୍ଳୋକ,୩୪: ତଦ୍ଦିକ୍ଷି ପ୍ରଣିପାତେନ ପରିପ୍ରଣେନ ସେବୟା ।
 ଉପଦେକ୍ଷ୍ୟନ୍ତି ତେ ଜ୍ଞାନଂ ଜ୍ଞାନିନସ୍ତତ୍ ଦର୍ଶିନଃ ॥
 (କର୍ମଯୋଗ, ବ୍ରହ୍ମଯୋଗ)

ଭାବାର୍ଥ : ଆତ୍ମାକୁ ଜାଣିଥିବା ଗୁରୁଙ୍କ ପାଖକୁ ଯାଇ ବିନୟ ବିଧେୟତାର ସହିତ ପ୍ରଣାମକରି, ସେବାକରି, ସମୟାନୁକୂଳ ଭାବେ ପ୍ରଶ୍ନକଲେ ସେମାନେ ଉପଦେଶ ଦେଇ, କର୍ମନାଶକ ଜ୍ଞାନମାର୍ଗକୁ ଦେଖାଇ ପାରନ୍ତି ।

ବିବରଣୀ: ଅନ୍ୟ କେଉଁଠାରେ ଭୁଲ୍ ବୁଝିଲେ ଚଳିବ, ହେଲେ ଗୁରୁଙ୍କୁ ଚିହ୍ନିବାରେ ବା ଚୟନ କରିବାରେ ଭୁଲ୍ କରିବା ଉଚିତ୍ ନୁହେଁ । କାରଣ! ସାରାଜୀବନ ସେମାନଙ୍କୁ ଅନୁସରଣ କରି ତୋତେ ଚଳିବାକୁ ହେବ । ସେଥିଲାଗି ଭଗବାନ ଏହି ଶ୍ଳୋକରେ ନିଜଦିଗରୁ ଗୁରୁଙ୍କ ବାବଦରେ କହିଛନ୍ତି । ଶ୍ଳୋକରେ ସେ ପ୍ରଥମରୁ ‘ତଦ୍ଦିକ୍ଷି’ ବୋଲି କହିଛନ୍ତି । ତାର ଅର୍ଥ ଯିଏ ତତ୍ତ୍ଵ ଜାଣିଥାଏ । ତତ୍ତ୍ଵ କହିଲେ ଶରୀରର ଦ୍ଵିତୀୟ ଆତ୍ମା । ଏ କଥାର ଅନ୍ତରାର୍ଥ ହେଉଛି ଯିଏ ଆତ୍ମା ବାବଦରେ ଜାଣିଥାଏ ସେ ଗୁରୁ । ଗୁରୁମାନେ ମୋକ୍ଷ ଉପାୟ ବତାଇ (ଶିଖାଇ) ଦେଇଥାନ୍ତି । ଜନ୍ମରହିତ ହେବାକୁ ହେଲେ କର୍ମକୁ ସମ୍ପୂର୍ଣ୍ଣ ବିନାଶ କରିବାକୁ ହୋଇଥାଏ । କର୍ମକୁ ବିନାଶ କରିବାକୁ ହେଲେ ତାହା ଜଳିଯିବା ଉଚିତ୍ । ତାହା ଜଳାଇବା ପାଇଁ ଶରୀରାନ୍ତର୍ଯ୍ୟୁତ ଯଜ୍ଞ କରିବାକୁ ହେବ । ଶରୀର ଭିତରେ ଯଜ୍ଞ

କରିବାକୁ ହେଲେ ସେ ଯଜ୍ଞର ବିବରଣ ଜଣାଇବା ବ୍ୟକ୍ତି ଆବଶ୍ୟକ । ସେଭଳି ବ୍ୟକ୍ତିକୁ ପାଇବା ପାଇଁ ଗଭୀର ଅନୁଷ୍ଠାନ ଆବଶ୍ୟକ । ଅନୁଷ୍ଠାନରେ ସେ ବ୍ୟକ୍ତି ମିଳିଗଲେ ମଧ୍ୟ, ତାଙ୍କ ପାଖରେ ବାସ୍ତବ ଜ୍ଞାନ ଅଛି କି ନାହିଁ ଜାଣିବା ପାଇଁ, ଆମ ପାଖରେ ମଧ୍ୟ କିଛିନା କିଛି ଜ୍ଞାନଥିବା ଦରକାର ।

ଗୁରୁ ନଥାଇ ଜ୍ଞାନ କିପରି ଆସିବ ଭାବିବା ଆବଶ୍ୟକ ନାହିଁ । ପୁସ୍ତକ ଦ୍ଵାରା କିମ୍ବା ନିଜେ ଆଲୋଚନା କରିବା ଦ୍ଵାରା, ଗୁରୁଙ୍କୁ ଚିହ୍ନିବା ପାଇଁ ଜ୍ଞାନ ମିଳିପାରେ । ମୁଖ୍ୟ ଭାବରେ ଜାଣିବା ଉଚିତ୍ ଯେ, ! ବାହାରେ ଗୁରୁ ନଥିଲେ ମଧ୍ୟ ଜ୍ଞାନ ମିଳିଥାଏ, କିନ୍ତୁ ଗୁରୁ ନଥାଇ ମୋକ୍ଷ ମିଳିବା ଅସମ୍ଭବ । କର୍ମକୁ ବିନାଶ କରିବା ଉପାୟ ଗୁରୁଙ୍କ ଦ୍ଵାରା ହିଁ ମିଳିଥାଏ । କର୍ମ ଥିବାଯାଏଁ ମୋକ୍ଷ ମିଳି ନଥାଏ । ତେଣୁ ଗୁରୁ ନିହାତି ଆବଶ୍ୟକ । ଗୁରୁ ବାବଦରେ ସମସ୍ତେ ନିହାତି ଆଲୋଚନା କରିବା ଉଚିତ୍ ସିନା କଣ ଆଲୋଚନା କରିବି ଭାବିବା ଅନୁଚିତ । ତୋର ସନ୍ଦେହ ଯେଉଁଠାରେ ଦୂର ହେଉଛି ଗୁରୁ ସେଠାରେ ଅଛନ୍ତି ବୋଲି ଜାଣ । ଯଦି ତୋର ଆଲୋଚନା କରିବା ଶକ୍ତି ମଧ୍ୟ ନାହିଁ, ତେବେ ଆମେ ପଠୁଥିବା ପ୍ରଶ୍ନର ଜବାବ ତୋପାଖରେ ଅଛି କି ନାହିଁ ଦେଖ ।

ତୋର ଗୁରୁ ଅଛନ୍ତି ? ଥିଲେ ସେ ପ୍ରକୃତି ସମ୍ବନ୍ଧୀୟ ବାଣୀ କି ପରମାତ୍ମା ସମ୍ବନ୍ଧୀୟ ବାଣୀ କହୁଛନ୍ତି ? କର୍ମ ଜାତ ହେଉଥିବା ଯଜ୍ଞ କାର୍ଯ୍ୟ କରିବାକୁ କହିଛନ୍ତି କି କର୍ମ ବିନାଶ ହେଉଥିବା ଯଜ୍ଞ ବାବଦରେ କହିଛନ୍ତି ? ଏହା ଥିଲା ବାଣୀ ବା ବୋଧ ସମ୍ବନ୍ଧୀୟ ପ୍ରଶ୍ନ । ଏବେ ଉପଦେଶ ବିଷୟରେ ପ୍ରଶ୍ନ । ତାହା ହେଉଛି ! ତୁ ଉପଦେଶ ପାଇଛୁ ! କି ନାହିଁ ? ଯଦି ପାଇଛୁ ସେହି ଉପଦେଶ ପ୍ରକୃତି ସମ୍ବନ୍ଧୀୟ ଦୃଶ୍ୟ କି ଶବ୍ଦ ସମ୍ବନ୍ଧୀୟ ? ଏଭଳି ଅନେକ ପ୍ରଶ୍ନ କରି ନିଜ ଭିତରେ ତାର ସମାଧାନ ପାଇବାବେଳେ ତୋତେ ଗୁରୁ ମିଳିଛନ୍ତି, ନଚେତ୍ ତୋ ପ୍ରଶ୍ନର ଜବାବ ମିଳିବା ପର୍ଯ୍ୟନ୍ତ ଅନୁଷ୍ଠାନ କର, ଶେଷରେ ସମାଧାନ ଯେଉଁଠାରେ ମିଳିବ ତୋତେ ଗୁରୁ ସେହିଠାରେ ମିଳିବେ ବୋଲି ଜାଣ ।

‘ଉପଦେଷ୍ଟି ତେ ଜ୍ଞାନଂ’ ବାକ୍ୟ ଅନୁସାରେ ଗୁରୁମାନେ କେଉଁ ଉପଦେଶ ଦିଅନ୍ତି ଜାଣିବା ଦରକାର । ଉପଦେଶ ପ୍ରାକୃତିକ ହୋଇ ନଥିବା ଆବଶ୍ୟକ, କର୍ମ ଜଳାଇବା ପାଇଁ ଅନୁକୂଳ ହେବା ଦରକାର । ପଡୋଶୀ ଘରେ ଚୁଲୀ ଅଛି । ସେଥିରେ ନିଆଁ (ଅଗ୍ନି) ଅଛି । ସେଥିରେ କାଠ ଜାଳି ରୋଷେଇ କରି ସେମାନେ ଖାଇ ରୁଚି ଅନୁଭବ କରୁଛନ୍ତି । ଆମେ ମଧ୍ୟ ସେହିକାର୍ଯ୍ୟ କରିବା ଉଚିତ୍ । ରୋଷେଇ ପାତ୍ର, ଅନ୍ୟାନ୍ୟ ସାମଗ୍ରୀ ସବୁ ଯୋଗାଡ କରିଛେ, ଚୁଲୀ ମଧ୍ୟ ଅଛି । କେବଳ ରୋଷେଇ କରିବା ପାଇଁ ଆମ ପାଖରେ ନିଆଁ ନାହିଁ, ସେହି ନିଆଁ ପାଇଁ ପଡୋଶୀକୁ ମାଗି, ସେ ଦାନ କରିଥିବା ନିଆଁ ଆମ ଚୁଲୀରେ ଦେଇ, ଫୁଙ୍କିଲେ ଆମ ଚୁଲୀରେ ମଧ୍ୟ ନିଆଁ ଧରି, କାଠ ଜଳିବ, ଫଳରେ ଖାଦ୍ୟ ପ୍ରସ୍ତୁତ ହେବ, ଖାଇ ଆମ ଭୋକ ମେଣ୍ଟିବ । ଜନ୍ମବନ୍ଧର ଭୋକ ମେଣ୍ଟିବାକୁ ହେଲେ, ଶରୀର ଚୁଲୀରେ କର୍ମକାଠ, ଜ୍ଞାନାଗ୍ନି ନାମକ ଅଗ୍ନିରେ ଜଳିଲେ ତାର ଫଳ ମୋକ୍ଷ ନାମକ ଖାଦ୍ୟ ତିଆରି ହେବ । ଆମ ପାଖରେ ଶରୀର ନାମକ ଚୁଲୀ, କର୍ମ ନାମକ କାଠ, ସାଧନ ନାମକ ସାମଗ୍ରୀ ଥିଲେ ମଧ୍ୟ ଗୁରୁଙ୍କ ଶରୀରରେ ଥିବା ଜ୍ଞାନାଗ୍ନି କଣାଏ ଆମକୁ ତାଙ୍କଠାରୁ ମାଗି ଆଣିବାକୁ ପଡିବ । ପ୍ରଥମେ ଗୁରୁଙ୍କ ପାଖରୁ କଣାଏ ଅଗ୍ନି ଆଣି, ତା ଦ୍ଵାରା ଚେଷ୍ଟା ପୂର୍ବକ ଅର୍ଥାତ୍ ଯୋଗସାଧନା ଦ୍ଵାରା କର୍ମକୁ ଜଳାଇବାକୁ ହେବ ।

ପ୍ରଥମେ ଗୁରୁଙ୍କ ପାଖରୁ ଅଗ୍ନି ପାଇବାକୁ ‘ଗୁରୁପୋଦେଶ’ କହନ୍ତି । ଜ୍ଞାନାଗ୍ନି ହସ୍ତଦ୍ଵାରା, ପାଦଦ୍ଵାରା, ଦୃଷ୍ଟିଦ୍ଵାରା ଗୁରୁଙ୍କଠାରୁ ବାହାରକୁ ଆସିଥାଏ ବୋଲି ଜାଣିଛେ । ଗତ କାଳରେ ଯୀଶୁଙ୍କୁ ତାଙ୍କ ଗୁରୁ ଯୋହନ ନିଜର ହସ୍ତ ଦ୍ଵାରା ଜ୍ଞାନାଗ୍ନି ଦାନ କରିଥିବା ଇତିହାସ ରହିଛି । ଯୋଗୀ ବେମନ ମଧ୍ୟ ତାଙ୍କ ଗୁରୁଙ୍କ ହସ୍ତରୁ ଜ୍ଞାନାଗ୍ନି ପାଇଥିଲେ । କେତେକ ସେମାନଙ୍କ ଗୁରୁ ମାନଙ୍କଠାରୁ ଜ୍ଞାନାଗ୍ନି ପାଇଥିଲେ । ଏହିଭଳି ଉପଦେଶ ପ୍ରାପ୍ତିର ଅନେକ ଦୃଷ୍ଟାନ୍ତ ରହିଛି ଯାହା ପ୍ରାକୃତିକ ନୁହେଁ ।

ଏହି ଶ୍ଳୋକରେ ଜଣେ ଗୁରୁଙ୍କ ପାଖରେ ଜଣେ ଶିଷ୍ୟ କିପରି ରହିବା ଉଚିତ୍ ତାହା ଜଣାଇଛନ୍ତି । ବିନୟର ସହିତ ପ୍ରଣାମ କରିବା, ସମୟୋଚିତ ଭାବରେ ପ୍ରଶ୍ନ କରିବା, ସେବା କରିବା ଇତ୍ୟାଦି ବିଷୟକୁ ଜାଣି ଆଚରଣ

କରିପାରିଲେ ଉଚିତ ଫଳ ମିଳିଥାଏ । ଭଗବାନ କହିବା ଭଳି ପ୍ରକୃତ ଗୁରୁ ମିଳିଥାନ୍ତି ।

(୩) ଶ୍ଳୋକ, ୩୫ : ଯଜ୍ଞାତ୍ମା ନ ପୁନର୍ମୋହିମେବଂ ଯାସ୍ୟସି ପାଶୁବ ! ।

ଯେନ ଭୃତାନ୍ୟଶେଷାଣି ବ୍ରହ୍ମସ୍ୟସ୍ୟାମ୍ବନ୍ୟଥୋ ମୟି ॥

(ବ୍ରହ୍ମଯୋଗ)

ଭାବାର୍ଥ : ଯେଉଁ ଜ୍ଞାନ ଦ୍ଵାରା ମୋହ ଜାତ ହୋଇନଥାଏ, ଯେଉଁ ଜ୍ଞାନ ଦ୍ଵାରା ସର୍ବଜୀବରାଶିରେ ଆତ୍ମାକୁ, ଆତ୍ମାରେ ସର୍ବଜୀବରାଶିକୁ ଜାଣିହୁଏ ସେହି ଜ୍ଞାନକୁ ତୁ ଜାଣିପାରିବୁ ।

ବିବରଣୀ : ତତ୍ତ୍ଵବିତ୍ ଗୁରୁମାନଙ୍କ ନିକଟରେ ଜ୍ଞାନର୍ଜନ କଲେ, ସେହି ଜ୍ଞାନ ଦ୍ଵାରା ସାଧକ ହୋଇ ନିଜ ଭିତରେ ଆତ୍ମଦର୍ଶନ କରିହୁଏ । ଆତ୍ମା ବିଷୟ ଜାଣିଯିବା ପରେ ଆତ୍ମା ନଥିବା ଜୀବରାଶି ନାହାନ୍ତି, ନିଜଠାରେ ଥିବା ଭଳି ସମସ୍ତ ଜୀବରାଶିଙ୍କଠାରେ ଆତ୍ମା ମଧ୍ୟ ରହିଛି ବୋଲି ସହଜରେ ଜାଣିହେବ । ଶରୀରରେ ଆତ୍ମା, ଆତ୍ମାରେ ଶରୀର ରହିଛି ବୋଲି ଜାଣି ହେବ । ଗୁରୁଙ୍କ ନିକଟରେ କର୍ମ ନିର୍ମୂଳ ହେଉଥିବା ଜ୍ଞାନବିଧି ଦୁଇଟି ବୋଧ ହେବା ପରେ, ସେଥିରୁ ପ୍ରଥମଟି ହୋଇଥିବା ବ୍ରହ୍ମଯୋଗରେ ଆତ୍ମାକୁ ଦେଖିହେବ । ଆଖିରେ ନୁହେଁ ଆତ୍ମା ଜ୍ଞାନଦୃଷ୍ଟିରେ ଦେଖାଯାଇଥାଏ । ଦ୍ଵିତୀୟ ଜ୍ଞାନବିଧି ହୋଇଥିବା କର୍ମଯୋଗରେ ଆତ୍ମଦର୍ଶନ ହୋଇ ନଥାଏ । କର୍ମଯୋଗରେ ସାଧାରଣ କାର୍ଯ୍ୟ କରିବା ଛଡ଼ା କୌଣସି ସାଧନା ନଥାଏ । କର୍ମଯୋଗରେ ଭିତର ସାଧନା ଛଡ଼ା ବାହାରେ ଦେଖାଯିବା ସାଧନା କିଛି ନଥାଏ । ବ୍ରହ୍ମଯୋଗ ହେଉଛି ବାହାରକୁ ଦେଖାଯାଉଥିବା ସାଧନା । ଆତ୍ମାକୁ ଜାଣିବା ବ୍ରହ୍ମଯୋଗ ଦ୍ଵାରା ସମ୍ଭବ ହୋଇଥାଏ ବୋଲି ଜାଣିବା ଉଚିତ୍ ।

(୩) ଶ୍ଳୋକ, ୩୬ : ଅପି ଚେଦସି ପାପେଭ୍ୟଃ ସର୍ବେଭ୍ୟଃ ପାପକୃତ୍ତମଃ ।

ସର୍ବଂ ଜ୍ଞାନପୁବେନୈବ ବୃଜିନ୍ ସନ୍ତରିଷ୍ୟସି ॥

(କର୍ମଯୋଗ, ବ୍ରହ୍ମଯୋଗ)

ଭାବାର୍ଥ : ଅଖିଳ ପାପାତ୍ମାନଙ୍କ ମଧ୍ୟରେ ତୁ କେତେବଡ଼ ଅଧମ ପାପୀ ହୋଇଥିଲେ ମଧ୍ୟ, ପାପ ନାମକ ସମୁଦ୍ରକୁ ତୁ ଜ୍ଞାନ ନାମକ ଛୋଟ ଡଙ୍ଗାରେ ପାରିହୋଇ ପାରିବୁ ।

ବିବରଣୀ : କେତେକେଉଁ ଜନ୍ମରୁ ପାପାର୍ଜନ କରି କରି ସଞ୍ଚିତକର୍ମ ସମୁଦ୍ର ଭଳି ଥିଲେ ମଧ୍ୟ, କର୍ମ ଜଳାଇବା ନିୟମ ଜାଣିବା ଦ୍ଵାରା, ଯୋଗନୈକାରେ କର୍ମ ସମୁଦ୍ରକୁ ସହଜରେ ପାରିହୋଇ ପାରିବୁ । କେତେବଡ଼ କର୍ମ ଥିଲେ ମଧ୍ୟ ଭୟକରିବା ଦରକାର ନାହିଁ । କାରଣ ! ଗୁରୁଙ୍କ ପାଖରୁ ଆଣିଥିବା ଅଗ୍ନି (ଜ୍ଞାନାଗ୍ନି) ଦ୍ଵାରା ଶରୀରରେ ଜ୍ଞାନଯଜ୍ଞ ଆଚରଣ କିମ୍ବା କର୍ମଯୋଗ ଆଚରଣ ବିଧି ଜାଣିବା ପରେ ଆଉ ଭୟ ରହିନଥାଏ । ସେହି କର୍ମରୁ ସହଜରେ ମୁକୁଳିଯାଇ ପାରିବୁ । ବଡ଼ ସମୁଦ୍ର ହେଲେ ମଧ୍ୟ ଛୋଟ ନାବ ଦ୍ଵାରା ପାରିହୋଇ ପାରିବା ଭଳି କେତେବଡ଼ କର୍ମ ହେଲେ ମଧ୍ୟ ଛୋଟ ଅଗ୍ନିକଣାଟିଏ ଦ୍ଵାରା ତାକୁ ଜାଳିଦେଇ ପାରିବା । ସେହି ବିଷୟ ତଳ ଶ୍ଳୋକରେ ଆହୁରି କହିଛନ୍ତି, ଜାଣିବା ।

(୩) ଶ୍ଳୋକ, ୩୭ : ଯଥୈଧାଂସି ସମିଧୋଂଗ୍ନିର୍ଭସ୍ମସାତ୍ କୁରୁତେଂଜୁନ ।

ଜ୍ଞାନାଗ୍ନିଃ ସର୍ବକର୍ମାଣି ଭସ୍ମସାତ୍ କୁରୁତେ ତଥା ॥

(କର୍ମଯୋଗ, ବ୍ରହ୍ମଯୋଗ)

ଭାବାର୍ଥ : ଯେମିତି ଅଗ୍ନିରେ କାଠ ପୋଡ଼ିଯାଏ, ସେମିତି ଜ୍ଞାନାଗ୍ନିରେ ସମସ୍ତ କର୍ମ ପୋଡ଼ିଯାଏ ।

ବିବରଣୀ : ଏକଥା ଆଗରୁ କୁହାଯାଇଛି । ଜ୍ଞାନାଗ୍ନି ଦଗ୍ଧ କର୍ମାଣାଂ... ବୋଲି ଥିବା ୧ ୯ତମ ଶ୍ଳୋକରେ ଜ୍ଞାନାଗ୍ନି ବାବଦରେ କହିବାବେଳେ, ବିଶ୍ଵାସ କରିନଥିବା କୌଣସି ଲୋକ ଏଠାରେ ସମ୍ପୂର୍ଣ୍ଣ ବିଶ୍ଵାସ କରିବାକୁ ସୁଯୋଗ ରହିଛି । ସତରେ ଜ୍ଞାନାଗ୍ନି ଅଛି ବୋଲି ଏଠାରେ ତାର ଏକ ଉଦାହରଣ ମଧ୍ୟ ଦେଇଛନ୍ତି । ସମସ୍ତ କର୍ମ ବିନାଶ କରୁଥିବା ଜ୍ଞାନାଗ୍ନି ଯାହାଠାରେ ନାହିଁ ସେ ଯୋଗୀ ନୁହେଁ ବୋଲି ଆତ୍ମସଂଯମ ଯୋଗର ପ୍ରଥମ ଶ୍ଳୋକରେ ମଧ୍ୟ କହିଛନ୍ତି । ଲୋକଦୃଷ୍ଟିରେ ମୁଁ ଗୀତା ଲେଖୁଥିବା ସ୍ଵାମୀଜୀ ଭାବରେ, ବଡ଼ଜ୍ଞାନୀ ଭାବରେ, ମହା ମର୍ଯ୍ୟାଦାବନ୍ଧୁ ଭାବରେ ଥିଲେ ମଧ୍ୟ ମୋଠାରେ ଜ୍ଞାନାଗ୍ନି

ନଥିଲେ କିଛି ଲାଭ ନାହିଁ । ଇଶ୍ଵରଙ୍କ ଦୃଷ୍ଟିରେ ହେଉ, ଆଧ୍ୟାତ୍ମିକ ବିଦ୍ୟା ଅନୁସାରେ ହେଉ, ମୁଁ ଯୋଗୀ ବୋଲାଉବା ପାଇଁ ଅଯୋଗ୍ୟ ହେବି । କାହାଠାରେ ମଧ୍ୟ ଏହି ସୂତ୍ର ଲାଗୁହୁଏ ।

(୩) ଶ୍ଳୋକ,୩୮ : ନ ହି ଜ୍ଞାନେନ ସଦୃଶଂ ପବିତ୍ରମିହ ବିଦ୍ୟତେ ।

ତତ୍ ସ୍ଵୟଂ ଯୋଗସଂସିଦ୍ଧଃ କାଳେନାତ୍ମନି ବିଦତି ॥

(କର୍ମଯୋଗ)

ଭାବାର୍ଥ : ଜ୍ଞାନ ସମାନ ଏ ବିଶ୍ଵରେ ଆଉ କିଛି ମଧ୍ୟ ନାହିଁ, ତାଠାରୁ ପବିତ୍ର କିଛି ନାହିଁ । କର୍ମଯୋଗ ଆଚରଣ କରୁଥିବା କର୍ମଯୋଗୀ କାଳକ୍ରମେ ମୋକ୍ଷର ନିକଟତର ହୋଇଥାଏ ।

ବିବରଣୀ : ଜ୍ଞାନାଗ୍ନି ସମାନ ଏ ଦୁନିଆରେ ଆଉକିଛି ନାହିଁ । ଏହି ଅଗ୍ନି ଠାରୁ ପବିତ୍ର ଜିନିଷ ମଧ୍ୟ ଆଉକିଛି ନାହିଁ । କର୍ମଯୋଗୀ କାଳକ୍ରମେ ତାର କର୍ମକୁ ଜଳାଇଥାଏ । ଏମିତି ଦିନେ ତାର ଥିବା ସମସ୍ତ କର୍ମ ଜଳି ସମାପ୍ତ ହୋଇଯାଏ, ସେତେବେଳେ ସେ ଯୋଗୀର ମୋକ୍ଷ ହୋଇଥାଏ ।

(୩) ଶ୍ଳୋକ,୩୯ : ଶ୍ରଦ୍ଧାୟନ୍ତଃ ଲଭତେ ଜ୍ଞାନଂ ତତ୍ପରସ୍ଵୟତେହିୟଃ ।

ଜ୍ଞାନଂ ଲକ୍ଷ୍ମୀପରଂ ଶାନ୍ତି ମଚିରେଶାଧୁଗଚ୍ଛତି ॥

(ବ୍ରହ୍ମଯୋଗ)

ଭାବାର୍ଥ : ଶ୍ରଦ୍ଧାୟନ୍ତ ହୋଇ ଇହିୟ ନିଗ୍ରହ କରୁଥିବା ତତ୍ପରମାନେ ଜ୍ଞାନଲାଭ କରିଥାନ୍ତି, ଜ୍ଞାନ ମିଳିବା ପରେ ସେମାନେ ଖୁବ୍ ଶାନ୍ତ ମୋକ୍ଷ ପାଇପାରନ୍ତି ।

ବିବରଣୀ : ଯିଏ ଇହିୟନିଗ୍ରହ ଜ୍ଞାନ ଜାଣି ଇଶ୍ଵରଙ୍କୁ ଜାଣିବାରେ ଶ୍ରଦ୍ଧା ରଖି, ଏକଧ୍ୟାନ ହୋଇ ରହିଥାଏ ସେ ବ୍ୟକ୍ତିକୁ ଜ୍ଞାନାଗ୍ନି ମିଳିଥାଏ । ଜ୍ଞାନାଗ୍ନି ମିଳିବାର କିଛିକାଳ ପରେ ତାର ସମସ୍ତ କର୍ମ ଜଳିଯାଏ, ତେଣୁ ତାର ଖୁବ୍‌ଶାନ୍ତ ମୋକ୍ଷ ହୁଏ ବୋଲି ଭଗବାନ କହିଛନ୍ତି । ଇହିୟ ନିଗ୍ରହ ଏବଂ ସେଗୁଡ଼ିକର କାର୍ଯ୍ୟକୁ ଅଟକାଇବା କେବଳ ବ୍ରହ୍ମଯୋଗରେ ସମ୍ଭବ ।

(୩) ଶ୍ଳୋକ, ୪୦ : ଅଞ୍ଜଣାଶ୍ରଦ୍ଧଧ୍ୟାନଃ ସଂଶୟାତ୍ମା ବିନଶ୍ୟତି ।

ମ ନାୟଂ ଲୋକୋଽସ୍ତି ନ ପରୋ ନ ସୁଖଂ ସଂଶୟାତ୍ମନଃ ॥

(ଜୀବାତ୍ମା)

ଭାବାର୍ଥ : ସଂଶୟାତ୍ମା ଭାବରେ (ସନ୍ଦେହ ରଖି), ଶ୍ରଦ୍ଧାହୀନ ହୋଇ, ଜ୍ଞାନଶୂନ୍ୟ ହୋଇଥିବା ବ୍ୟକ୍ତି ଅଧୋଗତି ହୋଇଥାଏ । ଏହି ସଂଶୟାତ୍ମାର ଇହ, ପରଲୋକରେ କେଉଁଠି ମଧ୍ୟ ସୁଖ ନଥାଏ ।

ବିବରଣୀ : ଏହି ଶ୍ଳୋକରେ ସଂଶୟାତ୍ମା ବିଷୟରେ ଅଧିକ କହିଛନ୍ତି । ସଂଶୟ ରହି ତାର ସମାଧାନ କଣ ଜାଣିନଥିବା ବ୍ୟକ୍ତିର ଇହ, ପରଲୋକରେ ସୁଖ ନାହିଁ ବୋଲି କହିଛନ୍ତି । ମାନବର କେତେକ ସନ୍ଦର୍ଭରେ ସଂଶୟ (ସନ୍ଦେହ ବା ପ୍ରଶ୍ନ) ଆସିବା ଯାଧାରଣ କଥା । ଯେକୌଣସି ସନ୍ଦେହ ଆସୁ ଚିକିତ୍ସ ବିଚାର କଲେ କୌଣସିନା କୌଣସି ବାଟ ମିଳିଥାଏ । ଏମିତି କିଛି ବିଚାର ନକରି, ହଁ ସେ ବିଷୟ ସେତିକି ଥାଉ ବୋଲି ମଝିରେ କାରୁଦେଇ ବସିଗଲେ ବିଷୟର ସତ୍ୟ କେବେ ମଧ୍ୟ ଜାଣିପାରିବା ନାହିଁ । କୌଣସି ବିଷୟ ସମ୍ପୂର୍ଣ୍ଣ ଗବେଷଣା କରିବା ଆଗରୁ, ସେ ବିଷୟ ଉପରେ ଆଗୁଆ ଏକ ନିର୍ଣ୍ଣୟରେ ପହଞ୍ଚି, ନିଜ ନିର୍ଣ୍ଣୟ ହିଁ ସତ୍ୟ ବୋଲି ଭାବୁଥିବା ଲୋକେ ଅନେକ ଅଛନ୍ତି, ଏମାନେ ଅସତ୍ୟରେ ଥାଇ ମଧ୍ୟ ଆମେ ସତ୍ୟରେ ଅଛୁ ବୋଲି ଭ୍ରମିତ ହୋଇଥାନ୍ତି । ଉଦାହରଣ ସ୍ୱରୂପ ଭୃତପ୍ରେତାଦି ଅଛନ୍ତି, ଏହା ବାସ୍ତବ କଥା ହେଲେହେଁ ଭୃତପ୍ରେତ କଥା ଶୁଣୁଶୁଣୁ ସେ କଥାରେ ସତ କେତେ ମିଛ କେତେ ଅଛି ଗବେଷଣା ନକରି, ଏହା ମିଛ କଥା ବୋଲି କିଛିଲୋକ କହିଥାନ୍ତି । ଭୃତପ୍ରେତଙ୍କ ଦାଉ ଅନୁଭବ କରୁଥିବା ଲୋକକୁ ଦେଖି, ଏହା ତାର ଏକ ରୋଗ ବୋଲି କହିଥାନ୍ତି, କୌଣସି ଔଷଧରେ ଭଲ ନହେଲେ ତାର ମାନସିକ ପରିସ୍ଥିତି ସେହିଭଳି ବୋଲି କହନ୍ତି । ଏହିଭଳି ଆଗୁଆ ନିଜ ଭିତରର ନିର୍ଣ୍ଣୟକୁ ସମର୍ଥନ କରିଥାନ୍ତି ସିନା, ସତ୍ୟ କଣ ଜାଣିବାକୁ ଚେଷ୍ଟା କରିନଥାନ୍ତି, ତାହା ନିଜକୁ ଆମେ ହିଁ ସତ୍ୟବାଦୀ କହିଥାନ୍ତି । ଏହି ପ୍ରକାରର ଲୋକମାନଙ୍କୁ ଇହ ଲୋକରେ ଯଦି କେବେ ସେହିଭଳି

ଭୂତ ପ୍ରେତଙ୍କ ଆକ୍ରମଣ ହୋଇଥାଏ ତେବେ ସେ କେବେ ସେଥିରୁ ବାହାରକୁ ଆସିପାରେ ନାହିଁ । ସେମାନେ ପର ଜନ୍ମରେ ମଧ୍ୟ ଅଧୋଗତି ହୋଇଥାନ୍ତି, ସେମାନଙ୍କୁ ଇହ ଲୋକରେ ସୁଖ କିମ୍ବା ପରଲୋକରେ ମୋକ୍ଷ ମିଳି ନଥାଏ ବୋଲି ଜଣାଇଛନ୍ତି ।

(୩) ଶ୍ଳୋକ, ୪୧ : ଯୋଗ ସନ୍ନ୍ୟସ୍ତ କର୍ମାଣଂ ଜ୍ଞାନ ସଂହିନ୍ନ ସଂଶୟଂ ।

ଆତ୍ମବନ୍ଧଂ ନ କର୍ମାଣି ନିବଧ୍ନନ୍ତି ଧନଞ୍ଜୟ ! ॥

(କର୍ମଯୋଗ, ବ୍ରହ୍ମଯୋଗ)

ଭାବାର୍ଥ : ଜ୍ଞାନ ବିଷୟରେ ଯିଏ ସଂଶୟ ରହିତ, ଯିଏ ଯୋଗପଦ୍ଧତି ଦ୍ଵାରା କର୍ମ ଜଳାଉଛି, ଯିଏ ମନ, ଆତ୍ମାକୁ ଜାଣିଛି ତାର କର୍ମକଷଣ ନଥାଏ ।

(୩) ଶ୍ଳୋକ, ୪୨ : ତସ୍ମାଦଜ୍ଞାନସଂଭୂତଂ ହୃତସ୍ତୁ ଜ୍ଞାନାପିନାଃଂମୁନଃ ।

ଚିତ୍ତୈନଂ ସଂଶୟଂ ଯୋଗମାତିଷ୍ଠୋତିଷ୍ଠ ଭାରତ ! ॥

(କର୍ମଯୋଗ)

ଭାବାର୍ଥ : ଅଜ୍ଞାନ ଦ୍ଵାରା ତୋର ହୃଦୟରେ ଉଭବ ହୋଇଥିବା ସନ୍ଦେହକୁ ଜ୍ଞାନଖଣ୍ଡ ଦ୍ଵାରା ଛେଦନ କରି କର୍ମଯୋଗ ଆଚରଣ କର ।

ବିବରଣୀ : ପ୍ରଥମରୁ ଅର୍ଜୁନଙ୍କର ସନ୍ଦେହ ଆସିଥିଲା ଯେ, ଯୁଦ୍ଧ କରିବା ଦ୍ଵାରା, ଅନେକଙ୍କୁ ମାରିଦେବା ଦ୍ଵାରା ପାପ ହେବ, ଏଭଳି ପାପକାର୍ଯ୍ୟ କ'ଣ କରିବା ଉଚିତ୍ ? ଏଭଳି ସନ୍ଦେହ ସୃଷ୍ଟିହୋଇ, ମୁଁ ଯୁଦ୍ଧ କରିବିନି କହି ବସିପଡ଼ିଥିଲେ, ତାପରେ ତାଙ୍କ ସନ୍ଦେହ ଦୂର ହୋଇଥିଲା । ଭଗବାନ ଏପର୍ଯ୍ୟନ୍ତ କହିଥିବା କର୍ମଯୋଗ ସମ୍ପର୍କୀୟ ଜ୍ଞାନ ଦ୍ଵାରା ପାପହେବ ବୋଲି ରହିଥିବା ସନ୍ଦେହକୁ ଅର୍ଜୁନଙ୍କ ଭଳି ଆମେ ମଧ୍ୟ ଦୂର କରିପାରିବା । କରୁଥିବା କୌଣସି କାର୍ଯ୍ୟ ହେଉ ତା ଦ୍ଵାରା ଆସୁଥିବା କୌଣସି କର୍ମକୁ କର୍ମଯୋଗ ଜଳାଇ ଦେଇଥାଏ । ସେଥିଲାଗି ଶ୍ରୀକୃଷ୍ଣ ଏହି ଜ୍ଞାନରେ ତୋର ସନ୍ଦେହକୁ ତୁ ଦୂର କରିପାରିବୁ ବୋଲି କହିଛନ୍ତି ।

ଶ୍ଳୋକଗୁଡ଼ିକର ବିବରଣୀ :-

୧)	ସାକାର, ନିରାକାର	=	୦୪
୨)	ସାକାର	=	୦୨
୩)	ସାକାର, କର୍ମଯୋଗ	=	୦୧
୪)	ବ୍ରହ୍ମଯୋଗ, କର୍ମଯୋଗ	=	୦୮
୫)	ବ୍ରହ୍ମଯୋଗ	=	୦୨
୬)	କର୍ମଯୋଗ	=	୧୦
୭)	ପ୍ରକୃତି	=	୦୧
୮)	ଜୀବାତ୍ମା, ପରମାତ୍ମା	=	୦୨
୯)	ପ୍ରକୃତି, କର୍ମଯୋଗ, ବ୍ରହ୍ମଯୋଗ	=	୦୧
୧୦)	ଜୀବାତ୍ମା	=	୦୧
୧୧)	ପରମାତ୍ମା	=	୦୧
୧୨)	ଅଶାସ୍ତ୍ରୀୟ	=	୦୯

ମୋଟ	=	୪୩
-----	---	----

ଭାବାର୍ଥ, ବିବରଣୀ ବଦଳାଇ ଲେଖାଯାଇଥିବା ଶ୍ଳୋକଗୁଡ଼ିକ ହେଲେ- ୫, ୬, ୭, ୮, ୧୩, ୧୬, ୩୩ ।



କର୍ମ ସନ୍ନ୍ୟାସ ଯୋଗ

ଅର୍ଜୁନ କହୁଛନ୍ତି:-

(୪) ଶ୍ଳୋକ, ୧ : ସନ୍ନ୍ୟାସଂ କର୍ମାଣଂ କୃଷ୍ଣ ! ପୁନର୍ଯୋଗଂ ଚ ଶଂସୟି ।

ଯଚ୍ଛେୟ ଯତଯୋରେକଂ ତନ୍ନେ ବୁହି ସୁନିଶ୍ଚିତମ୍ ॥

(ବ୍ରହ୍ମଯୋଗ, କର୍ମଯୋଗ)

ଭାବାର୍ଥ : କର୍ମ ସନ୍ନ୍ୟାସ ବିଷୟ କହୁଛୁ ପୁଣି କର୍ମ କରିବାକୁ ଯୋଗ ବୋଲି କହୁଛୁ, ଏ ଦୁଇଟିରୁ କେଉଁଟି ଶ୍ରେଷ୍ଠ ମୋତେ ନିଶ୍ଚୟ କରି କହ ।

ବିବରଣୀ : କର୍ମ କହିଲେ ପାପପୁଣ୍ୟ । କାର୍ଯ୍ୟ କହିଲେ ଯାହା କରାଯାଏ । କାର୍ଯ୍ୟ ବାବଦରେ କହିବା ବେଳେ ହେଉ, କର୍ମ (ପାପ ପୁଣ୍ୟ) ବାବଦରେ କହିବା ବେଳେ ହେଉ କର୍ମ ନାମକ ଶବ୍ଦକୁ ଶ୍ଳୋକରେ ବ୍ୟବହାର କରିଛନ୍ତି ବୋଲି ଆଉ ଥରେ ମନେପକାଇ ଦେଉଛୁ । ଏଇଠାରେ ଅର୍ଜୁନଙ୍କର ଏକ ସନ୍ଦେହ ଆସିବାରୁ ସେ ତୁରନ୍ତ ପଚାରିଛନ୍ତି । ଆଜିର କାଳରେ ସିନା ଏଭଳି ସୁଯୋଗ ନାହିଁ, କହିବାବେଳେ ସନ୍ଦେହ ଆସିଲେ ସେତେବେଳେ ତୁରନ୍ତ ପଚାରୁଥିଲେ । ସେଥିଲାଗି ଅର୍ଜୁନ ବିଳମ୍ବ ନକରି ପଚାରିଛନ୍ତି । ଏଭଳି ନ ପଚାରିଲେ ସେ ସନ୍ଦେହ ଆମ ମନରେ ରହିଯାଇପାରେ ଏବଂ ତା' ସମ୍ବନ୍ଧୀୟ ବିଷୟ ବୁଝି ହୁଏ ନାହିଁ, ତେଣୁ ପଚାରିଦେବା ଉଚିତ୍ ।

ପରମାତ୍ମାରେ ଲୀନ ହେବା ପାଇଁ ବା ଜନ୍ମରହିତ ମୋକ୍ଷ ପ୍ରାପ୍ତି ପାଇଁ ଦୁଇଟି ଯୋଗ ରହିଛି, ତାହା କର୍ମଯୋଗ, ବ୍ରହ୍ମଯୋଗ । ବ୍ରହ୍ମଯୋଗରେ ଶରୀର ଦ୍ୱାରା ହେଉଥିବା କାର୍ଯ୍ୟସମୂହକୁ ଛାଡ଼ିଦେଇ ଯୋଗରେ ବସିବା, କର୍ମଯୋଗରେ ଶରୀର ଦ୍ୱାରା ସମସ୍ତ କାର୍ଯ୍ୟକରିବା ନାମକ ଦୁଇ ଯୋଗ ବାବଦରେ ଶୁଣିଥିବା ଅର୍ଜୁନ ଦୁଇଟି ଭିତରୁ କେଉଁଟି ଶ୍ରେଷ୍ଠ ମୋତେ କହ ବୋଲି ପଚାରିବାରୁ ଶ୍ରୀକୃଷ୍ଣ ତୁରନ୍ତ ତାଙ୍କର ସନ୍ଦେହ ଦୂର କରିଛନ୍ତି ।

ଶ୍ରୀ ଭଗବାନ କହୁଛନ୍ତି :-

(୪) ଶ୍ଳୋକ,୨: ସନ୍ନ୍ୟାସଃ କର୍ମଯୋଗଃ ନିଃଶ୍ରେୟସକରାବୁଭୌ ।

ତୟୋସ୍ତୁ କର୍ମସନ୍ନ୍ୟାସାହ୍ନୁର୍ମଯୋଗୋ ବିଶିଷ୍ୟତେ ॥

(କର୍ମଯୋଗ, ବ୍ରହ୍ମଯୋଗ)

ଭାବାର୍ଥ : କର୍ମଯୋଗ ଆଉ ବ୍ରହ୍ମଯୋଗ ଉଭୟକୁ ଶ୍ରେଷ୍ଠ କହିପାରିବା, ହେଲେ ବ୍ରହ୍ମଯୋଗ ଅପେକ୍ଷା କର୍ମଯୋଗ ମହାନ ।

ବିବରଣୀ : ଈଶ୍ଵରଙ୍କ ସହିତ ମିଳିତ ହେବାପାଇଁ ଯେଉଁ ଦୁଇଟି ଯୋଗ ରହିଛି ତାଉଁତରୁ ଗୋଟିକୁ ଭଲ କହି ଆଉ ଗୋଟିଏକୁ ଖରାପ କହିପାରିବା ନାହିଁ, ଦୁଇଟିଯାକ ସମାନ । ଉଭୟ ଯୋଗ କର୍ମକୁ ଦାହ କରିଥାନ୍ତି, କିନ୍ତୁ ସାଧାରଣତଃ ମାନବର ଆଚରଣ ଯୋଗ୍ୟ ଯୋଗ ହେଉଛି କର୍ମଯୋଗ । ସାଧାରଣ ବ୍ୟକ୍ତିଟିଏ ସଂସାର ଭିତରେ ରହି କର୍ମଯୋଗ ଆଚରଣ କରିପାରିବା ହେଉଛି କର୍ମଯୋଗର ବିଶେଷତା । ସାଂସାରୀକ ବ୍ୟକ୍ତି ବ୍ରହ୍ମଯୋଗ ଆଚରଣ କରିପାରେ ନାହିଁ ।

(୪) ଶ୍ଳୋକ,୩ : ଜ୍ଞେୟସ୍ ନିତ୍ୟ ସନ୍ନ୍ୟାସୀ ଯୋ ନ ଦ୍ଵେଷି ନ କାଂଢ଼କ୍ଷତି ।

ନିର୍ଦ୍ଦ୍ଵେପି ମହାବାହୋ ! ସୁଖଂ ବଂଦାପୁ ମୁଚ୍ୟତେ ॥

(କର୍ମଯୋଗ)

ଭାବାର୍ଥ : ଯାହାର ଅସ୍ତ୍ରାୟା, ପ୍ରେମାଦି ନାହିଁ, ଯିଏ ସୁଖଦୁଃଖାଦି ଦ୍ଵନ୍ଦକୁ ଛାଡ଼ିଦେଇଛି ସେ ହିଁ ନିତ୍ୟସନ୍ନ୍ୟାସୀ, ତାର ବନ୍ଧନ ନାହିଁ ।

ବିବରଣୀ : ସାଧାରଣତଃ ଆମେ ଜାଣିଛେ ଯେ, ସନ୍ନ୍ୟାସୀ କହିଲେ ଯିଏ କଷାୟବସ୍ତ୍ର ପିନ୍ଧି, ଦାଡ଼ିନିଷ ବତାଇ, ଘରଦ୍ଵାର, ସ୍ତ୍ରୀ ପିଲାଙ୍କୁ ଛାଡ଼ି, ଭିକ୍ଷାଚନ କରେ । କିଛି କରୁନଥିବା ଲୋକକୁ କଥା ପ୍ରସଙ୍ଗରେ କଣ “ସନ୍ନ୍ୟାସୀ ହୋଇଗଲୁ କି !” ବୋଲି ସମାଜରେ କେହି କେହି କହୁଥିବା ଶୁଣାଯାଏ । ଏହି କଥା ଅନୁସାରେ ସନ୍ନ୍ୟାସୀ କହିଲେ ଯିଏ କିଛି କାମଧନ୍ୟା କରେ ନାହିଁ ବୋଲି ଭାବ ପ୍ରଜାମାନସରେ ସର୍ବଦା ରହିଆସିଛି । ସାଂସାରୀକ କାର୍ଯ୍ୟ ନକରିବା ଲୋକକୁ ସମସ୍ତେ ସନ୍ନ୍ୟାସୀ ଭାବିଲେ ମଧ୍ୟ ତାହା ସତ୍ୟ ନୁହେଁ । ଏଠାରେ

ପ୍ରକୃତ ସନ୍ନ୍ୟାସୀ କିଏ ତାହା ଭଗବାନ କହିଛନ୍ତି । ଆଜି ଆମଠାରେ ଥିବା ଭାବର ବ୍ୟତିରେକ ଭାବକୁ ଭଗବାନ ଏଠାରେ ପ୍ରକଟିତ କରିଛନ୍ତି । କୌଣସି ସାଂସାରୀକ କାର୍ଯ୍ୟ ନକରିବା ସନ୍ନ୍ୟାସ ନୁହେଁ, ଏକ ପଦ୍ଧତି ଅନୁସାରେ କାର୍ଯ୍ୟ କରୁଥିବା ଲୋକକୁ ପ୍ରକୃତ ସନ୍ନ୍ୟାସୀ ବୋଲି କହିଛନ୍ତି । ବାସ୍ତବରେ ପ୍ରକୃତ ସନ୍ନ୍ୟାସୀକୁ ବାହ୍ୟତଃ ଚିହ୍ନିବା ଅତିକଷ୍ଟ ।

ତେବେ ବାହାରକୁ ଦେଖାଯାଉଥିବା ଏହି ବେଶଧାରୀ ସନ୍ନ୍ୟାସୀମାନଙ୍କୁ କଣ କହିବା ବୋଲି ଯଦି କାହାର ସନ୍ଦେହ ଆସେ ସେତେବେଳେ ଆମେ କହିବୁ ଯେ, ପ୍ରେମ ଅସୁୟା (ଗୁଣା), ଦୁଃଖସୁଖାଦି ଦ୍ଵନ୍ଦ୍ଵ ହୋଇଥିବା ଗୁଣଗୁଡ଼ିକୁ ଛାଡ଼ି, ତାର ଫଳ ଉପରେ ଯିଏ ଆଶା ତ୍ୟାଗ କରେ, ହେଉଥିବା କାର୍ଯ୍ୟ କର୍ମାନୁସାରେ ହେଉଛି, ତାର ଅନୁଭବ ମଧ୍ୟ କର୍ମାନୁସାରେ ହେଉଛି, ତେଣୁ ଭଲମନ୍ଦ ବିଚାର ନକରି ସମସ୍ତ କାର୍ଯ୍ୟକୁ ସମାନ ଭାବି ଯିଏ କାର୍ଯ୍ୟ କରେ, ନିଜକୁ ସର୍ବଦା ସ୍ଵତନ୍ତ୍ର ଭାବୁଥିବା ସେହି କର୍ମଯୋଗୀ ବାସ୍ତବରେ ସନ୍ନ୍ୟାସୀ । ପ୍ରକୃତ ସନ୍ନ୍ୟାସୀ ଏଭଳି ହୋଇଥିବା ବେଳେ ଅନ୍ୟମାନେ ସନ୍ନ୍ୟାସୀ ନୁହନ୍ତି ବୋଲି କହିପାରିବା ।

(୪) ଶ୍ଳୋକ,୪ : ସାଂଖ୍ୟଯୋଗୀ ପୃଥଗ୍ ବାଳାଃ ପ୍ରବଦନ୍ତି ନ ପଶ୍ଚିତାଃ ।

ଏକ ମପ୍ୟାସ୍ଥିତଃ ସମ୍ୟକ୍ ଉଭୟୋର୍ଘିତେ ଫଳମ୍ ॥

(କର୍ମଯୋଗ, ବ୍ରହ୍ମଯୋଗ)

ଭାବାର୍ଥ : ଜାଣିନଥିବା ଲୋକମାନେ କର୍ମଯୋଗ, ବ୍ରହ୍ମଯୋଗ ଅଲଗା ଅଲଗା ବୋଲି କହିଥାନ୍ତି । ଜାଣିଥିବା ଲୋକମାନେ ଏହି ଦୁଇ ଯୋଗ ଭିତରୁ କୌଣସି ଗୋଟିଏ ଯୋଗର ଆଚରଣ କଲେ ମଧ୍ୟ ସିଦ୍ଧି ମିଳିଥାଏ ବୋଲି କହିଥାନ୍ତି ।

ବିବରଣୀ : ଦ୍ଵିତୀୟ ଶ୍ଳୋକରେ କର୍ମଯୋଗର ବିଶେଷତ୍ଵ ରହିଛି କହି, ପୁଣି ଏଠାରେ କହୁଛନ୍ତି ଯେ, ଜାଣିନଥିବା ଲୋକମାନେ ଦୁଇଟିକୁ ଅଲଗା ଅଲଗା କହନ୍ତି, ଏହା ତ ଦୁଇ ପ୍ରକାରର କଥା ହୋଇଗଲା ! ବୋଲି କେହି ମଧ୍ୟ ପ୍ରଶ୍ନ କରିପାରନ୍ତି । ସେଥିପାଇଁ ଆମ ତରଫରୁ ସମାଧାନ ହେଉଛି ! ଆମେ ଏଠାରେ ମଧ୍ୟ କହିଛୁ ଯେ, ଏ ଦୁଇଟି ମାର୍ଗରେ ଗଲେ ପରମାତ୍ମାଙ୍କୁ ପାଇପାରିବା, ଏ ଦୁଇଟିରୁ କୌଣସି ଗୋଟିଏକୁ ଆଚରଣ କଲେ ମଧ୍ୟ ଫଳସିଦ୍ଧି ଗୋଟିଏ

ପ୍ରକାରର ମିଳିଥାଏ । ଆଚରଣ କରୁଥିବା ଲୋକମାନଙ୍କ ଭିତରେ କେଉଁଟି ଅନୁକୂଳ, କେଉଁଟି ପ୍ରତିକୂଳ କହିବାରେ, ସାଧାରଣ ଲୋକମାନଙ୍କ ଭିତରେ କର୍ମଯୋଗ ହିଁ ଅନୁକୂଳିତ ଭାବରେ ରହି ବିଶେଷତ୍ୱ ପ୍ରତିପାଦନ କରିଥାଏ ବୋଲି କହିଛୁ । ଦୁଇଟିଯାକ ଯୋଗ ଗୋଟିଏ ଜିନିଷକୁ ସୂଚିତ କରୁଥିବା ବେଳେ ବା ଗୋଟିଏ ବାଟ ହେଲେ ମଧ୍ୟ ସ୍ତ୍ରୀ, ପିଲା, ପରିବାରଙ୍କ ସହିତ ରହି, ସେମାନଙ୍କ ପାଇଁ ନାନା କାର୍ଯ୍ୟ କରିବା ଆବଶ୍ୟକତା ଯେଉଁମାନଙ୍କର ରହିଛି ସେମାନଙ୍କ ପାଇଁ କର୍ମଯୋଗ ଶ୍ରେଷ୍ଠ । ସ୍ତ୍ରୀ, ପିଲା, ପରିବାର ନଥିବା, ବା ସଂସାର କାର୍ଯ୍ୟ ନଥିବା ଲୋକମାନଙ୍କ ପାଇଁ ବ୍ରହ୍ମଯୋଗ ଠିକ୍ । ଏହି ଦୁଇଟିର ଭିନ୍ନତା, ଆଚରଣ କରୁଥିବା ମଣିଷ ପାଇଁ ସିନା, ଯୋଗୀ ପାଇଁ ନୁହେଁ ବୋଲି ଜାଣିବା ଉଚିତ୍ । ଏହି ବିଷୟ ତଳ ଶ୍ଳୋକରେ ମଧ୍ୟ କହିଛନ୍ତି ।

୪) ଶ୍ଳୋକ,୫ : ଯତ୍ ସଂଶ୍ଳିଷ୍ଠ ପ୍ରାପ୍ୟତେ ସ୍ଥାନଂ ତଦ୍ ଯୋଗୈରପି ଗମ୍ୟତେ ।

ଏକଂ ସାଖ୍ୟଂ ଚ ଯୋଗଂଚ ଯଃପଶ୍ୟତି ସପସ୍ୟତି ॥

(କର୍ମଯୋଗ, ବ୍ରହ୍ମଯୋଗ)

ଭାବାର୍ଥ : ବ୍ରହ୍ମଯୋଗ ଦ୍ୱାରା ଯେଉଁସ୍ଥାନ ପ୍ରାପ୍ତ ହୋଇଥାଏ, ସେହି ସ୍ଥାନ କର୍ମଯୋଗରେ ମଧ୍ୟ ପ୍ରାପ୍ତ ହୋଇଥାଏ । ବ୍ରହ୍ମଯୋଗ, କର୍ମଯୋଗ ଉଭୟ ସମାନ ବୋଲି ଜାଣିଥିବା ଲୋକକୁ ପ୍ରକୃତ ଜ୍ଞାନଦୃଷ୍ଟି ଥିବା ଲୋକ କୁହାଯାଏ ।

(୪) ଶ୍ଳୋକ, ୬ : ସନ୍ନ୍ୟାସସ୍ତୁ ମହାବାହୋ ! ଦୁଃଖମାପୁମଯୋଗତଃ ।
 ଯୋଗଯୁକ୍ତୋ ମୁନିର୍ବ୍ରହ୍ମ ନଚିରେଣାଧିଗଚ୍ଛତି ॥
 (କର୍ମଯୋଗ, ବ୍ରହ୍ମଯୋଗ)

ଭାବାର୍ଥ : ଯିଏ ଅଯୋଗ, ଯେ କି କର୍ମକୁ ସନ୍ନ୍ୟାସ ଦେଇପାରେ ନାହିଁ ସେ ଦୁଃଖ ପାଇଥାଏ । ଯିଏ ଯୋଗଯୁକ୍ତ, ଯିଏ ମନକୁ ଜିତିଛି ସେ ଖୁବ୍ ଶାନ୍ତ ପରମପଦ ପାଇଥାଏ ।

ବିବରଣୀ : ଏହି ଶ୍ଳୋକର ଭାବ ଅନ୍ୟମାନେ ଲେଖୁଥିବା ଭାବଠାରୁ ଅଲଗା । ଜଣେ ନୁହେଁ, ଦୁଇଜଣ ନୁହନ୍ତି, ସମସ୍ତେ ଏହି ଶ୍ଳୋକର ଭାବକୁ ନିଜେ

ଠିକ୍ ନରୁଝି ଅନ୍ୟକୁ ଦେଖି ଲେଖିଛନ୍ତି ବୋଲି ଜଣାଯାଉଛି । ପରୀକ୍ଷାରେ ଜଣେ ବିଦ୍ୟାର୍ଥୀ ଆଗରେ ବସିଥିବା ବିଦ୍ୟାର୍ଥୀଠାରୁ କପି କଲାବେଳେ ଆଗରେ ବସିଥିବା ବିଦ୍ୟାର୍ଥୀ ଯଦି ଭୁଲ୍ ଲେଖିଥାଏ ପଛରେ ବସିଥିବା ବିଦ୍ୟାର୍ଥୀର ଲେଖା ମଧ୍ୟ ଭୁଲ୍ ହୋଇଥାଏ । ସେହିଭଳି ଶ୍ଳୋକର ଭାବ କଣ ନଜାଣି, ଆଗରୁ ଅନ୍ୟମାନେ ଯାହା ଲେଖିଛନ୍ତି ତାହା ଲେଖିବା ଦ୍ଵାରା ସମସ୍ତଙ୍କର ଭାବ ଭୁଲ୍ ହୋଇଯାଇଛି । ଯାହା ଲେଖୁଛୁ ତାହା ଭୁଲ୍ କି ଠିକ୍ ବୋଲି କେହି ବିଚାର କରିନାହାନ୍ତି ।

ପ୍ରଥମେ ୪ର୍ଥ ଏବଂ ୫ମ ଶ୍ଳୋକରେ ଯୋଗଦୁଇଟି ଏକସାମର୍ଥ୍ୟ ବିଶିଷ୍ଟ ବୋଲି କହିଥିବା ବଡ଼ମାନେ, ପାଖରେ ଥିବା ଶ୍ଳୋକରେ ମୋକ୍ଷ ପାଇଁ କର୍ମଯୋଗର ସାହାଯ୍ୟ ଆବଶ୍ୟକ, କେବଳ ବ୍ରହ୍ମଯୋଗ ଦ୍ଵାରା ମୋକ୍ଷ ପାଇବା ଅତିକଷ୍ଟ, କର୍ମଯୋଗ ଜାଣିଥିବା ଯୋଗୀ ମୋକ୍ଷ ପାଇବାକୁ ଯୋଗ୍ୟ ବୋଲି କହିବା ବଡ଼ ବିଚିତ୍ର ବୋଧ ହୋଇଥାଏ । ତେଣୁ ଏଠାରେ ଏହି ଶ୍ଳୋକର ପ୍ରତ୍ୟେକ ଶବ୍ଦର ଅର୍ଥ ବାବଦରେ ଜାଣିବା ।

୧) ସନ୍ନ୍ୟାସସ୍ତୁ :- ସନ୍ନ୍ୟାସ ଦେବା, ତ୍ୟାଗ କରିବା, ଛାଡ଼ିଦେବା କିମ୍ବା ରହିବାକୁ ନ ଦେବା । ତାହେଲେ ଏଠାରେ କଣ ସନ୍ନ୍ୟାସ ଦେବା ବା ତ୍ୟାଗ କରିବା ବିଚାର କଲେ କର୍ମକୁ ତ୍ୟାଗ କରିବା ବୋଲି ଜଣାଯାଉଛି ! ଗୋଟିଏ ହେଲା ବ୍ରହ୍ମଯୋଗରେ ସଞ୍ଚିତ କର୍ମକୁ ତ୍ୟାଗ କରିବା, ଆଉ ଗୋଟିଏ ହେଲା କର୍ମଯୋଗରେ ଆଗାମୀ କର୍ମକୁ ଛାଡ଼ିବା । ଏହି ଦୁଇ କର୍ମକୁ ରହିବାକୁ ନଦେବା ଅର୍ଥରେ ସନ୍ନ୍ୟାସସ୍ତୁ କହିଛନ୍ତି । ଏ କଥାଟି ଉଭୟ ଯୋଗ ପାଇଁ କୁହାଯାଇଛି ଅର୍ଥାତ୍ ସନ୍ନ୍ୟାସ ଦୁଇଯୋଗ ପାଇଁ ସମାନ ଭାବରେ ରହିଛି ।

୨) ଅଯୋଗତଃ:- ଯୋଗ ନରହିବା, ତେଣୁ ଦୁଇଟିଯାକ ଯୋଗ ନରହିବା, ଅର୍ଥାତ୍ କର୍ମସନ୍ନ୍ୟାସଯୁକ୍ତ ଦୁଇ ଯୋଗ ନରହିବା ।

୩) ଦୁଃଖମାୟୁ:- ଦୁଃଖ ପାଇବୁ । ଯୋଗ ନଥିବାବେଳେ ଜୀବ କର୍ମ ଦ୍ଵାରା ଦୁଃଖ ପାଉଥାଏ । କର୍ମକୁ ବିନାଶ କରିଦେଉଥିବା ବା କର୍ମନାଶକ ଯୋଗରେ ଥିବାବେଳେ ଜୀବ ଦୁଃଖ ପାଇନଥାଏ ।

୪) ଯୋଗଯୁକ୍ତୋ:- ଯୋଗରେ ଥିବା, ଅର୍ଥାତ୍ ସମସ୍ତ କର୍ମାଚରଣ କରୁଥିଲେ ମଧ୍ୟ ଯିଏ କର୍ମଯୋଗୀ ।

୫) ମୁନି:- ମୌନବହୁ, ମନ କିମ୍ବା ଇନ୍ଦ୍ରିୟ ନିଗ୍ରହୀ ବ୍ରହ୍ମଯୋଗୀ ।

୬) ବ୍ରହ୍ମ:- ପରମାତ୍ମା ବା ମୋକ୍ଷ ।

୭) ନ ଚିରେଣାଧି ଗଚ୍ଛତି:- ଶୀଘ୍ର ପାଇବୁ ।

ଭାବାର୍ଥ- କର୍ମନାଶକ ଦୁଇ ଯୋଗର ଆଚରଣରେ ତୁ ନଥିଲେ ଦୁଃଖ ପାଇବୁ । କର୍ମଯୋଗ, ବ୍ରହ୍ମଯୋଗ ପ୍ରାପ୍ତ ହୋଇଥିବା ବ୍ୟକ୍ତି ଶୀଘ୍ର ମୋକ୍ଷ ପାଇଥାଏ ।

(୪) ଶ୍ଳୋକ,୭ : ଯୋଗଯୁକ୍ତୋ ବିଶୁଦ୍ଧାତ୍ମା ବିଜିତାତ୍ମା ଜିତେନ୍ଦ୍ରିୟଃ ।

ସର୍ବଭୂତାତ୍ମଭୂତାତ୍ମା କୁର୍ବନ୍ନପି ନଲିପ୍ୟତେ ॥

(ବ୍ରହ୍ମଯୋଗ)

ଭାବାର୍ଥ : ବିଶୁଦ୍ଧାତ୍ମା ହୋଇ, ଜିତେନ୍ଦ୍ରିୟ ଭାବରେ ରହି ସର୍ବଜୀବର ଆତ୍ମାକୁ ନିଜର ଆତ୍ମା ଭଳି ଭାରୁଥିବା ଯୋଗୀର କର୍ମ ନଥାଏ ।

ବିବରଣୀ : ଗୁଣଗୁଡ଼ିକ ସ୍ୱର୍ଣ କରିପାରୁ ନଥିବା ଶୁଦ୍ଧାତ୍ମା ଜୀବ, ଇନ୍ଦ୍ରିୟଗୁଡ଼ିକର କାର୍ଯ୍ୟଗୁଡ଼ିକୁ ସ୍ଥିର କରିଦେଇ ବ୍ରହ୍ମଯୋଗ ପ୍ରାପ୍ତହୋଇ, ସେହି ଯୋଗରେ ଆତ୍ମାକୁ ଦେଖି, ଅନ୍ୟ ଜୀବରାଶିଙ୍କ ଆତ୍ମା, ନିଜଠାରେ ରହିଥିବା ଆତ୍ମା ଭଳି ରହିଛି ବୋଲି ଜାଣିଥିଲେ, ତାର ପୂର୍ବକୃତ ସଞ୍ଚିତକର୍ମ ବିନାଶ ହୋଇଯାଇଥାଏ । ଏହା ସମ୍ପୂର୍ଣ୍ଣ ବ୍ରହ୍ମଯୋଗ ସମ୍ବନ୍ଧୀୟ ଶ୍ଳୋକ । ତଳେ କର୍ମଯୋଗ ସମ୍ବନ୍ଧୀୟ ଶ୍ଳୋକରେ ଭଗବାନ କଣ କହୁଛନ୍ତି ଜାଣିବା ।

(୪) ଶ୍ଳୋକ,୮ : ନୈବ କିଂଚିତ୍ କରୋମୀତି ଯୁକ୍ତୋ ମନ୍ୟେତଭ୍ୱବିତ୍ ।

ପଶ୍ୟନ୍‌ଶୃଣ୍ୱନ୍ ସ୍ମରନ୍‌ଜାପନ୍‌ଅଶ୍ୱନ୍‌ଗଚ୍ଛନ୍ ସ୍ୱପନ୍‌ଶ୍ୱସନ୍ ॥

(କର୍ମଯୋଗ)

(୪) ଶ୍ଳୋକ,୯ : ପ୍ରଳପନ୍‌ବିଶୃଜନ୍ ଗୁହ୍ମନ୍‌ଉନ୍ମିଷନ୍ ନିମିଷନ୍‌ପି ।

ଇନ୍ଦ୍ରିୟାଣାନ୍ଦ୍ରିୟାର୍ଥେଷୁ ବର୍ତ୍ତତ୍ ଇତି ଧାରୟନ୍ ॥

(କର୍ମଯୋଗ)

(୪) ଶ୍ଳୋକ, ୧୦ : ବ୍ରହ୍ମଣାଧ୍ୟାୟ କର୍ମାଣି ସଂଗମ୍ ତ୍ୟକ୍ତ୍ଵା କରୋତି ଯଃ ।

ଲିପ୍ୟତେ ନ ସ ପାପେନ ପଦ୍ମପତ୍ର ମିବାମ୍ବାସା ॥

(କର୍ମଯୋଗ)

ଭାବାର୍ଥ : ଆତ୍ମାଜ୍ଞାନ ଜାଣିଥିବା କର୍ମଯୋଗୀମାନେ ନିଜେ କୌଣସି କାର୍ଯ୍ୟର କର୍ତ୍ତା ନୁହନ୍ତି, ସେମାନେ ଦେଖୁଥାଇ, ଶୁଣୁଥାଇ, ଛୁଇଁଥାଇ, ଶୁଂଘୁଥାଇ, ଖାଉଥାଇ, ଚାଲୁଥାଇ, ଶୋଉଥାଇ, ଶ୍ଵାସ ନେଉଥାଇ, ତାକୁଥାଇ, ମଳମୁତ୍ରାଦି ବିସର୍ଜନ କରୁଥାଇ, ଗ୍ରହଣ କରୁଥାଇ, ପଲକ ଖୋଲୁଥାଇ, ବନ୍ଦ କରୁଥାଇ ମଧ୍ୟ ସବୁ କାର୍ଯ୍ୟଗୁଡ଼ିକ ଇନ୍ଦ୍ରିୟଗୁଡ଼ିକ କରିଥାନ୍ତି ବୋଲି ଭାବିଥାନ୍ତି । ଏହିଭଳି ନିଜ ଶରୀରରେ ହେଉଥିବା କାର୍ଯ୍ୟ ଗୁଡ଼ିକରେ ବ୍ରହ୍ମାର୍ପଣ ଭାବ ବହି (ବ୍ରହ୍ମ, ଈଶ୍ଵର ବା ପରମାତ୍ମାଙ୍କ ଉପରେ ନିର୍ଭରକରି), ସଙ୍ଗବର୍ଜିତ (ଆଶକ୍ତିହୀନ) ହୋଇ ପଦ୍ମପତ୍ରକୁ ଜଳ ସ୍ପର୍ଶ କରୁନଥିବା ଭଳି ଥାଇ ମଧ୍ୟ ଅଖିଳ କର୍ମ ବନ୍ଦନରେ ପଡ଼ିନଥାନ୍ତି ।

ବିବରଣୀ : ଉପରୋକ୍ତ କାର୍ଯ୍ୟଗୁଡ଼ିକ ଦୁଇଟି ଭାଗରେ ବିଭକ୍ତ ହୋଇ ରହିଛି, ଗୋଟିଏ ଆମ ଇଚ୍ଛା ଅନୁସାରେ ହୋଇଥାଏ, ଆଉଗୋଟିଏ ଆମର ଇଚ୍ଛା ଥାଉ ବା ନଥାଉ ହୋଇଥାଏ । ବାହାର ଛତା ଶରୀର ଭିତରେ ମଧ୍ୟ ଅନେକ କାର୍ଯ୍ୟ ହୋଇଥାଏ । ଏହିସବୁ କାର୍ଯ୍ୟଗୁଡ଼ିକୁ ଆଜିର ସାଇନୁ ମଧ୍ୟ ଇଚ୍ଛାଧିନ, ଅନିଚ୍ଛାଧିନ କାର୍ଯ୍ୟ ନାମରେ ଦୁଇଗୋଟି ଭାଗ ଅଛି ବୋଲି ମତ ପୋଷଣ କରିଛି । ବିଜ୍ଞାନ ଅନୁସାରେ ଦେଖିବା, ଶୁଣିବା, ଛୁଇଁବା, ଖାଇବା, ଚାଲିବା ଇତ୍ୟାଦି କାର୍ଯ୍ୟଗୁଡ଼ିକ ଆମ ଇଚ୍ଛା ଅନୁସାରେ ହୋଇଥାଏ, ତେଣୁ ଏଗୁଡ଼ିକୁ ଇଚ୍ଛାଧିନ କାର୍ଯ୍ୟ ଏବଂ ଆମ ଅଜାଣତରେ ହେଉଥିବା ଶ୍ଵାସକ୍ରିୟା, ଆଖିପତା ବନ୍ଦହେବା ଖୋଲିବା, ହୃଦ୍ଘ୍ରିଣ୍ଣ ସ୍ଵଦିତହେବା, ମୂତ୍ରପିଣ୍ଡ କାର୍ଯ୍ୟକରିବା, ଜୀର୍ଣ୍ଣାଶୟରେ ଜୀର୍ଣ୍ଣକାର୍ଯ୍ୟ ହେବା ଇତ୍ୟାଦି କାର୍ଯ୍ୟଗୁଡ଼ିକୁ ଅନିଚ୍ଛାଧିନ କାର୍ଯ୍ୟ କୁହାଯାଏ ।

ବାସ୍ତବରେ ଏକଥା ଭୁଲ୍ ବୋଲି ପ୍ରମାଣିତ କରିହେବ । କାରଣ ବେଳେବେଳେ ଇଚ୍ଛାଧିନ ଭାବରେ କାର୍ଯ୍ୟ କରୁଥିବା ଗୋଡ଼, ହାତ ମଧ୍ୟ ଅନିଚ୍ଛାଧିନ ଭାବରେ କାର୍ଯ୍ୟ କରିଥାନ୍ତି । ଗୋଡ଼ ଉପରେ ଅତି ହାଲୁକା ପ୍ରଭାବରେ ଯଦି କିଛି ଲାଗିଯାଏ ସେତେବେଳେ ତୋର ଇଚ୍ଛା ନଥିଲେ ମଧ୍ୟ

ହାତଗୋଡ଼ କାର୍ଯ୍ୟ କରୁଛି । ନିଦ୍ରା ସମୟରେ ତୋର ଅଜାଣତରେ, ତୋର ଇଚ୍ଛା ନଥିଲେ ମଧ୍ୟ ହାତଗୋଡ଼ କାର୍ଯ୍ୟ କରୁଛି । ନିଦରେ ଶୋଇଥିବା ବେଳେ ମଧ୍ୟ କେତେକ ଝଲି ପଳାଇବା ଘଟିଥାଏ । ଏହି ଅନୁସାରେ ବିଜ୍ଞାନର ହିସାବ ମଧ୍ୟ ସମ୍ପୂର୍ଣ୍ଣ ସତ୍ୟ ନୁହେଁ ।

ସାଧାରଣତଃ ଜାଣି ହେଉଥିବା, ଅଜାଣତରେ ହେଉଥିବା କାର୍ଯ୍ୟ ବୋଲି କାର୍ଯ୍ୟକୁ ଦୁଇଭାଗରେ ବିଭାଜନ କରିପାରିବା । ଏହି ବିଭାଜନକୁ କେହି ମଧ୍ୟ ଖଣ୍ଡନ କରିପାରିବେ ନାହିଁ । କେତେକ କାର୍ଯ୍ୟ ଜୀବକୁ ଜଣାପଡୁଥିଲା ହୋଇଥାଏ, ଆଉ କେତେକ କାର୍ଯ୍ୟ ଜୀବର ଅଜାଣତରେ ହୋଇଥାଏ । ଜାଣି ହେଉଥିବା କାର୍ଯ୍ୟ ମଧ୍ୟ ବେଳେ ବେଳେ ଅଜାଣତରେ ହୋଇଥାଏ । ଉଦାହରଣ ସ୍ୱରୂପ ଆମେ ଜାଣିବା ସ୍ଥିତିରେ ପ୍ରଣା ଯାଉଛେ (ମୃତ୍ତୁ ବିସର୍ଜନ କରୁଛେ), ତାହା କେତେକ ସମୟରେ ଆମ ଅଜାଣତରେ ହୋଇଯାଇଥାଏ । ସବୁକିଛି ମୋ ଇଚ୍ଛା ଅନୁସାରେ ହେଉଛି ବୋଲି ଭାବିବା ଅହଂକାର ଯୁକ୍ତ ଅଜ୍ଞାନ ହୋଇଥାଏ । ଝଲିବା ବେଳେ ମୁଁ ମୋ ଇଚ୍ଛା ଅନୁସାରେ ଝଲୁଛି ଭାବିବା ମଧ୍ୟ ଅଜ୍ଞାନ ହୋଇଥାଏ, ଏଥିରେ ଅହଂକାର ଭରି ରହିଛି । ଗୋଡ଼ ଝଲୁଛି ବୋଲି ମୋତେ ଜଣାଯାଉଛି ଭାବିବା ଜ୍ଞାନ ହୋଇଥାଏ । ଏପରି ଭାବିବାରେ ଅହଂକାର ନାହିଁ । ନିଦ୍ରାରେ ଝଲିବା ବେଳେ ତାହା ତୋର ଅଜାଣତରେ ଝଲିବା ହୋଇଥାଏ । ସେତେବେଳେ ମୁଁ ମୋର ଅଜାଣତରେ ଝଲିଲି ବୋଲି ଭାବୁଛେ ! ଏଠାରେ ମୋ ଇଚ୍ଛା ଅନୁସାରେ ନିଦରେ ଝଲିଲି ବୋଲି କହିପାରିବା ? କହିପାରିବା ନାହିଁ ।

ଶରୀରରେ ହେଉଥିବା କାର୍ଯ୍ୟଗୁଡ଼ିକ ଆମର ଜାଣିବା ଅବସ୍ଥାରେ ହୋଇଥାଏ ସିନା, ଇଚ୍ଛା ଅନୁସାରେ ହୋଇଥାଏ ଭାବିବା ଅନୁଚିତ୍ । ଏହିଭଳି ଜାଣିଥିବା ଜ୍ଞାନୀମାନେ ଶରୀରରେ ହେଉଥିବା କାର୍ଯ୍ୟଗୁଡ଼ିକ କେତେକ ମୋର ଜାଣିବା ଅବସ୍ଥାରେ ହୋଇଥାଏ, କେତେକ ଅଜାଣତରେ ହେଉଥାଏ, ଶରୀରର ଅଙ୍ଗ ପ୍ରତ୍ୟଙ୍ଗଗୁଡ଼ିକ ନିଜ ନିଜର କାର୍ଯ୍ୟ କରୁଛନ୍ତି ବୋଲି ଭାବିଥାନ୍ତି । ଅଜ୍ଞାନୀ କେଉଁଭଳି ଭାବିଥାଏ ଦେଖନ୍ତୁ । ରାତିରେ ଘରର ବାହାରେ ଶୋଇଥିବା ବେଳେ ସକାଳେ ଘର ଭିତରୁ ଯେତେବେଳେ ଉଠିଲା, ସେତେବେଳେ

ସେ ବାହାରୁ ଘର ଭିତରକୁ କେମିତି ଆସିଲା ତାକୁ ସତରେ ଜଣା ନାହିଁ, ଯେତେ ଆଲୋଚନା କଲେ ମଧ୍ୟ ତାକୁ କିଛି ବୁଝାପଡ଼ିଲା ନାହିଁ, ଅନ୍ୟମାନଙ୍କୁ ପଚାରିଲା, ଟିକିଏ ବର୍ଷା ଆସିବାରୁ ସେ ନିଜେ ସାଙ୍ଗେ ସାଙ୍ଗେ ଘର ଭିତରକୁ ଚାଲି ଆସିଥିଲା ବୋଲି ଅନ୍ୟମାନେ କହିଲେ । ଏଠାରେ ଘଟିଥିବା ଘଟଣା ସତ, ବାସ୍ତବରେ ତା'ରି ଗୋତ ହିଁ ଚାଲିକରି ଆସିଛି, ଶୋଇଥିବା ବିଛଣାକୁ ତା'ରି ହାତ ଗୁଡ଼ାଇ ଧରି ଆଣିଛି, ଭିତରେ ଆସି ଶୋଇଛି, କିନ୍ତୁ ଏସବୁ ତାର ଅଜାଣତରେ ହୋଇଛି । ଏଇ ଗୋଟିଏ ଘଟଣା ବୁଝିବାକୁ ଯଥେଷ୍ଟ । ଆମେ ଆଉ ଆମ ଶରୀର ଅଲଗା, ଆମ ଶରୀରକୁ କାର୍ଯ୍ୟକ୍ଷମ କରୁଥିବା ଶକ୍ତି ଅଲଗା । ଏହା ବୁଝିବା ସହଜ, ଯଦି ନପାରୁ, ତେବେ ତୁ କିଭଳି ଲୋକ ଜାଣୁ ! କେବେ ତୁ ମାଗିଲେ ପାଖ ଘରର ସ୍ତ୍ରୀ ତୋତେ ଭାତ ତରକାରୀ ଦେଇଥାଏ ବୋଲି ତୁ ତାକୁ ତୋର ସ୍ତ୍ରୀ ଭାବିବା ଯେତିକି ଭୁଲ, ତୋର ଦରକାର ବେଳେ ତୋର ଅନୁକୂଳ ଭାବରେ ଚଳପ୍ରଚଳ ହେଉଥିବା ଅବୟବ ଗୁଡ଼ିକର ଅଧିପତି ତୁ ନିଜେ ବୋଲି ଭାବିବା ସେତିକି ଭୁଲ । ପାଖଘର ସ୍ତ୍ରୀର ଜଣେ ସ୍ଵାମୀ ଥିବା ଭଳି, ତୋର ଅବୟବ ଗୁଡ଼ିକୁ ଚଳପ୍ରଚଳ କରାଉଥିବା ତୋର ଜଣେ ସ୍ଵାମୀ ଅଛି । ସେ ସ୍ଥାନକୁ ତୋର ବୋଲି ଭାବିବା ବଡ଼ଭୁଲ ।

ଆମ ଶରୀରରେ ହେଉଥିବା ଶତକଡ଼ା ୩୦ ଭାଗ କାର୍ଯ୍ୟ ଜାଣି ହୋଇଥାଏ । ଶତକଡ଼ା ୭୦ ଭାଗ କାର୍ଯ୍ୟ ଆମ ଅଜାଣତରେ ହୋଇଥାଏ, ଜାଣି, ନଜାଣି ହେଉଥିବା ସମସ୍ତ କାର୍ଯ୍ୟର କାରଣ କର୍ମ ବୋଲି ଜାଣି ପାରିବା ବେଳେ, ଜଣେ କର୍ମଯୋଗୀ ହୋଇପାରିଥାଏ । ହେଉଥିବା କାର୍ଯ୍ୟରୁ ଆସୁଥିବା କର୍ମ ତାକୁ ସ୍ଵର୍ଣ୍ଣ କରିପାରି ନଥାଏ । କାରଣ ! ଯୋଗ ଦ୍ଵାରା ମିଳୁଥିବା ଅଗ୍ନି ତାର କର୍ମକୁ ଭସ୍ମ କରିଦେଇଥାଏ ।

(୪) ଶ୍ଳୋକ, ୧୧ : କାୟେନ ମନସା ବୁଦ୍ଧ୍ୟା କେବଳୈରିହିୟୈରପି ।

ଯୋଗୀନଃ କର୍ମ କୁର୍ବନ୍ତି ସଂଗମ୍ ତ୍ୟକ୍ତ୍ଵାଂମ୍ବୁଦ୍ଧୟେ ॥

(କର୍ମଯୋଗ)

(୪) ଶ୍ଳୋକ, ୧୨ : ଯୁକ୍ତଃ କର୍ମଫଳଂ ତ୍ୟକ୍ତ୍ୱା ଶାନ୍ତିମାପ୍ନୋତି ନୈଷ୍ଠିକାମ୍ ।

ଅଯୁକ୍ତଃ କାମକାରେଣ ଫଳେ ସଲୋ ନିବଧ୍ୟତେ ॥

(କର୍ମଯୋଗ)

ଭାବାର୍ଥ : ଶରୀର, ମନ, ବୁଦ୍ଧି ଏବଂ ଇନ୍ଦ୍ରିୟଗୁଡ଼ିକ ଦ୍ୱାରା ହେଉଥିବା କାର୍ଯ୍ୟ ଗୁଡ଼ିକରେ ସଙ୍ଗଂହୀନ ହୋଇ, ଆତ୍ମଶୁଦ୍ଧିକୁ ଆଶା ଭାବରେ ରଖି, କର୍ମଫଳର ଆଶାକୁ ଛାଡ଼ି ଦେଇଥିବା କର୍ମଯୋଗୀ କାର୍ଯ୍ୟ କରୁଥିଲେ ମଧ୍ୟ ଶାନ୍ତି ପାଇଥାଏ । ଯିଏ କର୍ମଯୋଗୀ ନୁହେଁ ସେ କାମନା ବା ଆଶାକୁ ତ୍ୟାଗ କରି ନପାରି କର୍ମ ବନ୍ଧନରେ ପଡ଼ିଥାଏ ।

(୪) ଶ୍ଳୋକ, ୧୩ : ସର୍ବକର୍ମାଣି ମନସା ସନ୍ନ୍ୟାସ୍ୟାସ୍ତେ ସୁଖଂ ବଶୀ ।

ନବଦ୍ୱାରେ ପୁରେ ଦେହୀ ନୈବ କୁର୍ବନ୍ କାରୟନ୍ ॥

(କର୍ମଯୋଗ)

ଭାବାର୍ଥ : ମନ ଦ୍ୱାରା ସନ୍ନ୍ୟାସୀତ ହୋଇ, କର୍ମ ହୋଇଥିବା କାର୍ଯ୍ୟଗୁଡ଼ିକୁ ନିଜର ନବଦ୍ୱାର ପୁର ଦେହରେ ଛାଡ଼ି, କାର୍ଯ୍ୟର କାରକ ନହୋଇ ଯୋଗୀ ସୁଖରେ ନିବାସ କରିଥାଏ ।

(୪) ଶ୍ଳୋକ, ୧୪ : ନ କର୍ତ୍ତୃତ୍ୱଂ ନ କର୍ମାଣି ଲୋକସ୍ୟ ସୃଜତି ପ୍ରଭୁଃ ।

ନ କର୍ମଫଳ ସଂଯୋଗଂ ସ୍ୱଭାବସ୍ତୁ ପ୍ରବରତେ ॥

(ପ୍ରକୃତି)

ଭାବାର୍ଥ : ଭୂପୁଷ୍ପରେ କର୍ମ ହେଉ, କାର୍ଯ୍ୟ ହେଉ, ତାର ଫଳ ଉପରେ ଆଶା ହେଉ ଆତ୍ମା କାହା ପାଇଁ ଜାତ କରି ନଥାଏ, ପ୍ରକୃତିର ସ୍ୱଭାବ ଦ୍ୱାରା ତାହା ଜାତ ହୋଇଥାଏ ।

ବିବରଣୀ : ସ୍ୱର୍ଧର୍ମ ପରଧର୍ମ ବାବଦରେ କହିବା ବେଳେ ଆତ୍ମା ଧର୍ମ ଅଲଗା, ପ୍ରକୃତି ଧର୍ମ ଅଲଗା ବୋଲି କୁହାଯାଇଛି । ପରଧର୍ମ ହୋଇଥିବା ପ୍ରକୃତି ଆମ ଶରୀରସାରା ପୂର୍ଣ୍ଣ ହୋଇ ରହିଛି । ତାର ସ୍ୱଭାବ ଦ୍ୱାରା ସବୁକିଛି ହୋଇଥାଏ । ଯାହାସବୁ ହେଉଥାଏ ସେ ସବୁର ସାକ୍ଷୀ ଭାବରେ ଆତ୍ମା ଦେଖୁଥାଏ ସିନା, ଆତ୍ମାର ଏଥିରେ କୌଣସି ହସ୍ତକ୍ଷେପ ନଥାଏ ।

(୪) ଶ୍ଳୋକ, ୧୫ : ନା ଦତ୍ତେ କସ୍ୟଚିତ୍ପାପଂ ନ ଚୈବ ସ୍ୱକୃତଂ ବିଭୂଃ ।

ଅଜ୍ଞାନେ ନାବୃତ୍ତଂ ଜ୍ଞାନଂ ତେନ ମୁହ୍ୟନ୍ତି ଜନ୍ତବଃ ॥

(ପ୍ରକୃତି)

ଭାବାର୍ଥ : କାହାର ପାପ କିମ୍ବା କାହାର ପୁଣ୍ୟକୁ ଆତ୍ମା ଉଚ୍ଛେଦ କରିନଥାଏ, ଅଜ୍ଞାନ ଦ୍ୱାରା ଜ୍ଞାନ ଘୋଡ଼ାଇ ହୋଇ ରହିଛି, ତଦ୍ୱାରା ସମସ୍ତେ ଭ୍ରମିତ ହୋଇଥାନ୍ତି ।

ବିବରଣୀ : ଯୋଗଶକ୍ତି ଅନୁସାରେ କର୍ମ ବିନାଶ ହୋଇଥାଏ ବୋଲି ଆଗରୁ କୁହାଯାଇଛି । ଆତ୍ମା କାହାର କର୍ମକୁ ବିନାଶ କରିନଥାଏ, ଯାହାର କର୍ମ ତା ଦ୍ୱାରା ଯୋଗପଦ୍ଧତିରେ ବିନାଶ ହୋଇଥାଏ । ତାଛଡ଼ା ଆମେ ନାନା ଆରାଧନା କରୁଛୁ, ଆମ ପାପକୁ ପରମାତ୍ମା ଦୂର କରିଦେବେ ବୋଲି ଅଜ୍ଞାନମାନେ ଭାବିଥାନ୍ତି, ଦିନସାରା ନାନା ପାପକାର୍ଯ୍ୟ କରି ସଂଧ୍ୟାରେ ମୁଣ୍ଡିଆ ମାରିଦେଲେ ସବୁ ପାପ କ୍ଷମା ହୋଇଯିବ ବୋଲି ମଧ୍ୟ କେତେକ ଭାବିଥାନ୍ତି । ଆଉକେତେକ ଆମେ କରିଥିବା ପାପ କ୍ଷୟହୋଇ ଆମର ସମସ୍ତ କୁଶଳତା ରକ୍ଷାହେବ ବୋଲି ହଜାର ହଜାର ଟଙ୍କା ଖର୍ଚ୍ଚକରି ପୂଜା କରାଉଛୁ କହିଥାନ୍ତି । ଅଜ୍ଞାନ ଜ୍ଞାନକୁ ଘୋଡ଼ାଇ ରଖୁଥିବାରୁ, ଭୃପୁଷ୍ପରେ ପାପ ନିବାରଣ ପାଇଁ ଅନେକ ପ୍ରକାରର ଆରାଧନା ସୃଷ୍ଟିହୋଇ, ତାହା କରିବା ଦ୍ୱାରା ପାପ କ୍ଷମା ହୋଇଯିବ ବୋଲି ସମସ୍ତେ ଭାବିବା ଭ୍ରମ ।

(୪) ଶ୍ଳୋକ, ୧୬ : ଜ୍ଞାନେନ ତୁ ତଦଜ୍ଞାନଂ ଯେଷାଂ ନାଶିତ ମାମୁନଃ ।

ତେଷାମାଦିତ୍ୟବଜ୍ଞାନଂ ପ୍ରକାଶୟତି ତତ୍ପୁରମ୍ ॥

(ଆତ୍ମଜ୍ଞାନ)

ଭାବାର୍ଥ : ଜ୍ଞାନ ଦ୍ୱାରା ଯେଉଁମାନଙ୍କର ଅଜ୍ଞାନ ଦୂରହୁଏ, ସେମାନଙ୍କର ଜ୍ଞାନ ସୂର୍ଯ୍ୟ ଭଳି ପ୍ରକାଶିତ ହୋଇ ସେମାନଙ୍କର ଭ୍ରମ ଦୂର କରିଥାଏ ।

ବିବରଣୀ : ଆରାଧନା କଲେ ପାପ ଧୋଇ ହୋଇଯାଏ ବୋଲି ଭ୍ରମିତ ହେଉଥିବା ଲୋକମାନଙ୍କର ଆତ୍ମଜ୍ଞାନ ଜାତ ହେବା ଦ୍ୱାରା, ସେମାନଙ୍କ ଠାରେ ଥିବା ଅଜ୍ଞାନତା ଦୂର ହୋଇ ଜ୍ଞାନଦୃଷ୍ଟି ସକ୍ରିୟ ହୋଇଥାଏ, ତଦ୍ୱାରା ସେମାନଙ୍କୁ

କର୍ମ ବିନାଶ ମାର୍ଗ ସ୍ପଷ୍ଟ ଦେଖାଯାଏ, ସେ ପର୍ଯ୍ୟନ୍ତ ଥିବା ଅନ୍ଧତ୍ୱ ଦୂର ହୋଇଥାଏ । ସ୍ପଷ୍ଟ ଜ୍ଞାନଦୃଷ୍ଟି ଦ୍ୱାରା ପାପ ଯୌତହେବା ପାଇଁ ଯୋଗମାର୍ଗ ବ୍ୟତୀତ ଆଉକିଛି ମାର୍ଗ ନାହିଁ, ତାହା ନିଜ ଉପରେ ନିର୍ଭର କରେ ବୋଲି ଜାଣିଥିବା ବ୍ୟକ୍ତି ଯୋଗମାର୍ଗରେ ଯାତ୍ରା କରିବାକୁ ଚେଷ୍ଟାକରେ ।

(୪) ଶ୍ଳୋକ, ୧୭: ତଦୁଦ୍ଧୟସ୍ତଦାତ୍ମା ନସ୍ତନ୍ନିଷ୍ଠାସ୍ତପୁରାୟଣାଃ ।

ଗଚ୍ଛନ୍ତ୍ୟ ପୁନରାବୃତ୍ତିଂ ଜ୍ଞାନ ନିର୍ଧୂତକଲ୍ମଷାଃ ॥

(ବ୍ରହ୍ମଯୋଗ)

ଭାବାର୍ଥ : ଆତ୍ମାଧ୍ୟାୟୀ ହୋଇ, ମନୋବୁଦ୍ଧି ନିଷ୍ଠାଦିକୁ ଆତ୍ମାଠାରେ ରଖି ଯେଉଁମାନେ ଯୋଗ ଆଚରଣ କରିଥାନ୍ତି ସେମାନେ ଜ୍ଞାନାଗ୍ନି ଦ୍ୱାରା ସର୍ବ କଲ୍ମଷକୁ ଜଳାଇ ଜନ୍ମ ରହିତ ମୋକ୍ଷ ପାଇଥାନ୍ତି ।

ବିବରଣୀ : ଯାହାର ଆତ୍ମଜ୍ଞାନ ଜାତ ହୋଇଛି ସେ ତାର ପାପପୁଣ୍ୟ କିପରି ଦୂରହେବ ଜାଣି, ବ୍ରହ୍ମଯୋଗ ଆଚରଣ କରିବି ବୋଲି ଭାବି, ନିଜର ମନ ବୁଦ୍ଧିକୁ ଅନ୍ୟ ଧ୍ୟାନରେ ନଚ୍ଛାଡ଼ିବାରେ ହିଁ ମୋର ଆତ୍ମା ପ୍ରାପ୍ତି ରହିଥାଏ ବୋଲି ଜାଣି, ତଦନୁଗୁଣ ଯୋଗ ଆଚରଣ କରି, ନିଜ କର୍ମକୁ ବିନାଶ କରି ପୁନର୍ଜନ୍ମ ନଥିବା ପରମପଦ ପାଇଥାଏ । ଏହିଭଳି ରହିଥିବା ବ୍ରହ୍ମଯୋଗୀ ମାନଙ୍କର ସାଧନା ଅନୁଭବ କିପରି ଥାଏ ? ତଳ ଶ୍ଳୋକରେ ଦେଖନ୍ତୁ ।

(୪) ଶ୍ଳୋକ, ୧୮: ବିଦ୍ୟାବିନୟନଂ ବିପ୍ରଃ ଗାଈ, ହାତୀ, କୁକୁର, କୁକୁର ଭକ୍ଷକ
ଚାଣ୍ଡାଳାଦି ସମସ୍ତଙ୍କଠାରେ ପଶ୍ଚିତମାନଙ୍କର ସମାନ ଦୃଷ୍ଟି ରହିଥାଏ ।
ଶୁନି ଚୈବ ଶ୍ୱପାକେ ଚ ପଶ୍ଚିତାଃ ସମଦର୍ଶିନଃ ॥
(ବ୍ରହ୍ମଯୋଗ)

ଭାବାର୍ଥ : ବିଦ୍ୟାବିନୟନ ବିପ୍ର, ଗାଈ, ହାତୀ, କୁକୁର, କୁକୁର ଭକ୍ଷକ ଚାଣ୍ଡାଳାଦି ସମସ୍ତଙ୍କଠାରେ ପଶ୍ଚିତମାନଙ୍କର ସମାନ ଦୃଷ୍ଟି ରହିଥାଏ ।

ବିବରଣୀ : ଏହି ଶ୍ଳୋକରେ ଉଚ୍ଚ, ନୀଚ, ମଧ୍ୟମ ନାମକ ତିନି ପ୍ରକାରର ଜୀବଙ୍କୁ ସୂଚିତ କରି, ସେମାନଙ୍କୁ ସମଦୃଷ୍ଟିରେ ଦେଖୁଥିବା ପାତ୍ରକୁ ଯୋଗୀ କହିଛନ୍ତି ।

ମଣିଷ ଭିତରେ ବ୍ରାହ୍ମଣ ଉଚ୍ଚ, ଚାଣ୍ଡାଳ ନୀଚ । ଜନ୍ମମାନଙ୍କ ଭିତରେ ଗାଈ ଉଚ୍ଚ,
 ହାତୀ ମଧ୍ୟମ, କୁକୁର ନୀଚ । ଏହିଭଳି ଉଚ୍ଚ ନୀଚାଦି ସର୍ବ ଶରୀରରେ ଥିବା
 ଆତ୍ମା ସମାନ ବୋଲି ବ୍ରହ୍ମଯୋଗୀ ମାନିଥାଏ । ନିଜ ଶରୀରରେ ଆତ୍ମାକୁ
 ଦେଖୁଥିବା ବ୍ରହ୍ମଯୋଗୀ ଅନ୍ୟ ମାନଙ୍କଠାରେ ଆତ୍ମା କିପରି ଜାଣିଯାଇଥାଏ ।
 ନିଜ ଶରୀରର ଆତ୍ମା କେଉଁଠି ଅଛି କିପରି ଅଛି, କ'ଣ କରୁଛି ଜାଣିଥିବା
 ପାତ୍ର ଅନ୍ୟ ଉଚ୍ଚ, ନୀଚ ସର୍ବଜୀବ ଶରୀରରେ ମଧ୍ୟ ନିଜ ଶରୀରରେ ଥିବା
 ଭଳି ଆତ୍ମା ଥାଏ, ନିଜ ଶରୀରରେ ଯେଉଁଠି ଯେପରି ଥାଏ ସେମାନଙ୍କ ଠାରେ
 ସେପରି ଥାଏ, ନିଜଠାରେ ଯାହା କରୁଛି ସେମାନଙ୍କ ଠାରେ ମଧ୍ୟ ତାହା କରୁଛି,
 ତେଣୁ ସବୁଦିଗରୁ ସମାନ ଭାବରେ ଆତ୍ମା ରହିଛି ବୋଲି ଭାବି, ସେ କୌଣସି
 ଜୀବରାଶିକୁ ଦେଖିଲେ ସେଥିରେ ଥିବା ଆତ୍ମାକୁ ନିଜ ଶରୀରର ଆତ୍ମା ଭଳି
 ଦେଖୁଥାଏ ।

କେତେକ ଉଚ୍ଚନୀଚ ନଦେଖି ସମସ୍ତଙ୍କୁ ସମାଦର କରିବା ଉଚିତ୍, ତାହା
 ହିଁ ସତ୍ୟ ବୋଲି କହିଛନ୍ତି, କିନ୍ତୁ ଏହା ବାହ୍ୟ ଆଦରଣ ହେବ ! ସେପରି ହେଲେ
 ଗାଈକୁ ଆଦର କରିବା ଭଳି କୁକୁରକୁ ଆଦର କରିପାରିବା ସିନା, କେଞ୍ଚୁଆକୁ
 ଆଦର କରିବା ଭଳି ନାଗସାପକୁ ଆଦର କରିପାରିବା ନାହିଁ । ହରିଣକୁ ଆଦର
 କରିପାରିବା ସିନା, ବାଘକୁ ଆଦର କରିପାରିବା ନାହିଁ । ପ୍ରକୃତିଧର୍ମ କାରଣରୁ
 ସେମାନଙ୍କର ଗୁଣ, ଚଳିଚଳନ ଅଲଗା ଅଲଗା ହୋଇଥାଏ, ସେମାନଙ୍କୁ ଆମେ
 ଭୁଲ୍ ବଶତଃ ଏକ ଭାବିଲେ ମଧ୍ୟ ସେମାନେ ସେଭଳି ହୋଇନଥାନ୍ତି ।
 ବହୁଦିନର ପୋଷାବାସ ମଧ୍ୟ ହଠାତ୍ ଆକ୍ରମଣ କରିପାରେ, ତେଣୁ ଆମେ
 ସେମାନଙ୍କ ପ୍ରକୃତି ଧର୍ମକୁ ନଦେଖି ସେମାନଙ୍କ ଠାରେ ଥିବା ଆତ୍ମାରେ
 ସମାନତାକୁ ଦେଖିବା ଉଚିତ୍ । ସର୍ବ ଜୀବରାଶିରେ ସେମାନଙ୍କର ପ୍ରକୃତି ଧର୍ମ
 ଯେଉଁଭଳି ଥାଉ, କିନ୍ତୁ ସ୍ୱଧର୍ମ ସମସ୍ତଙ୍କଠାରେ ସମାନ ଭାବରେ ରହିଛି ବୋଲି
 ଜାଣିବା ଉଚିତ୍ ।

୪) ଶ୍ଳୋକ, ୧୯ : ଇହିବ ଚୈର୍ଜିତଃ ସର୍ଗୋ ଯେଷାଂ ସାମ୍ୟେୟୁତଂ ମନଃ ।

ନିର୍ଦ୍ଦୋଷଂ ହି ସମଂ ବ୍ରହ୍ମ ତସ୍ମାଦ୍‌ବ୍ରହ୍ମଣି ତେ ସ୍ଥିତଃ ॥

(ବ୍ରହ୍ମଯୋଗ)

ଭାବାର୍ଥ : ଯାହାର ମନ ସର୍ବ ଜୀବରାଶିଠାରେ ସମାନତା ବହନ କରିଥାଏ, ସେ ଇହଲୋକରେ ସଂସାର ସମୁଦ୍ରକୁ ଡେଇଁ ଯାଇଥିବା ଭଳି ରହିଥାଏ । ସମସ୍ତଙ୍କଠାରେ ଥିବା ନିର୍ଦ୍ଦୋଷ ଆତ୍ମାକୁ ନିଜ ଆତ୍ମା ଭଳି ଭାବୁଥିବାରୁ ସେ ଆତ୍ମାକୁ ପ୍ରାପ୍ତ ହୋଇଥାଏ ।

ବିବରଣୀ : ଏଠାରେ ଚିକିତ୍ସ ଗଭୀର ବିଚାର କରିବାକୁ ହେବ । ବ୍ରହ୍ମଯୋଗ ଆଚରଣ କରି, ଆତ୍ମାକୁ ଜାଣି, ତାହା ସମସ୍ତଙ୍କଠାରେ ସମାନ ଭାବରେ ରହିଛି ବୋଲି ଭାବିବା ଦ୍ଵାରା, ସେହି ଜନ୍ମରେ ମୋକ୍ଷ ହୋଇଯାଏ ଭାବିବା ଉଚିତ୍ ନୁହେଁ । ମୋକ୍ଷ ପାଇଁ କର୍ମ ନିର୍ମୂଳ ହେବା ଉଚିତ୍ । କର୍ମସବୁ ନିର୍ମୂଳ ହେବାପାଇଁ ଅନେକ ଜନ୍ମ ଲାଗିଥାଏ । ଏଠାରେ ବ୍ରହ୍ମଯୋଗୀ ଇହରେ ସଂସାରକୁ ଜୟ କରିବାଭଳି ହୋଇଥାଏ, ଏଇ କଥା ଅନୁଯାୟୀ ଦେହ ଥିବା ଅବସ୍ଥାରେ ବା ମରଣ ହେବା ଆଗରୁ, ଅର୍ଥାତ୍ ଶରୀରରେ ଜୀବ ରହିଥିବା ସମୟରେ ଯେତେବେଳେ ଯୋଗରେ ରହିଥାଏ ସେତେବେଳେ ସେ ବାହ୍ୟ ଦୁନିଆ ସହିତ ସମ୍ପର୍କ ତୁଟାଇ ଦେଇଥାଏ, ତେଣୁ ସେ ସମୟରେ ସେ ଜଗତର କର୍ମକୁ ଯିତିବା ଭଳି ଆତ୍ମାକୁ ପାଇଥାଏ ସିନା, ପରମାତ୍ମାକୁ ପାଇନଥାଏ ବୋଲି ଜାଣିବା ଉଚିତ୍ । ଯେଉଁମାନେ ପରମାତ୍ମାକୁ ପାଇଥାନ୍ତି ସେମାନେ ଆଉ ଜନ୍ମ ହୋଇନଥାନ୍ତି ବା ସେମାନଙ୍କର ପୁନର୍ଜନ୍ମ ନଥାଏ । ଆତ୍ମାକୁ ପାଇଥିବା ବ୍ୟକ୍ତି ଜନ୍ମକୁ ଅଟକାଇଦେବା ଭଳି ଯୋଗ୍ୟତା ହାସଲ କରିଥିବା ଭଳି ଦେଖାଯାଏ, ହେଲେ ସେ କେବଳ ଆତ୍ମାପ୍ରାପ୍ତ ହୋଇଥିବାରୁ ତାର ନିଶ୍ଚୟ ପୁନର୍ଜନ୍ମ ହୋଇଥାଏ, କିନ୍ତୁ ସେହି ଜନ୍ମରେ ତାର ସମସ୍ତ କର୍ମ ବିନାଶ ହୋଇଗଲେ ମୋକ୍ଷ ହୋଇଯାଇ ପାରେ । ବ୍ରହ୍ମଯୋଗୀ ଯୋଗ ସମୟରେ କିପରି ରହିଥାଏ ତାହା ତଳ ଶ୍ଳୋକରେ ଜାଣିବା ।

(୪) ଶ୍ଳୋକ, ୨୦ : ନ ପ୍ରହୃଷ୍ୟେପ୍ରିୟଂ ପ୍ରାପ୍ୟ ନୋଦ୍ଵିଜେତ୍ପ୍ରାପ୍ୟ ରୁପ୍ରିୟଂ ।

ସ୍ଥିରବୁଦ୍ଧିରସମ୍ମୁକ୍ତୋ ବ୍ରହ୍ମବିଦ୍ ବ୍ରହ୍ମଣି ସ୍ଥିତଃ ॥

(ବ୍ରହ୍ମଯୋଗ)

ଭାବାର୍ଥ : ବ୍ରହ୍ମବିଦ୍ ନିଜର ଅଜ୍ଞାନତାକୁ ଛାଡ଼ିଦେଇ ବୁଦ୍ଧିକୁ ଆତ୍ମାରେ ଲଗ୍ନ

କରିଥାଏ, ସେ ପ୍ରିୟ ପଦାର୍ଥ ପାଇଲେ ମଧ୍ୟ ଖୁସିହୋଇ ନଥାଏ, ସେହିଭଳି ଅପ୍ରିୟ ପଦାର୍ଥ ପାଇଲେ ମଧ୍ୟ କ୍ଷୁଦ୍ଧହୋଇ ନଥାଏ ।

ବିବରଣୀ : ବ୍ରହ୍ମଯୋଗ ଆଚରଣ କରିବା ବେଳେ ତାର ମନ ବାହାର ବିଷୟକୁ ଗ୍ରହଣ କରିବା ବନ୍ଦକରି, ସ୍ଥିର ରହିଯାଇ, ମନୋଦୃଷ୍ଟିକୁ ଆତ୍ମା ଉପରେ କେନ୍ଦ୍ରିକୃତ କରି, ଆତ୍ମାର ଅନୁଭବ, ତାର ସମାଚାର ଗ୍ରହଣ କରି ବୁଦ୍ଧିକୁ ଜଣାଇଥାଏ । ବୁଦ୍ଧି ମନଠାରୁ ଆତ୍ମା ବିଷୟକୁ ଗ୍ରହଣ କରି ଜୀବକୁ ଜଣାଇଥାଏ । ଜୀବ ମନ ଦେଖାଇଥିବା ବିଷୟକୁ ବୁଦ୍ଧି ଦ୍ଵାରା ଦେଖୁଥାଏ । ମନ ବାହ୍ୟ ବିଷୟଗୁଡ଼ିକୁ ଆଣିବା ବେଳେ ସେଗୁଡ଼ିକୁ ଗୁଣଗୁଡ଼ିକ ଦ୍ଵାରା ବିଚ୍ଚର କରିବା ବୁଦ୍ଧିର କାର୍ଯ୍ୟ । ଯୋଗରେ ମନ ଗୁଣ ସମ୍ପର୍କୀୟ ହୋଇନଥିବା ଆତ୍ମା ବିଷୟ ଆଣିଥିବାରୁ ବୁଦ୍ଧି ସେତେବେଳେ ଗୁଣହୀନ ବିଚ୍ଚର କରିଥାଏ । ମନ ବୁଦ୍ଧିକୁ କୌଣସି ବିଷୟ ଯୋଗାଇବା ବେଳେ ତାହାକୁ ଅନୁଭବ କରିବା କାର୍ଯ୍ୟ ହେଉଛି ଜୀବର । ଏବେ ଯୋଗ ସମୟରେ ବାହ୍ୟ ପ୍ରକୃତି ବିଷୟ ଅନୁଭବ କରିବାକୁ ସୁଯୋଗ ନପାଇ ଜୀବ ଭିତରର ଆତ୍ମା ବିଷୟ ଅନୁଭବ କରିଥାଏ । ଏହି ପ୍ରକ୍ରିୟାରେ ଜୀବର ଭିତର ବ୍ୟତୀତ କୌଣସି ବାହ୍ୟଧାନ ନଥାଏ, ସେଥିଲାଗି ତାପାଇଁ ବାହାରେ ପ୍ରିୟ ଅପ୍ରିୟ କିଛି ନଥାଏ । କାରଣ ! ସେସବୁକୁ ସେ ଗ୍ରହଣ କରିବା ସ୍ଥିତିରେ ନଥାଏ, ତେଣୁ ପ୍ରିତୀରେ ସୁଖ ହୁଏ ନାହିଁ କି ଅପ୍ରିତୀରେ ଦୁଃଖ କରେ ନାହିଁ । ଯୋଗନିଷ୍ଠାରେ ଥିବାବେଳେ ମଣି, କାଞ୍ଚନ ତା ଆଗରେ ନେଇ ରଖିଲେ ମଧ୍ୟ ସେ ସନ୍ତୋଷ ଲାଭ କରିନଥାଏ ।

(୪) ଶ୍ଳୋକ, ୨୧ : ବାହ୍ୟସ୍ଵର୍ଣ୍ଣସ୍ଵସକ୍ତାତ୍ମା ବିନ୍ଦତ୍ୟାତ୍ମାନି ଯତ୍ ସୁଖମ୍ ।

ସ ବ୍ରହ୍ମଯୋଗଯୁକ୍ତାତ୍ମା ସୁଖମକ୍ଷୟମଶ୍ଵତେ ॥

(ବ୍ରହ୍ମଯୋଗ)

ଭାବାର୍ଥ : ବାହ୍ୟ ସ୍ଵର୍ଣ୍ଣଶିଦ୍ଧାଦିରେ ସମକ୍ଷୀତ ନହୋଇ ଅନ୍ତରାତ୍ମାରେ ସୁଖ ଅନୁଭବ କରୁଥିବା ପାତ୍ରକୁ ବ୍ରହ୍ମଯୋଗୀ କୁହାଯାଏ, ତାକୁ ଅକ୍ଷୟସୁଖ ମିଳିଥାଏ ।

ବିବରଣୀ : ବ୍ରହ୍ମଯୋଗ ଆଚରଣ କରୁଥିବା ଯୋଗୀ କେବଳ ଆତ୍ମାନନ୍ଦ ନାମକ ଅନୁଭୂତି ପାଇଥାଏ, ସେ ବାବଦରେ ଜାଣିଥାଏ । ତେଣୁ ସେ ତାହାକୁ ବାହ୍ୟତଃ ବ୍ୟକ୍ତ କରିବା ସମ୍ଭବ ନୁହେଁ । ଅକ୍ଷୟ ଆତ୍ମାକୁ ପାଇବା ଦ୍ଵାରା ଯୋଗୀକୁ ଅକ୍ଷୟସୁଖ ମିଳିଥାଏ, ତାର ଶରୀରରେ ଥାଏ ଗୋଟିଏ ଆତ୍ମା, ତେଣୁ ଯୋଗୀ ଗୋଟିଏ ସୁଖକୁ ଅନୁଭବ କରିଥାଏ । ଯେତେବେଳେ ସେ ଯୋଗ ଆଚରଣ କରିଥାଏ ସେତେବେଳେ ସେ ସେହି ସୁଖକୁ ଅନୁଭବ କରିଥାଏ, ସେଥିରେ କୌଣସି ବ୍ୟତିକ୍ରମ ନଥାଏ । ଅକ୍ଷୟସୁଖ କହିଲେ ସାରା ଜୀବନ ପାଇଁ ବୋଲି ଭାବନ୍ତୁ ନାହିଁ । ଯେତିକି ଯୋଗରେ ରହେ ସେତିକି ସମୟ ଅକ୍ଷୟସୁଖ ପାଏ । ଯୋଗରେ ନରହି ଭୌତିକ ବିଷୟରେ ଥିଲେ ପାଇନଥାଏ ।

(୪) ଶ୍ଳୋକ, ୨୨ : ଯେ ହି ସଂସ୍ପର୍ଶଜା ଭୋଗା ଦୁଃଖଯୋନୟ ଏବ ତେ ।

ଆଦ୍ୟନ୍ତବନ୍ତଃ କୌନ୍ତେୟ ନତେଷୁ ରମତେ ବୁଧଃ ॥

(ବ୍ରହ୍ମଯୋଗ)

ଭାବାର୍ଥ : ବାହ୍ୟେନ୍ଦ୍ରିୟ ଗୁଡ଼ିକରୁ ଜନ୍ମୁଥିବା ସୁଖଗୁଡ଼ିକ ହିଁ ଦୁଃଖର ହେତୁ, ତାହା ଆସୁଥାଏ ଯାଉଥାଏ, ଜ୍ଞାନୀମାନେ ତାହାକୁ ଖାତର କରିନଥାନ୍ତି, ଖୁସି ମଧ୍ୟ ହୋଇନଥାନ୍ତି ।

(୪) ଶ୍ଳୋକ, ୨୩ : ଶକ୍ଳୋତୀହୈବ ଯଃ ସୋଜ୍ଞଃ ପ୍ରାକ୍ଶରୀରବିମୋକ୍ଷଣାତ୍ ।

କାମକ୍ରୋଧୋଭବଂ ବେଗଂ ସ ମୁକ୍ତଃ ସ ସୁଖୀ ନରଃ ॥

(ବ୍ରହ୍ମଯୋଗ)

ଭାବାର୍ଥ : ଶରୀର ଛାଡ଼ିବା ଆଗରୁ କାମ କ୍ରୋଧ ଏବଂ ତାର ବେଗକୁ ନିଖୋଜ କରି ଶାନ୍ତ ହୋଇପାରୁଥିବା ସାମର୍ଥ୍ୟବନ୍ତ ହିଁ ବ୍ରହ୍ମଯୋଗୀ, ସେ ଆତ୍ମା ସୁଖ ପାଇବାକୁ ଯୋଗ୍ୟ ହୋଇଥାଏ ।

(୪) ଶ୍ଳୋକ, ୨୪ : ଯୋଃକ୍ତଃସୁଖୋଃକ୍ତରାମସ୍ତଥାନ୍ତର୍ଜ୍ୟୋତିରେବ ଯଃ ।

ସ ଯୋଗୀ ବ୍ରହ୍ମନିର୍ବାଣଂ ବ୍ରହ୍ମଭୂତୋଽଧିଗଚ୍ଛତି ॥

(ବ୍ରହ୍ମଯୋଗ)

ଭାବାର୍ଥ : ଯିଏ ଅନ୍ତଃସୁଖକୁ ପାଇଥାଏ, ଯିଏ ଅନ୍ତରରେ ଆରାଧନା କରୁଥାଏ, ଯାହା ଭିତରେ ଜ୍ଞାନଗ୍ନି ଜ୍ୟୋତି ଭଳି ଜଳୁଥାଏ ସେ ବ୍ରହ୍ମଯୋଗୀ ହୋଇ ବ୍ରହ୍ମକୁ ପାଇଥାଏ ।

(୪) ଶ୍ଳୋକ, ୨୫ : ଲଭନ୍ତେ ବ୍ରହ୍ମନିର୍ବାଣମୃଷୟଃ କ୍ଷୀଣକଳ୍ମଷାଃ ।

ହିନୁଦୈଧା ଯତାମ୍ଭାନଃ ସର୍ବଭୂତହିତେ ରତାଃ ॥

(ବ୍ରହ୍ମଯୋଗ)

ଭାବାର୍ଥ : ସର୍ବଭୂତର ହିତାକାଂକ୍ଷା ହୋଇ, ପାପ କ୍ଷୀଣକାରୀ ହୋଇ, ସନ୍ଦେହହୀନ ହୋଇ ଯିଏ ରହିଥାଏ ସେ ବ୍ରହ୍ମଯୋଗୀ ହୋଇ ଆତ୍ମା ସ୍ଥାନକୁ ପାଇଥାଏ ।

(୪) ଶ୍ଳୋକ, ୨୬ : କାମକ୍ରୋଧବିମୁକ୍ତାନାଂ ଯତୀନାଂ ଯତ ଚେତସାମ୍ ।

ଅଭିତୋ ବ୍ରହ୍ମନିର୍ବାଣଂ ବର୍ତ୍ତତେ ବିଦିତାମ୍ଭାନାମ୍ ॥

(ବ୍ରହ୍ମଯୋଗ)

ଭାବାର୍ଥ : କାମ, କ୍ରୋଧକୁ ଯିଏ ଛାଡ଼ିଥାଏ, ଜ୍ଞାନ ଦ୍ଵାରା ଯିଏ ଇନ୍ଦ୍ରିୟଗୁଡ଼ିକୁ ନିଗ୍ରହ କରିଥାଏ ସେ ଭୂପୃଷ୍ଠରେ ଆତ୍ମା ସ୍ଥାନକୁ ପାଇଥାଏ ।

(୪) ଶ୍ଳୋକ, ୨୭ : ସ୍ଵର୍ଗାନ୍ କୃତ୍ଵା ବହିର୍ବାହ୍ୟାଂଶ୍ଚକ୍ଷୁର୍ଣ୍ଣେବାନ୍ତରେ ଭୁବୋଃ ।

ପ୍ରାଣାପାନୌ ସମୌ କୃତ୍ଵା ନାସାଭ୍ୟନ୍ତରଚାରିଣୌ ॥

(ବ୍ରହ୍ମଯୋଗ)

(୪) ଶ୍ଳୋକ, ୨୮ : ଯତେହିୟମନୋବୁଦ୍ଧିର୍ମୁନି ମୌକ୍ଷ ପରାୟଣଃ ।

ବିଗତେଚ୍ଛାଭୟକ୍ରୋଧୋ ଯଃ ସଦା ମୁକ୍ତ ଏବ ସଃ ॥

(ବ୍ରହ୍ମଯୋଗ)

ଭାବାର୍ଥ : ବାହ୍ୟ ଶରୀର ବିଷୟକୁ ବର୍ଜନ କରି, ଭୂଲତା ମଧ୍ୟରେ ମନୋବୃତ୍ତିକୁ ରଖି, ନାଶାରତ୍ନରେ ପ୍ରବାହ ହେଉଥିବା ନିଶ୍ଵାସ ପ୍ରଶ୍ଵାସକୁ ସମାନ ଭାବରେ ସ୍ଥିର କରି, ସ୍ଵାଧୀନ ଇନ୍ଦ୍ରିୟଯୁକ୍ତ ହୋଇ, ମନରୁ ରାଗ ଭୟାଦିକୁ କାଢ଼ି, ମୌକ୍ଷ

ହିଁ ମୋର ପରମ ଆଶା ଭାବ ନେଇ ବ୍ରହ୍ମଯୋଗୀ ସବୁବେଳେ ଆତ୍ମାନୁଭବ କରୁଥାଏ ।

ବିବରଣୀ : ମନର ଥିବା ଦୃଷ୍ଟିକୁ ମନୋଦୃଷ୍ଟି କହିପାରିବା, ସେହିଭଳି ଜାନ, ନାକ, ଜିଭ, ଚର୍ମାଦିର ମଧ୍ୟ ଦୃଷ୍ଟିଥାଏ । ତରକାରିରେ ଲୁଣ କେତେ ପରିମାଣରେ ଅଛି ଦେଖି କହୁଛି ବୋଲି ଆମେ ବେଳେବେଳେ କହୁଛେ । ଏହି କଥା ଅନୁସାରେ ଜିଭର ରୁଚି ଦେଖିବା ଦୃଷ୍ଟି ଅଛି ବୋଲି ଜଣାଯାଉଛି, ସେହିଭଳି ପଞ୍ଚ ଜ୍ଞାନେନ୍ଦ୍ରିୟ ଗୁଡ଼ିକର ଦୃଷ୍ଟି ଅଛି ବୋଲି ମଧ୍ୟ କହିପାରିବା । ସେଗୁଡ଼ିକର ଦୃଷ୍ଟି ଦ୍ଵାରା ଭୌତିକ ବିଷୟଗୁଡ଼ିକୁ ଦେଖିପାରି, ଦେଖିଥିବା ବିଷୟ ଗୁଡ଼ିକୁ ମନକୁ ଦେଖାଇଲେ ମନ ତାହାକୁ ବୁଦ୍ଧିକୁ ଦେଖାଏ । ବ୍ରହ୍ମଯୋଗରେ ସେହି ଜ୍ଞାନେନ୍ଦ୍ରିୟ ଗୁଡ଼ିକୁ ଦେଖିନପାରିବା ଭଳି କରି, ସେଗୁଡ଼ିକର ବିଷୟ ମନକୁ ନଜଣାଇ, ଅର୍ଥାତ୍ ମନୋଦୃଷ୍ଟିକୁ ସେଗୁଡ଼ିକଠାରୁ ଦୂରରେ ରଖି, ଭୁଲତା ମଧ୍ୟରେ ଥିବା ମୁଣ୍ଡର ମଧ୍ୟଭାଗକୁ ଦେଖିବାବେଳେ ସ୍ଫୁଲତଃ କିଛି ଦେଖାଯାଇ ନଥାଏ । ଏହା ସାଧନାପ୍ରାପ୍ତ ଯୋଗୀର କଥା । କିଛି ଦେଖାଯାଉନଥିବା ସ୍ଥିତିରେ ଆଉ ଯାହା ରହିଥାଏ ତାହାକୁ ମନ ସେଠାରେ ଦେଖୁଥାଇ, ବୁଦ୍ଧି ତାହାକୁ ଗ୍ରହଣ କରୁଥାଏ । ଯେତେବେଳେ ମନ ବାହ୍ୟ ବିଷୟଗୁଡ଼ିକ ଉପରେ ନଥାଏ ସେତେବେଳେ ନାକରେ ଯିବା ଆସିବା କରୁଥିବା ଶ୍ଵାସ ମଧ୍ୟ କ୍ରମଶଃ କମ୍ ହୋଇଛି କି ନାହିଁ ଜଣାପଡ଼ିଥାଏ, ଏତିକିବେଳେ ଆତ୍ମା କ'ଣ ତାହା ମନ ଦେଖି ବୁଦ୍ଧିକୁ ଜଣାଇଥାଏ ଏବଂ ସେହି ଅନୁଭବକୁ ମନୋବୁଦ୍ଧି ଦ୍ଵାରା ଜୀବ ଅନୁଭବ କରିଥାଏ । ବ୍ରହ୍ମଯୋଗ ପଦ୍ଧତି ବାବଦରେ ଜାଣିଥିବା ବ୍ୟକ୍ତି ସବୁବେଳେ ଏହି ପଦ୍ଧତିରେ ରହିପାରି ଆତ୍ମାନୁଭବ ପାଉଥାଏ । ଏଭଳି କରିବା ଦ୍ଵାରା ତାର ସଞ୍ଚିତକର୍ମ ଜଳିଯାଇଥାଏ ଏବଂ ଶେଷରେ ସେ ମୋକ୍ଷ ପାଇବାକୁ ଯୋଗ୍ୟ ହୋଇଥାଏ ।

(୪) ଶ୍ଳୋକ, ୨୯ : ଭୋକ୍ତାର ଯଜ୍ଞ ତପସାଂ ସର୍ବଲୋକମହେଶ୍ଵରଂ ।

ସୁହୃଦଂ ସର୍ବଭୂତାନାଂ ଜ୍ଞାତ୍ଵା ମାଂ ଶାନ୍ତି ମୁଚ୍ଚତି ॥

(ଆତ୍ମା)

ଭାବାର୍ଥ : ଯଜ୍ଞ ତପାଦି ସ୍ଵୀକାର କରି, ସର୍ବଗୁଣର ମହେଶ୍ଵର ହୋଇ, ସର୍ବ ଜୀବରାଶିର ସୁହୃଦ ହୋଇଥିବା ମୋତେ ଜାଣିବାଦ୍ଵାରା ନର ଶାନ୍ତି ପାଇଥାଏ ।

ବିବରଣୀ : ଦେହରେ ହେଉଥିବା ଯଜ୍ଞ, ତପସ୍ୟାର ଅଧିକାରୀ ଆତ୍ମା, ସେହିଭଳି ସମସ୍ତ ଲୋକର ଅଧିପତି ମଧ୍ୟ ଆତ୍ମା । ଏଠାରେ ଲୋକ କହିଲେ ଗୁଣରାଜି ବୋଲି ବୁଝନ୍ତୁ । ଉଦାହରଣ ସ୍ଵରୂପ ଜଣେ ଗୁରୁ ତାଙ୍କ ଶିଷ୍ୟକୁ କହିଲେ “ଲୋକ କେଉଁଭଳି ଅଛି ଶିଷ୍ୟ !” ସେତେବେଳେ ଶିଷ୍ୟ କହିଲା “ଯାହା ଲୋକ ଯାହାର ଗୁରୁଜୀ !” ଏଠାରେ ଶିଷ୍ୟର ଉଦ୍ଦେଶ୍ୟ “ଯାହା ଗୁଣରେ ଯିଏ ଅଛି” । ବଡ଼ମାନେ ଉର୍ଦ୍ଧ୍ଵ, ମଧ୍ୟ, ପାତାଳକୁ ତ୍ରୀଲୋକ କହନ୍ତି, ତାହା ମଧ୍ୟ ତିନିଗୁଣ । ଉର୍ଦ୍ଧ୍ଵଲୋକ କହିଲେ ସାତ୍ତ୍ଵିକଗୁଣ, ମଧ୍ୟଲୋକ କହିଲେ ରାଜସଗୁଣ, ପାତାଳଲୋକ କହିଲେ ତାମସଗୁଣ ବୋଲି ଜାଣିବା ଉଚିତ୍, ତିନିଗୁଣର ଅଧିପତି ଆତ୍ମା ବୋଲି ଜାଣିବା ଉଚିତ୍ । ଏହିଭଳି ତିନିଗୁଣକୁ ଛାଡ଼ି ତା ମଧ୍ୟରେ ଅଧିପତି ଭାବରେ ଥିବା ଆତ୍ମାକୁ ଜାଣିବା ଦ୍ଵାରା ନର ଶାନ୍ତି ପାଇଥାଏ । ଶରୀରରେ ଗୁଣହୀନ ପ୍ରଶାନ୍ତ କାଳକୁ ଶାନ୍ତି କହୁଛୁ । ଏହି ଅଧ୍ୟାୟଟି ଏତିକିରେ ସମାପ୍ତ ହେଲା । ଶ୍ଳୋକଗୁଡ଼ିକର ବିବରଣୀ ତଳେ ଦେଖନ୍ତୁ ।

ଶ୍ଳୋକଗୁଡ଼ିକର ବିବରଣୀ :-

୧) କର୍ମଯୋଗ, ବ୍ରହ୍ମଯୋଗ	=	୦୪
୨) କର୍ମଯୋଗ	=	୦୭
୩) ବ୍ରହ୍ମଯୋଗ	=	୧୩
୪) ପ୍ରକୃତି	=	୦୨
୫) ଆତ୍ମା	=	୦୧
୬) ଆତ୍ମ ଜ୍ଞାନ	=	୦୧

ମୋଟ = ୨୯

ଭାବାର୍ଥ ଏବଂ ବିବରଣୀ ବଦଳିଥିବା ଶ୍ଳୋକଗୁଡ଼ିକ ହେଲେ = ୦୬, ୧୮

ଆତ୍ମ ସଂଯମ ଯୋଗ

ଶ୍ରୀ ଭଗବାନ କହୁଛନ୍ତି :-

(୫) ଶ୍ଳୋକ,୧ : ଅନାଶ୍ରିତଃ କର୍ମଫଳଂ କାର୍ଯ୍ୟଂ କର୍ମ କରୋତି ଯଃ ।
 ସ ସନ୍ନ୍ୟାସୀ ଚ ଯୋଗୀ ଚ ନ ନିରଗ୍ନିର୍ନଟାକ୍ତୟଃ ॥
 (କର୍ମଯୋଗ)

ଭାବାର୍ଥ : କର୍ମଫଳକୁ ଆଶ୍ରୟ ନକରି କାର୍ଯ୍ୟ କରିବା ଉଚିତ୍ ଭାବି ଯିଏ କାର୍ଯ୍ୟ କରିଥାଏ ସେ ପ୍ରକୃତ ସନ୍ନ୍ୟାସୀ ବା ପ୍ରକୃତ ଯୋଗୀ । ଯାହାଠାରେ ଅଗ୍ନି ନାହିଁ, ଯିଏ କାର୍ଯ୍ୟକରିବା ଛାଡିଦେଇଛି ସେ ଯୋଗୀ ନୁହେଁ କି ସନ୍ନ୍ୟାସୀ ନୁହେଁ ।

ବିବରଣୀ : ଯୋଗୀକୁ ସନ୍ନ୍ୟାସୀ, ସନ୍ନ୍ୟାସୀକୁ ଯୋଗୀ କହିଲେ ଅତ୍ୟୁକ୍ତି ହୁଏ ନାହିଁ । ସନ୍ନ୍ୟାସୀ କୁହ ବା ଯୋଗୀ କୁହ ଉଭୟର ଅର୍ଥ ଗୋଟିଏ ବୋଲି ଜାଣିବା ଉଚିତ୍ । ଏହି ଅଧ୍ୟାୟରେ ସନ୍ନ୍ୟାସୀ କିଏ ତାହା ବୁଝିପାରିବା ଭଳି ଭଗବାନ କହିଛନ୍ତି । ନିତ୍ୟ ଜୀବନରେ ସମସ୍ତେ ନାନା ପ୍ରକାରର କାର୍ଯ୍ୟ କରିଥାନ୍ତି । ଯାହାବି ହେଉ ସବୁ ଏଇ ପେଟପାଇଁ ତେଣୁ ‘ପେଟପାଇଁ ନାନା ନାଟ’ ବୋଲି କେହି କେହି କହିଥାନ୍ତି । ଏହିଭଳି ଅନେକ କାର୍ଯ୍ୟରେ ପରିପୂର୍ଣ୍ଣ ଆମ ଜୀବନରେ ସବୁକାର୍ଯ୍ୟ ଭଲ ନଥାଏ କି ସବୁକାର୍ଯ୍ୟ ଖରାପ ନଥାଏ । କାର୍ଯ୍ୟ ଭଲ ହେଉ ବା ଖରାପ ହେଉ ତାହା ଆମେ କାହିଁକି କରୁଛେ ଭାବିଲେ, ଆମେ କାର୍ଯ୍ୟ କରିବା ଦ୍ଵାରା ତାର କିଛି ପ୍ରତିଫଳ ଆମକୁ ମିଳିଥାଏ । ଦିନେ କାର୍ଯ୍ୟ କଲେ ୧୦୦ ଟଙ୍କା ପାରିତୋଷିକ ମିଳିଥାଏ ବୋଲି ଭାବି ପାରିବା । ଏହିଭଳି ପ୍ରତ୍ୟେକ କାର୍ଯ୍ୟରୁ କିଛି ଫଳ ବା ପାରିତୋଷିକ ମିଳିଥାଏ । ପ୍ରତ୍ୟେକ ବ୍ୟକ୍ତି କରୁଥିବା ନିଜ ନିଜ କାର୍ଯ୍ୟରୁ ଅଲଗା ଅଲଗା ଫଳସବୁ ପାଇଥାନ୍ତି । ରୋଡ୍‌ପ୍ଲାନ ଦେଉଥିବା ବ୍ୟକ୍ତିର ଫଳ ଏକ ପ୍ରକାରର ହେବାବେଳେ, ସେହି ରୋଡ୍‌ରେ କାର୍ଯ୍ୟ କରୁଥିବା ବ୍ୟକ୍ତିର ଫଳ ଆଉଏକ ପ୍ରକାରର ହୋଇଥାଏ । ଏହିଭଳି କାର୍ଯ୍ୟ ଗୁଡିକରୁ ଆଖିକୁ ଦେଖାଯାଉଥିବା ଫଳ କିଛି ମିଳିଥାଏ ବୋଲି ସମସ୍ତେ ଜାଣିଥାନ୍ତି ।

ଏଥିରେ କାହାକୁ ଜଣାନଥିବା ବିଷୟ ମଧ୍ୟ ଆଉଗୋଟିଏ ରହିଛି । ତାହା ହେଉଛି ! ମଣିଷ କରୁଥିବା ପ୍ରତ୍ୟେକ କାର୍ଯ୍ୟରୁ ଆଖିକୁ ଦେଖାଯାଉ ନଥିବା ଫଳ ମଧ୍ୟ ଗୋଟିଏ ମିଳିଥାଏ । ଆଖିକୁ ଦେଖାଯାଉଥିବା ଫଳ ଟଙ୍କା ରୂପରେ, ଦେଖାଯାଉ ନଥିବା ଫଳ କର୍ମ ରୂପରେ ମିଳିଥାଏ । କର୍ମ ଯେହେତୁ ଦେଖାଯାଇ ନଥାଏ ତେଣୁ କେଉଁକାର୍ଯ୍ୟରୁ କେତେକର୍ମ ଆସେ ତାହା ଆମେ କହିପାରିବା ନାହିଁ । ବାହାରେ ଫଳ ଅର୍ଜନ ଅନୁସାରେ ସେ ଏତେବତ ଧନୀ, ସେ ଏତେବତ ଲୋକ ବୋଲି କହିପାରୁଛେ, କିନ୍ତୁ ଦେଖାଯାଉ ନଥିବା ଫଳ କର୍ମ ଅନୁସାରେ କାହାର କେତେ କର୍ମ ରହିଛି କହିପାରିବା ନାହିଁ । ଜଳୁଥିବା ନିଆଁ ତଳେ, ଦେଖାଯାଉଥିବା କାଠ ଉପରେ, ଦେଖାଯାଉ ନଥିବା ପବନ ଲାଗିରହିବା ଭଳି, ହେଉଥିବା କାର୍ଯ୍ୟରୁ ଗୋଟିଏ ଦିଗରେ ଦେଖାଯାଉଥିବା ଫଳ ମିଳୁଥିବା ସ୍ଥଳେ, ଆଉଗୋଟିଏ ଦିଗରୁ ଦେଖାଯାଉ ନଥିବା ଫଳ ମଧ୍ୟ ମିଳିଥାଏ । ଗୋଟିଏ ମୁଦ୍ରାର ଦୁଇପାର୍ଶ୍ଵ ଭଳି କାର୍ଯ୍ୟର ଏହି ଦୁଇଟି ଫଳ ରହିଥାଏ । ଏଠାରେ ଆମକୁ ଜଣାନଥିବା ଆଉ ଏକ ବିଷୟ ରହିଛି । ତାହା ହେଲା ! କରୁଥିବା କାର୍ଯ୍ୟରୁ ଦେଖାଯାଉ ନଥିବା କର୍ମ (ଫଳ)କୁ ବିନାଶ କରିବା ଉପାୟ । କରୁଥିବା କାର୍ଯ୍ୟର ମଜୁରୀ (ଫଳ) ଟଙ୍କା ରୂପରେ ନେଲେ ବା ମୁଦ୍ରା ରୂପରେ ନେଲେ ତାହା ମୁଦ୍ରାର ଦୁଇପାର୍ଶ୍ଵ ରୂପରେ ମିଳିଥାଏ, ଶସ୍ୟ ରୂପରେ ନେଲେ କିମ୍ବା ବସ୍ତୁ ରୂପରେ ନେଲେ ତାହା ଗୋଟିଏ ରୂପରେ ମିଳେ ସିନା ମୁଦ୍ରାଭଳି ଦୁଇପାର୍ଶ୍ଵ ମିଳିବ ନାହିଁ । ସେହିଭଳି ଦେଖାଯାଉଥିବା ଫଳ ବ୍ୟତୀତ ଦେଖାଯାଉ ନଥିବା ଦ୍ଵିତୀୟ ଫଳ ନଥିବା କାର୍ଯ୍ୟ ଏବଂ ସେହି କାର୍ଯ୍ୟ କରିବା ବିଧିଟିଏ ରହିଛି ବୋଲି ଭଗବାନ ଏଠାରେ ଜଣାଇଛନ୍ତି । ତାହା ହେଉଛି ! ଏକ କାର୍ଯ୍ୟ ହେଉଥିବା ବେଳେ ସେଥିରୁ କର୍ମ କିପରି ଆସିଥାଏ ତାହା ପ୍ରଥମେ ଜାଣିବା ଉଚିତ୍, ଜାଣିଗଲେ କର୍ମବନ୍ଧନରେ ନପଡ଼ିବା ଉପାୟକୁ ଜାଣିପାରିବା ବୋଲି କହିଛନ୍ତି । ଏସବୁ କେଉଁ ଅନ୍ୟ ଦେଶକୁ ଯାଇ ଜାଣିବା ଆବଶ୍ୟକ ନାହିଁ, ଦେହରେ ରହି ଜାଣିହେବ, ସେଥିଲାଗି ଏହା ଅତି ସହଜ । ଏକ କାର୍ଯ୍ୟ କରିବା ବେଳେ ସେହି କାର୍ଯ୍ୟଟି ହେବାର କାରଣ କଅଣ ପ୍ରଥମେ ବିଚାର କରିବା ଉଚିତ୍ । ଗତଜନ୍ମର (ଜନ୍ମଗୁଡ଼ିକର) ସଞ୍ଚିତକର୍ମ ତଳିତ ଜନ୍ମର ପ୍ରାରମ୍ଭକର୍ମ ହୋଇ ନିତ୍ୟ ଅନୁଭବରେ ଆସିଥାଏ । ଏକ କାର୍ଯ୍ୟ ହେବାକୁ ହେଲେ ସେହି

ପ୍ରାରଣ ହିଁ ପ୍ରଥମ କାରଣ ହୋଇଥାଏ । ପ୍ରାରଣ ଅନୁସାରେ ଏକ ବିଷୟ ପ୍ରଥମେ ମନ ଦ୍ଵାରା ସୃଷ୍ଟିରେ ଆସିଥାଏ । ସେହି ବିଷୟକୁ ତୁରନ୍ତ ବୁଦ୍ଧି ଗ୍ରହଣ କରି, ସେହି ସମୟରେ ଅନୁକୂଳିତ ହୋଇ ରହିଥିବା ଗୁଣଗୁଡ଼ିକ ଦ୍ଵାରା ବିଚାର କରିଥାଏ । ଗୁଣଗୁଡ଼ିକ ଦୁଇ ପ୍ରକାରର ଥାଏ । ଗୋଟିଏ ଗୁଣଦ୍ଵାରା ବୁଦ୍ଧି ଗୋଟିଏ ପ୍ରକାର ବିଚାର କଲେ, ସେହି ବିଷୟ ସମ୍ପନ୍ନ କାର୍ଯ୍ୟ କରିବା ପାଇଁ ସୂଚନା ମିଳୁଥିବା ବେଳେ, ଦ୍ଵିତୀୟ ପ୍ରକାରର ଗୁଣ ଅନୁସାରେ ସେହି କାର୍ଯ୍ୟ କରନାହିଁ ବୋଲି ବୁଦ୍ଧି ପୁନଃ ସୂଚିତ କରିଥାଏ । ଏହିଭଳି ସେଥିରେ ଲାଭ ଅଛି ବୋଲି ଏକ ପ୍ରକାର, ନାହିଁ ବୋଲି ଆଉଏକ ପ୍ରକାର, ଏହା ଭଲକାର୍ଯ୍ୟ ବୋଲି ଏକ ପ୍ରକାର ସୂଚନା ଆସୁଥିବା ବେଳେ, ତାହା ଭଲକାର୍ଯ୍ୟ ନୁହେଁ ବୋଲି ଆଉ ଏକ ପ୍ରକାର ସୂଚନା ମଧ୍ୟ ଆସିଥାଏ । ଏହିଭଳି ନାନା ପ୍ରକାର ବିଚାର କରିବା ବୁଦ୍ଧିର କାର୍ଯ୍ୟ । ବୁଦ୍ଧିର ବିଚାରିତ ବିଷୟକୁ ତୁରନ୍ତ ପାଖରେ ଥିବା ଚିତ୍ତ ଗ୍ରହଣ କରି ସେ କାର୍ଯ୍ୟ କରିବା ଉଚିତ୍ କି ନୁହେଁ ନିର୍ଣ୍ଣୟ ନେଇଥାଏ । ହେଲେ ସେହି ନିର୍ଣ୍ଣୟକୁ ଚିତ୍ତ ମଧ୍ୟ ସ୍ଵ ଇଚ୍ଛାରେ ନିର୍ଣ୍ଣୟ ନକରି ଏକ ଆଧାର ଅନୁଯାୟୀ ନିର୍ଣ୍ଣୟ ନେଇଥାଏ । ତାହା ହେଲା! ସେତେବେଳେ ଚଳିତ ପ୍ରାରଣକର୍ମରେ ଯାହା ହେବାକୁ ଥିବ ବା ଯାହା ପ୍ରାରଣକର୍ମ ସୂଚିତ କରିବ ତାକୁ ହିଁ ଚିତ୍ତ ନିର୍ଣ୍ଣୟ କରି, ସେହି ବିଷୟ ଆଚରିତ ହେବା ନିୟମ ମନକୁ ଜଣାଇଥାଏ । ମନ ସେହି ବିଷୟ ଗୁଡ଼ିକୁ ଅବିଳମ୍ବେ ଶରୀରର ବାହ୍ୟେନ୍ଦ୍ରିୟ ଗୁଡ଼ିକୁ ଜଣାଇଥାଏ । ମନ ଆଦେଶ ଦେବା ଅନୁସାରେ ବାହ୍ୟେନ୍ଦ୍ରିୟ ବା କର୍ମେନ୍ଦ୍ରିୟ ଗୁଡ଼ିକ କାର୍ଯ୍ୟ କରିବା ଆରମ୍ଭ କରିଦିଅନ୍ତି । ଏହିପରି କାର୍ଯ୍ୟ କରିବା ପାଇଁ ନିର୍ଣ୍ଣାତ ହୋଇଥାଏ ଶରୀରର ବିଭିନ୍ନ ଯନ୍ତ୍ରାଙ୍ଗ । ଏହାକୁ ଜାଣିବା ନିହାତି ଆବଶ୍ୟକ, ତେଣୁ ମନେ ରଖନ୍ତୁ । ପ୍ରାରଣକର୍ମ କାର୍ଯ୍ୟରୂପ ନେବା ପାଇଁ ମନ, ବୁଦ୍ଧି, ଚିତ୍ତ ଏବଂ ଦଶଗୋଟି ଶରୀରାବୟବ, ଏପରି ସବୁମିଶି ମୋଟ ୧୩ ଜଣ ପାତ୍ରଧାରୀ ରହିଛନ୍ତି ।

ଏକ କାର୍ଯ୍ୟ ହେବାପାଇଁ ଶରୀର ଯନ୍ତ୍ରାଙ୍ଗ କିପରି ଖଞ୍ଜାଯାଇଛି ଜାଣିଲେ । ଏଥିରେ ଜୀବର ପାତ୍ର ପୋଷକତା କିଛି ନାହିଁ ବୋଲି ମଧ୍ୟ ଜାଣିଲେ । ଜୀବ କେବଳ ସାକ୍ଷୀ ଭାବରେ ଦେଖୁଥାଏ, ପ୍ରାରଣକର୍ମ ଅନୁଭବ ହେବାବେଳେ ମନ, ବୁଦ୍ଧି, ଚିତ୍ତ ନିଜ ନିଜର କାର୍ଯ୍ୟ କରୁଥିବା ସମୟରେ

ଜୀବ ମଧ୍ୟ ସେହିଠାରେ ରହିଥାଏ, ତେଣୁ ଜୀବ ସେସବୁ ଜାଣୁଥାଏ । ଏହିଭଳି ଗୋଟିକର ବିଷୟ ଆଉ ଗୋଟିଏକୁ ଜଣାପଡୁଥାଏ । ଶରୀରରେ ଜୀବ, ମନ, ବୁଦ୍ଧି, ଚିତ୍ତ, ଅହମ୍ (ଅହଂ) ନାମକ ୫ଗୋଟି ଅନ୍ତରାଙ୍ଗ ଥାଇ ପ୍ରାରମ୍ଭକର୍ମ କାର୍ଯ୍ୟରେ ପରିଣତ ହେବାବେଳେ କେବଳ ମନ, ବୁଦ୍ଧି, ଚିତ୍ତ କାର୍ଯ୍ୟ କରୁଥିବା ସ୍ଥଳେ ଜୀବ ଏବଂ ଅହଂ କିଛି କରିନଥାନ୍ତି । କାର୍ଯ୍ୟ ହେବାରେ ଏ ଦୁଇଟିର କୌଣସି ସମ୍ପର୍କ ନଥାଏ । ମନ, ବୁଦ୍ଧି, ଚିତ୍ତର ସ୍ଵୟମ୍ ଅନୁସାରେ ଶରୀର ଦ୍ଵାରା କାର୍ଯ୍ୟ ହେଉଥାଏ, ସେହି କାର୍ଯ୍ୟର କଷ୍ଟସୁଖକୁ ଜୀବ ଅନୁଭବ କରିଥାଏ । ଜୀବ (ଜୀବାତ୍ମା) ଶରୀରରେ କେବଳ ଦୁଃଖସୁଖକୁ ଅନୁଭବ କରିବା ପାଇଁ ଥାଏ ବୋଲି ଆମେ ଜାଣିବା ଉଚିତ୍ । ଗୋଟିଏ ଲଢ଼ୁ ଖାଇବାକୁ ଇଚ୍ଛାହେବା ସମୟରେ, ସେତେବେଳର ଆଶା ନାମକ ଗୁଣ ଅନୁସାରେ ବୁଦ୍ଧି ଖାଆ ବୋଲି ବିଚାର କରିଥିବା ଜିନିଷକୁ ଚିତ୍ତ ନିର୍ଣ୍ଣୟ ନେବା, ଶରୀରର ହାତ ଖୁଆଇବା, ମୁଖ (ପାଟି) ଖାଇବା, ତାର ସ୍ଵାଦର (ରୁଚିର) ଅନୁଭବକୁ ଜିଭ ମନକୁ ଜଣାଇବା, ସେକଥା ମନ ଭିତରେ ଥିବା ଜୀବକୁ ଜଣାଯିବା, ଜୀବ ତାହା ଜାଣି ଖୁସିହେବା ଇତ୍ୟାଦି ଘଟିଥାଏ । ଏହିଭଳି ଚିକିତ୍ସା ଅନୁସାରେ ଔଷଧ ଖାଇବାକୁ ପଡିବା ସମୟରେ, ଖାଉଥିବା ଔଷଧର ପିତାସ୍ଵାଦ ମଧ୍ୟ ମନ ଦ୍ଵାରା ଅନୁଭବ କରି କ୍ଷୋଭ ପ୍ରକାଶ କରିବା ଘଟିଥାଏ । ଏକ କାର୍ଯ୍ୟକୁ ମନ, ବୁଦ୍ଧି, ଚିତ୍ତ କରୁଥିବା ବେଳେ, ଜୀବାତ୍ମା କେବଳ ଦୁଃଖସୁଖକୁ ଅନୁଭବ କରିଥାଏ । ଜୀବକୁ ଅନୁଭବ କରାଇବା ପ୍ରାରମ୍ଭକର୍ମର ଉଦ୍ଦେଶ୍ୟ ହୋଇଥିବା ବେଳେ ତଦନୁଗୁଣ ଶରୀରଯନ୍ତ୍ରାଙ୍ଗ ଖଞ୍ଜାହୋଇଛି, ଏହାକୁ ଜାଣିବା ଉଚିତ୍ ।

ଏ ପର୍ଯ୍ୟନ୍ତ ଅହଂର କାର୍ଯ୍ୟ କ'ଣ ଜାଣି ନାହେଁ । ତାହା ଏବେ ଜାଣିବା । ଏକ କାର୍ଯ୍ୟରେ ମନ, ବୁଦ୍ଧି, ଚିତ୍ତ ଶ୍ରମ କରୁଥିବା ବେଳେ, କାର୍ଯ୍ୟରୁ ଆସୁଥିବା ଭଲ, ମନ୍ଦକୁ ଜୀବ ଅନୁଭବ କରିଥାଏ । ଏତିକିବେଳେ ଜୀବ ପାଖରେ ଥିବା ଅହଂ ହେଉଥିବା ସମସ୍ତ କାର୍ଯ୍ୟର ଅଧିପତି ତୁ, ତୋ ଦ୍ଵାରା ଏହି କାର୍ଯ୍ୟ ହେଲା ବୋଲି ଜୀବକୁ ବୋଧ କରିଥାଏ । ଜୀବ ଅହଂର ଏହି ଭାବକୁ ଗ୍ରହଣ କରି, ଅର୍ଥାତ୍ ଅହଂଭାବ ସହିତ ମିଶି ଏହି କାର୍ଯ୍ୟଟି ସତରେ ମୁଁ କରିଛି ବୋଲି ଭାବିଥାଏ । ସେତେବେଳେ କାର୍ଯ୍ୟରୁ ସ୍ଵଭାବତଃ ମିଳୁଥିବା ଆଗାମୀକର୍ମ ଜୀବର

କର୍ମଚକ୍ରରେ ପହଞ୍ଚିଯାଏ । ଜୀବାତ୍ମା ପୁରୁଣା ପ୍ରାରବ୍ଧକର୍ମକୁ ଅନୁଭବ କରୁଥିଲେ ମଧ୍ୟ ନୂଆ ଆଗାମୀ କର୍ମକୁ ଅର୍ଜନ କରିଥାଏ । ଅନୁଭବ କରି ପୁରୁଣା କର୍ମ ଶେଷ କରିବା ବଦଳରେ ସାଧାରଣ ଜୀବର ନିତ୍ୟକର୍ମ ବିଧି ବା କାର୍ଯ୍ୟଗୁଡ଼ିକରୁ ଜନ୍ମ ହେଉଥିବା ନିତ୍ୟ କର୍ମାଭିବୃଦ୍ଧି, ଏହା ହିଁ ସର୍ବ ଜୀବରାଶିଠାରେ ହେଉଥିବା ଯାନ୍ତ୍ରିକ ପଦ୍ଧତି । ଏହା ଅନ୍ତର୍ମୁଖ ଭାବରେ ଘଟିଥାଏ, ତେଣୁ କେହି ଏ ବାବଦରେ ଜାଣିପାରି ନଥାନ୍ତି । ବାହ୍ୟ କାର୍ଯ୍ୟଗୁଡ଼ିକ ଉପରେ ଥିବା ଦୃଷ୍ଟି ଭିତରେ କାହାର ନଥାଏ । ତେଣୁ କର୍ମ ଶେଷ ହେବା ବଦଳରେ ଅଧିକରୁ ଅଧିକ ବଢ଼ି ଚାଲିଥାଏ । କର୍ମ ଥିବା ପର୍ଯ୍ୟନ୍ତ ଜନ୍ମ ଅନିବାର୍ଯ୍ୟ । ସେଥିଲାଗି ଜୀବ ଜନ୍ମମରଣ ଚକ୍ରରୁ ବାହାରିପାରି ନଥାଏ ।

କର୍ମ କିପରି ଆସିଥାଏ ଜାଣିଲେ । କର୍ମ କିପରି ନ ଆସିବ ତାହା ମଧ୍ୟ ଜାଣିବା ଦରକାର । ଏପର୍ଯ୍ୟନ୍ତ ଆମେ ଶ୍ଳୋକର ପ୍ରକୃତ ଭାବାର୍ଥ ବାବଦରେ ଆଲୋଚନା କରିନାହେଁ, ଏବେ କରିବା । ପ୍ରାରବ୍ଧ ଅନୁସାରେ କିପରି କାର୍ଯ୍ୟ ହୋଇଥାଏ, ଶରୀରରେ ଥିବା ମନ, ବୁଦ୍ଧି, ଚିତ୍ତ ଏବଂ ଅହଂର କାର୍ଯ୍ୟ କ'ଣ ? କିଛି କରୁନଥିବା ଜୀବ ଶରୀରରେ କାହିଁକି ରହିଥାଏ ? ସେସବୁ ବିଷୟରେ ଜାଣିଲେ । ଶେଷରେ ଥିବା ଅହଂ କରୁଥିବା କାର୍ଯ୍ୟର କାରଣ ମୁଁ ନାମକ ଭାବ (ଅହଂଭାବ ବା ଅହଂକାର) ଜୀବଠାରେ ଜନ୍ମିବା ଦ୍ଵାରା ଜୀବ ନୂଆ କର୍ମବନ୍ଧନରେ ପଡ଼ିଥାଏ, ତାହା ମଧ୍ୟ ଜାଣିଲେ । କାର୍ଯ୍ୟରୁ କର୍ମ ଆଣି ଜୀବଠାରେ ଲଗାଇବା ଅହଂର କାର୍ଯ୍ୟ ହେବାବେଳେ, କର୍ମ ନିର୍ମୂଳ ହେବା ମଧ୍ୟ ଅହଂ ପାଖରେ ଅଛି ବୋଲି ସହଜରେ ଜାଣିହୋଇଯାଉଛି । ଅହଂର କଥାକୁ ଜୀବ ଅନ୍ଧ ଭାବରେ ଗ୍ରହଣ କରୁଥିବାରୁ କର୍ମବନ୍ଧନରେ ପଡ଼ିଥାଏ, ତେଣୁ ଜୀବ ସହିତ ଅହଂର ଥିବା ସମ୍ପର୍କ ହିଁ କର୍ମବନ୍ଧନର କାରଣ । ବାସ୍ତବରେ କାର୍ଯ୍ୟ ସହିତ ଜୀବର କୌଣସି ସମ୍ପର୍କ ନଥିବାବେଳେ, ମୁଁ କରୁଛି ବୋଲି ଜୀବ ଭାବିବା, ଅହଂର କଥା ସତ କି ମିଛ ତାହା ଦେଖିବା ଆଗରୁ ଜୀବ ଅନ୍ଧଭାବରେ କାହିଁକି ଗ୍ରହଣକରୁଛି ବୋଲି ବିଚାର କରି ଦେଖିଲେ, ଜୀବର ସତ ମିଛ ଜାଣିବା ବିଚକ୍ଷଣ ଦୃଷ୍ଟି ନାହିଁ ବୋଲି ସ୍ପଷ୍ଟ ଜଣାଯାଉଛି । ଅଜ୍ଞାନ ଅନ୍ଧକାରରେ ଥିବା ଜୀବ ସର୍ବଦା ପାଖରେ ଥିବା ଅହଂ ଉପରେ ଆଧାରିତ ହୋଇଥାଏ । ଅହଂର କାର୍ଯ୍ୟ ହେଉଛି ଥିବାକୁ ନଥିବା

ଭଳି କରିବା, ନଥିବାକୁ ଥିବା ଭଳି କରିବା, ତେଣୁ ଜୀବର ସମ୍ପର୍କ ନଥିବା ବିଷୟରେ ସମ୍ପର୍କ ସୃଷ୍ଟିକରି ଅହଂ ଏଭଳି କହିଥାଏ । ଅଜ୍ଞାନ ଅନ୍ଧତ୍ଵରେ ଥିବା ଜୀବ ଅହଂ ସହିତ ତାଦାତ୍ମ୍ୟ ହୋଇଥାଏ, ତେଣୁ ଅହଂର କଥାକୁ ଜୀବ ସତ୍ୟ ଭାବନା କରିଥାଏ ।

ଜ୍ଞାନଦୃଷ୍ଟି ପାଇଯାଇଥିବା ଜୀବ ଅହଂ ଉପରେ ଆଧାରିତ ନହୋଇ, କାର୍ଯ୍ୟର କାରଣ କର୍ମ ବୋଲି ଜାଣି, କର୍ମ ପ୍ରେରିତ ମନ, ବୁଦ୍ଧି, ଚିତ୍ତ, ଗୁଣାଦିକୁ ଉପଯୋଗ କରି କାର୍ଯ୍ୟ କରୁଥାଏ । ମୁଁ କାର୍ଯ୍ୟର ଦୁଃଖ ସୁଖକୁ ଅନୁଭବ କରିବା ଛଡ଼ା ମୋର ଅନ୍ୟ କୌଣସି ବିଷୟରେ ସମ୍ପର୍କ ନାହିଁ ବୋଲି ନିଜର ଜ୍ଞାନଦୃଷ୍ଟି ଦ୍ଵାରା ଯେତେବେଳେ ଜୀବ ଜାଣି ପାରିଥାଏ, ସେତେବେଳେ ଅହଂର କଥା ମିଛ ବୋଲି ଜାଣି ତାକଥା ଶୁଣେନାହିଁ । ବାହ୍ୟତଃ ଅଗ୍ନି ଜଳିବା ପାଇଁ ଅକ୍ୱିଜେନ୍ (ପ୍ରାଣବାୟୁ ବା ଅମ୍ଳଜାନ) ଆବଶ୍ୟକ, ସେହିଭଳି ଲିଭିବା ପାଇଁ କାର୍ବନ୍‌ଡାଇଅକ୍ସାଇଡ୍ (ଅଙ୍ଗାରକାମ୍ଳ) ଆବଶ୍ୟକ । ଅକ୍ୱିଜେନ୍ ଥିବାବେଳେ ଅଗ୍ନି ଜଳିପାରିଥାଏ । ସେହିଭଳି ଅହଂ କାର୍ଯ୍ୟ କରୁନଥିବା ବେଳେ ଶରୀରରେ ଜ୍ଞାନାଗ୍ନି ପ୍ରଜ୍ଵଳିତ ହୋଇ ପ୍ରକାଶବନ୍ତ ହୋଇଥାଏ । କାର୍ବନ୍‌ଡାଇଅକ୍ସାଇଡ୍ ଥିବାବେଳେ ଅଗ୍ନି ଲିଭିଯାଉଥିବା ଭଳି, ଅହଂର କାର୍ଯ୍ୟ ଥିବାବେଳେ ଜ୍ଞାନାଗ୍ନି ପ୍ରକାଶବନ୍ତ ନହୋଇ ଲିଭି ଯାଇଥାଏ । ବାହ୍ୟାଗ୍ନି ଜଳିବା, ଲିଭିବା ପାଇଁ ଅକ୍ୱିଜେନ୍, କାର୍ବନ୍‌ଡାଇଅକ୍ସାଇଡ୍ କାରଣ ହେବା ଭଳି, ଶରୀରରେ ଜ୍ଞାନାଗ୍ନି ଜଳିବା, ଲିଭିବା ପାଇଁ ଅହଂର ‘ବୃତ୍ତି’ ଏବଂ ‘ନିବୃତ୍ତି’ କାରଣ ହୋଇଥାଏ । ଅହଂ ବୃତ୍ତି ଭାବରେ କାର୍ଯ୍ୟ କରୁଥିବା ବେଳେ ଜ୍ଞାନାଗ୍ନି ଲିଭିଯାଇ କର୍ମକୁ ଜାଳି ନପାରିବା ସ୍ଥିତିରେ ଜୀବ ରହିଥାଏ, ସେତେବେଳେ ଆଗାମୀକର୍ମ ସମ୍ଭବ ହୋଇ କର୍ମଚକ୍ରରେ ଲିପିବଦ୍ଧ ହୋଇଯାଏ । ଅହଂ ନିବୃତ୍ତି ହେବାବେଳେ ଜ୍ଞାନାଗ୍ନି ତିଆରିହୋଇ କର୍ମକୁ ଜାଳିଥାଏ, ତେଣୁ ସେତେବେଳେ ଆସୁଥିବା ଆଗାମୀକର୍ମ ଜ୍ଞାନାଗ୍ନିରେ ସମ୍ପୂର୍ଣ୍ଣ ଜଳିଯାଏ । ଆଗାମୀକର୍ମ ଦହନ ହେବା, ନହେବା ଅହଂର ବୃତ୍ତି, ନିବୃତ୍ତି ଉପରେ ନିର୍ଭର କରିଥାଏ ବୋଲି ଜାଣିବା ଉଚିତ୍ ।

ଅହଂ ଶରୀରରେ କିଛି ସମୟ ନରହିବା ପରେ ଆଉ କେବେ ରହିବ ନାହିଁ ବୋଲି ମଧ୍ୟ ଭାବିବା ଉଚିତ୍ ନୁହେଁ । ଜୀବ ଥରେ ମୃତ୍ୟୁବରଣ କଲେ

ଆଉ କେଉଁଠାରେ ଜନ୍ମ ନହେବ ବୋଲି କହିପାରିବା ନାହିଁ । ସେହିଭଳି ଅହଂ ମଧ୍ୟ ଗୋଟିଏ ବିଷୟରେ ନିବୃତ୍ତି ହୋଇଗଲେ ଆଉ ଅନ୍ୟ ବିଷୟରେ ଜନ୍ମ ହେବନାହିଁ ଭାବିବା ଉଚିତ୍ ନୁହେଁ । ଶରୀର ରହିବା ପର୍ଯ୍ୟନ୍ତ ତାହା ରହିଥାଏ, ବାରମ୍ବାର ତାର କାର୍ଯ୍ୟ କରୁଥାଏ, ତେଣୁ ଜୀବ ମଧ୍ୟ ବାରମ୍ବାର ତା କଥାକୁ ନଶ୍ଚୁଣି ଅହଂକୁ ନିବୃତ୍ତି କରିବା ଉଚିତ୍ । ଯେତେବେଳେ ଅହଂ ଥାଏ ସେତେବେଳେ ଜ୍ଞାନାଗ୍ନି ନଥାଏ, ଆଗାମୀ କର୍ମ ଆସୁଥାଏ । ଯେତେବେଳେ ଅହଂ ନଥାଏ ସେତେବେଳେ ଜ୍ଞାନାଗ୍ନି ଥାଏ, ଆଗାମୀ କର୍ମ ମଧ୍ୟ ଜଳୁଥାଏ । ଅହଂ ଅନୁସାରେ ଜ୍ଞାନାଗ୍ନି, ଜ୍ଞାନାଗ୍ନି ଅନୁସାରେ କର୍ମ ରହିଥାଏ ବୋଲି ଜାଣିବା ଉଚିତ୍ । ଅହଂକାର ଭାବ ଥିବାବେଳେ ଆଗାମୀକର୍ମ ଅଛି, ଅହଂକାର ନଥିବା ବେଳେ ଆଗାମୀକର୍ମ ନାହିଁ । ଜ୍ଞାନାଗ୍ନି ଥିବାବେଳେ ଆଗାମୀକର୍ମ ଦହନ ହୋଇଥାଏ । ଜ୍ଞାନାଗ୍ନି ନଥିବା ବେଳେ ଆଗାମୀକର୍ମ ବୃଦ୍ଧି ହୋଇଥାଏ ।

ଶରୀର ଯନ୍ତ୍ରାଙ୍ଗ ବାବଦରେ ଜାଣିଥିବା ଜ୍ଞାନୀ କାର୍ଯ୍ୟ କରିବାବେଳେ ପ୍ରାରମ୍ଭ କର୍ମ ଅନୁସାରେ କାର୍ଯ୍ୟ ହେଉଛି ବୋଲି ଜାଣିଥାଏ । ତାହା ପ୍ରାରମ୍ଭକର୍ମ ଅନୁସାରେ ଦେଖାଯାଉଥିବା ଫଳ ମୋତେ ମିଳିବ ବୋଲି ଜାଣିଥାଏ, ତେଣୁ ଫଳ ଉପରେ ଆଶା ନରଖି ମୋର ପ୍ରାରମ୍ଭକର୍ମ ଆଗରୁ ଫଳ ନିର୍ଣ୍ଣୟ କରି ରଖିଛି ବୋଲି ଜାଣିଥାଏ । ନିଜ ଇଚ୍ଛା ଅନିଚ୍ଛାକୁ ଆଧାର କରି ଫଳ ମିଳି ନଥାଏ ବୋଲି ଭଲ ଭାବରେ ଜାଣିଥାଏ । ଜଣେ ଜ୍ଞାନଦୃଷ୍ଟି ଥିବା ବ୍ୟକ୍ତି ଏସବୁ କଥାକୁ ଜାଣି ଫଳ ଉପରେ ଆଶା ନରଖି ସବୁକିଛିର କାରଣ ପ୍ରାରମ୍ଭ, ସେହି ଅନୁସାରେ ଶରୀର କାର୍ଯ୍ୟ କରୁଛି, ଶରୀରରେ ନିଜେ ଏକ ଭାଗ, କେବଳ ମୁଁ ଦୁଃଖସୁଖକୁ ଅନୁଭବ କରେ ବୋଲି ଜାଣିଥାଏ । ଏହିଭଳି ଏତିକି କଥା ଜାଣି, ନିର୍ମିତ ମାତ୍ର ଭାବରେ କାର୍ଯ୍ୟ କରୁଥିବା ବ୍ୟକ୍ତିକୁ ଆମେ କର୍ମଯୋଗୀ କହୁଛୁ । ସନ୍ନ୍ୟାସୀ ପାଖରେ ପାଉଁଶ ଛତା ଆଉ କ'ଣ ମିଳିବ ବୋଲି ଆମେ କେବେ କେମିତି କଥାପ୍ରସଂଗରେ କହୁଛେ । ସନ୍ନ୍ୟାସୀ କହିଲେ କର୍ମଯୋଗୀ ଆଉ ପାଉଁଶ କହିଲେ ତାର କର୍ମ ଜଳିଯାଇଛି ବୋଲି କେହି ଭାବୁନାହେଁ । ବାହାରକୁ ଦେଖାଯାଉଥିବା ପାଉଁଶ ନଥିଲେ ମଧ୍ୟ ତା ପାଖରେ ପାଉଁଶ ଅଛି ବୋଲି କହିବା କ'ଣ ଆଶ୍ଚର୍ଯ୍ୟ ଲାଗୁନାହିଁ !

ଏହାଠାରୁ ବଡ଼ ଆଉ ଏକ ଆଶ୍ଚର୍ଯ୍ୟକର କଥା କ'ଣ ! ନ ନିରଗ୍ନି ଅର୍ଥାତ୍ ଅଗ୍ନିହୀନ ବୋଲି ଉପର ଶ୍ଳୋକରେ ଭଗବାନ କହିବାବେଳେ, ବାହ୍ୟତଃ ଥିବା ଅଗ୍ନିରେ ଯିଏ ଯଜ୍ଞ ଯାଗାଦି କରେ ନାହିଁ ବୋଲି ଅନ୍ୟମାନେ କହିଛନ୍ତି । ଜ୍ଞାନାଗ୍ନିର ଏତେବଡ଼ ଇତିହାସ ଥାଇ ମଧ୍ୟ ତା ବାବଦରେ ତିଳେମାତ୍ର ବିଚାର ନକରି, ବାହ୍ୟ ଅଗ୍ନି ସହିତ ତଉଲିବା କେତେ ଦୂର ଯଥାର୍ଥ ଆପଣମାନେ ବିଚାର କରନ୍ତୁ । କର୍ମଫଳ ଉପରେ ଆଶା ନରଖୁ କାର୍ଯ୍ୟ କରିଯାଉଥିବା ବ୍ୟକ୍ତିକୁ ପ୍ରକୃତ ସନ୍ନ୍ୟାସୀ, ପ୍ରକୃତ ଯୋଗୀ ବୋଲି ଶ୍ଳୋକରେ କୁହାଯାଇଛି । ଏହାର ଅର୍ଥ ଶରୀର ଯନ୍ତ୍ରାଙ୍ଗକୁ ଜାଣି, ସର୍ବ କାର୍ଯ୍ୟର କାରଣ ପ୍ରାରମ୍ଭ, ଫଳ ମଧ୍ୟ ତା'ରି ନିର୍ଣ୍ଣୟ ବୋଲି ଯିଏ ଜାଣିଛି ସେ ପ୍ରକୃତ ଯୋଗୀ ବା ସନ୍ନ୍ୟାସୀ ବୋଲି ଜାଣିବା ଉଚିତ୍ । ସେହିଭଳି ଯାହାଠାରେ ଅଗ୍ନି ନାହିଁ ଆଉ ଯିଏ କାର୍ଯ୍ୟକରିବା ଛାଡ଼ିଦେଇଛି ସେ ସନ୍ନ୍ୟାସୀ ନୁହେଁ କି ଯୋଗୀ ନୁହେଁ । ଯାହାଠାରେ ଜ୍ଞାନାଗ୍ନି ନାହିଁ ସେ କାର୍ଯ୍ୟ କରିବା ଦ୍ଵାରା କର୍ମବନ୍ଧନରେ ପଡ଼ିବାକୁ ଭୟକରି କାର୍ଯ୍ୟ କରିବା ଛାଡ଼ି ଦେଇଥାଏ । ଉପର ଶ୍ଳୋକରେ ଫଳ ଉପରେ ଆଶା ନରଖୁ କାର୍ଯ୍ୟ କରିବା ଉଚିତ୍ ଭାବି କାର୍ଯ୍ୟ କରୁଥିବା ବ୍ୟକ୍ତି ପ୍ରକୃତ ସନ୍ନ୍ୟାସୀ ବା ଯୋଗୀ, ଯାହାଠାରେ ଅଗ୍ନି ନାହିଁ, ଯିଏ କାର୍ଯ୍ୟ କରିନଥାଏ ସେ ସନ୍ନ୍ୟାସୀ ନୁହେଁ କି ଯୋଗୀ ନୁହେଁ ବୋଲି କୁହାଯାଇଛି । ଏହି ବିବରଣୀକୁ ଆପଣମାନେ ରୁଝି ପାରିଥିବେ ବୋଲି ଭାବୁଛୁ । ଏଇକଥା ତଳ ଶ୍ଳୋକରେ ମଧ୍ୟ ଦେଖିବାକୁ ମିଳିବ, ଗଲନ୍ତୁ ଆହୁରି ଦେଖିବା ।

(୫) ଶ୍ଳୋକ, ୨ : ଯଂ ସନ୍ନ୍ୟାସମିତି ପ୍ରାହୁଯୋଗଂ ତଂ ବିଦ୍ଧି ପାଶ୍ଵବ ! ।

ନହ୍ୟ ସନ୍ନ୍ୟସ୍ତଃ ସଂକଳ୍ପୋ ଯୋଗୀ ଭବତି କଣ୍ଠ ନ ॥

(କର୍ମଯୋଗ, ବ୍ରହ୍ମଯୋଗ)

ଭାବାର୍ଥ : ଜ୍ଞାନୀମାନେ ଯାହାକୁ ସନ୍ନ୍ୟାସ କହନ୍ତି ତାହା କର୍ମଯୋଗ ବୋଲି ଜାଣ୍ । ମଣିଷ କର୍ମରହିତ ହେବାବେଳେ ଯୋଗପ୍ରାପ୍ତି ହୋଇଥାଏ ।

ବିବରଣୀ : କାର୍ଯ୍ୟ କରୁଥାଇ ସେଥିରୁ କର୍ମକୁ ସନ୍ନ୍ୟାସ ଦେଇଥିବା ବ୍ୟକ୍ତିକୁ ପ୍ରକୃତ ସନ୍ନ୍ୟାସୀ କହନ୍ତି । ପ୍ରକୃତ ସନ୍ନ୍ୟାସୀର ସନ୍ନ୍ୟାସତ୍ଵ ତା'ର ଶରୀର ଭିତରେ

ଥାଏ । ତେଣୁ ତାହା ବାହାରକୁ ଦେଖାଯାଇ ନଥାଏ । ବାହ୍ୟତଃ ସନ୍ନ୍ୟାସୀକୁ ଚିହ୍ନିବା ଅସମ୍ଭବ । ପ୍ରକୃତ ସନ୍ନ୍ୟାସୀ ମୁଁ ସନ୍ନ୍ୟାସୀ ବୋଲି ବାହ୍ୟତଃ କହିବା ଦରକାର ପଡ଼ିନଥାଏ । ଅନ୍ତରାଗ୍ନି ଦ୍ଵାରା କର୍ମଦହନ କରୁଥିବା ପାତ୍ରକୁ ଆମେ କର୍ମଯୋଗୀ କହୁ । ପୂର୍ବେ ଜନକ ମହାରାଜା ଇତ୍ୟାଦି କର୍ମଯୋଗ ଆଚରଣ କରି ମୋକ୍ଷ ପାଇଥିଲେ । ସେମାନେ ବାହାରକୁ ଜଣାପଡ଼ିବା ଭଳି ସେମାନଙ୍କଠାରେ କୌଣସି ଚିହ୍ନ ଦେଖାଯାଇ ନଥିଲା । ଜନକ ରାଜ୍ୟପାଳନା ସହିତ ସମସ୍ତ ସାଂସାରୀକ କାର୍ଯ୍ୟ କରୁଥାଇ କର୍ମଯୋଗ ଆଚରଣ କରିଥିଲେ ବୋଲି ଜାଣିବା ଉଚିତ୍ ।

ବ୍ରହ୍ମଯୋଗ ବାହାରକୁ ଦେଖାଯାଇଥାଏ । ଏହି ବ୍ରହ୍ମଯୋଗ ବାହ୍ୟ ଆଚରଣକୁ ଅଟକାଇଦିଏ, ତେଣୁ କୌଣସି କାର୍ଯ୍ୟ ନକରି ଗୋଟିଏ ସ୍ଥାନରେ ବସି ଯାହା ଆଚରିତ ହୁଏ ତାହା ବ୍ରହ୍ମଯୋଗ ବୋଲି ସହଜରେ ଜାଣିହୁଏ । ବ୍ରହ୍ମଯୋଗରେ ଭିତରର ମନ ସ୍ଥିର ଥାଏ । ମନରେ କୌଣସି ସଙ୍କଳ୍ପ ବିକଳ୍ପ ନରହିବା ଦ୍ଵାରା ଗୁଣଗୁଡ଼ିକ ବ୍ୟବହୃତ ହୋଇନଥାଏ, ବୁଦ୍ଧି ଆଉ ଚିତ୍ତର କାର୍ଯ୍ୟ ମଧ୍ୟ ନଥାଏ । ସେହିଭଳି ବାହ୍ୟ ଶରୀର ସ୍ଥିର କରି ଦେଇଥିବା ବ୍ରହ୍ମଯୋଗୀ ସିଧା ମନ ସହିତ ସମ୍ପର୍କିତ ହୋଇ ଆତ୍ମଦର୍ଶନ କରୁଥାଏ । ବ୍ରହ୍ମଯୋଗୀର ବାହ୍ୟ ଦୃଷ୍ଟି ଚଳିଯାଇ ଭିତରେ ଆତ୍ମଦର୍ଶନ ହୋଇଥାଏ । ଆତ୍ମଦର୍ଶନ ହେବାପାଇଁ ସମସ୍ତ ସଙ୍କଳ୍ପକୁ ତ୍ୟାଗ କରିବାକୁ ପଡ଼ିଥାଏ । ଯିଏ ସର୍ବସଂକଳ୍ପସନ୍ନ୍ୟାସୀ ତାକୁ ବ୍ରହ୍ମଯୋଗୀ କୁହାଯାଏ । ଏହି ଶ୍ଳୋକରେ କର୍ମଯୋଗ, ବ୍ରହ୍ମଯୋଗ ଦୁଇଟିର ବିଧି କୁହାଯାଇଛି ।

(୫) ଶ୍ଳୋକ, ୩ : ଆରୁରୁକ୍ଷୋର୍ମୁନେର୍ଯୋଗଂ କର୍ମ କାରଣ ମୁଚ୍ୟତେ ।

ଯୋଗାରୁଦ୍ଵୟ ଡର୍ଶିବ ଶମଃ କାରଣମୁଚ୍ୟତେ ॥

(କର୍ମଯୋଗ, ବ୍ରହ୍ମଯୋଗ)

ଭାବାର୍ଥ : ଯୋଗ ସାଧନାର କାରଣ କର୍ମ, ଯୋଗୀର କାରଣ କର୍ମବିନାଶ ବୋଲି କୁହାଯାଉଛି ।

ବିବରଣୀ : ଜଣେ କାହିଁକି ଯୋଗ ସାଧନା କରେ ? ଜଣେ କାହିଁକି ଯୋଗୀ ହୁଏ ? ଏହି ଦୁଇ ପ୍ରଶ୍ନର ଜବାବ ମିଳିବା ଦରକାର । ପ୍ରତ୍ୟେକ କାର୍ଯ୍ୟର ଏକ କାରଣ ରହିଛି । ସେହିଭଳି ଯୋଗସାଧନା ପାଇଁ ଏକ କାରଣ ରହିଛି । ଯୋଗସାଧନାର କାରଣ କର୍ମ ବୋଲି ଶ୍ଳୋକରେ କୁହାଯାଇଛି । କର୍ମଥିବାରୁ ଯୋଗ ଶିଖିବାକୁ ପଡ଼ିଥାଏ, ଯୋଗ ହେଉଥିବା ବେଳେ କର୍ମ ଚାଲିଯାଏ । ତେଣୁ କର୍ମ ବିନାଶ ନିମନ୍ତେ ଯୋଗସାଧନା ଆବଶ୍ୟକ । ଏହି ଅନୁସାରେ ଯୋଗସାଧନା କରିବାପାଇଁ କର୍ମ ହିଁ କାରଣ ବୋଲି କହିଛନ୍ତି ।

ଯୋଗୀ ହେବାପାଇଁ ମୁଖ୍ୟ କାରଣ କର୍ମବିନାଶ ବୋଲି ମଧ୍ୟ ଶ୍ଳୋକରେ କୁହାଯାଇଛି । କର୍ମ ବିନାଶ କରିବାକୁ ହେବ ତେଣୁ ନିଶ୍ଚୟ ଯୋଗ ଆଚରଣ କରିବାକୁ ହେବ । ଯେତେବେଳେ ଦେହରେ କର୍ମ ଜଳେ (ବିନାଶ ହୁଏ) ସେତେବେଳେ ଦେହରେ ଯୋଗ ହୋଇଥାଏ । ତେଣୁ ଯୋଗୀ ହେବାର କାରଣ କର୍ମ ନିର୍ମୂଳ କରିବା ବୋଲି ଜାଣିବା ଉଚିତ୍ । ଏହି ଶ୍ଳୋକରେ ଯୋଗସାଧନା ଅଲଗା, ଯୋଗ ଅଲଗା କୁହାଯିବା ବିଶେଷ କଥା । ସମସ୍ତ ଯୋଗ ସାଧକମାନେ ଯୋଗୀ ନୁହନ୍ତି, ଯୋଗୀମାନେ ଯୋଗସାଧକ ନୁହନ୍ତି । ଯିଏ ଯୋଗ ଆଚରଣ କରୁଛି ସେ ଯୋଗସାଧକ ବୋଲି ଭୁଲ୍ ବୁଝିବା ଦୁର୍ଯ୍ୟୋଗ ଅଛି । ତେଣୁ ସାଧନା ଅଲଗା, ଯୋଗ ଅଲଗା ବୋଲି ଏକ ଏକ କାରଣ କହିବାକୁ ପଡ଼ିଛି, ଏହା ଦୁଇ ଯୋଗ ସମ୍ବନ୍ଧୀୟ ବିଷୟ ।

(୫) ଶ୍ଳୋକ,୪ : ଯଦା ହି ନେହିୟାର୍ଥେଷୁ ନ କର୍ମସ୍ଵନୁଷ୍ଠଜତେ ।

ସର୍ବ ସଂକଳ୍ପ ସନ୍ନ୍ୟାସୀ ଯୋଗରୂଢ଼ସ୍ତଦୋତ୍ୟତେ ॥

(ବ୍ରହ୍ମଯୋଗ)

ଭାବାର୍ଥ : ଇହିୟ ଗୁଡ଼ିକ ସହିତ ଏବଂ ସେଗୁଡ଼ିକର କାର୍ଯ୍ୟ ସହିତ ଯେତେବେଳେ ସଙ୍ଗବର୍ଜନ ସୃଷ୍ଟିହୁଏ ସେତେବେଳେ ତାକୁ ଯୋଗୀ ବା ସର୍ବସଂକଳ୍ପସନ୍ନ୍ୟାସୀ ବୋଲି କହିନ୍ତି ।

ବିବରଣୀ : ଶରୀରର ଥିବା ଗୋଟିଏ ଗୋଟିଏ ଭାଗର ଗୋଟିଏ ଗୋଟିଏ କାର୍ଯ୍ୟ ନିର୍ଣ୍ଣୟ ହୋଇ ରହିଛି । ସ୍ଵତନ୍ତ୍ର ସ୍ଵତନ୍ତ୍ର କାର୍ଯ୍ୟ ଅନୁସାରେ ଶରୀରଟି

୨୫ ଭାଗରେ ବିଭକ୍ତ ହୋଇ ରହିଛି । ସେଗୁଡ଼ିକ ଭିତରୁ ବାହ୍ୟତଃ ରହିଛନ୍ତି ୧୦ଗୋଟି । ତନ୍ମଧ୍ୟରୁ ଜ୍ଞାନେନ୍ଦ୍ରିୟ ଗୁଡ଼ିକ ହେଉଛନ୍ତି ମୁଖ୍ୟ । ଆଖିର ଦେଖିବା, କାନର ଶୁଣିବା, ନାକର ଶୁଂଘିବା, ଜିଭର ସ୍ଵାଦ ବାରିବା, ଚର୍ମର ସ୍ପର୍ଶ ଗ୍ରହଣ କରିବା ଇତ୍ୟାଦି କାର୍ଯ୍ୟଗୁଡ଼ିଏ ରହିଥାଏ । ଏଗୁଡ଼ିକ ନିଜର କାର୍ଯ୍ୟଗୁଡ଼ିକ ମନକୁ ଜଣାଇଥାନ୍ତି । ପଞ୍ଚ ଜ୍ଞାନେନ୍ଦ୍ରିୟ ଭିତରେ ରହିଥିବା ମନ ସହିତ ଅନୁବନ୍ଧିତ ହୋଇ ରହିଥାନ୍ତି । ଜ୍ଞାନେନ୍ଦ୍ରିୟ ଗୁଡ଼ିକ ଜଣାଇଥିବା ବିଷୟଗୁଡ଼ିକୁ ନେଇ ଭିତରେ ଥିବା ବୁଦ୍ଧିକୁ ଜଣାଇବା ତଥା ସେଗୁଡ଼ିକୁ ସ୍ମୃତିରେ ରଖିବା ହେଉଛି ମନର କାର୍ଯ୍ୟ । ପୂର୍ବରୁ ଘଟିଥିବା ବିଭିନ୍ନ ବିଷୟ ଗୁଡ଼ିକୁ ମନନ କରିବା ତାର ଏକ କାର୍ଯ୍ୟ ହୋଇଥିବା ସ୍ମୃତି, ବର୍ତ୍ତମାନର ଇନ୍ଦ୍ରିୟ ବିଷୟଗୁଡ଼ିକୁ ନେଇ ବୁଦ୍ଧିକୁ ଜଣାଇବା ତାର ଅନ୍ୟଏକ କାର୍ଯ୍ୟ ହୋଇ ରହିଥାଏ । ମଣିଷ ନିଦରୁ ଉଠିବା ପରେ ମନ ଏହି ଦୁଇଟି କାର୍ଯ୍ୟରୁ କୌଣସି ଏକ କାର୍ଯ୍ୟକୁ କରିବା ଆରମ୍ଭ କରିଦିଏ । ମନ କରୁଥିବା ଏହି ଦୁଇଟି କାର୍ଯ୍ୟ ନିଦ୍ରା ସମୟରେ ହୋଇ ନଥାଏ ।

ଚେଷ୍ଟା ଦ୍ଵାରା ଜାଗ୍ରତ ଅବସ୍ଥାରେ ମନର ଏହି ଦୁଇଟି କାର୍ଯ୍ୟକୁ ସ୍ଥିର କରିଦେବା ହେଉଛି ବ୍ରହ୍ମଯୋଗ । ଏହି ଚେଷ୍ଟାରେ ଜ୍ଞାନେନ୍ଦ୍ରିୟ ଗୁଡ଼ିକର କାର୍ଯ୍ୟକୁ ଅଟକାଇ, ବିଷୟଗୁଡ଼ିକ ମନରେ ପହଞ୍ଚିବାକୁ ନଦେବା ସହଜ ହୋଇପାରେ । ଉଦାହରଣ ସ୍ଵରୂପ ଆଖି ବନ୍ଦକଲେ କୌଣସି ଦୃଶ୍ୟ ବିଷୟ ଭିତରକୁ ଯାଇ ମନରେ ପହଞ୍ଚି ପାରିବ ନାହିଁ । ସେହିଭଳି ନିଃଶବ୍ଦ କୋଠରୀରେ ବସିବା ଦ୍ଵାରା କୌଣସି ଶବ୍ଦ ବିଷୟ ମନରେ ପହଞ୍ଚି ପାରିବ ନାହିଁ । ଜିଭରେ କିଛି ଲାଗିବାକୁ ନଦେବା ଦ୍ଵାରା ସ୍ଵାଦ ବିଷୟ ମନରେ ପହଞ୍ଚି ପାରିବ ନାହିଁ । କିଛି ନଧରିବା, କାହାକୁ ନ ଛୁଇଁବା ଦ୍ଵାରା କୌଣସି ସ୍ପର୍ଶ ବିଷୟ ମଧ୍ୟ ମନରେ ପହଞ୍ଚିପାରିବ ନାହିଁ । ସେହିଭଳି କୌଣସି ଗନ୍ଧ ନଥିବା ସ୍ଥାନରେ ବସିଲେ କୌଣସି ଗନ୍ଧବିଷୟ ମନରେ ପହଞ୍ଚି ପାରିବ ନାହିଁ । ଏହିଭଳି ମନର ଗୋଟିଏ ପ୍ରକାର କାର୍ଯ୍ୟକୁ ଅଟକାଇ ରଖାଯାଇ ପାରିବ । ବ୍ରହ୍ମଯୋଗ ସାଧକ ନିର୍ଜନ, ନିର୍ମଳ ସ୍ଥାନରେ ବସି, ଜ୍ଞାନେନ୍ଦ୍ରିୟ ଗୁଡ଼ିକର ବିଷୟ ସମ୍ପର୍କ ମନଠାରୁ ଦୂରରେ ରଖି, ମନର କାର୍ଯ୍ୟକୁ ବନ୍ଦ କରିଦେଇଥାଏ; ତଥାପି ମନର ଦ୍ଵିତୀୟ କାର୍ଯ୍ୟ ଆରମ୍ଭ ହୋଇ ଅତୀତର ଇନ୍ଦ୍ରିୟ ବିଷୟଗୁଡ଼ିକୁ, ଯଥା ଦେଖୁଥିବା ଦୃଶ୍ୟଗୁଡ଼ିକୁ, ଶୁଣିଥିବା କଥାଗୁଡ଼ିକୁ

ମନେ ପକାଇଥାଏ । ବାସ୍ତବରେ ମନର ଏହି କାର୍ଯ୍ୟକୁ ଅଟକାଇଦେବା ହେଉଛି ବ୍ରହ୍ମଯୋଗ । ମନ କାର୍ଯ୍ୟ କରୁଥିଲେ ବ୍ରହ୍ମଯୋଗ ହୋଇନଥାଏ । ମନ ତାତ୍କାଳିକ ଭାବରେ ଇନ୍ଦ୍ରିୟ ବିଷୟଗୁଡ଼ିକୁ ଅଟକାଇଦେଲେ ମଧ୍ୟ, ଗତ ଇନ୍ଦ୍ରିୟ ବିଷୟଗୁଡ଼ିକୁ ସ୍ମୃତିରେ ଆଣିବା ଯୋଗୁଁ, ବ୍ରହ୍ମଯୋଗ ସାଧନା ଅତି କଠିନ ହୋଇଥାଏ । ଯେତେ ଅଭ୍ୟାସ କଲେ ମଧ୍ୟ ମନ ମନନ କରିବା ବନ୍ଦ କରି ନଥାଏ, କିନ୍ତୁ ଧୈର୍ଯ୍ୟର ସହିତ କଠିନ ଅଭ୍ୟାସ କରିବା ଦ୍ଵାରା ଯେତେବେଳେ ମନର ମନନ କାର୍ଯ୍ୟକୁ ବନ୍ଦ କରି ପାରିବା ସେତେବେଳେ ବ୍ରହ୍ମଯୋଗ ସାଧିତ ହେବ । ବ୍ରହ୍ମଯୋଗରେ ମନର ଦୁଇଟି କାର୍ଯ୍ୟରୁ ଗୋଟିଏ ହେଲା ଇନ୍ଦ୍ରିୟ ବିଷୟଗୁଡ଼ିକୁ ମନ ପର୍ଯ୍ୟନ୍ତ ଆସିବାକୁ ନଦେବା, ଦ୍ଵିତୀୟଟି ହେଲା ଇନ୍ଦ୍ରିୟ ବିଷୟକୁ ସ୍ମୃତିରେ ଆସିବାକୁ ନଦେବା । ଏହି ଦୁଇଟି କାର୍ଯ୍ୟ ହୋଇପାରୁଥିବା ବେଳେ ବ୍ରହ୍ମଯୋଗ ସଫଳ ହୋଇପାରିଥାଏ । ତେଣୁ ଉପର ଶ୍ଳୋକରେ ଇନ୍ଦ୍ରିୟ ବିଷୟଗୁଡ଼ିକୁ, ସେଗୁଡ଼ିକର କାର୍ଯ୍ୟକୁ ଅଟକାଇ ପାରୁଥିବା ପାତ୍ରକୁ ସର୍ବସଂକଳ୍ପ ସନ୍ନ୍ୟାସୀ ବୋଲି କହିଛନ୍ତି ।

(୫) ଶ୍ଳୋକ,୫: ଉଦ୍ଧରେଦାମ୍ଭାନାଃଃମ୍ଭାନଂ ନାଃମ୍ଭାନମବସାଦୟେତ୍ ।
 ଆମ୍ଭୈବ ହ୍ୟାମ୍ଭାନୋ ବନ୍ଧୁ ରାମ୍ଭୈବ ରିପୁରାମ୍ଭନଃ ॥
 (ପରମାତ୍ମା,ଆତ୍ମା,ଜୀବାତ୍ମା)

ଭାବାର୍ଥ : ଆତ୍ମାଦ୍ଵାରା ଆତ୍ମାର ଉନ୍ନତ ଗତି, ଆତ୍ମାଦ୍ଵାରା ଆତ୍ମାର ଅଧୋଗତି ହୋଇଥାଏ.ତେଣୁ ଆତ୍ମାର ବନ୍ଧୁ ଆତ୍ମା, ଆତ୍ମାର ଶତ୍ରୁ ମଧ୍ୟ ଆତ୍ମା ।

ବିବରଣୀ : ଏହି ଶ୍ଳୋକରେ ଦୁଇଟି ଆତ୍ମା ବିଷୟ ଲେଖାଯାଇଛି । ଆତ୍ମାର ବାସ୍ତବତା ନଜାଣିଲେ ଏହା ବୁଝିହେବ ନାହିଁ, ତେଣୁ କେଉଁ ଶ୍ଳୋକ କେଉଁ ଆତ୍ମା ବାବଦରେ କୁହାଯାଇଛି ତାହା ଜାଣିବାକୁ ପଡ଼ିବ ବୋଲି ଆଗରୁ କହିଛୁ । କେତେକ ଏହି ଶ୍ଳୋକର ଭାବକୁ ମନ ସହିତ ସମ୍ବନ୍ଧୀତ କରି ବିବରଣୀ ଲେଖିଛନ୍ତି । ମନ ବାବଦରେ ଶ୍ଳୋକରେ ନାହିଁ, ଅଛି କେବଳ ଆତ୍ମା ବିଷୟ । ଏକ ଆତ୍ମା ଦ୍ଵାରା ଅନ୍ୟଏକ ଆତ୍ମା ଉଦ୍ଧାର ପାଇ ଉନ୍ନତ ସ୍ଥିତିରେ ପହଞ୍ଚିବା, ସେହିଭଳି ଏକ ଆତ୍ମା ଦ୍ଵାରା ଅନ୍ୟଏକ ଆତ୍ମାର ଅଧୋଗତି ହେବା

ବିଷୟ ଏଠାରେ କୁହାଯାଇଛି । ତାହା ଏକ ଆତ୍ମା ଅନ୍ୟଏକ ଆତ୍ମାର ବନ୍ଧୁହୋଇ, ସେମିତି ଏକ ଆତ୍ମା ଅନ୍ୟଏକ ଆତ୍ମାର ଶତ୍ରୁ ହୋଇ ରହିଛି ବୋଲି ଏଠାରେ କୁହାଯାଇଛି ।

ଦେଖିଲେ ଏଠାରେ ଦୁଇଟି ପ୍ରଶ୍ନ ସ୍ଥାନ ପାଉଛି । ଗୋଟିଏ ପ୍ରଶ୍ନ ହେଲା କେଉଁ ଆତ୍ମା କେଉଁ ଆତ୍ମାକୁ ଉଦ୍ଧାର କରିବ ? ସେହିଭଳି କେଉଁ ଆତ୍ମା କେଉଁ ଆତ୍ମାର ଅଧୋଗତି କରିବ ? ଦ୍ଵିତୀୟ ପ୍ରଶ୍ନ ହେଉଛି କେଉଁ ଆତ୍ମା କେଉଁ ଆତ୍ମାର ବନ୍ଧୁ ? ସେହିଭଳି କେଉଁ ଆତ୍ମା କେଉଁ ଆତ୍ମାର ଶତ୍ରୁ ? ଏହି ପ୍ରଶ୍ନରେ ଗୋଟିଏ ଆତ୍ମା ଆଉଏକ ଆତ୍ମାର କାହିଁକି ବନ୍ଧୁ ହୁଏ, ସେହିଭଳି କାହିଁକି ଶତ୍ରୁ ହୁଏ ତାହା ପାଖ ଶ୍ଳୋକରେ ମଧ୍ୟ କୁହାଯାଇଛି । କେଉଁ ଆତ୍ମା କେଉଁ ଆତ୍ମାର ମିତ୍ର ବା ଶତ୍ରୁ ତାର ବିବରଣ ଏଇଠାରେ ପ୍ରଥମେ ଜାଣିବା ।

ଆମ ଶରୀରରେ ତିନିଗୋଟି ଆତ୍ମା ରହିଛନ୍ତି ବୋଲି ଆମେ ଜାଣି ସାରିଛେ । ସେହି ତିନି ଆତ୍ମା ଭିତରୁ କିଏ କାହାର ଶତ୍ରୁ ? କିଏ କାହାର ମିତ୍ର ? ଏଠିକାର ମୁଖ୍ୟ ପ୍ରଶ୍ନ । ତେଣୁ ଏମାନେ କିଏ କାହାର କ'ଣ ହେବେ ଜାଣିବା ପରେ, କାହିଁକି ହେବେ ସହଜରେ ଜାଣି ପାରିବା । ତିନି ଆତ୍ମାର କ୍ରମରେ ପ୍ରଥମଟି ହେଉଛି ଜୀବାତ୍ମା, ଦ୍ଵିତୀୟଟି ଆତ୍ମା, ତୃତୀୟଟି ପରମାତ୍ମା । ଏହି ଆତ୍ମା ଗୁଡ଼ିକୁ, ବସ୍ତୁ ଓଜନ କରାଯାଉଥିବା ନିକିତି ସହିତ ତୁଳନା କରିବା । ନିକିତି (କେଜିପଲ୍ଲୁ)ର ଝୁଲୁଥିବା ଗୋଟିଏ ପଲ୍ଲୁକୁ ଜୀବାତ୍ମା ଭାବରେ, ଆଉ ଗୋଟିଏ ପଲ୍ଲୁକୁ ପରମାତ୍ମା ଭାବରେ ନେଇ ମଝିରେ ଥିବା କଣ୍ଠାକୁ ଆତ୍ମା ସହିତ ତୁଳନା କରିବା । ଏଠାରେ ଦିଆଯାଇଥିବା ନିକିତିର ଚିତ୍ରକୁ ଟିକିଏ ଲକ୍ଷ୍ୟ କରନ୍ତୁ । ବାମ ଭାଗରେ ଝୁଲୁଥିବା ପଲ୍ଲୁଟିକୁ ଜୀବାତ୍ମା, ଦକ୍ଷିଣ ଭାଗରେ ଝୁଲୁଥିବା ପଲ୍ଲୁଟିକୁ ପରମାତ୍ମା ଭାବି ମଝିରେ ଥିବା କଣ୍ଠାକୁ ଆତ୍ମା ଭାବରେ ନିଅନ୍ତୁ ।

ନିକିତିର ଦୁଇପଲ୍ଲୁର ମଝିରେ ସମାନ ଦୂରରେ ଥିବା ଆଧାର ଦୁଇ ପଲ୍ଲୁ ପାଇଁ ସମାନ ବୋଲି ନିକିତିରୁ ଜାଣିହେବା ଭଳି ଜୀବାତ୍ମା ପରମାତ୍ମାର ମଝିରେ ଥିବା ଆତ୍ମା ଉଭୟଙ୍କ ପାଇଁ ସମାନ ଭାବରେ ଏବଂ ପକ୍ଷପାତହୀନ



ହୋଇ ରହିଛି ବୋଲି ଜାଣିବା ଉଚିତ୍ । ଏହାଦ୍ୱାରା ଦ୍ୱିତୀୟ ଅମ୍ବା, ଜୀବାମ୍ବା ପରମାତ୍ମାଙ୍କ ପାଇଁ ସମାନ ଭାବରେ ରହିଛି ।

ଆତ୍ମା କାହାର ଶତ୍ରୁ ନହୋଇ କାହାର ମିତ୍ର ନହୋଇ, ପକ୍ଷପାତହୀନ ଭାବରେ ରହିଛି । ଆତ୍ମାକୁ ବାଦ୍ ଦେଲେ ବଳିପତନ୍ତ୍ର ଜୀବାମ୍ବା ଆଉ ପରମାତ୍ମା, ତେଣୁ ଏ ଦୁହେଁ ଜଣେ ଅନ୍ୟର ଶତ୍ରୁ ବା ମିତ୍ର ଭାବେ ବଦଳି ପାରନ୍ତି । ଏହିଭଳି ପରମାତ୍ମା ଦ୍ୱାରା ଜୀବାମ୍ବା ଉଦ୍ଧାର କିମ୍ବା ଅଧୋଗତି ହୋଇପାରେ, ତେଣୁ କହିପାରିବା ଯେ, ଉଦ୍ଧାର ପାଇଥିବା ଜୀବାମ୍ବା ପରମାତ୍ମାର ବନ୍ଧୁ, ସେମିତି ଅଧୋଗତି ହୋଇଥିବା ଜୀବାମ୍ବା ପରମାତ୍ମାର ଶତ୍ରୁ । କିପରି ଶତ୍ରୁ, କିପରି ମିତ୍ର ? ତାହା ତଳ ଶ୍ଳୋକରେ ଦେଖିବା ।

(୫) ଶ୍ଳୋକ,୨: ବନ୍ଧୁରାତ୍ମାଃଃମୁନସ୍ତସ୍ୟ ଯେନାତ୍ମେବାଃମୁନା ଜିତଃ ।

ଅନାତ୍ମାନସ୍ତୁ ଶତ୍ରୁତ୍ୱେ ବର୍ତ୍ତେତାଃଃମୈବ ଶତ୍ରୁବତ୍ ॥

(ପରମାତ୍ମା, ଆତ୍ମା, ଜୀବାମ୍ବା)

ଭାବାର୍ଥ : ଯିଏ ଆତ୍ମାକୁ ଜାଣିଯାଏ, ଆତ୍ମା ତାର ବନ୍ଧୁ ହୁଏ । ସେହିଭଳି ଯିଏ ଆତ୍ମାକୁ ଜାଣିପାରେ ନାହିଁ, ତାପାଇଁ ଆତ୍ମା ଶତ୍ରୁ ହୋଇ ରହେ ।

ବିବରଣୀ : ଜୀବାମ୍ବା ଭାବରେ ଥିବା ମାନବ ବୁଦ୍ଧିଯୋଗ ଆଚରଣ କରି ନିଜ ଶରୀରର ଆତ୍ମାକୁ ଜାଣିବା ଦ୍ୱାରା ପରମାତ୍ମାର ବନ୍ଧୁ ହୋଇଥାଏ, ସେହିଭଳି

ଯୋଗପଦ୍ଧତି ନଜାଣି ଆତ୍ମାକୁ ନଜାଣିବା ଦ୍ଵାରା କେହିମଧ୍ୟ ପରମାତ୍ମାର ଶତ୍ରୁ ସମାନ ହୋଇଥାଏ । ଏହି ଶ୍ଳୋକରେ ‘ଆତ୍ମାନାଜିତଃ’ ନାମକ ପଦଟିଏ ଉପଯୋଗ କରାଯାଇଛି । ଏହାର ଅର୍ଥ ହେଉଛି ଆତ୍ମାକୁ ଜୟ କରିବା । ଆପଣ ଭାବାର୍ଥରେ କିମ୍ବା ବିବରଣୀରେ ଆତ୍ମାକୁ ଜୟ କରିବା କଥା ନକହି ଆତ୍ମାକୁ ଜାଣିବା କଥା କାହିଁକି ଲେଖୁଛନ୍ତି ବୋଲି କେତେକ ସନ୍ଦେହ କରିପାରନ୍ତି । ବାସ୍ତବରେ ନିଜଠାରୁ ବଡ଼, ନିଜର ଅଧିପତି ହୋଇଥିବା ଆତ୍ମାକୁ କେହି ଜିତି ପାରନ୍ତି ନାହିଁ । ଜୀବାତ୍ମା ଯଦି ଆତ୍ମାକୁ ଜିତିଯାଏ ତେବେ ଇଶ୍ଵରଙ୍କୁ ଜିତିବା ଭଳି ହୋଇଯିବ । ସେଥିଲାଗି ଆତ୍ମାକୁ ଜୟ କରିବା ନକହି ଆତ୍ମାକୁ ଜାଣିବା ବୋଲି କହିବା ଉଚିତ୍ । ଆତ୍ମାକୁ ଜାଣିବା ହିଁ ସାଧନା ନାମକ ବଡ଼ ଯୁଦ୍ଧ ବୋଲି ଜାଣିବା ଉଚିତ୍ ।

ଜଣେ ରାଜା ରାଜଭବନରେ ରହି ରାଜଭବନ ଚରିକତରେ ସୈନ୍ୟମାନଙ୍କୁ ଜଗାଇଲେ । ଅନ୍ୟ ଶତ୍ରୁମାନେ ରାଜଭବନରେ ପ୍ରବେଶ କରିବା ନିଷେଧ । ରାଜା ସୈନ୍ୟମାନଙ୍କୁ ଉନ୍ନତମାନର ଖାଦ୍ୟାଦି ଖୁଆଇ, ସେମାନଙ୍କର ସମସ୍ତ ଦାବି ପୂରଣ କରି କତା ବନ୍ଦୋବସ୍ତରେ ଜଗୁଆ ରଖିଥିଲେ । ଯଦି କେହି ଶତ୍ରୁରାଜା ସୈନ୍ୟମାନଙ୍କୁ ନିଜର ସୈନ୍ୟମାନଙ୍କ ଦ୍ଵାରା ଜିତି ରାଜାଙ୍କ ପାଖରେ ପହଞ୍ଚିଯାଏ ତେବେ ସେ ରାଜା ଏ ରାଜାଙ୍କୁ ଜିତିଯିବା ଭଳି ହୋଇଥାଏ । ସୈନ୍ୟମାନେ ଯୁଦ୍ଧ କରନ୍ତି ସିନା ରାଜା ଯୁଦ୍ଧ କରନ୍ତି ନାହିଁ, ରାଜା ରାଜଭବନରେ ରହିଥାନ୍ତି । ଶତ୍ରୁରାଜା ନିଜ ସୈନ୍ୟମାନଙ୍କ ଦ୍ଵାରା ଜିତି ରାଜାଙ୍କ ପାଖରେ ପହଞ୍ଚିପାରିଲେ ମଧ୍ୟ ବାସ୍ତବରେ ସେ ସୈନ୍ୟମାନଙ୍କୁ ଜିତିଥାନ୍ତି ସିନା ରାଜାଙ୍କୁ ଜିତି ନଥାନ୍ତି । ଶେଷରେ ରାଜାଙ୍କ ସହିତ ଯୁଦ୍ଧ କରିବା ମଧ୍ୟ ଦରକାର ହୁଏନାହିଁ । କାରଣ ! ସୈନ୍ୟମାନେ ସୈନ୍ୟମାନଙ୍କୁ ଜିତି ରାଜଭବନକୁ ଘେରାଉ କରୁକରୁ ରାଜା, ରାଜ୍ୟ ସବୁକୁଛିକୁ ସେମାନେ ଜିତି ଯାଇଥାନ୍ତି । ସେହିଭଳି ଆମ ଶରୀର ଏକ ରାଜଭବନ ଭଳି । ତା’ଭିତରେ ଥାଏ ଆତ୍ମା ନାମକ ରାଜା । ସମସ୍ତ ବାହ୍ୟଯୁକ୍ତ, ଅନ୍ତରେଯୁକ୍ତ ଗୁଡ଼ିକୁ ସୈନ୍ୟ ବୋଲି ଭାବିବା, ସେମାନଙ୍କ ଭିତରେ ସେନାଧିପତି ମନ ଆଉ ଭିତରେ ଜୀବାତ୍ମାକୁ ଅନ୍ୟଏକ ଶତ୍ରୁରାଜା ବୋଲି ଭାବିବା । ଜୀବାତ୍ମା ମନକୁ, ବାହ୍ୟ ଏବଂ ଅନ୍ତରେଯୁକ୍ତ ଭାବରେ ନେଇଥିବା

ସୈନ୍ୟମାନଙ୍କୁ ଜିତିବା ବେଳେ, ଶରୀର ରାଜଭବନରେ ଥିବା ରାଜାରୁପୀ ଆତ୍ମାକୁ ଦେଖିପାରିଥାଏ । ମନ ଇନ୍ଦ୍ରିୟାଦିକୁ ଜିତି ଆତ୍ମଦର୍ଶନ କରିବା ହିଁ ଆତ୍ମାନାଜିତଃ ବୋଲି ଶ୍ଳୋକରେ କୁହାଯାଇଛି । ଏଭଳି ଆତ୍ମାକୁ ଜିତିବା ଏତେ ସହଜ ନୁହେଁ । ଶରୀରରୁପୀ ରାଜଭବନର ଆତ୍ମା ନାମକ ରାଜାକୁ ଦେଖିବାକୁ ହେଲେ ଆତ୍ମଶକ୍ତି ଦ୍ଵାରା ପରିଚ୍ଛଳିତ ହେଉଥିବା ଇନ୍ଦ୍ରିୟାଦି ସୈନ୍ୟମାନଙ୍କୁ, ମନକୁ ଜିତିବା ଆବଶ୍ୟକ, ତାହା ଅତିକଷ୍ମ । ଏମାନେ ନାନା ପ୍ରତିବନ୍ଧକ ସୃଷ୍ଟି କରିଥାନ୍ତି । ଶରୀର ରୂପକ ରାଜଭବନର ଆତ୍ମାରାଜାକୁ ଦେଖିବାକୁ ହେଲେ, ଜୀବାତ୍ମା ନାମକ ଶତ୍ରୁରାଜା ଅନେକ ବର୍ଷ ଯୁଦ୍ଧକରି ସୈନ୍ୟମାନଙ୍କୁ ହରାଇ ମଧ୍ୟ, ଶେଷରେ ମନ ନାମକ ସେନାଧିପତି ହାତରେ ଯଦି ହାରିଗଲା ତେବେ ଭିତର ଥିବା ଆତ୍ମାରାଜାକୁ ଦେଖିପାରିବ ନାହିଁ ।

ଚକ୍ରବର୍ତ୍ତୀଙ୍କ ଅଧିନରେ ଥିବା ସାମନ୍ତରାଜା, ଅନ୍ୟଏକ ସାମନ୍ତରାଜା ସହିତ ଯୁଦ୍ଧକରି ଜିତିବା ବେଳେ, ଚକ୍ରବର୍ତ୍ତୀ ନିଜ ସାମନ୍ତରାଜାକୁ ଭଲପାଏ, ଲୋଭ ବଶବର୍ତ୍ତୀ ହୋଇ ଜାଣିଶୁଣି ହାରିଗଲେ ଚକ୍ରବର୍ତ୍ତୀ ନିଜ ସାମନ୍ତରାଜା ଉପରେ କ୍ରୋଧିତ ହୋଇଥାଏ । ଏଠାରେ ପରମାତ୍ମା ଚକ୍ରବର୍ତ୍ତୀ ହେବାବେଳେ, ଜୀବାତ୍ମା ଜଣେ ସାମନ୍ତରାଜା ଏବଂ ଆତ୍ମା ଅନ୍ୟଜଣେ ସାମନ୍ତରାଜା ବୋଲି ଭାବିବା । ସେତେବେଳେ ଜୀବାତ୍ମା ନାମକ ସାମନ୍ତରାଜା ଆତ୍ମା ନାମକ ସାମନ୍ତରାଜାକୁ ଜିତିଲେ ପରମାତ୍ମା ଖୁସିହୁଅନ୍ତି । ନଚେତ୍ ଜାଣିଶୁଣି ହାରିଗଲେ ଜୀବାତ୍ମା ନାମକ ସାମନ୍ତରାଜା ପରମାତ୍ମା ନାମକ ଚକ୍ରବର୍ତ୍ତୀଙ୍କର ଶତ୍ରୁ ଭଳି ହୋଇଥାନ୍ତି ।

(୫) ଶ୍ଳୋକ, ୭ : ଜିତାତ୍ମନଃ ପ୍ରଶାନ୍ତସ୍ୟ ପରମାତ୍ମା ସମାହିତଃ ।

ଶୀତୋଷ୍ଣ ସୁଖଦୁଃଖେଷୁ ତଥା ମାନାପମାନୟୋଃ ॥

(ବ୍ରହ୍ମଯୋଗ)

ଭାବାର୍ଥ : ଆତ୍ମାକୁ ଜାଣିଥିବା ବ୍ୟକ୍ତି ପରମାତ୍ମା ବାବଦରେ ପ୍ରଶାନ୍ତତା ପ୍ରାପ୍ତ ହୋଇ, ଶୀତୋଷ୍ଣ ସୁଖଦୁଃଖରେ, ସେହିଭଳି ମାନାପମାନରେ ସମାନତା ରକ୍ଷା କରିଥାଏ ।

ବିବରଣୀ : ଆତ୍ମପରିବାରକୁ ଜିତିଯାଇ ଆତ୍ମଦର୍ଶନ କରିଥିବା ଜୀବ, ପରମାତ୍ମା ଆଉ ନିଜ ମଧ୍ୟରେ ଶତ୍ରୁତ୍ୱହୀନ ହୋଇ, ପ୍ରଶାନ୍ତତା ଭାବ ସହିତ ଶରୀରରେ ଥିବାବେଳେ ଶୀତୋଷ୍ଣରେ, ସୁଖଦୁଃଖରେ, ମାନାପମାନରେ ଭିନ୍ନତାକୁ ଜାଣିନଥାଏ । ଏଠାରେ ଧ୍ୟାନଦେବା ବିଶେଷ କଣନା ! ଏହି ଶ୍ଳୋକ ବ୍ରହ୍ମଯୋଗ ସମ୍ବନ୍ଧୀୟ । ଯୋଗୀ ଜାଗ୍ରତାବସ୍ଥାରେ ସମ୍ମୁଖୀନ କରୁଥିବା ସୁଖ, ଦୁଃଖକୁ ସମାନ ଭାବିଥାଏ ବୋଲି ଭାବନ୍ତୁ ନାହିଁ, ତାର ସୁଖଦୁଃଖରେ ସମତା କେବଳ ଯୋଗ ସମୟରେ ଆସେ ବୋଲି ଜାଣିବା ଉଚିତ୍ । ଜଣେ ଏକ ପ୍ରଶାନ୍ତ ପରିବେଶରେ ଆଖି ବନ୍ଦକରି ବ୍ରହ୍ମଯୋଗରେ ଲଗ୍ନ ହୋଇଥିବା ବେଳେ, ତା ସମ୍ମୁଖରେ ଆନନ୍ଦକର ଦୃଶ୍ୟ ରଖିଲେ ମଧ୍ୟ, ଦୁଃଖ ଦାୟକ ନିଜ ବନ୍ଧୁବାନ୍ଧବଙ୍କ ଶବ ଆଣି ରଖିଲେ ମଧ୍ୟ, ବାହ୍ୟଧ୍ୟାନ ନଥିବା ସେହି ଯୋଗୀପାଇଁ ଉଭୟ ସମାନ ହୋଇଥାଏ । ମାନାବମାନ, ଶୀତୋଷ୍ଣର ସମାନତ୍ୱକୁ ଦେଖୁଥିବା ବ୍ୟକ୍ତି ଅର୍ଥାତ୍ ପୂର୍ଣ୍ଣ ଭାବରେ ଯୋଗଲଗ୍ନ ହୋଇଥିବା ବ୍ୟକ୍ତିର କୌଣସି ବିଷୟ ଧ୍ୟାନ ନଥାଏ । ତା' ଶରୀରର ମନ କୌଣସି କାର୍ଯ୍ୟ କରୁନଥିବା ବେଳେ ବାହାରର କୌଣସି ବିଷୟ ନେଇ ଭିତରେ ଥିବା ଜୀବକୁ ଯୋଗାଇ ପାରିନଥାଏ । ଏହି ଶ୍ଳୋକରେ ରହିଥିବା ଏହି ବିଷୟକୁ ଏହିଭଳି ନବୁଝି, ଜାଗ୍ରତାବସ୍ଥାରେ ଥିବା ଯୋଗୀ ଶୀତୋଷ୍ଣ, ସୁଖଦୁଃଖ, ମାନାବମାନାଦିକୁ ସମାନ ଦେଖୁଥାଏ ଭାବିଲେ ବା ଯୋଗୀ ଶରୀରର ଜୀବ ଦୁଃଖ ସୁଖର ଭେଦକୁ ଜାଣୁନାହିଁ ବୋଲି ଅର୍ଥକଲେ ସାରା କର୍ମସିଦ୍ଧାନ୍ତ ଓଳଟପାଲଟ ହୋଇଯାଏ । ଧର୍ମ ଜଣାଉଥିବା ଭଗବଦ୍ଵୀତା ଅନର୍ଥ ହୋଇଯାଏ । ତେଣୁ ଏହି ବିଷୟ କେବଳ ବ୍ରହ୍ମଯୋଗ ସମୟରେ ସମ୍ଭବ ହୋଇଥାଏ, ଅନ୍ୟ ସମୟରେ କର୍ମଯୋଗୀ ହେଉ କି ବ୍ରହ୍ମଯୋଗୀ ହେଉ ନିଶ୍ଚୟ ଦୁଃଖ ସୁଖର ଅନୁଭୂତିକୁ ଅନୁଭବ କରିଥାଏ, ଜୀବ ନିଶ୍ଚୟ ଭାବରେ ସେଗୁଡ଼ିକର ଭିନ୍ନତାକୁ ଜାଣିଥାଏ ବୋଲି ଜାଣିବା ଉଚିତ୍ । ଏହି ଶ୍ଳୋକରେ ମଧ୍ୟ **ଜିତାତ୍ମନଃ** ବୋଲି କହିଛନ୍ତି, ଆତ୍ମାନୁଭବ ସ୍ଥିତିକୁ ହିଁ **ଜିତାତ୍ମନଃ** କୁହାଯାଇଛି ବୋଲି ଜାଣିବା ଉଚିତ୍ । ବ୍ରହ୍ମଯୋଗରେ ମନ ଆତ୍ମା ଉପରେ ଲଗ୍ନ ହୋଇ, ଆତ୍ମା ବିଷୟ ବୁଝି ଏବଂ ଜୀବକୁ ଜଣାଉଥିବା ସମୟରେ, ବାହ୍ୟ ବିଷୟଗୁଡ଼ିକ ସମାନ ଭାବରେ ଅଜଣା ରହିଯାଏ ବୋଲି ତଳ ଶ୍ଳୋକରେ ମଧ୍ୟ କହିଛନ୍ତି ଦେଖନ୍ତୁ ।

(୫) ଶ୍ଳୋକ, ୮ : ଜ୍ଞାନ ବିଜ୍ଞାନ ତୃପ୍ତାୟା କୃତସ୍ତୋ ବିଜିତେହିୟଃ ।

ଯୁକ୍ତ ଇତ୍ୟୁତ୍ୟତେ ଯୋଗୀ ସମଲୋଷ୍ଟାଂଶୁ କାଂଚନଃ ॥

(ବ୍ରହ୍ମଯୋଗ)

(୫) ଶ୍ଳୋକ, ୯ : ସୁହୃଦ୍‌ନିତ୍ରାୟିଧ୍ୟୁଦାସୀନ ମଧସ୍ତୁ ଦୈଷ୍ଟ୍ୟ ବନ୍ଧୁଷୁ ।

ସାଧୁଷ୍ପତି ଚ ପାପେଷୁ ସମବୁଦ୍ଧିର୍ବିଶିଷ୍ୟତେ ॥

(ବ୍ରହ୍ମଯୋଗ)

ଭାବାର୍ଥ : ଜ୍ଞାନ ବିଜ୍ଞାନ ତୃପ୍ତ, ଯିଏ ଆତ୍ମାନନ୍ଦରେ ବୁଡ଼ି ରହିଛି, ଯିଏ ଇନ୍ଦ୍ରିୟଗୁଡ଼ିକୁ ଜୟ କରିଛି, ଯିଏ ପ୍ରକୃତ ବ୍ରହ୍ମଯୋଗୀ, ଯାହାର ପଥର ଆଉ କାଞ୍ଚନରେ ଭେଦ ନାହିଁ, ମିତ୍ର ମାନଙ୍କଠାରେ ସୁହୃଦ୍ ଭାବ ଯାହାର ନାହିଁ, ଯିଏ ସତ୍ତ୍ୱ, ମିତ୍ରରେ ସମତୁ ରକ୍ଷାକରେ ସେ ହିଁ ପ୍ରକୃତ ଯୋଗୀ ।

ବିବରଣୀ : ଆତ୍ମଜ୍ଞାନର ଆଚରଣ କରିବା ବ୍ରହ୍ମଯୋଗ ଆଚରଣ । ବ୍ରହ୍ମଯୋଗର ମୁଖ୍ୟକାର୍ଯ୍ୟ ହେଉଛି ମନକୁ ଜୟ କରିବା । ଅନେକ କାଳ ଚେଷ୍ଟା କରି ମନକୁ ଜୟ କରିବା ବେଳେ ବ୍ରହ୍ମଯୋଗ ହୋଇଥାଏ । ଇନ୍ଦ୍ରିୟବିଷୟ ଗୁଡ଼ିକୁ ମନନ ନ କରିବା କ୍ରିୟା ଭାରିକଷ୍ଟ । ବାହ୍ୟ ଇନ୍ଦ୍ରିୟଗୁଡ଼ିକର ଧ୍ୟାନରେ ନଥିବା ମନ ଭିତରର ଆତ୍ମାବିଷୟ ଜୀବକୁ ଜଣାଇବା ହିଁ ବ୍ରହ୍ମଯୋଗ । ବ୍ରହ୍ମଯୋଗ ଆଚରଣ ସମୟରେ ଶରୀରରେ, ଶରୀର ବାହାରେ କୌଣସି ଧ୍ୟାନ ନଥାଏ, ସେତେବେଳେ ତା' ଆଗରେ ମଣି, ପଥର, ମୂଲ୍ୟବାନ ସ୍ୱର୍ଣ୍ଣାଳଙ୍କାରାଦି ରଖିଲେ ମଧ୍ୟ ସେ ସେଥିରେ ଆକର୍ଷିତ ହୋଇନଥାଏ । ବ୍ରହ୍ମଯୋଗୀ ପାଇଁ ସବୁକିଛି ସମାନ । ବ୍ରହ୍ମଯୋଗୀ ଆଗରେ ଶତ୍ରୁ ଠିଆ ହେଉ, ବନ୍ଧୁମିତ୍ର ଠିଆ ହୁଅନ୍ତୁ, ପବିତ୍ର ସାଧୁ ଆଉ ବଡ଼ ପାପୀ ଆସି ଠିଆ ହେଉ, ସେତେବେଳେ ତା ପାଇଁ ସମସ୍ତେ ସମାନ, ସେ କାହାକୁ ଭଲପାଏ ନାହିଁ କି କାହାକୁ ଘୃଣା କରେ ନାହିଁ । ବାହ୍ୟତଃ ଏଭଳି ଥିବା ବ୍ରହ୍ମଯୋଗୀ ଭିତରେ କିପରି ଥାଏ ତାହା ତଳ ଶ୍ଳୋକରେ ଦେଖିବା ।

(୫) ଶ୍ଳୋକ, ୧୦ : ଯୋଗୀ ଯୁଞ୍ଜାତ ସତତମାତ୍ମନାଂ ଉତ୍ତସି ସ୍ଥିତଃ ।

ଏକାକୀ ଯତ ଚିତାତ୍ମା ନିରାଶୀରପରିଗ୍ରହଃ ॥

(ବ୍ରହ୍ମଯୋଗ)

ଭାବାର୍ଥ : ଯୋଗୀ ସର୍ବଦା ଆତ୍ମରେ ଯୁକ୍ତ ହୋଇ ରହସ୍ୟ ଭାବେ ଥାଏ । ଏକାକୀ ରହି ସମସ୍ତ ଭୌତିକ ଆଶା ବର୍ଜନ କରି, କୌଣସି ବିଷୟ ଗ୍ରହଣ ନକରି, ଅଧିକାରୀତ୍ୱ ଭାବରୁ ମୁକ୍ତ ହୋଇ ଯୋଗୀ ରହିବା ଉଚିତ୍ ।

ବିବରଣୀ :- ଏହି ଶ୍ଳୋକକୁ କେତେକ ବାହ୍ୟାର୍ଥରେ ବୁଝିଛନ୍ତି । ରହସ୍ୟ ଭାବରେ ରହିବା କହିଲେ କେହି ଦେଖିପାରୁନଥିବା ପାହାଡ଼ଗୁମ୍ଫାରେ, ଏକାକୀ କହିଲେ କେହି ନଥିବା ସ୍ଥଳରେ ବୋଲି କହିଛନ୍ତି । ଏପରି ବାହ୍ୟ ଅର୍ଥରେ ବୁଝିବା ଉଚିତ୍ ନୁହେଁ ବୋଲି ବାରମ୍ବାର ଜଣାଉଛୁ । ଏହି ଶ୍ଳୋକରେ ବ୍ରହ୍ମଯୋଗୀର ଭିତର ସ୍ଥିତି ବାବଦରେ କୁହାଯାଇଛି । ବ୍ରହ୍ମଯୋଗୀ ସବୁବେଳେ ଆତ୍ମାନୁଭବରେ ଥାଏ । ବ୍ରହ୍ମଯୋଗୀ ଶରୀରର ଜୀବାତ୍ମା ବାହ୍ୟ ପ୍ରଜାଙ୍କୁ ଜଣାପଡ଼ୁନଥିବା ରହସ୍ୟ ସ୍ଥଳରେ ରହି ଆତ୍ମାନୁଭବ ପାଇଥାଏ । ମୁଣ୍ଡରେ ଥିବା **ଭୁକୃତି ସମାନ୍ତରାଳ ଉପଜିହ୍ୱାର ପ୍ରାକ୍ ଦିଗରେ ଏହି ସ୍ଥଳ ରହିଥାଏ** । ଯାହା ଅନ୍ୟମାନଙ୍କୁ ଜଣା ନଥାଏ ତାହା ରହସ୍ୟ । କେତେକ ଏହି ସ୍ଥଳ ବାବଦରେ କହିଦୂର କହିଥିଲେ ମଧ୍ୟ, ତାର ସନ୍ଧାନ ନ ମିଳିବା କାରଣରୁ ତାହା ରହସ୍ୟ ସ୍ଥଳ ହିଁ ହୋଇଥାଏ ! ଭୁଲତାର ମଧ୍ୟଭାଗରୁ ମୁଣ୍ଡର ମଧ୍ୟଭାଗକୁ ଏବଂ ଉପଜିହ୍ୱାଠାରୁ ଉପରିଭାଗକୁ ଦୁଇଟି ସରଳରେଖା ଟାଣିଲେ ତାହା ଯେଉଁଠାରେ ମିଳିତ ହୁଅନ୍ତି ସେହି ସ୍ଥଳ ହିଁ ଏହି ରହସ୍ୟସ୍ଥଳ ବୋଲି କେତେକ ବର୍ଣ୍ଣନା କରିଥିଲେ ମଧ୍ୟ, ଜୀବ ଆତ୍ମରେ ମିଳିତ ହେଉଥିବା ଏହି ସ୍ଥଳକୁ କେହି ଦେଖିପାରୁ ନଥିବାରୁ ଏହାକୁ ରହସ୍ୟ ସ୍ଥଳ ହିଁ କୁହାଯାଇ ପାରିବ, ସେଥିଲାଗି ବ୍ରହ୍ମଯୋଗୀ ରହସ୍ୟସ୍ଥଳରେ ଆତ୍ମା ସହିତ ମିଳିତହୋଇ ଥାଏ ବୋଲି ଶ୍ଳୋକରେ କହିଛନ୍ତି, ତାଛଡ଼ା ଏକାକୀ ନାମକ ପଦ ମଧ୍ୟ ଶ୍ଳୋକରେ ଅଛି । ଏକାକୀ କହିଲେ ଏକୃତିଆ ନୁହେଁ ! ଆତ୍ମା, ଜୀବାତ୍ମା ନାମକ ଜୁଗଳାତ୍ମା ପକ୍ଷୀଜୁଗଳଙ୍କ ଭଳି ଭିତରେ ଦେଖା ନଯାଇ ରହିଛନ୍ତି, ଦେଖାଯାଉ ନଥିବାରୁ ଘନ ଅନ୍ଧକାର ଭଳି । ଘନ ଅନ୍ଧକାର ଭିତରେ କିଛି ଦେଖାଯାଇ ନଥାଏ, ତେଣୁ ସେମାନଙ୍କୁ କଳାରଙ୍ଗର ବାୟସ ପକ୍ଷୀ (କାଉ) ସମାନ ତୁଳନା କରିଛନ୍ତି । ଜୀବତ୍ମା ଆତ୍ମା ଦୁହେଁ ଶରୀର ନାମୀ ବୃକ୍ଷ ଉପରେ ଅଲଗା ଅଲଗା ଡାଳରେ ବସିଛନ୍ତି, ଦୁଇଟିଯାକ ମିଶିଯିବା ବେଳେ ଏକ ହେବେ । ବ୍ରହ୍ମଯୋଗରେ ଜୀବାତ୍ମା ଆତ୍ମା ଏକିଏ ହୋଇଯାଉଥିବାରୁ, ସେହି ସମୟରେ ଦୁଇଟି ଆତ୍ମା ନଥାଇ ଗୋଟିଏ ଆତ୍ମା ଭଳି ରହୁଥିବାରୁ ଏହି ସ୍ଥିତିକୁ

ଏକାକୀ ସ୍ଥିତି କୁହାଯାଉଛି, ତେଣୁ ଆତ୍ମାରେ ମିଶିଥିବା ବ୍ରହ୍ମଯୋଗୀକୁ ଏକାକୀ କହିପାରିବା । ଯୋଗ ସମୟରେ ରହସ୍ୟ ସ୍ଥଳରେ ଥିବା ଜୀବାତ୍ମା, ପୂର୍ବରୁ ତା ସମ୍ବନ୍ଧୀୟ ସମସ୍ତ ବିଷୟକୁ ଛାଡ଼ି, ନିଜେ ଏକା ବଳକା ରହି ଆତ୍ମା ଅନୁଭବ ପାଇଥାଏ । ଏହି ସ୍ଥିତିରେ ମନ ଅନେକରୁ ଏକରେ ପହଞ୍ଚି ଜୀବକୁ ଏକାଗ୍ରତା ଯୋଗାଇ ଦେଉଛି । ମନ ଏତିକିବେଳେ ନାନା ପ୍ରକାରର ଗୁଣ ବିଷୟ ନଥାଣି ରହିବା ଦ୍ଵାରା ଭିତରେ ଥିବା ବୁଦ୍ଧି ମଧ୍ୟ ଏକାକୀ ହୋଇଯାଉଛି, ସେଥିଲାଗି ବୁଦ୍ଧି ଯୋଗାଇ ଦେଉଥିବା ଅନେକ ବିଷୟକୁ ଗ୍ରହଣ କରି ନିର୍ଣ୍ଣୟ କାର୍ଯ୍ୟ କରୁଥିବା ଚିତ୍ତ ମଧ୍ୟ ଏକାକୀ ହୋଇଯାଉଛି । ଏହିପରି ପ୍ରଥମେ ମନ ଅନେକରୁ ଏକ ହେଲେ, ତାକୁ ଅନୁସରଣ କରୁଥିବା ବୁଦ୍ଧି ଏକାକୀ ହୋଇଯାଉଛି, ବୁଦ୍ଧିକୁ ଅନୁସରଣ କରୁଥିବା ଚିତ୍ତ ମଧ୍ୟ ଏକାକୀ ହୋଇଯାଉଛି, ତେଣୁ ଶେଷରେ ଜୀବ ମଧ୍ୟ ଏକାକୀ ହୋଇଯାଉଛି । ମନ ବୁଦ୍ଧି ଚିତ୍ତ ଏକ ବାହାନର ଚକ ଭଳି ପରସ୍ପର ଅନୁବନ୍ଧିତ ହୋଇ ରହିଥାନ୍ତି । ବାହାନର ଗୋଟିଏ ଚକ ଝଲିଲେ ତା ସହିତ ଅନୁବନ୍ଧିତ ହୋଇ ରହିଥିବା ଅନ୍ୟଏକ ଚକ ଝଲିବା ଭଳି, ମନ, ବୁଦ୍ଧି, ଚିତ୍ତ ଭିତରୁ କେହି ଜଣେ ଝଲିବା ଆରମ୍ଭ କଲେ ଅନ୍ୟଗୁଡ଼ିକ ଝଲିବା ଭଳି ହୋଇଥାଏ । ଶେଷରେ ଥିବା ଚିତ୍ତ ଅପରିଗ୍ରହ ହୋଇ (କିଛି ଗ୍ରହଣ ନକରି) ଯଦି ରହିଯାଏ ତେବେ ମନ, ବୁଦ୍ଧି ମଧ୍ୟ ଅଚଳ ରହିଯାଆନ୍ତି ବୋଲି ବୁଝିବାକୁ ହୁଏ । ଏହିପରି ମନ, ବୁଦ୍ଧି, ଚିତ୍ତ ଦେଉଥିବା ଅନୁଭୂତି ମଧ୍ୟ ଜୀବ ନପାଇବା ଭଳି ହୋଇଥାଏ, ତେଣୁ ବ୍ରହ୍ମଯୋଗ ପାଉଥିବା ଜୀବ ରହସ୍ୟ ସ୍ଥଳରେ ରହିଛି ବୋଲି ଶ୍ଳୋକରେ କୁହାଯାଇଛି । ଏହି ସ୍ଥିତିକୁ ପାଉଥିବା ଜୀବ କେଉଁ ଆଚରଣ କରିବ ତାହା ତଳ ଶ୍ଳୋକରେ ବର୍ଣ୍ଣନା କରିଛନ୍ତି, ଦେଖନ୍ତୁ ।

(୫) ଶ୍ଳୋକ, ୧୧ : ଶୁଚୀଦେଶେ ପ୍ରତିଷ୍ଠାପ୍ୟ ସ୍ଥିର ମାସନମାମୁନଃ ।

ନାତ୍ୟୁଚ୍ଛିତ୍ ନାତି ନୀଚଂ ଚୈଳାଜିନ କୁଶୋଭରମ୍ ॥

(ବ୍ରହ୍ମ ଯୋଗ)

ଭାବାର୍ଥ : ଉଚ୍ଚ ନୀଚ ହୋଇ ନଥିବା ପରିଷ୍କାର ସ୍ଥାନରେ ଯୋଗସାଧନାରେ ବସିପାରିବା ଭଳି ସ୍ଥିରାସନ ତିଆରି କରି, ତା ଉପରେ କୁଶଘାସ ବିଛାଇ, ତା ଉପରେ ଚର୍ମ, ଚର୍ମ ଉପରେ ବସ୍ତ୍ର ବିଛାଇ ବସିବା ଉଚିତ୍ ।

ବିବରଣୀ : ବ୍ରହ୍ମଯୋଗ ପାଇଁ ଉଚ୍ଚନୀଚ ହୋଇନଥିବା ପରିଷ୍କାର ସ୍ଥଳରେ ଆସାନ ହେବାପାଇଁ ବନ୍ଦୋବସ୍ତ କରିଥାନ୍ତି ବୋଲି ସମସ୍ତଙ୍କୁ ଜଣାଅଛି, ସେହି ସ୍ଥଳରେ କୁଶଘାସ, ଚର୍ମ, ବସ୍ତ୍ରାଦି କାହିଁକି ବିଛାଇ ବସିବା ଉଚିତ୍ ସେ ବାବଦରେ ଅନେକଙ୍କର ସନ୍ଦେହ ଆସିପାରେ । ତାହା ଜାଣିବା ନିହାତି ଆବଶ୍ୟକ ହୋଇଥାଏ । ପ୍ରଥମେ କୁଶଘାସ ବାବଦରେ ଜାଣିବାକୁ ଆରମ୍ଭ କଲେ, ତାହାଏକ ବଡ଼ କାହାଣୀ ହୋଇଯାଏ, ତାହାତା ତାହା ସତ କି ମିଛ ଆମକୁ ମଧ୍ୟ ଜଣାନାହିଁ, ତେଣୁ ସେ ବିଷୟ ଛାଡ଼ି ଯାହା ଆମକୁ ଜଣା ଅଛି ସେତିକି ଜାଣିବା । କୁଶାସନ କର୍କଶ ଏବଂ ଧାର ବିଶିଷ୍ଟ ହୋଇଥାଏ, କୁଶ ଏକ ପ୍ରକାରର ଘାସ । ଏହି ଘାସ ଧାରୁଆ ହୋଇଥିବା କାରଣରୁ ସେ ଘାସରେ କୌଣସି କୀଟପତଙ୍ଗ ବସିପାରନ୍ତି ନାହିଁ । ଯୋଗ ସମୟରେ ମାଛି, ଜନ୍ତା, ପିମ୍ପୁଡ଼ି ଇତ୍ୟାଦି ନ ଆସିବା ପାଇଁ ଏହି କୁଶଘାସ ବିଛାଇବାକୁ ହୋଇଥାଏ । ଛୋଟ ପିମ୍ପୁଡ଼ିଟିଏ ଆସି ଶରୀରରେ ଚଢ଼ିଲେ ମଧ୍ୟ ଯୋଗଭଙ୍ଗ ହୋଇଯାଏ । ସେଥିଲାଗି ଆସନ ତଳେ କୁଶଘାସ ବିଛାଇବାକୁ ପଡ଼େ । କୁଶଘାସର କର୍କଶତା (ଘାସର ଧାର) ସାଧକର ଶରୀରରେ ନଲାଗିବା ପାଇଁ ତା ଉପରେ ଚର୍ମ ବିଛାଇବାକୁ ପଡ଼େ । ତାହାତା ଯୋଗସାଧନା ସମୟରେ ଏହି ଚର୍ମାସନର ବିଶେଷତା ରହିଛି । ତାହା ହେଲା ! ପ୍ରତି ଜୀବଶରୀର ଉପରୁ ତଳ ପର୍ଯ୍ୟନ୍ତ ବାମ ଦକ୍ଷିଣ ହୋଇ ଦୁଇଭାଗରେ ବିଭକ୍ତ । ଶରୀରର ଡାହାଣ (ଦକ୍ଷିଣ) କଡ଼ରେ ଆଖୁଟିଏ ଥିଲେ ବାମ କଡ଼ରେ ମଧ୍ୟ ଆଉ ଗୋଟିଏ ଆଖୁ ଥାଏ । ବାମ କଡ଼ରେ କାନଟିଏ ଥିଲେ ଡାହାଣ କଡ଼ରେ ମଧ୍ୟ କାନଟିଏ ଥାଏ, ସେହିଭଳି ଗୋଟିଏ କଡ଼ରେ ଯେଉଁ ଅବୟବ ଥାଏ ତାର ବିପରୀତ ଦିଗରେ ମଧ୍ୟ ସେହିଭଳି ଅବୟବଟିଏ ଥାଏ । ଗୋଟିଏ ଅଙ୍ଗ ଭଳି ଦେଖାଯାଉଥିବା ନାକର ମଧ୍ୟ ବାମ ଦକ୍ଷିଣ ହୋଇ ଦୁଇଟି ପୁଡ଼ା (ରତ୍ନ) ରହିଥାଏ । ନାକଟି ଦୁଇଭାଗ ହୋଇ ରହିଛି ବୋଲି ବାହାରକୁ ଜଣାପଡ଼େ । ଉପର ଓଠର ମଝିରେ ଏକ ତୀରଚିହ୍ନ ସୂଚିତ ହେବାଭଳି, ଦେଖାଯାଉଥିବା ଶରୀର ମଧ୍ୟସ୍ଥ ଏକ ରେଖା ଶରୀରର ତଳଭାଗ ପର୍ଯ୍ୟନ୍ତ ଦେଖାଯାଏ । ତଳ ଭାଗରେ ଥିବା ବୃଷଣରେ ମଧ୍ୟ ଏକ ସୂତା ଆକାରର ରେଖା ଶରୀରକୁ ଦୁଇଭାଗ କରୁଥିବାର ସ୍ପଷ୍ଟ ଦେଖାଯାଏ । ଖାଲି ଶରୀରର ବାହାରେ କାହିଁକି ଭିତରେ ମଧ୍ୟ ଯାହାସବୁ ରହିଛି ତାହା ମଧ୍ୟ ଦୁଇ ଭାଗରେ ରହିଥିବା ଜଣାଯାଏ । ତାହାତା ଶରୀର ଦୁଇ ଭାଗ ହୋଇ

ଥାଏ ବୋଲି ଖାଲି ମଣିଷ କାହିଁକି ପଶୁପକ୍ଷୀ, ବୃକ୍ଷଲତାଦିରେ ମଧ୍ୟ ପରିଲକ୍ଷିତ ହୁଏ । ଏହିଭଳି ସର୍ବ ଜୀବରାଶିର ଶରୀର ଦୁଇ ଭାଗରେ ବିଭକ୍ତ ହୋଇ ରହିଛି ବୋଲି ଜାଣିପାରିବେ । ଏଭଳି ରହିବାର କାରଣ କର୍ମ । ଏହି କର୍ମ ଦୁଇ ଭାଗର ହୋଇଥିବା କାରଣରୁ ଶରୀର ମଧ୍ୟ ଦୁଇ ଭାଗର ହୋଇଛି । ଏହି ପାପପୁଣ୍ୟ ନାମକ ଦୁଇ ଭାଗର କର୍ମକୁ ପାଳନ କରୁଥିବା ନବଗ୍ରହମାନେ ମଧ୍ୟ ଦୁଇଭାଗ ହୋଇ ରହିଛନ୍ତି । ଗ୍ରହ ଏବଂ ଗ୍ରହାଚାର ଅନୁଭବ କରୁଥିବା ଶରୀର ମଧ୍ୟ ଦୁଇ ଭାଗର ହୋଇ ରହିଛି । ସେହିଭଳି କାଳ ମଧ୍ୟ ଦୁଇଭାଗ ହୋଇ ରହିଛି । ତାହା କିପରି ନା ! ମଧ୍ୟରେ ଆସୁଥିବା ରାହୁ, କେତୁ ନାମକ ଦୁଇ ଛାୟାଗ୍ରହଙ୍କୁ ବାଦ୍ ଦେଲେ ଆଉ ସାତଗୋଟି ଗ୍ରହ ସାତଗୋଟି ଦିନପାଇଁ ନିର୍ଣ୍ଣୀତ ହୋଇ ରହିଛନ୍ତି, ତାହାହିଁ ଆଜି କୁହାଯାଉଥିବା ରବି, ସୋମ, ମଙ୍ଗଳ ଇତ୍ୟାଦି ବାରଗୁଡ଼ିକର ନାମ । ଗୋଟିଏ ଗୋଟିଏ ଗ୍ରହ ଗୋଟିଏ ଗୋଟିଏ ଦିନର (ବାରର) ଅଧିପତି ଭାବରେ ରହିଥାନ୍ତି । ଦିନର ୧୨ ଘଣ୍ଟା କାଳରୁ ୧୦ଘଣ୍ଟା ୩୦ମିନିଟ୍ କାଳ ଗୋଟିଏ ଗ୍ରହପାଇଁ ନିର୍ଣ୍ଣୀତ ହୋଇ, ବାକିଥିବା ଦେଢ଼ଘଣ୍ଟା କାଳ ରାହୁ, କେତୁଙ୍କ ପାଇଁ ନିର୍ଣ୍ଣୀତ ହୋଇ ରହିଛି । ସବୁଦିନ ରାହୁ, କେତୁ ରହୁଥିବା କାରଣରୁ ସାତ ଦିନକୁ ଦେଢ଼ଘଣ୍ଟା ହିସାବରେ, ସାତେଦଶଘଣ୍ଟା (ଦଶଘଣ୍ଟା ଅଧେ) କାଳ ସବୁ ଗ୍ରହମାନଙ୍କ ଭଳି ସମାନ ହୋଇ ରହୁଛି । ଏହିଭଳି କାଳକୁ ମଧ୍ୟ ବିଭାଜିତ କରି ଗ୍ରହଗୁଡ଼ିକ ପାଳନ କାର୍ଯ୍ୟ ତୁଲାଇଥାନ୍ତି ।

ବିଭାଜିତ ହୋଇଥିବା କାଳରେ, ବିଭାଜିତ ହୋଇଥିବା ଶରୀରରେ, ବ୍ରହ୍ମଯୋଗ କରୁଥିବା ଯୋଗୀର ଜ୍ଞାନାଗ୍ନି ମଧ୍ୟ ସେହି ଗ୍ରହଗୁଡ଼ିକର ଦିନ ଅନୁସାରେ ବାମ କିମ୍ବା ଦକ୍ଷିଣ ଦିଗରେ ପ୍ରବେଶ କରିଥାଏ । ସପ୍ତଗ୍ରହ ଗୁଡ଼ିକ ଭିତରେ ସୂର୍ଯ୍ୟ, ମଙ୍ଗଳ ଆଉ ଗୁରୁ ତିନିଗୋଟି ଗୁରୁପକ୍ଷର ହୋଇଥିବା ବେଳେ, ଶୁକ୍ର, ବୁଧ, ଶନି ତିନିଗୋଟି ଶନିପକ୍ଷର ହୋଇ ରହିଥାନ୍ତି, କିନ୍ତୁ ଚନ୍ଦ୍ର ଶୁକ୍ରପକ୍ଷ, କୃଷ୍ଣପକ୍ଷ ଅନୁସାରେ ଗୁରୁ ପକ୍ଷରେ ଏବଂ ଶନି ପକ୍ଷରେ ପହଞ୍ଚିଥାଏ । ତେଣୁ ଚନ୍ଦ୍ର ଶୁକ୍ରପକ୍ଷରେ ଗୁରୁପକ୍ଷକୁ ଆଉ କୃଷ୍ଣପକ୍ଷରେ ଶନି ପକ୍ଷକୁ ଯାଇଥାଏ । ସେହି ଗ୍ରହଗୁଡ଼ିକର କାଳାଧିକାର ଅନୁସାରେ ଶୁକ୍ରପକ୍ଷ ୧୫ ଦିନରେ ମଣିଷ ଯୋଗ ଆଚରଣ କରୁଥିବା ସମୟରେ ରବି (ଆଦି), ସୋମ, ମଙ୍ଗଳ ଗୁରୁ ଦିନ

ଗୁଡ଼ିକରେ ଶରୀରର ଦକ୍ଷିଣ ଦିଗରେ ଜ୍ଞାନାଗ୍ନି ପ୍ରବେଶ କରିଥାଏ । ସେହିଭଳି କୃଷ୍ଣପକ୍ଷର ବୁଧ, ଶୁକ୍ର, ଶନି, ସୋମବାର ଗୁଡ଼ିକରେ ବାମ ଦିଗରେ ଜ୍ଞାନାଗ୍ନି ପ୍ରବେଶ କରିଥାଏ, ସେଥିଲାଗି ପୂର୍ବେ ଯୋଗାମାନେ ଯୋଗ ସମୟରେ ଯୋଗଦଣ୍ଡ ବ୍ୟବହାର କରୁଥିଲେ । ଜ୍ଞାନାଗ୍ନି ପ୍ରବେଶ କରୁଥିବା ଦିଗର ବିପରୀତ ଦିଗରେ ଯୋଗଦଣ୍ଡକୁ ଉପଯୋଗ କରୁଥିଲେ । ଯୋଗଦଣ୍ଡ ସହିତ ଚର୍ମାସନ ମଧ୍ୟ ବ୍ୟବହାର କରୁଥିଲେ । ଏବେ ସେହି ଚର୍ମାସନ କାହିଁକି ବ୍ୟବହାର କରୁଥିଲେ ତାହା ସହଜରେ ବୁଝିହେବ ।

ବ୍ରହ୍ମଯୋଗୀ ଯୋଗ ଆଚରଣ କରୁଥିବା ସମୟରେ ପ୍ରପଞ୍ଚର ଅଣୁ ଅଣୁରେ ବ୍ୟାପି ରହିଥିବା ଈଶ୍ଵରଶକ୍ତି ବା ପରମାତ୍ମାଶକ୍ତି ଜ୍ଞାନାଗ୍ନିରେ ବଦଳି, ଯୋଗୀ ଶରୀରର ବାମ କିମ୍ବା ଦକ୍ଷିଣ ଭାଗରେ ଅନୁକୂଳିତ ଦିନ ଅନୁସାରେ ପ୍ରବେଶ କରିଥାଏ । ଏହିଭଳି ଶରୀର ଭିତରେ କୌଣସି ଗୋଟିଏ କଡରୁ ବ୍ରହ୍ମନାଡୀ ଦ୍ଵାରା ପ୍ରବେଶ କରିଥାଏ । ଗୁଡ ପ୍ଳାନରୁ ଆରମ୍ଭକରି ମସ୍ତକ ପର୍ଯ୍ୟନ୍ତ ଶରୀରର ମଧ୍ୟରେ ଥିବା ମେରୁଦଣ୍ଡ ବା ବ୍ରହ୍ମନାଡୀ କୁହାଯାଉଥିବା ବଡ ନାଡୀର ଭୁକ୍ତ, କଣ୍ଠ, ହୃଦ୍ଘଣ୍ଟ, ନାଭି, ଲିଙ୍ଗ ଆଉ ଗୁଦପ୍ଳାନ ପର୍ଯ୍ୟନ୍ତ ଛଅଗୋଟି ନାଡୀକେନ୍ଦ୍ର ରହିଛି । ଶେଷରେ ଥିବା ସପ୍ତମ ନାଡୀକେନ୍ଦ୍ର ଭାବରେ ସବୁଠାରୁ ବଡ ନାଡୀକେନ୍ଦ୍ର ମସ୍ତକ ରହିଛି । ତଳେ ଥିବା ଛଅଗୋଟି ନାଡୀକେନ୍ଦ୍ରରେ ଜ୍ଞାନାଗ୍ନି ପ୍ରବେଶ କରିଥାଏ । ସେହିଭଳି ପ୍ରବେଶ କରିଥିବା ଜ୍ଞାନାଗ୍ନି ଉପରକୁ ଯାଇ ସପ୍ତମ ନାଡୀକେନ୍ଦ୍ରରେ ଜମାହୁଏ ଏବଂ ସେଠାରେ ସ୍ଫୁର୍ଣ୍ଣ ଭାବେ ଥିବା ସଞ୍ଚିତକର୍ମକୁ ଜାଳିଥାଏ । ଏହି ଅଗ୍ନି ଜଳୁଥାଏ ବୋଲି ସୂଚିତ କରାଇ ବଡ ଲୋକମାନେ ଦେବତା ମାନଙ୍କର ଚିତ୍ରପଟରେ ଏକ ଆଲୋକକୁ ଚିତ୍ରିତ କରିଥିଲେ । ଯୋଗୀ ଶରୀରର ଛଅଗୋଟି କେନ୍ଦ୍ରରେ ପ୍ରବେଶ କରୁଥିବା ଜ୍ଞାନାଗ୍ନି ଭିତରୁ ତଳ ଦିନିଭାଗରେ ପ୍ରବେଶ କରୁଥିବା ଅଧା ଶକ୍ତି ମାଧ୍ୟାକର୍ଷଣ ଶକ୍ତି ଦ୍ଵାରା ଭୂମି ଭିତରକୁ ଟାଣି ହୋଇଯାଏ । ତେଣୁ ଯୋଗୀ ଏଠାରେ ଅର୍ଜନ କରୁଥିବା ଜ୍ଞାନାଗ୍ନିରୁ ଅର୍ଦ୍ଧେକକୁ ନଷ୍ଟ କରିଦେଇଥାଏ । ଏହି ଜ୍ଞାନାଗ୍ନି ନଷ୍ଟ ନହେବାପାଇଁ ଯୋଗାମାନେ ଚର୍ମାସନ ବ୍ୟବହାର କରିଥିଲେ । ରବର ବିଦ୍ୟୁତ୍ ଶକ୍ତିର ନିରୋଧକ ହେବା ଭଳି, ଜ୍ଞାନଶକ୍ତିର ନିରୋଧକ ଚର୍ମା । ବିଦ୍ୟୁତ୍ ଶକ୍ତି ରବରକୁ ଡେଇଁ ଯାଇ ନପାରିବା ଭଳି ଜ୍ଞାନାଗ୍ନି ଚର୍ମାକୁ

ତେଜସ୍ଵୀରେ ନାହିଁ । ତେଣୁ ଯୋଗୀ ଆସନରେ ବସିବା ବେଳେ ଚର୍ମାସନ ବ୍ୟବହାର କରିବା ଦ୍ଵାରା ତଳ ଭାଗରେ ଥିବା ତିନି କେନ୍ଦ୍ରର ଶକ୍ତିକୁ ହରାଇ ନଥାଏ ଏବଂ ସମ୍ପୂର୍ଣ୍ଣ ଭାବରେ ଆହରଣ କରୁଥିବା ଶକ୍ତି ତାର ଶିରୋଭାଗରେ ପହଞ୍ଚି ସେଠାରେ ସଞ୍ଚିତ ହୋଇଥାଏ ।

ଯୋଗ ସମୟରେ ଶରୀରରେ ଜ୍ଞାନାଗ୍ନି ପ୍ରବେଶ କରିଥାଏ ବୋଲି ଜାଣିଥିବା ବଡ଼ମାନେ ବିଭିନ୍ନ ପ୍ରକାରର ଚର୍ମକୁ ବ୍ୟବହାର କରିଥିଲେ ବୋଲି ଜଣାଯାଏ । ଯୋଗୀ ଶରୀରର ନିରୋଧକ ଭାବରେ କୌଣସି ଜୀବରାଶିର ଚର୍ମ ରହିପାରେ ବୋଲି ଜାଣିହୁଏ । କୌଣସି ସଜୀବ କିମ୍ବା ନିର୍ଜୀବ ଶରୀରର ଚର୍ମ ଜ୍ଞାନାଗ୍ନିର ନିରୋଧକ ବୋଲି କହିବାପାଇଁ ଅନେକ ଆଧାର ମଧ୍ୟ ରହିଛି । ଉଦାହରଣ ସ୍ଵରୂପ ଶିବ ହାତୀଚର୍ମ, ହରିଣଚର୍ମ, ବାଘଚର୍ମ ଇତ୍ୟାଦି ଚର୍ମ ଧାରଣ କରିଥିବା ଅନେକ ଚିତ୍ରପଟରୁ ଦେଖିବାକୁ ମିଳିଥାଏ । ବିଷ୍ଣୁ ସାପଚର୍ମ ଉପରେ ରହି ଯୋଗ କରିଥିଲେ । ଶିବ ବୃଷଭ (ଷଣ୍ଢ) ଉପରେ ବସିଥିବା ଭଳି ଅନ୍ୟ ଦେବତାମାନେ ମଧ୍ୟ ନିଜ ନିଜର ବାହାନ ଭାବେ ନାନା ପଶୁ, ପକ୍ଷୀମାନଙ୍କ ଉପରେ ବସିଥିବାର ଜଣାଯାଏ । କେତେକ ବିଭିନ୍ନ ସ୍ଥାନକୁ ଯାତ୍ରା କରିବା ବେଳେ ଚର୍ମାସନକୁ ସାଥରେ ନେଇ ଯାଇଥାନ୍ତି, ତେଣୁ କୌଣସି ଚର୍ମ ଆସନ ଭାବେ ବ୍ୟବହୃତ ହୋଇପାରେ ବୋଲି ଜଣାଯାଉଛି ।

ଏହି ଶ୍ଳୋକରେ ଚର୍ମାସନ ବ୍ୟବହାର କରିବା ଉଚିତ୍ ବୋଲି କହିଛନ୍ତି ସିନା, ଅମ୍ବୁକ ଚର୍ମ ବ୍ୟବହାର କର ବୋଲି କହିନାହାନ୍ତି । କୃତ ବ୍ୟାଘ୍ରଚର୍ମ ଅପେକ୍ଷା ସାଧୁଜୀବ ହରିଣଚର୍ମ ବ୍ୟବହାର କରିବା ଉଚିତ୍ ବୋଲି କେତେକ କହିଛନ୍ତି । ଏହା କୌଣସି ନିୟମ ନୁହେଁ କି ଏହାର କୌଣସି ଆବଶ୍ୟକ ନାହିଁ । ତେଣୁ ଯୋଗ ପାଇଁ କୌଣସି ଚର୍ମର ବ୍ୟବହାର କରାଯାଇ ପାରିବ । ତାଛଡ଼ା ଚର୍ମ ଉପରେ ବସ ମଧ୍ୟ ବ୍ୟବହାର କରିବା ପାଇଁ ଏହି ଶ୍ଳୋକରେ କହିଛନ୍ତି । ଶୁଖିଲା ଚର୍ମ ଉପରେ ଶରୀରର ଲୋମ ମୋଡ଼ିହେବା ଦ୍ଵାରା ସ୍ଵଳ୍ପ କଷ୍ଟ ମଧ୍ୟ ଅନୁଭବ ହୋଇପାରେ, ତାହା ମଧ୍ୟ ନହେବା ପାଇଁ କୋମଳ ସୁତାବସ୍ତ୍ର ବ୍ୟବହାର କରିବା ଉଚିତ୍ ବୋଲି ଜାଣିହେଉଛି । ଏଥର ସାଧକର ଆସନ ଯୋଗାଡ଼ ଜାଣିଗଲେ । ଏହାପରେ ସାଧକ କ'ଣ କରେ ତାହା ପର ଶ୍ଳୋକରେ ଜାଣିବା ।

(୫) ଶ୍ଳୋକ, ୧୨ : ତତ୍ତ୍ୱେକାଗ୍ରଂ ମନଃକୃତ୍ୱା ଯତ ଚିତେନ୍ଦ୍ରିୟ କ୍ରିୟଃ ।

ଉପବିଶ୍ୟାସନେ ଯୁଞ୍ଜ୍ୟାଦ୍ ଯୋଗମାତ୍ମ ବିଶୁଦ୍ଧୟେ ॥

(ବ୍ରହ୍ମଯୋଗ)

ଭାବାର୍ଥ : ଆସନ ନିର୍ମାଣ କରି ତା ଉପରେ ବସି ମନକୁ ଏକାଗ୍ର କରି, ଇନ୍ଦ୍ରିୟ ଗୁଡ଼ିକର, ଚିତ୍ତର କାର୍ଯ୍ୟକୁ ସ୍ଥିର କରିଦେଇ ଆତ୍ମା ପ୍ରାପ୍ତି ପାଇଁ ବ୍ରହ୍ମଯୋଗ ଆଚରଣ କରିବା ଉଚିତ୍ ।

ବିବରଣୀ : ପ୍ରଥମ ଶ୍ଳୋକରେ କହିବା ଭଳି ସମାନ୍ତର ସ୍ଥଳରେ କୁଣ୍ଡଳ, ଚର୍ମ, ବସ୍ତ୍ରାଦି ବ୍ୟବହାର ପୂର୍ବକ ଆସନ ନିର୍ମାଣ କରି, ତା ଉପରେ ବସି, ମନକୁ ଏକାଗ୍ର କରିବା ଦ୍ୱାରା ଇନ୍ଦ୍ରିୟ ଗୁଡ଼ିକର କାର୍ଯ୍ୟ, ତାକୁ ଅନୁସରଣ କରୁଥିବା ବୁଦ୍ଧି ଏବଂ ଚିତ୍ତର କାର୍ଯ୍ୟ ସ୍ଥିର ହୋଇଯାଇଥାଏ । ଏହି ସ୍ଥିତି ଆସିବା ପରେ ଆତ୍ମା ପ୍ରାପ୍ତି ପାଇଁ ଯୋଗ ଆଚରଣ କରିବାକୁ ହୁଏ । ଏଠାରେ ମନକୁ ଏକାଗ୍ର କରିବା ଦ୍ୱାରା ବାହ୍ୟ ଇନ୍ଦ୍ରିୟ ଗୁଡ଼ିକଠାରୁ ଆରମ୍ଭକରି ଭିତରେ ଥିବା ଚିତ୍ତ ପର୍ଯ୍ୟନ୍ତ ସମସ୍ତେ ସ୍ଥିର ରହିଯାଇଥାନ୍ତି । ତେଣୁ ଏଠାରେ ମନକୁ ଏକାଗ୍ର କରିବା ମୁଖ୍ୟ ବିଷୟ । ଏହି ଏକାଗ୍ରତା ମନରେ କିପରି ଆସେ ଜାଣିବା ।

ମନ ବାହ୍ୟେନ୍ଦ୍ରିୟ ଗୁଡ଼ିକର ବିଷୟକୁ ସ୍ମୃତିରେ ଆଣିବା ବା ମନେ ପକାଇବା ତାର ଦ୍ୱିତୀୟ କାର୍ଯ୍ୟ ବୋଲି ଜାଣିଥିଲେ । ମନ ସକାଳରୁ ଆରମ୍ଭ କରି ରାତିରେ ଶୋଇବା ପର୍ଯ୍ୟନ୍ତ କୌଣସିନା କୌଣସି ବିଷୟକୁ ସ୍ମୃତିରେ ଦେଖାଇଥାଏ । ଘଟିଥିବା ଘଟଣା ବ୍ୟତୀତ ଘଟିନଥିବା ଘଟଣା, କେବେ ଦେଖୁ ନଥିବା ଦୃଶ୍ୟ, କେଉଁଠାରେ ଦେଖୁ ନଥିବା ଜନ୍ତୁ, ମନୁଷ୍ୟାଦିଙ୍କୁ ସ୍ମୃତିରେ (ମନୋଦୃଷ୍ଟି)ରେ ଦେଖାଇଥାଏ । ଏହିଭଳି ଦେଖୁଥିବା, ଦେଖୁ ନଥିବା, ଶୁଣିଥିବା, ଶୁଣିନଥିବା ବିଷୟଗୁଡ଼ିଏ କ୍ରମତ୍ୟୁତ ନହୋଇ ଆସିବା ଦ୍ୱାରା ଯୋଗୀ ବିଚଳିତ ହୋଇଯାଇଥାଏ । ଯଦି ଗୋଟିଏ ବିଷୟ ଆସିଲା ତାହା ମିନିଟ୍ ଦୁଇ ମିନିଟ୍ ବା କେତେ ମିନିଟ୍ ରହିବା ପରେ ସାଙ୍ଗେ ସାଙ୍ଗେ ଆଉଗୋଟିଏ ବିଷୟ ଆସିଥାଏ । କେବଳ ନିଦ୍ରା ବ୍ୟତୀତ ମନ ବିଷୟରେ ସବୁବେଳେ ସଞ୍ଚରଣ କରୁଥାଏ ।

ଏକ କହିଲେ ଗୋଟିଏ, ଅନେକ କହିଲେ ଏକରୁ ଅଧିକ । ଏକ ପରେ ଅର୍ଥାତ୍ ତଳେ ଦୁଇ, ତିନି ଇତ୍ୟାଦି କୁମାନୁୟରେ ସଂଖ୍ୟାଗୁଡ଼ିଏ ଆସିଥାଏ । ଏକ (୧)ର ଉପରେ କିଛି ନଥାଏ ଅର୍ଥାତ୍ ଶୂନ୍ୟ ଥାଏ । ତେଣୁ ଏକାଗ୍ରତା କହିଲେ ଏକ(୧)ର ଅଗ୍ରରେ ଥିବା ଶୂନ୍ୟ । ଶ୍ଳୋକରେ ମନକୁ ଏକାଗ୍ର କରିବା ଉଚିତ୍ କହିବାକୁ ଯାଇ “ଏକାଗ୍ରଂ ମନଃ” ବୋଲି କହିଛନ୍ତି । କୌଣସି ସଂକଳ୍ପ ନଥିବା ଶୂନ୍ୟସ୍ଥିତି ପର୍ଯ୍ୟନ୍ତ ମନକୁ ନେଇଯିବା ବେଳେ ବୁଦ୍ଧିରେ ବିଚାର କରିବା ପାଇଁ ଆଉ କିଛି ନଥାଏ । ଠିକ୍ ଏହି ସମୟରେ ଲଭ୍ୟ ହେଉଥିବା ଆତ୍ମାପାଇଁ ଯୋଗୀ ଚେଷ୍ଟା କରିବା ଉଚିତ୍ । ବ୍ରହ୍ମଯୋଗୀ ଆଉ କିଭଳି ଥାଏ ତାହା ତଳ ଶ୍ଳୋକରୁ ଜାଣିବା ।

(୫) ଶ୍ଳୋକ, ୧୩: ସମଂ କାୟଶିରୋଗ୍ରୀବଂ ଧାରୟନ୍ନୃଚଳଂ ସ୍ଥିରଃ ।

ସଂପ୍ରେକ୍ଷ୍ୟ ନାସିକାଗ୍ର ସ୍ତ ଦିଶ୍ଵାଂନୁବଲୋକୟନ୍ ॥

(ବ୍ରହ୍ମଯୋଗ)

ଭାବାର୍ଥ : ଶରୀର, ମୁଣ୍ଡ, କଣ୍ଠକୁ ସମାନ ଭାବେ ଅଚଳ ରଖି, ଦୃଷ୍ଟିକୁ ନାସାଗ୍ରରେ ସ୍ଥିର କରି କୌଣସି ପାର୍ଶ୍ଵକୁ ନରହିଁ ବସିବାକୁ ହୋଇଥାଏ ।

ବିବରଣୀ : ଶରୀରର ପଛଭାଗ (ପିଠି), କଣ୍ଠ, ମୁଣ୍ଡକୁ ଭୂମିରୁ ଉପରକୁ ସଳଖ ରଖି, ହଲଚଲ୍ ନହୋଇ ଯୋଗ ସାଧନାରେ ବସି ରହିବା ଉଚିତ୍ । ପିଠି ଭାଗ, କଣ୍ଠ ଏବଂ ମୁଣ୍ଡ ସିଧା ନରହି ବକ୍ତ ରହିବା ଦ୍ଵାରା ମେରୁଦଣ୍ଡ ମଧ୍ୟ ବକ୍ତ ରହିଥାଏ, ତଦ୍ଵାରା ଛଅଗୋଟି କେନ୍ଦ୍ରରେ ପ୍ରବେଶ କରୁଥିବା ଜ୍ଞାନାଗ୍ନି ପ୍ରବେଶ କରିବାରେ ଅବରୋଧ ହୋଇଥାଏ, ତେଣୁ ସମ୍ପୂର୍ଣ୍ଣ ଜ୍ଞାନାଗ୍ନି ପ୍ରବେଶ କରିପାରି ନଥାଏ । ମେରୁଦଣ୍ଡ ସଳଖ ରହିବା ଦ୍ଵାରା ଜ୍ଞାନାଗ୍ନି ସପ୍ତମ କେନ୍ଦ୍ରକୁ ସହଜରେ ପ୍ରବେଶ କରିଥାଏ । ସେଥିଲାଗି ଏଭଳି ବସିବା ଉଚିତ୍ ବୋଲି କହିଛନ୍ତି । ଏହି ଆସନକୁ ପଦ୍ମାସନ ମଧ୍ୟ କୁହାଯାଏ । ସାଧକ ପଦ୍ମାସନରେ ବସି ନାସାଗ୍ର ବା ଭ୍ରୁକେନ୍ଦ୍ରକୁ ଦୃଷ୍ଟିଦେଲେ ମନ କୌଣସି ପାର୍ଶ୍ଵ ବିଷୟକୁ ନଯାଇ ସ୍ଥିର ରହେ । ଏପରି ବ୍ୟକ୍ତି ଆଉ କିପରି ଥାଏ ଏବେ ଜାଣିବା ।

(୫) ଶ୍ଳୋକ, ୧୪: ପ୍ରଶାନ୍ତତା ବିଗତଭିଃ ବ୍ରହ୍ମଚାରିବ୍ରତେ ସ୍ଥିତଃ ।

ମନଃ ସଂଯମ୍ୟ ମଚିତ୍ତୋ ଯୁକ୍ତ ଆସୀତ ମପୁର ॥

(ବ୍ରହ୍ମଯୋଗ)

ଭାବାର୍ଥ : ପ୍ରଶାନ୍ତତାର ସହିତ, ବ୍ରହ୍ମଚରୀ ବ୍ରତଯୁକ୍ତ ହୋଇ, ଭୟହୀନ ଭାବରେ, ଆତ୍ମାଠାରେ ଚିତ୍ତ ରଖି ମନକୁ ସ୍ଥିର କରି ବସିବାକୁ ହେବ ।

ବିବରଣୀ : ବାସ୍ତବରେ ଶାନ୍ତ କହିଲେ ଗୁଣହୀନ ହୋଇ ରହିବା । ସେହି ଅର୍ଥରେ ପ୍ରଶାନ୍ତତା ପ୍ରାପ୍ତର କୌଣସି ଭୟ ନଥାଏ । ବ୍ରହ୍ମର ଆଚରଣ ତାର ଦୀକ୍ଷା ହୋଇଯାଇଥାଏ, ତାର ମନ ସ୍ଥିର ହୋଇ ସେଥିରେ କୌଣସି ବିଷୟ ନରହିବା ଦ୍ୱାରା ଚିତ୍ତ ମଧ୍ୟ ସ୍ଥିର ହୋଇଯାଇଥାଏ । ବ୍ରହ୍ମଯୋଗୀ ଏହିଭଳି ମନ ଦ୍ୱାରା ଆତ୍ମାନୁଭବ ପାଇଥାଏ ।

(୫) ଶ୍ଳୋକ, ୧୫: ଯୁଞ୍ଜନ୍ତେଷ୍ଠ ସଦାଃଃମ୍ଭାନ୍ ଯୋଗୀ ନିୟତ ମାନସଃ ।

ଶାନ୍ତି ନିର୍ବାଣପରମାଂ ମତ୍ସଂସ୍ଥାମଧୁଗଚ୍ଛତି ॥

(ବ୍ରହ୍ମଯୋଗ)

ଭାବାର୍ଥ : ଯୋଗୀ ସବୁବେଳେ ମନକୁ ଶାସନ କରିପାରିବା ଭଳି ରହି ମୁଁ ଅନୁଗ୍ରହ କରୁଥିବା ମୋକ୍ଷ ନାମକ ଶାନ୍ତିକୁ ପାଇପାରିଥାଏ ।

ବିବରଣୀ : ଯିଏ ବ୍ରହ୍ମଯୋଗୀ ସେ କେତେବେଳେ କେମିତି କିମ୍ବା ସବୁବେଳେ ମନକୁ ସ୍ୱାଧୀନ କରି ଆତ୍ମାକୁ ଅନୁଭବ କରୁଥାଏ, ସେ କିଛିକାଳ ପରେ ଅର୍ଥାତ୍ ତାର କର୍ମ ଶେଷ ହୋଇଯିବା ପରେ ଶରୀରକୁ ଛାଡି ମୋକ୍ଷ ପାଇଥାଏ, ସେ ଆଉ ଜନ୍ମ ନ ହୋଇ ପରମାତ୍ମାରେ ଲୀନ ହୋଇ ଶାଶ୍ୱତ ଶାନ୍ତି ପାଇଥାଏ ।

(୫) ଶ୍ଳୋକ, ୧୬: ନାତ୍ୟଶ୍ୱତସ୍ତୁ ଯୋଗୋଽସ୍ତି ନ ଚୈକାନ୍ତମନଶ୍ଚତଃ ।

ନ ଚୂତିଷ୍ପଦ୍ମଶୀଳସ୍ୟ ଜାଗ୍ରତୋ ନୈବ ଚାର୍ଜୁନ ! ॥

(ବ୍ରହ୍ମଯୋଗ)

ଭାବାର୍ଥ : ଯିଏ ଅଧିକ ଖାଏ, ଅଧିକ ଉପବାସ ରହେ, ଅଧିକ ଶୋଇଥାଏ, ଅଯଥା ଜାଗ୍ରତ ରହିଥାଏ ସେ ବ୍ରହ୍ମଯୋଗ ଆଚରଣ କରିପାରେ ନାହିଁ ।

(୫) ଶ୍ଳୋକ, ୧୭: ଯୁକ୍ତାହାର ବିହାରସ୍ୟ ଯୁକ୍ତ ଚେଷ୍ଟସ୍ୟ କର୍ମଷୁ ।

ଯୁକ୍ତ ସ୍ୱପ୍ନାବବୋଧସ୍ୟ ଯୋଗୋ ଭବତି ଦୁଃଖହା ॥

(ବ୍ରହ୍ମଯୋଗ)

ଭାବାର୍ଥ : ମିତଭୋଜନ, ମିତକାର୍ଯ୍ୟ, ମିତନିଦ୍ରା, ଜାଗ୍ରତାଦି ଆଚରଣ କରୁଥିବା ପାତ୍ର ବ୍ରହ୍ମଯୋଗ ପ୍ରାପ୍ତ ହୋଇଥାଏ, ସେ ଦୁଃଖ ପାଇନଥାଏ ।

(୫) ଶ୍ଳୋକ, ୧୮: ଯଦା ବିନୟତଂ ଚିତ୍ତ ମାତ୍ମାନେ୍ୟବାଃବଚିଷ୍ଟତେ ।

ନିଶ୍ଚହଃ ସର୍ବକାମେଭ୍ୟା ଯୁକ୍ତ ଇତ୍ୟୁଚ୍ୟତେ ତଦା ॥

(ବ୍ରହ୍ମଯୋଗ)

ଭାବାର୍ଥ : ଯଦି ନିୟମିତ ଭାବରେ ଚିତ୍ତକୁ ଆତ୍ମାରେ ସ୍ଥିର ରଖିପାରିଥାଏ, ସେ କାମନାହୀନ ହୋଇ, ଆତ୍ମା ଧ୍ୟାନରେ ରହି, ଯୋଗ ପ୍ରାପ୍ତ ହୁଏ ।

(୫) ଶ୍ଳୋକ, ୧୯: ଯଥା ଦାପୋ ନିବାଉସ୍ତୋ ନେଳାତେ ସୋପମାସ୍ମୃତା ।

ଯୋଗିନୋ ଯତ ଚିତ୍ତସ୍ୟ ଯୁଞ୍ଜତୋ ଯୋଗମାତ୍ମନଃ ॥

(ବ୍ରହ୍ମଯୋଗ)

ଭାବାର୍ଥ : ସ୍ୱାଧ୍ୟାନ ଚିତ୍ତ ହୋଇଥିବା ଯୋଗୀଯୁକ୍ତ ଜୀବର ଉପମା ଭାବେ ପବନ ନଥିବା ସ୍ଥାନରେ ଜଳୁଥିବା ଦୀପକୁ ନେଇପାରିବା ।

ବିବରଣୀ : ମନ, ବୁଦ୍ଧି, ଚିତ୍ତ ଭିତରୁ କିଛି ଗୋଟିଏ ସ୍ଥିର ହୋଇଗଲେ ଅନ୍ୟଗୁଡ଼ିକର ସମ୍ପର୍କ ମଧ୍ୟ ତୁଟିଯାଇଥାଏ । ସ୍ୱାଧ୍ୟାନଚେତାକୁ ସ୍ୱାଧ୍ୟାନମନା ବୋଲି କହିପାରିବା । ଏହି ଶ୍ଳୋକରେ ସ୍ଥିରଚିତ୍ତ ବିଶିଷ୍ଟ ଯୋଗୀ କହିଛନ୍ତି ଅର୍ଥାତ୍ ଯୋଗୀର ମନ ମଧ୍ୟ ସ୍ଥିର ଥାଏ ବୋଲି ଜାଣିବା ଉଚିତ୍ । ମନ ସଙ୍କଳ୍ପ ବିକଳରେ ଥିବାବେଳେ ବୁଦ୍ଧି, ଚିତ୍ତର କାର୍ଯ୍ୟ ମଧ୍ୟ ଥାଏ । ମନର କାର୍ଯ୍ୟ ନଥିଲେ ଏ ବୁଦ୍ଧଚରି ମଧ୍ୟ କାର୍ଯ୍ୟ ନଥାଏ । ସେହିଭଳି ବାହ୍ୟ ଜ୍ଞାନ, କର୍ମୋଦ୍ରିୟାଦିର କାର୍ଯ୍ୟ ମଧ୍ୟ ନଥାଏ । ଏକଥା ଆଗରୁ ମଧ୍ୟ କୁହାଯାଇଛି ।

ସାଧାରଣତଃ ଶରୀରର ମନ କାର୍ଯ୍ୟ କରୁଥିବା ଜୀବାତ୍ମା ପ୍ରତ୍ୟେକ କ୍ଷଣରେ ବାହାରୁ ଆସୁଥିବା ଏବଂ ମନ ଜଣାଇ ଦେଉଥିବା ବିଷୟର ମାନାବମାନ, ଦୁଃଖ ସୁଖ, ଶୀତୋଷ୍ଣାଦିରୁ ଆସୁଥିବା ଅନୁଭୂତିକୁ ଅନୁଭବ କରିଥାଏ । ସବୁଦିଗରୁ ବହୁଥିବା ପବନରେ ଦୀପ ଜଳିବା ଭଳି ଅନେକ ବିଷୟ ସମକ୍ଷୀୟ ଦୁଃଖସୁଖାଦି ପ୍ରଭାବ ଯୋଗୀକୁ ବିଚଳିତ ହୋଇଥାଏ । ବ୍ରହ୍ମଯୋଗ ପ୍ରାପ୍ତ ହୋଇ ମନ ଦ୍ଵାରା ତା ପାଖରେ କୌଣସି ବିଷୟ ପହଞ୍ଚିପାରୁ ନଥିବା ବେଳେ, ସେ ପ୍ରଶାନ୍ତତା ପ୍ରାପ୍ତ ହୋଇ ପବନ ବହୁନଥିବା ସ୍ଥାନରେ ଦୀପ ଜଳୁଥିବା ଭଳି ରହିଥାଏ । ବ୍ରହ୍ମଯୋଗ ପ୍ରାପ୍ତ ହୋଇଥିବା ଯୋଗୀ ଆଉ କିପରିଥାଏ ଜାଣିବା ।

(୫) ଶ୍ଳୋକ,୨୦: ଯତ୍ରୋ ପରମତେ ଚିତ୍ତଂ ନିରୁଦ୍ଧଂ ଯୋଗ ସେବୟା ।

ଯତ୍ରଚୈବାତ୍ମାନାମ୍ନାନଂ ପଶ୍ୟନ୍ନାତ୍ମନି ତୁଷ୍ୟତି ॥

(ବ୍ରହ୍ମଯୋଗ)

ଭାବାର୍ଥ : ଯୋଗ ଆଚରଣରେ ଚିତ୍ତର କାର୍ଯ୍ୟ ନ ରହିବା ବେଳେ ଜୀବାତ୍ମା ଆତ୍ମାକୁ ଦେଖି ଆତ୍ମାନନ୍ଦ ଅନୁଭବ କରିଥାଏ ।

ବିବରଣୀ : ବ୍ରହ୍ମଯୋଗ ଆଚରଣ ହେବାବେଳେ ଶରୀରର ସମସ୍ତ କାର୍ଯ୍ୟ ଅଟକି ଯାଇଥାଏ । ନିଦ୍ରା ବ୍ୟତୀତ ବାକି ସବୁ ସମୟରେ ବୁଦ୍ଧି, ଚିତ୍ତ ଏବଂ ଜୀବପାଇଁ କୌଣସିନାକୌଣସି ବିଷୟ ଆଣି ଯୋଗାଇବା ମନର କାର୍ଯ୍ୟ । ମାନବର ଜୀବନକାଳ ମୁଖ୍ୟତଃ ଚାରି ଭାଗରେ ବିଭକ୍ତ ହୋଇ ରହିଛି । ତାହା ହେଲା ୧) ନିଦ୍ରା ୨) ଜାଗ୍ରତ ୩) ସ୍ଵପ୍ନ ୪) ଯୋଗ । ନିଦ୍ରାରେ ମନର କାର୍ଯ୍ୟ ନଥାଏ । ଜାଗ୍ରତାବସ୍ଥାରେ ମନ, ଇନ୍ଦ୍ରିୟାଦି କାର୍ଯ୍ୟ କରିଥାନ୍ତି, ଏହା ସମସ୍ତେ ଜାଣିଥିବା ବିଷୟ । ସ୍ଵପ୍ନରେ ବାହ୍ୟ କର୍ମେନ୍ଦ୍ରିୟ ଗୁଡିକ ବ୍ୟତୀତ ଆଉ ସବୁଗୁଡିକ କାର୍ଯ୍ୟ କରୁଥାନ୍ତି । ବ୍ରହ୍ମଯୋଗରେ ସମସ୍ତ ଶରୀରଭାଗ ସ୍ଥିର ରହିଯାଇଥିଲେ ମଧ୍ୟ ମନ, ବୁଦ୍ଧି, ଚିତ୍ତ, ଜୀବ ଜାଗ୍ରତ ଅବସ୍ଥାରେ ଥାଆନ୍ତି । ମନ ବାହ୍ୟ ବିଷୟଗୁଡିକ ଆଣିବା ଛାଡିଦେଇଥାଏ ସିନା ତାର ସ୍ମୃତିରେ ଥିବା ବିଷୟ ଗୁଡିକୁ ଜଣାଇଥାଏ । ବ୍ରହ୍ମଯୋଗରେ କେବଳ ଆତ୍ମା ବ୍ୟତୀତ ମନ ପାଇଁ ଆଉ କିଛି ନଥାଏ, ତେଣୁ ମନ ଆତ୍ମାବିଷୟକୁ ନେଇ

ରୁଦ୍ଧି, ଚିତ୍ତ ଏବଂ ଜୀବକୁ ଜଣାଇଥାଏ, ସେତେବେଳେ ଜୀବାତ୍ମା ତାର ମନ ଦ୍ଵାରା ଆତ୍ମାକୁ ଦେଖିପାରିଥାଏ । ମଝିରେ ମନ ନଥିଲେ ଜୀବାତ୍ମା ଆତ୍ମାକୁ ସିଧା ଦେଖିପାରି ନଥାଏ । ଜୀବାତ୍ମା ମନ ଦ୍ଵାରା ଦେଖେ ଅର୍ଥାତ୍ ମନୋଦୃଷ୍ଟି ଦ୍ଵାରା ଆତ୍ମାକୁ ଦେଖିଥାଏ ବୋଲି ଗ୍ରହଣ କରିବା ଉଚିତ୍ । ଯୋଗରେ ଜୀବାତ୍ମା ମନ ଯୋଗାଇଦେଉଥିବା ଆତ୍ମାନୁଭୂତିକୁ ରୁଦ୍ଧି ଦ୍ଵାରା ପାଇଥାଏ, ସେହି ସମୟରେ ଜୀବାତ୍ମା ଆତ୍ମାର ଅନୁଭୂତିକୁ, ତାର ଆନନ୍ଦକୁ ପାଇଥାଏ ।

(୫) ଶ୍ଳୋକ, ୨୧ : ସୁଖମାତ୍ୟକ୍ତିକଂ ଯତଦୁଦ୍ଧିଗ୍ରାହ୍ୟ ମତୀହିୟଃମ୍ ।

ବେତ୍ତି ଯତ୍ର ନ ଚୈବାୟଂ ସ୍ଥିତଶ୍ଚଲତି ତତ୍ତତଃ ॥

(ବ୍ରହ୍ମଯୋଗ)

ଭାବାର୍ଥ : ଅନନ୍ତ ସୁଖ ଇହିୟାତୀତ, ତାହା କେବଳ ରୁଦ୍ଧି ଗ୍ରହଣ କରି-ପାରେ, ତାହା ଜାଣିଥିବା ପାତ୍ର ସେଥିରୁ ବାହାରକୁ ନଆସି ନିଶ୍ଚଳ ରହେ ।

ବିବରଣୀ : ବ୍ରହ୍ମଯୋଗରେ ମନ ଜୀବକୁ ଯୋଗାଇ ଦେଉଥିବା ଆତ୍ମାସୁଖ ବାହ୍ୟ ଜ୍ଞାନେହିୟଗୁଡ଼ିକ ଗ୍ରହଣ କରିପାରି ନଥାନ୍ତି । ଆତ୍ମାସୁଖ ଅଦୃଶ୍ୟ, ଦେଖୁଥିବା କୌଣସି ଦୃଶ୍ୟସୁଖ ତା ସହିତ ସମାନ ନୁହେଁ । ଆଖି, ନାକ, କାନ ଇତ୍ୟାଦି ଦେଉଥିବା ସୁଖଗୁଡ଼ିକଠାରୁ ଅତୀତଭାବେ ଥାଏ ଆତ୍ମାସୁଖ । ଇହିୟଗୁଡ଼ିକ କେବଳ ବିଷୟଜ୍ଞାନ ଏବଂ ତାର ସୁଖ ଯୋଗାଇ ପାରନ୍ତି । ଜ୍ଞାନେହିୟ ଗୁଡ଼ିକଠାରୁ ଉନ୍ନତ ରୁଦ୍ଧି କେବଳ ତାହା ଗ୍ରହଣ କରିପାରିଥାଏ, ମନ ଯୋଗାଇ ଦେଉଥିବା ଆତ୍ମାସୁଖକୁ ଗ୍ରହଣ କରି ତାର ସାରାଂଶକୁ ସବିବରଣ ଜାଣିଥାଏ । ଜନ୍ମଠାରୁ ନିତ୍ୟ ଅନୁଭବ କରୁଥିବା ଇହିୟ ସୁଖଠାରୁ ଆତ୍ମାସୁଖ ସ୍ଵତନ୍ତ୍ର ଏବଂ ଅନନ୍ତସୁଖ ବୋଲି ରୁଦ୍ଧି ଗ୍ରହଣ କରି, ଜୀବାତ୍ମାକୁ ଜଣାଇବା ଦ୍ଵାରା ଜୀବ ସ୍ଥିର ଭାବରେ ସେହି ସୁଖକୁ ପାଉଥିବାରୁ ଏ ପର୍ଯ୍ୟନ୍ତ ସେ କେବେ ଅନୁଭବ କରିନଥିବା ଅଭୂତ ସୁଖକୁ ସେ ସେତେବେଳେ ମହାନ ବୋଲି ଭାବିଥାଏ ।

(୫) ଶ୍ଳୋକ, ୨୨ : ଯଂ ଲକ୍ଷ୍ମିବା ଚାପରଂ ଲାଭଂ ମନ୍ୟତେ ନାଧିକଂ ତତଃ ।

ଯସ୍ମିନ୍ ସ୍ଥିତୋ ନ ଦୁଃଖେନ ଗୁରୁଶାପି ବିଚାଲ୍ୟତେ ॥

(ବ୍ରହ୍ମଯୋଗ)

(୫) ଶ୍ଳୋକ, ୨୩: ତଂ ବିଦ୍ୟା ଦୁଃଖସଂଯୋଗବିଯୋଗଂ ଯୋଗସଂଗୀତମ୍ ।

ସ ନିଶ୍ଚୟେନ ଯୋକ୍ତବ୍ୟୋ ଯୋଗୋଽନିର୍ବିଷ୍ଣୁ ଚେତସା ॥

(ବ୍ରହ୍ମଯୋଗ)

ଭାବାର୍ଥ : ତାକୁ ଯାହା ମିଳିଛି, ତା ଭିତରେ ଅନ୍ୟଗୁଡ଼ିକ ଅପେକ୍ଷା ଯାହା ଅଧିକ ଲାଭଦାୟକ ବୋଧ ହେଉଛି, ବଡ଼ ଦୁଃଖର ସମ୍ମୁଖୀନ ହେଉଥିଲେ ମଧ୍ୟ ଯେଉଁ ସ୍ଥିତି ତାକୁ ବିଚଳିତ ନକରୁଛି, ଯାହା ଦ୍ଵାରା ତାର ଦୁଃଖ ରହୁନାହିଁ, ତାହାର ନାମ ବ୍ରହ୍ମଯୋଗ ବୋଲି ଜାଣି । ଏହି ଯୋଗର ସାରାଂଶକୁ ଯିଏ ଜାଣିଯାଇଥାଏ ସେ ବ୍ୟାକୁଳ ନହୋଇ ବ୍ରହ୍ମଯୋଗ ଆଚରଣ କରିଥାଏ ।

ବିବରଣୀ : ଶରୀର ଭିତରେ ଥିବା ଜୀବ ପାଖରେ ପହଞ୍ଚୁଥିବା ବିଷୟ ସୁଖଗୁଡ଼ିକୁ ତୁଳନା କଲେ ଆତ୍ମାସୁଖଠାରୁ କୌଣସି ଇତର ସୁଖ ଅଧିକ ହୋଇ ନଥାଏ । ବ୍ରହ୍ମଯୋଗ ଆଚରଣ କରିବା ସମୟରେ ବାହାରେ ଛୋଟ, ବଡ଼ ଦୁଃଖଦ ବିଷୟ ଗୁଡ଼ିଏ ଉପୁଜୁଥିଲେ ମଧ୍ୟ ବିଷୟଗୁଡ଼ିକ ତା ପାଖରେ ପହଞ୍ଚି ତାକୁ ବିଚଳିତ କରିନଥାଏ, କାରଣ ଏହି ଯୋଗରେ ଦୁଃଖ ସଂଯୋଗର ନାମ ହିଁ ନାହିଁ । ଏହି ଯୋଗରେ ଥିବା ପର୍ଯ୍ୟନ୍ତ ଦୁଃଖ ତ ନଥାଏ, ଅପରିମିତ ଅକ୍ଷୟ ଆନନ୍ଦ ମିଳିଥାଏ । ଏହି ବିଷୟ ଜାଣିଥିବା ବ୍ୟକ୍ତି କେବେ ବ୍ୟାକୁଳ ନହୋଇ ଏହି ବ୍ରହ୍ମଯୋଗ ଆଚରଣ କରିଥାଏ ।

(୫) ଶ୍ଳୋକ, ୨୪: ସଂକଳ୍ପ ପ୍ରଭବାନ୍ କାମଂସ୍ତ୍ୟକ୍ତ୍ଵା ସର୍ବାନଶେଷତଃ ।

ମନସୈବୋଦ୍ଘିୟଗ୍ରାମଂ ବିନିୟମ୍ୟ ସମନ୍ତତଃ ॥

(ବ୍ରହ୍ମଯୋଗ)

(୫) ଶ୍ଳୋକ, ୨୫: ଶନୈଃ ଶନୈରୁପରମେଭୁଦ୍ୟା ଧୃତି ଗୃହୀତ ଯା ।

ଆତ୍ମାସଂସ୍ଥା ମନଃ କୃତ୍ଵା ନ କିଂଚିଦପି ଚିନ୍ତୟେତ୍ ॥

(ବ୍ରହ୍ମଯୋଗ)

ଭାବାର୍ଥ : ମନୋସଙ୍କଳ୍ପ ଦ୍ଵାରା ସମ୍ଭବ ହେଉଥିବା ଆଶାଦି ଗୁଣଗୁଡ଼ିକୁ ନଥିବା ଭଳି କରି, ଇନ୍ଦ୍ରିୟବିଷୟ ଗୁଡ଼ିକରୁ ମନକୁ ନିଗ୍ରହ କରି ଏବଂ ବୁଦ୍ଧି ଦ୍ଵାରା ଧିରେ ଧିରେ ମନକୁ ବିଷୟ ଗୁଡ଼ିକଠାରୁ ଦୂରାଇ ଆତ୍ମାରେ ଲଗ୍ନ କରିବା ଉଚିତ୍ ।

ବିବରଣୀ : ବିଚର ବେଳେ ଗୁଣ ବିଷୟଗୁଡ଼ିକୁ ଉତ୍ତେଜିତ କରିବା ମନର ଗୋଟିଏ କାର୍ଯ୍ୟ ହୋଇଥିବା ବେଳେ, ବାହ୍ୟ ଇନ୍ଦ୍ରିୟ ବିଷୟଗୁଡ଼ିକୁ ଜଣାଇବା ମନର ଦ୍ଵିତୀୟ କାର୍ଯ୍ୟ ବୋଲି ଆଗରୁ ଜାଣିଛେ । ଧୈର୍ଯ୍ୟ ଯୁକ୍ତ ବୁଦ୍ଧି ଦ୍ଵାରା ମନକୁ ଧିରେ ଧିରେ ଇନ୍ଦ୍ରିୟ ବିଷୟଗୁଡ଼ିକରୁ ଏବଂ ସଙ୍କଳ୍ପ ଗୁଡ଼ିକରୁ ଫେରାଇ ଆଣିବା ଉଚିତ୍ । ବାରମ୍ବାର ବିଚଳିତ ହେବା ମନର ସ୍ଵଭାବ । ଅତ୍ୟଧିକ ଚଞ୍ଚଳ ହେବାବେଳେ ଅଧର୍ଯ୍ୟ ନହୋଇ, ବାରମ୍ବାର ମନକୁ ହୀତବୋଧ କରି ବିଷୟଗୁଡ଼ିକରୁ ଫେରାଇ ଆଣିବା ପାଇଁ ଚେଷ୍ଟା କରିବାକୁ ପଡ଼ିଥାଏ । ମନର ଦ୍ଵିତୀୟ କାର୍ଯ୍ୟ ହୋଇଥିବା ସଙ୍କଳ୍ପ ଗୁଡ଼ିକୁ ନଥିବା ଭଳି କରିବା ଅତି କଷ୍ଟକର ବ୍ୟାପାର ।

(୫) ଶ୍ଳୋକ, ୨୭: ଯତୋ ଯତୋ ନିଶ୍ଚଳତି ମନଶ୍ଚଂଚଳ ମସ୍ମିରମ୍ ।

ତତସ୍ତତୋ ନିୟମେପିତ ଦାମ୍ଭନେଏବ ବଶଂ ନୟେତ୍ ॥

(ବ୍ରହ୍ମଯୋଗ)

ଭାବାର୍ଥ : ଅସ୍ଥିର, ଅଧିକ ଚଞ୍ଚଳ ମନ ଯେଉଁ ଦିଗକୁ ଦୌଡ଼ିଥାଏ, ସେହି ଦିଗରୁ ତାକୁ ନିଗ୍ରହ କରି ଫେରାଇଆଣି ଆତ୍ମାରେ ଲଗ୍ନ କରିବା ଉଚିତ୍ ।

ବିବରଣୀ : ମନ ଅଧିକ ଚଞ୍ଚଳ ଏବଂ ଦୃଢ଼ । ପରମ ନୀଳ ବିଷୟଗୁଡ଼ିକୁ ଆଣି ଆସୁଥିବା ଅତି ନିକୃଷ୍ଟ । ତା ବାବଦରେ ଯୋଗୀ ବେମନ -

କୁକୁର ଭକ୍ଷକ ଗୁରୁ ହୋଇଥାଏ

ସୂକର ଭକ୍ଷକ ଯୋଗୀରେ ଗଣା ।

କୁଞ୍ଜର ଭକ୍ଷକ ମହା ସୁଜ୍ଞାନୀରେ

ବିଶ୍ଵଧାଉରୀମା ଶୁଣରେ ବେମା ॥

ବୋଲି କହିଛନ୍ତି । ଅର୍ଥାତ୍ ଆମ ଶରୀରରେ ମନ କୁକୁର ଭଳି ଅତି ଚଞ୍ଚଳ । ଗୋଟିଏ କ୍ଷଣ ମଧ୍ୟ ସ୍ଥିର ନରହି ବାରଘର ବୁଲିବା ଭଳି ମନ ନାନା ବିଷୟ ଉପରେ ବିଚରଣ କରିଥାଏ । କୁକୁର ଭଳି ଚଞ୍ଚଳ ମନକୁ ଯିଏ ଜୟ କରିଥାଏ

ସେ ଗୁରୁ ସମାନ । ଗୁରୁ ମନକୁ ଜୟ କରିଥାଏ, ଏହି ବିଷୟ କହିବାକୁ ଯାଇ, ଯୋଗୀ ବେମନ କୁକୁର ଭକ୍ଷକକୁ ଗୁରୁ କହିଛନ୍ତି ।

ମନ ଚଞ୍ଚଳ ହେବା ବ୍ୟତୀତ ପରମନୀଳ ବିଷୟରେ ବିଚରଣ କରିଥାଏ ତେଣୁ ତାକୁ ଘୁଷୁରୀ ସମାନ ତୁଳନା କରି, ତାକୁ ଜିତିଥିବା ବ୍ୟକ୍ତିକୁ ଯୋଗୀ ସହିତ ତୁଳନା କରିବାକୁ ଯାଇ ଘୁଷୁରୀ ଭକ୍ଷକକୁ ଯୋଗୀ କହିଛନ୍ତି ।

ମନ ଅତି ଚଞ୍ଚଳ, ନୀଳ ହେବା ବ୍ୟତୀତ ଅତି ଦୃଢ଼ ମଧ୍ୟ, ତାକୁ ଜିତିବାକୁ ଯେତେ ଚେଷ୍ଟାକଲେ ମଧ୍ୟ ସେ ଅତି ସହଜରେ ବଶୀଭୂତ ହୋଇନଥାଏ । ବଳ ପୂର୍ବକ ତାକୁ ଅଟକାଇବାକୁ ଯେତେଚେଷ୍ଟା କଲେ ମଧ୍ୟ ସେ ଝଲିଯାଇଥାଏ । ମନ ଅତି ବଳଶାଳୀ ବୋଲି ତାକୁ କୁଞ୍ଜର (ହାତୀ) ସହିତ ତୁଳନା କରି, ବଳଶାଳୀ ମନକୁ ଜୟ କରିଥିବା ପାତ୍ର ଯେ ସୁଜ୍ଞାନୀ, ତାହା କହିବାକୁ ଯାଇ କୁଞ୍ଜର ଭକ୍ଷକ ବଡ଼ ସୁଜ୍ଞାନୀ ବୋଲି ତୁଳନାତ୍ମକ ପଦ୍ୟ ଲେଖିଛନ୍ତି ।

ମନ ଅତି ଚଞ୍ଚଳ ହୋଇଥିବାରୁ କୁକୁର ଭଳି, ଅତିନୀଳ ହୋଇଥିବାରୁ ଘୁଷୁରୀ ଭଳି, ବଳଶାଳୀ ହୋଇଥିବାରୁ ହାତୀ ଭଳି ବର୍ଣ୍ଣନା କରିଛନ୍ତି ।

ଅନେକ ଇନ୍ଦ୍ରିୟ ବିଷୟ ଏବଂ ଅନେକ ସଙ୍କଳ୍ପ ମନର ଆହାର ଭଳି । ମନକୁ ବଳହୀନ କରି ଗୋଟିଏ ସ୍ଥାନରେ ରହିବା ଭଳି କରିବା ପାଇଁ ମୁଖ୍ୟତଃ ପ୍ରଥମେ ତାକୁ ସଙ୍କଳ୍ପ ରହିତ କରିବାକୁ ହେବ । ଯୋଗ ସାଧନା କରିବା ପାଇଁ ଚଳିତ ସ୍ଥିତିର ଇନ୍ଦ୍ରିୟ ବିଷୟଗୁଡ଼ିକୁ ଦମନ କରିବା ସେତେ କଠିନ ନୁହେଁ । କାରଣ! ସାଧକ ଯୋଗୀରୁତ ହେବା ପୂର୍ବରୁ ସେଗୁଡ଼ିକ ନ ଆସିବା ଭଳି ବନ୍ଦୋବସ୍ଥ କରିଥାଏ, ତେଣୁ କଠିନ ହେଉଛି ମନସ୍ତୃତିରୁ ସଙ୍କଳ୍ପକୁ ଦୂର କରିବା । ସଙ୍କଳ୍ପ ଗୁଡ଼ିକ ଏକକାଳୀନ ଆସି ନଥାଏ, ଗୋଟିକ ପରେ ଗୋଟିଏ ଆସିଥାଏ । ସାଧକ ବୁଦ୍ଧି ଦ୍ଵାରା ମନକୁ ସତର୍କ କରୁଥାଇ ସଙ୍କଳ୍ପ ଗୁଡ଼ିକୁ ଦୂର କରିବାକୁ ଚେଷ୍ଟା କରୁଥାଏ । ଏହି ଚେଷ୍ଟା ବାରମ୍ବାର କରିବା ଦ୍ଵାରା ମନ କିଛି କ୍ଷଣ (ସେକେଣ୍ଡ) ଅଟକିଯାଇ ପୁନର୍ବାର ନାନା ପ୍ରକାରର ଆଲୋଚନାରେ ବୁଡ଼ିଯାଇଥାଏ । ଏହିଭଳି ମନ ସହିତ ଯୁଦ୍ଧ କରୁ କରୁ କିଛିକାଳ ପରେ ନିଶ୍ଚୟ କିଛି ସୁଫଳ ମିଳିଥାଏ । ମନୋବେଗ ହ୍ରାସପାତୀ ପୂର୍ବଭଳି ତୁରନ୍ତ ଆସୁଥିବା

ସଙ୍କଳ୍ପ ଆଉ ନଆସି କିଛି ସମୟ ନେଇଥାଏ । ଗୋଟିଏ କଥା ମନେ ପଡ଼ିବା ପରେ ସାଧକର ଚେଷ୍ଟା ଦ୍ଵାରା ସେହି ବିଷୟକୁ ମନରୁ ଦୂର କରିବା ସମୟରେ ସାଙ୍ଗେସାଙ୍ଗେ ଆଉଗୋଟିଏ ବିଷୟ ଆସିନଥାଏ, ତେଣୁ ମଝିରେ କିଛି ସମୟ ଏକ ନିରାମୟ ସ୍ଥିତି ଆସିଥାଏ ବୋଲି କହିପାରିବା । ଏହି ସ୍ଥିତିକୁ ନିର୍ବିକଳ ସମାଧି କହନ୍ତି, ଅର୍ଥାତ୍ ସଙ୍କଳ୍ପ ନଥିବା ସ୍ଥିତି, ଏହି ସ୍ଥିତିକୁ ବତାଇ ଚାଲିଲେ କିଛିକାଳ ପରେ ଏକଘଣ୍ଟା ଯୋଗସାଧନା କଲେ ଅତିକମ୍ ରେ ୧୫ କିମ୍ବା ୨୦ ମିନିଟ୍ ମନରେ ସଙ୍କଳ୍ପ ରହିତ ସ୍ଥିତି ସୃଷ୍ଟି ହୋଇଥାଏ । ତାହା ହିଁ ବାସ୍ତବ ବ୍ରହ୍ମଯୋଗ ବୋଲି ଜାଣିବା ଉଚିତ୍ । କିଛିଦିନ ସେହିଭଳି ସାଧନା କରିଚାଲିଲେ ଏକ ଘଣ୍ଟାରେ ୩୦ମିନିଟ୍ କିମ୍ବା ୪୦ମିନିଟ୍ ଫଳ ମିଳିପାରେ । ଜଣାଯାଏ ଯେ ଦଶବର୍ଷ ଯୋଗ ସାଧନା କରିବା ପରେ ମଧ୍ୟ କେହି ସମ୍ପୂର୍ଣ୍ଣ ଏକ ଘଣ୍ଟାରେ ଏକଘଣ୍ଟା ନିର୍ବିକଳ ସମାଧି ପାଇ ନଥାନ୍ତି ।

ଆଉ କେତେକ ଗୁରୁପୋଦେଶ ଅନୁସାରେ ସାଧନା କରୁଥାଇ, କୌଣସି ନିୟମକୁ ଉଲ୍ଲଙ୍ଘନ ନକରି ୧୦ କିମ୍ବା ୧୫ବର୍ଷ ପରେ ମନକୁ କୌଣସି ବିଷୟ ଉପରକୁ ଯିବାକୁ ନଦେଇ ଅଟକାଇ ପାରିଥାନ୍ତି । ମନକୁ ନିୟନ୍ତ୍ରଣରେ ଆଣିବାକୁ କଣ ଏତେ ବର୍ଷ ଲାଗିଥାଏ ବୋଲି ଆପଣମାନେ ସନ୍ଦେହ କରିପାରନ୍ତି । ଏହା ସାଧନାର ତୀବ୍ରତା ଉପରେ ନିର୍ଭର କରିଥାଏ ବୋଲି କହୁଛୁ । ଶ୍ଳୋକରେ ମନ ବାବଦରେ କହି, ମନ ଯେଉଁ ଦିଗକୁ ଯାଉଥାଏ ସେହି ଦିଗରୁ ତାକୁ ଫେରାଇ ଆଣିବାକୁ କହିଛନ୍ତି । ଏହି ଅଧ୍ୟାୟର ୧୨ତମ ଶ୍ଳୋକରେ ଏକାଗ୍ରଂ ମନଃ ବୋଲି କହିଛନ୍ତି, ଅର୍ଥାତ୍ ମନରେ ଏକାଗ୍ରତା ଆଣ୍ । ମନ ବାବଦରେ ଏତେବେଳଯାଏଁ ଏତେ ଜାଣିଲେ ମଧ୍ୟ ଏଠାରେ ଆଉକିଛି ଅଧିକ ଜାଣିବାକୁ ପଡ଼ିବ । ମନରେ ଅନେକ ସଙ୍କଳ୍ପ ବିକଳ୍ପ ଥିଲେ ମଧ୍ୟ ସେସବୁ ଏକକାଳୀନ ଆସି ନଥାଏ ଏବଂ ଗୋଟିକ ପରେ ଗୋଟିଏ ଆସିଥାଏ ବୋଲି ମଧ୍ୟ ଏଠାରେ ଜାଣିଲେ । ମନର ଗୋଟିଏ ସୂତ୍ର ରହିଛି । ତାହା ହେଉଛି ! ମନ ଗୋଟିଏ ସମୟରେ ଗୋଟିଏ ବିଷୟ ଧରିଥାଏ । ଗୋଟିଏ ସମୟରେ ଏକାଧିକ ବିଷୟ ମନରେ ନଥାଏ ବୋଲି ଅନୁଭବ ପୂର୍ବକ ମଧ୍ୟ ଜଣାପଡ଼େ । ମନରେ ଗୋଟିକ ପରେ ଆଉ ଗୋଟିଏ ବିଷୟ ଆସିଥାଏ । ଗୋଟିଏ

ସମୟରେ ଗୋଟିଏ ବିଚାର ସୂତ୍ର ଅନୁସାରେ ଆସେ । ସେହି ଗୋଟିଏ ବିଚାର ମଧ୍ୟ ଅନେକ ସମୟଧରି ରହିପାରେ । ତାହା ଚାଲିଯିବା ପରେ ଆଉ ଗୋଟିଏ ଆସିଥାଏ । ଏହିଭଳି ତାହା ଅନେକ ବିଷୟ ଉପରେ ବଦଳି ବଦଳି ବିଚରଣ କରୁଥାଏ । ମନରେ ଅନେକ ବିଷୟ ଆସିବାକୁ ନଦେଇ ଗୋଟିଏ ବିଷୟରେ ରହିବା ଭଳି ଅନେକ ସାଧକ ସାଧ୍ୟ କରିପାରିଛନ୍ତି ବୋଲି ଜାଣିଲେ, ହେଲେ ଅସଲ ସମସ୍ୟା ଏବେ ଏଇଠାରେ ରହିଛି । ତାହା ହେଉଛି !

ମନର ସହଜ ସ୍ୱଭାବ କଣ ? ବୋଲି ପ୍ରଶ୍ନକଲେ, ଇନ୍ଦ୍ରିୟ ବିଷୟ ଗୁଡ଼ିକୁ ସ୍ମୃତିରେ ଆଣିବା କିମ୍ବା ବାହ୍ୟ ବିଷୟଗୁଡ଼ିଏ ଭିତରକୁ ନେବା ବୋଲି କହିପାରିବା । ମନ ବିଚରଣ କରୁଥିବା ଅନେକ ବିଷୟରେ ଜ୍ଞାନେନ୍ଦ୍ରିୟ (ଆଖି, ନାକ, କାନ, ଜିଭ, ଚର୍ମ) ବିଷୟ ଛଡ଼ା ଆଉକିଛି ନଥାଏ । ଏହି ଇନ୍ଦ୍ରିୟବିଷୟ ଗୁଡ଼ିକ ଭିତରୁ ଏକ ସମୟରେ ମନ ଏକ ବିଷୟରେ ଥାଏ । ଏହା ଏକ ସୂତ୍ର ବୋଲି ଜାଣିଛେ, ତେଣୁ ଏଇଠାରେ ଅସଲ ବିଷୟକୁ ଫେରିବା ଆଗରୁ ଏକ ଉଦାହରଣ କହିବା । ଜଣେ ଗୁରୁଙ୍କ ପାଖରେ ଜଣେ ଶିଷ୍ୟ ଉପଦେଶ ଗ୍ରହଣ କଲା । ଗୁରୁ ତାକୁ ସୋହମ, ରାମ, କିମ୍ବା ନମଃଶିବାୟ ନାମକ କିଛି ଜପମନ୍ତ୍ର ଉପଦେଶ ଦେଲେ ବୋଲି ଭାବିବା ଏବଂ ଆଉଜଣେ ଶିଷ୍ୟ ମଧ୍ୟ ଆଉଜଣେ ଗୁରୁଙ୍କ ପାଖରେ ଆଶ୍ରୟନେଲା, ତାର ଗୁରୁ ତାକୁ ଜପମନ୍ତ୍ର ଉପଦେଶ ନଦେଇ କୌଣସି ଚିହ୍ନକୁ ଦର୍ଶାଇ କିଛି ଦୃଶ୍ୟପୋଦେଶ ଦେଲେ । ଏହା ଛଡ଼ା ମନକୁ ଆଉ କେଉଁ ଦିଗରେ ନନେଇ କେବଳ ତାହାକୁ ସାଧନା କରିବାକୁ କହିଲେ । ଏହିଭଳି ଗୁରୁମାନଙ୍କ ପାଖରେ ଶିଷ୍ୟମାନେ ଉପଦେଶ ଗ୍ରହଣ କରି ନିୟମ ଅନୁସାରେ ଗୁରୁ କହିବା ଭଳି ମନରେ ଅନ୍ୟ ବିଷୟକୁ ନଆଣି ସାଧନାରେ ବୁଡ଼ିଗଲେ । ଏମିତି କିଛିବର୍ଷ ବିତିଗଲା ପରେ ସେମାନେ ମନକୁ ନିୟନ୍ତ୍ରଣ କରିପାରିଲେ । ଏହିଭଳି ସମୟରେ ଆମଭଳି ଜଣେ ବ୍ୟକ୍ତି ସେମାନଙ୍କ ପାଖକୁ ଗଲେ । କଥା ପ୍ରସଂଗରେ ସେମାନଙ୍କ ଯୋଗ ସାଧନା ପ୍ରସଂଗ ଆସିଲା, ସେମାନେ କହୁଥିବା କଥା ଶୁଣିବା ପରେ ସେ ବ୍ୟକ୍ତି ମନ ବାବଦରେ ସେମାନେ ବୁଝିପାରିବା ଭଳି କଥାଟିଏ କହିଲେ । ଅନେକ ବିଷୟରେ ବିଚରଣ କରୁଥିବା ମନ ଗୋଟିଏ ସମୟରେ ଗୋଟିଏ ବିଷୟରେ ଥାଏ ।

ତାହା ଆଉ ଏକ ବିଷୟ ଉପରକୁ ଯିବାକୁ ନଦେବା ପାଇଁ ସାଧନା କରିବା ଦ୍ଵାରା ତାହା ଏକ ବିଷୟ ଉପରେ ସ୍ଥିର ରହିଥାଏ, ଏହିଭଳି ଅନେକେ ଏହି ପ୍ରକାରର ଅନେକ ସାଧନା କରିପାରିଛନ୍ତି । ଭଗବଦ୍‌ଦ୍ଵୀତାରେ ମଧ୍ୟ ଏକାଗ୍ରଂ ମନଃ ବୋଲି କହିଛନ୍ତି, ଅର୍ଥାତ୍ ମନକୁ ଏକାଗ୍ରତା କରିବାକୁ କହିଛନ୍ତି । ଏକାଗ୍ରତା କହିଲେ ତୁମ୍ଭମାନଙ୍କ ମନକୁ କୌଣସି ବିଷୟରେ ବିଚରଣ କରିବାକୁ ନଦେବା, ଏଭଳି କରିବା ଦ୍ଵାରା ମନ କୌଣସି ଇନ୍ଦ୍ରିୟ ବିଷୟରେ ବିଚରଣ ନକରି ଆତ୍ମା ଧ୍ୟାନରେ ଲଗ୍ନ ରହିବ । ତୁମ୍ଭମାନେ ଏତେବର୍ଷ ସାଧନା କରି ଶେଷରେ ଏକ ବିଷୟ ଉପରେ ରହିଛ ! ଅର୍ଥାତ୍ ତୁମ୍ଭମାନେ ଏକାଗ୍ରତାକୁ ଆସିପାରି ନାହିଁ !! ମନରେ କୌଣସି ଇନ୍ଦ୍ରିୟ ବିଷୟ ନଆସିବା ଏକାଗ୍ରତା ହୋଇଥିବା ବେଳେ, ଜଣେ ଶ୍ରବଣ ହୋଇଥିବା ଶବ୍ଦ ସମ୍ବନ୍ଧୀୟ ମନ୍ତ୍ରୋପଦେଶ, ଆଉଜଣେ ଆଖିର ଦୃଶ୍ୟ ହୋଇଥିବା ଦୃଶ୍ୟ ଉପଦେଶକୁ ନେଇ ସାଧନା କରିବା ଦ୍ଵାରା ଏକ ଏକ ବିଷୟରେ ଛନ୍ଦି ହୋଇଯାଇଛି । ତୁମ୍ଭମାନଙ୍କ ମନକୁ ଏକ ଏକ ବିଷୟରେ ରଖିଛ ସିନା, ଏକ (୧)ର ଅଗ୍ର ଅର୍ଥାତ୍ ଏକାଗ୍ର ହୋଇଥିବା ଶୂନ୍ୟତାରେ ପହଞ୍ଚି ମନରେ ଏକାଗ୍ରତା ଆଣିପାରି ନାହିଁ । ଏହା ତୁମ୍ଭମାନଙ୍କର ଯୋଗ କିପରି ହେବ ? ବୋଲି ବୁଝାଇ କହିଥିଲେ ।

ଖାଲି ସେହି ଶିଷ୍ୟମାନେ କାହିଁକି ଏହିଭଳି ଅନେକ ସାଧକ ରହିଛନ୍ତି, ସେମାନେ ମଧ୍ୟ ଏକାଗ୍ରତା କଣ ଜାଣି ନାହାନ୍ତି । ରେଡିଓ ମେକାନିକ୍ ଅଧ୍ୟୟନ କାଳ ଗୋଟିଏ ଧ୍ୟାନରେ ରିପେୟାର କରିବା, ସେହିଭଳି ଗୋଟିଏ ଧ୍ୟାନରେ ସୋହମ୍ ମନ୍ତ୍ର ଅଧ୍ୟୟନ ଧ୍ୟାନକରିବା (ଜପକରିବା) ଭିତରେ କୌଣସି ଭିନ୍ନତା ନାହିଁ, ସେମାନଙ୍କର ମନ ଇନ୍ଦ୍ରିୟ ବିଷୟର ଧ୍ୟାନରେ ରହିବା ଛଡା ସେଠାରେ କୌଣସି ଏକାଗ୍ରତା ହେବା କାର୍ଯ୍ୟ ହେଉ ନାହିଁ । ତେଣୁ ଏହି ଶ୍ଳୋକରେ କୌଣସି ଇନ୍ଦ୍ରିୟବିଷୟ ଉପରକୁ ମନ ଗଲାବେଳେ ତାକୁ ଫେରାଇଆଣିବାକୁ କହିଛନ୍ତି ।

(୫) ଶ୍ଳୋକ, ୨୭: ପ୍ରସାନ୍ତମନସଂ ହ୍ୟେନଂ ଯୋଗିନଂ ସୁଖ ମୁତମମ୍ ।

ଉପୈତି ଶାନ୍ତରଜସଂ ବ୍ରହ୍ମଭୂତମକଳ୍ମଷମ୍ ॥

(ବ୍ରହ୍ମଯୋଗ)

ଭାବାର୍ଥ : ପ୍ରଶାନ୍ତମନା, ରଜୋଗୁଣହୀନ, ଆତ୍ମାନୁଭବି, କର୍ମକଳ୍ମଷକୁ ଯିଏ ବିନାଶ କରୁଛି ସେ ସବୁବେଳେ ଉନ୍ନତ ଆତ୍ମସୌଖ୍ୟ ପ୍ରାପ୍ତ ହୋଇଥାଏ -

(୫) ଶ୍ଳୋକ, ୨୮ : ମୁଞ୍ଜନ୍ଦେବଂ ସଦାଃଃମ୍ନାନ୍ଂ ଯୋଗୀ ବିଗତକଳ୍ମଷଃ ।

ସୁଖେନ ବ୍ରହ୍ମସଂସ୍ପର୍ଶମତ୍ୟନ୍ତଂ ସୁଖମଶ୍ନୁତେ ॥

(ବ୍ରହ୍ମଯୋଗ)

ଭାବାର୍ଥ : ଏବଂ ବ୍ରହ୍ମଯୋଗ ସାଧନା କରି ସର୍ବଦା ଆତ୍ମାରେ ଲୟ ହୋଇ କର୍ମକଳ୍ମଷକୁ ବିନାଶ କରି, ଅପରିମିତ ଆତ୍ମସୁଖ ପାଇଥାଏ ।

(୫) ଶ୍ଳୋକ, ୨୯ : ସର୍ବଭୂତସୁମାତ୍ମାନ୍ଂ ସର୍ବ ଭୂତାନି ଚାଃମୁନି ।

ଇକ୍ଷତେ ଯୋଗ ମୁକ୍ତାତ୍ମା ସର୍ବତ୍ର ସମଦର୍ଶିନଃ ॥

(ବ୍ରହ୍ମଯୋଗ)

ଭାବାର୍ଥ : ଯିଏ ବ୍ରହ୍ମଯୋଗ ମୁକ୍ତ, ସମଦୃଷ୍ଟ, ସମସ୍ତଙ୍କଠାରେ ସେ ଆତ୍ମାକୁ ଦେଖୁଥାଏ ଏବଂ ନିଜ ଆତ୍ମାରେ ସର୍ବଭୂତକୁ ଦେଖୁଥାଏ ।

ବିବରଣୀ : ଯିଏ ବ୍ରହ୍ମଯୋଗୀ ସେ ସର୍ବ ଜୀବରାଶିରେ ସମଭାବାପନ୍ନ ଏବଂ ସେ ହିଁ ସମସ୍ତ ଶରୀରରେ ଜୀବ ସହିତ ଥିବା ଆତ୍ମାକୁ ଦେଖି ପାରିଥାଏ । ତାଛଡ଼ା ସେ ଜାଣିଯାଏ ଯେ, ସମସ୍ତେ ପରମାତ୍ମା ଦେହରେ ରହିଛନ୍ତି, ସମସ୍ତ ଜୀବରାଶିର ଶରୀରରେ ଆତ୍ମା ମଧ୍ୟ ରହିଛି, ତେଣୁ ପରମାତ୍ମାଙ୍କଠାରେ ସର୍ବ ସଜୀବ ଶରୀର ଏବଂ ସେଗୁଡ଼ିକର ଆତ୍ମା ରହିଛି ବୋଲି ଜାଣିଥିବା ବ୍ୟକ୍ତିକୁ ପ୍ରକୃତ ବ୍ରହ୍ମଯୋଗୀ କୁହାଯାଏ । ବ୍ରହ୍ମଯୋଗୀ ନିଜ ଶରୀରର ଆତ୍ମାକୁ ଦେଖିପାରି, ନିଜ ଶରୀର ଏବଂ ନିଜର ଆଧାର ଭାବରେ ଯିଏ ରହିଛି ସେ ଆତ୍ମା ବୋଲି ଜାଣି, ନିଜ ଶରୀରରେ ଥିବା ଆତ୍ମା ଭଳି ସମସ୍ତ ଶରୀରର ଆତ୍ମାଗୁଡ଼ିକର ଆଧାର ଭାବରେ ଆଉଏକ ଶକ୍ତି ରହିଛି, ଯାହା ଆତ୍ମାଠାରୁ ଅଲଗା ଥିବା ପରମାତ୍ମା ବୋଲି ଜାଣିଯାଇଥାଏ ।

(୫) ଶ୍ଳୋକ, ୩୦ : ଯୋ ମଂ ପଶ୍ୟତି ସର୍ବତଃ ସର୍ବ ଚ ମୟି ପଶ୍ୟତି ।

ତସ୍ୟାହଂ ନ ପ୍ରଣସ୍ୟାମି ସ ଚ ମେ ନପ୍ରଣସ୍ୟତି ॥

(ଜୀବାତ୍ମା, ଆତ୍ମା, ପରମାତ୍ମା)

ଭାବାର୍ଥ : ଯିଏ ମୋତେ ସର୍ବତ୍ର ଦେଖୁଥାଏ, ସବୁକିଛିକୁ ମୋଠାରେ ଦେଖୁଥାଏ, ତାକୁ ମୁଁ ଦେଖୁଥାଏ, ସେ ମୋତେ ଦେଖୁଥାଏ ।

ବିବରଣୀ : ଯିଏ ସର୍ବ ଚରାଚର ପ୍ରପଞ୍ଚରେ (ପଞ୍ଚଭୂତରେ) ବ୍ୟାପି ରହିଥିବା ପରମାତ୍ମାକୁ ଦେଖୁଥାଏ ସେ ସାରା ପ୍ରପଞ୍ଚ ପରମାତ୍ମାରେ ରହିଛି ବୋଲି ଦେଖୁପାରେ, ସେ ସବୁବେଳେ ମୋତେ ଦେଖୁପାରେ, ମୁଁ ସବୁବେଳେ ତାକୁ ଦେଖୁଥାଏ, ଏହା ପରମାତ୍ମା କହିଥିବା କଥା । ଆତ୍ମାକୁ ଜାଣିଥିବା ପାତ୍ର ସହଜରେ ପରମାତ୍ମାକୁ ଜାଣିପାରେ । ପରମାତ୍ମାକୁ ଜାଣିବା ପାଇଁ ମୁଖ୍ୟ ଆଧାର ହେଉଛି ଆମ ଶରୀରର ଆତ୍ମା । ସେଥିଲାଗି ଈଶ୍ଵରଲିଙ୍ଗରେ ଥିବା ତିନି ବିଭୂତିରେଖାକୁ ତିନିଆତ୍ମା ସହିତ ତୁଳନା କରି, ପ୍ରଥମରେ ଥିବା ଜୀବାତ୍ମା ତୃତୀୟରେ ଥିବା ପରମାତ୍ମାକୁ ଜାଣିବାକୁ ହେଲେ ମଝିରେ ଥିବା ଆତ୍ମାକୁ ଜାଣିବାକୁ ହୁଏ, ଆତ୍ମା ହିଁ ଆରାଧ୍ୟ, ଆଧାର ବୋଲି ଜାଣିବା ପାଇଁ ମଝିରେ ଥିବା ରେଖାକୁ ଚିହ୍ନାଇ ସିନ୍ଦୂର ଟୀକା ଲଗାଇଥିଲେ । ତିନି ବିଭୂତିରେଖାରୁ ମଧ୍ୟ ରେଖାରେ ଟୀକା ଲଗାଇବାରେ ଗଭୀର ଅର୍ଥ ରହିଛି । ଏପରି ମଝିରେଖାରେ ଟୀକା ନଲଗାଇ ଯଦି କେଉଁଠି ତଳ ରେଖା, ଉପର ରେଖା କିମ୍ବା ତିନି ରେଖାକୁ ମିଶାଇ ଟୀକା ଲଗାଯାଇଥାଏ ତାହା ଅର୍ଥହୀନ ବୋଲି ଜାଣିବା ଉଚିତ୍ ।

(ଉପରୋକ୍ତ ସାରାଂଶକୁ ଗ୍ରହଣ କଲା ପରେ ଜଣାଯାଏ ଆତ୍ମାକୁ ଜାଣିବା ପରେ ପରମାତ୍ମାଙ୍କର ଅସ୍ଥିତ୍ଵକୁ ଜାଣିହୁଏ ହେଲେ ପରମାତ୍ମାକୁ ସମ୍ପୂର୍ଣ୍ଣ ଜାଣିହୁଏ ଭାବିବା ଅନୁଚିତ୍ । ଆତ୍ମାକୁ ଜାଣିଲେ ପରମାତ୍ମା ସର୍ବବ୍ୟାପୀ ବୋଲି ସତ୍ୟକୁ ଜାଣିହୁଏ । ସବୁକିଛି ତାଙ୍କଠାରେ ରହିଛି ବୋଲି ସତ୍ୟକୁ ଜାଣିହୁଏ ସିନା, ପରମାତ୍ମାକୁ ସମ୍ପୂର୍ଣ୍ଣ ଜାଣି ଅନୁଭବ କରିହୁଏ ଭାବିବା ଭୁଲ୍ । ଦେଖିବା, ଅନୁଭବ କରିବାରେ ଭିନ୍ନତା ଥିବା ଭଳି ଏହି ଭିନ୍ନତା ଥାଏ । ସଜୀବ ଭାବରେ ଆତ୍ମାନୁଭବ କରିହୁଏ, କିନ୍ତୁ ସଜୀବ ରହି କେହି ପରମାତ୍ମାକୁ ଅନୁଭବ କରିପାରନ୍ତି ନାହିଁ ବୋଲି ଭୁଲନ୍ତୁ ନାହିଁ ।)

(୫) ଶ୍ଳୋକ,୩୧ : ସର୍ବ ଭୂତ ସ୍ଥିତଂ ଯୋଗୀଂ ଭଜତ୍ୟେକ ଭୃମାସ୍ଥିତଃ ।

ସର୍ବଥା ବର୍ତ୍ତମାନୋଽପି ସ ଯୋଗୀ ମୟି ବର୍ତ୍ତତେ ॥

(ଜୀବାତ୍ମା,ଆତ୍ମା,ପରମାତ୍ମା)

ଭାବାର୍ଥ : ସର୍ବ ଜୀବରାଶିରେ ମୁଁ ଗୋଟିଏ ରୂପରେ ରହିଛି ବୋଲି ଜାଣି ଯିଏ ମୋର ସେବାକରେ, ମହାନତା ବଖାଣେ, ସେହି ଯୋଗୀ ଯାହା କରୁଥିଲେ ମଧ୍ୟ ସବୁ ମୋଠାରେ କରୁଥାଏ ।

ବିବରଣୀ : ସର୍ବ ଜୀବରାଶିରେ ଆତ୍ମା ଅଛି, ଆତ୍ମାର ଆଧାର ଆଉ କିଛି ଅଛି, ସେହି ଶକ୍ତି ଭିତରେ, ବାହାରେ ସବୁଆଡେ ଅଛି ବୋଲି ଯିଏ ଜାଣିଥାଏ ସେହି ବ୍ୟକ୍ତି ଯୋଗାଚରଣ କରିବା ଦ୍ଵାରା ମୋତେ ଆରାଧନା କରିବା ଭଳି ହୋଇଥାଏ । ଏପରି ବ୍ୟକ୍ତି କେଉଁଠାରେ କ’ଣ କରୁଥିଲେ ମଧ୍ୟ, ସେ ମୋଠାରେ କରିଥାଏ ବୋଲି ପରମାତ୍ମା କହିଛନ୍ତି । ଆତ୍ମାଦର୍ଶୀ କେବଳ ପରମାତ୍ମାଙ୍କ ଅସ୍ତିତ୍ଵକୁ ଜାଣିପାରିଥାଏ । ଯୋଗୀ ଆତ୍ମାକୁ ଅନୁଭବ କରିବା ଭଳି, ତାର ସୁଖକୁ ଜାଣିପାରିବା ଭଳି ପରମାତ୍ମା ଏବଂ ପରମସୁଖ ଅନୁଭବ କରିବା ଅସମ୍ଭବ । ଯୋଗୀ ପରମାତ୍ମାଙ୍କ ମହାନତା, ବ୍ୟାପକତାକୁ, ପ୍ରକୃତିକୁ ଏବଂ ଆତ୍ମାର ଆଧାର ପରମାତ୍ମା ବୋଲି ସତ୍ୟକୁ ଜାଣିଥାଏ ସିନା ପରମାତ୍ମାରେ ସମ୍ପୂର୍ଣ୍ଣ ଐକ୍ୟ ହୋଇନଥାଏ । ବଞ୍ଚୁଥିବା କୌଣସି ବ୍ୟକ୍ତି ପରମାତ୍ମାଙ୍କ ଭଳି ହୋଇପାରି ନଥାଏ । ପରମାତ୍ମାଙ୍କ ଭଳି ହୋଇପାରିବା କେବଳ ମୋକ୍ଷରେ ଘଟେ । ଯୋଗୀ ମୋକ୍ଷକାମୀ ହୋଇଥାଏ, ମୋକ୍ଷ ପାଇନଥାଏ, ତେଣୁ ସେ ପରମାତ୍ମାରେ ଐକ୍ୟ ହେବାପାଇଁ ଚେଷ୍ଟା କରୁଥାଏ ସିନା ସେ ପର୍ଯ୍ୟନ୍ତ ଐକ୍ୟ ହୋଇନଥାଏ ।

୫) ଶ୍ଳୋକ,୩୨ : ଆତ୍ମୋପମେୟନ ସର୍ବତ୍ର ସମଂ ପଶ୍ୟତି ଯୋଃକୂନଂ ! ।
ସୁଖଂ ବା ଯଦି ବା ଦୁଃଖଂ ସ ଯୋଗୀ ପରମୋ ମତଃ ॥
(ଜୀବାତ୍ମା,ଆତ୍ମା,ପରମାତ୍ମା)

ଭାବାର୍ଥ : ପ୍ରପଞ୍ଚରେ ସର୍ବଜୀବରାଶିଙ୍କ ପାଇଁ ସମ୍ଭବିତ ସମସ୍ତ ସୁଖଦୁଃଖ

ସେମାନଙ୍କର ଆତ୍ମା ପାଇଁ ସମାନ ବୋଲି ଯିଏ ଦେଖେ ସେ ପ୍ରକୃତ ଯୋଗୀ ବୋଲି ମୁଁ ଭାବିଥାଏ ।

ବିବରଣୀ : ଅନେକ ଲୋକ ଏହି ଶ୍ଳୋକରେ ମଧ୍ୟ ଆତ୍ମା ବାବଦରେ କୁହାଯାଇଥିବା ବିଷୟକୁ ନକହି ଜାବାତ୍ମା ବାବଦରେ କହିଛନ୍ତି । ନିଜକୁ ଯେତିକି କଷ୍ଟ ହୁଏ ଅନ୍ୟମାନଙ୍କୁ ମଧ୍ୟ ସେତିକି ହୁଏ, ତେଣୁ ଜୀବହିଂସା କରିବା ଉଚିତ୍ ନୁହେଁ ବୋଲି ଅନେକ ଗୀତାରେ ଲେଖାଯାଇଛି । ଭଗବାନ୍ ଅର୍ଜୁନଙ୍କୁ “ଯାହା କର୍ମ ଯିଏ ଅନୁଭବ କରିଥାଏ, ସେଥିଲାଗି ତୁ ଦାୟୀ ନୋହୁଁ, ପାପ ନଆସିବା ଭଳି କର୍ମଯୋଗ ପଦ୍ଧତିରେ ତୁ ଯୁଦ୍ଧକର” ବୋଲି କହିଛନ୍ତି । ଏଭଳି କହିଥିବା ଶ୍ରୀକୃଷ୍ଣ ଶତ୍ରୁମାନଙ୍କୁ ମାରିବା ଦ୍ଵାରା ହିଂସା ହୋଇଥାଏ ବୋଲି କିପରି କହିବେ ? ସେ କଣ ତାଙ୍କୁ ଦୟାଗୁଣ ବୋଧ କରିଛନ୍ତି ? ଭଲ ମନ୍ଦ ବିଚାର ନକରି କର୍ମ ଅନୁସାରେ କାର୍ଯ୍ୟ କର କହିଥିବା ଶ୍ରୀକୃଷ୍ଣ ଏହା ପାପ, ତାହା ପୁଣ୍ୟ, ଏହା କର, ତାହା କର ନାହିଁ ବୋଲି କିପରି କହିବେ ? ଏସବୁ ଦେଖି ଆଲୋଚନା କଲେ ଗୀତାର ଏହି ଶ୍ଳୋକର ବିବରଣୀ ଦେଇଥିବା ଲୋକମାନେ ମଧ୍ୟ ଭୁଲ୍ କରିଛନ୍ତି ବୋଲି ସ୍ପଷ୍ଟ ଜଣାଯାଉଛି ।

ବାସ୍ତବ ଅର୍ଥ ହେଉଛି ! ତୋ ଶରୀରର ଆତ୍ମା ତୋ ଦୁଃଖସୁଖକୁ ସମାନ ଭାବରେ ଦେଖୁଥାଏ । ସେହିଭଳି ଅନ୍ୟ ସମସ୍ତଙ୍କର ସୁଖଦୁଃଖକୁ ସମାନଭାବରେ ଦେଖୁଥାଏ । ଆତ୍ମା ସମସ୍ତ ଜୀବରାଶିଙ୍କ ଦୁଃଖସୁଖରେ ସମାନ ଭାବରେ ସାକ୍ଷୀ ହୋଇ ରହିଥାଏ । ଏହାକୁ ଯିଏ ଜ୍ଞାନଦୃଷ୍ଟିରେ ଦେଖୁଥାଏ ସେ ପ୍ରକୃତ ଯୋଗୀ ବୋଲି ପରମାତ୍ମା କହିଛନ୍ତି । ଶ୍ଳୋକରେ କହିବା ପାତ୍ର ପରମାତ୍ମା ହୋଇଥିବା ବେଳେ, କର୍ମକୁ ଅନୁଭବ କରୁଥିବା ପାତ୍ର ଜୀବାତ୍ମା ଏବଂ ସାକ୍ଷୀ ଭାବରେ ସମଦୃଷ୍ଟିରେ ଦେଖୁଥାଏ ଆତ୍ମା । ଏହିଭଳି ତିନି ପୁରୁଷର ବିଷୟ ଶ୍ଳୋକରେ ରହିଛି । ଭଗବାନ ଏହିଭଳି ଜ୍ଞାନ ବୋଧ କରୁଥିବାବେଳେ ଅର୍ଜୁନଙ୍କର ଏକ ସନ୍ଦେହ ଆସିଛି । କାଳ ବିଳମ୍ବ ନକରି ଅର୍ଜୁନ ତାହା ପଚାରିଛନ୍ତି, ତାହା କ’ଣ ତଳ ଶ୍ଳୋକରେ କହିଛନ୍ତି, ଜାଣିବା ।

ଅର୍ଜୁନ କହୁଛନ୍ତି :-

(୫) ଶ୍ଳୋକ,୩୩: ଯୋଃୟଂ ଯୋଗସ୍ତୁୟା ପ୍ରୋକ୍ତସ୍ତାମେତନ୍ନ ମଧୁସୂଦନ ! ।

ଏତସ୍ୟାହଂ ନ ପଶ୍ୟାମି ଚଂଚଳତ୍ୱାତ୍ ସ୍ଥିତିଂ ସ୍ଥିରାମ୍ ॥

(କଞ୍ଚିତ)

(୫) ଶ୍ଳୋକ,୩୪: ଚଞ୍ଚଳଂ ହି ମନଃ କୃଷ୍ଣ! ପ୍ରମାଥ୍ ବଳବତ୍ ଦୃଢ଼ମ୍ ।

ତସ୍ୟାହଂ ନିଗ୍ରହଂ ମନେ୍ୟ ବାୟୋରିବ ସୁଦୁଷ୍ଟରମ୍ ॥

(ବ୍ରହ୍ମଯୋଗ)

ଭାବାର୍ଥ : ମୋର ମନ ଚଞ୍ଚଳ ସ୍ୱଭାବର ହୋଇଥିବାରୁ ତୁ କହିଥିବା ସ୍ଥିରସ୍ଥିତି ଯୋଗ ବାବଦରେ ଜାଣି ନପାରି ଆତ୍ମସାମ୍ୟତାକୁ ମଧ୍ୟ ମୁଁ ଜାଣି ପାରୁନାହିଁ । ହେ କୃଷ୍ଣ! ଅମିତଚଞ୍ଚଳ, ଦୃଢ଼, ବଳଶାଳୀ ମନକୁ ନିଗ୍ରହ କରିବା ଦୁଃସାଧ୍ୟ ଲାଗୁଛି । ପବନକୁ କିଏବା ଆୟତ କରି ପାରିବ !

ବିବରଣୀ : ଶ୍ରୀକୃଷ୍ଣ କହିଥିବା କଥା ଶୁଣି ଅର୍ଜୁନ ବିଚର କରି ନିଜର ସନ୍ଦେହକୁ ତୁରନ୍ତ ବହିର୍ଗତ କରିଛନ୍ତି । ପବନକୁ ଆୟତ କରିବା ଦୁଃସାଧ୍ୟ, ସେହିପରି ମନୋନିଗ୍ରହ ମଧ୍ୟ କଷ୍ଟ ବୋଲି କହିଛନ୍ତି । ଉପରୋକ୍ତ ଦୁଇ ଶ୍ଳୋକ ଭିତରୁ କେବଳ ୩୪ ତମ ଶ୍ଳୋକଟି ଅର୍ଜୁନ ପଠାରିଛନ୍ତି । ୩୩ ତମ ଶ୍ଳୋକରେ ଶ୍ରୀକୃଷ୍ଣ କହିଥିବା ବେଳେ ଅର୍ଜୁନ ପ୍ରଶ୍ନକରିଛନ୍ତି । ଅର୍ଜୁନ ଯୋଗ ଆଚରଣ କରି ବିଫଳ ହେବା ପରେ, ତୁ କହିଥିବା ଯୋଗ ଆଚରଣ କଲି, ହେଲେ ମୋ ମନ ସ୍ୱାଧୀନ ହେଲା ନାହିଁ, ଆତ୍ମାକୁ ସର୍ବ ଜୀବରାଶି ଠାରେ ଦେଖିପାରିଲି ନାହିଁ କହିଥିଲେ ତାହା ସତ୍ୟ ସ୍ୱୀକାର୍ଯ୍ୟ ହୋଇଥାନ୍ତା । ଭଗବାନଙ୍କ କହିବା ବନ୍ଦହେବା ଆଗରୁ, କଥା ଶୁଣିବା ଆଗରୁ ଯୋଗ ଆଚରଣ କରିଥିବା ଭଳି ତାଙ୍କର ଅନୁଭବକୁ ଅର୍ଜୁନ କହିବା ସମ୍ପୂର୍ଣ୍ଣ ଅସତ୍ୟ । ତେଣୁ ଏହି ଦୁଇଟି ଶ୍ଳୋକରୁ ୩୪ତମ ଶ୍ଳୋକ ସତ୍ୟ ଏବଂ ୩୩ତମ ଶ୍ଳୋକ ଅସତ୍ୟ ବୋଲି ଜାଣିବା ଉଚିତ୍ ।

ଭଗବାନ କହୁଛନ୍ତି :-

(୫) ଶ୍ଳୋକ, ୩୫: ଅସଂଶୟ ମହାବାହୋ ! ମନୋଦୁର୍ନିଗ୍ରହଂ ଚଳମ୍ ।

ଅଭ୍ୟାସେନ ତୁ କୌତେୟ ! ବୈରାଗ୍ୟେଣ ଚ ଗୃହ୍ୟତେ ॥

(ବ୍ରହ୍ମଯୋଗ)

(୫) ଶ୍ଳୋକ, ୩୬: ଅସଂଯତାତ୍ମନା ଯୋଗୋ ଦୁଷ୍ଟାପ ଇତି ମେ ମତିଃ ।

ପଶ୍ୟତାତ୍ମନା ତୁ ଯତତା ଶକ୍ୟୋଽବାପ୍ତୁ ମୁପାୟତଃ ॥

(ବ୍ରହ୍ମଯୋଗ)

ଭାବାର୍ଥ : ହେ ଅର୍ଜୁନ ! ତୁ କହୁଥିବା କଥାରେ କୌଣସି ସନ୍ଦେହ ନାହିଁ । ମନ ନିଗ୍ରହ ହୋଇନଥାଏ, ତାହା ଅତି ଚଞ୍ଚଳ, କିନ୍ତୁ ଏଭଳି ମନକୁ ଅଭ୍ୟାସ ଏବଂ ବୈରାଗ୍ୟ ଦ୍ଵାରା ସ୍ଥିର କରିହେବ । ମନ ସ୍ଥିର ନହେଲେ ଏହି ଯୋଗ ଆଚରଣ କରିବା ମଧ୍ୟ ଅସାଧ୍ୟ । ତେଣୁ ମନୋନିଗ୍ରହ ପାଇଁ ଚେଷ୍ଟା କରିବା ହିଁ ଉପଯୁକ୍ତ ଉପାୟ ।

ବିବରଣୀ : ଅର୍ଜୁନ ପଚାରିଥିବା ପ୍ରଶ୍ନର ସମାଧାନ କରିବାକୁ ଯାଇ ଭଗବାନ କହୁଛନ୍ତି ଯେ, ଏଥିରେ ନୂଆକଥା କିଛି ନାହିଁ । ଏହା ପୂର୍ବରୁ କହିଥିବା ଭଳି ସାଧନା ଛଡା ଅନ୍ୟ ଉପାୟ ଆଉକିଛି ନାହିଁ । ଅର୍ଜୁନ ପଚାରିଛନ୍ତି ବୋଲି ଏଠାରେ ସେ କିଛି ମଧ୍ୟ ରିହାତି ଦେଇନାହାନ୍ତି । ତୋତେ ନିହାତି ଅଭ୍ୟାସ କରିବାକୁ ହେବ, ସେହି ଅଭ୍ୟାସରେ ବିଷୟଗୁଡ଼ିକ ଉପରୁ ମନୋବୈରାଗ୍ୟ ଆଣିବାକୁ ପଡ଼ିବ । ଏହା ହିଁ ମନକୁ ଜୟ କରିବାର ମୁଖ୍ୟ ଉପାୟ । ମନକୁ ଜୟକରିବା କାଠିକର ବୋଲି ଭଗବାନ କହିଛନ୍ତି, ଉପାୟ ମଧ୍ୟ କହିଛନ୍ତି । ତେଣୁ ବ୍ରହ୍ମଯୋଗ ସାଧକମାନେ ମନକୁ ସ୍ଵାଧୀନ କରିବା ଉଚିତ୍ । ଶବ୍ଦକୁ, ଦୃଶ୍ୟାଦିକୁ ସାଧନା କଲେ ମଧ୍ୟ ଶବ୍ଦ, ଦୃଶ୍ୟାଦି ଯୋଗସାଧନା ନୁହେଁ ବୋଲି ଜାଣିବା ଉଚିତ୍ । ଏସବୁ ସାଧନା କରିବା ପାଇଁ ମନକୁ ନିଗ୍ରହ (ଏକାଗ୍ର) କରିବା ଆବଶ୍ୟକ ନାହିଁ ।

ଭଗବାନଙ୍କ ସମାଧାନରେ ଅର୍ଜୁନ କିଛି ଅବଗତ ହେବା ପରେ ତାଙ୍କର ପୁଣି ବ୍ରହ୍ମଯୋଗ ସମ୍ବନ୍ଧୀୟ ସନ୍ଦେହ ଆସିଛି, ସେ ପଚାରିଛନ୍ତି-

ଅର୍ଜୁନ କହୁଛନ୍ତି :-

(୫) ଶ୍ଳୋକ,୩୭: ଅଯତିଃ ଶ୍ରଦ୍ଧୟୋପେତୋ ଯୋଗାଜଳିତମାନସଃ ।

ଅପ୍ରାପ୍ୟ ଯୋଗସଂସିଦ୍ଧିଂ କାଂ ଗତି କୃଷ୍ଣ ! ଗଚ୍ଛତି ? ॥

(ବ୍ରହ୍ମଯୋଗ)

(୫) ଶ୍ଳୋକ,୩୮: କଚିନ୍ନୋଭୟବିଭ୍ରଷ୍ଟଶ୍ଚିନ୍ତାଭ୍ରମିବ ନଶ୍ୟତି ।

ଅପ୍ରତିଷ୍ଠୋ ମହାବାହୋ ! ବିମୁକ୍ତୋ ବ୍ରହ୍ମଣୋଃ ପଥ ? ॥

(ବ୍ରହ୍ମଯୋଗ)

(୫) ଶ୍ଳୋକ,୩୯: ଏତଂ ମେ ସଂଶୟଂ କୃଷ୍ଣ ! ଛେତୁମହିତ୍ସ୍ୟଶେତଃ ।

ତ୍ୱ ଦନୟଃ ସଂଶୟ ସ୍ୟାସ୍ୟ ଛେତା ନ ହ୍ୟୁପପଦ୍ୟତେ ॥

(ବ୍ରହ୍ମଯୋଗ)

ଭାବାର୍ଥ : ଶ୍ରଦ୍ଧାବାନ ହୋଇ ସମ୍ପୂର୍ଣ୍ଣ ଚେଷ୍ଟାକରି ମଧ୍ୟ, ମନ ଚଞ୍ଚଳତା କାରଣରୁ ଯିଏ ଯୋଗୀ ହୋଇପାରି ନାହିଁ ତାର ଗତି କଣ ? ଆତ୍ମଦର୍ଶନ ମାର୍ଗରେ ଅପ୍ରତିଷ୍ଠିତ ମୁକ୍ତର ଗତି କ’ଣ ? ହେକୃଷ୍ଣ ! ମୋର ଏହି ସନ୍ଦେହ ତୁ ହିଁ ଦୂର କରିପାରିବୁ, ତୋ ବ୍ୟତୀତ ମୋର ସନ୍ଦେହ ଆଉ କେହି ଦୂର କରିପାରିବେ ନାହିଁ ।

ବିବରଣୀ : ବ୍ରହ୍ମଯୋଗ ଆଚରଣ କରି ତଦ୍ଦ୍ୱାରା ଆତ୍ମାକୁ ଜାଣିବାକୁ ଚାହୁଁଥିବା ବ୍ୟକ୍ତି ସମ୍ପୂର୍ଣ୍ଣ ଶ୍ରଦ୍ଧାର ସହିତ ଯୋଗସାଧନା କରୁକରୁ ମଧ୍ୟ ମନକୁ ବିଷୟ ଧ୍ୟାନରୁ ବଦଳାଇ ନପାରିଲେ ଯୋଗ ଲକ୍ଷ ହୋଇପାରି ନଥାଏ, ହେଲେ ସେ ପଚୁତାର ସହିତ ସାଧନା କରୁକରୁ ତାର ବୟସ ବଢ଼ି ଶେଷରେ ଦିନେ ମରଣ ଆସି ପହଞ୍ଚିଥାଏ । ସେଭଳି ସାଧକମାନଙ୍କ ବାବଦରେ ଅର୍ଜୁନଙ୍କର ସନ୍ଦେହ ଆସିଛି । ସମସ୍ତଙ୍କ ଭଳି ଭୌତିକତାରେ ନରହି ଆତ୍ମାକୁ ଜାଣିବା ପାଇଁ ଯୋଗ ସାଧନା କରି ଯଦି କେହି ସଫଳ ହୋଇ ନପାରିଲା ତେବେ ସେ ମରଣାନନ୍ତର କି ଜନ୍ମ

ପାଇବ ? କଣ ଏ ଜନ୍ମରେ ସେ କରିଥିବା ଚେଷ୍ଟା ସବୁ ବୃଥା ହୋଇଯିବ ? ନା ତା ଚେଷ୍ଟାର ଫଳ ଆଉକିଛି ଅଛି ? କଣ ଏ ଜନ୍ମର ଜ୍ଞାନ ପର ଜନ୍ମରେ ମିଳିବ ? ଏହିଭଳି ନାନା ସନ୍ଦେହ ଅର୍ଜୁନଙ୍କର ଆସିବାବେଳେ ସେ ସାଙ୍ଗେ ସାଙ୍ଗେ ପଠାରିଛନ୍ତି । ବାସ୍ତବରେ ବ୍ରହ୍ମଯୋଗୀ ଯୋଗପ୍ରାପ୍ତ ହେବା ପରେ ମଧ୍ୟ ତାର କର୍ମ ସମାପ୍ତ ନ ହେବାଯାଏଁ ଜନ୍ମ ନେବ । କାରଣ ! ମୋକ୍ଷ ପାଇଁ ସମସ୍ତ କର୍ମ ନଥିବା ଆବଶ୍ୟକ । ଯୋଗଦ୍ୱାରା କର୍ମ ଶେଷହେବା ପର୍ଯ୍ୟନ୍ତ ଯୋଗୀ ଜନ୍ମନେବାକୁ ପଡେ । ଏପରି ଚେଷ୍ଟିତ ଲୋକମାନଙ୍କ ବାବଦରେ ଭଗବାନ କହୁଛନ୍ତି ଶୁଣନ୍ତୁ ।

(୫) ଶ୍ଳୋକ, ୪୦ : ପାର୍ଥ ! ନୈବେହ ନାମୁତ୍ର ବିନାଶସ୍ତସ୍ୟ ବିଦ୍ୟତେ ।

ନହି କଲ୍ୟାଣକୃତ୍ କର୍ଣ୍ଣିତ୍ ଦୂର୍ଗତିଂ ତାତ ! ଗଚ୍ଛତି ॥

(ଜୀବାତ୍ମା)

ଭାବାର୍ଥ : ଭଲକାର୍ଯ୍ୟ କରୁଥିବା ଲୋକ ଭଲଫଳ ପାଏ, ଏ ଜନ୍ମରେ ହେଉ କି କୌଣସି ଜନ୍ମରେ ହେଉ ତାର ସାଧନା ନିଷ୍ଠଳ ହୁଏ ନାହିଁ ।

ବିବରଣୀ : ଭଲ କାର୍ଯ୍ୟର ଭଲ ଫଳ ନିଶ୍ଚୟ ମିଳିଥାଏ । ଏହି ଜନ୍ମରେ ଆମରଣ ଯୋଗ ଆଚରଣ କରି ସାଧ୍ୟ କରି ପାରିନଥିବା ଯୋଗୀର କେବେ ଅଧୋଗତି ହୋଇ ନଥାଏ । ଏଜନ୍ମରେ ତାର ଯେଉଁ ଉଦ୍ଦେଶ୍ୟ ଥିଲା ପର ଜନ୍ମରେ ମଧ୍ୟ ତାହା ରହିବ । ତେଣୁ ଜନ୍ମ ହୋଇ ବଢିବା କ୍ରମରେ ପ୍ରତ୍ୟେକ ବ୍ୟକ୍ତି ବିଭିନ୍ନ ପ୍ରକାରର କାର୍ଯ୍ୟରେ ଶ୍ରଦ୍ଧା ବଢାଇଥାନ୍ତି, ସେମାନଙ୍କ ଆଶକ୍ତି ଅନୁସାରେ ସେ କାର୍ଯ୍ୟରେ ପ୍ରାବୀଣ୍ୟତା ଅର୍ଜନ କରିଥାନ୍ତି । ଛୋଟ ବୟସରୁ ସଙ୍ଗୀତ ବିଦ୍ୟାରେ ନାମ କମାଇଥିବା ବାଳକ ଗତ ଜନ୍ମରେ ସଙ୍ଗୀତ ସାଧକ ଥିଲା । ସେହିଭଳି ଯୋଗବିଦ୍ୟାରେ ମଧ୍ୟ ହୋଇପାରେ ।

(୫) ଶ୍ଳୋକ, ୪୧ : ପ୍ରାପ୍ୟ ପୁଣ୍ୟକୃତାଂ ଲୋକାନଂ ଉଷିତ୍ୱା ସାଶୁତୀସୁମାଃ ।

ଶୁଚିନାଂ ଶ୍ରୀମତାଂ ଗେହେ ଯୋଗଭ୍ରଷ୍ଟୋଽଭିଜାୟତେ ॥

(ଜୀବାତ୍ମା)

ଭାବାର୍ଥ : ଯେଉଁମାନେ ଯୋଗଭ୍ରଷ୍ଟ ହୋଇଯାଇଛନ୍ତି ସେମାନେ ପୁଣ୍ୟଲୋକ ପ୍ରାପ୍ତ ହୋଇ, ପରିଶୁଦ୍ଧ ଜ୍ଞାନବାନର ଘରେ ଜନ୍ମ ହୋଇଥାନ୍ତି ।

ବିବରଣୀ : ଏଠାରେ ଅନ୍ୟମାନଙ୍କ ଲେଖା ଅପେକ୍ଷା ଆମ ଲେଖାରେ ଭିନ୍ନତା ସ୍ପଷ୍ଟ ହୋଇଥାଏ । ତାହା ଗୀତାରେ ଗୋଟିଏ ଦୁଇଟି କାହିଁକି ଅନେକ ଶ୍ଳୋକରେ ଥିବା ଭ୍ରମକୁ ସଂଶୋଧନ କରି, ସେମାନଙ୍କ ଲେଖା ବିରୁଦ୍ଧ ଲେଖିବା ଆମପାଇଁ ମଧ୍ୟ କଷ୍ଟ । ଅନେକ ସନ୍ଦର୍ଭରେ ସଂଶୋଧନ କରିବା ଦ୍ଵାରା ଆମ ଲେଖାରେ କିଛି ଦୋଷ ରହିଛି କି ! ଭାବିବା ଦୁର୍ଯ୍ୟୋଗ ଅଛି । ଏତେ ଶ୍ଳୋକ ଭୁଲ୍ ! ବୋଲି କେହି ବି ସନ୍ଦେହ କରିପାରନ୍ତି, ଆମଠାରେ ମଧ୍ୟ ଆସୁଛି । ଏତେ ଛୋଟ ବିଷୟକୁ ମଧ୍ୟ ଏତେ ବଡ଼ବଡ଼ ଲୋକମାନେ ନବୁଝି ଯେଉଁଭଳି ଲେଖିଛନ୍ତି ତାହା ଦେଖିଲେ ଆଶ୍ଚର୍ଯ୍ୟ ଲାଗୁଛି । ଏଠାରେ ଆଲୋଚନା କଲେ ଜଣାଯାଏ ଯେ, ଏସବୁ ମାୟାର କାର୍ଯ୍ୟ, କାରଣ ! ମାୟା ଇଶ୍ଵର ବିରୁଦ୍ଧ, ତେଣୁ ସାଧାରଣ ପ୍ରଜାଙ୍କ ଅପେକ୍ଷା ବୋଧକମାନଙ୍କୁ ଅଧିକ ପ୍ରଭାବିତ କରିଥାଏ । କାହିଁକିନା ! ସାଧାରଣ ପ୍ରଜାମାନେ ବୋଧକମାନଙ୍କ କଥାକୁ ଶୁଣି ଅନୁସରଣ କରିଥାନ୍ତି, ବୋଧକମାନଙ୍କୁ ବିପଥଗାମୀ କରିଦେଲେ ଜନସାଧାରଣଙ୍କୁ ଅବାଟରେ ନେବା ସହଜ ହୋଇଯିବ । ସେଥିଲାଗି ବୋଧକମାନଙ୍କ ମୁଣ୍ଡରେ ମାୟା କାର୍ଯ୍ୟକରି ସେମାନଙ୍କ ଦ୍ଵାରା ଭୁଲ୍ କରାଇଛି ବୋଲି ଭାବୁଛୁ, ତା ନହେଲେ ଯୋଗ ସାଧକମାନେ ଧନବାନ ଘରେ ଜନ୍ମହେବେ ବୋଲି ଲେଖିନଥାନ୍ତେ ! ଧନବାନକୁ ଜ୍ଞାନ ମିଳିବା ଛୁଞ୍ଚିକଣାରେ ଓଟ ଗଳିଯିବା ଭଳି ହୋଇଥାଏ ବୋଲି ଥରେ ଯାଶୁ କହିଥିଲେ । ବାସ୍ତବ ଅନୁଭବ ପୂର୍ବକ ଦେଖିଲେ, ଦୁଃଖକଷ୍ଟରେ ଥିବା ଲୋକ ଅସ୍ତବହୁତ ଦୈବଧ୍ୟାନରେ ଥାଏ ସିନା, ଧନବାନର ସେ ଧ୍ୟାନ ବିଳକୁଲ୍ ନଥାଏ ବୋଲି କହିପାରିବା । ଧନବାନ ପୁଣି ଧନ ସଞ୍ଚୟରେ ବୁଡ଼ିଯାଏ, ତାର ଭକ୍ତି ଧନ ଦ୍ଵାରା ବାହାରକୁ ଦେଖାଯାଏ ସିନା ମନପୂର୍ଣ୍ଣ ଭକ୍ତି ନୁହେଁ ବୋଲି କହି ପାରିବା । ଆଉ ଏକ ପ୍ରକାରର ବିଚ୍ଚରକଲେ ଯୋଗଭ୍ରଷ୍ଟ ବ୍ୟକ୍ତି ଧନବାନ ଘରେ ଜନ୍ମହୁଏ ବୋଲି ଅନ୍ଧ ଭାବରେ ଲେଖିଛନ୍ତି ବୋଲି କହିପାରିବା । କାରଣ ଆଜି ଧନ ଥିବା ଲୋକମାନେ ସକାଳୁ ସଂଧ୍ୟାଯାଏ ପାପ କାର୍ଯ୍ୟରେ ଲାଗିପଡ଼ିଥାନ୍ତି, ଏଇ ଅନୁସାରେ ସେମାନଙ୍କର ଗତ ଜନ୍ମରେ କୌଣସି

ଜ୍ଞାନଶ୍ରଦ୍ଧା ନଥିଲା ବୋଲି କହିପାରିବା । କେତେକ ଧନବାନ ମଧ୍ୟ ଜ୍ଞାନୀମାନେ ଆମକଥା ଶୁଣିବା ଉଚିତ୍ ବୋଲି କହିଥାନ୍ତି । ଗୁରୁ, ଯୋଗୀମାନଙ୍କର ମୂଲ୍ୟକୁ ବୁଝିନଥିବା ଲୋକେ ପୂର୍ବଜନ୍ମରେ ଯୋଗୀ ଥିଲେ? ତେଣୁ ଯୋଗଭ୍ରଷ୍ଟ ଲୋକମାନେ ଧନବାନ ଘରେ ଜନ୍ମ ହେବା ଶୁଦ୍ଧ ମିଛ । ହଁ! ଶ୍ରୀମତ୍ତମାନଙ୍କ ଘରେ (ଧନବାନ ଘରେ) ଜନ୍ମ ହେଲେ ଶ୍ରଦ୍ଧା ରଖି ଜ୍ଞାନାର୍ଜନ କରିପାରନ୍ତି ! କିନ୍ତୁ ଆଜିର ଧନବାନକୁ ଗତ ଜନ୍ମର ଯୋଗୀ କହିପାରିବା ନାହିଁ ।

ଏହି ଶ୍ଳୋକରେ “ଶ୍ରୀମତାଂଗେହେ ଯୋଗଭ୍ରଷ୍ଟୋଽଭିଜାୟତେ” ବୋଲି ଥିବା ବାକ୍ୟରେ ଶ୍ରୀମତାଂର ଅର୍ଥ ହେଉଛି ‘ଶ୍ରୀ ମତ’ । ଶ୍ରୀ କହିଲେ ‘ଶୁଭ’, ‘ମତ’ କହିଲେ ଜ୍ଞାନ । ତେଣୁ ଶ୍ରୀମତାଂ କହିଲେ ଶୁଭପ୍ରଦ ବା ଆତ୍ମଜ୍ଞାନୀ ବୋଲି ଅର୍ଥ ମିଳୁଥିବା ବେଳେ, ଶ୍ରୀମତାଂର ଅର୍ଥ ଧନବାନ ବୋଲି ବର୍ଣ୍ଣନା କରିବା ଅତି ଶୋଚନୀୟ ବିଷୟ । ଶ୍ରୀମତ୍ତ କହିଲେ ଧନବାନ ବୋଲି କହିପାରିବା । ସେଥିଲାଗି ଅନ୍ୟମାନେ ଶ୍ରୀମତାଂର ଅର୍ଥ କହିବା ଭଳି ଯୋଗୀମାନେ ଧନବାନ ଘରେ ଜନ୍ମ ହୁଅନ୍ତି କଥାକୁ ଛାଡ଼ି, ଯୋଗୀମାନେ ଯୋଗୀମାନଙ୍କ ଘରେ ଜନ୍ମ ହୁଅନ୍ତି ବୋଲି ବୁଝିବା ଉଚିତ୍ ।

ଆମେ କରୁଥିବା କାର୍ଯ୍ୟ ଅନୁସାରେ ପାପପୁଣ୍ୟ ଆସିଥାଏ । ନାନା ପ୍ରକାରର ପାପପୁଣ୍ୟ କାର୍ଯ୍ୟଗୁଡ଼ିକ ଭିତରେ ଭକ୍ତିମାର୍ଗ ଗୋଟିଏ । ଭକ୍ତିମାର୍ଗରେ ପୁଣ୍ୟ ଥାଏ । ଭକ୍ତିମାର୍ଗରେ ପୁଣ୍ୟ ଅର୍ଜନ କରିଥିବା ବ୍ୟକ୍ତି ସାତ୍ତ୍ଵିକ ଭାବରେ ଜନ୍ମ ହୋଇପାରେ, ତାର ଥିବା ଭକ୍ତି ପ୍ରକୃତି ଅନୁସାରେ ମୟୁର ଚନ୍ଦ୍ରିକାରେ ଦର୍ଶାଇ ଦିଆଯିବା ଭଳି ସେ ଆତ୍ମାର ସମୀପ ହୋଇଥିବା ସାତ୍ତ୍ଵିକ ଗୁଣନେଇ ଜନ୍ମ ହୋଇପାରେ । ସାତ୍ତ୍ଵିକ ଗୁଣରେ ଜନ୍ମ ହୋଇଥିବା ବ୍ୟକ୍ତିମାନେ ପରିପୂର୍ଣ୍ଣ ଜ୍ଞାନୀ ହୋଇ ଶେଷରେ ଯୋଗୀ ହୋଇପାରିବା ସୁଯୋଗ ରହିଛି । ତାମସ, ରାଜସ, ସାତ୍ତ୍ଵିକ ହୋଇଥିବା ଲୋକଗୁଡ଼ିକ (ଗୁଣଗୁଡ଼ିକ) ଭିତରୁ ଯୋଗଭ୍ରଷ୍ଟ ହୋଇଥିବା ବ୍ୟକ୍ତିମାନେ ସାତ୍ତ୍ଵିକ ଲୋକରେ ଜନ୍ମ ହୋଇଥାନ୍ତି, ସେମାନଙ୍କର ମୋକ୍ଷ ହେବା ପର୍ଯ୍ୟନ୍ତ ଯେତେ ଜନ୍ମ ବିତିଗଲେ ମଧ୍ୟ, ଶାଶ୍ଵତ ଭାବରେ ସେହି ଜନ୍ମଗୁଡ଼ିକ ସମାନ ଭାବରେ ସାତ୍ତ୍ଵିକ ଗୁଣ ବିଶିଷ୍ଟ ହୋଇଥାଏ । ସାତ୍ତ୍ଵିକ ଲୋକରେ ଥିବା ମନୁଷ୍ୟମାନଙ୍କ ଭିତରେ ରହିଥିବା ପରିଶୁଦ୍ଧ ପବିତ୍ର ଆତ୍ମଜ୍ଞାନୀମାନଙ୍କ ଗୃହରେ

ସେମାନେ ଜନ୍ମ ହୋଇଥାନ୍ତି, ସେମାନଙ୍କ ମାତାପିତା ଯେ ଜ୍ଞାନୀ ହୋଇଥିବେ ତାହୁଁହେଁ, ସେମାନେ ଯେଉଁ ଘରେ ଜନ୍ମ ହୋଇଥାନ୍ତି ସେ ଘରର କୌଣସି ପୂର୍ବପୁରୁଷ ନିଶ୍ଚୟ ଜ୍ଞାନୀ ହୋଇଥିବେ । ଏହା ଦ୍ଵାରା ସେମାନଙ୍କ ବଂଶ ପରମ୍ପରା ସମ୍ବନ୍ଧୀୟ ଜିନ୍ଦୁ ଦ୍ଵାରା ପୁଅ ହୋଇ, ନାତୀ ହୋଇ କିମ୍ବା ଅଣନାତୀ ହୋଇ ସେମାନେ ଜନ୍ମହୋଇ ପାରନ୍ତି ।

ଏହି ବିଷୟ ଗୁଡ଼ିକ ଅନୁସାରେ ଉପର ଶ୍ଳୋକର ପ୍ରକୃତ ସତ୍ୟତା ଜଣାପଡ଼ିଥାଏ । ଯୋଗଭ୍ରଷ୍ଟମାନେ ପୁଣ୍ୟବନ୍ତମାନଙ୍କୁ ପ୍ରାପ୍ତ ସାତ୍ତ୍ଵିକ ଲୋକରେ ଅନେକ ଥର ଜନ୍ମ ହୋଇଥାନ୍ତି, ଏହା ଅପେକ୍ଷା ଅତିଶୟ ଅର୍ଥ କରିବା ଅନୁଚିତ୍ । ଲୋକ କହିଲେ ଆମେ ଯେଉଁ ସ୍ଵର୍ଗ ନର୍କାଦିକୁ ପୁରାଣରୁ ବୁଝିଛେ ତାହାକୁ ଏଠାରେ ବୁଝିବା ଅନୁଚିତ୍ । ଲୋକଗୁଡ଼ିକ ଯଦିଓ ଅଛି ବୋଲି କହୁଛନ୍ତି ତାହା ଆମ ଭିତରେ ଥାଏ ସିନା ବାହାରେ କେଉଁଠାରେ ନଥାଏ, ଲୋକ ତିନିଗୋଟି । ତିନିଗୋଟି ଲୋକ ବ୍ୟତୀତ ଲୋକହୋଇ ନଥିବା ଲୋକ ଆଉ ଗୋଟିଏ ରହିଛି, ତାକୁ ମିଶାଇଲେ ମୋଟ ଚାରିଗୋଟି ଲୋକ ରହିଥାଏ । ଏହି ଚତୁର୍ଥ ଲୋକକୁ ‘ଆଲୋକ’ ବୋଲି ପୋତନ ନାମକ ଜଣେ କବି କହିଥିଲେ । ସ୍ଵର୍ଗଲୋକ ଆଉ ନର୍କଲୋକ କେଉଁଠାରେ ଅଛି ବୋଲି କେତେକ ସନ୍ଦେହ କରିପାରନ୍ତି । ଏହି ତିନିଲୋକ ଭିତରେ ହିଁ ସ୍ଵର୍ଗ ଆଉ ନର୍କ ରହିଛି । ଶରୀରରେ ଅନୁଭବ ହେଉଥିବା ସୁଖଗୁଡ଼ିକ ହେଉଛି ସ୍ଵର୍ଗ, ଶରୀରରେ ଅନୁଭବ ହେଉଥିବା ଦୁଃଖକଷ୍ଟ ଗୁଡ଼ିକ ନର୍କ ବୋଲି ଜାଣିବା ଉଚିତ୍ । ସ୍ଵର୍ଗ ଆଉ ନର୍କକୁ ଆମେ ବଞ୍ଚୁଥିବା ବେଳେ ଜାଣିପାରିବା, ସେହି ସ୍ଵର୍ଗ ନର୍କ ହିଁ ତିନିଲୋକ ଭାବେ ମଣିଷ ମୁଣ୍ଡରେ ତିନି ଗୁଣଭାଗ ହୋଇ ରହିଛି, ତେଣୁ ତାହାକୁ ତିନିଲୋକ ବା ତ୍ରିଲୋକ ବୋଲି କୁହାଯାଇଛି । ସ୍ଵର୍ଗ ନର୍କ ଦୁଇଟିକୁ ଆମେ ବଞ୍ଚୁଥିବା ବେଳେ ଅନୁଭବ କରୁଛେ, ତେଣୁ ତାହା ଆମେ ବଞ୍ଚୁଥିବା ବେଳେ ଥାଏ । ତିନି ଗୁଣ-ଭାଗ ହିଁ ତ୍ରିଲୋକ, ଏହାକୁ ଆଲୋଚନା କରି ବୁଝିବାକୁ କହୁଛୁ ।

(୫) ଶ୍ଳୋକ, ୪୨ : ଅଥବା ଯୋଗୀନାମେବ କୁଳେ ଭବତି ଧାମତାମ୍ ।

ଏତଦ୍ଧି ଦୁର୍ଲଭତରଂ ଲୋକେ ଜନ୍ମ ଯଦୀଦୃଶମ୍ ॥

(ଜୀବାତ୍ମା)

ଭାବାର୍ଥ : ତାହା ଧାମନ୍ତ୍ରମାନେ ଯୋଗୀବଂଶରେ ଜନ୍ମ ହୋଇଥାନ୍ତି, ଏଭଳି ଲୋକରେ ଜନ୍ମହେବା ଦୁର୍ଲଭ ।

ବିବରଣୀ : ଯୋଗ ସାଧକ ଜ୍ଞାନୀଘରେ ଜନ୍ମହୁଏ କିମ୍ବା ଯୋଗୀଘରେ ଜନ୍ମହୁଏ ବୋଲି ଭଗବାନ ଜଣାଇଛନ୍ତି । ଭୃପୁଷ୍ପରେ ଆଧ୍ୟାତ୍ମିକ ଜାଣିଥିବା, ଆତ୍ମଜ୍ଞାନ ଜାଣିଥିବା, ଆତ୍ମଜ୍ଞାନ ଜାଣି ସାଧନା କରିପାରିଥିବା ଯୋଗୀମାନେ ଅଛନ୍ତି । ଏହିଭଳି ଜ୍ଞାନୀ ଯୋଗୀମାନଙ୍କ ଘରେ ଯୋଗଭ୍ରଷ୍ଟମାନେ ଜନ୍ମହେବା ଦ୍ଵାରା ପୁନର୍ବାର ଯୋଗ ସାଧନା କରିବାକୁ ସୁଯୋଗ ରହିଥାଏ । ଜନ୍ମ ହୋଇଥିବା ଘରେ ଚଳିତ ଜନ୍ମରେ ଯୋଗୀମାନେ ଥାଇପାରନ୍ତି କିମ୍ବା ଦୁଇତିନି ପୁରୁଷ ପୂର୍ବରୁ ଥାଇପାରନ୍ତି । ସେଥିଲାଗି “ଯୋଗୀନାମେବ କୁଳେ ଭବତି..” ବୋଲି ଶ୍ଳୋକରେ କହିଛନ୍ତି, ତାହା ହିଁ ଯୋଗୀବଂଶ ।

(୫) ଶ୍ଳୋକ,୪୩: ଚତ୍ର ଚଂ ବୁଦ୍ଧି ସଂଯୋଗଂ ଲଭତେ ପୌର୍ବଂ ଦୈହୀକମ୍ ।

ଯତତେ ଚ ତତୋ ଭୃୟଃ ସଂସିଦ୍ଧୌ କୁରୁନନ୍ଦନ ! ।।

(ଜୀବାତ୍ମା)

ଭାବାର୍ଥ : ଅନ୍ୟଏକ ଜନ୍ମ ପାଇଥିବା ଯୋଗଭ୍ରଷ୍ଟ ମାନଙ୍କ ପୂର୍ବଦେହରେ ଥିବା ଜ୍ଞାନ ବୁଦ୍ଧିରେ ଆସିବା ଦ୍ଵାରା, ସେମାନେ ପୁଣିଥରେ ମୋକ୍ଷସିଦ୍ଧି ପାଇଁ ସମ୍ପୂର୍ଣ୍ଣ ଚେଷ୍ଟା କରିଥାନ୍ତି ।

ବିବରଣୀ : ଯୋଗ ସାଧକମାନେ ମୃତ୍ୟୁବରଣ କରିବା ପରେ ଜ୍ଞାନୀମାନଙ୍କ ବଂଶରେ କିମ୍ବା ଯୋଗୀବଂଶରେ ଜନ୍ମ ହୋଇ କିଛିକାଳ ବଢ଼ି, ତାପରେ ବୟସ ବଢ଼ିବା କ୍ରମରେ ସେମାନଙ୍କ ବୁଦ୍ଧିରେ ଜ୍ଞାନଜୀଜ୍ଞାସା ଜାତହେବା ଦ୍ଵାରା ସେମାନେ ପୁନଃ ଯୋଗମାର୍ଗରେ ଚାଲିବାକୁ ସୁଯୋଗ ଖୋଜିଥାନ୍ତି ।

ପ୍ରଥମେ କୌଣସି ଏକ କାରଣ ଦ୍ଵାରା ସେମାନଙ୍କ ବୁଦ୍ଧିରେ ଜ୍ଞାନଶ୍ରବ୍ଧା ଜାତ ହୋଇଥାଏ, ତାହା ସେମାନଙ୍କର ଥିବା ସମସ୍ତ ଶ୍ରବ୍ଧାଠାରୁ ମହାନ ହୋଇଥାଏ । ଗୋଟିଏ ସ୍ଥାନରେ ଶହେଜଣ ବସି ଯଦି ଯୋଗ ସମ୍ବନ୍ଧୀୟ ପୁସ୍ତକ ପଢ଼ନ୍ତି ତେବେ ସେମାନଙ୍କ ଭିତରୁ ସମସ୍ତେ ନକରି ମାତ୍ର ଜଣେ ପଢ଼ୁଥିବା ବିଷୟକୁ ନେଇ ଯେଉଁ ଉନ୍ନତ ଚିନ୍ତା (ଯୋଗ ଚିନ୍ତା) କରିଥାଏ ତାର ସେହି

ଚିନ୍ତା ତାର ବୁଦ୍ଧିରେ ଗଭୀର ଭାବରେ ଆଲୋଚିତ ହୋଇଥାଏ । ଏହା ତାର ପୂର୍ବଜନ୍ମ ସୁକୃତ ବା ପୂର୍ବଜନ୍ମ ସଂସ୍କାର ବୋଲି କହିପାରିବା ।

(୫) ଶ୍ଳୋକ,୪୪ : ପୂର୍ବାଭ୍ୟାସେନ ତେନୈବ ହ୍ରୀୟତେ ହ୍ୟବଶୋଽପି ସଃ ।

ଜିଜ୍ଞାସୁରପି ଯୋଗସ୍ୟ ଶବ୍ଦ ବ୍ରହ୍ମାଂତି ବର୍ତ୍ତତେ ॥

(କୀବାମ୍ବା)

ଭାବାର୍ଥ : ପୂର୍ବଜନ୍ମର ଅଭ୍ୟାସ ବଳ ଦ୍ୱାରା ଗଠିହୋଇ ଏ ଜନ୍ମରେ ମଧ୍ୟ ଯୋଗ ଆଚରଣ କରିହୁଏ, ସେହି ଜିଜ୍ଞାସୁମାନେ ଶବ୍ଦବ୍ରହ୍ମାଦିକୁ ଅତିକ୍ରମ କରିପାରନ୍ତି ।

ବିବରଣୀ : ନାଦବ୍ରହ୍ମ, ଦୃଶ୍ୟବ୍ରହ୍ମ, ଏଭଳି ଦୁଇଟି ନିୟମ ଥାଏ । ଭୃପୁଷ୍ପର ଗୁରୁମାନେ ସେମାନଙ୍କ ଶିଷ୍ୟମାନଙ୍କୁ ଏହା ଉପଦେଶ ଦେଇଥାନ୍ତି । ନାଦବ୍ରହ୍ମ ‘ଶବ୍ଦଯୁକ୍ତ ଐଶ୍ୱରୀୟ ମନ୍ତ୍ର’ ହୋଇଥାଏ । ସେହିଭଳି ଦୃଶ୍ୟବ୍ରହ୍ମକୁ ‘ଆକାର ସ୍ୱରୂପ ବ୍ରହ୍ମଙ୍କ ଚିହ୍ନ’ ବୋଲି କହିଥାନ୍ତି । ଏହା ହିଁ ଉପଦେଶ ଭାବରେ କହିବା ପରମ୍ପରା ହୋଇ ରହିଛି, କିନ୍ତୁ ଯୋଗସାଧକ ଏଠାରେ ଦୃଶ୍ୟ ଏବଂ ନାଦବ୍ରହ୍ମର ଅତୀତ ହୋଇଥିବା ଆତ୍ମଶକ୍ତି (ଜ୍ଞାନାଗ୍ନି)କୁ ପାଇଥାଏ । ନାଦବ୍ରହ୍ମ କୁହାଯାଉଥିବା ମନ୍ତ୍ରୋପଦେଶ ଅପେକ୍ଷା ଯୋଗ ମହାନ ବୋଲି ଜଣାଯାଉଛି । ମନ୍ତ୍ରୋଧାନରେ ତପୋଫଳ ଲାଭ ହୋଇଥାଏ, ଯୋଗରେ ଜ୍ଞାନାଗ୍ନି ମିଳିଥାଏ । ତପୋଫଳ ଅପେକ୍ଷା ଜ୍ଞାନାଗ୍ନି କେଇଗୁଣରେ ଅଧିକ ବୋଲି କହିପାରିବା, ତେଣୁ ଯୋଗୀ ଶବ୍ଦବ୍ରହ୍ମାଦିକୁ ଅତିକ୍ରମ କରିଯାଇଥାଏ ବୋଲି କହିପାରିବା ।

(୫) ଶ୍ଳୋକ,୪୫ : ପ୍ରଯତ୍ନାଦ୍ୟତମାନସୁ ଯୋଗୀ ସଂଶୁଦ୍ଧକିଳ୍ବିଷଃ ।

ଅନେକ ଜନ୍ମ ସଂସିଦ୍ଧସ୍ତତୋ ଯାତି ପରଂ ଗତିମ୍ ॥

(କୀବାମ୍ବା)

ଭାବାର୍ଥ : ଅନେକ ଜନ୍ମଧରି ଦୃଢ଼ ଚେଷ୍ଟା ଦ୍ୱାରା ଯୋଗ ସାଧନ କରି, ନିଜର ସମସ୍ତ କର୍ମ ଝଲିଯିବା ପରେ ପରମଗତି ଲାଭ କରିଥାନ୍ତି ।

ବିବରଣୀ : ଯିଏ ଯୋଗୀ ହେବା ପାଇଁ ଇଚ୍ଛା କରୁଥାଏ ସେ ତାର ଯୋଗ ସାଧ

କରିବା ପାଇଁ କରୁଥିବା ଚେଷ୍ଟା ଅନୁସାରେ, ତାକୁ ବର୍ଷେ ହେଉ, କେତେବର୍ଷ ହେଉ କିମ୍ବା କେତେ ଜନ୍ମ ହେଉ ଲାଗିପାରେ । ଶେଷରେ ଯୋଗୀ ହୋଇ ତାର ମୋକ୍ଷ ହେବାପାଇଁ ଅନେକ ଜନ୍ମ ଲାଗିପାରେ । ତେଣୁ କହିପାରିବା ଯେ, ସମସ୍ତ କର୍ମ ବିନାଶ ହେବାପାଇଁ ନିଶ୍ଚୟ ଅନେକ ଜନ୍ମ ଲାଗିଥାଏ । ଯେତେବେଳେ ତାର ସମସ୍ତ ପାପ ପୁଣ୍ୟ ନିଖୋଜ ହୋଇଯାଏ ସେତେବେଳେ ସେ ସର୍ବବ୍ୟାପୀ ପରମାତ୍ମାରେ, ବା ମୋକ୍ଷରେ ପହଞ୍ଚି ପାରିଥାଏ । ଗୋଟିଏ ଜନ୍ମରେ କେହି ଯୋଗସାଧନ କରିପାରେ, କିନ୍ତୁ ମୋକ୍ଷ ପାଇବା ପାଇଁ ଅନେକ ଜନ୍ମ ଲାଗିଥାଏ । ଯିଏ ତାର ଚେଷ୍ଟାକୁ ଦୃଢ଼ରୁ ଦୃଢ଼ଭର କରିଥାଏ ତାର ସେହି ଚେଷ୍ଟା ଜନ୍ମସଂସ୍କାର ଫଳ ଭାବରେ ଦିନେ ମୋକ୍ଷ ଆଣିଦେଇଥାଏ ।

(୫) ଶ୍ଳୋକ, ୪୭: ତପସ୍ଵାଭ୍ୟାସୁକୋଯୋଗୀ ଜ୍ଞାନିଭ୍ୟାସପିମତୋଧିକଃ ।

କର୍ମଭ୍ୟଶ୍ଚାଧିକୋ ଯୋଗୀ ତସ୍ମାତ୍ ଯୋଗୀ ଭବାର୍ଜୁନଃ ॥

(ଜୀବାତ୍ମା)

ଭାବାର୍ଥ : ତପସ୍ଵୀଠାରୁ ଯୋଗୀ ଅଧିକ, ସେହିଭଳି ସେ ଜ୍ଞାନୀଠାରୁ ଉନ୍ନତ, କର୍ମୀଚରଣ କରୁଥିବା ବ୍ୟକ୍ତିଠାରୁ ମହାନ, ତେଣୁ ତୁ ଯୋଗୀ ହୁଅ ।

ବିବରଣୀ : ଦୈବାରାଧନାକୁ ତିନି ଭାଗରେ ବିଭାଜନ କରିପାରିବା । ଗୋଟିଏ ଯୋଗ, ଅନ୍ୟଟି ତପସ୍ୟା ଆଉଗୋଟିଏ ବ୍ରତ-କ୍ରତୁ, ଯଜ୍ଞ-ଯାଗ କିମ୍ବା ନାନା ପ୍ରକାରର ବିଗ୍ରହ ପୂଜା । ଯାହାକୁ ପଠରିଲେ ମଧ୍ୟ ସେ ଏହି ତିନିଗୋଟିରୁ କୌଣସି ଗୋଟିଏକୁ ନିଶ୍ଚୟ କହିଥାଏ । ଏହି ତିନି ନିୟମରୁ କେଉଁଟି ମହାନ ବିଚାରକଲେ, ନାନା ପ୍ରକାରର ବିଗ୍ରହ ପୂଜା କରୁଥିବା ଲୋକମାନଙ୍କ ଠାରୁ ତପସ୍ୟା ଉନ୍ନତ ଏବଂ ତପସ୍ଵୀମାନଙ୍କ ଠାରୁ ଯୋଗୀ ଅଧିକ ବୋଲି ଜଣାଯାଏ । ସାଧାରଣ ପୂଜାଦି କରୁଥିବା ଲୋକମାନଙ୍କ ପାଖରେ କୌଣସି ଶକ୍ତି ନଥାଏ, ସେମାନେ ସେମାନଙ୍କ କାମନା ପୂରଣ ପାଇଁ ଗଛ, ପଥର, ଜନ୍ତୁ, ଗ୍ରାମଦେବତା ଇତ୍ୟାଦିଙ୍କୁ ପୂଜା କରିଥାନ୍ତି, ଆଉକେତେକ ମନ୍ତ୍ରୋପାଶକ ହୋଇ ଛୋଟଛୋଟ ଦେବତାମାନଙ୍କୁ ବଶୀଭୂତ କରିଥାନ୍ତି । ନିୟମାନୁସାରେ ମନ୍ତ୍ର ଜପକରି ତଦ୍‌ଦ୍ଵାରା କିଛି ଶକ୍ତି ପାଇଥିବା ଲୋକମାନେ ମଧ୍ୟ ଅଛନ୍ତି । ଏହାକୁ ତପସ୍ୟା କହି

ପାରିବା । ନାନା ପୂଜାଦି କରୁଥିବା ଲୋକମାନଙ୍କୁ ପ୍ରଥମ ଶ୍ରେଣୀର, ମନ୍ତ୍ରଜପ କରୁଥିବା ଲୋକମାନେ ଦ୍ଵିତୀୟ ଶ୍ରେଣୀର ବୋଲି କହିପାରିବା । ପୂଜା କାର୍ଯ୍ୟ ନାନା କାର୍ଯ୍ୟ ସମ୍ବଳିତ, ଅର୍ଥାତ୍ ଉଠିବା ବସିବା, ପ୍ରଦକ୍ଷିଣ କରିବା ଇତ୍ୟାଦି କାର୍ଯ୍ୟମୁକ୍ତ ହୋଇଥାଏ, ସେଥିପାଇଁ ସେମାନଙ୍କୁ କାର୍ଯ୍ୟ କରୁଥିବା ବା କର୍ମ ଆଚରଣ କରୁଥିବା ବ୍ୟକ୍ତି ବୋଲି କୁହାଯାଇଛି । ଏମାନେ ପ୍ରଥମ ଶ୍ରେଣୀର ।

ଦ୍ଵିତୀୟ ଶ୍ରେଣୀର ହେଲେ ମନ୍ତ୍ରଜପ କରୁଥିବା ଲୋକମାନେ । ମନ୍ତ୍ରକୁ ଉଦ୍ଦେଶ୍ୟ ପୂର୍ବକ ଜପକରିବା ତପ ବା ତପସ୍ୟା ହୋଇଥାଏ । ଏମାନଙ୍କ ମଧ୍ୟରେ ତୀବ୍ର ତପାଚରଣ କରି କେତେକ ଦେବତାମାନଙ୍କୁ ସାକ୍ଷାତ କରି ପାରିଥାନ୍ତି ବୋଲି ବଡ଼ମାନେ କହୁଥିବା ଶୁଣିଛି, ଦେବତାମାନଙ୍କୁ ମନ୍ତ୍ରଜପ ଦ୍ଵାରା ବଶୀଭୂତ କରି ସେମାନଙ୍କ ଦ୍ଵାରା ଅନେକ କାର୍ଯ୍ୟ କରୁଥିଲେ ବୋଲି ଜଣାଯାଇଛି, ଏପରି କରିବାକୁ ଯେଉଁ ଶକ୍ତି ଆବଶ୍ୟକ ସେହି ଶକ୍ତିକୁ ତପଶକ୍ତି କହିପାରିବା । ତପସ୍ଵୀ ମାନଙ୍କର ଉଦ୍ଦେଶ୍ୟ କିଛି ମଧ୍ୟ ହୋଇପାରେ, କୌଣସି ମନ୍ତ୍ର ହୋଇପାରେ, କିନ୍ତୁ ସାଧକକୁ ତପସ୍ଵୀ ହିଁ କୁହାଯିବ ।

ତୃତୀୟ ଶ୍ରେଣୀର ଯୋଗୀମାନେ ସ୍ଵତନ୍ତ୍ର, ଏମାନେ ପୂଜାକାର୍ଯ୍ୟ କରିନଥାନ୍ତି, ଏମାନଙ୍କର ମୁଖ୍ୟ ଉଦ୍ଦେଶ୍ୟ ମନ କିମ୍ବା ଅହମକୁ ଜୟ କରିବା, ଏହା ଦ୍ଵାରା ସେମାନଙ୍କର କର୍ମ ଜଳିଯାଇ ସେମାନେ ମୋକ୍ଷ ପାଇ ପାରନ୍ତି । ଏମାନେ କେତେକ ବ୍ରହ୍ମଯୋଗୀ ଆଉ କେତେକ କର୍ମଯୋଗୀ । କର୍ମଯୋଗୀମାନେ ପୂଜା ତପସ୍ୟାଦି କରୁଥିବା ଲୋକମାନଙ୍କ ଠାରୁ ନିରସ ଦେଖାଯାଆନ୍ତି, ସେମାନଙ୍କୁ ସାଧାରଣ ପୂଜା କରୁଥିବା, ମନ୍ତ୍ରଜପ କରୁଥିବା ଲୋକମାନେ ନିଜର ଶକ୍ତି ଦ୍ଵାରା ଅସୁବିଧାରେ ପକାଇପାରନ୍ତି । ଉଦାହରଣ ସ୍ଵରୂପ ଜଣେ ମାନ୍ଦୀକ (ଗୁଣିଆ) ନିଜର ବଶୀଭୂତ ଏକ ଦେବତା ଶକ୍ତି ଦ୍ଵାରା ଆଉଜଣେ ପୂଜାରୀକୁ ରୋଗରେ ପକାଇଥିଲା । ସେହି ପୂଜାରୀ ରୋଗମୁକ୍ତ ହେବା ଆଶାନେଇ ଦିନେ ଆମ ପାଖକୁ ଆସିଥିଲା । ପୂଜାରୀର ରୋଗର କାରଣ ହୋଇଥିବା ଦେବତାକୁ ଆମେ ପଚାରିବା ବେଳେ ସେ, ମୁଁ ଅମୁକ ଗୁଣିଆର ଆଦେଶାନୁସାରେ ଏଭଳି କରୁଛି ବୋଲି କହିଥିଲା । ଏହି ଅନୁସାରେ କହିପାରିବା ଯେ, ପୂଜାଦି କରୁଥିବା ଲୋକମାନଙ୍କ ଅପେକ୍ଷା ତପସ୍ଵୀମାନେ ଶକ୍ତିଶାଳୀ ।

ମାନ୍ଦାକ ଦ୍ଵାରା ପ୍ରୟୋଗ ହୋଇଥିବା ଶକ୍ତିମାନେ ଯୋଗୀମାନଙ୍କ ନିକଟରେ ଭୟ କରିବା ଏବଂ କଥାମାନି ଚାଲିଯିବା ପ୍ରମାଣ ଅଛି । ମନ୍ତ୍ରସାଧନା ଦ୍ଵାରା ମିଳିଥିବା ତପୋଶକ୍ତିଠାରୁ ଯୋଗୀମାନଙ୍କ ଠାରେ ଥିବା ଜ୍ଞାନାଗ୍ନି ଅତି ପବିତ୍ର । ଅଣୁଅଣୁ ହୋଇ ବ୍ୟାପି ରହିଥିବା ପରମାତ୍ମା ଶକ୍ତି ହିଁ ଜ୍ଞାନାଗ୍ନି ଭାବରେ ବଦଳିଥାଏ, ତାକୁ କୌଣସି ଶକ୍ତି ଛୁଇଁପାରନ୍ତି ନାହିଁ, ତେଣୁ ତପସ୍ୟାଠାରୁ ଯୋଗୀ ବଡ଼ ବୋଲି ଜାଣି ହୁଏ । ତାହତା ଯୋଗପାଇଁ ମାର୍ଗ ଦେଖାଏ ଜ୍ଞାନ । ଜ୍ଞାନ ଜାଣିବା ପରେ ଯୋଗସାଧନା କରିହୁଏ । ଜ୍ଞାନର ଫଳ ହୋଇଥାଏ ଯୋଗ । ସେଥିଲାଗି ଜ୍ଞାନ ଅପେକ୍ଷା ଯୋଗ ଅଧିକ । ପୂଜାଦି କରୁଥିବା ଲୋକମାନଙ୍କ ଠାରୁ ତପସ୍ୟା ଅଧିକ, ତପସ୍ୟା ଠାରୁ ଜ୍ଞାନୀ ଅଧିକ, ଜ୍ଞାନୀଠାରୁ ଯୋଗୀ ଅଧିକ ହୋଇଥିବାରୁ ସବୁଠାରୁ ମହାନ ହୋଇଥିବା ଯୋଗୀ ହେବାପାଇଁ ଅର୍ଜୁନଙ୍କୁ ଭଗବାନ କହିଛନ୍ତି ।

(୫) ଶ୍ଳୋକ, ୪୭: ଯୋଗିନାମପି ସର୍ବେଷାଂ ମଦ୍ଭୂତେନାନ୍ତରାତ୍ମନାଂ ।

ଶ୍ରୀକାବାନ୍ ଭଜତେ ଯୋ ମାଂ ସମେ ମୁକ୍ତତମୋ ମତଃ ॥

(ଜୀବାତ୍ମା, ଆତ୍ମା, ପରମାତ୍ମା)

ଭାବାର୍ଥ : ଯୋଗୀମାନଙ୍କ ଭିତରେ ଯିଏ ମୋକ୍ଷ ପାଇଁ ଯୋଗ ଆଚରଣ ଦ୍ଵାରା ଆତ୍ମାକୁ ପାଇ ମୋକ୍ଷେ ଭଜିଥାଏ, ମୁଁ ତାକୁ ଭଗବତ୍ ଯୋଗୀ ଭାବିଥାଏ ।

ବିବରଣୀ : ଭୃପୁଷ୍ପର ଅନେକ ଲୋକ ଅନେକ ପ୍ରକାରର ପୂଜା କରିଥାନ୍ତି । ସେହିଭଳି ଅନେକ ଲୋକ ନାନାପ୍ରକାରର ମନ୍ତ୍ରଜପ କରିଥାନ୍ତି । ତାହତା କିଛି କିଛି ଜ୍ଞାନ ଆହରଣ କରିଥିବା ଲୋକମାନେ ମଧ୍ୟ ଅଛନ୍ତି । ହେଲେ ସେମାନଙ୍କ ଭିତରେ କୃତ୍ରିମ୍ କେହି ଜଣେ ଯୋଗସାଧକ ଥାଇପାରନ୍ତି । ସାଧକମାନଙ୍କ ମଧ୍ୟରେ କୃତ୍ରିମ୍ ଜଣେ ଯୋଗସାଧନା କରିପାରିଥାଏ । ଶେଷରେ ହିସାବ କଲେ ଜଣାଯାଏ ଯେ, କେତେ ଲକ୍ଷ ଲୋକଙ୍କ ଭିତରେ କେହି ଜଣେ ଯୋଗୀ ଥାଇପାରେ । ଏହା ଆଜିର ପରିସ୍ଥିତି । ପରମାତ୍ମାରେ ଲୀନ ହେବାପାଇଁ ମୁଖଦ୍ଵାର ହେଉଛି ଆତ୍ମା । ଏହା ଜାଣି, ଅତିଶୀଘ୍ର ଆତ୍ମାକୁ ପାଇ, ଅତିଶୀଘ୍ର କର୍ମବିନାଶ କରିବା ପାଇଁ ହେଲେ ଭଗବାନ ହିଁ ଏକମାତ୍ର ଶରଣ୍ୟ ବୋଲି ଜାଣି, ତାଙ୍କ

ନିକଟରେ ଶରଣ ଯାଉଥିବା ସ୍ଥିରନିଶ୍ଚୟୀ ଯୋଗୀ ହିଁ ଯୋଗୀମାନଙ୍କ ଭିତରେ ଉନ୍ନତ ବୋଲି ଭଗବାନ କହିଛନ୍ତି ।

ଯୋଗରେ ଯୋଗପ୍ରାପ୍ତ ହେଲେ ଯୋଗୀ ହୁଅନ୍ତି, ସେଥିରେ ଉଚ୍ଚନୀଳ ଭେଦାଭେଦ ନଥାଏ । ଏଠାରେ ଉନ୍ନତ କହିବାରେ ଅନ୍ୟ କୌଣସି ଅର୍ଥକୁ ନେବା ଉଚିତ୍ ହୋଇ ନଥାଏ । ଯୋଗ ଦ୍ଵାରା କର୍ମ ଜଳିବା କାଳ ଅପେକ୍ଷା ଅତିଶୀଘ୍ର ମୋକ୍ଷ ପାଉଥିବା ଯୋଗୀକୁ ଉନ୍ନତ ବୋଲି ଜାଣିବା ଉଚିତ୍ । ଉଦାହରଣ ସ୍ଵରୂପ ଟେପ୍ରେକର୍ଡରେ ରେକର୍ଡ ହେବା ସାଧାରଣ କାର୍ଯ୍ୟ ହୋଇଥିବା ସ୍ଥଳେ, ସ୍ଵତନ୍ତ୍ର ଭାବେ ଅତିଶୀଘ୍ର ରେକର୍ଡ ହେବା ପଦ୍ଧତି ଆଉଗୋଟିଏ ଅଛି । ସମସ୍ତ ଟେପ୍ରେକର୍ଡରେ ଏହି ସାଧାରଣ ରେକର୍ଡହେବା ବନ୍ଦୋବସ୍ତ ଥିବାବେଳେ, ସ୍ଵତନ୍ତ୍ର ଟେପ୍ରେକର୍ଡରେ ଅତି ଶୀଘ୍ର ରେକର୍ଡ ହୋଇଯିବା ବନ୍ଦୋବସ୍ତ ଥିବାଭଳି, ଉତ୍ତମଯୋଗୀ ସମସ୍ତ ଯୋଗୀମାନଙ୍କ ଅପେକ୍ଷା ସାକାର ଭଗବାନଙ୍କୁ ଚିହ୍ନିପାରି କେବଳ ତାଙ୍କର ଆରାଧନା କରିଥାଏ । ସାଧାରଣ ଯୋଗୀମାନେ ଗୋଟିଏ ଜନ୍ମରେ ମୋକ୍ଷ ପାଇପାରି ନଥାନ୍ତି । କର୍ମନିର୍ମୂଳ ହେବା ପାଇଁ ଅନେକ ଜନ୍ମ ଲାଗିଥାଏ । ଏହା ୪୫ତମ ଶ୍ଳୋକରେ ଜାଣିଛେ । ଏଠାରେ ଯୋଗୀମାନପି ସର୍ବେଷାଂ ଉଚ୍ଚ ତମୋମତଃ ବୋଲି କହିଛନ୍ତି । ଅର୍ଥାତ୍ ଯୋଗୀମାନଙ୍କ ଭିତରେ ସ୍ଵତନ୍ତ୍ର ଯୋଗୀ ହିଁ ସେହି ଜନ୍ମରେ ମୋକ୍ଷ ପାଇଥାଏ, ତେଣୁ ଏଠାରେ ଯୋଗୀମାନଙ୍କ ଭିତରେ ଉନ୍ନତ ଯୋଗୀ କହିଛନ୍ତି ବୋଲି ଜାଣିବା ଉଚିତ୍ । ପରମାତ୍ମା ସାକାର ଭଗବାନ ହୋଇ ଭୂପୃଷ୍ଠରେ ଥିବାବେଳେ ଚିହ୍ନପତ୍ତିବା ଦୁର୍ଲଭ । ଏହି ଦୁର୍ଲଭ କାର୍ଯ୍ୟ ସାଧନ କରିପାରୁଥିବା ଯୋଗୀ ସାଧାରଣ ଯୋଗୀ ନୁହେଁ, ସ୍ଵତନ୍ତ୍ର ଯୋଗୀ । ସମସ୍ତ ଯୋଗୀମାନଙ୍କ ଭିତରେ ସାକାରଙ୍କୁ ଜାଣି ଯୋଗାତରଣ କରୁଥିବା ଯୋଗୀ ଉନ୍ନତଯୋଗୀ ହୋଇଥାଏ । ଏହି ସାକାର ରୂପକୁ ନଜାଣି ଯୋଗ କରୁଥିବା ଯୋଗୀମାନେ ସାଧାରଣ ଯୋଗୀ ହୋଇଥାନ୍ତି । ସାଧାରଣ ଯୋଗୀ ଦେଖିବାକୁ ମିଳୁନଥିବା ଆଜିର କାଳରେ ସ୍ଵତନ୍ତ୍ର ଯୋଗୀ ଦେଖିବାକୁ ମିଳିବା ବଡ଼କଷ୍ଟ ବୋଲି କହିପାରିବା । ପରମାତ୍ମା ସାକାର ଭଗବାନ ହୋଇ ଭୂପୃଷ୍ଠରେ ଥିବାବେଳେ ଉନ୍ନତ ଯୋଗୀମାନଙ୍କୁ ଦେଖିବା ସୁଯୋଗ ଥାଏ ।

ଏତିକିରେ ଏହି ଅଧ୍ୟାୟଟି ଶେଷହେଲା । ଏହି ଅଧ୍ୟାୟର ଶ୍ଳୋକଗୁଡ଼ିକ କାହା କାହା ବାବଦରେ କୁହାଯାଇଛି ନିମ୍ନ ବିବରଣୀ ଦେଖନ୍ତୁ ।

ଶ୍ଳୋକଗୁଡ଼ିକର ବିବରଣୀ :-

୧) କର୍ମଯୋଗ	=	୦୧
୨) କର୍ମଯୋଗ, ବ୍ରହ୍ମଯୋଗ	=	୦୨
୩) ବ୍ରହ୍ମଯୋଗ	=	୩୦
୪) କହିତ	=	୦୧
୫) ଜୀବାତ୍ମା, ଆତ୍ମା, ପରମାତ୍ମା	=	୦୬
୬) ଜୀବାତ୍ମା	=	୦୬

ମୋଟ	=	୪୭

ଭାବାର୍ଥ ଏବଂ ବିବରଣୀକୁ ବଦଳାଇ ଲେଖାଯାଇଥିବା ଶ୍ଳୋକଗୁଡ଼ିକ ହେଲେ ୧, ୩, ୫, ୬, ୩୨, ୪୧ ।



ବିଜ୍ଞାନ ଯୋଗ

ଏପର୍ଯ୍ୟନ୍ତ କହିଥିବା ଅଧ୍ୟାୟ ଗୁଡ଼ିକରେ ଅଧିକ କର୍ମଯୋଗ, ବ୍ରହ୍ମଯୋଗ ବାବଦରେ କହି ଏହି ଅଧ୍ୟାୟରେ ଜୀବାତ୍ମା ଏବଂ ପରମାତ୍ମା ବାବଦରେ ଅଧିକ କହିଛନ୍ତି । ଆଗତ ଅଧ୍ୟାୟରେ ପ୍ରକୃତି ଆଉ ଆତ୍ମା ବାବଦରେ ଅଧିକ କହି, ଯୋଗ ସମ୍ପନ୍ନାୟ ବିଷୟ ଖୁବ୍ କମ୍ କହିଛନ୍ତି । ମୁଖ୍ୟକଥା ହେଉଛି ! ପୂର୍ବ କାଳରେ ରୋଗପାଇଁ ଉପଯୁକ୍ତ ଔଷଧ, ବିଷପାଇଁ ମନ୍ତ୍ର, ଜାତ୍ୟ (ଦେହଜ ବ୍ୟାଧି ବା ଶରୀର ଭିତରର ଅସୁସ୍ଥତା) ପାଇଁ ଔଷଧ ଆବଶ୍ୟକ ବୋଲି ବଡ଼-ମାନେ କହୁଥିଲେ । ବାସ୍ତବରେ ସେମାନେ ସେହି ପଦ୍ଧତିକୁ ଅନୁସରଣ ମଧ୍ୟ କରୁଥିଲେ, ସେ କାଳରେ ଆଜି ଭଳି ନାନା ପ୍ରକାରର ଔଷଧ ନଥିଲା ତେଣୁ ସେତେବେଳେ ସେହି ପଦ୍ଧତି ଅନୁସାରେ ରୋଗମୁକ୍ତ ହେଉଥିଲେ । ଆଜି ମଧ୍ୟ ଜଣ୍ଡିସ୍ ରୋଗପାଇଁ କେଉଁଠି କେଉଁଠି ସେହି ପଦ୍ଧତି ଥିବା ଜଣାଯାଏ । ବିଷ ଝାଡ଼ିବା ପାଇଁ କେଉଁଠି କେଉଁଠି ମନ୍ତ୍ର ଆଜି ମଧ୍ୟ କାର୍ଯ୍ୟ କରୁଛି । ଯିଏ କଷ୍ଟ ଭୋଗୁଛି ସେ ରୋଗ ଦ୍ଵାରା ଭୋଗୁଛି କି ବିଷ ପ୍ରଭାବରେ ଭୋଗୁଛି ଜାଣି, ତା ପାଇଁ କେଉଁ ପ୍ରକାରର ଚିକିତ୍ସା ଆବଶ୍ୟକ ସେହି ପ୍ରକାରର ଚିକିତ୍ସା କରିବା ଉଚିତ୍ । ଏଭଳି କରିବା ଦ୍ଵାରା କଷ୍ଟ ଭୋଗୁଥିବା ବ୍ୟକ୍ତି ଭଲ ହୋଇପାରିବ । ତା'ନକରି ଯାହାର ରୋଗ ହୋଇଛି ତାକୁ ମନ୍ତ୍ର ଦ୍ଵାରା, ଯାହା ଦେହରେ ବିଷ ପ୍ରଭାବ ରହିଛି ତାକୁ ଔଷଧ ଦ୍ଵାରା ଚିକିତ୍ସା କଲେ ତାର କଷ୍ଟ ଦୂର ହୋଇ ପାରିବ ନାହିଁ । ସେହିଭଳି ଗାତାରେ ଆମେ ପଢୁଥିବା ଶ୍ଳୋକଗୁଡ଼ିକୁ କଷ୍ଟ ଭୋଗୁଥିବା ଲୋକର ବିଷ ପ୍ରଭାବ କିମ୍ବା ରୋଗ ବୋଲି ପରିଶୀଳନ କରିବା ଭଳି, ବିଚାର ପୂର୍ବକ ଦେଖି ଅମୁକ ଶ୍ଳୋକ ଅମୁକ ବିଷୟ ପାଇଁ କୁହାଯାଇଛି ବୋଲି ଜାଣିପାରିବା ବେଳେ ପାଠକ ଉପଯୁକ୍ତ ମାର୍ଗରେ ଯାଇପାରିବ, ଶ୍ଳୋକକୁ ଠିକ୍ ବୁଝିପାରିବ । ଏହି ଅଧ୍ୟାୟରେ ଆତ୍ମା ବାବଦରେ ଅଧିକ କୁହାଯାଇଛି, ତେଣୁ କେଉଁ ଶ୍ଳୋକ କେଉଁ ଆତ୍ମା ବାବଦରେ ଜଣାଇଛି ଜାଣିପାରିବା ବେଳେ ଶ୍ଳୋକର ପ୍ରକୃତ ଭାବ ଅବୁଝା ନରହି ବୁଝିହେବ । ନଚେତ ଗାତାଭାବକୁ ଆମେ ନିଶ୍ଚୟ ଭୁଲ୍ ବୁଝିବା ଦୁର୍ଯ୍ୟୋଗ ରହିଛି ।

ଶ୍ରୀ ଭଗବାନ କହୁଛନ୍ତି :-

(୭) ଶ୍ଳୋକ,୧ : ମୟାଶକ୍ତମନାଃ ପାର୍ଥ! ଯୋଗଂ ସୁଞ୍ଜନ୍ତୁବାଶ୍ରୟଃ ।

ଅସଂଶୟଂ ସମଗ୍ରଂ ମାଂ ଯଥା ଜ୍ଞାସ୍ୟସି ତତ୍ତ୍ଵଶୁ ॥

(ଜୀବାତ୍ମା, ପରମାତ୍ମା)

ଭାବାର୍ଥ : ମୋଉପରେ ଆଶକ୍ତିଯୁକ୍ତ ହୋଇ, ମୋତେ ଆଶ୍ରୟ କରି ଯୋଗଭ୍ୟାସ କରୁଥାଇ, ସନ୍ଦେହହୀନ ଭାବରେ ମୋତେ କିପରି ଜାଣି ପାରନ୍ତି ତାହା କହୁଛି ଶୁଣ ।

ବିବରଣୀ : ଏଠାରେ ଶ୍ରୀକୃଷ୍ଣଙ୍କ ଶରୀରର ପରମାତ୍ମା ଅର୍ଜୁନ ଭାବରେ ଥିବା ଜୀବାତ୍ମାକୁ “ଜୀବାତ୍ମା ପରମାତ୍ମା ଅଛନ୍ତି ବୋଲି ଗ୍ରହଣ କରି, ପରମାତ୍ମାଙ୍କ ଅସ୍ତିତ୍ଵକୁ ବିଶ୍ଵାସ କରି, ତାଙ୍କୁ ଜାଣିବା ପାଇଁ ଆଗ୍ରହୀ ହୋଇ, ଜାଣିବା ବାଟ ଯୋଗ ବୋଲି ଜାଣି, ଯୋଗ ଆଚରଣ କରି ଶେଷରେ ନିଃସନ୍ଦେହ ମୋତେ କିପରି ଜାଣିପାରେ ସେଇକଥା କହୁଛି” ବୋଲି ଜଣାଇଛନ୍ତି । ଏଠାରେ ମୁଖ୍ୟତଃ ଜାଣିବା ବିଷୟ ହେଉଛି ! ଜୀବାତ୍ମା ପରମାତ୍ମାଙ୍କ ମଧ୍ୟର ସୌଧ ଭଳି ଥାନ୍ତା ଥାଏ । ଜୀବାତ୍ମା ସ୍ଥାନରୁ ପରମାତ୍ମା ସ୍ଥାନକୁ ଯିବାକୁ ହେଲେ ପ୍ରଥମେ ଆତ୍ମାକୁ ଜାଣିବାକୁ ହେବ । ଆତ୍ମାକୁ ନଜାଣି କେହି ପରମାତ୍ମାଙ୍କୁ ଜାଣି ପାରନ୍ତି ନାହିଁ ।

(୭) ଶ୍ଳୋକ,୨ : ଜ୍ଞାନଂ ତେଃହଂ ସବିଜ୍ଞାନମିଦଂ ବକ୍ଷ୍ୟାମ୍ୟଶେଷତଃ ।

ଜଜ୍ଞାତ୍ଵା ନେହ ଭୂୟୋଽନ୍ୟଜ୍ଞାତବ୍ୟମବଶିଷ୍ୟତେ ॥

(ଜୀବାତ୍ମା)

ଭାବାର୍ଥ : ମୁଁ ତୋତେ ଜ୍ଞାନକୁ ବିଜ୍ଞାନ ସମେତ ଜଣାଇବି, ତାହା ଜାଣିବା ପରେ ତୋର ଆଉକିଛି ଜାଣିବା ଆବଶ୍ୟକ ପଡ଼ିବ ନାହିଁ ।

ବିବରଣୀ : ଆମକୁ ଏ ଦୁନିଆରେ ସବୁଠାରୁ ବଡ଼କଥା ଯଦି କିଛି ଜାଣିବାକୁ ଥାଏ ତାହା ହେଉଛି କର୍ମକୁ ଜାଣି ଦେଉଥିବା ଯୋଗବିଧି । ଜନ୍ମର କାରଣ ହୋଇଥିବା କର୍ମକୁ ଭସ୍ମିଭୂତ କରିବା ନିୟମଗୁଡ଼ିକ ଜାଣିବା ପରେ ଆଉ କିଛି

ଜାଣିବା ଆବଶ୍ୟକ ନଥାଏ । କର୍ମକୁ ଜଳାଉଥିବା ଯୋଗ ଜ୍ଞାନକୁ ଅନୁଭବ ପୂର୍ବକ କିପରି ଜାଣିବାକୁ ହେବ, ସେହି ବିଷୟ ତୋତେ ଜଣାଇବି ବୋଲି ଭଗବାନଙ୍କ ଶରୀରରୁ ପରମାତ୍ମା କହିଛନ୍ତି ।

(୬) ଶ୍ଳୋକ,୩ : ମନୁଷ୍ୟାଣାଂ ସହସ୍ରେଷୁ କର୍ଣ୍ଣିଦ୍ ଯତତି ସିଦ୍ଧୟେ ।
ଯତତାମପି ସିଦ୍ଧାନାଂ କର୍ଣ୍ଣିନ୍ନାଂ ବେଦି ତତ୍ତ୍ୱତଃ ॥

(ଜୀବାତ୍ମା)

ଭାବାର୍ଥ : ମନୁଷ୍ୟମାନଙ୍କ ଭିତରେ ମୋକ୍ଷପାଇଁ ଚେଷ୍ଟା କରୁଥିବା ମନୁଷ୍ୟମାନେ ହଜାରେ ଜଣରେ କୃଚିତ୍ କେହି ଜଣେ ଥାଆନ୍ତି, ଚେଷ୍ଟା କରୁଥିବା ମନୁଷ୍ୟମାନଙ୍କ ଭିତରେ କୃଚିତ୍ ଜଣେ ମୋକ୍ଷେ ପାଇଥାନ୍ତି ।

ବିବରଣୀ : ଜନ୍ମରହିତ ହୋଇ ପରମାତ୍ମାରେ ଐକ୍ୟ ହେବାକୁ ଚେଷ୍ଟା କରୁଥିବା ମଣିଷ ଆଜି ଲକ୍ଷ୍ମେରେ ଗୋଟିଏ ଦେଖାଯିବା କଷ୍ଟ । ଭଗବଦ୍ଭାଷା ଅର୍ଜୁନଙ୍କୁ କୁହାଯିବା ଦିନ ହଜାରକେ ଜଣେ ଥାଇପାରନ୍ତି, ହେଲେ ଆଜି ଜ୍ଞାନଶୂନ୍ୟ ସମାଜରେ ଲକ୍ଷ୍ମେରେ ଜଣକୁ ପାଇବା ଅତିକଷ୍ଟ ବୋଲି କହିପାରିବା, ସେମାନଙ୍କ ଭିତରୁ କୃଚିତ୍ କେହି ଜଣେ ମୋକ୍ଷ ପାଇଥାଏ । ଭଗବାନଙ୍କ କଥା ଅନୁସାରେ ହଜାରକେ ଜଣେ ଚେଷ୍ଟିତ ଥିବାବେଳେ, ସେମାନଙ୍କ ମଧ୍ୟରେ କେହି ଜଣେ ମୋକ୍ଷ ପାଇଥାଏ ବୋଲି ଭାବିବା । ତାହା ଆମେ ଯଦି ଭାବିବା ଯେ, ହଜାରକେ ଜଣେ ନିଶ୍ଚୟ ଚେଷ୍ଟା କରୁଛି ତେବେ ସେ ଜଣକ କାହିଁକି ନିଶ୍ଚୟ ମୋକ୍ଷ ପାଇପାରୁ ନାହିଁ? ଏ ବିଷୟ ବିଚାର କରି ଦେଖିଲେ, ଯାହା ଜଣାପଡେ ତାହା ବୁଝିବା ପାଇଁ ଏଠାରେ ଗୋଟିଏ ଉଦାହରଣ ନେବା । ଗୋଟିଏ ଗାଆଁରେ ହଜାରେ ଜଣ ଲୋକ ଅଛନ୍ତି ବୋଲି ଭାବିବା, ସେମାନଙ୍କ ଭିତରେ ଜଣେମାତ୍ର ମୋକ୍ଷ ଚିନ୍ତାରେ ରହି, ଯୋଗ ଆଚରଣ କରି ମୋକ୍ଷ ପାଇବାକୁ ଚେଷ୍ଟା କରୁଛି ବୋଲି ଭାବିଲେ, ତାର ଘରର ଲୋକମାନେ ହିଁ ତାର ପ୍ରଥମ ଶତ୍ରୁ ହେଉଛନ୍ତି ଏବଂ ସାରା ଗାଆଁର ଲୋକମାନେ ଅର୍ଥାତ୍ ୯୯୯ଜଣ ବିରୋଧୀ ହୋଇଯାଉଛନ୍ତି । ସେତେବେଳେ ସେ ବର୍ଷେ କିମ୍ବା ଦୁଇବର୍ଷ ନିଜ ରୀତିରେ ବଞ୍ଚି ସେମାନଙ୍କର ବିରୋଧତା କାରଣରୁ ଯେତେବେଳେ ଅସହାୟ

ବୋଧକରିବ ସେତେବେଳେ ସେ ମଧ୍ୟ ଦିନେ ଅନ୍ୟମାନଙ୍କ ଭଳି ବଞ୍ଚିବାକୁ ଆରମ୍ଭ କରିବ । ଏହିଭଳି ସାରା ଗାଆଁର ଲୋକମାନେ ଅଜ୍ଞାନତାରେ ରହିଯିବେ, ତଥାପି ସମସ୍ତେ ତାର ବିରୋଧ ହେଲେ ମଧ୍ୟ, ମୋର ମୃତ୍ୟୁହେଲେ ହେଉପଛେ ମୁଁ ମୋର ମାର୍ଗରୁ ଚଳିବି ନାହିଁ ଭାବୁଥିବା ଲୋକ ନିଶ୍ଚୟ ମୋକ୍ଷ ପାଇବ । ହେଲେ ଆଜି ସେଭଳି ଲୋକ କାହାନ୍ତି ! ରହିଲେ ମଧ୍ୟ ମାୟା ସେମାନଙ୍କୁ ରଖାଇଦେବ ନାହିଁ । ବାହାରର ଲୋକମାନଙ୍କୁ, ନିଜ ଭିତରର ମାୟାକୁ ଜିତିବା ଲୋକ ମୋକ୍ଷ ପାଇପାରେ, ତେଣୁ ମୋକ୍ଷାର୍ଥୀ ମଧ୍ୟ ମୋକ୍ଷ ପାଇବା କଷ୍ଟ ବୋଲି ଭଗବାନ ଜଣାଇଛନ୍ତି ।

(୨) ଶ୍ଳୋକ, ୪ : ଭୂମିରାପୋକ୍ଷଣେ ବାୟୁଃ ଖଂ ମନୋ ବୁଦ୍ଧିଃ ରେବ ଚ ।

ଅହଂକାର ଇତୀୟଂ ମେ ଭିନ୍ନା ପ୍ରକୃତିରଷ୍ୟା ॥

(ପ୍ରକୃତି)

ଭାବାର୍ଥ : ଭୂମି, ଜଳ, ଅଗ୍ନି, ବାୟୁ, ଆକାଶ, ମନ, ବୁଦ୍ଧି, ଅହଂ ନାମକ ଆଠ ଭାଗରେ ମୋର ପ୍ରକୃତି ରହିଛି ।

ବିବରଣୀ : ଚରାଚର ପ୍ରପଞ୍ଚକୁ ପ୍ରକୃତି ଏବଂ ପରମାତ୍ମା ନାମକ ଦୁଇ ଭାଗରେ ବିଭାଜନ କରିପାରିବା । ଆଖିକୁ ଯାହାସବୁ ଦେଖାଯାଉଛି ତାହା ପ୍ରକୃତି ହୋଇଥିବା ସ୍ଥଳେ, ଯାହା ପ୍ରକୃତିର ଆଧାର ହୋଇ ସ୍ପଷ୍ଟ ଭାବରେ ରହିଛି ତାହା ପରମାତ୍ମା । ପ୍ରକୃତିକୁ ଚର ଏବଂ ଅଚର ନାମରେ ଦୁଇ ଭାଗରେ ବିଭାଜନ କରିପାରିବା । ଚର ପ୍ରକୃତି କହିଲେ ସକଳ ଜୀବରାଶିର ଶରୀର ଏବଂ ତାର ଭାଗ ହୋଇ ଯାହା ବଦଳୁଛି । ଅଚର ପ୍ରକୃତି କହିଲେ ଯାହା ବଦଳୁ ନାହିଁ ଏବଂ ସର୍ବଦା ଯଥାବିଧି ରହିଛି । ଅଚର ପ୍ରକୃତି ଆକାଶ, ବାୟୁ, ଅଗ୍ନି, ଜଳ, ଭୂମି ଏହିଭଳି ପାଞ୍ଚ ଭାଗରେ ରହିଥିବା ସ୍ଥଳେ ଶରୀରରେ ଥିବା ଚର ପ୍ରକୃତି ଜୀବ ବ୍ୟତୀତ ୨୪ ଭାଗରେ ରହିଛି । ପଞ୍ଚଭୂତ ଭାବରେ ଶରୀରର ଭାଗ ହୋଇ ରହିଥିବା ସାରା ପ୍ରକୃତି ଗୋଟିଏ ଭାଗ ହୋଇଥିବା ସ୍ଥଳେ, ଶରୀରର ଆଧାର ହୋଇଥିବା ଆତ୍ମା, ଜୀବାତ୍ମା ଏବଂ ପ୍ରକୃତିର ଆଧାର ହୋଇଥିବା ପରମାତ୍ମା ତିନି ଭାଗରେ ରହିଛନ୍ତି ବୋଲି କହିପାରିବା । ପଞ୍ଚଭୂତ

ହୋଇ ରହିଥିବା ସମଗ୍ର ପ୍ରକୃତି ଗୋଟିଏ ଭାଗ ହୋଇଥିବା ସ୍ଥଳେ, ତିନି ଭାଗରେ ଥିବା ଆତ୍ମାଗୁଡ଼ିକ ଏକେକ ପରମାତ୍ମା ଅଂଶର ହୋଇ ରହିଛନ୍ତି । ଏହିଭଳି ପ୍ରକୃତି ପରମାତ୍ମା ଏହି ଚରାଚର ପ୍ରକୃତିରେ ଥିବାବେଳେ ମାନବର କର୍ମାଚରଣ ପାଇଁ ପ୍ରକୃତିର ମୁଖ୍ୟ ଭାଗଗୁଡ଼ିକ କ’ଣ କ’ଣ ବୋଲି ବିଚାର କଲେ, ବାହ୍ୟତଃ ଜଣାପଡୁଥିବା ପଞ୍ଚଭୂତ ଏବଂ ମନ, ବୁଦ୍ଧି, ଅହଂ ମିଶି ମୋଟ ଆଠଗୋଟି ବୋଲି ଜଣାପଡୁଛି । ତେଣୁ ଏହି ମୁଖ୍ୟ ଆଠଗୋଟି ପ୍ରକୃତିଭାଗ ଦ୍ଵାରା ସାରା ବିଶ୍ଵରେ ନାନା ପ୍ରକାରର କର୍ମାଚରଣ ହୋଇଥାଏ ବୋଲି ପରମାତ୍ମା ଜଣାଇଦେଇଛନ୍ତି ।

(୨) ଶ୍ଳୋକ,୫ : ଅପରେୟମିତସ୍ଵନ୍ୟାଂ ପ୍ରକୃତିଂ ବିଦ୍ଧି ମେ ପରାମ୍ ।
 ଜୀବଭୂତାଂ ମହାବାହୋ ! ଇୟେଦଂ ଧାର୍ଯ୍ୟତେ ଜଗତ୍ ॥
 (ପ୍ରକୃତି,ପରମାତ୍ମା)

ଭାବାର୍ଥ : ଯାହାଦ୍ଵାରା ଏହି ପ୍ରକୃତି ଧାରିତ ହୋଇଛି ଅର୍ଥାତ୍ ଏହି ପ୍ରକୃତିର ଆଧାର ହୋଇ ଯାହା ରହିଛି, ତାହା ଜୀବଭୂତ ହୋଇ ପ୍ରକୃତିଠାରୁ ଅଲଗା ରହିଛି, ତାହା ଜାଣି, ତା ଅପେକ୍ଷା ପ୍ରକୃତି ଅତି ନଗଣ୍ୟା ।

ବିବରଣୀ : ଏହି ଶ୍ଳୋକରେ ଅନ୍ୟାଂ ପ୍ରକୃତିଂ ଅର୍ଥାତ୍ ପ୍ରକୃତି ଅଲଗା ବୋଲି ସ୍ଵପ୍ନ ବୁଝି ହେଉଥିବା ବେଳେ, ଅନ୍ୟ ଏକ ପ୍ରକୃତି ଅଛି କହିବା ଠିକ୍ ନୁହେଁ । ଅନ୍ୟ ଗାତାଗୁଡ଼ିକରେ ଏହି ଶ୍ଳୋକର ଭାବାର୍ଥ “ଏହି ପ୍ରକୃତି ଅତି ନଗଣ୍ୟା, ଜୀବଭୂତ ହୋଇ, ଶ୍ରେଷ୍ଠ ହୋଇ ରହିଥିବା ଏବଂ ସାରା ଜଗତକୁ ଧାରଣ କରୁଥିବା ପ୍ରକୃତି ଆଉ ଗୋଟିଏ ରହନ୍ତି, ତାହାକୁ ଜାଣି” ବୋଲି ଲେଖିଛନ୍ତି, ଏହା କଦାପି ଉଚିତ୍ ଭାବାର୍ଥ ନୁହେଁ । ପ୍ରକୃତି ଅଲଗା ଏବଂ ପୁରୁଷ ଅଲଗା ରହିଛନ୍ତି ବୋଲି ସ୍ଵପ୍ନ ଭାବରେ ଜାଣିଯିବା ପରେ ଜୀବଭୂତ ହୋଇ, ଶ୍ରେଷ୍ଠହୋଇ, ଜଗଦ୍‌ବ୍ୟାପୀ ଭାବରେ, ପ୍ରକୃତିଠାରୁ ସ୍ଵତନ୍ତ୍ର ହୋଇଥିବା ପରମାତ୍ମାଙ୍କୁ ଆଉଏକ ପ୍ରକୃତି ଭାବେ ବର୍ଣ୍ଣନା କରିବା ଠିକ୍ ନୁହେଁ । ପ୍ରକୃତିଠାରୁ ଭିନ୍ନ, ସର୍ବ ଶରୀରର ଜୀବହୋଇ, ସମସ୍ତ ଶରୀରକୁ ଚୈତନ୍ୟ ଦେଉଥିବା ଆତ୍ମାସ୍ଵରୂପ ହୋଇ ଯାହା ଅଣୁ ଅଣୁରେ ବ୍ୟାପିରହିଛି, ଯାହା ଶ୍ରେଷ୍ଠ ତୁ ତାହାକୁ

ଜାଣ, ତା ଅପେକ୍ଷା ପ୍ରକୃତି ଅତି ନଗଣ୍ୟା ବୋଲି କହିଛନ୍ତି । ଏହି ଶ୍ଳୋକରେ ସମ୍ପୂର୍ଣ୍ଣ ଭାବ ରହିଛି, ତାହା ବର୍ଷନା ନକରି ପ୍ରକୃତି ନଗଣ୍ୟା ତା ଠାରୁ ଶ୍ରେଷ୍ଠ ଆଉ ଏକ ପ୍ରକୃତି ରହିଛି ବୋଲି ବର୍ଷନା କରିବା ବଡ଼ ଭୁଲ୍ । ଏହା ହିଁ ନଗଣ୍ୟ ପ୍ରକୃତି ! ତା ଅପେକ୍ଷା ଶ୍ରେଷ୍ଠପୁରୁଷ ରହିଛନ୍ତି ! ତାଙ୍କୁ ଜାଣି ବୋଲି କହିଛନ୍ତି । ଏହି ଭାବାର୍ଥର ଅନୁବନ୍ଧ ତଳଶ୍ଳୋକରେ ସେହି ପୁରୁଷ କିପରି ?, ତାଙ୍କର ପ୍ରଭାବ କ'ଣ ସେ ଜଣାଇଛନ୍ତି !! ଯଦି ଏହି ଶ୍ଳୋକରେ ଅନ୍ୟ ଏକ ଶ୍ରେଷ୍ଠ ପ୍ରକୃତି ବାବଦରେ କହିଥାନ୍ତେ ତେବେ ତଳ ଶ୍ଳୋକରେ ନିଜ ବାବଦରେ କହିନଥାନ୍ତେ । ତେଣୁ ଏହି ଶ୍ଳୋକର ଭାବକୁ ସମସ୍ତେ ଭୁଲ୍ ବୁଝିଛନ୍ତି ବୋଲି ନିଃସନ୍ଦେହ ଜଣାପଡ଼ୁଛି ।

(୨) ଶ୍ଳୋକ, ୨ : ଏତଦ୍‌ଯୋନାନି ଭୂତାନି ସର୍ବାଣୀତ୍ୟୁପଧାରୟ ।

ଅହଂ କୃଷ୍ଣସ୍ୟ ଜଗତଃ ପ୍ରଭବଃ ପ୍ରଳୟଃସ୍ତଥା ! ॥

(ପ୍ରକୃତି, ପରମାତ୍ମା)

ଭାବାର୍ଥ : ପ୍ରକୃତି ସମସ୍ତ ଜୀବରାଶିର ଜନ୍ମସ୍ଥାନ ଯୋନି ଭଳି । ମୁଁ ଜୀବରାଶିର ଜନ୍ମର କାରଣ ଏବଂ ସେମାନଙ୍କ ପ୍ରଳୟର କାରଣ ।

ବିବରଣୀ : ଜଣେ ମଣିଷ ଜନ୍ମହେବା ପାଇଁ ଭୌତିକତଃ ମାତା, ପିତା ଆବଶ୍ୟକ । ମାତା ନ ଥାଇ ପିତା କିମ୍ବା ପିତା ନ ଥାଇ ମାତାଠାରୁ କେହି ଜନ୍ମ ନେବା ଅସମ୍ଭବ । ସମସ୍ତେ ସମସ୍ତଙ୍କର ମାତାପିତାଙ୍କୁ ଜାଣିଥାନ୍ତି । ତୁମ ମାତାକିଏ, ତୁମ ପିତା କିଏ ପଚାରିଲେ ସେମାନେ କହିପାରିବେ । ଜଣେ ମଣିଷର ଜଣେମାତା, ଜଣେପିତା ଥିବା ଭଳି, ସମସ୍ତ ଜୀବରାଶିର ସମସ୍ତଗତ ଭାବରେ ଜଣେ ମାତା ଏବଂ ଜଣେ ପିତା ରହିଛନ୍ତି । ସମସ୍ତଙ୍କର ମାତାପିତା କେଉଁ ଦୁଇଜଣ ବହୁଶା ଅନେକଙ୍କୁ ଜଣା ନାହିଁ । ସମସ୍ତ ଜୀବରାଶିଙ୍କ ଶରୀରକୁ ତିଆରି କରି ରୂପ ଦେଇଥାଏ ପ୍ରକୃତି । ମାତୃଗର୍ଭରେ ଏକ ଶିଶୁର ରୂପ ଘୂରି ରୁଲୁଥିବା ଭଳି, ପ୍ରକୃତିରେ ସମସ୍ତ ଜୀବରାଶିଙ୍କ ଶରୀର ସ୍ତ୍ରୀରୂପ ପ୍ରକୃତିଠାରୁ ନିଜ ନିଜର ଆକାର ପ୍ରାପ୍ତ ହୋଇଥାନ୍ତି । ମାତୃ ଗର୍ଭରେ ଶିଶୁ ଆକାର ପ୍ରାପ୍ତହେବା ପାଇଁ ଉପରେ ଥିବା ମାତାର ହସ୍ତକ୍ଷେପ ନରହିଲେ ମଧ୍ୟ ଭିତରେ ଥିବା ଚର

ପ୍ରକୃତିର କାର୍ଯ୍ୟ ଦ୍ଵାରା ଗର୍ଭରେ ଶିଶୁର ଆକାର ବଢ଼ିଥାଏ । ଏହି ଅନୁସାରେ ବାହାରକୁ ଦେଖାଯାଉଥିବା ମାଆ ପଛରେ ଦେଖାଯାଉ ନଥିବା ପ୍ରକୃତି ସର୍ବ ଜୀବରାଶିର ମାତା ହୋଇ ରହିଛି ବୋଲି କହିପାରିବା । ସେହିଭଳି ଶିଶୁ ଜନ୍ମ ହେବାର ମୁଖ୍ୟ କାରଣ ହୋଇଥାଏ ପିତା । ଭିତରେ ଚୈତନ୍ୟ ଭାବରେ ରହି, ଶିଶୁ ଶରୀରର ବୀଜଦାତା ହୋଇ, ଦେଖାନଯାଇ ରହିଥିବା ଭିତରର ପିତା ହେଉଛନ୍ତି ପରମାତ୍ମା । ତେଣୁ ସର୍ବ ଜୀବରାଶିର ପିତା ହେଉଛନ୍ତି ପରମାତ୍ମା । ସମସ୍ତ ଜୀବରାଶି ଜନ୍ମ ହୋଇ ମୃତ୍ୟୁବରଣ କରିବା, ପୁଣି ଜନ୍ମହେବା ଏହିଭଳି ଜନ୍ମ ମରଣ ଚକ୍ର ଘୁରିବା ପାଇଁ, ଏହି ପ୍ରପଞ୍ଚ (ପଞ୍ଚଭୂତ) ଯଥାବିଧି ରହିବା ପାଇଁ ମୁଖ୍ୟ କାରଣ ହେଉଛନ୍ତି ପ୍ରକୃତି ଆଉ ପରମାତ୍ମା । ଏଭଳି ଦିନେ ଜନ୍ମ ହୋଇ ବଢୁଥିବା ପ୍ରପଞ୍ଚ ଦିନେନାଦିନେ ବିନାଶ ହେବାକୁ ପ୍ରଲୟ କୁହାଯାଏ । ‘ପ୍ର’ କହିଲେ ଜନ୍ମ ହେବା, ‘ଲୟ’ ହେଉଛି ବିନାଶହେବା । ତେଣୁ ‘ପ୍ରଲୟ’ କହିଲେ ଯାହା ଜନ୍ମିଛି ତାହା ବିନାଶ ହେବା । ଏହି ପ୍ରଲୟର କାରଣ ମଧ୍ୟ ପରମାତ୍ମା । କାହିଁ କେଉଁଦିନ ପ୍ରଲୟ ହେବାକୁ ଥିବା ଏହି ପ୍ରପଞ୍ଚର ବିନାଶ ପାଇଁ ପରମାତ୍ମା ପ୍ରକୃତିକୁ ପ୍ରେରଣା କରି, ତା ଦ୍ଵାରା ସମସ୍ତ ଜୀବଙ୍କୁ ନିଖୋଜ କରି ଶେଷରେ ପ୍ରକୃତିକୁ ମଧ୍ୟ ବିନାଶ କରିଥାନ୍ତି । ସେଥିଲାଗି ପ୍ରଭବ ଆଉ ପ୍ରଲୟର କାରଣ ମୁଁ ବୋଲି ଶ୍ଳୋକରେ ପରମାତ୍ମା କହିଛନ୍ତି । ଆହୁରି ମଧ୍ୟ ତଳ ଶ୍ଳୋକରେ ସେ କିପରି ରହିଥାନ୍ତି ତାହା କହିଛନ୍ତି ।

(୨) ଶ୍ଳୋକ,୭ : ମଉଃ ପରତତଂ ନାନ୍ୟତ୍ କିଂଚିଦସ୍ତ୍ରି ଧନଞ୍ଜୟ ! ।

ମୟି ସର୍ବମିଦଂ ପ୍ରୋତଂ ସୁତ୍ରେ ମଣିଗଣା ଭବ ॥

(ପରମାତ୍ମା)

ଭାବାର୍ଥ : ଜଗତରେ ମୋଠାରୁ ଘନତା ବିଶିଷ୍ଟ ସତ୍ୟ ଆଉ କିଛି ନାହିଁ । ସୁତାରେ ମଣି ଧାରିତ ହେବା ଭଳି ସର୍ବ ପ୍ରପଞ୍ଚକୁ ମୁଁ ଧାରଣା କରିଛି ।

ବିବରଣୀ : ପରମାତ୍ମା ପ୍ରକୃତିକୁ ସୃଷ୍ଟିକରି ତା ଦ୍ଵାରା ଜୀବରାଶିଙ୍କୁ ତିଆରି କରି ଏତେବଡ଼ ପ୍ରପଞ୍ଚର ଅଧିକାରୀ ହୋଇ ଅଛନ୍ତି । ପରମାତ୍ମାଙ୍କ ସମାନ ଆଉକିଛି ନାହିଁ, ତାଙ୍କଠାରୁ ବଳି ଆଉ କ’ଣ ବା କେଉଁଠାରୁ ଆସିବ ।

ତାଙ୍କଠାରୁ ଉନ୍ନତ ଆଉକିଛି ଭୂତକାଳରେ ନଥିଲା କି ଭବିଷ୍ୟତ କାଳରେ ରହିବ ନାହିଁ, ଏହା ସତ୍ୟ । ସର୍ବ ଜୀବରାଶିର ହୃଦି ମଧ୍ୟରେ ଚୈତନ୍ୟ ହୋଇ ଆତ୍ମା ଭାବରେ ରହି, ସମସ୍ତ ଜୀବାତ୍ମାର ଆତ୍ମାଗୁଡ଼ିକୁ ନିଜ ସହିତ ସମ୍ବନ୍ଧୀତ କରି, ସମସ୍ତ ଜୀବରାଶିର ସୂତ୍ରଧାରୀ ହୋଇ ପରମାତ୍ମା ରହିଛନ୍ତି । ଚରପ୍ରକୃତି ହୋଇଥିବା ସମସ୍ତ ଜୀବରାଶିରେ ବ୍ୟାପି, ସେମାନଙ୍କ ଭିତରେ ରହିଥିଲେ ମଧ୍ୟ ଦେଖା ନଯାଇ ରହିଥିବା ଫୁଲମାଳର ସୂତା ଭଳି ସେ ରହିଛନ୍ତି । ଫୁଲମାଳରେ ଫୁଲଗୁଡ଼ିକର ଆଧାର ସୂତା ହେବା ଭଳି ପରମାତ୍ମା ଜୀବରାଶିର ଆଧାର ଆତ୍ମାରୂପ ହୋଇ ଅଦୃଶ୍ୟ ଭାବେ ଅଛନ୍ତି ।

ଏହିଭଳି ଚର ପ୍ରକୃତି ବ୍ୟତୀତ, ଅଚର ପ୍ରକୃତିର ଆଧାର ହୋଇ ମଧ୍ୟ ପରମାତ୍ମା ରହିଛନ୍ତି । ଆକାଶ, ବାୟୁ, ଅଗ୍ନି, ଜଳ, ଭୂମି, ଏଗୁଡ଼ିକର ଗୁରୁତ୍ଵାକର୍ଷଣ ଶକ୍ତି ଭାବରେ ରହିଛନ୍ତି । ପରମ ପୁରୁଷ ପରମାତ୍ମା ଗଗନର ଅଣ୍ଟା ପରମାଣୁରେ ବ୍ୟାପିରହିଛନ୍ତି । ସୂର୍ଯ୍ୟଚନ୍ଦ୍ରାଦି ଗ୍ରହ, ନକ୍ଷତ୍ର, ଧୂମକେତୁ, ବ୍ଲ୍ୟାକ୍ ହୋଲ୍ ଇତ୍ୟାଦିର ଅଧିପତି ହୋଇ, ଶରୀରରେ ଆତ୍ମା ହୋଇ ଜୀବରାଶିକୁ ପରିଚାଳିତ କରୁଥିବା ଭଳି ଗଗନରେ ରୂମ୍ବକାୟ ଶକ୍ତି ହୋଇ ସମସ୍ତ ଗୋଳ-ଗୁଡ଼ିକୁ ପରିଚାଳିତ କରିଥାନ୍ତି । ଏହିଭଳି ଚରାଚର ପ୍ରକୃତିର, ସାରା ବିଶ୍ଵର ଅଧିପତି ହୋଇ ପରମାତ୍ମା ରହିଛନ୍ତି । ଖାଲି ଏତିକି କାହିଁକି ପରମାତ୍ମା ଆଉ କିପରି ରହିଥାନ୍ତି ତାହା ତଳ ଶ୍ଳୋକରେ ଜାଣିବା ।

(୨) ଶ୍ଳୋକ, ୮ : ରସୋଽହମସ୍ମୁ କୌତ୍ସୟ ! ପ୍ରଭାଽସ୍ମି ଶଶିସୂର୍ଯ୍ୟୟୋଃ ।

ପ୍ରଣବଃ ସର୍ବ ବେଦେଷୁ ଶବ୍ଦଃ ଖେ ପୌରୁଷଂ ନୃଷୁ ॥

(ପରମାତ୍ମା)

ଭାବାର୍ଥ : ଜଳରେ ଥିବା ରସ, ସୂର୍ଯ୍ୟ, ଚନ୍ଦ୍ରାଦିର ପ୍ରଭା, ବେଦରେ ଓଁକାର, ଆକାଶରେ ଥିବା ଧ୍ଵନୀ, ସେହିଭଳି ପୁରୁଷର ପୌରୁଷ ମଧ୍ୟ ମୁଁ ।

ବିବରଣୀ : ଗୋଟିଏ ବିଦ୍ୟୁତ୍-ଶକ୍ତି ଫ୍ୟାନ୍ ସହ ସଂଯୁକ୍ତ ହେଲେ ପବନ ବାହାରେ, ଟେପ୍ ରେକର୍ଡରେ ସଂଯୋଗ ହେଲେ ଗୀତ ଶୁଣାଯାଏ, ଟିଭି ସହିତ ସଂଯୋଜିତ ହେଲେ ଦୃଶ୍ୟ ଦେଖାଯାଏ । ବିଦ୍ୟୁତ୍ ବଲ୍‌ବର୍ ନାଇକ୍ଲୋମ୍ ତାର

ସହିତ ସଂଯୋଜିତ ହେଲେ ଆଲୋକ ମିଳେ । ଯେଉଁଠି ବିଦ୍ୟୁତ୍ ଶକ୍ତି ବଦଳେ ସେହିଠି ପରମାତ୍ମାଶକ୍ତି ଜଳ ସହିତ ମିଶି ଜଳର ସ୍ଵାଦ ଭାବରେ, ସୂର୍ଯ୍ୟତନ୍ତ୍ରାଦି ସହିତ ମିଶି ଆଲୋକ ଭାବରେ, ଉତ୍ତାପ ଭାବରେ, ଶରୀରର ଗୁଣରାଜି ସହିତ ମିଶି ଶ୍ଵାସ ଭାବରେ, ଆକାଶରେ ମିଶି ଶବ୍ଦ ଭାବରେ, ପୁରୁଷ ସହିତ ରହି ତାର ପୌରୁଷ ଭାବରେ ବଦଳିଥାଏ । ପ୍ରପଞ୍ଚର ସବୁକିଛିରେ ମୁଖ୍ୟ ପାତ୍ର ବହନ କରିଥାଏ ଏହି ପରମାତ୍ମାଶକ୍ତି ।

(୬) ଶ୍ଳୋକ,୯ : ପୁଣ୍ୟୋଗନ୍ଧଃ ପୃଥୁବ୍ୟାଂ ଚ ତେଜଶ୍ଵାସ୍ମି ବିଭାବସୌ ।

ଜୀବନ୍ ସର୍ବଭୂତେଷୁ ତପଶ୍ଵାସ୍ମି ତପସ୍ଵାସୁ ॥

(ପରମାତ୍ମା)

ଭାବାର୍ଥ : ଭୂମିରେ ଥିବା ସୁବାସନା, ଅଗ୍ନିରେ ଥିବା ତେଜ, ଜୀବରାଶିର ଜୀବନ ଆଉ ତପସ୍ଵାମାନଙ୍କର ତପ ହୋଇ ମୁଁ ରହିଛି ।

ବିବରଣୀ : ପରମାତ୍ମା ଅଗ୍ନିରେ, ଭୂମିରେ ଅଣୁ ଅଣୁରେ ବ୍ୟାପୀ ମାଟିକଣାକୁ ବାସନା ଦେଉଛନ୍ତି, ଅଗ୍ନିକଣାକୁ ତେଜ ଦେଉଛନ୍ତି । ଅଚର ପ୍ରକୃତିର ଅଗ୍ନି, ଭୂମିର ଯେଉଁ ବିଶେଷତା ରହିଛି ତା'ର କାରଣଭୂତ ହୋଇ ଯେମିତି ପରମାତ୍ମା ରହିଛନ୍ତି, ସେମିତି ଚର ପ୍ରକୃତିର ଜୀବରାଶି ପଛରେ ମଧ୍ୟ ଦେଖାଯାଉ ନଥିବା କର୍ମରୂପ ହୋଇ ସେମାନଙ୍କ ଜୀବନ ନିର୍ବାହ କରାଉଛନ୍ତି । ତାଛଡା ଏକ ଲକ୍ଷ୍ୟ ଭାବରେ ଥିବା ତପସ୍ଵୀ ମାନଙ୍କର ତପଭାବରେ ମଧ୍ୟ ସେ ଅଛନ୍ତି, ସେ ଆଉ କିପରି ଅଛନ୍ତି ଦେଖନ୍ତୁ ।

(୭) ଶ୍ଳୋକ,୧୦ : ବୀଜଂ ମାଂ ସର୍ବ ଭୂତାନ୍ଵାଂ ବିଦ୍ଧି ପାର୍ଥ ! ସନାତନମ୍ ।

ବୁଦ୍ଧିର୍ବୁଦ୍ଧିମତାମସ୍ମି ତେଜଃ ତେଜସ୍ଵୀନାମହମ୍ ॥

(ପରମାତ୍ମା)

ଭାବାର୍ଥ : ସମସ୍ତ ଜୀବରାଶିର ଶାଶ୍ଵତ ବୀଜ ମୁଁ ବୋଲି ଜାଣ୍ । ବୁଦ୍ଧିମତ୍ତ ମାନଙ୍କର ବୁଦ୍ଧି ଏବଂ ତେଜସ୍ଵୀମାନଙ୍କର ତେଜ ହୋଇ ମୁଁ ରହିଛି ।

ବିବରଣୀ : ବୀଜ କହିଲେ ଜନ୍ମର କାରଣ । ‘ଜଂ’ କହିଲେ ଜନ୍ମ ‘ବା’

କହିଲେ କାରଣ ବୋଲି କହିପାରିବା । ବୀଜ କହିଲେ ଗଛର ମଞ୍ଜି ନଭାବି, ଜୀବରାଶିର ଜନ୍ମର କାରଣ ବୋଲି ବୁଝନ୍ତୁ । ଗଛର ବୀଜ ମଞ୍ଜି ହୋଇଥିବା ବେଳେ, ପକ୍ଷୀର ବୀଜ ତିମ୍ବ । ସେହିଭଳି ମଣିଷର ବୀଜ ଭାବରେ ବୀର୍ଯ୍ୟକଣା ରହିଛି । ମଞ୍ଜି ହେଉ, ତିମ୍ବ ହେଉ, ବୀର୍ଯ୍ୟକଣା ହେଉ ସବୁ ବୀଜ ହୋଇଥାଏ । ବୀଜ ତିନି ରୂପରେ ରହିଛି । ତିନି ରୂପର ବୀଜ ଦ୍ଵାରା ଭୃତ୍ୟସ୍ଵରେ ତିନି ପ୍ରକାରର ଜନ୍ମ ରହିଥାଏ । ତିମ୍ବ ବା ଅଣ୍ଡାରୁ ଯେଉଁମାନେ ଜନ୍ମ ହୋଇଥାନ୍ତି ସେମାନଙ୍କୁ ଅଣ୍ଡଜ, ବୀର୍ଯ୍ୟରୁ ଯେଉଁମାନେ ଜନ୍ମ ହୋଇଥାନ୍ତି ସେମାନଙ୍କୁ ପିଣ୍ଡଜ, ମଞ୍ଜିରୁ ଯେଉଁମାନେ ଜନ୍ମ ହୋଇଥାନ୍ତି ସେମାନଙ୍କୁ ଉଭିଜ କହୁ । ଏହି ତିନିବିଧ ଜନ୍ମର କାରଣବୀଜ ତିନି ପ୍ରକାରର ହେଲେହେଁ ସେଗୁଡ଼ିକରେ ଥିବା ବୀଜଶକ୍ତି ଗୋଟିଏ । ମଞ୍ଜି, ବୀର୍ଯ୍ୟ, ତିମ୍ବ ସ୍ଥୂଳଭାବରେ ଦେଖାଯାଉଥିଲେ ମଧ୍ୟ ସେଗୁଡ଼ିକରେ ଅଦୃଶ୍ୟ ଶକ୍ତି ଆଉ ଗୋଟିଏ ରହିଛି । ମଞ୍ଜିର ବୀଜ ଅଲଗା, ମଞ୍ଜି ଅଲଗା । ତେଣୁ ବୀଜଶକ୍ତି ନଥିବା ମଞ୍ଜି ମାଟିରେ ଲଗାଇଲେ ମଧ୍ୟ ସେଥିରୁ ଗଛ ହୋଇ ନଥାଏ । ସେହିଭଳି ବୀଜଶକ୍ତି ନଥିବା ବୀର୍ଯ୍ୟ ଥାଇପାରେ ଯେଉଁଥିରୁ ଗର୍ଭସଞ୍ଚାର ହୋଇ ନଥାଏ, ବୀଜଶକ୍ତି ନଥିବା ତିମ୍ବରୁ ଛୁଆ ହୋଇ ନଥାନ୍ତି । ମଞ୍ଜି, ତିମ୍ବ, ବୀର୍ଯ୍ୟକଣାର ବୀଜଶକ୍ତି ସେହି ଗୋଟିଏ ଶକ୍ତି । ତାହାହିଁ ପରମାତ୍ମାଶକ୍ତି । ସର୍ବତ୍ର ଅଣୁଅଣୁରେ ବ୍ୟାପି ରହିଥିବା ପରମାତ୍ମା ତିମ୍ବରେ, ବୀର୍ଯ୍ୟରେ, ମଞ୍ଜିରେ ବୀଜଶକ୍ତି ହୋଇ ରହିଛନ୍ତି । ତେଣୁ “ବୀଜଂ ମାଂ ସର୍ବ ଭୂତାନାମ୍” ବୋଲି ଶ୍ଳୋକରେ କହିଛନ୍ତି ।

ମଞ୍ଜିର ବୀଜଶକ୍ତି ଦେଖାଯାଉ ନଥିଲେ ମଧ୍ୟ ଗଛଟିଏ ହେବାର କାରଣ ମଞ୍ଜି ବୋଲି ସମସ୍ତେ ଜାଣନ୍ତି । ଦେଖାଯାଉଥିବା ପଦାର୍ଥ ଜନ୍ମହେବା ପାଇଁ ଅଦୃଶ୍ୟ ଶକ୍ତିହିଁ କାରଣ ହୋଇ ରହିଛି । ପଦାର୍ଥ ସଜୀବ ହୋଇପାରେ, ନିର୍ଜୀବ ହୋଇପାରେ । ସବୁର କାରଣ ସେହି ପରମାତ୍ମା ଶକ୍ତି । ଏଠାରେ ସର୍ବ ଭୂତାନାମ୍ ଅର୍ଥାତ୍ କେବଳ ଜୀବଥିବା ଜୀବରାଶିଙ୍କ ବାବଦରେ କୁହାଯାଇଛି ବୋଲି ମନେରଖନ୍ତୁ । କୌଣସି ଇନ୍ଦ୍ରିୟକୁ ଜଣାଯାଉ ନଥିବା ପରମାତ୍ମାଶକ୍ତି ଜୀବଶରୀରରେ ନାନା ପ୍ରକାରର ଶକ୍ତିଭାବରେ ବଦଳି ରହିଛନ୍ତି । ମନରେ ମିଶି ମନକୁ ସ୍ମୃତିଶକ୍ତି, ବୁଦ୍ଧିରେ ମିଶି ବୁଦ୍ଧିକୁ ବିଚାରଶକ୍ତି ଦେଉଛନ୍ତି । କୌଣସି

ଚତୁରଲୋକର ଚତୁରତା ମଧ୍ୟ ପରମାତ୍ମାଶକ୍ତି । ଏହିଭଳି ମଣିଷଠାରେ ହେଉ, ଜନ୍ତୁଠାରେ କିମ୍ବା କୌଣସି ଇଚର ଜୀବଠାରେ ହେଉ ଯଦି କିଛି ପ୍ରାବୀଣ୍ୟତା, ବିଶେଷତା ରହିଥାଏ ତାହା ଆଉକିଛି ନୁହେଁ ସେହି ପରମାତ୍ମା ଶକ୍ତି ବୋଲି ଜାଣିବା ଉଚିତ୍ । କୌଣସି ବିଦ୍ୟାରେ ହେଉ, କୌଣସି ଖେଳରେ ହେଉ, କୌଣସି ସ୍ଵପ୍ନରେ ହେଉ, କୌଣସି କାର୍ଯ୍ୟରେ ହେଉ ସବୁକିଛିର ବିଶେଷତ୍ଵ ସେହି ଦୈବଶକ୍ତି ବୋଲି ଜାଣିବା ଉଚିତ୍ ।

ଏଠାରେ ଏକ ସୂଚନା ହେଉଛି ! ପରମାତ୍ମା ସ୍ତ୍ରୀ ନୁହଁନ୍ତି କି ପୁରୁଷ ନୁହଁନ୍ତି । ସେ କ’ଣ ବୋଲି କେହି କହିପାରିବେ ନାହିଁ । କାରଣ ! ତାଙ୍କର ରୂପ ନାହିଁ କି ନାମ ନାହିଁ । ପରମାତ୍ମା ବୋଲି କୁହାଯାଉଥିବା ନାମ ମଧ୍ୟ ଏକ ନାମ ନୁହେଁ । ଆତ୍ମାଠାରୁ ଅଲଗା, ଉକୃଷ୍ଟ, ସ୍ଵତନ୍ତ୍ର, ଶ୍ରେଷ୍ଠ ହୋଇଥିବାରୁ ତାଙ୍କୁ ପରମାତ୍ମା ଉପାଧି ଜ୍ଞାନୀମାନେ ଦେଇଛନ୍ତି, ତାଙ୍କୁ କେତେକ ଉପାଧିରେ ଡାକିପାରିବା ସିନା ତାଙ୍କର ନାମ ନାହିଁ । ଯେହେତୁ ସେ ସବୁକିଛିର ମୂଳ ତାଙ୍କୁ ସମ୍ମାନ ସୂଚକ ଭାଷାରେ କହିପାରିବା କିନ୍ତୁ ସନ୍ଦର୍ଭାନୁସାରେ ସେ, ତାକୁ, ତାଙ୍କୁ, ତାର, ତାଙ୍କର ବୋଲି ନାନାବିଧ କହିପାରିବା । ତାଛଡା ତାଙ୍କୁ ସ୍ତ୍ରୀ, ପୁରୁଷ ଉଭୟ ଲିଙ୍ଗ କ୍ଷେତ୍ରରେ ମଧ୍ୟ କହିପାରିବା । ସବୁରେ ଥାଇ ମଧ୍ୟ ସବୁର ଅତୀତ ଭାବରେ ରହିଥାନ୍ତି । ଏଭଳି କେବଳ ପରମାତ୍ମାଙ୍କ କ୍ଷେତ୍ରରେ ହୋଇଥାଏ ସିନା ଆଉ କେଉଁ ଠାରେ ହୁଏ ନାହିଁ ।

(୨) ଶ୍ଳୋକ, ୧୧ : ବଳଂ ବଳବତଂ ଚାହଂ କାମରାଗବିବର୍ଜିତମ୍ ।
 ଧର୍ମାବିରୁଦ୍ଧୋ ଭୂତେଷୁ କାମୋଽସ୍ମି ଭରତର୍ଷଭ ! ॥
 (ପରମାତ୍ମା)

ଭାବାର୍ଥ : କାମରାଗ ବିବର୍ଜିତ ବଳବାନର ବଳ ଏବଂ ଧର୍ମ ବିରୋଧି ମାନଙ୍କର ଆଶା ମଧ୍ୟ ମୁଁ ।

ବିବରଣୀ : ଆମେ ଲେଖୁଥିବା ଭାବାର୍ଥକୁ ତ ଦେଖିଲେ ! ଗୁଣଗୁଡ଼ିକୁ ଜୟ କରିବା ଏକ ଯୁଦ୍ଧଭଳି, ଏହା ଆଗରୁ ମଧ୍ୟ କହିଥିଲୁ । ଯୁଦ୍ଧ କରିବା ପାଇଁ ବଳ ଅବଶ୍ୟକ । ଏଠାରେ ମଧ୍ୟ ଭଗବାନ ସେହି ବିଷୟର ପ୍ରସ୍ତାବ ଆଣିଛନ୍ତି । କାମ,

କ୍ରୋଧ, ଲୋଭ, ମୋହ, ମଦ, ମାତ୍ସର୍ଯ୍ୟ ନାମକ ଛଅଗୋଟି ଗୁଣର ବିରୋଧୁ ଗୁଣ ହେଉଛନ୍ତି ଦାନ, ଦୟା, ଔଦାର୍ଯ୍ୟ, ବୈରାଗ୍ୟ, ବିନୟ, ପ୍ରେମ । ଏହି ବାରଗୋଟି ଗୁଣ ଭିତରୁ ପ୍ରଥମ ଗୁଣ ହୋଇଥିବା ଆଶା (କାମ)ଠାରୁ ଆରମ୍ଭ କରି ଶେଷରେ ଥିବା ପ୍ରେମ ଗୁଣଯାଏଁ ସମସ୍ତ ଗୁଣଗୁଡ଼ିକୁ ଜୟ କରିବାକୁ ବା ନିରୋଧ କରିବାକୁ ହେଲେ ଜୀବର ଶୁଦ୍ଧା ବଳ ନିହାତି ଆବଶ୍ୟକ । ଏଠାରେ ଶରୀରବଳ ଆବଶ୍ୟକ ନଥାଏ । ଶରୀର ବଳ ଥିବା ଲୋକମାନେ ଗୁଣଗୁଡ଼ିକୁ ଜୟ କରିପାରନ୍ତି ନାହିଁ । ଶୁଦ୍ଧାବଳ ଯାହାର ଯେତେ ଅଧିକ ସେ ସେତେ ଶୀଘ୍ର ଗୁଣଗୁଡ଼ିକୁ ଜୟ କରିପାରେ ବୋଲି ଜାଣିବା ଆବଶ୍ୟକ । ଗୁଣଗୁଡ଼ିକୁ ଜିତି ପାରୁଥିବା ବା ଶୁଦ୍ଧାବଳ ଥିବା ଲୋକମାନଙ୍କର ବଳ ମଧ୍ୟ ପରମାତ୍ମା, ସେ ସର୍ବତ୍ର ବ୍ୟାପିରହିଛନ୍ତି, ତେଣୁ ଶରୀର ଭାଗରେ ଯେଉଁଠି ଯାହା ରହିଛି ସେଠାରେ ଯେଉଁ ପ୍ରଭାବ ସୃଷ୍ଟିହୁଏ ତାହା ମଧ୍ୟ ତାଙ୍କରି ଲାଗି ସୃଷ୍ଟିହୁଏ । ଭଲରେ, ମନ୍ଦରେ ସଦାସର୍ବତ୍ର ପରମାତ୍ମା ବ୍ୟାପିରହିଛନ୍ତି, ସେ ଖାଲି ଭଲରେ ଅଛନ୍ତି ମନ୍ଦରେ ନାହାନ୍ତି ଭାବିବା ଅନୁଚିତ୍ । ଏହି ବିଷୟକୁ ଏକ ଉଦାହରଣ ଭାବରେ ଉପର ଶ୍ଳୋକରେ “ଧର୍ମାବିରୁଦ୍ଧୋ ଭୂତେଷୁ କାମୋଽସ୍ମି” ବୋଲି କହିଛନ୍ତି, ଅର୍ଥାତ୍ ଧର୍ମର ବିରୋଧ ହୋଇଥିବା ଜୀବରାଶିର ଆଶା ମଧ୍ୟ ମୁଁ ବୋଲି କହିଛନ୍ତି । ଅନ୍ୟ ଗୀତାଗୁଡ଼ିକରେ ଧର୍ମ ବିରୁଦ୍ଧ ହୋଇନଥିବା କାମ ମଧ୍ୟ ମୁଁ ବୋଲି ବର୍ଣ୍ଣନା କରିଛନ୍ତି । ଏଭଳି ବର୍ଣ୍ଣନା କରିବା ଅତି ମୁର୍ଖତା କି ନୁହେଁ ତାହା ଶୋଚନୀୟ ବିଷୟ ।

(୬) ଶ୍ଳୋକ, ୧୨ : ଯେ ଚୈବ ସାତ୍ତ୍ଵିକା ଭାବା ରାଜସାସ୍ତ୍ରାମସାଂଶ୍ଵ ଯେ ।

ମତ୍ତ ଏବେତି ତାନ୍ଦ୍ରିକ୍ ନ ତୁହଂ ତେଷୁ ତେ ମୟି ॥

(ପରମାତ୍ମା)

ଭାବାର୍ଥ : ସାତ୍ତ୍ଵିକ, ରାଜସ, ତାମସ ଭାବଗୁଡ଼ିକ ମୋ ଦ୍ଵାରା ସୃଷ୍ଟି ହୋଇଛି ବୋଲି ଜାଣ, ସେଥିରେ ମୁଁ ନଥାଏ, ସେଗୁଡ଼ିକ ମୋଠାରେ ରହିଛନ୍ତି ।

ବିବରଣୀ : ଗୁଣଗୁଡ଼ିକ ପ୍ରକୃତିର, ଅର୍ଥାତ୍ ଗୁଣଗୁଡ଼ିକ ପ୍ରକୃତିରୁ ଜନ୍ମ ହୋଇଛନ୍ତି ହେଲେ ପ୍ରକୃତିକୁ ପ୍ରଥମେ ଜନ୍ମ ଦେଇଛନ୍ତି ପରମାତ୍ମା, ତେଣୁ ସବୁର

ମୂଳ ଜାଣି ସବୁକିଛିର ଜନ୍ମଦାତା ପରମାତ୍ମା ବୋଲି କହିବା ଉଚିତ୍, ସେହି ହିସାବ ଅନୁସାରେ ତ୍ରିଲୋକ ମଧ୍ୟ ମୋଠାରୁ ଜନ୍ମ ହୋଇଛି ବୋଲି କହିଛନ୍ତି । ଗୁଣଗୁଡ଼ିକର ଆଧାର ଭାବରେ ପରମାତ୍ମା ରହିଛନ୍ତି ସିନା, ସେ ଗୁଣଗୁଡ଼ିକ ଉପରେ ଆଧାରିତ ନୁହନ୍ତି, ସେଥିଲାଗି ସେଗୁଡ଼ିକ ମୋଠାରେ ଅଛନ୍ତି, ହେଲେ ମୁଁ ସେଗୁଡ଼ିକରେ ନାହିଁ ବୋଲି କହିଛନ୍ତି । ସାତ୍ତ୍ଵିକ, ରାଜସ, ତାମସ କୁହାଯାଉଥିବା ତିନିଗୁଣ ପ୍ରକୃତିର ଭାଗ ହେଲେହେଁ ସେଗୁଡ଼ିକର ଆଧାର ପରମାତ୍ମା ବୋଲି ଜାଣିବା ଉଚିତ୍ ।

(୬) ଶ୍ଳୋକ, ୧୩ : ତ୍ରିଭିର୍ଗୁଣମୟୈର୍ଭାବୈ ରେଭିଃ ସର୍ବମିଦଂ ଜଗତ୍ ।

ମୋହିତଂ ନାଭିଜାନାତି ମାମେଭ୍ୟଃ ପରମବ୍ୟୟମ୍ ॥

(ପରମାତ୍ମା)

ଭାବାର୍ଥ : ସାରା ଜଗତ ସାତ୍ତ୍ଵିକ, ରାଜସ, ତାମସ ଗୁଣଗୁଡ଼ିକର ପ୍ରଭାବରେ ମୋହିତ ହୋଇ ମୁଁ ଅବ୍ୟୟ ମୋକ୍ଷ ବୋଲି ଜାଣିପାରେ ନାହିଁ ।

ବିବରଣୀ : ଏହି ଜଗତର ଅନ୍ୟ ଜୀବରାଶି ତଥା ମାନବ ସାତ୍ତ୍ଵିକ, ରାଜସ, ତାମସ ନାମକ ତିନି ଗୁଣର ପ୍ରଭାବରେ ପ୍ରଭାବିତ ହୋଇଥାନ୍ତି । ଏହି ପ୍ରପଞ୍ଚକୁ ଚିହ୍ନି ସେଥିରେ ବଞ୍ଚିଥାନ୍ତି । ଗୁଣଗୁଡ଼ିକ ପ୍ରକୃତିଜ ହୋଇଥିବାରୁ ସେ ପ୍ରକୃତି ସମ୍ବନ୍ଧୀୟ ବିଷୟଗୁଡ଼ିକରେ ମାନବକୁ ରଖିଥାଏ । ଗୁଣ ପ୍ରଭାବ ଦ୍ଵାରା ପ୍ରକୃତିଠାରୁ ଭିନ୍ନ ହୋଇଥିବା ସାକାର ଭଗବାନଙ୍କୁ ହେଉ, ନିରାକାର ପରମାତ୍ମାଙ୍କୁ ହେଉ ଚିହ୍ନିପାରି ନଥାଏ । କାନ୍ତର ଅପର ପାର୍ଶ୍ଵରେ ଠିଆ ହୋଇଥିବା ଲୋକ କାନ୍ତର ଏପାର୍ଶ୍ଵରେ କ’ଣ ଅଛି ଜାଣି ନପାରିବା ଭଳି, ଗୁଣଗୁଡ଼ିକର ପଛରେ ଥିବା ଜୀବ ପରମାତ୍ମାଙ୍କୁ ଦେଖିପାରେ ନାହିଁ ।

(୭) ଶ୍ଳୋକ, ୧୪ : ଦୈବି ହ୍ୟେଷା ଗୁଣମୟା ମମମାୟା ଦୂରତ୍ୟୟା ।

ମାମେବ ଯେ ପ୍ରପଦ୍ୟନ୍ତେ ମାୟାମେତାଂ ତରନ୍ତି ତେ ॥

(ପରମାତ୍ମା)

ଭାବାର୍ଥ : ଦୈବନିର୍ମିତ ଗୁଣଯୁକ୍ତ ମୋର ମାୟା ଅତି ଦୁଃସାଧ୍ୟ । ଯିଏ ମୋଠାରେ ଶରଣ ନିଏ ସେ ମାୟାକୁ ଜିତିପାରେ ।

ବିବରଣୀ : ଆଦିପ୍ରଞ୍ଜା ପରମାତ୍ମା ସର୍ବ ଜଗତର ଅଧିପତି ହୋଇ, ସବୁକିଛିକୁ ନିଜେ ସୃଷ୍ଟି କରାଇ, ସେସବୁ ପରିଚ୍ଛଳିତ ହେବାପାଇଁ ଯଥାବିଧି ପଦ୍ଧତିର ବନ୍ଦୋବସ୍ତ କରିଛନ୍ତି, ସେ ସୃଷ୍ଟି କରିଥିବା ପଦ୍ଧତିରେ ସମସ୍ତେ ବାନ୍ଧିହୋଇ ରହିବା ଭଳି କରିଛନ୍ତି । ନିଜେ ସୃଷ୍ଟିର ପ୍ରଞ୍ଜା ଆଉ ଅଧିପତି ହୋଇ ମଧ୍ୟ ସେ ସେଥିରେ କୌଣସି ହସ୍ତକ୍ଷେପ ନକରି, ତା ସହିତ କୌଣସି ସଂପର୍କ ନରଖି, ସୃଷ୍ଟି କରିଥିବା ପଦ୍ଧତି ଅନୁସାରେ ଚଳିବା ଭଳି ନିର୍ମାଣ କରିଛନ୍ତି, ସେ ନିର୍ମାଣ କରି ରଖିଥିବା ପଦ୍ଧତିର ଅଧିକ ହୋଇ ସବୁକିଛି ରହିଛି । ସେହି ହିସାବରେ ଏହି ସୃଷ୍ଟି ବଜାୟ ରହିଛି । ଏଥିରୁ ଜଣାଯାଉଛି ଯେ ସ୍ୱୟଂ ପରମାତ୍ମା ଏହି ସୃଷ୍ଟିକୁ ପରିଚ୍ଛଳିତ କରୁନାହାନ୍ତି, ତାହା ସେ ସୃଷ୍ଟି କରିଥିବା ସ୍ୱତନ୍ତ୍ର ବିଧି ଅନୁସାରେ ପରିଚ୍ଛଳିତ ହେଉଛି, ସେହି ବିଧିର ନାମ ମାୟା । ମାୟାର ଆଉ କେତେଗୋଟି ନାମ ମଧ୍ୟ ଅଛି । ଯାଶୁପ୍ରଭୁ ତାର ନାଆଁ ସାତାନ୍ ବୋଲି କହିଥିବା ବେଳେ, ଇସ୍ଲାମ୍ ପ୍ରବକ୍ତା ତାକୁ ସୈତାନ୍ କହିଛନ୍ତି । ଯେହେତୁ ପରମାତ୍ମା ଏହି ମାୟାକୁ ତିଆରି କରିଛନ୍ତି ତେଣୁ ‘ଦୈବିହେୟସା ଗୁଣମୟି ମମମାୟା’ କହିଛନ୍ତି ।

ମାୟା ପରମାତ୍ମାଙ୍କ ଦ୍ୱାରା ନିର୍ମିତହୋଇ ପରମାତ୍ମାଙ୍କର ପ୍ରଥମ ଆଦେଶ ଅନୁସାରେ ନିଜ କାର୍ଯ୍ୟ କରିଚାଲିଛି । ଏହି ବିଶ୍ୱରେ ମାୟାର ଅଧିକ ହୋଇ ନଥିବା ଜିନିଷ କିଛି ନାହିଁ । ଯାହାସବୁ ଜନ୍ମ ହୋଇଛି ତାହାସବୁ ମାୟାର ଅଧିକ । ମାୟାର ଅଧିକରେ ଯଦି କିଛି ନାହିଁ ତାହା ହେଉଛି ମାୟାକୁ ସୃଷ୍ଟି କରିଥିବା ପରମାତ୍ମା । ମାୟା ପଦ୍ଧତିରେ ମାୟା ଅଧିକରେ ଥିବା ସମସ୍ତଙ୍କୁ ପରିଚ୍ଛଳିତ କରିବା ହେଉଛି ମାୟାର କାର୍ଯ୍ୟ । ମାୟାର ବ୍ୟତିରେକ ଭାବରେ ଯେଉଁମାନେ ବଞ୍ଚିବାକୁ ଚାହାନ୍ତି ମାୟା ସେମାନଙ୍କର ବିରୁଦ୍ଧ ଆଚରଣ କରିଥାଏ । ପ୍ରକୃତିସିଦ୍ଧ ଜନନମରଣ ଚକ୍ରରୁ ମୁକୁଳିବା ପାଇଁ ଚହୁଁଥିବା ଲୋକମାନେ ମାୟାର ଅଧିକରୁ ମୁକୁଳିବାକୁ ଚାହାନ୍ତି । ତେଣୁ ମୁକ୍ତି ଇଚ୍ଛା କରୁଥିବା ଲୋକମାନେ ମାୟାର ବିପରୀତ ଏବଂ ମାୟା ସେମାନଙ୍କର ବିପରୀତ ଦିଶାରେ ରହିଥାଏ । ମୁକ୍ତିକାମୀ ଯଦି ଏହି ପ୍ରପଞ୍ଚର ଅଧିକାରୀ ହୋଇଥାଏ; ତଥାପି ସେ ମାୟାର କିଛି କ୍ଷତି

କରିପାରେ ନାହିଁ, କିନ୍ତୁ ମାୟା ଚାହିଁଲେ କାହାକୁ ମଧ୍ୟ କ'ଣ କରିଦେଇ ପାରେ, କାହାର କୌଣସି କ୍ଷତି ମଧ୍ୟ କରିଦେଇ ପାରେ । ମାୟାକୁ ଜିତିବା ବଡ଼ ଦୁଃସାଧ୍ୟ କାର୍ଯ୍ୟ । ତେଣୁ ‘ମମମାୟା ଦୂରତ୍ୟୟା’ ବୋଲି ଉପରଶ୍ଳୋକରେ କହିଛନ୍ତି । ମାୟାର ନିୟମ ଏଭଳି ଥିବାବେଳେ, ପ୍ରଶ୍ନ ଆସେ ଯେ କ'ଣ କେହି ମୋକ୍ଷ ପାଇପାରିବେ ନାହିଁ ।

କେହି ଜିତି ପାରୁନଥିବା ମାୟାକୁ ଜିତି, ତା ଅଧିନରୁ ମୁକୁଳିବା ପାଇଁ ପରମାତ୍ମାଙ୍କ ନିକଟରେ ଶରଣ ନେବାକୁ ହେବ, ତେଣୁ ‘ମାମେବ ଯେ ପ୍ରପଦ୍ୟନ୍ତେ’ ବୋଲି କହିଛନ୍ତି । ପରମାତ୍ମାଙ୍କ ଜ୍ଞାନ ଚିକିତ୍ସା ଜାଣିଲେ ସିନା ତାଙ୍କର ଶରଣ୍ୟ ହେବା ! ସେଥିଲାଗି ପରମାତ୍ମା ଏକ ସ୍ଵତନ୍ତ୍ର ନିୟମ ନିର୍ମାଣ କରିଛନ୍ତି । ତାହା ପରମାତ୍ମା ଧର୍ମ (ସୌଶ୍ଵରାୟ ଜ୍ଞାନ) । ପରମାତ୍ମାଧର୍ମ ଆଚରଣ କରୁଥିବା ଲୋକମାନଙ୍କୁ ମାୟା ଯେତେ ବିପଦରେ ପକାଇଲେ ମଧ୍ୟ ସେମାନେ ଧୈର୍ଯ୍ୟର ସହିତ ସମ୍ମୁଖୀନ କରି ଶେଷରେ ପରମାତ୍ମାଙ୍କୁ ପାଇପାରିଥାନ୍ତି । ଏଭଳି ଆଚରଣ କରିବାପାଇଁ ପରମାତ୍ମା ଧର୍ମ କ'ଣ ପ୍ରଥମେ ଜାଣିଲେ ସିନା କରିବା ? ବୋଲି କେହି ପଚାରିପାରନ୍ତି । ତାର ସମାଧାନ ହେଉଛି ! ପ୍ରପଞ୍ଚସୃଷ୍ଟି ପ୍ରାରମ୍ଭରେ ମାୟାକୁ ତିଆରି କରିଥିବା ପରମାତ୍ମା, ମାୟାର ପ୍ରତ୍ୟାର୍ଥୀ ଭାବରେ (ପ୍ରତିଦୃଶୀ, ବିରୋଧୀ) ରହିବା ପାଇଁ ସୂତ୍ରବଦ୍ଧ ଜ୍ଞାନ ଆଉ ଧର୍ମକୁ ତିଆରି କରି ରଖିଛନ୍ତି । ମାୟା କାର୍ଯ୍ୟ ମାୟା ପାଇଁ, ଧର୍ମ କାର୍ଯ୍ୟ ଧର୍ମ ପାଇଁ ନିର୍ମାଣ କରିବା ପରେ, ସେହି ଦିନରୁ ସେ ଦୁହେଁ ଯିଏ ଯାହାର କାର୍ଯ୍ୟ କରିଠାଏ । ମାୟା ଏବଂ ତାର ବିପରୀତ ଧର୍ମକୁ ପରମାତ୍ମା ଜୀବରାଶିଙ୍କ ପାଇଁ ଏ ସୃଷ୍ଟିରେ ରଖୁଥିଲେ ମଧ୍ୟ, ସମସ୍ତ ଜୀବରାଶି ମାୟା ଦ୍ଵାରା ପ୍ରଭାବିତ ହୋଇ ଧର୍ମ ଦିଗରେ ଯାଇପାରନ୍ତି ନାହିଁ । ଏହାର ଏକ କାରଣ ରହିଛି । ତାହା ହେଲା ଜୀବରାଶିଙ୍କ ଉପରେ ତିନି ପ୍ରକାରର ବ୍ୟବହାର କରିବାପାଇଁ ପରମାତ୍ମା ମାୟାକୁ ନିର୍ଦ୍ଦେଶ ଦେଇଛନ୍ତି । ସେଥିଲାଗି ଜୀବରାଶିଙ୍କୁ ମଧ୍ୟ ତିନି ପ୍ରକାରର ତିଆରି କରିଛନ୍ତି, ତାହାସବୁ କ'ଣ ? କ'ଣ ? ବୋଲି ବୁଝିବାକୁ ଗଲେ ! ଉପରକୁ ବଢୁଥିବା ଅର୍ଥାତ୍ ଉର୍ଦ୍ଧ୍ଵମୁଖୀ, କଡ଼କୁ ବଢୁଥିବା ଅର୍ଥାତ୍ ପାର୍ଶ୍ଵମୁଖୀ, ତଳକୁ ବଢୁଥିବା ଜୀବରାଶି ଅର୍ଥାତ୍ ଅଧୋମୁଖୀ ନାମକ ତିନି ପ୍ରକାରର ଜୀବରାଶି ସୃଷ୍ଟି ଭିତରେ ଜୀବନ

ବଞ୍ଚିଥାନ୍ତି ବୋଲି ଜଣାଯାଏ । ପ୍ରଥମରେ ଥିବା ଉର୍ଦ୍ଧ୍ଵମୁଖୀ ବା ଉପରକୁ ବହୁଥିବା ଜୀବରାଶିମାନଙ୍କ ଉପରେ ମାୟାର ପ୍ରଭାବ ଖୁବ୍ କମ୍ ଥାଏ, ଏହି ଜାତିର ଜୀବରାଶିମାନେ ଖୁବ୍‌କମ୍ କର୍ମାର୍ଜନ କରିଥାନ୍ତି ଏବଂ ମାୟାଠାରୁ ଦୂରରେ ରହି ପରମାତ୍ମାଙ୍କର ନିକଟତର ହୋଇଥାନ୍ତି । ଦ୍ଵିତୀୟ ରକମର ଜୀବରାଶିମାନେ କତକ୍ତ ବଢ଼ିଥାନ୍ତି ବା ପାର୍ଶ୍ଵମୁଖୀ । ଏହି ଜୀବମାନେ ପ୍ରଥମ ଜାତିର ଜୀବମାନଙ୍କ ଅପେକ୍ଷା କିଛି ଅଧିକ କର୍ମାର୍ଜନ କରିଥାନ୍ତି, ଏମାନେ ମାୟା ପରମାତ୍ମା ଉଭୟଙ୍କ ଦିଗରେ ସମାନ ଦୂରତାରେ ରହିଥାନ୍ତି । ତୃତୀୟ ପ୍ରକାରର ଜୀବରାଶିମାନେ ଅର୍ଥାତ୍ ଅଧୋମୁଖୀ ଜୀବରାଶିମାନେ ଅଧିକ କର୍ମ ଉପାର୍ଜନ କରିଥାନ୍ତି ଏବଂ ପରମାତ୍ମାଙ୍କଠାରୁ ଦୂରରେ ରହି ମାୟାର ଅତି ନିକଟରେ ରହିଥାନ୍ତି । ଏବେ ସେହି ତିନି ପ୍ରକାରର ଜୀବରାଶି କେଉଁମାନେ ବୋଲି ଚିକିଏ ପରିଶୀଳନ କରି ଦେଖିଲେ, ମାଟିରୁ ଜନ୍ମ ହେଉଥିବା ବୃକ୍ଷଲତାଦି ପ୍ରଥମ ପ୍ରକାରର, ସେମାନଙ୍କ ଶରୀରର ଆତ୍ମାସ୍ଥାନ ହୋଇଥିବା ଚେର ବା ମୂଳରୁ ସେମାନେ ଉପରକୁ ବଢ଼ିଥାନ୍ତି । ସେହିଭଳି ଅଣ୍ଡଜ, ପିଣ୍ଡଜ ଭାବରେ ଜନ୍ମ ହେଉଥିବା ଅନେକ ପ୍ରକାରର ପଶୁ, ପକ୍ଷୀ, କୀଟ, ପତଙ୍ଗ, ମାଛ, ସରିସୃପ ଇତ୍ୟାଦି ଦ୍ଵିତୀୟ ପ୍ରକାରର, ସେମାନେ ସେମାନଙ୍କର ଆତ୍ମାସ୍ଥାନ ହୋଇଥିବା ମୁଣ୍ଡଠାରୁ କତକ୍ତ ବଢ଼ିଥାନ୍ତି, ଆଉ ପିଣ୍ଡଜ ହୋଇଥିବା ଏକମାତ୍ର ମାନବଜାତି ତୃତୀୟ ପ୍ରକାରର, ସେମାନେ ନିଜର ଆତ୍ମାସ୍ଥାନ ହୋଇଥିବା ମୁଣ୍ଡରୁ ତଳକୁ ବଢ଼ିଥାନ୍ତି ବୋଲି ଜାଣିବା ଉଚିତ୍ । ଏହି ତିନି ଜାତିର ଅନ୍ତଃକରଣ ହୋଇଥିବା ମନ, ବୁଦ୍ଧି, ଚିତ୍ତ, ଅହଂ ଇତ୍ୟାଦିର କାର୍ଯ୍ୟ ଭିନ୍ନ ଭିନ୍ନ ହୋଇଥାଏ, ଗୁଣ ପ୍ରଭାବ ମଧ୍ୟ ଭିନ୍ନ ଭିନ୍ନ ହୋଇଥାଏ । ସବୁଠାରୁ ଅଧିକ ପ୍ରଭାବଶାଳୀ ହୋଇ କାର୍ଯ୍ୟ କରିଥାନ୍ତି ତୃତୀୟ ପ୍ରକାରର ହୋଇଥିବା ମାନବଜାତିର ବୁଦ୍ଧି, ଚିତ୍ତ, ଅହଂ ଏବଂ ମନ । ମାନବର ଅନ୍ତଃକରଣ ଗୁଡ଼ିକ ବଳଶାଳୀ ହୋଇଥିବାରୁ ତାର ଗୁଣଗୁଡ଼ିକ ମଧ୍ୟ ଅଧିକ ମାତ୍ରାରେ କାର୍ଯ୍ୟ କରିଥାନ୍ତି । ମାୟା ଗୁଣ ରୂପରେ ମାନବର ଶରୀରରେ ରହି ନିଜର ପ୍ରଭାବ ଦେଖାଇଥାଏ । ତେଣୁ ଉପର ଶ୍ଳୋକରେ ମଧ୍ୟ ‘ଗୁଣମୟି ମମମାୟା’ କହିଛନ୍ତି । ପରମାତ୍ମା ମାୟାକୁ ଗୁଣ ରୂପରେ ମଣିଷର ମୁଣ୍ଡରେ ନିୟୋଜିତ କରିଛନ୍ତି । ସେଥିଲାଗି ମଣିଷଠାରେ ମାୟାପ୍ରଭାବ ଅଧିକ ଥାଏ । ପରମାତ୍ମା ମଣିଷଠାରେ ମାୟାକୁ ଏବଂ ଧର୍ମକୁ ରଖୁଥିଲେ ମଧ୍ୟ, ଧର୍ମ କ’ଣ

ମଣିଷକୁ ଜଣାନଥିବା କାରଣରୁ ତଥା ପରମାତ୍ମା ମାୟାକୁ ଦେଇଥିବା ଅଧିକାର କାରଣରୁ, ମାୟା ମଣିଷକୁ ଅଧିକ ନିଜ ଦିଗରେ ରଖିପାରୁଛି, ମଣିଷ ଉପରେ ନିଜର ବଳକୁ ପ୍ରୟୋଗ କରିପାରୁଛି, ନିଜ ପକ୍ଷ ହିଁ ଉନ୍ନତ ବୋଲି ମଣିଷ ଜାଣିପାରିବା ଭଳି କରିପାରୁଛି । ମାୟା ଏବଂ ଧର୍ମ ନିଜ ନିଜର ଅସ୍ତିତ୍ୱକୁ ବଜାୟ ରଖିବା ପାଇଁ ଯାହା ଚେଷ୍ଟା ଯିଏ କରି ଚାଲିଛନ୍ତି । ଏହି ଚେଷ୍ଟାରେ ମାୟାଜ୍ଞାନ ମଧ୍ୟ ଦୈବଧର୍ମ ଭଳି ଅଭିନୟ କରି ନିଜର ପ୍ରାବଲ୍ୟତାକୁ ବଜାୟ ରଖିଛି । ସେ ଯାହା ମଧ୍ୟ ହେଉ ପ୍ରପଞ୍ଚରେ ଦୈବଜ୍ଞାନ ଅପେକ୍ଷା ମାୟାର ପ୍ରାଧାନ୍ୟତା ଅଧିକ ରହିବାରେ ଏକ ମୁଖ୍ୟ କାରଣ ରହିଛି । ଦୈବଜ୍ଞାନ ବା ଐଶ୍ୱରୀୟ ଜ୍ଞାନର ଗୋଟିଏ ଗୁଣ ବଳ ଥିଲେ, ମାୟାର ହଜାରେ ଗୁଣ ବଳ ରହିବା ଭଳି ଆଗରୁ ନିର୍ଣ୍ଣୀତ ହୋଇ ରହିଛି, ରହିଥିବା ସେହି ଗୋଟିଏ ଗୁଣର ଜ୍ଞାନବଳ ମଧ୍ୟ ଠିକ୍ ଭାବରେ ନାହିଁ, ତେଣୁ ଗୀତାରେ ଭଗବାନ ହଜାରକେ ଜଣେ ସିଦ୍ଧି ପାଇଁ ଚେଷ୍ଟା କରୁଥିବା ଲୋକ କୃତ୍ରିମ୍ ଥାଆନ୍ତି ବୋଲି କହିଛନ୍ତି ।

କେତେକ ଭୂପୁଷ୍ପରେ ଗୁରୁ ଭାବରେ ଆସି ଜ୍ଞାନବୋଧ କରିବା, ଉପଦେଶଦେବା ଇତ୍ୟାଦି କାର୍ଯ୍ୟ କରିଥା'ନ୍ତି । ମାୟା ସେମାନଙ୍କ ଉପରେ ଦୃଷ୍ଟିଦେଇ, ସେମାନେ ଉନ୍ନତ ଜ୍ଞାନୀଭାବରେ ବାହାରକୁ ଜଣାପଡ଼ିବା ଭଳି କରି, ସେମାନଙ୍କୁ ମାନବ ଆଶ୍ରୟ କରିବା ଭଳି କରି, ସେମାନଙ୍କ ଜ୍ଞାନକୁ ପ୍ରଜାମାନେ ଶୁଣିବା ଭଳି କରିଥାଏ, ସେମାନେ ଯାହା ବୋଧ କରୁଛନ୍ତି ତାହା ଉନ୍ନତମାନର ପରମାତ୍ମା ଜ୍ଞାନ ବା ଐଶ୍ୱରୀୟ ଧର୍ମ ହେବା ଭଳି, ଜ୍ଞାନ, ପରମାତ୍ମା, ଆଧ୍ୟାତ୍ମିକ, ଇଶ୍ୱର ଇତ୍ୟାଦି ଶବ୍ଦଗୁଡ଼ିକୁ ବ୍ୟବହାର କରାଉଥାଏ, ଅତି ଉନ୍ନତ, ଆକର୍ଷଣୀୟ ବାଣୀକୁ ମାୟା ସେମାନଙ୍କ ଦ୍ୱାରା ବୋଧ କରାଇଥାଏ, ସେହି ବାଣୀରେ ଏକ ପ୍ରତିଶତ ଦୈବବାଣୀ ରହିବାବେଳେ ୯୯ ପ୍ରତିଶତ ମାୟାଜ୍ଞାନ ରହିଥାଏ । ଏହା ଅତି ଆଶ୍ଚର୍ଯ୍ୟକର କଥା ହେଲେ ମଧ୍ୟ, ଏହା ମାୟା ସମ୍ବନ୍ଧୀୟ ଜ୍ଞାନ, ଏହା ଦ୍ୱାରା ପରମାତ୍ମାଙ୍କୁ ଜାଣିହୁଏ ନାହିଁ ବୋଲି କେହି ଜାଣି ପାରନ୍ତି ନାହିଁ, ଏହା ହିଁ ମାୟାର ଶକ୍ତି । କେତେବଡ଼ ଆଧ୍ୟାତ୍ମିକ ଗୁରୁ ବୋଲାଉଲେ ମଧ୍ୟ, ସ୍ୱଳ୍ପ ଜ୍ଞାନ ବୋଧ କରୁଛନ୍ତି ବୋଲି ଭାବିଲେ ମଧ୍ୟ ଶେଷରେ ସେମାନଙ୍କ ବାଣୀରେ ୯୫ ପ୍ରତିଶତ ମାୟାବାଣୀ ରହିଛି ବୋଲି ସେମାନଙ୍କୁ ଜଣା ନଥାଏ । ଏହିଭଳି

ଦେଖାଯାଉଥିବା ଗୁରୁମାନଙ୍କଠାରେ ରହି ସେମାନଙ୍କ ଦ୍ଵାରା ଦୈବଜ୍ଞାନ ଭଳି, ଦୈବଧର୍ମ ଭଳି ଅଧର୍ମକୁ ବୋଧ କରାଇବା ଦ୍ଵାରା, ପରମାତ୍ମାଙ୍କୁ ଜାଣିବାକୁ ଲକ୍ଷ୍ୟ କରୁଥିବା ପ୍ରଜାମାନେ ମଧ୍ୟ ମାୟାର ଜାଲରେ ଛନ୍ଦିହୋଇ ପରମାତ୍ମାଙ୍କ ଦିଗରେ ଗତିକରି ପାରୁନାହାନ୍ତି । ଥିବା କୋଟିକୋଟି ଲୋକଙ୍କ ଭିତରେ ମାତ୍ର କେଜଣକଙ୍କ ଠାରେ ଦୈବଶ୍ରଦ୍ଧା ଜାତ ହେବାବେଳେ ସେମାନଙ୍କୁ ମଧ୍ୟ ମାୟା ଗୁରୁ ରୂପରେ ମାୟାବାଣୀ ବୋଧ କରାଇ ନିଜ ଦିଗକୁ ଟାଣି ନେଉଛି । ତେଣୁ ଗୀତାର ବିଜ୍ଞାନ ଯୋଗରେ ମୋକ୍ଷାର୍ଥୀମାନଙ୍କ ଭିତରେ ଶେଷରେ କେହିଜଣେ କୃତ୍ରିମ ମୋଡେ ଜାଣିବାକୁ ସକ୍ଷମ ହୁଏ ବୋଲି କହିଛନ୍ତି । ମାୟା ନାନା ସ୍ଥିତିର (ନାନା ପ୍ରକାରର) ଗୁରୁମାନଙ୍କ ଠାରେ ଆବହମାନ ହୋଇ ରହିବା ଯୋଗୁଁ, ଜ୍ଞାନ ଜାଣାସୁମାନେ କୌଣସି ଏକ ଗୁରୁଙ୍କୁ ଆଶ୍ରୟ କରି ମାୟା ଆବରଣରେ ରହିଯାଉଛନ୍ତି । ତେଣୁ ବାସ୍ତବ ପରମାତ୍ମା ଜ୍ଞାନ ପାଇବାକୁ ହେଲେ ତାହା ଅନେକ ଜନ୍ମର ସଂସ୍କାରବଳ ଦ୍ଵାରା ମିଳେ ବୋଲି ଗୀତାରେ ଭଗବାନ କହିଛନ୍ତି । ଅନେକ କହିଲେ ଶହେ ହୋଇପାରେ, ହଜାରେ ହୋଇ ପାରେ । ଏଠାରେ ଅନେକଙ୍କଠାରେ ଗୋଟିଏ ସନ୍ଦେହ ଆସିପାରେ । ତାହା ହେଉଛି ! ମାୟା ଗୁରୁମାନଙ୍କୁ ଭ୍ରମିତ କରି, ସେମାନଙ୍କ ଦ୍ଵାରା ବୋଧ କରିଥାଏ ଏବଂ କୌଣସି ମଣିଷ ମଧ୍ୟ ପରମାତ୍ମା ଜ୍ଞାନ ବୋଧ କରିପାରନ୍ତି ନାହିଁ ବୋଲି ଯଦି କହିବା, ତେବେ ଅନେକ ଜନ୍ମ ପରେ ହେଉ ପଛେ କେହି ପରମାତ୍ମା ଜ୍ଞାନ କିପରି ଜାଣି ପାରିବ ? ବୋଲି ପଚାରି ପାରନ୍ତି । ସେଥିଲାଗି ଆମର ସମାଧାନ ହେଉଛି ! ଯଦି ପରମାତ୍ମାଙ୍କ ଜ୍ଞାନ ବା ଧର୍ମକୁ କେହି ବୋଧ କରିପାରୁଥାନ୍ତେ ତେବେ ଭୃପୁଷ୍ପରେ ପରମାତ୍ମା କାହିଁକି ଜନ୍ମ ନିଅନ୍ତେ ? ଏହିଭଳି ପରମାତ୍ମା ଧର୍ମକୁ ଜାଣି କେହି ବୋଧ କରିପାରନ୍ତି ନାହିଁ ବୋଲି ପରମାତ୍ମା ହିଁ ସ୍ଵୟଂ ଭୃପୁଷ୍ପରେ ଜନ୍ମନେଇ ନିଜ ଜ୍ଞାନକୁ, ନିଜ ଧର୍ମକୁ ବୋଧକରିଥାନ୍ତି, ସେଥିଲାଗି ଧର୍ମରେ ଗୁନି ଆସିଲେ ମୁଁ ଜନ୍ମହୋଇ ମୋର ଧର୍ମ ଜଣାଏ ବୋଲି ଗୀତାରେ କହିଛନ୍ତି ।

ଏଣୁରୀୟଧର୍ମ ଦିଗରୁ ସ୍ଵୟଂ ଈଶ୍ଵର ବା ପରମାତ୍ମା ଉଭବ ହୋଇ, ନିଜର ଧର୍ମକୁ ସମ୍ପୂର୍ଣ୍ଣ ଜଣାଇବା ଦ୍ଵାରା ମାୟା ପାଇଁ ପ୍ରତିକୂଳ ପରିସ୍ଥିତି

ଉପୁଜୁଥିବାରୁ ଗୁରୁମାନଙ୍କ ଉପରୁ ନିଜର ପ୍ରଭାବ ହ୍ରାସ ହୋଇଯିବା ଆଶଙ୍କା ଅଛି । ଏହିଭଳି ପରିସ୍ଥିତି ନଆସିବା ପାଇଁ ମାୟା ମଧ୍ୟ ସ୍ୱୟଂ ଜନ୍ମନେଇ, ଭଗବାନଙ୍କଠାରୁ ଉନ୍ନତ ଦେଖାଯାଇ, ନିଜେ ଭଗବାନ ନାମରେ ନାମିତ ହୁଏ । ମାୟାଭଗବାନ ଆଗରେ ବାସ୍ତବ ପରମାତ୍ମାଙ୍କ ଅବତାର ହୋଇଥିବା ଭଗବାନ ମଧ୍ୟ ନିକୃଷ୍ଟ ଜଣାପଡ଼ନ୍ତି । ତେଣୁ ପ୍ରକୃତ ଭଗବାନଙ୍କୁ ଜ୍ଞାନୀମାନେ ମଧ୍ୟ ଚିହ୍ନିପାରନ୍ତି ନାହିଁ, କିନ୍ତୁ ମାୟାଭଗବାନଙ୍କୁ ଅଜ୍ଞାନୀମାନଙ୍କ ସମେତ ସମସ୍ତେ ବାସ୍ତବ ଭଗବାନ ଭାବି ଆମେ ଭଗବାନଙ୍କୁ ଚିହ୍ନିଯାଇଛୁ ବୋଲି ଭାବିଥାନ୍ତି । ଭୃପୁଷ୍ପରେ ଧର୍ମ ଅଜଣା ରହିଯିବା ବେଳେ, ଅନେକ ଜନ୍ମର ସଂସ୍କାର ବଳରେ ଜନ୍ମ ହୋଇଥିବା ଲୋକମାନଙ୍କର ଯେତେବେଳେ ଧର୍ମ ଆବଶ୍ୟକ ହୋଇଥାଏ ସେତେବେଳେ, ଅର୍ଥାତ୍ ହଜାର ହାଜାର କିମ୍ବା ଲକ୍ଷ ଲକ୍ଷ ବର୍ଷ ପରେ ପରମାତ୍ମାଙ୍କୁ ଭୃପୁଷ୍ପରେ ଜନ୍ମ ନେବାକୁ ପଡ଼ିଥାଏ, ହେଲେ ମାୟା ପରମାତ୍ମା ଜନ୍ମହେବା ଆଗରୁ ଏବଂ ଜନ୍ମହେବା ପରେ ମଧ୍ୟ ଜନ୍ମ ନେଇଥାଏ । ତାଛଡ଼ା ପରମାତ୍ମା ଜନ୍ମହେବା ବେଳେ ମାୟା ମଧ୍ୟ ଏକକାଳୀନ ତିନି ଚାରିଗୋଟି ସ୍ଥାନରେ ଜନ୍ମହୋଇ ସମସ୍ତଙ୍କୁ ନିଜ ଦିଗରେ ଟାଣିନେବାକୁ ଚେଷ୍ଟାକରେ । ପରମାତ୍ମା ଭଗବାନ ଭାବେ ଯେଉଁ ଦେଶରେ ଜନ୍ମ ନିଅନ୍ତି ମାୟା ମଧ୍ୟ ସେ ଦେଶରେ ତିନି ଚାରିଗୋଟି ସ୍ଥାନରେ ଜନ୍ମନିଏ । ପରମାତ୍ମା କେବଳ ଜ୍ଞାନଧର୍ମ ବୋଧ କରୁଥିବା ବେଳେ, ମାୟା ମଧ୍ୟ ଧର୍ମ ହୋଇନଥିବା ଆଧ୍ୟାତ୍ମିକକୁ ଆକର୍ଷଣୀୟ ଭାବରେ ବୋଧ କରିଥାଏ । ଖାଉଥିବା ଆହାର ରୁଚିକର ହେଲେ ମଧ୍ୟ ସେଥିରେ ପୋଷକାହାର, ଭିଟାମିନ୍ସ ନଥିବା ଭଳି ମାୟା ବୋଧ କରୁଥିବା ଜ୍ଞାନରେ ଧର୍ମଯୁକ୍ତ ଜ୍ଞାନ ନଥାଏ ।

ମାୟା ସାରାପ୍ରପଞ୍ଚର ଅଧିକାରିଣୀ ହୋଇଥିବାରୁ ସେ କୌଣସି ଆଶ୍ଚର୍ଯ୍ୟଜନକ ଘଟଣା ଘଟାଇପାରେ, ନିଜର ଇଚ୍ଛା ମୁତାବକ କିଛି ମଧ୍ୟ କରିପାରେ । ପରମାତ୍ମା ଜନ୍ମ କେବଳ ଧର୍ମବୋଧ କରୁଥିବା ବେଳେ, ମାୟା ନିଜର ଜ୍ଞାନ ଯଥାର୍ଥ ବୋଲି ବୋଧକରିବା ସହିତ କୌଣସି ଅଭୂତ କାର୍ଯ୍ୟକରି ଦେଖାଇପାରେ, କୌଣସି ମାହାତ୍ମ୍ୟ ଦର୍ଶାଇ ଭ୍ରମିତ କରିଦେଇ ପାରେ । ସୁନାକୁ ପଥର କରି, ପଥରକୁ ସୁନା କରି ଦେଖାଇ ପାରେ, ଥିବା ବସ୍ତୁକୁ ନଥିବା, ନଥିବା ବସ୍ତୁକୁ ଉଭବ କରିବା କାର୍ଯ୍ୟ କରିପାରେ, ସେ ରୋଗସୃଷ୍ଟି କରିପାରେ,

ସେହି ରୋଗକୁ ଦୂର କରିଦେଇ ପାରେ, ଆମେରିକାରେ ଥାଇ ରୁଷିଆରେ, ରୁଷିଆରେ ରହି ଆମେରିକାରେ ଦେଖା ଦେଇପାରେ । ମାୟା ଯାହା କହୁଥାଏ ତାହା ଅଧର୍ମ ହୋଇଥିଲେହେଁ ଧର୍ମ ଭଳି ସମସ୍ତଙ୍କଠାରେ ବିଶ୍ୱାସ ଅଣାଇପାରେ, ସବୁକିଛିର ଅଧିକାରିଣୀ ହୋଇଥିବାରୁ କୋଟି କୋଟି ଟଙ୍କା ମଧ୍ୟ ସୃଷ୍ଟି କରିପାରେ, କେତେବଡ଼ ଉପାଧିଧାରୀ ଦ୍ୱାରା ନିଜର ପାଦବନ୍ଦନା କରାଇ ପାରେ, ନିଜେ ଈଶ୍ୱର ବୋଲି ସମସ୍ତଙ୍କ ମନୋଭାବରେ ଆସିପାରେ ।

ପରମାତ୍ମା ଭୃପୁଷ୍ପରେ ଜନ୍ମହୋଇ ନିଜ ଧର୍ମ ଅନୁସାରେ ଚାଲି, ନିଜ ଧର୍ମକୁ ବୋଧ କରିଥାନ୍ତି, ତାଙ୍କ ବାଣୀରେ କୌଣସି ମାହାତ୍ମ୍ୟ ନଥାଏ ତେଣୁ ଲକ୍ଷେଲୋକ ଶୁଣୁଥିଲେ ମଧ୍ୟ ସେମାନଙ୍କ ଭିତରୁ କେହି ଜଣେ ତାହା ଦିବ୍ୟଜ୍ଞାନ ବୋଲି ଜାଣିପାରିବା କୃତ୍ରିମ୍ ସମ୍ଭବ ହୋଇଥାଏ, ତାହା ପ୍ରକୃତ ଜ୍ଞାନ ବୋଲି କେହି ଚିହ୍ନିବା ବେଳକୁ ମାୟା ତା ଉପରେ ନିଜର ପ୍ରଭାବ ପକାଇ ଦେଇଥାଏ । ମାୟାକୁ ତିଆରି କରିଥିବା ପରମାତ୍ମା ମାୟା ନିକଟରେ ହୀନ ଜଣାପଡ଼ିବାର କାରଣ କଣ ବୋଲି କେତେକ ସନ୍ଦେହ କରିପାରନ୍ତି । ତାର ସମାଧାନ ହେଉଛି ! ପରମାତ୍ମା ବାସ୍ତବରେ ମାୟାଠାରୁ ମହାନ, କିନ୍ତୁ ପରମାତ୍ମା ଭୃପୁଷ୍ପରେ ଭଗବାନ ହୋଇ ଜନ୍ମନେବା ବେଳେ ମାୟାଠାରୁ ବଳହୀନ ହୋଇଥାନ୍ତି । ତେଣୁ ପରମାତ୍ମା ଦିନେ ଯାଶୁ ଭାବରେ ଆସିଥିବା ବେଳେ ତାଙ୍କୁ ବଳହୀନ କରି ଅଜ୍ଞାନୀ ପ୍ରଜାମାନଙ୍କ ଦ୍ୱାରା ମାତ ଖୁଆଇଥିଲା, ଗାଳି ମଧ୍ୟ ଶୁଣାଇଥିଲା । ଶ୍ରୀକୃଷ୍ଣ ଭାବରେ ଆସିଥିବା ବେଳେ ତାଙ୍କ ପାଇଁ ବଳଶାଳୀ ଶତ୍ରୁମାନଙ୍କୁ ସୃଷ୍ଟିକରି, କଂସ ଭଳି ଶତ୍ରୁମାନଙ୍କ ଦ୍ୱାରା ନାନା ହିଂସା କରାଇ, ନାନା ସମୟରେ ନାନା ଯାତନା ଦିଆଇଥିଲା, ତାଙ୍କୁ ଚୋର ଭାବରେ, ଜାର ଭାବରେ ଦର୍ଶାଇଥିଲା । ଭୃପୁଷ୍ପରେ ଭଗବାନ ବଳହୀନ ହୋଇ ଏହା ମୋରାଜ୍ୟ ନୁହେଁ, ମୋରାଜ୍ୟ ଅନ୍ୟତ୍ର ରହିଛି, ମୁଁ ମୋରାଜ୍ୟର ରାଜା ବୋଲି କହିଛନ୍ତି । ତାଛଡ଼ା ଏହା ଜନ୍ମ ମରଣର ସ୍ଥଳ, ଏହାର ଅଧିକାରିଣୀ ମାୟା, ଜନନ ମରଣ ନଥିବା ଆଉଏକ ସ୍ଥିତି ରହିଛି ତାହା ହିଁ ମୋର ବାସ୍ତବ ସ୍ଥିତି, ସେଠାରେ ମୋଛଡ଼ା ଆଉ କେହି ନଥାନ୍ତି ବୋଲି ମଧ୍ୟ କହିଛନ୍ତି ।

ପରମାତ୍ମା ଭଗରୁ ସଜୀବ ଭାବରେ ବାହାରକୁ ଆସନ୍ତି, ତେଣୁ ତାଙ୍କୁ ଭଗବାନ କହୁଛନ୍ତି ! ମାୟା ମଧ୍ୟ ଭଗବାନଙ୍କ ଭଳି ଜନ୍ମହୁଏ ବୋଲି ଆପଣ କହୁଛନ୍ତି, ହେଲେ ମାୟା କିପରି ଭୂପୃଷ୍ଠରେ ଜନ୍ମନିଏ ? ବୋଲି କେତେକ ପରାଧୀନପାତ୍ର, ତାର ବିବରଣୀ ହେଉଛି ! ମାୟା ଭଗବାନ ଭାବରେ ପରିଗଣିତ ହୁଏ ସିନା ଭଗବାନଙ୍କ ଭଳି ସଜୀବ ଭାବରେ ଜନ୍ମ ନେଇନଥାଏ, ତେଣୁ ସେ ଭଗବାନ ନୁହେଁ । ତାହାତା ସେ ସାଧାରଣ ପ୍ରଜାଙ୍କ ଭଳି ଜନ୍ମ ହୋଇନଥାଏ । ମାୟା ମାତୃଗର୍ଭରୁ କିମ୍ବା ଗର୍ଭର ବାହାରୁ ଜନ୍ମ ନେଇନଥାଏ । ତେବେ ସେ କିପରି ଜନ୍ମ ହୋଇଥାଏ ? ଜାଣିବାକୁ ଗଲେ, ଯେତେବେଳେ ଭୂପୃଷ୍ଠରେ ପରମାତ୍ମା ଜନ୍ମହେବା ସୂଚନା ରହିଥାଏ ସେତେବେଳେ ସେ ଅଞ୍ଚଳକୁ ମାୟା ଆଗରୁ ଜାଣିପାରି ସେ ଅଞ୍ଚଳର କୌଣସି ଏକ ସାଧାରଣ ବ୍ୟକ୍ତିଠାରେ ଏକ କ୍ରମ ଅନୁସାରେ ପ୍ରବେଶ କରୁଥାଇ ଶେଷରେ ସମ୍ପୂର୍ଣ୍ଣ ପ୍ରବେଶ କରିଥାଏ । ଏଭଳି ପ୍ରବେଶ କରିବାପାଇଁ ମାୟାକୁ ଛଅମାସରୁ ଏକବର୍ଷ ସମୟ ଲାଗିପାରେ । ଏହିଭଳି ପ୍ରବେଶ କରିଥିବା ମାୟା ସେହି ବ୍ୟକ୍ତି ଦ୍ଵାରା ନିଜର କାର୍ଯ୍ୟ ଆରମ୍ଭ କରିଦିଏ । ମାୟା ପ୍ରବେଶ କରିଥିବା ବ୍ୟକ୍ତି ଗରିବ ହୋଇପାରେ, ଯୁବକ ହୋଇପାରେ, ବୃଦ୍ଧ ହୋଇପାରେ । ଏହିଭଳି ସେମାନଙ୍କଠାରେ ମାୟାର ପ୍ରବେଶକୁ ମାୟାର ଜନ୍ମ ବୋଲି କହିପାରିବା । ଯାହାଠାରେ ମାୟା ପ୍ରବେଶ କରିଥାଏ ସେ, ତାଠାରେ ମାୟା ସମ୍ପୂର୍ଣ୍ଣ ସ୍ଥିତିରେ ପ୍ରବେଶ କରିଛି ବୋଲି ଜାଣି ପାରିନଥାଏ । ପ୍ରଥମେ ସେ ଜାଣିପାରି ନଥାଏ ଯେ, କିପରି ମୋ ଦ୍ଵାରା ଏହି ମହିମାମୟ କାର୍ଯ୍ୟ ହେଲା, ସେହି ଘଟଣା ପରେ ସେ ଭାବିଥାଏ, ମୋଠାରେ କିଛି ଶକ୍ତି ଅଛି, ମୁଁ ସମସ୍ତଙ୍କ ଭଳି ସାଧାରଣ ବ୍ୟକ୍ତି ନୁହେଁ, ସେତେବେଳେ ତାର ଆଚରଣ ବଦଳିବା ସହିତ ତାକୁ ସମସ୍ତେ ବିଶ୍ଵାସ କରିଥାନ୍ତି । ମାୟାର ମାହାତ୍ମ୍ୟ ଦେଖି ସମସ୍ତେ ତାକୁ ଭଗବାନ ମାନି ନେଇଥାନ୍ତି । ମାୟା ଭଗବାନଙ୍କ ଭଳି ଜନ୍ମ ନହୋଇ ଏହିଭଳି ଜନ୍ମ ହୋଇଥାଏ । ମାୟା ଭଗବାନ ଭଳି ଦେଖାଯାଉଥିଲେ ମଧ୍ୟ ଭଗବାନ ନୁହେଁ ବୋଲି ଜାଣିବା ଉଚିତ୍ ।

ଆଉ ଏକ ବିଚିତ୍ର କଥା ହେଉଛି ! ମାୟା ଜନ୍ମହେଲେ ଦୁଇ ତିନି ଜାଗାରେ ରହି ନିଜ ମାହାତ୍ମ୍ୟକୁ ଶତପ୍ରତିଶତ ବହିର୍ଗତ କରିପାରେ, କିନ୍ତୁ

ପରମାତ୍ମା ଜନ୍ମହୋଇ ଭୃତ୍ୟରେ ଭଗବାନ ଭାବେ ଥିବାବେଳେ ତାଙ୍କ ଶରୀରରେ ଜୀବାତ୍ମା, ଆତ୍ମା, ପରମାତ୍ମା ଭାବରେ ରହି, ମାତ୍ର କେତେକ ସମୟରେ ସାଧାରଣ ମଣିଷ ଭଳି ଦୁଃଖକଷ୍ଟକୁ ଅନୁଭବ କରିଥାନ୍ତି । କେତେକ ସମୟରେ ଆତ୍ମା ଭାବରେ ଦୁଃଖସୁଖର ଅତୀତ ହୋଇ ରହିଥାନ୍ତି, କିନ୍ତୁ ସ୍ଵତନ୍ତ୍ର ଭାବରେ କେତେକ ସମୟରେ ଆଦିପ୍ରକ୍ଷା ପରମାତ୍ମା ଭାବରେ ରହିଥାନ୍ତି । ଭଗବଦ୍ଵାତାରେ ଶ୍ରୀକୃଷ୍ଣ ଜୀବ ଭାବରେ, ଆତ୍ମା ଭାବରେ, ପରମାତ୍ମା ଭାବରେ ଏମିତି ତିନିଗୋଟି ସ୍ଥିତିରେ ରହିଥିଲେ ବୋଲି ଜଣାଯାଉଛି । ସେହିଭଳି ଯାଶୁ ପ୍ରଭୁ ଆସିଥିବା ସମୟରେ ଜୀବ ଭାବରେ ଶରୀରର ଦୁଃଖକଷ୍ଟକୁ ସହିଛନ୍ତି, ଆତ୍ମା ଭାବରେ ମୁଁ ତୋତେ ସବୁବେଳେ ଦେଖୁଛି ବୋଲି କହିଛନ୍ତି, ପରମାତ୍ମା ଭାବରେ ଝଡ ଆସିଥିବା ସମୟରେ ସାମୁଦ୍ରିକ ଝଡକୁ ସ୍ଥିର ରହିବାକୁ ଆଦେଶ ଦେଇଛନ୍ତି ।

ପରମାତ୍ମା ଭୃତ୍ୟରେ ଜନ୍ମହୋଇ ଥିବାବେଳେ ଯେତେବେଳେ ଜୀବ ଭାବରେ ରହିଥାନ୍ତି ସେତେବେଳେ ମାୟା ତାଙ୍କୁ ହିଂସା କରିଥାଏ, ଆତ୍ମା ଭାବରେ ରହିଥିବା ବେଳେ ନିନ୍ଦା କରିଥାଏ, ଘୃଣା କରିଥାଏ, କିନ୍ତୁ ସେ ନିଜ ସ୍ଥିତିରେ ଥିବାବେଳେ ସମ୍ପୂର୍ଣ୍ଣ ଭକ୍ତି ବିନୟର ସହିତ ତାଙ୍କ କଥା ଅନୁସାରେ ଚାଲିଥାଏ । ଭଗବାନ ଯାଶୁ ଜୀବ ଭାବରେ ଥିବାବେଳେ ତାଙ୍କୁ କୋରଡାରେ ମାଡ ମରାଇ କଷ୍ଟ ଅନୁଭବ କରାଇଛି, ସେ ଆତ୍ମା ଭାବରେ ଥିବାବେଳେ ଆଧ୍ୟାତ୍ମିକ ଗୁରୁମାନଙ୍କ ଦ୍ଵାରା ନିନ୍ଦା ଶୁଣାଇଛି, ହେଲେ ସେ ପରମାତ୍ମା ଭାବରେ ଥିବା ବେଳେ ତାଙ୍କ କଥା ଅନୁସାରେ ଚାଲି ଶବ୍ଦକୁ ସଜୀବ କରିଛି । ଯାଶୁ ଜୀବ ଭାବରେ ଥିବାବେଳେ ମାୟା ତାଙ୍କୁ ମୋର ଏତେବଳ ଅଛି ବୋଲି ପ୍ରମାଣ ଦେବାକୁ ଯାଇ ମୁଁ ପଥରକୁ ଆହାର ଭାବରେ ବଦଳାଇ ପାରିବି, ଏ ରାଜ୍ୟର ରାଜା କରାଇପାରିବି ବୋଲି କହିଛି । ସେହିଭଳି ଭଗବାନ ଯାଶୁ ଜୀବ ଭାବରେ ମୋର ଜଣେ ପିତା ଅଛନ୍ତି ବୋଲି କହିଛନ୍ତି, ଆତ୍ମା ଭାବରେ ତୁମେ ଅନ୍ୟକୁ ଭଲପାଅ ବୋଲି କହିଛନ୍ତି, ପରମାତ୍ମା ଭାବରେ ଜୀବ (ଜୀବାତ୍ମା), ମାର୍ଗ (ଆତ୍ମା) ଏବଂ ଲକ୍ଷ୍ୟ (ପରମାତ୍ମା) ସ୍ଵୟଂ ମୁଁ ବୋଲି କହିଛନ୍ତି । ଶ୍ରୀକୃଷ୍ଣ ଜନ୍ମରେ ପଦ୍ମପତ୍ରରେ ଜଳ ଲାଗୁନଥିବା ଭଳି କର୍ମ ବନ୍ଧନରେ ନପତି

ରହିଛି ବୋଲି ଜାବାମ୍ନା ଭାବରେ କହିଛନ୍ତି, ଶରୀରରେ ଅଗ୍ନିହୋଇ ଖାଉଥିବା ଆହାରକୁ ଜୀର୍ଣ୍ଣ କରୁଛି ବୋଲି ଆମ୍ନା ଭାବରେ କହିଛନ୍ତି । ସେହିଭଳି ମୁଁ କ୍ଷୟ, ବୃଦ୍ଧିକାରୀ କାଳ, ସାମାହୀନ ବିଶ୍ୱରୂପକୁ ମୋର ଅନୁଗ୍ରହ ଦ୍ୱାରା ତୁ ଦେଖି ପାରୁଛୁ ବୋଲି ପରମାତ୍ମା ଭାବେ ଅର୍ଜୁନଙ୍କୁ କହିଥିବା ସନ୍ଦର୍ଭ ମଧ୍ୟ ରହିଛି । ପରମାତ୍ମାଙ୍କ ଅଧିନରେ ଥିବା ମାୟା କେବଳ ପରମାତ୍ମାଙ୍କ ଉପରେ ଭକ୍ତିବିନୟର ସହିତ ରହି ଅନ୍ୟମାନଙ୍କ ଉପରେ ନିଜର କାର୍ଯ୍ୟ ଯଥାବିଧି କରିଥାଏ, କିନ୍ତୁ ଜ୍ଞାନ, ଯୋଗ, ଧର୍ମଠାରୁ ଅତୀତ ହୋଇଥିବା ପରମାତ୍ମାଙ୍କୁ କିମ୍ପା ଭଗବାନଙ୍କୁ ସମ୍ପୂର୍ଣ୍ଣ ବିଶ୍ୱାସ କରି ଆରାଧନା କରୁଥିବା ଲୋକମାନଙ୍କର ମାୟା କିଛି କ୍ଷତି କରିପାରେ ନାହିଁ । ଯିଏ ସର୍ବେଶ୍ୱର ହୋଇଥିବା ପରମାତ୍ମାଙ୍କୁ ବିଶ୍ୱାସ କରୁଛି, ମାୟା ତାର କିଛି କରିପାରିବ ନାହିଁ, ସେଭଳି ବ୍ୟକ୍ତି ସେହି ଜନ୍ମରେ ହିଁ ମୋକ୍ଷ ପାଇପାରେ, ସେଥିପାଇଁ ଗୀତାରେ ‘ମାମେବ ଯେ ପ୍ରପଦ୍ୟନ୍ତେ ମାୟାମେତାଂ ତରନ୍ତିତେ’ ଅର୍ଥାତ୍ ଯେଉଁମାନେ ମୋର ଆରାଧନା କରିଥାନ୍ତି ସେମାନେ ମାୟାକୁ ସହଜରେ ତେଜସ୍ୱୀୟ ପାରନ୍ତି ବୋଲି କହିଛନ୍ତି । ତେଣୁ ମାୟାର ସୃଷ୍ଟି ପରମାତ୍ମାଙ୍କୁ ଆରାଧନା କରିବା ଉଚିତ୍ । ଏହା ନ କରିବା ଦ୍ୱାରା ଜଗତ ଉପରେ ସର୍ବାଧିକାରିଣୀ ହୋଇ ରହିଥିବା ମାୟା, ଜଗତରେ ଈଶ୍ୱରଙ୍କ ଭଳି ଗୋଚର ହୋଇଥାଏ । ଈଶ୍ୱରଙ୍କ ବିଭୂତି ଯେତିକି ମହାନ ମାୟା ତାଠାରୁ ଆହୁରି ଅଧିକ ମହାନ ଦେଖାଯାଏ । ଆମେ ଯେତେ ଯାହା କହିଲେ ମଧ୍ୟ ପୂର୍ବଜନ୍ମ ସୂକ୍ଷ୍ମ ଥିବା ଲୋକମାନଙ୍କୁ ହିଁ ଜ୍ଞାନ ମିଳିଥାଏ, ସେମାନଙ୍କ ଭିତରେ ଅଧିକ ଜନ୍ମସଂସ୍କାର ଥିବା ଲୋକଙ୍କୁ ଭଗବାନ ମଧ୍ୟ ମିଳିପାରନ୍ତି । ଯେତେ ବୁଝିଥିଲେ ମଧ୍ୟ ମୁଁ ମହାନ ବୋଲି କହୁଥିବା ମାୟା କଥା ନଶ୍ୱଣିବା ଲୋକ କୃତ୍ରିତ ଥାଇ ପାରନ୍ତି । ଗୀତା ଶେଷରେ ଭଗବାନ ‘ମନୁନାଭବ ମଭକ୍ତୋ ମଦ୍‌ଜାଜି ମାଂ ନମସ୍କୁରୁ’ ବୋଲି କହିଛନ୍ତି । ଅର୍ଥାତ୍ ମୋତେ ତୋର ମନରେ ମହାନ ଭାବ୍, ମୋତେ ଭକ୍ତି କର, ମୋତେ ପ୍ରଣାମ କର ମୋ ଠାରେ ମିଶିପାରିବୁ! ମାୟା ମଧ୍ୟ ତୋତେ ମହାନ କହିବ, ପ୍ରଣାମ କରିବ, ତୋର କୌଣସି ଅସୁବିଧା କରିବ ନାହିଁ ବୋଲି କହିଛନ୍ତି । ଆପଣମାନେ କେଉଁ ଦିଗକୁ ଯିବେ ଆପଣଙ୍କ ଇଚ୍ଛା ।

(୬) ଶ୍ଳୋକ, ୧୫: ନ ମାଂ ଦୁଷ୍ଟୁତିନୋ ମୃତାଃ ପ୍ରପଦ୍ୟନ୍ତେ ନରାଧମାଃ ।

ମାୟାୟାଃପହୃତଜ୍ଞାନା ଅସୁରଂ ଭାବମାଶ୍ରିତାଃ ॥

(ଜୀବାତ୍ମା, ପରମାତ୍ମା)

ଭାବାର୍ଥ : ପାପକାର୍ଯ୍ୟ କରୁଥିବା, ମୂଢ଼ମାନେ, ମାୟାଜ୍ଞାନ ଦ୍ଵାରା ଭାଙ୍ଗି ହୋଇଥିବା ଲୋକମାନେ, ଅସୁର ଭାବ ଯୁକ୍ତ ଜନମାନେ ମୋତେ ଜାଣି ପାରନ୍ତି ନାହିଁ, ମୋତେ ପାଇପାରନ୍ତି ନାହିଁ ।

(୭) ଶ୍ଳୋକ, ୧୬: ଚତୁର୍ବିଧା ଭଜନ୍ତେ ମାଂ ଜନାଃ ସୁକୃତି ନୋଽର୍ଜୁନ ! ।

ଆର୍ତ୍ତୋ ଜିଜ୍ଞାସୁ ରଥୀର୍ଥୀ ଜ୍ଞାନୀ ଚ ଭରତର୍ଷଭ ! ॥

(ଜୀବାତ୍ମା, ପରମାତ୍ମା)

ଭାବାର୍ଥ : ହେ ଅର୍ଜୁନ ! ମୋତେ ଭଜୁଥିବା ସୁକୃତମାନେ ଋଷି ପ୍ରକାରର ଅଛନ୍ତି, ସେମାନେ ଆର୍ତ୍ତ, ଜୀଜ୍ଞାସୁ, ଅର୍ଥୀର୍ଥୀ, ଜ୍ଞାନୀ ଭାବେ ବିଭାଜିତ ।

ବିବରଣୀ : ଈଶ୍ଵରଙ୍କୁ ନାନା ପ୍ରକାରର ଭଜୁଥିବା (ଆରାଧନା କରୁଥିବା) ଲୋକମାନେ ଅଛନ୍ତି । ଆମେ ଈଶ୍ଵରଙ୍କୁ ହିଁ ଆରାଧନା କରୁଛୁ ବୋଲି ସେମାନଙ୍କର ବିଶ୍ଵାସ ଥାଏ । ବାସ୍ତବରେ ଈଶ୍ଵର କିଏ, କିପରି ଆଆନ୍ତି ନଜାଣି, ଯାହା ଭାବନାରେ ଯିଏ ନାନା ରୂପକୁ ଜନ୍ମନା କରି ଆରାଧନା କରିଥାନ୍ତି । ଯାହାର ଇଚ୍ଛାରେ ଯିଏ ଯେପରି କଲେ ମଧ୍ୟ ଆମେ ଈଶ୍ଵରଙ୍କୁ ଆରାଧନା କରୁଛୁ ବୋଲି ଭାବ ସେମାନଙ୍କ ମନରେ ରହିବା ଦ୍ଵାରା ତାହା ଈଶ୍ଵରଙ୍କ ଆରାଧନା ହୋଇଥାଏ, ସେହି ଆରାଧକମାନେ ଋଷି ପ୍ରକାରର ବୋଲି କହିପାରିବା
୧) ଆର୍ତ୍ତ ୨) ଜୀଜ୍ଞାସୁ ୩) ଅର୍ଥୀର୍ଥୀ ୪) ଜ୍ଞାନୀ ।

୧) ଆର୍ତ୍ତ:- “ଆର୍ତ୍ତ” କହିଲେ ଯିଏ କେବଳ ବିପଦରେ ବା ଦୁଃଖ ସମୟରେ ତାକେ ବା ଯାହାକୁ ଆତୁର କହିପାରିବା । କୌଣସି ଦୁଃଖକଷ୍ଟ, ଅସୁବିଧା କିମ୍ବା କୌଣସି ବିଷମ ପରିସ୍ଥିତି ଆସିବା ବେଳେ, ତୁରନ୍ତ ଫଳ ପାଇବାପାଇଁ ବ୍ୟାକୁଳ ହୋଇ ତାର କାମନା ଜଣାଇଥାଏ । ଉଦାହରଣ ସ୍ଵରୂପ ତିରୁପତିର ତିରୁମଲ୍ଲା ଦେବାଳୟରେ ଆପଦବାନ୍ଧବ ବୋଲି କୁହାଯାଉଥିବା ଭେଙ୍କଟେଶ୍ଵରଙ୍କ

ନିକଟରେ ବିପଦ ସମୟରେ ଯାଇ ଡାକୁଥିବା ଲୋକମାନେ ଅନେକ ଅଛନ୍ତି, ସେହିଭଳି ଅନେକ ଦେବାଦେବୀଙ୍କୁ ଆରାଧ୍ୟ କରି ବିପଦ ସମୟରେ ଡାକିବା ଲୋକମାନେ ଅନେକ ଅଛନ୍ତି । ଛୁଆଟିକୁ ସାଧାରଣ ଜର ହେଲେ ମଧ୍ୟ ତୁରନ୍ତ ହେ ପ୍ରଭୁ ମୋ ପିଲାଟ ଦେହ ଭଲ କରିଦିଅ କହିବା ସେମାନଙ୍କର ଅଭ୍ୟାସ । ଏହିଭଳି ତୁରନ୍ତ ଫଳ ଆଶା କରି ନାନା ଦେବାଦେବୀଙ୍କୁ ଜଣାଇ ଫଳ ଆଶା କରୁଥିବା ଲୋକମାନଙ୍କୁ (ଆରାଧକ ମାନଙ୍କୁ) ଆର୍ତ୍ତ ବୋଲି କହିପାରିବା ।

୨) ଜୀଜ୍ଞାସୁ :- ଜୀଜ୍ଞାସୁ କହିଲେ ଈଶ୍ଵରଙ୍କୁ ଜାଣିବା ପାଇଁ ଯିଏ ଚେଷ୍ଟା କରିଥାଏ, ଏମାନେ ବିପଦ ସମୟରେ କେଉଁଠି କେମିତି ଛୋଟ ଛୋଟ ପୂଜାଦି କରୁଥିଲେ ମଧ୍ୟ ସେତିକିରେ ଅଟକି ନଯାଇ ଈଶ୍ଵରଙ୍କ ବାବଦରେ ଜାଣିବା ପାଇଁ ଚେଷ୍ଟା ମଧ୍ୟ କରିଥା'ନ୍ତି । ଉଦାହରଣ ସ୍ଵରୂପ ଜୀଜ୍ଞାସୁ କହିଲେ ତିରୁପତି ଭେଙ୍କଟେଶ୍ଵରସ୍ଵାମୀଙ୍କୁ ଦର୍ଶନ କରିବା ପାଇଁ ଯାଇଥିବା ଭକ୍ତ ସମସ୍ତଙ୍କ ଭଳି ଲଣ୍ଡାହୋଇ (କେଶଖଣ୍ଡନ କରି) ମଧ୍ୟ ସମସ୍ତଙ୍କ ଭଳି ରୁପ୍ତ ରହିନଥାଏ । ଆମେ ଲଣ୍ଡାହେବା ଦ୍ଵାରା ତାଙ୍କର କ'ଣ ଲାଭ ହେଉଛି ? ଆମର କ'ଣ କ୍ଷତି ହେଉଛି ? ସମସ୍ତେ ଏଭଳି କାହିଁକି ଲଣ୍ଡା ହେଉଛନ୍ତି ? ବୋଧହୁଏ ଏଥିରେ କିଛି ଅଜଣା ରହସ୍ୟ ଲୁଚି ରହିଛି ବୋଲି ଭାବିଥାଏ । ବାସ୍ତବରେ ଏହିଭଳି ଅନେକ ଆଚରଣରେ, ମନ୍ଦିର ଗୁଡିକରେ, ପୂଜାବିଧିରେ ରହସ୍ୟ ଭାବରେ ଅନେକ ଜ୍ଞାନ ରହିଛି । ସେହି ରହସ୍ୟକୁ ଜାଣିଲେ ଦୈବ ବା ଈଶ୍ଵରଙ୍କୁ କିଛି ପରିମାଣରେ ଜାଣିପାରିବି ବୋଲି ଭାବୁଥିବା ଲୋକମାନଙ୍କୁ ଜୀଜ୍ଞାସୁ କହିପାରିବା ।

ଅର୍ଥାର୍ଥା :- ଅର୍ଥାର୍ଥା କହିଲେ ଅର୍ଥ ପାଇଁ ବା ଧନପାଇଁ ଯିଏ ଲାଳାୟିତ । ଅର୍ଥ କହିଲେ ଟଙ୍କା, ଟଙ୍କାପାଇଁ ଦେବତାମାନଙ୍କୁ ପୂଜା କରୁଥିବା ଲୋକକୁ ଅର୍ଥାର୍ଥା କୁହାଯାଏ । ଉଦାହରଣ ସ୍ଵରୂପ କୌଣସି ବିପଦ କିମ୍ବା ଦୁଃଖକଷ୍ଟରେ ନଥାଇ, ଈଶ୍ଵରଙ୍କୁ ଜାଣିବାର ଶ୍ରଦ୍ଧା ମଧ୍ୟ ନରଖି, କିମ୍ବା କେତେକଙ୍କ ଭଳି ଆତୁର ନହୋଇ ଧନ ମୋର ଦରକାର ତେଣୁ ଈଶ୍ଵରଙ୍କୁ ଆରାଧନା କରିବା ଉଚିତ୍ ବୋଲି ଯାହାର ଅଭିମତ । ଉଦାହରଣ ସ୍ଵରୂପ ଜଣେ ଧନୀ ତାର କୌଣସି ଦୁଃଖକଷ୍ଟ ନାହିଁ କି ଈଶ୍ଵରଙ୍କୁ ଜାଣିବାର ଶ୍ରଦ୍ଧା ନାହିଁ, କିନ୍ତୁ ଆଉ ଧନ ଦରକାର ବୋଲି ଆଶା କରୁଛି, ତେଣୁ ସେତେବେଳେ ସେ ତାକୁ ଧନ ଦେଇପାରିବି

ଭାବୁଥିବା ଦେବାଦେବୀଙ୍କୁ କିମ୍ବା ମାହାତ୍ମ୍ୟ ଦର୍ଶାଇଥିବା ସ୍ଵାମୀଜୀମାନଙ୍କୁ ଉଦ୍‌ଦେଶ୍ୟ କରି ନାନା କାମନା କରିଥାଏ । ମୋର ଏବର୍ଷ ବେପାରରେ ଦଶ କୋଟି ଲାଭ ହେଲେ ମୁଁ ତୁମକୁ ଦଶଲକ୍ଷ ଦେବି କି ସୁନାମୁକୁଟ କରାଇବି ବୋଲି ମାନସିକ ରଖୁଥାଏ । ଏଭଳି ମାନସିକ ରଖି ସେମାନେ ତୁମ୍ଭ ବସି ନଥାନ୍ତି, ନିଜଚେଷ୍ଟା ଦ୍ଵାରା ଲାଭ ଆସିବା ଭଳି କାର୍ଯ୍ୟ ମଧ୍ୟ କରିଥାନ୍ତି । କର୍ମ ଅନୁସାରେ ଲାଭ ମିଳିଗଲେ, କରିଥିବା ମାନସିକ (ଅର୍ଥାତ୍ ଦେବାଦେବୀଙ୍କ ପ୍ରାପ୍ୟ ଦେଇ) ପୂରଣ କରିଥାନ୍ତି । ଏହିଭଳି ଦେବତାମାନଙ୍କ ପାଇଁ ସୁନାମୁକୁଟ ତିଆରି କରି ଦେଉଥିବା ଲୋକମାନେ ମଧ୍ୟ ଅଛନ୍ତି, ଏଇମାନଙ୍କୁ ଅର୍ଥାର୍ଥୀ କହିପାରିବା ।

ଜ୍ଞାନୀ :- ଆର୍ତ୍ତଙ୍କ ଭଳି ନହୋଇ, ଅର୍ଥାର୍ଥୀ ନହୋଇ ଜୀଜ୍ଞାସୁ ହୋଇ ଯିଏ ଜ୍ଞାନ ଜାଣୁଥାଏ ସେ ଜ୍ଞାନୀ । ଜ୍ଞାନୀ ଜ୍ଞାନ ଜାଣୁଜାଣୁ ଶେଷରେ ସମ୍ପୂର୍ଣ୍ଣ ଜ୍ଞାନୀ ହୋଇପାରିଥାଏ । ଉଦାହରଣ ସ୍ଵରୂପ ଇଶ୍ଵରଙ୍କ ଜ୍ଞାନ ଉପରେ ଶ୍ରଦ୍ଧାରଖି, ଆରାଧନାରେ କାମ୍ୟଫଳ ମିଳିନଥାଏ ବୋଲି ଜାଣି, ଆରାଧନାରେ ଥିବା ଜ୍ଞାନ ଜାଣିବାକୁ ଚେଷ୍ଟାକରି ଶେଷରେ ପୂଜାର, ଦେବାଳୟର ବାସ୍ତବ ଜ୍ଞାନକୁ ଜାଣିପାରିଥାଏ । ଏଭଳି ଜ୍ଞାନୀ ହୋଇଥିବା ବ୍ୟକ୍ତି ଜ୍ଞାନ ଅନୁସାରେ ଆଚରଣ କରି ଇଶ୍ଵରଙ୍କୁ ଜାଣିବା ପାଇଁ, ମାନବତ୍ଵରୁ ଦୈବତ୍ଵରେ ପ୍ରବେଶ କରିବା ପାଇଁ ଚେଷ୍ଟା କରିଥାଏ । **ଆର୍ତ୍ତ - ଅର୍ଥାର୍ଥୀ, ଜୀଜ୍ଞାସୁ - ଜ୍ଞାନୀ** ଏହା ହିଁ କ୍ରମସୂତ୍ର । ଏହାକୁ ଜାଣିବା ଉଚିତ୍ । କାରଣ ! ଆର୍ତ୍ତର ଅର୍ଥ (ଧନ) ସହିତ ନିକଟ ସମ୍ପର୍କ ଥିବାରୁ, ସେହିଭଳି ଜୀଜ୍ଞାସୁର ଜ୍ଞାନ ସହିତ ନିକଟ ସମ୍ପର୍କ ଥିବାରୁ ଆର୍ତ୍ତ ଧନୀ ହୋଇପାରେ, ଜୀଜ୍ଞାସୁ ଜ୍ଞାନୀ ହୋଇପାରେ ।

(୨) ଶ୍ଳୋକ, ୧୭ : ତେଷାଂ ଜ୍ଞାନୀ ନିତ୍ୟଯୁକ୍ତ ଏକଭକ୍ତିବିଶିଷ୍ୟତେ ।

ପ୍ରିୟୋ ହି ଜ୍ଞାନିନୋଃତ୍ୟର୍ଥମହଂ ସ ତ ମମ ପ୍ରିୟଃ ॥

(ଜୀବାତ୍ମା, ପରମାତ୍ମା)

ଭାବାର୍ଥ : ସେମାନଙ୍କ ଭିତରୁ ଜ୍ଞାନୀ ମୋତେ ପାଇବା ପାଇଁ ଦୃଢ଼ ହୋଇଥାଏ, ସେ ଶ୍ରେଷ୍ଠ, ତାପାଇଁ ମୁଁ ଅତିପ୍ରିୟ, ସେ ମୋର ଅତିପ୍ରିୟ ।

ବିବରଣୀ : ଆର୍ତ୍ତ, ଅର୍ଥାର୍ଥୀ, ଜୀଜ୍ଞାସୁ, ଜ୍ଞାନୀ ଏଭଳି ଚାରି ପ୍ରକାରର ଥିବା ଆରାଧକଙ୍କ ଭିତରେ ଅଧିକାଂଶ ଆଆନ୍ତି ଆର୍ତ୍ତମାନେ । ଶହେରେ ପଚାଶ ଜଣ ଆର୍ତ୍ତ ହୋଇଥିବା ବେଳେ ୪୫ ଜଣ ଅର୍ଥାର୍ଥୀ ଆଆନ୍ତି । କେବଳ ୪ଜଣ ଜୀଜ୍ଞାସୁ ହୋଇଥିବା ବେଳେ, କୃଚିତ୍ ଜଣେ ଜ୍ଞାନୀ ଥାଇପାରେ, ସେହି ଜ୍ଞାନୀ ଜଣକ ଆତ୍ମା, ପରମାତ୍ମାରେ ମିଳିତ ହେବାପାଇଁ ନିତ୍ୟଚେଷ୍ଟା କରୁଥାଇ, ଏକଭଳି ଅର୍ଥାତ୍ ଅନ୍ୟ ଦେବତା ଆରାଧନା ନକରି ଆତ୍ମାରାଧକ ହୋଇଥାଏ, ସେହିଭଳି ବ୍ୟକ୍ତିକୁ ଶ୍ରେଷ୍ଠ ବୋଲି କହିପାରିବା । ପରମାତ୍ମା ହିଁ ସର୍ବଶ୍ରେଷ୍ଠ, ପରମାତ୍ମା ହିଁ ଦେବତା ମାନଙ୍କର ଦୈବ ବୋଲି ଭାବି କେବଳ ପରମାତ୍ମାଙ୍କ ଆରାଧକ ହୋଇଥାଏ । କେତେବଡ଼ କ୍ଲାଷ୍ଟକର ପରିସ୍ଥିତିରେ ମଧ୍ୟ ସେ ପରମାତ୍ମା ସନ୍ଦର୍ଭ ଆସିବା ବେଳେ ସବୁକିଛି ଭୁଲିଯାଇଥାଏ, ସେଭଳି ବ୍ୟକ୍ତି ପରମାତ୍ମାଙ୍କର ଅତିପ୍ରିୟ ବୋଲି କୁହାଯାଇଛି ।

(୨) ଶ୍ଳୋକ, ୧୮ : ଉଦାରାଃ ସର୍ବ ଏବୈତେ ଜ୍ଞାନୀ ତ୍ଵାମ୍ବୈବ ମେ ମତଂ ।

ଆସ୍ତିତଃ ସ ହି ମୁକ୍ତାତ୍ମା ମାମେବାନୁଭମାଂ ଗତିମ୍ ॥

(ଜୀବାତ୍ମା, ପରମାତ୍ମା)

ଭାବାର୍ଥ : ଏମାନେ ସମସ୍ତେ ଉଦାର ସ୍ଵଭାବର, ଏମାନଙ୍କ ଭିତରେ ଜ୍ଞାନୀକୁ ମୁଁ ମୋର ଆତ୍ମା ଭାବିଥାଏ, ଜ୍ଞାନୀ ମୋ ଆତ୍ମାରେ ମୁକ୍ତହୋଇ ମୋର ଉନ୍ନତ ଗତିକୁ ପାଇଥାଏ ।

ବିବରଣୀ : ଏହି ଚାରି ପ୍ରକାରର ଆରାଧକ ମାନଙ୍କ ଭିତରୁ ପରମାତ୍ମା ଜ୍ଞାନୀକୁ ନିଜର ଆତ୍ମାଭାବରେ ନେଇଥାନ୍ତି ବୋଲି କହିଛନ୍ତି । କାରଣ ! ଯିଏ ସମ୍ପୂର୍ଣ୍ଣଜ୍ଞାନୀ ସେ ଯୋଗ ଆଚରଣ ଦ୍ଵାରା ଆତ୍ମାରେ ମୁକ୍ତ ହୋଇ ରହିଥାଏ, ତାର ମନରେ ବାହ୍ୟଚିନ୍ତା ନଥାଏ । ଆତ୍ମଧ୍ୟାନରେ ରହିଥିବା ସେ ଜୀବକୁ ପରମାତ୍ମା ଆତ୍ମା ଭାବରେ ଦେଖିଥାନ୍ତି, ସେ ଆତ୍ମା ଧ୍ୟାନରୁ ଶେଷରେ ଦିନେ ପରମାତ୍ମାଙ୍କୁ ପାଇ ପାରିଥାଏ ।

(୭) ଶ୍ଳୋକ, ୧୯: ବହୁନାଂ ଜନ୍ମନାମନ୍ତେ ଜ୍ଞାନବାନ୍ମାଂ ପ୍ରପଦ୍ୟନ୍ତେ ।

ବାସୁଦେବଃ ସର୍ବମିତି ସ ମହାତ୍ମା ସୁଦୁର୍ଲଭଃ ॥

(ଜୀବାତ୍ମା, ସାକାର)

ଭାବାର୍ଥ : ଜ୍ଞାନବନ୍ତ ଅନେକ ଜନ୍ମନେଇ ଶେଷରେ ବାସୁଦେବ ଯେ ସବୁକିଛି ଭାବି ମୋତେ ପାଇପାରିଥାଏ, ସେଭଳି ମହାତ୍ମା ମିଳିବା କଷ୍ଟ ।

ବିବରଣୀ : ଏପର୍ଯ୍ୟନ୍ତ ଥିବା ଶ୍ଳୋକଗୁଡ଼ିକରେ ନିରାକାର ପରମାତ୍ମାଙ୍କ ବିଷୟ କୁହାଯାଇଥିବା ବେଳେ, ଏଠାରେ ସାକାର ବିଷୟ କହୁଛନ୍ତି । ଏହା ପରମାତ୍ମା ଭୃପୁଷ୍ପରେ ଥିବାବେଳର ବିଷୟ । ବହୁକାଳ ପରେ ଭୃପୁଷ୍ପକୁ କୃଚିତ୍ ଆସୁଥିବା ଭଗବାନଙ୍କୁ ଚିହ୍ନିବା ଅତି କଷ୍ଟକର ବିଷୟ ବୋଲି କହି ପାରିବା, ଏହା ଶ୍ଳୋକରେ କହିବାକୁ ଯାଇ ‘ସ ମହାତ୍ମା ସୁଦୁର୍ଲଭଃ’ ଅର୍ଥାତ୍ ସେଭଳି ମହାତ୍ମା ମିଳିବା କଷ୍ଟ ବା ସହଜରେ ମିଳେ ନାହିଁ ବୋଲି କହିଛନ୍ତି । ଜ୍ଞାନବାନ ଅନେକ ଜନ୍ମ ନେବାପରେ ଭୃପୁଷ୍ପରେ ଥିବା ଭଗବାନଙ୍କୁ ଚିହ୍ନିବା ଯୋଗ୍ୟତା ହାସଲ କରିଥାଏ, ସେ ଥିବା ସମୟରେ ଭୃପୁଷ୍ପରେ ଭଗବାନ ଥିଲେ ସେ ତାହାଙ୍କୁ ମଧ୍ୟ ଚିହ୍ନିପାରେ, ଏଭଳି ବ୍ୟକ୍ତି ମିଳିବା ଅତିକଷ୍ଟ । କାରଣ ! ପରମାତ୍ମାଙ୍କର ଜନ୍ମ କୃଚିତ୍ ହୋଇଥାଏ । ପୂର୍ବେ ଯୋଗୀମାନେ ମଧ୍ୟ ଚିହ୍ନିପାରି ନଥିବା ଶ୍ରୀକୃଷ୍ଣଙ୍କୁ ଭୀଷ୍ମ ଚିହ୍ନିପାରି ସୁଷ୍ମ ଭାବରେ ମୋକ୍ଷ ପାଇ ପାରିଥିଲେ । ସୁଷ୍ମରେ ମୋକ୍ଷ ବା ସୁଷ୍ମ ଭାବରେ ମୋକ୍ଷ କହିଲେ କୌଣସି ଯୋଗ ଆଚରଣ ନକରି ସହଜରେ ମୋକ୍ଷ ପାଇବା ।

(୭) ଶ୍ଳୋକ, ୨୦: କାମୈ ଶ୍ରେଷ୍ଠେ ହୃଦ୍‌ଜ୍ଞାନାଃ ପ୍ରପଦ୍ୟନ୍ତେ ନ୍ୟଦେବତାଃ ।

ତଂ ତଂ ନିୟମମାସ୍ତାୟ ପ୍ରକୃତ୍ୟା ନିୟତାଃ ସ୍ଵୟା ॥

(ଜୀବାତ୍ମା)

ଭାବାର୍ଥ : ପ୍ରକୃତି ସମକ୍ଷାୟ ଆଶା ନାମକ ଗୁଣ ଦ୍ଵାରା ଜ୍ଞାନହୀନ ହୋଇ ଦେବତାମାନଙ୍କର ନିୟମନିଷ୍ଠାକୁ ଅନୁସରଣ କରି ସେମାନଙ୍କର ଆରାଧନା କରିଥାନ୍ତି ।

ବିବରଣୀ : ପ୍ରକୃତିର ଗୁଣ ଦ୍ଵାରା ଆଶା ସଂସ୍ପର୍ଶରେ ଆସି, ଆର୍ତ୍ତ ଆଉ ଅର୍ଥାର୍ଥୀମାନେ ସବୁଠାରୁ ବଡ଼ ହୋଇଥିବା ପରମପୁରୁଷ ପରମାତ୍ମାଙ୍କୁ ଛାଡ଼ି ଅନ୍ୟ ଦେବତାମାନଙ୍କୁ ବିଶ୍ଵାସ କରି, ସେମାନଙ୍କ ଦ୍ଵାରା ଆମର ଏତେ ଲାଭ ହେଉଛି ଭାବି ସେମାନଙ୍କୁ ଆରାଧନା କରିଥାନ୍ତି । ଆରାଧନାରେ ନିୟମନିଷ୍ଠା ନଥିବା ଆତ୍ମା ଆରାଧନାକୁ ଛାଡ଼ି, ନିୟମନିଷ୍ଠା ଥିବା ଇଚ୍ଚର ଦେବତାମାନଙ୍କୁ ଆରାଧନା କରିଥାନ୍ତି । ଏହିଭଳି ଆରାଧନାରେ ଅନେକ ଶରୀର ଯାତନା ଥିଲେ ମଧ୍ୟ ସେସବୁକୁ ସେମାନେ ସହ୍ୟ କରିଥାନ୍ତି ।

(୨) ଶ୍ଳୋକ, ୨୧ : ଯୋ ଯୋ ଯାଂ ଯାଂ ତନ୍ମୁ ଭକ୍ତଃ ଶ୍ରଦ୍ଧୟାଚ୍ଚିତ୍ତୁ ମିଚ୍ଛତି ।

ତସ୍ୟ ତସ୍ୟାବଳାଂ ଶ୍ରଦ୍ଧାଂ ତାମେବ ବିଦ୍ୟାମ୍ୟହମ୍ ॥

(ଜୀବାତ୍ମା)

ଭାବାର୍ଥ : ଯିଏ ଯିଏ ଯେଉଁ ଯେଉଁ ଦେବତାମାନଙ୍କୁ ଶ୍ରଦ୍ଧାରେ ଆରାଧନା କରିଥାନ୍ତି, ସେମାନଙ୍କର ସେହି ଶ୍ରଦ୍ଧାକୁ ମୁଁ ବଳଶାଳୀ କରିଥାଏ ।

ବିବରଣୀ : “ନାହିଁ ମାମୁଁଠାରୁ କଣାମାମୁଁ ଭଲ” କହିବାଭଳି କୌଣସି ଭକ୍ତି ନଥିବା ଅପେକ୍ଷା କେଉଁ ଏକ ଦେବତାଠାରେ ଭକ୍ତିରହିବା ଭଲ । କୌଣସି ଭକ୍ତି ନଥିବା ଲୋକ ସୁଗନ୍ଧ ନଥିବା ଫୁଲ ଭଳି, ସେଭଳି ବ୍ୟକ୍ତିର ଜୀବନ ବ୍ୟର୍ଥ ଜୀବନ ନକରି ସେମାନଙ୍କର ଭକ୍ତିକୁ ପରମାତ୍ମା ଦୃଢ଼ କରିଥାନ୍ତି ।

(୩) ଶ୍ଳୋକ, ୨୨ : ସ ତୟା ଶ୍ରଦ୍ଧାୟା ଯୁକ୍ତସ୍ତସ୍ୟାରାଧନମୀହତେ ।

ଲଭତେ ଚ ତତଃ କାମାନମୟୈବ ବିହିତାନୁହି ତାନୁ ॥

(ଜୀବାତ୍ମା)

ଭାବାର୍ଥ : ସେ ଶ୍ରଦ୍ଧା ବହନ କରି ସେହି ଦେବତାମାନଙ୍କର ଉପାସନା କରିବା ଦ୍ଵାରା ତାର କାମନା ସିଦ୍ଧି ହୋଇଥାଏ, ତାଆରି ହିତ ପାଇଁ ମୁଁ ତାର କାମନାକୁ ସିଦ୍ଧି କରାଇଥାଏ ।

ବିବରଣୀ : ଯାହା ଯାହାର ଇଚ୍ଛା ଅନୁଗୁଣ ଥିବା ଶ୍ରଦ୍ଧାକୁ ପରମାତ୍ମା ଜାତ କରାଇବା ବେଳେ, ସେହି ଶ୍ରଦ୍ଧାରେ ସେ ଦେବତା ଆରାଧନା କରେ, ତଦ୍ଵାରା

ତାର କାମନା ପୂରଣ ହେବା ଭଳି ପରମାତ୍ମା କରିଥାନ୍ତି, ତାର କର୍ମାନୁସାରେ ମିଳୁଥିବା ଫଳକୁ, ତାର କାମନା ପୂରଣ ସ୍ୱରୂପ ତାକୁ ବୁଝାପଡ଼ିବା ଭଳି କରିଥାନ୍ତି, ମିଳିଥିବା ଫଳ ଅନୁସାରେ ସେ ନାହିଁକି ହୋଇନଯାଇ ଆହିକ ଭାବରେ ରହିପାରେ ।

(୨) ଶ୍ଳୋକ, ୨୩: ଅନ୍ତ ବଚ୍ଚୁ ଫଳଂ ତେଷାଂ ତତ୍ତ୍ୱବତ୍ୟନ୍ତ ମେଧସାମ୍ ।

ଦେବାନ୍‌ଦେବଯଜୋ ଯାନ୍ତି ମଭକ୍ତା ଯାନ୍ତି ମାମପି ॥

(ଜୀବାତ୍ମା)

ଭାବାର୍ଥ : ଅନ୍ତବୁଦ୍ଧିଯୁକ୍ତ ମଣିଷ ପାଉଥିବା ଫଳ ଅନିତ୍ୟ, ଦେବତା ପୂଜକମାନେ ଦେବତାମାନଙ୍କୁ ପାଉଥିବା ବେଳେ, ମୋ ପୂଜକମାନେ ମୋତେ ପାଇଥାନ୍ତି ।

ବିବରଣୀ : ନିର୍ବୋଧମାନେ ବିଶାଳ ପରମାତ୍ମାଙ୍କୁ ଛାଡ଼ି, ଧୂଳିକଣା ଭଳି ଦେବତାମାନଙ୍କୁ ପୂଜାକରି ଯେଉଁଫଳ ପାଇଥାନ୍ତି ତାହା ଖୁବ୍ ଅଳ୍ପ, ସେ ଫଳ ସେତେବେଳେ ଭଲ ଲାଗିଲେ ମଧ୍ୟ ତାହା ଶୀଘ୍ର ନୁହେଁ । ତାଛଡ଼ା ଦେବତା ପୂଜକମାନେ ମରଣ ପରେ କୌଣସି ଏକ ଦେବତା ବିଗ୍ରହରେ ସ୍ଥାନ ପାଇ ସେମାନେ ମଧ୍ୟ ଦେବତା ପାଲଟିଥାନ୍ତି । ସେମାନେ କରୁଥିବା ଆରାଧନା ଅନୁସାରେ, ସେହି ଦେବତା ମାନଙ୍କ ଅନୁସାରେ, ଅନେକ ଛୋଟବଡ଼ ଦେବତା ବିଗ୍ରହରେ ଜନ୍ମହୋଇ, ନାନା ପ୍ରକାରର ଦେବତା ନାମରେ ରହିଥାନ୍ତି । ମଣିଷ ଶରୀରରେ ଜନ୍ମଥିବା ଭଳି ଦେବତା ବିଗ୍ରହର ମଧ୍ୟ ଜନ୍ମ ରହିଥାଏ । ଦେବତା ଭାବରେ ଜନ୍ମ ହୋଇଥିବା ଜୀବକୁ ବିଗ୍ରହ କୁହାଯାଏ । ମଣିଷ ଭାବରେ ଜନ୍ମ ହେଉଥିବା ଜୀବକୁ ଗ୍ରହ କୁହାଯାଏ, ଏକଥା ଅନେକଙ୍କୁ ଜଣା ନଥାଏ । ଉପର ଶ୍ଳୋକ ଅନୁସାରେ ସେମାନେ ବୁଝିପାରନ୍ତି । ଦେବତା ଆରାଧକମାନେ ଦେବତା ହୋଇ ଜନ୍ମ ନେଉଥିବା ବେଳେ, ପରମାତ୍ମାରେ ମିଳିତ ହେବାପାଇଁ ଅନ୍ୟ ଦେବତା ଆରାଧନା ନକରି, ସବୁ ମୋର କର୍ମ ଭାବି କାର୍ଯ୍ୟ କରୁଥାଇ, ପରମାତ୍ମା ଧ୍ୟାନରେ ଥିବା ପାତ୍ର ଶେଷରେ ଦିନେ ପରମାତ୍ମାରେ ଲୀନ ହୋଇପାରିଥାଏ ।

(୨) ଶ୍ଳୋକ, ୨୪: ଅବ୍ୟକ୍ତଂ ବ୍ୟକ୍ତିମାପନ୍ନଂ ମନ୍ୟନ୍ତେ ମାମବୁଦ୍ଧୟଃ ।

ପରଂ ଭାବ ମଜାନନ୍ତୋ ମମାବ୍ୟୟ ମନୁଭମମ୍ ॥

(ଜୀବାତ୍ମା, ପରମାତ୍ମା)

ଭାବାର୍ଥ : ଅବିନାଶୀ, ଉନ୍ନତ, ପରମ ମୋର ନିଜ ସ୍ୱରୂପକୁ ବୁଦ୍ଧିହୀନମାନେ ଜାଣିନପାରି ଅବ୍ୟକ୍ତ ଭାବରେ ଥିବା ମୋତେ ବ୍ୟକ୍ତ ଭାବିଥାନ୍ତି ।

ବିବରଣୀ : ପରମାତ୍ମା ଅନ୍ୟ ଦେବତାମାନଙ୍କ ଭଳି ନୁହନ୍ତି । ଦେବତା ମାନଙ୍କର ଆକାର ଥିବା ଭଳି ତାଙ୍କର ଆକାର ନଥାଏ, ତାଙ୍କର ନାମ ନାହିଁ, ସେ ସମସ୍ତଙ୍କ ଭଳି ଦେଖାଯିବା ମୂର୍ତ୍ତି ନୁହନ୍ତି, ସେ ଅବ୍ୟକ୍ତ ଭାବରେ ଥାଆନ୍ତି । ଦେବତାମାନେ ପ୍ରତିମା ଦେହରେ ଗୋଟିଏ ସ୍ଥାନରେ ସ୍ଥିର ଭାବରେ ରହି, ସୃଷ୍ଟି ଭାବରେ ବେଳେବେଳେ କେଉଁଠି କେଉଁଠି ଭ୍ରମଣ କରିଥାନ୍ତି । ପରମାତ୍ମା ଏହିଭଳି ତାରତମ୍ୟ ନଥାଇ ଅଦୃଶ୍ୟ ଭାବରେ ସର୍ବତ୍ର ବ୍ୟାପିରହିଥାନ୍ତି । ତୁଳନା କଲେ ସେ ଦେବତାମାନଙ୍କ ଅପେକ୍ଷା ଅନେକ ଗୁଣରେ ଅଧିକ, ବାସ୍ତବରେ ଆମେ ତାଙ୍କୁ ସେମାନଙ୍କ ସହିତ ତୁଳନା କରିପାରିବା ନାହିଁ । ଅଜ୍ଞାନମାନେ ସେହି ଅଦୃଶ୍ୟ ଶକ୍ତିକୁ ଦେଖାଯାଉଥିବା ଦେବତାମାନଙ୍କ ଭଳି ତୁଳନା କରିଥାନ୍ତି । ପରମାତ୍ମା ଦେବତାମାନଙ୍କର ଆରାଧ୍ୟ ଦୈବ । ଯଦି ଦେବତାମାନଙ୍କ ସହିତ ପରମାତ୍ମାଙ୍କୁ ତୁଳନା କରିବା ତେବେ ସାଧାରଣ ଭାବରେ ଯେଉଁ ଭିନ୍ନତା ଦେଖିବାକୁ ମିଳିଥାଏ ତାହାକୁ ଆପଣମାନେ ନିମ୍ନମତେ କିଛି ଦେଖିପାରିବେ ।

<u>ଦେବତା</u>	<u>ପରମାତ୍ମା</u>
୧) ଦେବତାମାନଙ୍କର ଦେଖାଯାଉଥିବା ଆକାର ଅଛି ।	ପରମାତ୍ମାଙ୍କର ଆକାର ନାହିଁ ।
୨) ଦେବତାମାନଙ୍କର ବିବିଧ ନାମ ରହିଛି ।	ପରମାତ୍ମାଙ୍କର କୌଣସି ନାମ ନାହିଁ ।
୩) ଦେବତାମାନଙ୍କର ମରଣ ଅଛି ।	ପରମାତ୍ମାଙ୍କର ମରଣ ନାହିଁ ।
୪) ଦେବତାମାନେ ବିନାଶୀ ।	ପରମାତ୍ମା ଅବିନାଶୀ ।

- ୫) ଦେବତାମାନେ ପୁରୁଷ ପରମାତ୍ମା ସ୍ତ୍ରୀ ନୁହନ୍ତି କି
ଏବଂ ସ୍ତ୍ରୀ ହୋଇ ପାରନ୍ତି । ପୁରୁଷ ନୁହନ୍ତି ।
- ୬) ଗୋଟିଏ ସ୍ଥାନରୁ ଅନ୍ୟଏକ ଯିଏ ସର୍ବବ୍ୟାପୀ ତାର
ସ୍ଥାନକୁ ସୂକ୍ଷ୍ମ ଭାବରେ କେଉଁଠିକୁ ଯିବା
ଯାଇପାରନ୍ତି । ଆବଶ୍ୟକ ନାହିଁ ।
- ୭) ଏମାନଙ୍କର ଦେହ ପ୍ରତିମା । କୌଣସି ସ୍ୱତନ୍ତ୍ର ଦେହ ନାହିଁ ।
- ୮) ଏମାନେ ତପ,ଯୋଗ କରନ୍ତି । କିଛି କରନ୍ତି ନାହିଁ ।
- ୯) ଏମାନେ ଜୀବାତ୍ମା ସେ ସର୍ବଦା ପରମାତ୍ମା
ଭାବରେ ଥାଆନ୍ତି ।
- ୧୦) ଏମାନେ ଧନୀ ଗରିବ ସେ କିଛି ବି ନୁହଁନ୍ତି ।
ହୋଇପାରନ୍ତି ।
- ୧୧) ମାତ୍ରିକ ବା ଗୁଣିଆମାନଙ୍କୁ କାହାକୁ ଭୟକରନ୍ତି ନାହିଁ କି
ଭୟ କରିଥାନ୍ତି, ବଶୀଭୂତ ହୋଇ ନଥାନ୍ତି ।
ବଶୀଭୂତ ହୋଇଥାନ୍ତି ।
- ୧୨) ପ୍ରଳୟରେ ଲୟ ପ୍ରଳୟରେ ମଧ୍ୟ ଥାଆନ୍ତି ।
ହୋଇଥାନ୍ତି ।
- ୧୩) ଗୋଟିଏ ସ୍ଥାନରେ ରହି, ବିଶ୍ୱବ୍ୟାପୀ, ସର୍ବଦର୍ଶୀ ।
ଗୋଟିଏ ସ୍ଥାନକୁ ଦେଖିପାରନ୍ତି ।
- ୧୪) ଏମାନଙ୍କର କଷ୍ଟସୁଖ ଥାଏ । କଷ୍ଟସୁଖର ଅତୀତ ।
- ୧୫) କେହି ଏମାନଙ୍କୁ ଅମୃତ କେବଳ ଯୋଗାମାନେ
ଦେବତା ବୋଲି ଚିହ୍ନିପାରନ୍ତି । ଚିହ୍ନିନ୍ତି ।

(୬) ଶ୍ଳୋକ, ୨୫: ନାହଁ ପ୍ରକାଶଃ ସର୍ବସ୍ୟ ଯୋଗମାୟା ସମାବୃତଃ ।

ମୂଢ଼ୋଽୟଂ ନାଭିଜାନାତି ଲୋକମାମଜମବ୍ୟୟମ୍ ॥

(ଜୀବାତ୍ମା, ପରମାତ୍ମା)

ଭାବାର୍ଥ : ‘ଯୋଗମାୟା ସମାବୃତଃ’ ନାମକ ପଦଟିଏ ଏହି ଶ୍ଳୋକରେ

ଉପଯୋଗ କରାଯାଇଛି । ମାୟା କହିଲେ ତିନିଗୁଣର ସାର । ଯୋଗ କହିଲେ ମିଶିରହିବା । ‘ସମାବୃତ୍ତ’ କହିଲେ ଢାଙ୍କିହୋଇ ରହିଥିବା । ଗୁଣଗୁଡ଼ିକରେ ମିଶି ଗୁଣସାର ହୋଇଥିବା ମାୟା ସହିତ ଢାଙ୍କି ହୋଇ ପରମାତ୍ମା ରହିଥାନ୍ତି ? କି ମଣିଷ ରହିଥାଏ ? ବୋଲି ଏଠାରେ ବିଚାର କରିବା ଉଚିତ୍ ।

ଅନ୍ୟ ଗୀତାଗୁଡ଼ିକରେ ଏହିଭଳି ଲେଖାଯାଇଛି ଯେ, ଯୋଗମାୟା ଦ୍ଵାରା ଢାଙ୍କି ହୋଇଥିବା ମୁଁ କାହାକୁ ଜଣାପଡ଼େ ନାହିଁ । ଜନ୍ମମରଣ ନଥିବା ମୋତେ ମୃତମାନେ ଜାଣିପାରନ୍ତି ନାହିଁ । ଏକଥା ନିରାଟ ସତ । ପରମାତ୍ମାଙ୍କ ସହିତ ମାୟା ମିଶି ରହିଛି କି ପରମାତ୍ମା ମାୟା ଦ୍ଵାରା ଢାଙ୍କିହୋଇ ରହିଛନ୍ତି ? ପରମାତ୍ମାଙ୍କ ଠାରୁ କ’ଣ ମାୟାବତ ? ବୋଲି ଏହି ଭାବକୁ ପଢୁଥିବା ଲୋକମାନଙ୍କ ଠାରେ ପ୍ରଶ୍ନ ନିଷ୍ଠୟ ଆସିପାରେ । ଉପର ଶ୍ଳୋକରେ ସମସ୍ତ ମାନବ ମାୟା ଦ୍ଵାରା ଯୋଗ ହୋଇଛନ୍ତି ଅର୍ଥାତ୍ ମାୟାଯୁକ୍ତ ହୋଇ ରହିଛନ୍ତି, ମାୟା ଦ୍ଵାରା ଆବୃତ୍ତ ମୃତମାନେ ମୋତେ ଦେଖିପାରନ୍ତି ନାହିଁ, ଜନ୍ମମରଣ ନଥିବା ମୋତେ କେହି ଜାଣିପାରନ୍ତି ନାହିଁ ବୋଲି ଭାବ ସ୍ଵଷ୍ଟ ଭାବରେ ଗୋଟର ହେଉଥିବା ବେଳେ, ପରମାତ୍ମା ମାୟା ଦ୍ଵାରା ଢାଙ୍କିହୋଇ ରହିଛନ୍ତି କହିବା ବଡ଼ ଭୁଲ୍ ହୋଇଥାଏ । ମାୟା ଦ୍ଵାରା ଯୋଗହୋଇ, ଗୁଣଗୁଡ଼ିକରେ ପୋତି ହୋଇଯାଇଥାଏ ଜୀବ । ଗୁଣ ପ୍ରଭାବ ଦ୍ଵାରା, ମାୟା ନାମକ ପରଦା ଢାଙ୍କି ହୋଇଯିବା ଦ୍ଵାରା, ପରମାତ୍ମା ଅଂଶ ହୋଇଥିବା ଆତ୍ମାକୁ ଜୀବ ଦେଖି ନପାରି ପରମାତ୍ମାଙ୍କୁ ବୁଝିପାରୁ ନାହିଁ, ଏହା ହିଁ ବାସ୍ତବ କଥା । ଏପରି ନଲେଖି ପରମାତ୍ମା ମାୟା ଦ୍ଵାରା ମିଶିରହିବା ଲାଗି ତାଙ୍କୁ କେହି ଜାଣି ପାରୁ ନାହାନ୍ତି ଲେଖିବା ଶୁଦ୍ଧଭୁଲ୍, ଅବାସ୍ତବ । ମୃତମାନେ ମୋର ଜନ୍ମ ମରଣ ନାହିଁ ବୋଲି ଜାଣିପାରନ୍ତି ନାହିଁ । ଆମେ ସ୍ଵତନ୍ତ୍ର ଭାବରେ ଲେଖୁଥିବା ବିବୃତ୍ତି ଏବଂ ତାର ଭାବ ତଳେ ଦେଖନ୍ତୁ ।

ଟୀକା :-

ସର୍ବସ୍ୟ - ସର୍ବ ମାନବ, ଯୋଗମାୟା - ମାୟାଯୁକ୍ତ

ସମାବୃତ୍ତ - ଢାଙ୍କିହୋଇ, ଅହଂ - ମୁଁ

ନ ପ୍ରକାଶଃ - ଜଣାପଡ଼େ ନାହିଁ, ମାତ୍ - ମୋତେ,

ଅଜ - ଜନ୍ମ ନାହିଁ, ଅବ୍ୟୟ - ବିନାଶ ନାହିଁ

ଲୋକମୂଢ଼ା - ମୂଢ଼ ଲୋକମାନେ

ଅଭିଜାନାତି - ଜାଣିପାରୁ ନାହାଁନ୍ତି

ଭାବାର୍ଥ : ମାୟାମୁକ୍ତମାନେ, ମାୟାଦ୍ୱାରା ଭାଙ୍ଗି ହୋଇଥିବା ସମସ୍ତେ ମୋତେ ଜାଣିପାରନ୍ତି ନାହିଁ । ମୂଢ଼ ଲୋକମାନେ ମୋର ଜନ୍ମ ମରଣ ନାହିଁ ବୋଲି ଜାଣିପାରନ୍ତି ନାହିଁ ।

(୨) ଶ୍ଳୋକ, ୨୬: ବେଦାହଂ ସମତୀତାନି ବର୍ତ୍ତମାନାନି ଚାର୍ଜୁନ ! ।

ଭବିଷ୍ୟାଣି ଚ ଭୂତାନି ମାଂ ତୁ ବେଦ ନ କଣ୍ଠନ ॥

(ଜୀବାତ୍ମା, ପରମାତ୍ମା)

ଭାବାର୍ଥ : ସର୍ବ ଜୀବର ଅତୀତ, ଚଳିତ, ଭବିଷ୍ୟତ ମୋତେ ଜଣାଥାଏ, ହେଲେ ମୋତେ କେହି ଜାଣିପାରନ୍ତି ନାହିଁ ।

ବିବରଣୀ : ସର୍ବଜୀବରାଶିର କର୍ମ ସେମାନଙ୍କ କର୍ମଚକ୍ରରେ ରହିଛି । କାଳ, କର୍ମଚକ୍ର ଆତ୍ମାକୁ କେନ୍ଦ୍ରକରି ଘୁରୁଥାଏ । କେଉଁ କାଳରେ କେଉଁକର୍ମ ବିତିଛି, କେଉଁ କାଳରେ କେଉଁ କର୍ମ ହେବ, ଏବେ କେଉଁ କର୍ମ ହେଉଛି ସବୁ ସେହି କର୍ମଚକ୍ରରେ ଜଣାପଡ଼େ । ପରମାତ୍ମା ପ୍ରତି ଶରୀରରେ ବ୍ୟାପି ରହିଛନ୍ତି । ପ୍ରତି ମଣିଷର କର୍ମ, କାଳ ସବୁ ତାଙ୍କୁ ଜଣାଥାଏ, ତେଣୁ କାହାର କ'ଣ ହେଉଛି, କ'ଣ ହୋଇଛି ତାହା ତାଙ୍କୁ ସହଜରେ ଜଣାପଡ଼େ ।

(୩) ଶ୍ଳୋକ, ୨୭: ଇଚ୍ଛାଦୈଷ୍ଠ ସମୁତ୍ଥେନ ଦୃଶ୍ୟମୋହେନ ଭାରତ ।

ସର୍ବ ଭୂତାନି ସମ୍ମୋହଂ ସର୍ବୋଯାନ୍ତି ପରନ୍ତପ ! ॥

(ଜୀବାତ୍ମା, ପ୍ରକୃତି)

ଭାବାର୍ଥ : ରାଗ ଦୈଷ୍ଠରୁ ଜନ୍ମିତ ଦୃଢ଼ ଦ୍ୱାରା ଭ୍ରାନ୍ତିମୁକ୍ତ ହୋଇ, ସମସ୍ତ ଜୀବରାଶି ଜନ୍ମରୁ ଆରମ୍ଭ କରି ସେଥିରେ ସମ୍ମୋହିତ ହୋଇଯାଆନ୍ତି ।

ବିବରଣୀ : ପ୍ରେମ, ଦୈଷ୍ଠ ନାମକ ଦୁଇ ପ୍ରକାରର ଗୁଣଭଳି, ଅନ୍ୟ ଗୁଣଗୁଡ଼ିକ

ଦ୍ଵାରା ଜାତ ହେଉଥିବା ସୁଖ ଦୁଃଖାଦିର ବଶୀଭୂତ ହୋଇ, ସମସ୍ତ ଜୀବରାଶି ଜନ୍ମରୁ ଆରମ୍ଭ କରି ସେହି ଗୁଣଗୁଡ଼ିକରେ ଛଦି ହୋଇଯା’ନ୍ତି ।

(୧) ଶ୍ଳୋକ, ୨୮ : ଯେଷାଂ ତୁଚ୍ଚଗତଂ ପାପଂ ଜନାନାଂ ପୁଣ୍ୟକର୍ମଣାମ୍ ।

ତେ ଦୃଶ୍ୟ ମୋହନିର୍ମୁକ୍ତା ଭଜନ୍ତେ ମାଂ ଦୃତବ୍ରତାଃ ॥

(ଜୀବାତ୍ମା, ପରମାତ୍ମା)

ଭାବାର୍ଥ : ମନୁଷ୍ୟମାନଙ୍କ ଭିତରେ ଯିଏ ତାର ଦୃଢ଼ଗୁଣାଦିର ମୋହକୁ ଛାଡ଼ି ମୋତେ ଭଜିଥାଏ, ସେ ତାର ପାପପୁଣ୍ୟକୁ ବିନାଶ କରିଥାଏ ।

ବିବରଣୀ : ଅନ୍ୟ ଗୀତାଗୁଡ଼ିକରେ ଯାହାର ପାପପୁଣ୍ୟ ବିନାଶ ହୋଇଥାଏ, ସେ ଦୃଢ଼କୁ ଛାଡ଼ି ପରମାତ୍ମାଙ୍କୁ ଭଜିଥାଏ ବୋଲି ଲେଖାଯାଇଛି । ଦୃଢ଼କୁ ଛାଡ଼ି ଯୋଗ ଆଚରଣ କରିବା ପରେ ପାପପୁଣ୍ୟ ଯାଇଥାଏ ସିନା, ପାପପୁଣ୍ୟ ଯିବା ପରେ ଦୃଢ଼କୁ ଛାଡ଼ି ପରମାତ୍ମାଙ୍କୁ ଭଜିଥାନ୍ତି ବୋଲି ଲେଖିବା ଅନର୍ଥ । କ’ଣ ଆଗରେ କ’ଣ ପଛରେ ଲେଖାଯିବା ଉଚିତ୍ ତାହା ବିରତ ନ କରି ଲେଖିଛନ୍ତି । ପ୍ରଥମେ ଦୃଢ଼କୁ ଛାଡ଼ି, ଯୋଗ ଦ୍ଵାରା ପରମାତ୍ମାଙ୍କୁ ଆରାଧନା କଲେ ପାପପୁଣ୍ୟ ବିନାଶ ହୋଇଥାଏ ।

(୨) ଶ୍ଳୋକ, ୨୯ : ଜରାମରଣମୋକ୍ଷାୟ ମାମାଶ୍ଚିତ୍ୟ ଯତନ୍ତି ଯେ ।

ତେ ବ୍ରହ୍ମ ତଦ୍ଦିଦୁଃ କୃଷ୍ଣ ମଧ୍ୟାତ୍ମଂ କର୍ମଚାଶୁଳମ୍ ॥

(ଜୀବାତ୍ମା, ପରମାତ୍ମା)

ଭାବାର୍ଥ : ଜରା ମରଣରୁ ମୋକ୍ଷ ପାଇବା ନିମନ୍ତେ ମୋତେ ଆଶ୍ରୟ କରିବା ପୂର୍ବକ ଚେଷ୍ଟା କରୁଥିବା ପାତ୍ର ଆତ୍ମାକୁ, ଆଧ୍ୟାତ୍ମିକକୁ ଏବଂ କର୍ମକୁ ଜାଣିଥାଏ ।

ବିବରଣୀ : ଜନ୍ମ ମରଣରୁ ବହିର୍ଗତ ହୋଇ ମୋକ୍ଷ ପାଇବାକୁ ହେଲେ ପରମାତ୍ମାଙ୍କୁ ଆଧାର କରିବାକୁ ପଡ଼ିଥାଏ, ପରମାତ୍ମାଙ୍କୁ ଆଶ୍ରୟ କରି ତାଙ୍କଠାରେ ମିଶିବା ପାଇଁ ଯିଏ ଚେଷ୍ଟା କରୁଥାଏ, ସେ ଆଧ୍ୟାତ୍ମିକ ଏବଂ କର୍ମ ବାବଦରେ ଜାଣିଥାଏ ।

(୬) ଶ୍ଳୋକ, ୩୦ : ସାଧୁଭୂତାଧିଦୈବଂ ମାଂ ସାଧୁଯଜ୍ଞଂ ଚ ଯେ ବିଦୁଃ ।

ପ୍ରୟାଣକାଳେଽପି ଚ ମାଂ ତେ ବିଦୁର୍ଯୁକ୍ତ ଚେତସଃ ॥

(ଜୀବାତ୍ମା, ପରମାତ୍ମା)

ଭାବାର୍ଥ : ସର୍ବ ଜୀବରାଶିର, ସର୍ବ ଦେବତା ମାନଙ୍କର, ଯଜ୍ଞର ଆଧାରଭୂତକୁ ଯିଏ ଜାଣିଯାଏ, ସେ ଅବସାନ ଦଶାରେ ତାର ମନକୁ ମୋଠାରେ ଲଗାଇ ମୋତେ ଜାଣିପାରେ ।

ବିବରଣୀ : ସମ୍ପୂର୍ଣ୍ଣ ଜ୍ଞାନ ଜାଣି ସର୍ବସ୍ୱର ଅଧିକାରୀ ଜଣେ ଅଛି, ସେ ସମସ୍ତ ଜୀବକୋଟିର, ଦେବତାମାନଙ୍କର ଅଧିପତି ହୋଇ, କର୍ମନିର୍ମୂଳ ପାଇଁ ଅଗ୍ନି ହୋଇ ରହିଛି ବୋଲି ଜାଣିପାରିଥିବା ବ୍ୟକ୍ତି ଅନ୍ତଃ କାଳରେ ତାର ମନ ଦ୍ୱାରା ଆତ୍ମାକୁ ସ୍ମରଣ କରି ଶେଷରେ ପରମାତ୍ମାରେ ଲୀନ ହୋଇପାରେ ।

ବିଜ୍ଞାନଯୋଗ ଏତିକିରେ ସମାପ୍ତ ହୋଇଛି । ଏହି ଅଧ୍ୟାୟରେ ଥିବା ଶ୍ଳୋକଗୁଡ଼ିକର ବିବରଣୀ ଦେଖନ୍ତୁ ।

ଶ୍ଳୋକଗୁଡ଼ିକର ବିବରଣୀ :-

୧)	ଜୀବାତ୍ମା, ପରମାତ୍ମା	=	୧୧
୨)	ଜୀବାତ୍ମା	=	୦୬
୩)	ପ୍ରକୃତି	=	୦୧
୪)	ପ୍ରକୃତି, ପରମାତ୍ମା	=	୦୨
୫)	ପରମାତ୍ମା	=	୦୮
୬)	ଜୀବାତ୍ମା, ସାକାର	=	୦୧
୭)	ପ୍ରକୃତି, ଜୀବାତ୍ମା	=	୦୧

	ମୋଟ	=	୩୦

ଭାବାର୍ଥ ଏବଂ ବିବରଣୀ ବଦଳାଇ ଲେଖାଯାଇଥିବା ଥିବା ଶ୍ଳୋକ-ଗୁଡ଼ିକ - ୫, ୧୧, ୨୫ ।

ଅକ୍ଷର ପରବ୍ରହ୍ମ ଯୋଗ

ଅକ୍ଷର କହିଲେ, ଯାହାର ବିନାଶ ନାହିଁ । ଅକ୍ଷର ପରବ୍ରହ୍ମ ଯୋଗ ନାମକ ଏହି ଅଧ୍ୟାୟରେ ଅଧିକାଂଶ ମୋକ୍ଷ ବିଷୟରେ କୁହାଯାଇଛି । ତାହା ଯୋଗ ଆଚରଣ କରୁଥିବା ଯୋଗୀମାନେ ସେହି ଜନ୍ମରେ ମୋକ୍ଷ ପାଇଛନ୍ତି କି ନାହିଁ ତାହା ମଧ୍ୟ ଜଣାଇ ଦିଆଯାଇଛି । ବାସ୍ତବରେ ଭଗବାନ ଯୁଦ୍ଧକ୍ଷେତ୍ରରେ ଏତେ ଅଧ୍ୟାୟ ବିଶିଷ୍ଟ ଗୀତା କହିନାହାନ୍ତି, ଯୁଦ୍ଧ ପରେ ବ୍ୟାସଙ୍କ ଦ୍ଵାରା ଭଗବାନ କହିଥିବା ବିଷୟସବୁ ଭଗବଦ୍ଵାତା ନାମରେ ଲେଖାଯାଇଛି ବୋଲି ଆଗରୁ ଜଣାଇଛୁ । ବ୍ୟାସ ଏତେ ଅଧ୍ୟାୟ କରି ଲେଖୁଥିବା ଗୀତାରେ ପ୍ରାୟ ଆତ୍ମସଂଯମ ଯୋଗ ନାମକ ଅଧ୍ୟାୟ ପର୍ଯ୍ୟନ୍ତ ଯୋଗ ବାବଦରେ, ଯୋଗୀମାନଙ୍କ ବାବଦରେ କହି, ତାପରେ ଅଧିକାଂଶ ଜୀବାତ୍ମା, ଆତ୍ମା, ପରମାତ୍ମାଙ୍କ ବାବଦରେ, ଏହି ଅଧ୍ୟାୟରେ ଅଧିକାଂଶ ମୋକ୍ଷ ବାବଦରେ କହିଛନ୍ତି । ତା ବ୍ୟତୀତ ପ୍ରାରମ୍ଭରେ ଉନ୍ନତ ପ୍ରଶ୍ନଗୁଡ଼ିଏ ଦେଇ ତାର ପ୍ରତ୍ୟୁକ୍ତି ଜଣାଇବା ଏହି ଅଧ୍ୟାୟର ବିଶେଷତ୍ଵ ଏବଂ ତାହା ପାଠକପାଠିକା ମାନଙ୍କୁ ଉନ୍ନତମାନର ଆତ୍ମଜ୍ଞାନ ଜଣାଇବାରେ ନିଶ୍ଚୟ ସହାୟ ହେବ ।

ଅର୍ଜୁନ କହୁଛନ୍ତି :-

(୭) ଶ୍ଳୋକ,୧ : କିଂ ତଦ୍ ବ୍ରହ୍ମ ? କିମଧ୍ୟାତ୍ମ ? କିଂ କର୍ମ ପୁରୁଷୋତ୍ତମ ! ।

ଅଧିଭୂତଂ ଚ କିଂ ? ପ୍ରୋକ୍ତମଧିଦୈବଂ କିମୁଚ୍ୟତେ ? ॥

(ପ୍ରକୃତି,ଆତ୍ମା,ପରମାତ୍ମା)

(୭) ଶ୍ଳୋକ,୨ : ଅଧି ଯଜ୍ଞଃ କଥଂ କୋଽତ୍ର ଦେହେଽଶ୍ଵିନ୍ ମଧୁସୂଦନ ! ।

ପ୍ରୟାଣ କାଳେ ଚ କଥଂ ଜ୍ଞେୟୋସି ନିୟତାତ୍ମଭିଃ ॥

(ଆତ୍ମା,ପରମାତ୍ମା)

ଭାବାର୍ଥ : ବ୍ରହ୍ମ କ'ଣ ? ଆଧ୍ୟାତ୍ମିକ କ'ଣ ? କର୍ମ କାହାକୁ କହନ୍ତି ? କିଏ ଭୂତମାନଙ୍କର ଅଧିପତି ? ସେହିଭଳି କିଏ ଦେବତା ମାନଙ୍କଠାରୁ ଅଧିକ ? ହେ ପୁରୁଷୋତ୍ତମ ! ମୋତେ ବୁଝାଇ କହ ।

ଦେହରେ ଯଜ୍ଞର ଅଧିପତି ଭାବରେ ଯିଏ ଅଛି ସେ କିପରି ଅଛି ? ନିୟତାମାନେ ଅନ୍ତଃକାଳରେ କିପରି ତୋତେ ପାଇଥାନ୍ତି ?

ବିବରଣୀ : ଏଠାରେ ଅର୍ଜୁନ ଏକକାଳୀନ ସାତଗୋଟି ପ୍ରଶ୍ନ ପଚାରିଛନ୍ତି । ଏହି ସାତଗୋଟି ପ୍ରଶ୍ନ ଭିତରୁ ଶେଷରେ ପଚାରିଛନ୍ତି ଯେ, ଅନ୍ତଃକାଳରେ ଯୋଗୀମାନେ ତୋତେ କିପରି ପାଇଥାନ୍ତି । ପ୍ରଥମରେ ଥିବା ଛଅଗୋଟି ପ୍ରଶ୍ନର ସମାଧାନ ଦୁଇଟି ଶ୍ଳୋକରେ ରହିଛି । ଏହି ଅଧ୍ୟାୟର ଥିବା ମୋଟ ୨୮ ଗୋଟି ଶ୍ଳୋକରୁ ଏହି ଦୁଇଟି ଶ୍ଳୋକରେ ଅର୍ଜୁନଙ୍କର ଛଅଗୋଟି ପ୍ରଶ୍ନ ରହିବାବେଳେ, ଆଉ ଦୁଇଗୋଟି ଶ୍ଳୋକରେ ତାର ସମାଧାନ ରହିଛି । ବାକି ବଳକା ଥିବା ୨୪ ଗୋଟି ଶ୍ଳୋକରେ ଅର୍ଜୁନଙ୍କର ସପ୍ତମ ପ୍ରଶ୍ନର ସମାଧାନ ରହିଛି । ଅର୍ଜୁନ ପଚାରିଥିବା ଛଅଗୋଟି ପ୍ରଶ୍ନ କ’ଣ କ’ଣ ଦେଖନ୍ତୁ ! ବ୍ରହ୍ମ କ’ଣ ? ଏଠାରେ ଧ୍ୟାନ ଦେବାରେ ଅଛି ଯେ ବ୍ରହ୍ମା, ବିଷ୍ଣୁ, ମହେଶ୍ଵର ନାମକ ତ୍ରିମୂର୍ତ୍ତିଙ୍କ ଭିତରେ ଥିବା ଚତୁର୍ମୁଖ ବ୍ରହ୍ମାଙ୍କ ବାବଦରେ ଅର୍ଜୁନ ଏଠାରେ ପଚାରି ନାହାନ୍ତି । ଯିଏ ଏହି ସମସ୍ତ ସୃଷ୍ଟିର ମୂଳାଧାର, ମୂଳକର୍ତ୍ତା, ସମସ୍ତର ଅଧିକାରୀ, ପରମେଶ୍ଵର, ସର୍ବବ୍ୟାପୀ, ଦେବତାମାନଙ୍କର ଦୈବ, ଯାହାଙ୍କୁ ପରମାତ୍ମା କୁହାଯାଉଛି, ଅବ୍ୟକ୍ତ କୁହାଯାଉଛି ସେ କିଏ ? ବୋଲି ଅର୍ଜୁନ ପଚାରିଛନ୍ତି । ଦ୍ଵିତୀୟ ପ୍ରଶ୍ନ ହେଉଛି ଆଧ୍ୟାତ୍ମିକ କହିଲେ କ’ଣ ? ତୃତୀୟଟି କର୍ମ କ’ଣ ? ଚତୁର୍ଥ ପ୍ରଶ୍ନ ସର୍ବ ଜୀବରାଶିର ଅଧିପତି କିଏ ? ପଞ୍ଚମ ପ୍ରଶ୍ନ ହେଉଛି ସର୍ବ ଦେବତାମାନଙ୍କର ଦୈବ ବା ସେମାନଙ୍କ ଭିତରେ ଶ୍ରେଷ୍ଠ କିଏ ? ଷଷ୍ଠ ପ୍ରଶ୍ନ ହେଉଛି ଦେହରେ ହେଉଥିବା ଯଜ୍ଞର ଅଧିପତି କିଏ ? ଶେଷରେ ପଚାରିଥିବା ସପ୍ତମ ପ୍ରଶ୍ନ ହେଉଛି, ଯୋଗୀମାନେ ଅବସାନ ଦଶାରେ କିପରି ମୋକ୍ଷ ପାଇଥାନ୍ତି ? ଏହିସବୁ ପ୍ରଶ୍ନର ସମାଧାନ ଭଗବାନ ତଳେ କରିଛନ୍ତି, ଦେଖନ୍ତୁ ।

ଶ୍ରୀ ଭଗବାନ କହୁଛନ୍ତି :-

(୭) ଶ୍ଳୋକ,୩ : ଅକ୍ଷରଂ ବ୍ରହ୍ମ ପରମଂ ସ୍ଵଭାବୋଽଧ୍ୟାତ୍ମତ୍ୟତେ ।

ଭୂତଭାବୋଭବକରୋ ବିସର୍ଗଃ କର୍ମସଂଗୀତଃ ॥

(ପ୍ରକୃତି, ପରମାତ୍ମା)

ଭାବାର୍ଥ : ବ୍ରହ୍ମ ସର୍ବଶ୍ରେଷ୍ଠ ଏବଂ ଅବିନାଶୀ । ନିଜେ ନିଜକୁ ଜାଣିବା ଆଧ୍ୟାତ୍ମିକ । ଜୀବରାଶିଙ୍କ ଅସ୍ତିତ୍ଵର କାରଣ ହୋଇଥିବା ହିସାବ ହିଁ କର୍ମ ।

ବିବରଣୀ : ପ୍ରଥମ ପ୍ରଶ୍ନର ସମାଧାନରେ ଯିଏ ସର୍ବଶ୍ରେଷ୍ଠ, ନାଶରହିତ ତାହାକୁ ବ୍ରହ୍ମ କହିଛନ୍ତି । ବ୍ରହ୍ମ କହିଲେ କେଉଁ ବ୍ରହ୍ମ ବୋଲି ବିଚାର ନକରି କେତେକ ନିଜ ନିଜ ଈସ୍ତିତ ଆରାଧନାଙ୍କ ବାବଦରେ ଭାବନା କରିଛନ୍ତି । ଅନେକ ଚତୁର୍ମୁଖ ବ୍ରହ୍ମା ବୋଲି ଭାବିଛନ୍ତି, କିନ୍ତୁ ବ୍ରହ୍ମ ଏକ ନାମ ନୁହେଁ, ଏକ ମହାନତାକୁ ଜଣାଇଥିବା ଶବ୍ଦ । ବ୍ରହ୍ମ କହିଲେ, ବଡ଼ ବୋଲି ବୁଝିବା ଉଚିତ୍ । କୌଣସି ବିଶେଷତାକୁ ଦର୍ଶାଇବା ବେଳେ ବ୍ରହ୍ମ ଶବ୍ଦର ବ୍ୟବହାର କରାଯାଇଥାଏ । ବ୍ରହ୍ମାଣ୍ଡ, ବ୍ରହ୍ମରଥ, ବ୍ରହ୍ମଶର, ବ୍ରହ୍ମରଘୁପୁତ୍ର ଇତ୍ୟାଦି ଶବ୍ଦଗୁଡ଼ିକ ବିଶେଷତାକୁ ପ୍ରତିପାଦନ କରିଥାଏ । ଏଠାରେ ପରମାତ୍ମା ହେଉଛନ୍ତି ବିଶେଷ, ତେଣୁ ତାଙ୍କୁ ବ୍ରହ୍ମ କୁହାଯାଇଛି । ବାସ୍ତବରେ କୁହାଯାଇଥିବା ଶ୍ରେଷ୍ଠ ବା ବ୍ରହ୍ମର କୌଣସି ନାମ ନାହିଁ, ତାହା ଏକ ବଡ଼ ବିଚିତ୍ର ଶକ୍ତି, ସେ ଶକ୍ତିର କେଉଁ ନାମ ଦିଆଯିବ କେହି ସ୍ଥିର କରିନପାରି ଏଭଳି ବ୍ରହ୍ମ, ପରମାତ୍ମା, ଈଶ୍ଵର ଇତ୍ୟାଦି ଦେଇଛନ୍ତି । ବ୍ରହ୍ମ, ପରମାତ୍ମା, ଈଶ୍ଵର ଏସବୁ ନାମ ନୁହେଁ । ବ୍ରହ୍ମ କହିଲେ ବଡ଼, ପରମାତ୍ମା କହିଲେ ଆତ୍ମାଠାରୁ ଭିନ୍ନ ବା ଶ୍ରେଷ୍ଠ, ସେହିଭଳି ଈଶ୍ଵର କହିଲେ ଅଧିପତି । ବାସ୍ତବରେ ଯିଏ କିଛି ନୁହଁନ୍ତି, ଯାହାଙ୍କୁ କାହା ସହିତ ତୁଳନା କରିପାରିବା ନାହିଁ ଆମେ ତାଙ୍କର କି ନାମ ଦେବା ! ତେଣୁ ତାଙ୍କ ନାମ କ'ଣ ଦିଆଯିବ ତାହା କାହାକୁ ଜଣା ନାହିଁ ବୋଲି କହିପାରିବା, ସେ ସ୍ତ୍ରୀ ନୁହଁନ୍ତି କି ପୁରୁଷ ନୁହଁନ୍ତି, ତାଙ୍କ କଥା ବାକ୍ୟରେ କହିବା ବେଳେ ସ୍ତ୍ରୀ, ପୁରୁଷ ଲିଙ୍ଗ ଭେଦରେ କୁହ, ସମ୍ମାନ ଦେଇ କୁହ କି ସମ୍ମାନ ନଦେଇ କୁହ କିଛି ଯାଏଆସେ ନାହିଁ । କାରଣ ! ସେ କିଏ କ'ଣ ଆମକୁ ଜଣା ନାହିଁ, କିନ୍ତୁ ସେହି ମହାନ ଶକ୍ତିର ଆଧାରରେ ସବୁକିଛି ବିଦ୍ୟମାନ । ପ୍ରତି କାର୍ଯ୍ୟର ଏକ କାରଣ ଆଉ କର୍ତ୍ତା ଥିବାଭଳି ଏତେବଡ଼ ଦେଖାଯାଉଥିବା ସୃଷ୍ଟିକାର୍ଯ୍ୟର ନିଶ୍ଚୟ ଜଣେ କର୍ତ୍ତା ରହିଛି । ସେ ହିଁ ପରମ ଶକ୍ତି । ଶ୍ରୀକୃଷ୍ଣଙ୍କ ଶରୀରରୁ କୁହାଯାଇଥିବା ଭଗବଦ୍ଵୀତା ମଧ୍ୟ କହିଛି ସେହି ଶକ୍ତି । ଏବେ ଏହିସବୁ ପ୍ରଶ୍ନର ଜବାବ ଦେଉଛି ମଧ୍ୟ ସେହି ଶକ୍ତି । ତାହା ତୃତୀୟ ଅଧ୍ୟାୟ ଜ୍ଞାନଯୋଗରେ କହିବା ଭଳି,

ବେଳେବେଳେ ଆବଶ୍ୟକ ସମୟରେ ମାନବ ଅବତାର ନେଇ ସେହି ଶକ୍ତି ନିଜର ଧର୍ମ ଜଣାଇ ଚାଲିଯାଇଥାଏ । ଏହିଭଳି ପରମାତ୍ମା ଏକ ଆକାର ବିଶିଷ୍ଟ ଶରୀର ଧାରଣ କରିବାକୁ ତାଙ୍କର ଏକ ଅବତାର ବୋଲି କହୁଛୁ, ସେ କେଉଁଠାରେ କେଉଁ ଅବତାର ନେଇଛନ୍ତି ଆମର ଆବଶ୍ୟକ ନାହିଁ, ହେଲେ ଶ୍ରୀକୃଷ୍ଣ ଭାବରେ ଜନ୍ମହୋଇ ମୁଁ ଅମୃତ ବୋଲି ଯଦି ନିଜକୁ ପ୍ରକଟିତ କରିନଥାନ୍ତେ ତେବେ ସେ କିଏ ଆମେ ଜାଣିପାରି ନଥାନ୍ତେ । ପରମାତ୍ମାଙ୍କ ଜନ୍ମ ହିଁ ଭଗବାନ ଜନ୍ମ ବୋଲି ଆଗରୁ ଅନେକ ଥର କୁହାଯାଇଛି । ସେହି ଭଗବାନ ଅର୍ଜୁନଙ୍କ ଦ୍ଵିତୀୟ ପ୍ରଶ୍ନର ସମାଧାନ କ’ଣ କରିଛନ୍ତି ଦେଖନ୍ତୁ ।

ନିଜେ ନିଜକୁ ଜାଣିବାକୁ ଆଧ୍ୟାତ୍ମିକ ବୋଲି କହିଛନ୍ତି । ଅଧ୍ୟୟନ କହିଲେ ପଢ଼ିବା ଫେରି ଦେଖିବା ବା ପୁନଃପଠନ କରିବା । ଗୀତା ଅଧ୍ୟୟନ କହିଲେ ଗୀତାକୁ ପୁନର୍ବାର ଜାଣିବା ବା ପୁନଃପଠନ କରିବା । ସେହିଭଳି ଆତ୍ମା ଅଧ୍ୟୟନ ଅର୍ଥାତ୍ ଆତ୍ମାକୁ ଦେଖିବା ବା ଜାଣିବା । ଏହି ଅନୁସାରେ ଆଧ୍ୟାତ୍ମ କହିଲେ ନିଜ ଆତ୍ମାକୁ ନିଜେ ଜାଣିବା ବା ନିଜେ ନିଜକୁ ଜାଣିବା ବୋଲି ଅର୍ଥ ମିଳିଥାଏ । ଆତ୍ମାକୁ ଜାଣିବା ଆଧ୍ୟାତ୍ମିକ ବୋଲି ସମାଧାନ ଜଣାଇବା ପରେ କର୍ମ କହିଲେ କ’ଣ ତାର ସମାଧାନ ମଧ୍ୟ ଜଣାଇଛନ୍ତି ।

କର୍ମ ଅର୍ଥାତ୍ ଜୀବରାଶି ସମ୍ବନ୍ଧୀୟ ହିସାବର ଚିଠା । ଗୋଟିଏ ଜୀବ କେତେବେଳେ, କେଉଁଠାରେ ଜନ୍ମହେବ, କିପରି ଜନ୍ମହେବ, କେଉଁ ଶରୀରରେ ଜନ୍ମହେବ, ଜନ୍ମହେବା ବେଳେ କେତେ କାନ୍ଦିବ, ଜନ୍ମହେବା ପରେ କେତେସମୟ ପରେ କ୍ଷୀର ପିଇବ, ତା ଜୀବନର ପ୍ରତି କ୍ଷଣରେ କ’ଣ କ’ଣ ହେବ ତାର ବିବରଣୀ ହେଉଛି କର୍ମ । ଏସବୁ ଜୀବର ଜନ୍ମରୁ ମୃତ୍ୟୁ ପର୍ଯ୍ୟନ୍ତ ଆଗରୁ ହିସାବ ହୋଇ ରହିଥାଏ, ସେହି ହିସାବକୁ କର୍ମ କୁହାଯାଏ । ଏଇକଥା ବାଇବେଲ୍‌ରେ ମଧ୍ୟ ଯାଣୁ କହିଛନ୍ତି । ‘ତୋ ମୁଣ୍ଡରେ ଥିବା କେଶଗୁଡ଼ିକ ମଧ୍ୟ ଗଣାଯାଇଛି’ ଅର୍ଥାତ୍ ଆମ ମୁଣ୍ଡରେ କେତେ କେଶ ରହିବ, କେବେ କେତେ ଉପୁଡ଼ିବ, ଆମ ଆଖିପତା ମଧ୍ୟ କେତେ ଥର ଖୋଲି ବନ୍ଦହେବ ତାହା ଲେଖାଯିବା ସହିତ ଆମ ଜୀବନର ସମସ୍ତ ଛୋଟ ବଡ଼ କାର୍ଯ୍ୟ କେତେବେଳେ କିପରି ହେବ ତାହା ସବୁ ଲେଖାହୋଇ ରହିଛି, ତାହାକୁ କର୍ମ କୁହାଯାଏ ବୋଲି

ଜାଣିବା ଉଚିତ୍ । ବିସର୍ଗ ଅର୍ଥାତ୍ ନିୟନ୍ତ୍ରିତ ହୋଇଥିବା ହିସାବ ଯାହା ଦ୍ଵାରା ଆମ ଜୀବନର ସମସ୍ତ ଛୋଟବଡ଼ କାର୍ଯ୍ୟ ହୋଇଥାଏ । ତା’ର ଅନୁଭୂତିକୁ ଜୀବ ଅନୁଭବ କରିଥାଏ ।

(୭) ଶ୍ଳୋକ,୪ : ଅଧିଭୂତଂ କ୍ଷରୋ ଭାବଃ ପୁରୁଷଃ।ଧୃଦୈବତମ୍ ।
ଅଧିଯଜ୍ଞୋଽହମେବାତୁ ଦେହେଦେହ ଭୃତାୟମ୍ ॥
(ଆତ୍ମା)

ଭାବାର୍ଥ : ବିନାଶଶୀଳ ଶରୀର ବିଶିଷ୍ଟ ଜୀବରାଶିର, ଦେବତା ମାନଙ୍କର ଆଧାର ହେଉଛି ମୁଁ, ଦେହରେ ହେଉଥିବା ଯଜ୍ଞର ଅଧିପତି ମଧ୍ୟ ମୁଁ ।

ବିବରଣୀ : ଏହି ଶ୍ଳୋକର ଭାବାର୍ଥ ଲେଖିବାରେ ପ୍ରାୟ ସବୁ ଗୀତାରେ ଭୂତମାନଙ୍କର ଆଧାର ବିନାଶଶୀଳ ଶରୀର ବୋଲି ଲେଖାଯାଇଛି । ଏହା ଠିକ୍ ବୋଲି କହିପାରିବା ନାହିଁ । ଜଣେ ମଣିଷ ବଞ୍ଚୁଥିବା ବେଳେ, ସେ ଜୀବର ସେହି ଶରୀର ଆଧାର (ଅଧିଭୂତ) ହୋଇ ଅଛି ଭାବିଲେ ଯଦି ଠିକ୍ ବୁଝିବା ! ହଠାତ୍ ସେ ଅକାଳ ମରଣ ପାଇ କେବଳ ସ୍ଥୂଳ ଶରୀରକୁ ହରାଇ, ଆଉ କିଛିକାଳ ସୂକ୍ଷ୍ମଶରୀରରେ ବଞ୍ଚିଲା ଭାବିଲେ, ତାର ଆଉ ଶରୀର ନଥିବା ବେଳେ ସେ ଜୀବର ଅଧିଭୂତ କିଏ ହେବ ? ଏଭଳି ବଞ୍ଚୁଥିବା ଜୀବମାନଙ୍କର କ’ଣ ଅଧିଭୂତ ନାହିଁ ? ଏଭଳି ପ୍ରଶ୍ନ ଆସିବା ବେଳେ ଯେତେ ଖୋଜିଲେ ମଧ୍ୟ ଉତ୍ତର ନାହିଁ । ବିନାଶଶୀଳ ଜୀବରାଶିର, ଦେବତାମାନଙ୍କର ଆଧାର, ଅଧିପତି ହୋଇ ଆତ୍ମା (ପୁରୁଷ) ରହିଛି । ବିନାଶଶୀଳ ଶରୀରର, ତାକୁ ଧାରଣ କରିଥିବା ଜୀବର ଏବଂ ସକଳ ଦେବତା ମାନଙ୍କର ଆଧାର ହୋଇ, ସେମାନଙ୍କ ଜୀବନ ନିର୍ବାହର କାରଣ ହୋଇ ରହିଛି ଆତ୍ମା । ଆତ୍ମା ଶକ୍ତି ନଥିଲେ ନଶ୍ଵର ଶରୀର ଚିକିଏ ମଧ୍ୟ ହଲିପାରିବ ନାହିଁ, ବଡ଼ିପାରିବ ନାହିଁ, ଶରୀରରେ ରହିପାରିବ ନାହିଁ । ସମସ୍ତ ଦେବତା ପ୍ରତିମାରେ ଆତ୍ମଶକ୍ତି ନଥିଲେ ସେମାନଙ୍କର ଶକ୍ତି ରହନ୍ତା ନାହିଁ, ସେମାନେ ପ୍ରତିମାରୁ ବାହାରକୁ ଯାତାୟତ କରିପାରନ୍ତେ ନାହିଁ । କ୍ଷର ଶରୀରର, ଜୀବର, ଦେବତା ମାନଙ୍କର ଯିଏ ଅଧିପତି ସେ ଆତ୍ମା ବୋଲି ଜାଣିବା ଉଚିତ୍ ।

ଯଜ୍ଞ ବାହାରେ ହୋଇନଥାଏ । ଶରୀରରେ ଦୁଇ ପ୍ରକାରର ଯଜ୍ଞ ହୋଇଥାଏ ବୋଲି ଆଗରୁ ଜ୍ଞାନଯୋଗରେ କୁହାଯାଇଛି, ସେହି ଯଜ୍ଞଗୁଡ଼ିକର ଅଧିପତି ଆତ୍ମା ବୋଲି ଜାଣିବା ଉଚିତ୍ । କୋର୍ଟରେ ଜଜ୍ ନଥିଲେ ଯେପରି କୋର୍ଟ କାର୍ଯ୍ୟ ହୋଇପାରି ନଥାଏ ସେହିଭଳି ଶରୀରରେ ଆତ୍ମା ନଥିଲେ କୌଣସି କାର୍ଯ୍ୟ ହୋଇପାରି ନଥାଏ । କୋର୍ଟର ମୁଖ୍ୟ ଆଧାର ଏବଂ ଅଧିପତି ଜଜ୍ ହୋଇଥିବା ଭଳି ଶରୀରର ଆଧାର ଏବଂ ଅଧିପତି ହୋଇ ଆତ୍ମା ରହିଥାଏ । ସମସ୍ତ ଜୀବରାଶିର ଶରୀରରେ ହେଉଥିବା ଦୁଇଟି ଯଜ୍ଞର, ଜୀବ ଶରୀର ଦ୍ଵାରା ପୂଜିତ ହେଉଥିବା ଦେବତା ମାନଙ୍କର ଏବଂ ସର୍ବ ଜୀବରାଶିଙ୍କର ଅଧିପତି ଆତ୍ମା ବା ପୁରୁଷ ବୋଲି କହି ପାରିବା । ଏଠାରେ ଯେ ଅଧିଭୂତ, ଅଧିଯଜ୍ଞ, ଅଧିଦୈବ ସେ ହିଁ ପୁରୁଷ ବା ଆତ୍ମା ବୋଲି ଜାଣିବା ଉଚିତ୍ । ତଳଶ୍ଳୋକରେ ପୁରୁଷୋତ୍ତମଙ୍କ ବିଷୟ କୁହାଯାଇଛି । କେଉଁଠାରେ ପୁରୁଷ ଆଉ କେଉଁଠାରେ ପୁରୁଷୋତ୍ତମଙ୍କ ବାବଦରେ କୁହାଯାଇଛି ତାହା ବୁଝି ନପାରିଲେ ସମଗ୍ର ଭଗବଦ୍ଵାତା ଅନର୍ଥ ହୋଇଯାଇଥାଏ ବୋଲି ଗ୍ରହଣ କରନ୍ତୁ ।

(୭) ଶ୍ଳୋକ,୫ : ଅନ୍ତକାଳେ ଚ ମାମେବ ସ୍ଫୁରନ୍ତୁ କଳେବରମ୍ ।

ଯଃ ପ୍ରଜାତି ସ ମଭାବଂ ଯାତି ନାସ୍ତ୍ୟତ୍ ସଂଶୟଃ ॥

(ଆତ୍ମା, ପରମାତ୍ମା)

ଭାବାର୍ଥ : ଶେଷକାଳରେ ମୋତେ ସ୍ଫୁରଣ କରି ଯିଏ ଶରୀର ଛାଡ଼ିଥାଏ ସେ ମୋତେ ପାଇପାରିଥାଏ, ଏଥିରେ କୌଣସି ସନ୍ଦେହ ନାହିଁ ।

ବିବରଣୀ : ବେଳେବେଳେ ପରମାତ୍ମା ମୁଁ ବୋଲି କହିବା ବେଳେ, କେଉଁଠାରେ ଜୀବାତ୍ମା ପାତ୍ର ରହିଛି, କେଉଁଠାରେ ଆତ୍ମା ପାତ୍ର ରହିଛି ତାହା ବିଚାର ପୂର୍ବକ ଗ୍ରହଣ କରିବା ଉଚିତ୍ । ଏହି ଶ୍ଳୋକରେ ଅବସାନ ଦଶାରେ ଯିଏ ମୋତେ ସ୍ଫୁରଣ କରିଥାଏ ସେ ମୃତ୍ୟୁବରଣ କରିବା ପରେ ମୋତେ ପାଇଥାଏ ବୋଲି କୁହାଯାଇଛି । ଶରୀରରେ ଅବସାନ ଦଶା ଆସିଥାଏ । ଶରୀରରେ ଜୀବର ମନୋଧ୍ୟାନ ଆତ୍ମା ଉପରେ ରହିବା ଉଚିତ୍, ସେତେବେଳେ ମୃତ୍ୟୁବରଣ

କରିଥିବା ଜୀବ ଆଉ ଶରୀରଟିଏ ପାଇନଥାଏ । ଶରୀର ଥିବାବେଳେ ଆତ୍ମାକୁ ସ୍ମରଣ କରିବାକୁ ହୋଇଥାଏ, ଶରୀର ଛାଡ଼ିବା ପରେ ପରମାତ୍ମା ମିଳିଥାନ୍ତି । ଆତ୍ମା ଭାବରେ ଶରୀର ଭିତରେ ମୋତେ ସ୍ମରଣ କରିବାକୁ ହୁଏ, ଶରୀର ଛାଡ଼ିବା ପରେ ମୁଁ ବାହାରେ ମିଳିଯାଏ ବୋଲି କହିଛନ୍ତି ପରମାତ୍ମା । ପରମାତ୍ମା ଶରୀରରେ ସ୍ମରଣଯୋଗ୍ୟ ଭାବରେ ଆତ୍ମାହୋଇ, ଶରୀର ବାହାରେ ପରମାତ୍ମା ହୋଇ ରହିଛନ୍ତି । ତେଣୁ ଯିଏ ମୋତେ ସ୍ମରଣ କରିଥାଏ ସେ ମୋତେ ପାଇଥାଏ ବୋଲି କହିଛନ୍ତି । ଏଠାରେ ଆମେ ବିଭୀଜନ ପୂର୍ବକ ଗ୍ରହଣ କରିବା ଉଚିତ୍ ଯେ, ସ୍ମରଣଯୋଗ୍ୟ ହେଉଛନ୍ତି ଆତ୍ମା, ମୋକ୍ଷରେ ମିଳିଥାନ୍ତି ପରମାତ୍ମା ।

(୭)ଶ୍ଳୋକ,୨ : ଯଂ ଯଂ ବାପି ସ୍ମରନ୍ ଭାବଂ ତ୍ୟଜତ୍ୟନ୍ତେ କଳେବରମ୍ ।

ତଂ ତମେବୈତି କୌନ୍ତେୟ ! ସଦା ତତ୍ତ୍ୱାବ ଭାବିତଃ ॥

(ଜୀବାତ୍ମା)

ଭାବାର୍ଥ : ଯେଉଁ ଯେଉଁ ଭାବରେ ସ୍ମରଣ କରି ଶରୀର ଛାଡ଼ିଥା'ନ୍ତି, ସେହି ଭାବକୁ ଅଭ୍ୟାସ ବଳ ଦ୍ୱାରା ପାଇଥା'ନ୍ତି ।

ବିବରଣୀ : ଏହି ଶ୍ଳୋକଟି ନିର୍ଦ୍ଦିଷ୍ଟ ଭାବରେ କାହା ଉଦ୍ଦେଶ୍ୟରେ କହିଛନ୍ତି କହିପାରିବା ଅସମ୍ଭବ, ଶ୍ଳୋକଟି ଏକ ସୂତ୍ର ଭଳି । ଏକ ସୂତ୍ର ଅନୁସାରେ କୌଣସି ହିସାବ କରିପାରିବା ଭଳି, ଏଠାରେ କୁହାଯାଇଥିବା ଏହି ସୂତ୍ର ମଧ୍ୟ ଅଜ୍ଞାନୀ, ଜ୍ଞାନୀ ସମସ୍ତଙ୍କ କାର୍ଯ୍ୟରେ ଆସିଥାଏ । ଏହା ସମସ୍ତଙ୍କ ପାଇଁ କୁହାଯାଇଛି । ଏହି ସୂତ୍ର ହେଉଛି ! ଶରୀର ଛାଡ଼ିବା ସମୟରେ ଅର୍ଥାତ୍ ମରଣର 'ଅବସାନ ଦଶାରେ ଯାହା ମନରେ ଯେଉଁସ୍ମୃତି ଥାଏ, ସେ ମରଣ ପରେ ତାହା ହିଁ ପାଇଥାଏ' । ଏଠାରେ ମୁଖ୍ୟତଃ ଧ୍ୟାନ ଦେବା ବିଷୟଟିଏ ରହିଛି । ତାହା କ'ଣନା ! ମରଣ ସମୟରେ ଯେଉଁମାନଙ୍କର ଅବସାନ ଦଶା ଆସିଥାଏ କେବଳ ସେହିମାନଙ୍କ ପାଇଁ ଏଠାରେ କୁହାଯାଇଛି । ଅବସାନ ଦଶା ନଥିବା ମରଣ ମଧ୍ୟ ଅନେକ ରହିଥାଏ, ସେହି ମରଣ ପାଇଁ ଏହି ସୂତ୍ର କାର୍ଯ୍ୟକାରୀ ହୋଇ ନଥାଏ । ଏହି ସୂତ୍ର କେବଳ କାଳମରଣ ପାଇଁ, ଅକାଳ ମରଣ ପାଇଁ ନୁହେଁ ବୋଲି ଜାଣିବା ଉଚିତ୍ । ଅବସାନ ଦଶାରେ ମନରେ ପ୍ରକୃତି ସମନ୍ୱୟ

ବିଷୟ ଥାଇପାରେ, ଆତ୍ମା ସମ୍ବନ୍ଧୀୟ ବିଷୟ ମଧ୍ୟ ଥାଇ ପାରେ । ଯଦି ପ୍ରକୃତି ସମ୍ବନ୍ଧୀୟ ବିଷୟ ଥାଏ ତେବେ ନିଶ୍ଚୟ ପୁନର୍ଜନ୍ମ ହୋଇଥାଏ, କାରଣ ! ଯେଉଁ ବିଷୟ ସ୍ମୃତିରେ ଥାଏ ତାହା ମିଳେ । ତା ନହୋଇ ଆତ୍ମାସ୍ମୃତି ଥିଲେ ପୁନର୍ଜନ୍ମ ନହୋଇ ମୋକ୍ଷ ହୋଇଥାଏ । ସେହି ଶେଷ ସମୟରେ ଅର୍ଥାତ୍ ଅବସାନ ଦଶାରେ ଜୀବନର ଯେଉଁ ବଳଶାଳୀ ବିଷୟ ରହିଥାଏ ତାହା ମନେପଡ଼େ । କେତେକ ଶେଷ ସମୟରେ ଅର୍ଥାତ୍ ମରଣ ସମୟରେ ଇଶ୍ଵରଙ୍କୁ ସ୍ମରଣ କଲେ ମୋତେ ମୋକ୍ଷ ମିଳିଯିବ ବୋଲି ଭାବିଥାନ୍ତି । ଶେଷ କାଳରେ ମୋତେ ସ୍ମରଣ କଲେ ମୋତେ ପାଇବୁ ବୋଲି କହିଛନ୍ତି, ଏବେଠାରୁ କାହିଁକି ଏତେ ବିକଳ ହେବା, ବୃଦ୍ଧ ସମୟ ଆସିଲେ ଦେଖିବା ବୋଲି କହୁଥିବା ଲୋକମାନେ ମଧ୍ୟ ଅଛନ୍ତି । ଆମେ ଭାବିବା ଭଳି ଶେଷ ସମୟରେ ଯାହା ଚାହୁଁବା ତାହା ସ୍ମୃତିରେ ଆସିବ ନାହିଁ । ଜୀବନ କାଳରେ ଆମେ କରିଥିବା କାର୍ଯ୍ୟ ସମୂହରୁ ଯେଉଁ କାର୍ଯ୍ୟ ଆମକୁ ଅଧିକ ମାତ୍ରାରେ ପ୍ରଭାବିତ କରିଥିବ ତାହା ହିଁ ସ୍ମୃତିରେ ଆସିବ ବା ମନେ ପଡ଼ିବ । ଏମିତି କାହିଁକି ହୋଇଥାଏ ଭାବିଲେ, ଅବସାନ ଦଶାରେ ମନର ବଳ ହ୍ରାସ ପାଇଥାଏ, ବଳହୀନ ମନ ଛୋଟ ଛୋଟ ବିଷୟ ରୁଚିକୁ ଭୁଲିଯାଇଥାଏ । ଜୀବନର ସବୁଠାରୁ ମୁଖ୍ୟ ହୋଇଥିବା ବିଷୟ ମନରେ ଗଭୀର ଭାବରେ ରହିଯାଇଥାଏ । ମରଣ ଆସନ୍ତୁ ହେଉଥିବା କ୍ରମରେ ମନ ସବୁକିଛିକୁ ଭୁଲିଯାଇଥାଏ । କେବଳ ତାର ଜୀବନକୁ ଅଧିକ ପ୍ରଭାବିତ କରିଥିବା ବିଷୟ ମନରେ ରହିଥାଏ ଯାହା ସେ ସମୟରେ ମନେପଡ଼େ । ତାହା ହିଁ ଜୀବର ଶେଷସ୍ମୃତି ହୋଇଥାଏ ।

କେତେକ ଜୀବନରେ ଅଧିକ ଐଶ୍ଵରୀୟ ବିଷୟରେ ପ୍ରଭାବିତ ହୋଇଥାନ୍ତି । କେତେକଙ୍କୁ କୌଣସି ଭୌତିକ ବିଷୟ ଅଧିକ ପ୍ରଭାବିତ କରିଥାଏ, ସେହି ଅନୁସାରେ ତାର ଜନ୍ମ ହେବ କି ମୋକ୍ଷ ହେବ ତାହା ନିର୍ଣ୍ଣୟ ହୋଇଥାଏ । ଉଦାହରଣ ସ୍ଵରୂପ ଜଣେ ସଙ୍ଗୀତକୁ ତାର ପ୍ରାଣ ବୋଲି ଭାବିଥିଲା ଭାବିଲେ, ତାର ମରଣ କାଳୀନ ଅବସାନ ଦଶାରେ ସେହି ବିଷୟ ମନେ ପଡ଼ି, ତାହା ଶେଷସ୍ମୃତି ହୋଇ ତାର ପୁନର୍ଜନ୍ମ ହୋଇଥାଏ, ସେ ଜନ୍ମରେ ମଧ୍ୟ ସେ ସଙ୍ଗୀତ ପ୍ରିୟ ହୋଇଥାଏ । ଯଦି ଜଣେ ଏକ ଗବେଷଣା କରୁଥାଇ

ସେହି ଗବେଷଣା ସମ୍ପୂର୍ଣ୍ଣ ମନରେ ରଖି ବଞ୍ଚୁଥାଏ ତେବେ ମରଣ ସମୟରେ ମଧ୍ୟ ସେହି ଧ୍ୟାନ ଗବେଷଣା ଉପରେ ରହିବା ଦ୍ଵାରା ତାର ପରଜନ୍ମରେ ସେହି ଗବେଷଣା ପୁନର୍ବାର ଆରମ୍ଭ କରିଥାଏ । ଯଦି କୌଣସି ଭୌତିକ ବିଷୟ ତାର ଅତି ମୁଖ୍ୟ ହୋଇ ରହିଥାଏ ତେବେ ସେ ତାହା ହିଁ ପାଇଥାଏ, ତାର ଅନେକ ଜନ୍ମ ହେଉଥିଲେ ମଧ୍ୟ ସେ ସେଥିରୁ ବହିର୍ଗତ ହୋଇପାରି ନଥାଏ । ଏହିପରି ସେମାନଙ୍କୁ ସେହି ଧ୍ୟାନରୁ ବଦଳାଇବା ଅତି କଷ୍ଟ । ଇଚ୍ଛା ଅଠା ଭଳି, ସେଥିଲାଗି କାହାର ଇଚ୍ଛାକୁ ବଦଳାଇବା ଅତିକଷ୍ଟ ବୋଲି ବଡ଼ମାନେ କହିଥାନ୍ତି । ଏହି ଇଚ୍ଛା ବା ଶ୍ରଦ୍ଧା ଐଶ୍ଵରୀୟ ବିଷୟ ଉପରେ ରହିଲେ ଭଲ । ଭୌତିକଶ୍ରଦ୍ଧା ଥିବା ଲୋକମାନଙ୍କୁ ବଡ଼ ବଡ଼ ଗୁରୁ ବୋଲାଉଥିବା ଲୋକମାନେ ମଧ୍ୟ ବଦଳାଇ ପାରନ୍ତି ନାହିଁ । ତେଣୁ କେଉଁ ବିଷୟରେ ଆମର ଶ୍ରଦ୍ଧା ରହିବା ଉଚିତ୍ ତାହା ଭଲଭାବରେ ବିଚାର କରି ନିର୍ଣ୍ଣୟ ନେବା ଉଚିତ୍ । ଏ ବାବଦରେ ଭଗବାନ ଅର୍ଜୁନଙ୍କୁ ତଳ ଶ୍ଳୋକରେ କ’ଣ କହୁଛନ୍ତି ଦେଖନ୍ତୁ ।

(୭) ଶ୍ଳୋକ,୭ : ତସ୍ମାତ୍ ସର୍ବେଷୁ କାଳେଷୁ ମାମନୁସ୍ମର ମୁଧତ ।

ମୟଧର୍ଯ୍ୟତ ମନୋବୁଦ୍ଧିର୍ମାମୋବୈଷ୍ୟସ୍ୟଂଶୟଃ ॥

(ଆତ୍ମା, ସାକାର)

ଭାବାର୍ଥ : ତେଣୁ ସର୍ବକାଳରେ ତୋ ମନରେ ମୋତେ ସ୍ମରଣ କର । ବୁଦ୍ଧି, ମନ ମୋତେ ସମର୍ପଣ କଲେ, ନିଃସନ୍ଦେହ ମୋତେ ପାଇପାରିବୁ ।

ବିବରଣୀ : ଅନ୍ତଃକାଳର ସ୍ମୃତି ଅନୁସାରେ ପରଜନ୍ମ ମିଳିଥାଏ କିମ୍ବା ମୋକ୍ଷ ହୋଇଥାଏ, ସେହି ଶେଷସ୍ମୃତି ପାଇଁ ଏବେଠାରୁ ଚେଷ୍ଟାକଲେ ସେତେବେଳର ଭାବନା ଅନୁସାରେ ମୋତେ ପାଇପାରିବୁ ବୋଲି ଭଗବାନ ଅର୍ଜୁନଙ୍କୁ କହିଛନ୍ତି । ସବୁ ସମୟରେ ତୋ’ ମନ ବୁଦ୍ଧିରେ ମୋ’ରି ବିଚାର କରିବା ଭଳି ଅଭ୍ୟାସ କର । ଏଭଳି ସବୁବେଳେ ମୋତେ ସ୍ମରଣ କରିବା ଦ୍ଵାରା ମୋତେ ପାଇପାରିବୁ । ଆତ୍ମକୁ ଦେଖାଯାଉଥିବା ଶ୍ରୀକୃଷ୍ଣ ମୋତେ ସ୍ମରଣ କର ବୋଲି କହିଛନ୍ତି । ଏକଥା ଶ୍ରୀକୃଷ୍ଣ ରହିଥିବାଯାଏଁ ହୋଇପାରିବ ସିନା, ଶ୍ରୀକୃଷ୍ଣ ନଥିବା ବେଳେ କାହାକୁ ସ୍ମରଣ କରିବା ? ସେ ଚାଲିଯିବା ପରେ ତାଙ୍କ ରୂପକୁ

ସ୍ମରଣ କରିବା ? କି ନିରାକାର ଆତ୍ମାକୁ ସ୍ମରଣ କରିବା ? ସେ ଥିବାବେଳେ ତାକୁ ଛାଡ଼ି ଆତ୍ମାକୁ ସ୍ମରଣ କରିବା ? ଏଭଳି ନାନା ପ୍ରଶ୍ନ ଉଦ୍ଭବ ହୋଇଥାଏ । ଭଗବାନ ଏହି ଶ୍ଳୋକଟି କହି ଆମକୁ ମଧ୍ୟ ଚିକିଏ ଅତୁଥାରେ ପକାଇଛନ୍ତି । ତେଣୁ ଆମକୁ ଏଇଠାରେ ଚିକିଏ ଗଭୀର ବିଚାର କରିବାକୁ ହେବ ।

ସାକାର, ନିରାକାର ନାମକ ଦୁଇଟି ସ୍ଥିତିରୁ କାହାକୁ କେତେବେଳେ ଧ୍ୟାନ କରିବାକୁ ହେବ ତାହା ଆଜିର ନୁହେଁ ପୂର୍ବରୁ ରହିଆସିଥିବା ସମସ୍ୟା । ପରମାତ୍ମା ସାକାର ଭାବରେ ଭଗବାନ ହୋଇ ଭୂପୁଷ୍ପରେ ରହିଥିବା ପର୍ଯ୍ୟନ୍ତ ସାକାର ପୂଜା କରିପାରିବା । ପରମାତ୍ମାଙ୍କ ସାକାର ରୂପ ଉପରେ ମନ, ବୁଦ୍ଧିର କାର୍ଯ୍ୟକୁ ଲଗ୍ନ କରିବା ଉଚିତ୍ । ପରମାତ୍ମାଙ୍କ ସାକାର ରୂପକୁ ଜାଣିବା ପରେ ସେହି ସାକାର ରୂପକୁ ଛାଡ଼ି ନିରାକାରକୁ ପୂଜା କିମ୍ବା ଧ୍ୟାନ କରିବା ଆବଶ୍ୟକ ନାହିଁ । ଶ୍ରୀକୃଷ୍ଣ ହିଁ ଭଗବାନ ବୋଲି ଜାଣିବା ପରେ ବ୍ରହ୍ମଯୋଗ ନାମକ ନିରାକାର ଧ୍ୟାନକରିବା, ମେଷ୍ଟାଛୁଆକୁ କୋଳରେ ଧରି ତା ପାଇଁ ବାହାରେ ଖୋଜିବୁଲିବା ଭଳି ହୋଇଥାଏ । ଭୂପୁଷ୍ପରେ ପରମାତ୍ମା ଭଗବାନ ହୋଇ କୃଚିତ୍ ଆସିଥାନ୍ତି, ଏପରି ହଜାର ହଜାର ବର୍ଷରେ ଥରେ ସମ୍ଭବ ହୋଇଥାଏ । ସେତେବେଳେ ଭାଗ୍ୟବଶତଃ ସେ ଜନ୍ମ ସାମାନ୍ୟ ଜନ୍ମ ନୁହେଁ ବୋଲି ବୁଦ୍ଧିର ବିଚାରକୁ ଜଣାପଡ଼ୁଥିବା ବେଳେ, ସେହି ସାକାର ରୂପକୁ ଛାଡ଼ି ନିରାକାର ଧ୍ୟାନ କରିବା ଆବଶ୍ୟକ ନାହିଁ । ଶ୍ରୀକୃଷ୍ଣ ଭଗବାନ ହୋଇ ଆସିଥିଲେ ବୋଲି ଜାଣିଥିବା ଆମେ ଆଜି ଜାଣିପାରିଥିଲେ ମଧ୍ୟ ସେ ନଥିବାବେଳେ ଅଛେ, ତେଣୁ ତାଙ୍କର ପ୍ରତିମାକୁ ସାକାର ପୂଜା କଲେ ମଧ୍ୟ ଆମକୁ ନିରାକାର ଧ୍ୟାନ କରିବାକୁ ପଡ଼ିବ । ଶ୍ରୀକୃଷ୍ଣ ଥିବା ବେଳେ ତାଙ୍କ ସହିତ ଶତ୍ରୁତା କରିବା ଭଳି ସେ ସମୟରେ କେତେକ ବ୍ରହ୍ମଯୋଗ ଆଚରଣ କରିଥିଲେ । ଅର୍ଥାତ୍ ସାକାର ରୂପରେ ଶତ୍ରୁତା ରଖି ନିରାକାର ସହିତ ମିତ୍ରତା କରିଥିଲେ । ତେଣୁ ସେମାନଙ୍କୁ ନଷ୍ଟଯୋଗୀ କହିପାରିବା, ସେମାନଙ୍କୁ ସେମାନଙ୍କ ଯୋଗ ଦ୍ଵାରା ସମ୍ପୂର୍ଣ୍ଣ ଜ୍ଞାନ ମିଳିନଥାଏ, ସେମାନେ ଅର୍ଦ୍ଧେକ ଜ୍ଞାନାଗ୍ନିକୁ ନଷ୍ଟ କରିଦେଇଥାନ୍ତି, ସାକାରଠାରୁ ଯାହା ମିଳିବା ଉଚିତ୍ ତାହା ମିଳିପାରି ନଥାଏ । ଶ୍ରୀକୃଷ୍ଣଙ୍କ ଜନ୍ମ ବିତିଯିବା ପରେ ତାଙ୍କ ପ୍ରତିମାକୁ ବିଗ୍ରହ କହିପାରିବା ନାହିଁ । ତାଙ୍କ ପ୍ରତିମା ଏକ ବିଗ୍ରହ ନୁହେଁ । କୌଣସି ପ୍ରତିମା

ବିଗ୍ରହ ହୋଇପାରେ କିନ୍ତୁ ଭଗବାନଙ୍କ ପ୍ରତିମା ବିଗ୍ରହ ହୋଇପାରେ ନାହିଁ । ଭଗବାନଙ୍କ ପ୍ରତିମାକୁ ପୂଜା କରୁଥିବା ଲୋକମାନେ ଯୋଗ ଆଚରଣ କରୁଥିବା ଭଳି ହୋଇଥାଏ, ଏହି ସୁଯୋଗ ଅନ୍ୟ ପ୍ରତିମା, ବିଗ୍ରହାଦିରେ ନଥାଏ ।

(୭) ଶ୍ଳୋକ, ୮ : ଅଭ୍ୟାସ ଯୋଗ ଯୁକ୍ତେନ ଚେତସା ନାନ୍ୟଗାମିନା ।

ପରମଂ ପୁରୁଷଂ ଦିବ୍ୟଂ ଯାତି ପାର୍ଥୀଂକୁଚିକ୍ତୟନ୍ ॥

(ଆତ୍ମା,ପରମାତ୍ମା)

ଭାବାର୍ଥ : ଅଭ୍ୟାସ ଦ୍ୱାରା ମନକୁ ଅନ୍ୟ ବିଷୟ ଉପରକୁ ଯିବାକୁ ନଦେଇ ଯୋଗଯୁକ୍ତ ଭାବରେ ଯିଏ ଚିନ୍ତା କରିଥାଏ ସେ ଶ୍ରେଷ୍ଠ, ସେ ସେହି ଦିବ୍ୟ (ଅଲୌକିକ) ପୁରୁଷଙ୍କୁ ପାଇପାରିଥାଏ ।

ବିବରଣୀ : ପରମାତ୍ମାଙ୍କର ସାକାର ରୂପ ବାବଦରେ ଜଣାନଥିବା ଆତ୍ମମାନଙ୍କୁ ଆତ୍ମଯୋଗୀ ହେବାକୁ ହେବ । ଆତ୍ମାକୁ ଜାଣିବାକୁ ହେଲେ ମନକୁ ଅଭ୍ୟାସ ଦ୍ୱାରା ନିୟନ୍ତ୍ରଣରେ ରଖିବାକୁ ହେବ । ନିୟନ୍ତ୍ରିତ ମନ ଦ୍ୱାରା ଅତ୍ରମୁଖି ଚିନ୍ତନ କରିବାକୁ ହେବ । ମନକୁ ଆତ୍ମଚିନ୍ତନରେ ରଖି, ଜ୍ଞାନାଗ୍ନି ଉପାର୍ଜନ କରି ଯିଏ କର୍ମକୁ ଜଳାଇ ପାରିଥାଏ ସେ ମରଣ ପରେ ଆଉ କୌଣସି ଜନ୍ମକୁ ଯାଇନଥାଏ, ସେ ପରଜନ୍ମକୁ ନଯାଇ ତିନିପୁରୁଷଙ୍କ ଭିତରେ ଶ୍ରେଷ୍ଠ, ଦିବ୍ୟ ହୋଇଥିବା ପରମ ପୁରୁଷଙ୍କୁ ପାଇ ପାରିଥାଏ, ସେହି ତୃତୀୟ ପୁରୁଷ ଯେଉଁଭଳି ସେ ମଧ୍ୟ ତାଙ୍କଠାରେ ମିଳିତ ହୋଇ ସେହିଭଳି ହୋଇଯାଇଥାଏ, ସେ ପରମାତ୍ମାରେ ଲୀନ ହୋଇଯାଇଥାଏ, ସବୁଦିନ ପାଇଁ ଜନନମରଣ ଚକ୍ରରୁ, ସଂସାର ବନ୍ଧନରୁ ମୁକ୍ତ ହୋଇଯାଇଥାଏ ବା ମୋକ୍ଷ ପାଇଯାଇଥାଏ ବୋଲି କହିପାରିବା ।

(୭) ଶ୍ଳୋକ, ୯ :

କବିଂ ପୁରାଣ ମନୁସାସିତା ରମଣ ରଣୀୟାଂସ ମନୁସ୍ମରେଦ୍ୟଃ ।

ସର୍ବସ୍ୟ ଧାତାର ମଚିନ୍ତ୍ୟ ରୂପ ମାଦିତ୍ୟବର୍ଣ୍ଣଂ ତମସଃ ପରସ୍ତାତ୍ ॥

(ଜୀବାତ୍ମା,ଆତ୍ମା,ପରମାତ୍ମା)

(୭) ଶ୍ଳୋକ, ୧୦ :

ପ୍ରୟାଣକାଳେମନସାଃଚଳେନ ଭକ୍ତ୍ୟାମୁକ୍ତୋ ଯୋଗବଳେନଚୈବ ।

ଭୁବୋର୍ମଧ୍ୟେ ପ୍ରାଣମାବେଶ୍ୟ ସମ୍ୟକ୍ତଂ ପରଂ ପୁରୁଷ ମୁପୈତି ଦିବ୍ୟମ୍ ॥

(ଜୀବାତ୍ମା, ଆତ୍ମା, ପରମାତ୍ମା)

ଭାବାର୍ଥ : ସର୍ବଦର୍ଶୀ, ପୁରାଣ, ଯିଏ ସାରା ଜଗତକୁ ଶାଶନ କରୁଛି, ସୂକ୍ଷ୍ମର ସୂକ୍ଷ୍ମ, ସମସ୍ତଙ୍କର ରକ୍ଷାକର୍ତ୍ତା, ଯିଏ ଚିନ୍ତା ଦ୍ଵାରା ମଧ୍ୟ ଜଣାପଡ଼ି ନଥାଏ, ଅଜ୍ଞାନଠାରୁ ସ୍ଵତନ୍ତ୍ର ସେହି ପରମାତ୍ମାଙ୍କୁ ପାଇବାକୁ ଇଚ୍ଛା କରୁଥିବା ବ୍ୟକ୍ତି, ମରଣ ସମୟରେ ଯୋଗବଳ ଦ୍ଵାରା ମନକୁ ଭୁଲତା ମଧ୍ୟରେ ସ୍ଥିର କରି, ଶେଷରେ ପ୍ରାଣବାୟୁକୁ ସ୍ଥିର କରି ପରମାତ୍ମାରେ ପହଞ୍ଚି ପାରିଥାଏ ।

ବିବରଣୀ : ପହଞ୍ଚିବାକୁ ହେବ ପରମାତ୍ମାରେ, ଦୃଷ୍ଟିଦେବାକୁ ହେବ ଆତ୍ମା ଉପରେ, ପହଞ୍ଚିବ ଜୀବାତ୍ମା ଅର୍ଥାତ୍ ଯାତ୍ରୀ ଜୀବାତ୍ମା, ପଥ ଆତ୍ମା, ଲକ୍ଷ୍ୟ ହେଉଛନ୍ତି ପରମାତ୍ମା । ଯାତ୍ରୀ ପ୍ରଥମେ ତାର ଲକ୍ଷ୍ୟକୁ ଜାଣିବା ଉଚିତ୍ । କେଉଁ ଗ୍ରାମକୁ ଯିବ, ସେ ଗ୍ରାମ କେଉଁଠି, ସେବାବଦରେ କିଛି ଅନ୍ୟମାନଙ୍କ ଦ୍ଵାରା ଜାଣିବା ପରେ, ସେ ଗ୍ରାମକୁ କେଉଁ ବାଟରେ ଯିବାକୁ ହେବ ଜାଣି, ଯାତ୍ରୀ ଆରମ୍ଭ କଲେ ଶେଷରେ ତାର ଲକ୍ଷ୍ୟ ହୋଇଥିବା ଗ୍ରାମରେ ପହଞ୍ଚି ପାରିବ । ସେହିଭଳି ଲକ୍ଷ୍ୟ ହୋଇଥିବା ମୋକ୍ଷ ବାବଦରେ ଭଗବାନ ଏଠାରେ କିଛି ଜ୍ଞାନ ଜଣାଇ ଦେଇଛନ୍ତି । ମୋକ୍ଷ କହିଲେ ଏକ ପ୍ରଦେଶ ନୁହେଁ କି ଏକ ଲୋକ ନୁହେଁ । ମୋକ୍ଷର ଅର୍ଥ ମୁକ୍ତି । ଜନନ ମରଣ ସୃଷ୍ଟି କରୁଥିବା କର୍ମରୁ ବହିର୍ଗତ ହେବା ବା ମୁକ୍ତଲିବା ହେଉଛି ମୋକ୍ଷ । ଏଭଳି ମୋକ୍ଷ ପାଉଥିବା ବ୍ୟକ୍ତି କ'ଣ ହୁଏ ଜାଣନ୍ତି ! ସେ ସର୍ବଦର୍ଶୀ ଭାବରେ ବଦଳି ସାରା ଦୁନିଆକୁ ଦେଖିପାରେ । ଏକ ଶରୀରରେ ରହିବା ବେଳେ କେବଳ ଥିବା ଜିନିଷକୁ ଦେଖି ପାରୁଥିବା ବ୍ୟକ୍ତି, ମୋକ୍ଷ ପାଇବା ପରେ ସର୍ବତ୍ର ଦର୍ଶନ କରିପାରିଥାଏ । ଏହା କେତେବଡ଼ ଭାଗ୍ୟ ଚିକିତ୍ସା ବିରତ କରନ୍ତୁ । ଖାଲି ସେତିକି ନୁହେଁ ସୃଷ୍ଟ୍ୟାଦିରୁ ରହିଥିବା ଭଳି ସୃଷ୍ଟ୍ୟାଦିରୁ ଥିବା ସବୁକିଛିକୁ ସେ ଜାଣିପାରିଥାଏ । ମଣିଷ ହୋଇ ଥିବାବେଳେ କେବଳ ଏଇ ଜୀବନର ସବୁସ୍ଵତ୍ତି ମନେ ନଥାଏ, କିନ୍ତୁ ମୋକ୍ଷରେ ସନାତନ କାଳରୁ ସବୁକିଛିକୁ ଜାଣିପାରିବା କେତେ ମହାନ କଥା ଚିନ୍ତା କରନ୍ତୁ !

ଧିବାବେଳେ ଆମ ନିଜ ପୁଅ ମଧ୍ୟ ଆମ କଥା ଶୁଣେ ନାହିଁ, ତାକୁ ଜୋରଦେଇ କହିହୁଏ ନାହିଁ, କିନ୍ତୁ ମୋକ୍ଷରେ ସାରା ଜଗତକୁ ଶାସନ କରିବା ଅଧିକାର ଆସିଯାଏ, ଏହା ଅସାଧାରଣ କଥା ! ଜୀବ ହୋଇ ଧିବାବେଳେ ସ୍ଫୁଲ ଛଡ଼ା ସୃଷ୍ଟିକୁ ଜାଣିପାରୁ ନଥିବା ଆମେ ସୃଷ୍ଟିର ସୃଷ୍ଟି ହୋଇଯିବା କଣ ଆଶ୍ଚର୍ଯ୍ୟ ନୁହେଁ ! ଶରୀରରେ ଧିବା ଆମେ ସମସ୍ତଙ୍କ ଦୃଷ୍ଟିକୁ ଦେଖାଯାଉଛେ, ମୋକ୍ଷ ହେବା ପରେ କାହାର ମନୋଦୃଷ୍ଟିକୁ ମଧ୍ୟ ଦେଖାଯିବା ନାହିଁ, ଏହା କେତେବଡ଼ ଲକ୍ଷ୍ୟ ଥରେ ଚିନ୍ତାକରନ୍ତୁ । ଏବେ କୌଣସି ତେଜ ନଥିବା ଆମେ ମୁକ୍ତିରେ ସୂର୍ଯ୍ୟତେଜ ସମ ହୋଇପାରିବା । ଏହି ସ୍ଥିତି କେଉଁଭଳି ସ୍ଥିତି ଚିକିତ୍ସା ବିଚାର କରନ୍ତୁ !

ଏହି ସ୍ଥିତିକୁ ପାଇବାକୁ ଚାହୁଁଥିବା ବ୍ୟକ୍ତି ମରଣ ସମୟରେ ତାର ମନକୁ ଇତର ବିଷୟ ଉପରକୁ ଯିବାକୁ ନଦେଇ, ଭୁଲତା ମଧ୍ୟରେ ଧିବା ମୁଣ୍ଡର ମଧ୍ୟଭାଗରେ ଦୃଷ୍ଟି ନିକ୍ଷେପ କରି, ସେଠାରେ ଯାହା ଅଛି ତାହା ଦେଖୁଥିବା ବେଳେ ମନୋନିଗ୍ରହ ହେବା ଦ୍ଵାରା ନାଶାରତ୍ନର ପ୍ରାଣବାୟୁ ମଧ୍ୟ ସ୍ଥିର ହୋଇଯାଇଥାଏ । ଭୂମଧ୍ୟ ସ୍ଥାନରେ ଧ୍ୟାନ ଲଗାଇ ସେଠିକାର ଆତ୍ମାକୁ ଦେଖୁଥିବା ବ୍ୟକ୍ତି ବାହାରର ବିଷୟକୁ ଭୁଲି, ନିଜର ସମ୍ପୂର୍ଣ୍ଣ ଧ୍ୟାନ ମୁଣ୍ଡର ମଧ୍ୟ ଭାଗରେ ରଖିବା ଦ୍ଵାରା, ଶ୍ଵାସ ତାର ଆପଣାଛାଏଁ ଅଟକିଯାଇଥାଏ । ଏହିଭଳି ଜୀବ ସଜାଗ ହୋଇ ରହିଥିବା ବେଳେ, ଶ୍ଵାସ ଅଟକିଯିବା କେବଳ ଯୋଗୀମାନଙ୍କ ପକ୍ଷେ ସମ୍ଭବ ହୋଇଥାଏ । ଅନ୍ୟମାନଙ୍କ ମରଣ ସାଧାରଣ ଭାବରେ ବିସ୍ମୃତିରେ ଘଟିଥାଏ । ସ୍ମୃତିର ସହିତ କେବଳ ଯୋଗୀମାନେ ମରଣ ପାଇଥାନ୍ତି । ବିଜ୍ଞାନ ଅନୁସାରେ ଦେଖିଲେ ଶରୀରର ଗ୍ରନ୍ଥିଗୁଡ଼ିକ ଶରୀରକୁ ବଜାଇଥାନ୍ତି, ସୁସ୍ଥ ରଖିଥାନ୍ତି, ଆୟୁଷ ନିର୍ଣ୍ଣୟ କରିଥାନ୍ତି ଏବଂ ବୃଦ୍ଧାବ୍ୟ ମଧ୍ୟ ଆଣିଥାନ୍ତି । ଗ୍ରନ୍ଥିଗୁଡ଼ିକରେ ତିଆରି ହେଉଥିବା ରସର ପ୍ରଭାବ ଶରୀରକୁ ତିଆରି କରି ବଜାଇଥାଏ । ଗ୍ରନ୍ଥିଗୁଡ଼ିକର ପ୍ରଭାବ ଦ୍ଵାରା ଶରୀରର ଆରୋଗ୍ୟ ଅନାରୋଗ୍ୟ ମଧ୍ୟ ନିର୍ଣ୍ଣୀତ ହୋଇଥାଏ ବୋଲି ବିଜ୍ଞାନ ମତପୋଷଣ କରିଥାଏ । ଏହି ଗ୍ରନ୍ଥିଗୁଡ଼ିକ ହିଁ ଶରୀରର ମୂଳ ବୋଲି ବିଜ୍ଞାନ ବିଜ୍ଞାନେ କହିଥାନ୍ତି । ଶରୀରରେ ଧିବା ସମସ୍ତ ଗ୍ରନ୍ଥିର ଉପରେ ଧିବା ଅତି ଛୋଟ ଗ୍ରନ୍ଥିଟିଏ ମୁଣ୍ଡର ମଧ୍ୟଭାଗରେ ରହିଛି । ତାହା ଛୋଟ ହେଲେ ମଧ୍ୟ ସମସ୍ତ ଗ୍ରନ୍ଥିଗୁଡ଼ିକୁ ଶାସନ କରି ପରିଚାଳିତ କରିପାରିବା ଶକ୍ତିବିଶିଷ୍ଟ ହୋଇ

ରହିଥାଏ । ସେଥିଲାଗି ତାକୁ ଗ୍ରନ୍ଧିରାଜ କୁହାଯାଏ, ତାହାକୁ ପିତ୍ୟୁଟାରି ଗ୍ଲାଷ୍ଟ ମଧ୍ୟ କହିଥାନ୍ତି । ଏହାର ସ୍ଥାନ ମୁଣ୍ଡର ମଧ୍ୟଭାଗ ବା ଭୂକେନ୍ଦ୍ରର ମଧ୍ୟଭାଗରେ ରହିଥାଏ । ମୁଖ ଭିତରେ ଥିବା ଘଟିକା (ଉପଜିହ୍ଵା) ଉପରୁ ଏବଂ ଭୂକେନ୍ଦ୍ରରୁ ଦୁଇଟି ସରଳରେଖା ଟାଣିଲେ ସେମାନେ ଯେଉଁଠାରେ ମିଳିତ ହୁଅନ୍ତି ତାହାହିଁ ଅତିମୁଖ୍ୟ ହୋଇଥିବା ଗ୍ରନ୍ଧିରାଜ ବା ପିତ୍ୟୁଟାରି ନାମକ ଗ୍ରନ୍ଧିର ସ୍ଥାନ । ଏଥିରେ କେଉଁ ଅଜଣା ଶକ୍ତି ରହିଥିବା କାରଣରୁ, ସେହି ଗ୍ରନ୍ଧିରୁ ଅଦୃଶ୍ୟ କିରଣ ତେଜ ଭଳି (ତରଙ୍ଗ) ସାରା ଶରୀର ଭାଗକୁ ଯାଇଥାଏ । ଯୋଗୀମାନଙ୍କ ଶରୀରରେ ଏହି ତରଙ୍ଗଗୁଡ଼ିକର ପ୍ରଭାବ ଅଧିକ ଥାଏ । ମସ୍ତିଷ୍କର ମଧ୍ୟଭାଗରେ ଥିବା ଏହି ଛୋଟଗୁଡ଼ି ନିକଟରେ କେନ୍ଦ୍ରିକୃତ ହୋଇଥିବା ମନକୁ ଆତ୍ମାନୁଭବ ମିଳିଥାଏ, ସେହି ଅନୁଭବକୁ ମନ ଦ୍ଵାରା ଜୀବ ଅନୁଭବ କରିବା ବେଳେ, ନାଶୀରନ୍ଦ୍ର ପ୍ରାଣବାୟୁ ଆପଣାଛାଏଁ ଅଟକି ଯାଇଥାଏ । ସେହି ପ୍ରାଣବାୟୁ ସାଧାରଣ ମଣିଷର ମରଣ ସମୟରେ ଶେଷଶ୍ଵାସ ହୋଇ ବାହାରକୁ ଚାଲି ଯାଇଥାଏ । ଏଠାରେ ଯୋଗୀମାନଙ୍କ ମରଣରେ ଶେଷଶ୍ଵାସ ହୋଇ ବାହାରକୁ ନଯାଇ ଶରୀରରେ ମିଶିଯାଇଥାଏ ଏବଂ ଜୀବ ଶରୀରର ଆତ୍ମା ସହିତ ମିଳିତ ହୋଇ ତା'ଦ୍ଵାରା ଶରୀର ଭିତରେ ଥିବା ପରମାତ୍ମାରେ ମିଳିତ ହୋଇଯାଏ ।

ସାଧାରଣ ମାନବର ମରଣରେ ଜୀବ ଶରୀରକୁ ଛାଡ଼ି ଆତ୍ମା ସହିତ ଆଉଏକ ଶରୀରକୁ ଚାଲିଯାଇଥାଏ । ତା ସହିତ କର୍ମ, ଗୁଣରାଜି ମଧ୍ୟ ଅନ୍ୟଏକ ଶରୀରକୁ ଆଶ୍ରୟ କରିଥାନ୍ତି । ଏଠାରେ ଯୋଗୀମାନଙ୍କ ମରଣରେ ସେମାନଙ୍କ କର୍ମସମୂହ ବିନାଶ ହୋଇଯାଇଥାଏ, ଗୁଣରାଜି ନିର୍ବୀର୍ଯ୍ୟ ହୋଇଯାଇଥାନ୍ତି । ମନ ଆତ୍ମାରେ ଲଗ୍ନହୋଇ ଜୀବକୁ ଲଗ୍ନ କରାଇଥାଏ । ବୁଦ୍ଧି, ଜୀବ ପଛରେ ଶେଷ ପର୍ଯ୍ୟନ୍ତ ରହି ମନ, ବୁଦ୍ଧି, ଜୀବ ଏକତ୍ର ହୋଇ ଆତ୍ମାରେ ମିଳିତହୋଇ ଅଦୃଶ୍ୟ ହୋଇଯିବା ବେଳେ ଜୀବ ଏବଂ ଆତ୍ମା ଦୁହେଁ ମିଶି ଏକ ହୋଇ ପରମାତ୍ମାରେ ମିଳିତ ହୋଇଥା'ନ୍ତି । ସେତେବେଳେ ଶରୀର ନିର୍ଜୀବ ହୋଇଯାଇଥାଏ ।

ସବୁଦିନ ଯୋଗରେ ରହିବା ବେଳେ ଭୂକେନ୍ଦ୍ରରେ ମନକୁ ସ୍ଥିରକରି ଜୀବ ଆତ୍ମାନୁଭବ କରିବା ସମୟରେ (ବ୍ରହ୍ମଯୋଗରେ) ଶ୍ଵାସ ମଧ୍ୟ ଅଟକିଯାଏ ! ସେତେବେଳେ ଜୀବ ପରମାତ୍ମାରେ ଏକତ୍ରହୋଇ ପାରନ୍ତା ! ବ୍ରହ୍ମଯୋଗ

ସମୟରେ ସାଧାରଣତଃ ମନ ସ୍ଥିର ହୋଇଯିବା, ଆତ୍ମାନୁଭବ ମିଳିବା, ଶ୍ୱାସ ଅଟକିଯିବା ଘଟିଥାଏ, ସାଧାରଣ ଭାବରେ ସବୁଦିନ ଘଟୁଥିବା ଅବସ୍ଥା ଆଉଦିନେ ମରଣ ହୋଇଯିବାରେ କି ବିଶେଷତା ରହିଛି ? ବୋଲି କେତେକ ପଚାରିପାରନ୍ତି । ତାର ସମାଧାନ ହେଉଛି ! ସବୁଦିନ ଯୋଗ ସମୟରେ ଯାହା ହୋଇଥାଏ ତାହା ମରଣ ସମୟରେ ହେଉଥିଲେ ହେଁ ଏଥିରେ ଥିବା ବିଶେଷତା ଏକ ମହାନ ବିଶେଷତା ବୋଲି ଆମେ ଗ୍ରହଣ କରିପାରିବା । ତାହା ହେଉଛି !

ସବୁଦିନର ଯୋଗରେ ଆତ୍ମାକୁ ପାଉଥିଲେ ମଧ୍ୟ, ଶ୍ୱାସ, ମନ ଇତ୍ୟାଦି ସ୍ଥିର ରହିଯାଉଥିଲେ ମଧ୍ୟ ସେତେବେଳେ କର୍ମ ଶେଷ ହୋଇନଥାଏ, କର୍ମ ବାକି ରହିଥାଏ, ତେଣୁ ମନ, ବୁଦ୍ଧି, ଜୀବ ଏକରୂପ ହୋଇପାରି ନଥାନ୍ତି । ମନ ଅନୁଭୂତିକୁ ଯୋଗାଇଦେଇ ସ୍ୱତନ୍ତ୍ର ରହିଯିବା ବେଳେ, ବୁଦ୍ଧି ମନକୁ ସତର୍କତା ପୂର୍ବକ ସ୍ଥିର କରିଦେଇ, ମନ ଯୋଗାଇ ଦେଉଥିବା ଅନୁଭୂତିକୁ ଜୀବ ପାଖରେ ପହଞ୍ଚାଇଥାଏ । ବୁଦ୍ଧି ଯାହା ଯୋଗାଉଥାଏ ତାହା ଜୀବ ଅନୁଭବ କରୁଥିବା ବେଳେ ସେହି ଅନୁଭୂତିକୁ ବୁଦ୍ଧି ପ୍ରମାଣର ସହିତ ଜଣାଉଥାଏ । ଏହିଭଳି ଯୋଗ ସମୟରେ ସ୍ୱତନ୍ତ୍ର ସ୍ୱତନ୍ତ୍ର ଭାବରେ ଯିଏ ଯାହାର କାର୍ଯ୍ୟ ଅନ୍ତର୍ମୁଖ ଭାବରେ କରୁଥାଏ, ମନ, ବୁଦ୍ଧି ଏବଂ ଜୀବ ମରଣ ସମୟରେ ଏକ ପଦାର୍ଥ ଭଳି ବଦଳିଯା'ନ୍ତି । ଏଭଳି ବଦଳିଥିବା ମନ, ବୁଦ୍ଧି, ଜୀବ ଆତ୍ମାରେ ମିଳିତ ହୋଇଥାନ୍ତି । ଯୋଗ ସମୟରେ ଆତ୍ମା, ଜୀବାତ୍ମା ସ୍ୱତନ୍ତ୍ର ସ୍ୱତନ୍ତ୍ର ରହି ଆତ୍ମାକୁ ଜୀବାତ୍ମା ଅନୁଭବ କରୁଥିବା ବେଳେ ଶେଷ ସମୟରେ ମନ, ବୁଦ୍ଧି, ଜୀବ ଆତ୍ମାରେ ମିଳିତହୋଇ ସ୍ୱତନ୍ତ୍ରଆତ୍ମା ହୋଇଯାଇଥାଏ । ସେତେବେଳେ ପର୍ଯ୍ୟନ୍ତ ଆତ୍ମା, ପରମାତ୍ମା ଶରୀରରେ ଅଲଗା ଅଲଗା ହୋଇ ରହିଥିବା ସ୍ଥଳେ, ସେ ସମୟରେ ସ୍ୱତନ୍ତ୍ର ଭାବରେ ବଦଳିଥିବା ଆତ୍ମା ସହଜରେ ପରମାତ୍ମାରେ ମିଳିତ ହୋଇପାରିଥାଏ, ସେ ପର୍ଯ୍ୟନ୍ତ ପରମାତ୍ମାରେ ମିଳିତ ହୋଇପାରୁ ନଥିବା ଆତ୍ମା, ଜୀବ ସହିତ ମିଶି ବିଶିଷ୍ଟଆତ୍ମା ହୋଇ ପରମାତ୍ମାରେ ଐକ୍ୟହେବା ପାଇଁ ସମର୍ଥ ହୋଇ ସେହି ଶରୀରରେ ଥିବା ପରମାତ୍ମା ସହିତ ମିଶିଯାଇଥାଏ । ଏହିଭଳି ଶରୀରରେ ଥିବା ଜୀବାତ୍ମା ପରମାତ୍ମାରେ ଲୀନ ହୋଇପାରେ । ଏହା ବ୍ରହ୍ମଯୋଗର ପଦ୍ଧତି । କର୍ମଯୋଗରେ ମନୋବୁଦ୍ଧି ସହିତ ଅହଂ ମଧ୍ୟ ମିଶି ଜୀବ

ସହିତ ଐକ୍ୟ ହୋଇଥାଏ । କର୍ମଯୋଗରେ ମନ ନିଗ୍ରହ କରିବା ଆବଶ୍ୟକ ନଥାଏ, କେବଳ ଅହଂର କାର୍ଯ୍ୟକୁ ଅଟକାଇବାକୁ ପଡ଼ିଥାଏ । ବ୍ରହ୍ମଯୋଗରେ ମନୋନିଗ୍ରହର ଆବଶ୍ୟକତା ଥିବାବେଳେ, କର୍ମଯୋଗରେ ଅହଂ ନିଗ୍ରହତାର ଆବଶ୍ୟକତା ରହିଥାଏ । କର୍ମଯୋଗରେ ଅହଂ ନିଗ୍ରହତା ଆସିବା ପରେ, ଜୀବ ଆତ୍ମାରେ, ଆତ୍ମା ପରମାତ୍ମାରେ ମିଶି ପାରିଥାଏ । ସମସ୍ତ କର୍ମ ବିନାଶ ହୋଇଯିବା ପରେ ଯୋଗୀମାନଙ୍କର ମରଣ ଏହିଭଳି ହୁଏ । ଏହି ପଦ୍ଧତି ଅନୁସାରେ ଯୋଗୀମାନେ ପରମାତ୍ମାଙ୍କୁ ପାଇଥାନ୍ତି, “ହଜିଲା ବଳଦ ଖୋଜିଲା ଠେଲ” ବୋଲି ବଡ଼ମାନେ ରଚିଟିଏ କହିବା ଭଳି ପରମାତ୍ମାଙ୍କୁ ବାହାରେ ଖୋଜିବା ଆବଶ୍ୟକ ନାହିଁ ସେ ଶରୀରର ଭିତରେ ହିଁ ମିଳିଯାଇଥା’ନ୍ତି ।

(୭) ଶ୍ଳୋକ, ୧୧ :

ଯଦକ୍ଷରଂ ବେଦବିଦୋ ବଦନ୍ତି ବିଶନ୍ତି ମଦ୍ୟତୟୋ ବୀତରାଗାଃ ।

ଯଦିଚ୍ଛନ୍ତୋ ବ୍ରହ୍ମଚର୍ଯ୍ୟଂ ଚରନ୍ତି ତତ୍ତତେ ପଦଂ ସଂଗ୍ରହେଣ ପ୍ରବକ୍ଷ୍ୟେ ॥

(ପରମାତ୍ମା)

ଭାବାର୍ଥ : ବେଦଜ୍ଞମାନେ ଯାହାକୁ ଅବିନାଶୀ କହନ୍ତି, ଗୁଣ ବର୍ଜନ କରିଥିବା ବ୍ୟକ୍ତିର ଯାହା ଲକ୍ଷ୍ୟସ୍ଥଳ, ବ୍ରହ୍ମଚର୍ଯ୍ୟ ଦ୍ଵାରା ଯାହାକୁ ପାଇହୁଏ, ସେହି ପଦ ବାବଦରେ କହୁଛି ।

ବିବରଣୀ : ବେଦ ଜାଣିଥିବା ବେଦଜ୍ଞ କହିଲେ କେଉଁ ବଡ଼ବଡ଼ ଗୁରୁ ପଢ଼ିଥିବା ବ୍ୟକ୍ତି ବୋଲି ବୁଝନ୍ତୁ ନାହିଁ । ‘ତ୍ରେଗୁଣ୍ୟ ବିଷୟା ବେଦା’ ନାମକ ଭଗବାନଙ୍କ ବାକ୍ୟ ଅନୁସାରେ ଗୁଣରାଜି ଦ୍ଵାରା ହେଉଥିବା ସମସ୍ତ ପ୍ରକାରର କାର୍ଯ୍ୟକଳାପକୁ ଜାଣିଥିବା ବଡ଼ମାନେ (ଜ୍ଞାନୀମାନେ), ଅର୍ଥାତ୍ ସମ୍ପୂର୍ଣ୍ଣ ଜ୍ଞାନୀମାନେ ଯାହାକୁ ଅବିନାଶୀ କହିଥାନ୍ତି ବା ପ୍ରଳୟରେ ମଧ୍ୟ ଯେଉଁ ନାଶରହିତ ସ୍ଥିତି ରହିଥାଏ, ଗୁଣଜୟୀମାନେ ପ୍ରାପ୍ତ ହେଉଥିବା ମରଣହୀନ ଯେଉଁ ସ୍ଥିତି ରହିଛି ତା’ ବାବଦରେ କହିବି ଏବଂ ବ୍ରହ୍ମଚର୍ଯ୍ୟ ଦ୍ଵାରା ଯାହା ମିଳିଥାଏ ତାହା ମଧ୍ୟ କହିବି ବୋଲି କହୁଛନ୍ତି । ଏଠାରେ ବ୍ରହ୍ମଚର୍ଯ୍ୟ କହିଲେ ବିବାହ ନକରି ରହିବା ? ସଂସାର ଛାଡ଼ିଦେବା ? ନା ସ୍ତ୍ରୀ ସଙ୍ଗମରୁ ଦୂରରେ ରହିବା ? ବୋଲି ସନ୍ଦେହଗୁଡ଼ିଏ

ଆସିଥାଏ, ଏସବୁ ନୁହେଁ! ବ୍ରହ୍ମଚର୍ଯ୍ୟ କହିଲେ, ଯିଏ ବ୍ରହ୍ମର ଆଚରଣ କରିଥାଏ ତାକୁ ବ୍ରହ୍ମଚରୀ କହନ୍ତି ବୋଲି ଅର୍ଥ ଅଛି । ବ୍ରହ୍ମ କହିଲେ ବଡ଼ ବା ଅଧିପତି କିମ୍ବା ପରମାତ୍ମା ବୋଲି ଜାଣିବା ଉଚିତ୍ । ପରମାତ୍ମାଙ୍କର ଆଚରଣ ଅଛି ? ବୋଲି ପ୍ରଶ୍ନକଲେ ହଁ ଅଛି ବୋଲି କହିପାରିବା, ସେ ଭଗବାନ ହୋଇ ଆସିବାବେଳେ ଯାହା କରିଛନ୍ତି ତାହା ବ୍ରହ୍ମ ଆଚରଣ, ବ୍ରହ୍ମଚର୍ଯ୍ୟ । ପରମାତ୍ମା ସାକାର ଭାବରେ କର୍ମଯୋଗ ଆଚରଣ କରି ଦର୍ଶାଇଛନ୍ତି, ଆମକୁ ଆଚରଣ କରିବାକୁ ମଧ୍ୟ କହିଛନ୍ତି । ମୁଁ ମାର୍ଗଦର୍ଶକତା କରୁଛି, ମୋ ଭଳି ଆଚରଣ କର ବୋଲି କହିଛନ୍ତି, ସେହିଭଳି ଯିଏ ଆଚରଣ କରିଥାଏ ସେ ବ୍ରହ୍ମଚରୀ । ତେଣୁ ଅବିବାହିତ ବ୍ରହ୍ମଚରୀ ନୁହେଁ, କର୍ମଯୋଗୀ ହିଁ ବ୍ରହ୍ମଚରୀ ! ବ୍ରହ୍ମଚରୀମାନେ ଯେଉଁ ଲକ୍ଷ୍ୟକୁ ପାଇଥାନ୍ତି ସେ ବାବଦରେ ତଳ ଶ୍ଳୋକରେ କହିଛନ୍ତି ।

(୭) ଶ୍ଳୋକ, ୧୨ : ସର୍ବଦ୍ୱାରାଣି ସଂଯମ୍ୟ ମନୋ ହୃଦି ନିରୁଧ ଚ ।

ମୂର୍ଖ୍ୟାଧ୍ୟାୟାଂମ୍ଭଃ ପ୍ରାଣମାସ୍ଥିତୋ ଯୋଗଧାରଣାମ୍ ॥

(ଜୀବାତ୍ମା,ଆତ୍ମା,ପରମାତ୍ମା)

(୭) ଶ୍ଳୋକ, ୧୩ : ଓମିତ୍ୟକାକ୍ଷରଂ ବ୍ରହ୍ମ ବ୍ୟାହରନ୍ମାନନୁସ୍ମରନ୍ ।

ଯଃ ପ୍ରୟାତି ତ୍ୟଜନ୍ଦେହଂ ସ ଯାତି ପରମାଂ ଗତିମ୍ ॥

(ଜୀବାତ୍ମା,ଆତ୍ମା,ପରମାତ୍ମା)

ଭାବାର୍ଥ : ସର୍ବଦ୍ୱାରକୁ ଆୟତ୍ତ କରି, ମନକୁ ହୃଦି ସ୍ଥାନରେ ରଖି, ପ୍ରାଣ ବାୟୁକୁ ଉର୍ଦ୍ଧ୍ୱମୁଖ ଭାବରେ ସ୍ଥିରକରି, ସ୍ଥିରଯୋଗ ପ୍ରାପ୍ତହୋଇ ଓଁ ନାମକ ଅକ୍ଷରକୁ ସ୍ମରଣ କରୁଥାଇ, ଯିଏ ଶରୀରକୁ ଛାଡ଼ିଥାଏ ସେ ମୋତେ ପାଇଥାଏ ।

ବିବରଣୀ : ଶରୀରରେ ବିଷୟଗୁଡ଼ିକର ପ୍ରବେଶ ଦ୍ୱାର ପାଞ୍ଚଗୋଟି ରହିଥାଏ । ପାଞ୍ଚ ଜ୍ଞାନେନ୍ଦ୍ରିୟ ଦ୍ୱାରା ବିଷୟଗୁଡ଼ିକ ଭିତରେ ପ୍ରବେଶ କରିଥାନ୍ତି । ଯୋଗୀ ଏହି ପାଞ୍ଚ ବିଷୟକୁ ମନ ଦ୍ୱାରା ଆୟତ୍ତ କରିଥାଏ ଅର୍ଥାତ୍ କୌଣସି ବିଷୟ ଭିତରକୁ ଛାଡ଼ିନଥାଏ । ଏହି ସ୍ଥିତିରେ ତାର ମନକୁ ହୃଦିସ୍ଥାନର ମଧ୍ୟଭାଗରେ ସ୍ଥିର କରିଥାଏ । ହୃଦି ବା ହୃଦୟ କହିଲେ ହୃଦିଷ୍ଠ (ହାର୍ଟ) ବୋଲି ପ୍ରାୟ ସମସ୍ତେ

ଭାବିଥାନ୍ତି । ବାସ୍ତବରେ ହୃଦି ବା ହୃଦୟ ହୃଦିଷ୍ଠ ନୁହେଁ । ବ୍ରହ୍ମନାଡ଼ୀରେ ଥିବା ସାତଗୋଟି କେନ୍ଦ୍ର ଭିତରୁ ଶେଷରେ (ଶୀର୍ଷରେ) ଥିବା ବଡ଼ ନାଡ଼ୀକେନ୍ଦ୍ରକୁ ହୃଦି ବା ହୃଦୟ କୁହାଯାଏ । ଏହି ସପ୍ତମ କେନ୍ଦ୍ର ମୁଣ୍ଡର ମଧ୍ୟଭାଗରେ ରହିଛି ଅର୍ଥାତ୍ ମୁଣ୍ଡରେ ଥିବା ମସ୍ତିଷ୍କକୁ ହୃଦି ବା ହୃଦୟ କହି ପାରିବା । ହୃଦି ମଧ୍ୟ ଭାଗରେ ମନକୁ ସ୍ଥିର କରିବା ଅର୍ଥାତ୍ ଭ୍ରମାଧି ସ୍ଥାନରୁ ସମତଳରେ ଥିବା ମସ୍ତିଷ୍କର ଗ୍ରନ୍ଥିରାଜ ବା ପିତ୍ୟୁଗାରି ଗ୍ରନ୍ଥିରେ ମନକୁ ଲଗ୍ନ କରିବା । ଏହା ଦ୍ଵାରା ନାସାରନ୍ଦ୍ରରେ ଚଳୁଥିବା ଶ୍ଵାସ ଉପରକୁ ଆସି ଆଉ ତଳକୁ ନଯାଇ ସ୍ଥିର ହୋଇଯାଇଥାଏ । ଏହିଭଳି ସ୍ଥିରଯୋଗ ପ୍ରାପ୍ତ ହୋଇ ଯୋଗୀ ଓଁ ନାମକ ଅକ୍ଷରକୁ ପରମାତ୍ମା ଭାବି ଧ୍ୟାନ କରିଥାଏ । ଏଠାରେ ଓଁ ନାମକ ଅକ୍ଷର ବାବଦରେ ଚିକିତ୍ସା ଜାଣିବାକୁ ପଡ଼ିବ ।

ଆମ ନାସାରନ୍ଦ୍ରରେ ଶ୍ଵାସ ଉପରୁ ତଳକୁ, ତଳୁ ଉପରକୁ ଯିବା ଆସିବା କରୁଥାଏ । ବାହାରେ ଦୁଇ ରନ୍ଦ୍ରରେ ପ୍ରବେଶ କରୁଥିବା ଶ୍ଵାସର ଏକ ଶବ୍ଦ ଏବଂ ଭିତରୁ ଏକ ରନ୍ଦ୍ରଦ୍ଵାରା ଆସି ଦୁଇଭାଗରେ ବିଭାଜିତ ହୋଇ ବାହାରକୁ ଆସୁଥିବା ଶ୍ଵାସର ଆଉଏକ ପ୍ରକାର ଶବ୍ଦ ଥାଏ । ଭିତରକୁ ଯାଉଥିବା ଶ୍ଵାସରୁ ‘ସୋ’ ଶବ୍ଦ, ଭିତରୁ ବାହାରକୁ ଯାଉଥିବା ଶ୍ଵାସରୁ (ପ୍ରଶ୍ଵାସରୁ) ‘ହ’ ନାମକ ଶବ୍ଦ ବାହାରିଥାଏ । ‘ସୋ’ ଶବ୍ଦର ଶେଷରେ ‘ଓ’ ଏବଂ ‘ହ’ ଶବ୍ଦର ଶେଷରେ ‘ମ୍’ ଉଚ୍ଚରିତ ହୁଏ । ଅର୍ଥାତ୍ ‘ସୋହ’ ଶବ୍ଦରେ ଲୁଚିଥିବା ‘ଓଁ’(ଓମ୍) ଶବ୍ଦ ବାହାରିଥାଏ । ଗୋଟିଏ ଥର ଶ୍ଵାସ ଭିତରୁ ଯାଇ ବାହାରକୁ ଆସିଲେ ଓଁ(ଓମ୍) ଶବ୍ଦ ସୃଷ୍ଟି ହୋଇଥାଏ । ଏହା ପ୍ରତ୍ୟେକଙ୍କର ଶ୍ଵାସରେ ଲୁଚି ରହିଛି । ‘ଓଁ’ ଶବ୍ଦ ଜନ୍ମ ହେବାର କାରଣ ହେଉଛି ଶ୍ଵାସ । ଶ୍ଵାସ ଚଳିବା ପାଇଁ ଆଧାର ହେଉଛି ଫୁସ୍‌ଫୁସ୍ ଏବଂ ଫୁସ୍‌ଫୁସ୍ ସ୍ଵଦିତ ହେବାର ଆଧାର ହେଉଛି କେତେଗୋଟି ନାଡ଼ୀ । ସେହି ନାଡ଼ୀଗୁଡ଼ିକର ଚୈତନ୍ୟ କେଉଁଠାରୁ ଆସିଲା ବୋଲି ପ୍ରଶ୍ନକଲେ ଶେଷରେ ତାହା ବ୍ରହ୍ମନାଡ଼ୀର ହୃଦିସ୍ଥାନରୁ ଆସୁଛି ବୋଲି ଜଣାଯାଇଥାଏ, ସେହି ହୃଦିସ୍ଥାନ ହେଉଛି ଆତ୍ମା । ଶେଷରେ ଦେଖିଲେ ନାଶାରନ୍ଦ୍ରରେ ଜନ୍ମ ହେଉଥିବା ଓଁ(ଓମ୍) ଶବ୍ଦର କାରଣ ହେଉଛି ଆତ୍ମା । ଆତ୍ମା ଅବିନାଶୀ । ତେଣୁ ତାକୁ ଅକ୍ଷର କହୁଛୁ । କ୍ଷର ହୋଇନଥିବା ଅକ୍ଷରଆତ୍ମା ବାହାରକୁ ଶ୍ଵାସ ଦ୍ଵାରା ଓଁ ଶବ୍ଦ ଭାବରେ

ଜଣାପଡ଼ିଥାଏ । ଭିତରର ଆତ୍ମା ବାହାରକୁ ‘ଓଁ’ ଭାବରେ ଜଣାପଡ଼ୁଥିବାରୁ ‘ଓଁ’ କୁ ଅବିନାଶୀ ବୋଲି କହିଛନ୍ତି । ସେହି ‘ଓଁ’ ନାମକ ଅକ୍ଷର (ଅବିନାଶୀ ଆତ୍ମା)କୁ ଧ୍ୟାନକର ବୋଲି କହିଛନ୍ତି । ଅର୍ଥାତ୍ ସେହି ‘ଓଁ’ ଅକ୍ଷରକୁ ମନରେ ଧ୍ୟାନକରି ଯୋଗ ଆଚରଣ କରୁଥାଇ, ଯିଏ ଶରୀର ଛାଡ଼ିଥାଏ ସେ ପରମାତ୍ମାକୁ ପାଇଥାଏ । ଶେଷରେ ଶରୀର ଛାଡ଼ିବାବେଳେ ମନ, ବୁଦ୍ଧି ସହିତ ଜୀବ ମିଶି, ଜୀବର ସ୍ଥିତି ବଦଳି ଆତ୍ମାରେ ମିଶିଯାଇଥାଏ । ଏତିକିବେଳେ ଜୀବାତ୍ମାକୁ ନିଜଠାରେ ମିଶାଇଥିବା ଆତ୍ମା ନିଜର ସ୍ଥିତି ହରାଇ ପରମାତ୍ମାରେ ମିଶିଯାଏ, ଜୀବ ମୁକ୍ତ ହୋଇ ସର୍ବବ୍ୟାପୀ ହୋଇଯାଏ ।

(୭) ଶ୍ଳୋକ, ୧୪ : ଅନନ୍ୟଚେତାଃ ସତତଂ ଯୋ ମାଂ ସ୍ମରତି ନିତ୍ୟସଃ ।
ତସ୍ୟାହଂ ସୁଲଭଃ ପାର୍ଥ! ନିତ୍ୟମୁକ୍ତସ୍ୟ ଯୋଗିନଃ ॥
(ପରମାତ୍ମା)

ଭାବାର୍ଥ : ମନରେ ଅନ୍ୟ ଚିନ୍ତା ନଥାଣି ଯିଏ ସର୍ବଦା ମୋତେ ସ୍ମରଣକରେ ମୁଁ ତାପାଇଁ ସହଜ ହୋଇଥାଏ, ସେ ମୋ’ ସହିତ ନିତ୍ୟମୁକ୍ତ ହୋଇ ଯୋଗୀ ବୋଲାଉଥାଏ ।

(୭) ଶ୍ଳୋକ, ୧୫ : ମାମୁପେତ୍ୟ ପୁନର୍ଜନ୍ମ ଦୁଃଖାଳୟମଶୀଶ୍ୱତମ୍ ।
ନାଏପୁବନ୍ତି ମହାତ୍ମାନଃ ସଂସିଦ୍ଧି ପରମାଂ ଗତାଃ ॥
(ପରମାତ୍ମା)

ଭାବାର୍ଥ : ଶ୍ରେଷ୍ଠ ସଂସିଦ୍ଧିପ୍ରାପ୍ତ ବ୍ୟକ୍ତିମାନେ ମୋତେ ପାଇବା ପରେ ଦୁଃଖାଳୟ ହୋଇଥିବା ଅଶୀଶ୍ୱତ ଜନ୍ମ ପାଇ ନଥାନ୍ତି ।

ବିବରଣୀ : ଯାହାର ମୋକ୍ଷହୁଏ ସେ ପରମାତ୍ମାରେ ଲୀନ ହୁଏ, ତାର ଆଉ ଜନ୍ମ ହୁଏ ନାହିଁ । କାରଣ! ଜନ୍ମହେବା ପାଇଁ କର୍ମ ଆବଶ୍ୟକ । ଯାହାର କର୍ମ ନଥାଏ ସେ ସିଦ୍ଧିଲାଭ କରିଥାଏ । ସିଦ୍ଧିଲାଭ ହେବା ପରେ ତାର ଆଉ କର୍ମ ନଥିବାରୁ କାରଣରୁ ଜନ୍ମହୁଏ ନାହିଁ, ସେ ସର୍ବ ବ୍ୟାପକ ହୋଇଯାଏ, ତାର ଶ୍ୱାସ ମରଣ ସମୟରେ ବାହାରକୁ ନଯାଇ ଶରୀର ଭିତରେ ରହିଯାଏ ସେତେବେଳେ

ଜୀବ ମଧ୍ୟ ବାହାରକୁ ନୟାଇ ଶରୀର ଭିତରେ ମିଶିଯାଉଥିବାରୁ ସେ ଆତ୍ମବଳ ଶରୀର ଧାରଣ କରି ନଥାଏ ବୋଲି ଜାଣିବା ଉଚିତ୍ ।

(୭) ଶ୍ଳୋକ, ୧୬ : ଆବ୍ରହ୍ମଭୂବନାଲ୍ଲୋକାଃ ପୁନରାବର୍ତ୍ତନୋଽର୍ଜୁନ ।

ମାଂ ମୁପେତ୍ୟ ତୁ କୌତେୟ ! ପୁନର୍ଜନ୍ମ ନ ବିଦ୍ୟତେ ॥

(ପରମାତ୍ମା)

ଭାବାର୍ଥ : ହେ ଅର୍ଜୁନ ! ବ୍ରହ୍ମଲୋକ ଇତ୍ୟାଦି ଲୋକଗୁଡ଼ିକ ପାଉଥିଲେ ମଧ୍ୟ ସେଥିରେ ପୁନର୍ଜନ୍ମ ରହିଥାଏ । କିନ୍ତୁ ମୋତେ ପାଉଥିବା ପାତ୍ରର ପୁନର୍ଜନ୍ମ ନଥାଏ ।

ବିବରଣୀ : ଲୋକଗୁଡ଼ିକ ଅନେକ ଥାଏ, ସେଗୁଡ଼ିକ ମଧ୍ୟରୁ ସ୍ଵର୍ଗଲୋକ, ନର୍କଲୋକ, ଅତଳଲୋକ, ବିତଳଲୋକ, ସୁତଳଲୋକ, ରସାତଳ ଲୋକ, ପାତାଳଲୋକ ଏଭଳି ନାନା ପ୍ରକାରର ଲୋକ ଥାଏ ବୋଲି ଶୁଣିଛୁ, ଏସବୁ ଭାବନାର ଗୀତ ବୋଲି କହିପାରିବା, ଯଦି ଥାଏ ସେଗୁଡ଼ିକ ମାତ୍ର ତିନିଗୋଟି । ବାସ୍ତବରେ ଉର୍ଦ୍ଧ୍ଵ, ମଧ୍ୟ, ଅର୍ଦ୍ଧ୍ଵ ନାମରେ ଲୋକଗୁଡ଼ିକ ତିନି ଭାଗରେ ବିଭକ୍ତ, ତାହାହିଁ ସାତ୍ତ୍ଵିକଲୋକ, ରାଜସଲୋକ, ତାମସଲୋକ । ଏହି ଲୋକଗୁଡ଼ିକ ଆଉ କେଉଁଠି ନଥାଏ, ଜୀବ ଦେହର ମୁଣ୍ଡରେ ଥାଏ । ଉପର ଶ୍ଳୋକରେ **ଭୂବଲ୍ଲୋକାଃ** କୁହାଯାଇଛି, ତାହାହିଁ ଏହି ପ୍ରପଞ୍ଚରେ ଥିବା ଲୋକଗୁଡ଼ିକ ବୋଲି ଜଣାଯାଏ । ଭୂପୃଷ୍ଠରେ ଥିବା ସବୁଠାରୁ ବଡ଼ ଲୋକ ହେଉଛି ସାତ୍ତ୍ଵିକଲୋକ, ବଡ଼ ହୋଇଥିବାରୁ ତାକୁ ବ୍ରହ୍ମଲୋକ କହନ୍ତି । ଭୂପୃଷ୍ଠରେ ବ୍ରହ୍ମଲୋକ ଇତ୍ୟାଦି ଲୋକଗୁଡ଼ିକ ପାଇଲେ ମଧ୍ୟ ସେଠାରେ ଜନ୍ମ ଥାଏ, ଅର୍ଥାତ୍ ଜୀବ କୌଣସି ଗୁଣଭାଗରେ ପ୍ରବେଶ କଲେ ମଧ୍ୟ ଜନ୍ମ ନିଶ୍ଚୟ ରହିଥାଏ ବୋଲି ଭଗବାନ ଜଣାଇଦେଇଛନ୍ତି । ଏହି ଲୋକଗୁଡ଼ିକୁ (ତ୍ରିଲୋକକୁ) ଛାଡ଼ି ସେଗୁଡ଼ିକ ଭିତରେ ଥିବା ଲୋକରେ (ଆଲୋକରେ) ପ୍ରବେଶ କରିଥିବା ବ୍ୟକ୍ତି ମୋ ଭଳି ହୋଇଯାଇଥାଏ ବୋଲି ଭଗବାନ ତାଙ୍କ ମୁଣ୍ଡରେ ମୟୂରଚନ୍ଦ୍ରିକା ଧାରଣ କରି ଦର୍ଶାଇଛନ୍ତି । ସବୁଲୋକ ଛାଡ଼ି ଆଲୋକରେ ପ୍ରବେଶ କରିଥିବା ମଣିଷର ପୁନର୍ଜନ୍ମ ନଥାଏ । କୌଣସି ଲୋକ ହୋଇନଥିବା ଆଲୋକ ଆମ ଶରୀରରେ

ଥାଏ । ମୟୂର ଚନ୍ଦ୍ରିକାରେ ଦର୍ଶାଯାଇଥିବା ସ୍ଥଳହିଁ ଆଲୋକ ସ୍ଥଳ, ତାହା ହିଁ ପରମାତ୍ମା ସ୍ଥାନ, ତାହାକୁ ମୋକ୍ଷ କୁହାଯାଏ ବୋଲି ଜାଣିବା ଉଚିତ୍ ।

(୭) ଶ୍ଳୋକ, ୧୭: ସହସ୍ରଯୁଗପର୍ଯ୍ୟନ୍ତମହର୍ଯଦ୍ ବ୍ରହ୍ମଣୋ ବିଦୁଃ ।

ରାତ୍ରିଂ ଯୁଗ ସହସ୍ରାତ୍ତାଂ ତେଃହୋରାତ୍ରବିଦୋ ଜନାଃ ॥

(ପରମାତ୍ମା)

ଭାବାର୍ଥ : ପରମାତ୍ମାଙ୍କର ଏକହଜାର ଯୁଗରେ ଗୋଟିଏ ଦିନ, ଏକହଜାର ଯୁଗରେ ଗୋଟିଏ ରାତ୍ରି ହୋଇଥାଏ ବୋଲି ଯେଉଁମାନେ ଜାଣିଥାନ୍ତି ସେମାନେ ଦିନରାତ୍ରିକୁ ଜାଣିପାରୁଥାନ୍ତି ।

ବିବରଣୀ : କାଳ, କର୍ମ, ଗୁଣଚକ୍ର ଗୁଡ଼ିକ ଗୋଟିଏ ଅକ୍ଷ (ଅକ୍ଷ)ରେ ଖଞ୍ଜା ଯାଇଛି । ତଳେ ଥିବା ଗୁଣଚକ୍ର ତିନି ଭାଗ ହୋଇ ରହିଛି । ତାଉପରେ କର୍ମଚକ୍ର ୧ ୨ ଭାଗର ହୋଇ ରହିଛି । କର୍ମଚକ୍ର ଉପରେ କାଳଚକ୍ର ମଧ୍ୟ ୧ ୨ ଗୋଟି ଭାଗରେ ବିଭକ୍ତ ହୋଇ ରହିଛି । ଏହି ତିନି ଚକ୍ରର ଉପରେ ଦୁଇ ଭାଗ ହୋଇ ଅନ୍ୟ ଏକ ଚକ୍ର ରହିଛି, ତାହାକୁ ବ୍ରହ୍ମଚକ୍ର କହନ୍ତି । ଏହି ଚକ୍ର ଥରେ ଘୂରିବା ପାଇଁ ଦୁଇହଜାର ଯୁଗ ଲାଗିଥାଏ । ଏହି ଚକ୍ରରେ ଯେଉଁ ଦୁଇଭାଗ ରହିଛି ସେଥିରୁ ଅଧେଭାଗ ରାତି ଆଉ ଅଧେଭାଗ ଦିନ ଭାବରେ ରହିଛି ।

ସପ୍ତାହର ସାତଦିନକୁ ବିଭିନ୍ନ ନାମରେ ନାମିତ କରାଯାଇଥିବା ଭଳି, ଯୁଗଗୁଡ଼ିକୁ ଋଷିଭାଗରେ ବିଭକ୍ତ କରାଯାଇଛି । ୧) କଳି ଯୁଗ ୨) ଦ୍ଵାପର ଯୁଗ ୩) ତ୍ରେତା ଯୁଗ ୪) କୃତ୍ ଯୁଗ ବା ସତ୍ୟ ଯୁଗ । ଏହି ଋଷିଯୁଗ ବାରଗୁଡ଼ିକ ବଦଳୁଥିବା ଭଳି ବଦଳି ସତ୍ୟ ଯୁଗରୁ ଆରମ୍ଭ ହୋଇ କଳି ଯୁଗରେ ସମାପ୍ତ ହୋଇଥାଏ । ଋଷିଯୁଗ ୨ ୫୦ଥର ଘୂରିଲେ ପରମାତ୍ମାଙ୍କର ଦିନଟିଏ ହୁଏ, ସେହିଭଳି ୨ ୫୦ଥର ଘୂରିଲେ ଏକ ରାତି ହୁଏ । ପରମାତ୍ମାଙ୍କ ରାତିଦିନକୁ ଜାଣିଥିବା ପାତ୍ର ଆମେ ଅନୁଭବ କରୁଥିବା ଦିନରାତ୍ରିକୁ ବୁଝାଇ କହିପାରନ୍ତି । (୧) କଳିଯୁଗ ୪,୩୨,୦୦୦ବର୍ଷ (୨) ଦ୍ଵାପର ଯୁଗ ୮,୬୪,୦୦୦ବର୍ଷ (୩) ତ୍ରେତାଯୁଗ ୧୨,୯୬,୦୦୦ବର୍ଷ (୪) କୃତ୍ ଯୁଗ ୧୭,୨୮,୦୦୦ବର୍ଷ । ଏହିଭଳି ଋଷି ଯୁଗର କାଳକୁ ମିଶାଇଲେ

ମୋଟ ୪୩,୨୦,୦୦୦ବର୍ଷ ହୋଇଥାଏ । ଏହି ଋରି ଯୁଗ ୨୫୦୧୨ର ବିତିଲେ ୧୦୮କୋଟି ବର୍ଷ ହୋଇଥାଏ ଅର୍ଥାତ୍ ବ୍ରହ୍ମଦିନ ୧୦୮କୋଟି ବର୍ଷ ହୋଇଥାଏ, ସେହି ହିସାବରେ ପ୍ରପଞ୍ଚର ଆୟୁଷ ୧୦୮କୋଟି ବର୍ଷ ବୋଲି ଜାଣିବା ଉଚିତ୍ ।

ଏହି ପୃଥିବୀ ହେଉ, ଆକାଶ ହେଉ, ଭୂସାମ୍ରାଜ୍ୟ ହେଉ, କୌଣସି ମତ ହେଉ, ଆମେ ସମସ୍ତେ ରହିବା ଏହି ୧୦୮କୋଟି ବର୍ଷ ଭିତରେ । ତୁ ଅଭିନୟ କରୁଥିବା ରଙ୍ଗମଞ୍ଚର ପରଦା ମଧ୍ୟ ଏହି ୧୦୮କୋଟି ବର୍ଷରେ ପଡ଼ିବ । ଜୀବାତ୍ମାର ମରଣ ଆଉ ଜନ୍ମ ମଧ୍ୟ ହୋଇଥାଏ ଏହି ୧୦୮କୋଟି ବର୍ଷ ଭିତରେ । ଏହା ପରମାତ୍ମା ଜୀବ ପଛରେ ପଠାଇଥିବା ଆୟୁକାଳ । ଏହା ଆମ ଆୟୁଷର ଧର୍ମ । ଏହା ଜାଣିବା ପାଇଁ, ୧୦୮ସଂଖ୍ୟା କ’ଣ ତାହା ବିଚାର କରିପାରିବା ପାଇଁ, ଜାଣିଥିବା ଲୋକେ ତାହାକୁ ଭୁଲି ନଯିବା ପାଇଁ, ପ୍ରତ୍ୟେକ ଆରାଧନାରେ, ନାମଜପରେ, ମନ୍ତ୍ରଜପରେ, ଦାନଦକ୍ଷିଣାରେ ୧୦୮ସଂଖ୍ୟାକୁ ଦୃଷ୍ଟିଦେବା ଉଚିତ୍ ବୋଲି ଜ୍ଞାନୀମାନେ ସମାଜରେ ଅଭ୍ୟାସ କରାଇଥିଲେ ।



ବ୍ରହ୍ମ, କାଳ, କର୍ମ, ଗୁଣଚକ୍ର ଚିତ୍ର

ବ୍ରହ୍ମଚକ୍ରରେ ପ୍ରପଞ୍ଚ ଆୟୁଷ, କାଳଚକ୍ରରେ ଜୀବର ଜୀବନ ବଞ୍ଚିବା କାଳ, କର୍ମଚକ୍ରରେ ଜୀବର କର୍ମବିଧି, ଗୁଣଚକ୍ରରେ ତାର କାର୍ଯ୍ୟାବଳୀ ଏଭଳି ସବୁକିଛିକୁ ଜାଣିପାରିବା ବିଧି ନିର୍ଣ୍ଣୟହୋଇ ରହିଥିବା ବ୍ରହ୍ମ, କାଳ, କର୍ମ, ଗୁଣଚକ୍ର ଜୀବ ମୁଣ୍ଡରେ ଅଦୃଶ୍ୟଭାବେ ଥାଏ, ପୂର୍ବ ଚିତ୍ରରେ ଦେଖନ୍ତୁ ।

୧୦୮ ସଂଖ୍ୟା ସହିତ ଆମର ନିକଟ ସମ୍ପର୍କ ରହିଛି । ତାହା କିପରି ନା ! ଆମ ଶରୀରରେ ଆଶା, କ୍ରୋଧ, ଲୋଭ, ମୋହ, ଗର୍ବ, ଘୃଣାଦି ଛଅ ଗୋଟି ଖରାପ ଗୁଣ ରହିଛନ୍ତି । ତା'ର ବ୍ୟତିରେକ ଭାବରେ ଛଅଗୋଟି ଭଲଗୁଣ ମଧ୍ୟ ରହିଛନ୍ତି । ମାତ୍ସର୍ଯ୍ୟ ଗୁଣର ବ୍ୟତିରେକ ଗୁଣ ପ୍ରେମଗୁଣ ହୋଇଥିବା ଭଳି ଛଅଗୋଟି ଗୁଣର ବିପରୀତ ଗୁଣ ଆମ ଶରୀରରେ ରହିଥାନ୍ତି । ଗୁଣଗୁଡ଼ିକ ଶରୀରରେ ରହିବା ଦ୍ଵାରା ଏଗୁଡ଼ିକ ଉପରେ କର୍ମ, କର୍ମ ଉପରେ ଗ୍ରହମାନଙ୍କର ଅଧିକାର ରହିଥାଏ । ସେଥିଲାଗି ନବଗ୍ରହଙ୍କୁ ଅନୁସରଣ କରି କର୍ମ, କର୍ମକୁ ଅନୁସରଣ କରି ଗୁଣଗୁଡ଼ିକ ସ୍ଵଦିତ ହୋଇଥାନ୍ତି । ଆଦିତ୍ୟାଦି ନବଗ୍ରହ ଏବଂ ଗୁଣଗୁଡ଼ିକ ମଧ୍ୟ ନଅ ପ୍ରକାରର ବିଭାଜିତ ହୋଇ ରହିଛନ୍ତି । ଆଶାଗୁଣ ୯ ପ୍ରକାରର ହୋଇଥିବା ବେଳେ, ସେହିଭଳି ଅନ୍ୟ ଗୁଣଗୁଡ଼ିକ ମଧ୍ୟ ୯ ପ୍ରକାରର ହୋଇ ରହିଛନ୍ତି । ସେଥିଲାଗି ଆମଠାରେ ଆସୁଥିବା କ୍ରୋଧ ଭିତରେ ବଡ଼ଧରଣର କ୍ରୋଧ, ଛୋଟ ଧରଣର କ୍ରୋଧ ହୋଇ ବେଳେବେଳେ ଦେଖା ଦେଇଥାଏ । ସେହିଭଳି ବଡ଼ଆଶା, ଛୋଟଆଶା ମଧ୍ୟ ରହିଥାଏ । ଏହିଭଳି ଆମ ଶରୀରର ଛଅଗୋଟି ଖରାପଗୁଣ ପ୍ରତ୍ୟେକ ୯ ଭାଗରେ ରହିଥିବା ବେଳେ, ଛଅଗୋଟି ଭଲଗୁଣ ମଧ୍ୟ ପ୍ରତ୍ୟେକ ନଅ ନଅ ଭାଗହୋଇ ରହିଛନ୍ତି । ଗୋଟିଏ ବର୍ଗର ହୋଇଥିବା ଛଅଗୋଟି ଗୁଣର ଭିନ୍ନ ଭିନ୍ନ ସ୍ଥାନକୁ ନେଇ ହିସାବ କଲେ ୬ର ୯ ଗୁଣ = ୫୪ ହୋଇଥାଏ । ସେହିଭଳି ଆଉଏକ ବର୍ଗର ଗୁଣଗୁଡ଼ିକୁ ଦେଖିଲେ ୬ ର ୯ ଗୁଣ = ୫୪ ହୋଇଥାଏ । ଏହିଭଳି ଗୋଟିଏ ଗୁଣଭାଗର ମୋଟ ଗୁଣସଂଖ୍ୟା ୧୦୮ ବୋଲି ଜଣାଯାଉଛି ।

ପ୍ରପଞ୍ଚର ଆୟୁଷ ୧୦୮ କୋଟି ବର୍ଷକୁ ଅନୁସରଣ କରି ମାନବର ଜୀବନକୁ ବିତାଉଥିବା ଗୁଣଗୁଡ଼ିକର ସଂଖ୍ୟା ମଧ୍ୟ ୧୦୮ଗୋଟି ରହିବା ଭଳି ପରମାତ୍ମା ସମାନ ଭାବରେ ରଖିଛନ୍ତି । ଗଣିତରେ ଅତି ବଡ଼ସଂଖ୍ୟା

ହେଉଛି କୋଟିଏ (ଏକ କୋଟି) । ଗଣିତର ୧୦୮କୋଟି ମନେରହିବା ଭଳି ୧୦୮ଗୋଟି ଆଲୋଚନା ବିକାର ଆମ ଶରୀରରେ ରଖୁଛନ୍ତି । ଏହି ବିକାର ଗୁଣିତ ହେବା ଦ୍ଵାରା ଆସିଛି । ସେଥିଲାଗି ନିକଟ ସଂପର୍କୀୟ ହୋଇଥିବା ଗୁଣିତ ଶବ୍ଦରୁ ଗୁଣ ଉଦ୍ଭବ ହୋଇଛି ବୋଲି ଜାଣିପାରିବା ଭଳି ସେଗୁଡ଼ିକୁ ଗୁଣ କହିଛନ୍ତି । ଏହିଭଳି ଶରୀରରେ ଥିବା ବିଷରର ନାମ ଗୁଣ ହୋଇଛି । ବଡ଼ମାନେ ସବୁଦିଗରୁ ବିଷରକରି ଏକ ସ୍ଵତନ୍ତ୍ର ନାମଦେଇ ତା ପାଇଁ ଏହି ୧୦୮ନାମକ ସ୍ଵତନ୍ତ୍ର ସଂଖ୍ୟା ରଖୁଛନ୍ତି । ୧୦୮କୋଟି ବର୍ଷ ୧୦୮ଗୋଟି ଗୁଣ ସହିତ ଜୀବନ ବିତାଇବାକୁ ହୁଏ । ଏହା ମନେ ରହିବାପାଇଁ ଆମେ ଜପକରୁଥିବା ଜପମାଳାରେ ୧୦୮ଗୋଟି ଜପମାଳା ରହିଥାଏ; ତଥାପି ଆମ ବଡ଼ମାନେ ଜଣାଇଥିବା ଏହି ବିଧି କାଳଗର୍ଭରେ କିଛି ଲୁଚିଗଲାଣି । ଜୀବ ପକ୍ଷରେ ପଠାଇଥିବା ଆୟୁର ଧର୍ମ ଆଜି ଅଧର୍ମ ଭାବରେ ବଦଳିଯାଇଛି । ଆଜି ଜପମାଳାର ୧୦୮ସଂଖ୍ୟା ରହିଥିଲେ ମଧ୍ୟ, ତାର ଅର୍ଥ ସମ୍ପୂର୍ଣ୍ଣ ଅଜଣା ରହିଗଲାଣି । ଦାନ ଦକ୍ଷିଣାରେ, ଉପହାରରେ ଆଜି ୧୦୮ ବଦଳରେ ୧୦୧, ୧୧୬ କିମ୍ବା ଯାହା ଇଚ୍ଛା ଯିଏ ଯେଉଁ ସଂଖ୍ୟାକୁ ବ୍ୟବହାର କଲେଣି । ଦୈବଧର୍ମର ଏକ ମୁଖ୍ୟଧର୍ମ ହୋଇଥିବା ଆୟୁଧର୍ମ ଏହିଭଳି ଅଧର୍ମର ନିକଟ ହୋଇଗଲାଣି । ଏହି ୧୦୮ କୋଟି ବର୍ଷ ଜଗତ ଥିବା କାଳର ଦିନ, ନଥିବା ନିରାମୟ କାଳର ରାତି ନାମରେ କାହିଁକି ନାମିତ କରିଛନ୍ତି, ତାର ଅନ୍ତରାଧି ଦେଖିବା ।

(୭) ଶ୍ଳୋକ, ୧୮ : ଅବ୍ୟକ୍ତାଦ୍ୟକ୍ତୟଃ ସର୍ବାଃ ପ୍ରଭବନ୍ତ୍ୟହରାଗମେ ।

ରାତ୍ର୍ୟାଗମେ ପ୍ରଳାୟନ୍ତେ ତତ୍ତ୍ରେବାବ୍ୟକ୍ତସଂଜ୍ଞକେ ॥

(ପରମାତ୍ମା, ଜୀବାତ୍ମା)

ଭାବାର୍ଥ : ବ୍ରହ୍ମଦିବସ ଜଗତ ଭାବରେ ବଦଳୁଥାଇ ଦେଖାଯାଉଥିବା ସର୍ବସ୍ଵ ଅଦୃଶ୍ୟରୁ ଜନ୍ମହୋଇଛି, ସେହିଭଳି ବ୍ରହ୍ମରାତ୍ରିରେ ସାରା ଜଗତ ପ୍ରଳୟ ହୋଇ ଦୃଶ୍ୟମାନ ସର୍ବସ୍ଵ ଅଦୃଶ୍ୟ ହୋଇଯାଉଛି ।

ବିବରଣୀ : କାଳତଳ ଉପରେ ଘୁରୁଥିବା ବ୍ରହ୍ମଚକ୍ରରେ ଅର୍ଦ୍ଧେକ ଦିନ ହେବାକୁ ଆରମ୍ଭ କଲାବେଳେ ସାରା ଜଗତ ସୃଷ୍ଟିହୋଇ ଦେଖାଯାଉଛି । ସେତେବେଳ

ପର୍ଯ୍ୟନ୍ତ ଅବ୍ୟକ୍ତ ଭାବରେ ଦେଖାନଯାଇ ରହିଥିବା ଜଗତ ଦେଖାଯାଉଛି । ଦେଖାଯାଉ ନଥିବା ସବୁକିଛି କ୍ରମେପି ଦେଖାଯାଇ କିଛିକାଳ ପରେ ସମ୍ପୂର୍ଣ୍ଣ ଦୃଶ୍ୟଜଗତ ସୃଷ୍ଟିହେଉଛି । ଏହିଭଳି ସୃଷ୍ଟି ହୋଇଥିବା ବିଶ୍ୱ ଏକହଜାର ଯୁଗ କାଳରେ ଜୀବସତ୍ତାରେ ପୂର୍ଣ୍ଣ ହୋଇଯାଉଛି । ମୃତ୍ୟୁବରଣ କରି ଜନ୍ମହେଉଥିବା ଜୀବର ଇତିହାସ ଏକହଜାର ଯୁଗ ବିତିଯିବା ପରେ ପ୍ରଳୟ ସୃଷ୍ଟିହୋଇ ଶେଷରେ ବିଶ୍ୱର ସବୁକିଛି ଅଦୃଶ୍ୟ ହୋଇଯାଉଛି । ‘ପ୍ର’ ର ଅର୍ଥ ହେଉଛି ଜନ୍ମ, ପଞ୍ଚର ଅର୍ଥ ହେଉଛି ପାଞ୍ଚଗୋଟି । ତେଣୁ ପଞ୍ଚଭୂତରୁ ସୃଷ୍ଟି ହୋଇଥିବା ଜଗତକୁ ପ୍ରପଞ୍ଚ କହିଛନ୍ତି । ଯାହାସବୁ ଜନ୍ମ ହୋଇଛି ତାହା ବିନାଶ ହେବାକୁ ପ୍ରଳୟ କହିଛନ୍ତି । ପ୍ରଭବ ଏବଂ ପ୍ରଳୟ ରେ ପରମାତ୍ମାଙ୍କର ଦିନ ଏବଂ ରାତି ହୋଇଥାଏ ।

(୭) ଶ୍ଳୋକ, ୧୯ : ଭୂତଗ୍ରାମଃ ସ ଏବାୟଂ ଭୂତ୍ୱା ଭୂତ୍ୱା ପ୍ରଳୀୟତେ ।

ରାତ୍ର୍ୟାଗମେଽବଶଃ ପାର୍ଥ ! ପ୍ରଭବତ୍ୟହରାଗମେ ॥

(ଜୀବାତ୍ମା)

ଭାବାର୍ଥ : ସମସ୍ତ ଜୀବାରାଶି ବ୍ରହ୍ମଦିନରେ ଜନ୍ମହୋଇ ଶେଷରେ ରାତ୍ରି ହେଉହେଉ ପ୍ରଳୟରେ ବିନାଶ ବା ଅଦୃଶ୍ୟ ହୋଇ ପୁନର୍ବାର ଦିନ ଆସିବା ବେଳେ ସାଙ୍ଗେ ସାଙ୍ଗେ ଜନ୍ମ ହୁଅନ୍ତି ।

(୭) ଶ୍ଳୋକ, ୨୦ :

ପରସ୍ତସ୍ମାତ୍ତୁ ଭାବୋଽନେ୍ୟାଽବ୍ୟ ଛୋଽ ବ୍ୟକ୍ତାତ୍ ସନାତନଃ ।

ୟଃ ସ ସର୍ବେଷୁ ଭୂତେଷୁ ନସତ୍ୟସ୍ତୁ ନ ବିନଶ୍ୟତି ॥

(ପରମାତ୍ମା)

ଭାବାର୍ଥ : ଅବିନାଶୀ, ଅପରିବର୍ତ୍ତନୀୟ, ପ୍ରକୃତିଠାରୁ ଭିନ୍ନ, ଶ୍ରେଷ୍ଠ, ଜଗତ ବିନାଶ ହେଲେ ମଧ୍ୟ ବିନାଶ ହେଉନଥିବା ଅଗମ୍ୟ ସ୍ଥିତିଟିଏ ଦେଖା ନଯାଇ ରହିଛି ।

ବିବରଣୀ : ପ୍ରଳୟରେ ସମସ୍ତ ଜଗତ, ସେଥିରେ ଥିବା ସମସ୍ତ ଜୀବାରାଶି

ଏବଂ ଦେଖାଯାଉଥିବା ସବୁକିଛି ବିନାଶ ହୋଇ ଦିନେ କିଛି ବି ରହିବ ନାହିଁ । ପଞ୍ଚଭୂତ କୁହାଯାଉଥିବା ଆକାଶ, ବାୟୁ, ଅଗ୍ନି, ଜଳ, ଭୂମି କିଛି ମଧ୍ୟ ରହିବ ନାହିଁ । ତୋ' ମୋ' ଭିତରେ ଥିବା ଶୂନ୍ୟ ସ୍ଥିତି କହିଲେ ତାହା ମଧ୍ୟ କିପରି ରହିଥିବ ଭାବିବା ଅସମ୍ଭବ, ତାହା ଶୂନ୍ୟ ମଧ୍ୟ ହୋଇ ନଥିବା ଅଗମ୍ୟ ଅଗୋଚର ସ୍ଥିତି । ସେହି ସ୍ଥିତିରେ ମଧ୍ୟ ବିନାଶ ହେଉନଥିବା ଜିନିଷ ଗୋଟିଏ ରହିଛି । ଏହି ପ୍ରପଞ୍ଚ ଲୟ ହୋଇଗଲେ ମଧ୍ୟ ଲୟ ହେଉନଥିବା ଯେଉଁ ଅଲଗା ଜିନିଷଟି ରହିଛି ତାହା କ'ଣ ତଳ ଶ୍ଳୋକରୁ ଜାଣିବା ।

(୭) ଶ୍ଳୋକ, ୨୧ : ଅବ୍ୟକ୍ତୋଽକ୍ଷର ଇତ୍ୟୁକ୍ତସମାହୁଃ ପରମାଂ ଗତିମ୍ ।

ଯଂ ପ୍ରାପ୍ୟ ନ ନିବର୍ତ୍ତନ୍ତେ ତଦ୍ଦାମଂ ପରମଂ ମମ ॥

(ପରମାତ୍ମା)

ଭାବାର୍ଥ : ତାକୁ ହିଁ ଦେଖାଯାଉ ନଥିବା ଅବିନାଶୀ ସ୍ଥିତି କୁହାଯାଏ, ତାହା ପରମଗତି ହୋଇଥିବାରୁ ଜାଣି, ପ୍ରାପ୍ତ କରିବା ଉଚିତ୍, ତାହା ମିଳିଯିବା ପରେ ଆଉ ଜନ୍ମ ନଥାଏ, ତାହା ହିଁ ପରମଧାମ ।

ବିବରଣୀ : ସାରା ପ୍ରପଞ୍ଚ ବିନାଶ ହୋଇଗଲେ ମଧ୍ୟ ବଳକା ରହିଥିବା ସେହି ଅବିନାଶୀ ଅଦୃଶ୍ୟ ସ୍ଥିତିକୁ ମୋକ୍ଷ କହୁଛୁ । ତାହା ଶ୍ରେଷ୍ଠଗତି ହୋଇଥିବାରୁ ତାହା ପାଇବା ମାନବର ଲକ୍ଷ୍ୟ ହେବା ଉଚିତ୍ । ଅନେକ ଜନ୍ମର ଚେଷ୍ଟା ଦ୍ଵାରା ଏହି ମୋକ୍ଷ ସ୍ଥିତିକୁ ପାଇବା ପରେ ଆଉ ଜନ୍ମ ନଥାଏ । ଜନ୍ମ ନଥିବା ସେହି ସ୍ଥିତିକୁ ପରମାର୍ଥ କୁହାଯାଏ । ତାହାହିଁ ପରମାତ୍ମା, ତାଠାରୁ ଆଉ ବଡ଼ କେହି ନାହାନ୍ତି ବୋଲି ଜାଣିବା ଉଚିତ୍ । ଏହି ସ୍ଥିତି ସମ ଆଉ କିଛି ନାହିଁ । ସବୁଠାରୁ ବଡ଼ ଲାଭକୁ ଛାଡ଼ି କିଛି ସମୟ ଦେଖାଯାଉଥିବା, ନିଜ ସାଥରେ ଯାଇପାରୁ ନଥିବା ଧନ, କନକ ଉପରେ ଆଶା ବତାଇବା ନିର୍ବୋଧତା ହୋଇଥାଏ ।

(୭) ଶ୍ଳୋକ, ୨୨ : ପୁରୁଷଃ ସ ପରଃ ପାର୍ଥ ! ଭକ୍ତ୍ୟା ଲଭ୍ୟସ୍ତନନ୍ୟୟା ।

ଯ ସ୍ୟାନ୍ତଃସ୍ଥାନି ଭୂତାନି ଯେନ ସର୍ବମିଦଂ ତତମ୍ ॥

(ପରମାତ୍ମା)

ଭାବାର୍ଥ : ସର୍ବ ଜୀବରାଶି ଯାହା ଭିତରେ ରହିଛନ୍ତି, ଏ ସାରାଜଗତ ଯାହା ଦ୍ଵାରା ବ୍ୟାପିରହିଛି ସେହି ପୁରୁଷଙ୍କୁ ଅନନ୍ୟ ଭକ୍ତି ଦ୍ଵାରା ପାଇପାରିବା ।

ବିବରଣୀ : ପରମାତ୍ମା ଅଶୁଅଶୁ ହୋଇ ସାରାବିଶ୍ଵରେ ବ୍ୟାପିରହିବା ଦ୍ଵାରା ସର୍ବ ଜୀବରାଶି ପରମାତ୍ମାଙ୍କଠାରେ ରହିଛନ୍ତି । ବିଶ୍ଵ ବା ସାରା ପ୍ରପଞ୍ଚରେ ସେ ସୂକ୍ଷ୍ମ ଭାବରେ ବ୍ୟାପିରହିଛନ୍ତି । ଏତେ ମହାନ ପରମାତ୍ମାଙ୍କୁ ଆମର ଏଇ ଛୋଟ ଶରୀରରେ ଅନ୍ୟ ଚିନ୍ତା ନକରି ଭକ୍ତି ଦ୍ଵାରା ପାଇପାରିବା ।

(୭) ଶ୍ଳୋକ, ୨୩ : ଯତ୍ରକାଳେ ତ୍ଵନାବୃତ୍ତିମାବୃତ୍ତି ଚୈବ ଯୋଗୀନଃ ।
ପ୍ରୟାତା ଯାନ୍ତି ତଂ କାଳଂ ବକ୍ଷ୍ୟାମି ଭରତର୍ଷଭ ! ॥
(ଜୀବାତ୍ମା, ମୋକ୍ଷ)

ଭାବାର୍ଥ : ଯୋଗୀମାନେ ଯେଉଁ କାଳରେ ମୃତ୍ୟୁବରଣ କଲେ ଆଉ ପୁନର୍ବାର ଜନ୍ମହୁଅନ୍ତି ନାହିଁ, ଯେଉଁ କାଳରେ ମୃତ୍ୟୁବରଣ କଲେ ଜନ୍ମ ନହୋଇ ମୋକ୍ଷ ପାଆନ୍ତି, ସେହି କାଳ ବାବଦରେ କହୁଛି ।

ବିବରଣୀ : ଗୋଟିଏ ଖେଳରେ ଖେଳୁଥିବା ଖେଳାଳୀମାନଙ୍କ ଭିତରୁ କିଏ ଜିତିଲା, କିଏ ହାରିଲା ଆମେ ଦେଖିପାରିବା ସିନା, ଖେଳୁନଥିବା ଲୋକମାନଙ୍କୁ ଦେଖିବା ଦରକାର ନାହିଁ । ନଦୀରେ ପ୍ରବେଶ କରିଥିବା ଲୋକଟି କୁଳରେ ପହଞ୍ଚିଲା କି ନାହିଁ ଆମେ ଦେଖିବା ଉଚିତ୍ ସିନା ଯିଏ ନଦୀରେ ପ୍ରବେଶ କରିନାହିଁ ତାକୁ ଦେଖିବା ଆବଶ୍ୟକ ନାହିଁ । ସେହିଭଳି ମୋକ୍ଷ ପାଇବାକୁ ଚେଷ୍ଟା କରୁଥିବା ଯୋଗୀମାନେ ମରଣ ସମୟରେ ମୋକ୍ଷ ପାଇଲେ କି ନାହିଁ ଆମେ ଦେଖିପାରିବା ସିନା, ଆଦୌ ଚେଷ୍ଟା କରୁନଥିବା, ଯୋଗୀ ହୋଇନଥିବା ବ୍ୟକ୍ତିର ମରଣ ସମୟ କିପରି ଥିଲା ଆମେ ଦେଖିବା ଆବଶ୍ୟକ ନାହିଁ । ଶ୍ଳୋକରେ ମଧ୍ୟ ‘ଯୋଗିନଃ’ ନାମକ ଶବ୍ଦ ବ୍ୟବହାର କରି ଏହା କେବଳ ଯୋଗୀମାନେ ଜାଣିପାରିବା ଭଳି କହିଛନ୍ତି ।

ଯୋଗୀ ହେଲେ ମଧ୍ୟ ସେହି ଜନ୍ମରେ ଯେ ତାର ମୋକ୍ଷ ହୋଇଯିବ ଭାବିବା ଭୁଲ୍ । ଅନେକ ଜନ୍ମରେ ଚେଷ୍ଟାକରି ଯୋଗୀ ହୋଇପାରିଥିଲେ ମଧ୍ୟ

ଜନ୍ମର କର୍ମ ବିନାଶ ନହେବା ପର୍ଯ୍ୟନ୍ତ ମୋକ୍ଷ ହୋଇନଥାଏ । ତେଣୁ ଯୋଗୀମାନଙ୍କ ମୋକ୍ଷମରଣର କାଳ କ'ଣ, ମୋକ୍ଷ ନପାଇବା କାଳ କ'ଣ ତାହା କହିବି ବୋଲି ଭଗବାନ କହିଛନ୍ତି । ଯୋଗୀମାନେ ମୋକ୍ଷ ପାଇ ଜନ୍ମରହିତ ହୋଇପାରୁଥିବା ମରଣକାଳ ଏବଂ ମୋକ୍ଷ ନପାଇ ପୁନର୍ଜନ୍ମ ହେଉଥିବା ମରଣକାଳ କ'ଣ ଏବେ ଭଗବାନଙ୍କଠାରୁ ଜାଣିବା ।

(୭) ଶ୍ଳୋକ, ୨୪ : ଅଗନ୍ତିର୍ଜ୍ୟୋତିରହଃ ଶୁକ୍ଳଃ ସ୍ଵଶ୍ଵାସା ଉତ୍ତରାୟଣମ୍ ।

ତତ୍ ପ୍ରୟାତା ଗଚ୍ଛତି ବ୍ରହ୍ମ ବ୍ରହ୍ମବିଦୋ ଜନାଃ ॥

(ଜୀବାତ୍ମା, ମୋକ୍ଷ)

ଭାବାର୍ଥ : ଯୋଗୀ ଯେଉଁ ଅଞ୍ଚଳରେ ରହି ମୃତ୍ୟୁବରଣ କରୁଛି ସେଠାରେ ମେଘୁଆ ନହୋଇ ସୂର୍ଯ୍ୟ କିରଣ ପଡ଼ିଥିବା ଆବଶ୍ୟକ । ଯୋଗୀର ମରଣ ସମୟରେ ଦିନବେଳା ହୋଇ, ସେ ଦିନଟି ଶୁକ୍ଳପକ୍ଷ ଏବଂ ଉତ୍ତରାୟଣର ହୋଇଥିବା ଆବଶ୍ୟକ । ଏହିଭଳି ସୂର୍ଯ୍ୟତେଜ ଯୁକ୍ତ ଦିନବେଳ, ଶୁକ୍ଳପକ୍ଷ, ଉତ୍ତରାୟଣରେ ମୃତ୍ୟୁବରଣ କରିଥିବା ଯୋଗୀ ମୋକ୍ଷ ପାଇଥାଏ ।

ବିବରଣୀ : ସମସ୍ତ ଜୀବରାଶିଙ୍କର ବ୍ରହ୍ମନାଟୀରେ ଆତ୍ମା ରହିଛି । ବ୍ରହ୍ମନାଟୀର ସପ୍ତମ ସ୍ଥାନରେ ଆତ୍ମଶକ୍ତି କେନ୍ଦ୍ରିକୃତ ହୋଇ ରହିଛି । ସପ୍ତମ ସ୍ଥାନକୁ କେନ୍ଦ୍ରିକରି ତା ଉପରେ କର୍ମଚକ୍ର, କାଳଚକ୍ର ଘୁରୁଛି । କାଳ ଚକ୍ରରେ ରାତିଦିନ, କୃଷ୍ଣ ପକ୍ଷ, ଶୁକ୍ଳପକ୍ଷ, ମାସ, ଉତ୍ତରାୟଣ, ଦକ୍ଷିଣାୟନ, ବର୍ଷ ହୋଇଥାଏ । ରାତି ଦିନରୁ ଆରମ୍ଭ କରି ସମସ୍ତ (ବର୍ଷ) କାଳାଦି ପର୍ଯ୍ୟନ୍ତ ଜୀବରାଶି କର୍ମାନୁଭବ କରନ୍ତି । କାଳଚକ୍ରରେ ରାତି, ଦିନ କିପରି ହୋଇଥାଏ ଜାଣିବା । ଆମ କର୍ମଚକ୍ରରେ ଥିବା ଭାଗଗୁଡ଼ିକୁ ସୂର୍ଯ୍ୟ ଅତିକ୍ରମ କରି ଯାତ୍ରା କରିଥାଏ । ପ୍ରତି ଭାଗ ଅତିକ୍ରମ କରିବାକୁ ଦୁଇଘଣ୍ଟା ଲାଗେ । ସୂର୍ଯ୍ୟୋଦୟରୁ ଆରମ୍ଭ କରି ଛଅ ଭାଗ ଅତିକ୍ରମ କରିବାକୁ ୧୨ ଘଣ୍ଟା କାଳ ଲାଗିଥାଏ । ଏହାକୁ ଆମେ ଦିବାକାଳ ଭାବରେ ଦେଖୁଛେ, ସେହିଭଳି ଅନ୍ୟ ଛଅ ଭାଗକୁ ଅତିକ୍ରମ କରିବା ପାଇଁ ୧୨ ଘଣ୍ଟା କାଳ ଲାଗିଥାଏ । ତାହାକୁ ରାତ୍ରିକାଳ କହୁଛେ । ଆମ କପାଳରେ ଥିବା କର୍ମ ଚକ୍ରକୁ ଅତିକ୍ରମ କରୁଥାଇ ସୂର୍ଯ୍ୟ କାଳ ଚକ୍ରରେ ପରିଭ୍ରମଣ କରିଥାଏ, ଏହିଭଳି

କାଳଚକ୍ରରେ ରହି କର୍ମଚକ୍ରର ୧୨ ଭାଗକୁ ଅତିକ୍ରମ କରିବା ପାଇଁ ୨୪ ଘଣ୍ଟା ଲାଗିଥାଏ । ଏହି ୨୪ ଘଣ୍ଟା ଗୋଟିଏ ଦିନ । କର୍ମଚକ୍ରରେ ଏକ ମଧ୍ୟରେଖା ରହିଛି । ମଧ୍ୟରେଖାର ବାମ ପାର୍ଶ୍ୱରେ ଥିବା ୬ ଗୋଟି ଭାଗ ଦିନବେଳା, ଦକ୍ଷିଣପାର୍ଶ୍ୱରେ ଥିବା ୬ ଗୋଟି ଭାଗ ରାତ୍ରିବେଳା ବୋଲି ସୂର୍ଯ୍ୟ ଭ୍ରମଣରୁ ଜଣାଯାଇଥାଏ । ସେହି ଦିନରାତ୍ରିକୁ ଚିତ୍ରରେ ଦେଖିପାରିବେ ।

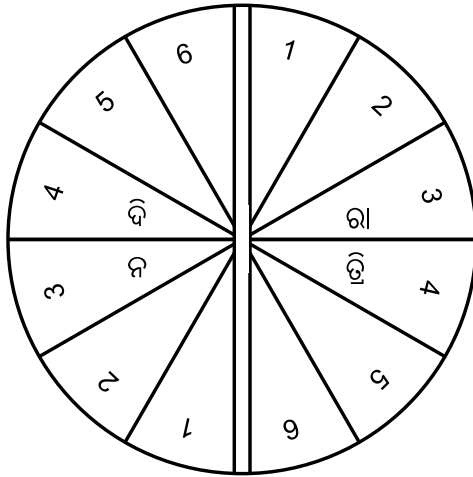

କର୍ମଚକ୍ର

ସୂର୍ଯ୍ୟ କାଳଚକ୍ରରେ ପରିଭ୍ରମଣ କରୁଥାଏ, କାଳଚକ୍ର ୧୨ ଭାଗର ହୋଇଥିବା ବେଳେ, ଗୋଟିଏ ଗୋଟିଏ ଭାଗକୁ ଅତିକ୍ରମ କରିବାପାଇଁ ଏକ ଏକମାସ ଲାଗିଥାଏ ଏବଂ ସମ୍ପୂର୍ଣ୍ଣ ଅତିକ୍ରମ କରିବାକୁ ୧୨ ମାସ ଲାଗିଥାଏ । ଏହାକୁ ଏକ ସମସ୍ତର ବା ଏକବର୍ଷ କୁହାଯାଏ । କାଳଚକ୍ରର ମଧ୍ୟରେ ଆତ୍ମାରେଖା ରହିଥାଏ । ଆତ୍ମାରେଖାର ବାମ ପାର୍ଶ୍ୱରେ ଥିବା ଛଅଗୋଟି ଭାଗକୁ ଅତିକ୍ରମ କରିବାକୁ ଛଅମାସ କାଳ ଲାଗିଥାଏ । ସେହି ଛଅମାସ କାଳକୁ ଉତ୍ତରାୟଣ କୁହାଯାଏ । ସେହିଭଳି ଦକ୍ଷିଣ ଭାଗରେ ଥିବା ୬ ଗୋଟି ଭାଗକୁ ଅତିକ୍ରମ କରିବା ପାଇଁ ଯେଉଁ ଛଅମାସ କାଳ ଲାଗିଥାଏ ତାହାକୁ ଦକ୍ଷିଣାୟନ କାଳ କୁହାଯାଏ । ଉତ୍ତରାୟଣ ଏବଂ ଦକ୍ଷିଣାୟନ କାଳକୁ ପର ଚିତ୍ରରେ ଦେଖିପାରିବେ ।

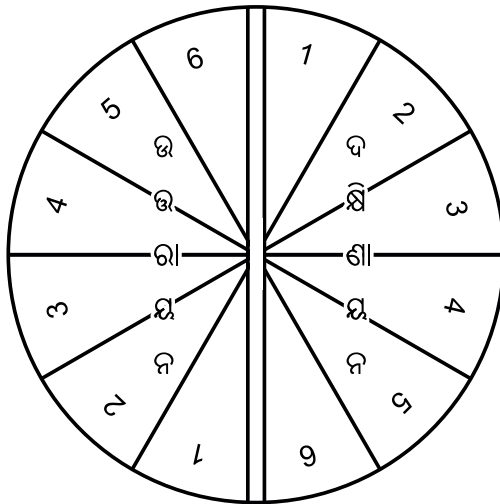

କାଳଚକ୍ର

କାଳଚକ୍ରର ଗୋଟିଏ ଗୋଟିଏ ଭାଗକୁ ଚନ୍ଦ୍ର ଅତିକ୍ରମ କରିବା ପାଇଁ ଅଦେଇଦିନ ଲାଗିଥାଏ । ଆତ୍ମାରେଖାର ଗୋଟିଏ କଡରେ ଥିବା ଛଅ ଭାଗକୁ ଅତିକ୍ରମ କରିବା ପାଇଁ ଚନ୍ଦ୍ରକୁ ୧୫ଦିନ ଲାଗିଥାଏ, ସେହିଭଳି ଆଉ ଏକ କଡକୁ ଅତିକ୍ରମ କରିବା ପାଇଁ ୧୫ ଦିନ ଲାଗିଥାଏ । ଏହିଭଳି ଚନ୍ଦ୍ର ମୋଟ ଥିବା ୧୨ଗୋଟି ଭାଗକୁ ଅତିକ୍ରମ କରିବା ପାଇଁ ୩୦ଦିନ ଲାଗିଥାଏ । କର୍ମଚକ୍ର ଉପରେ ଚନ୍ଦ୍ର ଆତ୍ମାରେଖାର ବାମ କଡରେ ଥିବା ଭାଗଗୁଡ଼ିକୁ ଅତିକ୍ରମ କରିବା ପାଇଁ ନେଉଥିବା ୧୫ଦିନ କାଳକୁ ଶୁକ୍ଳପକ୍ଷ, ଦକ୍ଷିଣ ଭାଗରେ ଥିବା ଭାଗଗୁଡ଼ିକୁ ଅତିକ୍ରମ କରିବା ପାଇଁ ନେଉଥିବା ୧୫ଦିନ କାଳକୁ କୃଷ୍ଣପକ୍ଷ କୁହାଯାଏ । ଏହି ଶୁକ୍ଳପକ୍ଷ ଏବଂ କୃଷ୍ଣପକ୍ଷର କାଳକୁ ପର ଚିତ୍ରରେ ଦେଖିପାରିବା, ଏହିଭଳି କାଳ-ଚକ୍ରରେ ରାତି ଦିନ ଶୁକ୍ଳପକ୍ଷ, କୃଷ୍ଣପକ୍ଷ, ଉତ୍ତରାୟଣ, ଦକ୍ଷିଣାୟନ ହୋଇଥାଏ । ଜୀବକୁ ଯୋଗ ଦ୍ଵାରା ମିଳିଥିବା ସମସ୍ତ ଯୋଗଶକ୍ତି କର୍ମ କାଳଚକ୍ରର ମଧ୍ୟରେ ଥିବା ଗୁରୁକେନ୍ଦ୍ରରେ ଜମା ହୋଇଥାଏ । ଯାହାର ଯୋଗଶକ୍ତି ପରିପୂର୍ଣ୍ଣ ସ୍ଥିତିରେ ପହଞ୍ଚିଯାଏ ତାପାଇଁ ସୂର୍ଯ୍ୟର ସ୍ଥିତି ଆତ୍ମାରେଖାର ବାମକଡରେ ଥିବାବେଳେ, କାଳଚକ୍ରରେ ଚନ୍ଦ୍ର ମଧ୍ୟ ଆତ୍ମାରେଖାର ବାମକଡରେ ଥାଇ ଯୋଗୀର ମରଣ ହୋଇଥାଏ ।

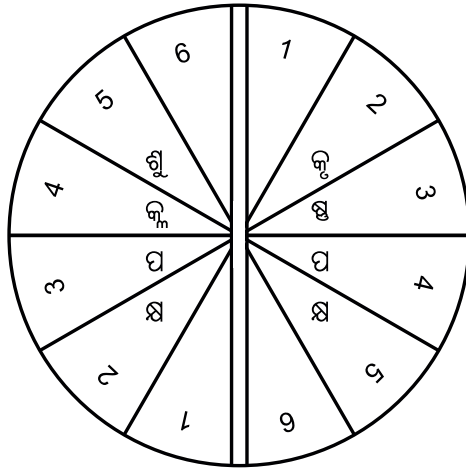

କାଳଚକ୍ର

ଏହିଭଳି ମୃତ୍ୟୁବରଣ କରିଥିବା ଯୋଗୀ ମଝିରେ ଥିବା କେନ୍ଦ୍ରରେ ପହଞ୍ଚିପାରିଥାଏ ବା ଆତ୍ମାରେ ଲୀନ ହୋଇଯାଇଥାଏ । ଏହା ବ୍ୟତୀତ ଅନ୍ୟ ସମୟରେ ମୃତ୍ୟୁବରଣ କରିଥିବା ଯୋଗୀ କେନ୍ଦ୍ରରେ ଥିବା ପରମାତ୍ମାରେ ପହଞ୍ଚିପାରି ନଥାଏ । କେବଳ ଦିନବେଳା, ଶୁକ୍ଳପକ୍ଷ ଏବଂ ଉତ୍ତରାୟଣ ମିଳିତ ହୋଇଥିବା କାଳରେ ଯୋଗୀ ପରମାତ୍ମାରେ ମିଳିତ ହେବା ସୁଯୋଗ ଥାଏ । ଉତ୍ତରାୟଣ କାଳର ଶୁକ୍ଳପକ୍ଷ ଦିବାକାଳରେ ଜୀବର ରାସ୍ତା କାଳଚକ୍ରରେ କିପରି ଥାଏ ତାହା ଚିତ୍ରରେ ଦେଖିପାରିବା ।

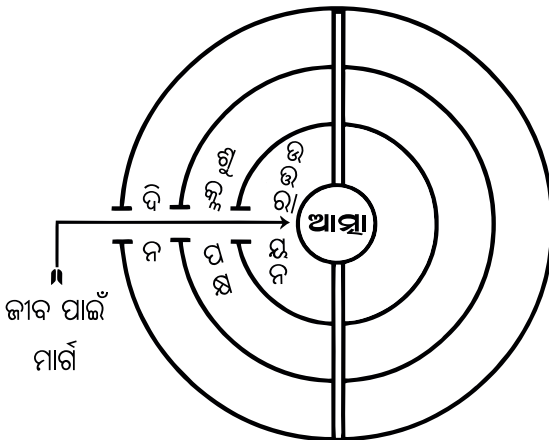

(୭) ଶ୍ଳୋକ, ୨୫ : ଧୂମୋ ରାତ୍ରିସ୍ତଥା କୃଷ୍ଣଃ ସଶ୍ମାସା ଦକ୍ଷିଣାୟନମ୍ ।

ତତ୍ତ୍ୱ ଚାନ୍ଦ୍ରମସ୍ୟ ଜ୍ୟୋତିର୍ଯୋଗୀ ପ୍ରାପ୍ୟ ନିବର୍ତ୍ତତେ ॥

(ଜୀବାତ୍ମା)

ଭାବାର୍ଥ : ଯୋଗୀ ମେଘାକୃତ ଅଞ୍ଚଳରେ, ରାତି କିମ୍ବା କୃଷ୍ଣପକ୍ଷର ୧୫ ଦିନ ଭିତରେ, ଦକ୍ଷିଣାୟନର ଛଅମାସ ଭିତରେ ହୋଇଥିଲେ ତାର ମୋକ୍ଷ ନହୋଇ, ଜ୍ଞାନତେଜ ଯୁକ୍ତ ପୁନର୍ଜନ୍ମ ହୋଇଥାଏ ।

(ଏହି ମରଣ ସମୟ ବାବଦରେ ଅନେକ ଗୀତାରେ ଅନେକ ଭ୍ରାନ୍ତ ଧାରଣା ଦିଆଯାଇଛି । ପ୍ରୟାତା ଯାନ୍ତି ତ°.. .. ନାମକ ୨୩ତମ ଶ୍ଳୋକରେ କହିଥିଲେ ମଧ୍ୟ କାଳ ବାବଦରେ ନକହି ଦିନବେଳର ଦେବତା, ଶୁକ୍ଳ ପକ୍ଷର ଦେବତା, ଉତ୍ତରାୟଣର ଦେବତାମାନେ ଯାଉଥିବା ପଥରେ ଗଲେ ମୋକ୍ଷ ମିଳିଥାଏ ବୋଲି ଲେଖାଯାଇଛି । ଏହି ଭଳି ଦିନବେଳର ଦେବତା ଭଳି ଶ୍ଳୋକରେ ନଥିବା ବିଷୟକୁ ଆଣି ଯୋଡ଼ିବା ଦ୍ୱାରା ସମସ୍ତେ ଭ୍ରାନ୍ତ ଧାରଣା ପାଇଛନ୍ତି । ଦିନବେଳର ଦେବତାମାନଙ୍କୁ ଏହି ଭାବାର୍ଥ ଲେଖୁଥିବା ବ୍ୟକ୍ତିମାନେ ମଧ୍ୟ ଦେଖୁନାହାନ୍ତି । ପଢୁଥିବା, ଶୁଣୁଥିବା ଲୋକେ କେଉଁଠାରେ ଯାଇ ସେମାନଙ୍କୁ ଖୋଜିବେ ?)

ବିବରଣୀ : ରାତି, ଶୁକ୍ଳପକ୍ଷ, ଦକ୍ଷିଣାୟନରେ ମୃତ୍ୟୁବରଣ କରିଥିବା ଯୋଗୀ ଆତ୍ମାରେ ପହଞ୍ଚିପାରେ ନାହିଁ । ସେ ସମୟରେ ମୃତ୍ୟୁବରଣ କରିଥିବା ଯୋଗୀର କାଳଚକ୍ରରେ ଆତ୍ମା ପାଖକୁ ଯିବାକୁ ରାସ୍ତା ନଥାଏ । ରାତି, ଶୁକ୍ଳପକ୍ଷ, ଦକ୍ଷିଣାୟନରେ କାଳଚକ୍ରରେ କିପରି ରାସ୍ତା ନଥାଏ ତାହା ପର ଚିତ୍ରରେ ଦେଖନ୍ତୁ ।

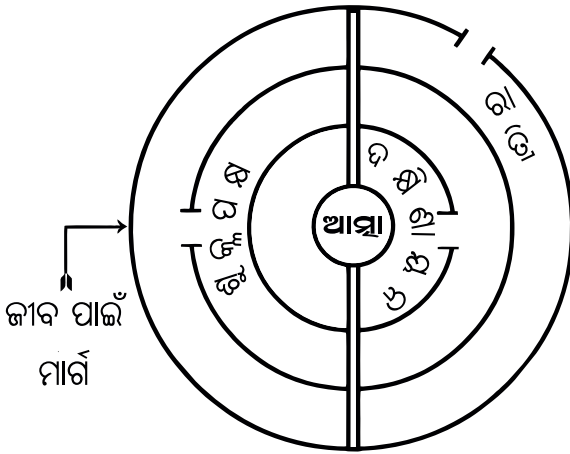

ଦିନବେଳା, ଶୁକ୍ଳପିଣ୍ଡ, ଦକ୍ଷିଣାୟନରେ ମୃତ୍ୟୁବରଣ କରିଥିବା ଯୋଗୀ ଆତ୍ମାରେ ପହଞ୍ଚିପାରେ ନାହିଁ, ସେ ସମୟରେ ମୃତ୍ୟୁବରଣ କରିଥିବା ଯୋଗୀର କାଳଚକ୍ରରେ ପହଞ୍ଚିବାକୁ ରାସ୍ତା ନଥାଏ । ଦିନବେଳା, ଶୁକ୍ଳପିଣ୍ଡ ଏବଂ ଦକ୍ଷିଣାୟନରେ କାଳଚକ୍ରରେ କେଉଁଠି ରାସ୍ତା ରହିଛି ତାହା ମଧ୍ୟ ତଳ ଚିତ୍ରରେ ଦେଖିପାରିବେ ।

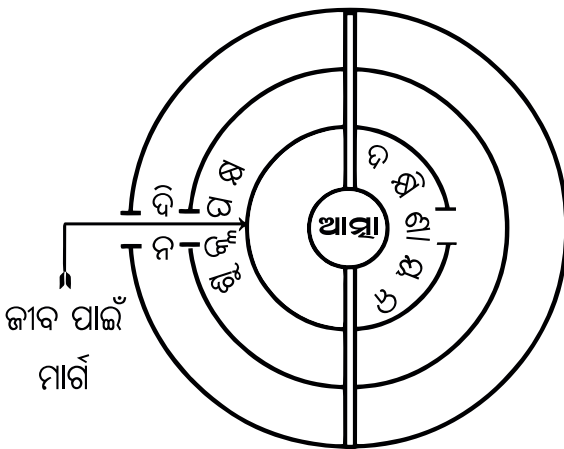

ଆତ୍ମାରେ ପହଞ୍ଚିବା ପାଇଁ ସମସ୍ତ ଦ୍ଵାର ଗୋଟିଏ ଦିଗରେ ଅର୍ଥାତ୍ ବାମ କଡ଼ରେ ଥିବା ଆବଶ୍ୟକ । ତା ନହୋଇ କାଳଚକ୍ରରେ କୌଣସି ଦ୍ଵାର ଦକ୍ଷିଣ କଡ଼ରେ ଥିଲେ ଯୋଗୀକୁ ବାମକଡ଼ରେ ରାସ୍ତା ମିଳିନଥାଏ ତେଣୁ ପୁନର୍ବାର ଅନ୍ୟଶରୀରରେ ଜନ୍ମନେବାକୁ ପଡ଼ିଥାଏ, ଏହା କେବଳ ଯୋଗାମାନଙ୍କ ପାଇଁ ନିର୍ଣ୍ଣାତ ହୋଇ ରହିଛି । ଯୋଗୀ ଉତ୍ତରାୟଣର, କୃଷ୍ଣପକ୍ଷ, ଦିନବେଳାରେ ମୃତ୍ୟୁବରଣ କରିଥିଲେ ଆତ୍ମାରେ ପହଞ୍ଚିପାରି ନଥାଏ । କାରଣ କାଳଚକ୍ରରେ ତା ପାଇଁ ରାସ୍ତା ନଥାଏ, ସେହି ବନ୍ଦ ରାସ୍ତା କିପରି ପର ଚିତ୍ରରେ ଦେଖିପାରିବେ ।

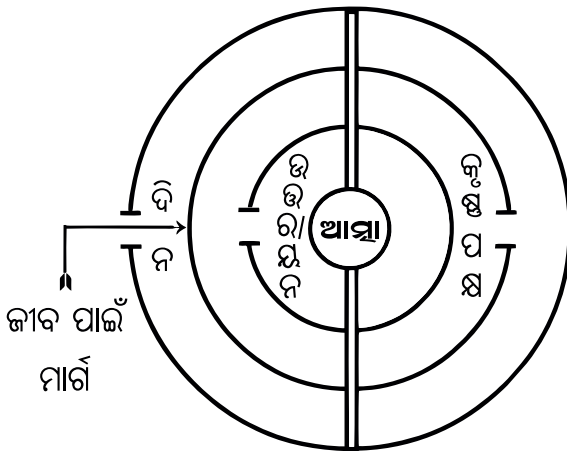

(୭) ଶ୍ଳୋକ, ୨୭: ଶୁକ୍ଳ କୃଷ୍ଣେ ଗତି ହେଏତେ ଜଗତଃ ଶାଶ୍ଵତେ ମତେ ।

ଏକୟା ଯାତ୍ୟନାବୃତ୍ତି ମନ୍ୟୟାଃଃବର୍ତ୍ତତେ ପୁନଃ ॥

(ଜୀବାତ୍ମା)

ଭାବାର୍ଥ : ଜଗତରେ ଶୁକ୍ଳ, କୃଷ୍ଣ ଗତି ଶାଶ୍ଵତ ଭାବରେ ରହିଥାଏ । ଗୋଟିଏ ଦ୍ଵାରା ବୃତ୍ତି, ଅନ୍ୟଗୋଟିଏ ଦ୍ଵାରା ଅନାବୃତ୍ତି ଘଟିଥାଏ ।

ବିବରଣୀ : ପ୍ରପଞ୍ଚରେ ପକ୍ଷ ଦୁଇଟି ନବଦଳି ଶାଶ୍ଵତ ଭାବରେ ରହିବା ଭଳି ବନ୍ଦୋବସ୍ଥ ଅଛି । କୃଷ୍ଣ, ଶୁକ୍ଳପକ୍ଷ ଦୁଇଟି ଶାଶ୍ଵତ ଭାବେ ଯୋଗୀର ବୃତ୍ତି ଅନାବୃତ୍ତି ଜାତ କରନ୍ତି । ଏହି ବିଷୟ କେବଳ ଯୋଗୀପାଇଁ, ସାଧାରଣଙ୍କ ପାଇଁ ନୁହେଁ ବୋଲି ଆଉଥରେ ମନେପକାଇ ଦେଉଛୁ ।

(୭) ଶ୍ଳୋକ, ୨୭: ନୈତେ ସୂତୀ ପାର୍ଥ! ଜାନନ୍ ଯୋଗୀ ମୁହ୍ୟତି କଷ୍ଟନ ।

ତସ୍ମାତ୍ ସର୍ବେଷୁ କାଳେଷୁ ଯୋଗଯୁକ୍ତୋ ଭବାତୁନଃ ॥

(ଜୀବାତ୍ମା)

ଭାବାର୍ଥ : ଏବେ ତୁ ଶୁଣୁଥିବା ଦୁଇ ପ୍ରକାର କାଳକୁ ଜାଣିଥିବା ଯୋଗୀମାନେ ଭୁଲ୍ କରନ୍ତି ନାହିଁ, ତେଣୁ ହେ ଅର୍ଜୁନ! ସର୍ବଦା ଯୋଗ ଯୁକ୍ତ ହୋଇ ରହ ।

ବିବରଣୀ : ଯୋଗୀମାନଙ୍କ ମରଣରେ ଭେଦ ରହିଛି, ଯୋଗୀର କର୍ମ ଶେଷ ନହେବା ପର୍ଯ୍ୟନ୍ତ ତା’ର ଶେଷକାଳ ଶୁକ୍ଳପକ୍ଷ ବର୍ଗର ହୋଇନଥାଏ, ଏଭଳି କାଳକୁ ହରାଇବାରେ ପୁନର୍ଜନ୍ମ ହୋଇଥାଏ ବୋଲି ଯେଉଁମାନେ ଜାଣନ୍ତି ସେମାନେ ଶୀଘ୍ର କର୍ମ ଶେଷ କରିବାକୁ ଚେଷ୍ଟା କରନ୍ତି । ସର୍ବଦା ଯୋଗଯୁକ୍ତ ହୋଇ ରହ ବୋଲି ଭଗବାନ ଏଠାରେ ଅର୍ଜୁନଙ୍କୁ କହିଛନ୍ତି ।

୭) ଶ୍ଳୋକ, ୨୮:

ବେଦେଷୁ ଯଜ୍ଞେଷୁ ତପଃସୁ ଚୈବ ଦାନେଷୁ ଯତ୍ ପୁଣ୍ୟଫଳଂ ପ୍ରଦିଷ୍ଟମ୍ ।

ଅତ୍ୟେତି ତତ୍ ସର୍ବମିଦଂ ବିଦିତ୍ୱା ଯୋଗୀ ପରଂ ସ୍ଥାନମୁପୈତି ଋଦ୍ୟମ୍ ॥

(ଜୀବାତ୍ମା, ମୋକ୍ଷ)

ଭାବାର୍ଥ : ଏହି ବିଷୟ ଜାଣିଥିବା ବ୍ୟକ୍ତି ବେଦାଧ୍ୟୟନ, ଯଜ୍ଞାଚରଣ, ତପସ୍ୟା, ଦାନ ଦ୍ୱାରା ମିଳୁଥିବା ପୁଣ୍ୟକର୍ମକୁ ଅତିକ୍ରମ କରି ମୋକ୍ଷ ପାଇଥାନ୍ତି ।

ବିବରଣୀ : ଯୋଗବିଧି ଏବଂ ମୋକ୍ଷ କାଳକୁ ଜାଣିଥିବା ବ୍ୟକ୍ତି ଜଣେ ମହାନ ଜ୍ଞାନୀ ବା ଯୋଗୀ ହୋଇପାରିଥାଏ । ସେ ବେଦ, ଯଜ୍ଞ, ଦାନ, ତପସ୍ୟା ଦ୍ୱାରା ମିଳୁଥିବା ସୁକର୍ମକୁ ଆଶା କରନ୍ତିନା । କାରଣ ସେ କର୍ମକୁ ଦୂର କରିବା ପାଇଁ ଚେଷ୍ଟା କରିଥାଏ, ସେ ସେଭଳି କର୍ମଗୁଡ଼ିକୁ ଅତିକ୍ରମ କରିବା ଉଚିତ୍ ନୁହେଁ ଭାବି, ତା ଦ୍ୱାରା ମିଳୁଥିବା ସୁଖ ଅପେକ୍ଷା ମୋକ୍ଷକୁ ଉନ୍ନତ ଭାବି, ସର୍ବଦା ଯୋଗାଚରଣ କରି ଶେଷରେ ମୋକ୍ଷ ପାଇଥାଏ ।

ଅକ୍ଷରପରବ୍ରହ୍ମ ଯୋଗ ଏତିକିରେ ସମାପ୍ତ ହୋଇଛି । ଏହି ଅଧ୍ୟାୟରେ ଥିବା ଶ୍ଳୋକଗୁଡ଼ିକର ବିବରଣୀ ଦେଖନ୍ତୁ ।

ଶ୍ଳୋକଗୁଡ଼ିକର ବିବରଣୀ :

୧)	ପ୍ରକୃତି,ଆତ୍ମା,ପରମାତ୍ମା	=	୦୧
୨)	ଆତ୍ମା,ପରମାତ୍ମା	=	୦୩
୩)	ପ୍ରକୃତି,ପରମାତ୍ମା	=	୦୧
୪)	ଆତ୍ମା	=	୦୧
୫)	ଜୀବାତ୍ମା	=	୦୫
୬)	ଆତ୍ମା,ସାକାର	=	୦୧
୭)	ପରମାତ୍ମା	=	୦୮
୮)	ପରମାତ୍ମା,ଜୀବାତ୍ମା	=	୦୧
୯)	ଜୀବାତ୍ମା,ମୋକ୍ଷ	=	୦୩
୧୦)	ଜୀବାତ୍ମା,ଆତ୍ମା, ପରମାତ୍ମା	=	୦୪

ମୋଟ ଶ୍ଳୋକ ସଂଖ୍ୟା = ୨୮

ଭାବାର୍ଥ, ବିବରଣୀ ବଦଳିଛି ୪,୧୩,୨୩,୨୪,୨୫



ରାଜବିଦ୍ୟା ରାଜଗୃହ୍ୟ ଯୋଗ

ଶ୍ରୀ ଭଗବାନ କହୁଛନ୍ତି :-

(୮) ଶ୍ଳୋକ,୧: ଇଦଂ ତୁ ଡେ ଗୃହ୍ୟତମଂ ପ୍ରବକ୍ଷାମ୍ୟନସ୍ତୟାଃ ।

ଜ୍ଞାନଂ ବିଜ୍ଞାନ ସହିତଂ ଯଜ୍ଞାତ୍ଵା ମୋକ୍ଷସେଃଶୁଭାତ୍ ॥

(ଧର୍ମ)

ଭାବାର୍ଥ : ଏହା ଅତି ରହସ୍ୟମୟ ଜ୍ଞାନ, ଏହାକୁ ବିଜ୍ଞାନ ସମେତ କହିବି ଯାହା ଜାଣିବା ଦ୍ଵାରା ତୁ ଅଶୁଭରୁ ମୁକ୍ତ ହୋଇପାରିବୁ ।

ବିବରଣୀ : ରାଜବିଦ୍ୟା ହେଉଛି ଅତି ରହସ୍ୟମୟ ବିଦ୍ୟା । କାହାକୁ ଜଣାନଥିବାରୁ ଏହାକୁ ରହସ୍ୟମୟ ବୋଲି କୁହାଯାଇଛି, ସେହି ଜ୍ଞାନକୁ ଅନୁଭବ ପୂର୍ବକ ଏବଂ ବିଜ୍ଞାନ ସମେତ ବିଶଦ ଭାବରେ କହୁଛି, ଏହା ଦ୍ଵାରା କର୍ମରୁ ମୁକ୍ତି ମୋକ୍ଷ ପାଇବୁ, ଶୁଣ ବୋଲି ଭଗବାନ କହୁଛନ୍ତି ।

(୮) ଶ୍ଳୋକ,୨: ରାଜବିଦ୍ୟା ରାଜଗୃହ୍ୟଂ ପବିତ୍ରମିଦମୁତ୍ତମମ୍ ।

ପ୍ରତ୍ୟକ୍ଷାବଗମଂ ଧର୍ମଂ ସୁସୁଖଂ କର୍ତ୍ତୁମବ୍ୟୟମ୍ ॥

(ଧର୍ମ)

ଭାବାର୍ଥ : ସମସ୍ତ ବିଦ୍ୟାଠାରୁ ବଡ଼, ସେହିଭଳି ସମସ୍ତ ରହସ୍ୟଠାରୁ ବଡ଼, ପବିତ୍ର, ଉନ୍ନତ ଜ୍ଞାନ, କାରଣ ଏହା ପ୍ରତ୍ୟକ୍ଷ ଅନୁଭୂତି ପ୍ରଦାନକାରୀ ପରିପୂର୍ଣ୍ଣ ଧର୍ମ ଏବଂ ଶାଶ୍ଵତ ସୁଖକର ତଥା ବିନାଶ ରହିତ ।

ବିବରଣୀ : କୁହାଯାଉଥିବା ଏହି ଜ୍ଞାନ ସମସ୍ତ ବିଦ୍ୟା ଭିତରେ ରାଜା ଭଳି । ମନୁଷ୍ୟ ଭିତରେ ରାଜା ବଡ଼, ଏହା ବଡ଼ବିଦ୍ୟା, ତେଣୁ ରାଜା ଭଳି, ରହସ୍ୟ ଭିତରେ ବଡ଼ ରହସ୍ୟ ମଧ୍ୟ । ଯାହା କାହାକୁ ଜଣାନଥାଏ ତାହା ରହସ୍ୟ । କେହି କହିପାରୁ ନଥିବା ଏହି ରହସ୍ୟ ବିଷୟକୁ ଭଗବାନ ଜଣାଇଛନ୍ତି । ଏହିଭଳି ରହସ୍ୟ ହୋଇଥିବା ଅଜଣା ବିଷୟକୁ ଜାଣିବା ଦ୍ଵାରା ଅଶୁଭ ସୃଷ୍ଟିକାରୀ

ଗୁଣଗୁଡ଼ିକ ଉପରୁ ଆଶକ୍ତି କମିଯାଇଥାଏ । ଏହି ଜ୍ଞାନ ହିଁ ପ୍ରତ୍ୟକ୍ଷଧର୍ମ ଏବଂ ଅବିନାଶୀ ହୋଇଥିବାରୁ ପ୍ରତ୍ୟକ୍ଷ ଭାବରେ କାର୍ଯ୍ୟ କରୁଥିବା ଲୋକ ନିଶ୍ଚୟ ଏହା ଜାଣି କରିବା ଉଚିତ୍ । ଏହି ଧର୍ମ ସ୍ଵରୂପ ଜ୍ଞାନ ନଜାଣି କୌଣସି କାର୍ଯ୍ୟ ସେ କରୁଛି, ମୁଁ ମଧ୍ୟ କରୁଛି ଭାବିଲେ ମୁର୍ଖତା ହୋଇଥାଏ । ଏହିଭଳି ଜ୍ଞାନହୀନ କାର୍ଯ୍ୟ, ଅର୍ଥହୀନ କାର୍ଯ୍ୟ ନକରିବା ପାଇଁ ଧର୍ମ ଜାଣିବା ଉଚିତ୍ । ଉଦାହରଣ ସ୍ଵରୂପ ନଡ଼ିଆ ସମସ୍ତେ ଭାଙ୍ଗିଥାନ୍ତି ବୋଲି ଆମେ ଭାଙ୍ଗୁଛେ, ହେଲେ ନଡ଼ିଆ କାହିଁକି ଭଙ୍ଗାଯାଏ ଆମକୁ ଜଣା ନାହିଁ । ବିବାହ ଉତ୍ସବରେ ଆମେ କେତେକ ରୀତିର ଆଚରଣ କରୁଛେ, କିନ୍ତୁ ସେସବୁ ଆଚରଣ କରିବାରେ କେଉଁସବୁ ଅର୍ଥ ରହିଛି ଆମକୁ ଜଣା ନାହିଁ । ସମସ୍ତେ ବଞ୍ଚିବା ଭଳି ଆମେ ବଞ୍ଚୁଛେ ସିନା, ଆମ ବଞ୍ଚିବାରେ କ'ଣ ଅର୍ଥ ଅଛି ଆମକୁ ଜଣା ନାହିଁ । ଏହିଭଳି ଆମେ କରୁଥିବା ଅନେକ କାର୍ଯ୍ୟର, ଆମେ କଥା ହେଉଥିବା ଅନେକ କଥାର ଅର୍ଥ ଆମକୁ ଜଣା ନାହିଁ । ସମସ୍ତ ଆଚରଣର ଅର୍ଥକୁ ଜଣାଇଥାଏ ଧର୍ମ ତାହା ନିହାତି ଜାଣିବା ଉଚିତ୍ ବୋଲି ତଳ ଶ୍ଳୋକରେ ମଧ୍ୟ କହିଛନ୍ତି ।

(୮) ଶ୍ଳୋକ,୩ : ଅଶ୍ରଦ୍ଧଧାନାଃ ପୁରୁଷ ଧର୍ମସ୍ୟାସ୍ୟ ପରତପ ! ।

ଅପ୍ରାପ୍ୟ ମାଂ ନିବର୍ତ୍ତନ୍ତେ ମୃତ୍ୟୁ ସଂସାର ବର୍ତ୍ତନ୍ତି ॥

(ଧର୍ମ)

ଭାବାର୍ଥ : ଧର୍ମ ଉପରେ ଯାହାର ଶ୍ରଦ୍ଧା ନାହିଁ ସେ ମୋତେ ଜାଣି ନପାରି ମୃତ୍ୟୁ ସଂସାରରେ ପଡ଼ି ରହିଥାଏ ।

ବିବରଣୀ : ନୀତି-ନ୍ୟାୟଯୁକ୍ତ, ଜ୍ଞାନ-ଧର୍ମଯୁକ୍ତ, ନୀତିନ୍ୟାୟ ଦୁନିଆରେ ବଞ୍ଚିବାପାଇଁ ଦରକାର ହେଉଥିବା ସକ୍ରମ ପଦ୍ଧତିକୁ ଦେଖାଇଥାଏ । ଜ୍ଞାନ ଧର୍ମ ଭୌତିକ ନୁହେଁ, ଆତ୍ମା ପରମାତ୍ମା ସମ୍ବନ୍ଧୀୟ । ଜ୍ଞାନ ଧର୍ମ ଦ୍ଵାରା ପରମାତ୍ମାରେ ଲୀନହେବା ପାଇଁ ଉପଯୁକ୍ତ ନିୟମମାନ ଜଣାପଡ଼ିଥାଏ । ନୀତି, ନ୍ୟାୟ କ'ଣ, ଜ୍ଞାନଧର୍ମ କ'ଣ ପ୍ରଥମେ ଜାଣିବା ଦରକାର । ଆମେ ଦେଖିବାକୁ ଗଲେ ଜ୍ଞାନ ଆଉ ଧର୍ମର ସ୍ଥାନକୁ, ନୀତି ଏବଂ ନ୍ୟାୟ ଆକ୍ରମଣ କରି ରହିଛି ବୋଲି ଦେଖାଯାଏ । ଜ୍ଞାନ ଜଣାଇବା ସ୍ଥଳରେ ବଡ଼ମାନେ ଜ୍ଞାନ ଭାବି ନୀତି ବୋଧ

କରୁଛନ୍ତି, ସେହିଭଳି ଧର୍ମ ସ୍ଥାନରେ ନ୍ୟାୟ ବୋଧ କରୁଛନ୍ତି । ଆଜି ଜ୍ଞାନ ଧର୍ମ ଅଗମ୍ୟ ଅଗୋଚର ହୋଇଯାଇଛି । ଆମେ ନୀତିନ୍ୟାୟକୁ ବଡ଼ ଭାବୁଛେ । ସତ୍ୟ କହ, ପରୋପକାର କର, କାହାକୁ ଠକ ନାହିଁ, ଉନ୍ନତ ଆଚରଣ କର, କାହାର ଅନିଷ୍ଟ କର ନାହିଁ, ଅନ୍ୟାୟ କର ନାହିଁ ବୋଲି ସମସ୍ତେ ବୋଧ କରିଥାନ୍ତି । ବାସ୍ତବରେ ଏହାସବୁ ନୀତି ନ୍ୟାୟ ସମ୍ବନ୍ଧୀୟ ବିଷୟ । ବଡ଼ମାନେ ବୋଧକଲେ ଦୁଃଖ ନାହିଁ, କିନ୍ତୁ ଗୁରୁ ସ୍ଥାନୀୟ ଲୋକେ ଏସବୁ ଛାଡ଼ି ଜ୍ଞାନ ଧର୍ମ ବୋଧକରିବା ଉଚିତ୍ ।

ଧର୍ମ କ’ଣ ଜଣାନଥିବା ଆଜିର କାଳରେ, ଜ୍ଞାନର ଅର୍ଥ କ’ଣ ଜଣାନଥିବା ଆଜିର ପରିସ୍ଥିତିରେ, ନୀତିନ୍ୟାୟ ଜଣାଥିବା ଲୋକମାନେ ମହାନ ଜ୍ଞାନୀ, ଯୋଗୀ, ଗୁରୁ ଭାବରେ ପରିଗଣିତ ହେଉଛନ୍ତି । ଏଭଳି ସ୍ଥିତିରେ ବାସ୍ତବ ଜ୍ଞାନ ଜଣାପଡ଼ିଥିଲେ ମଧ୍ୟ ତାହା ଚିହ୍ନିପାରୁ ନଥିବା ସ୍ଥିତିରେ ଅନେକ ଲୋକ ରହିଛନ୍ତି । ‘ଶୁଣିବାକୁ ଇଚ୍ଛା କରୁଥିବା ଲୋକମାନଙ୍କୁ ଶୁଣାଇ ଦିଆଯିବ, ଜାଣିବାକୁ ଇଚ୍ଛା କରୁଥିବା ଲୋକମାନଙ୍କୁ ଜଣାଇ ଦିଆଯିବ’ ନାମକ ସୂତ୍ର ଅନୁସାରେ ଶ୍ରଦ୍ଧାବାନ୍ ଲୋକମାନଙ୍କୁ ଜ୍ଞାନ ଧର୍ମ ଜଣାପଡ଼ିଥାଏ । ଶ୍ରଦ୍ଧାହୀନକୁ ଜଣାପଡ଼ିଲେ ମଧ୍ୟ ଅଶ୍ରଦ୍ଧା ଦ୍ଵାରା ସେ ତାହା ଆଚରଣ କରିପାରି ନଥାଏ । ଧର୍ମ ଜଣାପଡ଼ିଥିଲେ ମଧ୍ୟ ଶ୍ରଦ୍ଧାହୀନ ଯଦି ତାହା ବ୍ୟର୍ଥକରେ ପରମାତ୍ମା ତାକୁ କେବେ ମଧ୍ୟ ଜଣାପଡ଼ି ନଥାନ୍ତି । ସେଭଳି ଲୋକ ମୃତ୍ୟୁଯୁକ୍ତ ଏହି ଜଗତରେ ପଡ଼ିରହିଥାଏ । ଶ୍ରଦ୍ଧାବାନ୍ ଧର୍ମୀୟୁକ୍ତ ଆଚରଣ କରି ପରମାତ୍ମାଙ୍କୁ ଖୁବ୍‌ଖାଣ୍ଡ ପାଇପାରିଥାଏ ଆଉ ଏହି ଜଗତ ବନ୍ଧନରୁ ମୁକୁଳି ପାରିଥାଏ ।

(୮) ଶ୍ଳୋକ,୪: ମୟା ତତମିଦଂ ସର୍ବଂ ଜଗଦବ୍ୟକ୍ତମୂର୍ତ୍ତନା ।

ମତ୍ ସ୍ଵାନି ସର୍ବଂ ଭୂତାନି ନ ଚୁହଂ ତେଷ୍ଠବସ୍ତୁତଃ ॥

(ପରମାତ୍ମା)

ଭାବାର୍ଥ : ଅବ୍ୟକ୍ତ ହୋଇ ଏହି ସାରା ପ୍ରପଞ୍ଚରେ ମୁଁ ବ୍ୟାପିରହିଛି, ମୋଠାରେ ସର୍ବ ଜୀବରାଶି ରହିଛନ୍ତି, ମୁଁ ସେମାନଙ୍କଠାରେ ନାହିଁ ।

ବିବରଣୀ : ଆଖକୁ ଦେଖା ନଯାଇ ପରମାତ୍ମା ସାରା ଦୁନିଆରେ ବ୍ୟାପି ରହିଛନ୍ତି । ପରମାତ୍ମା ଖାଲି ପଦାର୍ଥରେ କାହିଁକି ଶୂନ୍ୟରେ ମଧ୍ୟ ରହିବା ଦ୍ଵାରା ଖଗୋଳର ସମସ୍ତ ଗୋଳ, ନକ୍ଷତ୍ରରାଜି, ସୂର୍ଯ୍ୟ, ଚନ୍ଦ୍ରାଦି ଗ୍ରହମାନେ ପରମାତ୍ମାଙ୍କ ଭିତରେ ଅଛନ୍ତି । ଭୂଗୋଳରେ ଥିବା ସବୁକିଛି ମଧ୍ୟ ପରମାତ୍ମାରେ ମିଶି ରହିଛି ବୋଲି କହିପାରିବା । ସମୁଦ୍ର, ସମୁଦ୍ରର ଜୀବରାଶିଙ୍କ ସମେତ ଭୂପୃଷ୍ଠର ସବୁକିଛି ପରମାତ୍ମାରେ ନିବାସ କରୁଛନ୍ତି ବୋଲି ଜଣାପଡ଼ୁଛି । ସାରା ଭୂମଣ୍ଡଳ ପରମାତ୍ମାଙ୍କର ହେବାବେଳେ, କୌଣସି ଜୀବରାଶି କେଉଁଠାରେ ଥିଲେ ମଧ୍ୟ ପରମାତ୍ମାଙ୍କ ସ୍ଥଳରେ ଥିବା ଭଳି ହୋଇଥାଏ । ତେଣୁ **ମତ୍ସ୍ନାନି ସର୍ବଭୂତାନି** ଅର୍ଥାତ୍ ମୋ ସ୍ଥାନରେ ସମସ୍ତ ଜୀବରାଶି ଅଛନ୍ତି ବୋଲି କହିଛନ୍ତି । ଆମେ କୌଣସି ଭଡା ନଦେଇ ପରମାତ୍ମାଙ୍କ ସ୍ଥାନରେ ବାସ କରିଆସୁଛେ ବୋଲି ମନେ ରଖନ୍ତୁ । ଆମେ ସମସ୍ତେ ତାଙ୍କ ସ୍ଥାନରେ ରହିଛେ ସିନା ସେ ଆମ ସ୍ଥାନରେ ନାହାନ୍ତି ।

ସେ ଅନନ୍ତବିଶ୍ଵ ହୋଇଥିବା ବେଳେ ଅତି ଛୋଟ ଏଇ ଭୂଗୋଳ ବା କେତେ ? ଏହି ଛୋଟ ଭୂଗୋଳରେ ସମୁଦ୍ର ୭୦ ପ୍ରତିଶତ ରହିବା ବେଳେ ମାତ୍ର ୩୦ ପ୍ରତିଶତ ଭୂମି ବା କେତେ ? ସେହି ସ୍ଵଳ୍ପ ଭୂଭାଗରେ ଆମେରିକା ରୁଷିଆ ଇତ୍ୟାଦି ଦେଶମାନଙ୍କ ତୁଳନାରେ ତୋ' ଦେଶ ବା କେତେ ? ତା ଭିତରେ ତୋ' ଦେହ ବା କେତେ ? ସେ ଦେହରେ ରହୁଥିବା ତୁ ବା କେତେ ? ତେଣୁ ଏତେ ଛୋଟ ହୋଇଥିବା ଆମେ ସେହି ପରମାତ୍ମାଙ୍କ ସ୍ଥାନରେ ନିବାସ କରୁଛେ ବୋଲି ନିର୍ଦ୍ଦୟରେ କହିପାରିବା । ଏତେ ବଡ଼ ପରମାତ୍ମା ଏତେ ଛୋଟ ହୋଇଥିବା ଆମ ଭିତରେ ରହି ପାରିବେ ? ଅସମ୍ଭବ । ଏତେବଡ଼ ଅସୀମ ପରମାତ୍ମା ଆମ ଭିତରେ ରହିବା ଅସମ୍ଭବ, ତେଣୁ ଆମେ ହିଁ ତାଙ୍କଠାରେ ରହିଛେ ବୋଲି କହିବା ଠିକ୍ ହୋଇଥାଏ । ସେଥିଲାଗି ଶ୍ଳୋକରେ ମଧ୍ୟ ସମସ୍ତେ ମୋଠାରେ ଅଛନ୍ତି, କିନ୍ତୁ ମୁଁ କାହାଠାରେ ନାହିଁ ବୋଲି କହିଛନ୍ତି । ଅଣୁ ଅଣୁରେ ସର୍ବବ୍ୟାପୀ ହୋଇ ପରମାତ୍ମା ରହିଛନ୍ତି, ସେହି ହିସାବରେ ସେ ସମସ୍ତ ଜୀବରାଶିରେ ଅଛନ୍ତି ବୋଲି କହିପାରିବା । ଏହିଭଳି ସର୍ବ ଜୀବରାଶିରେ ପରମାତ୍ମା ରହିବା ଦ୍ଵାରା ସବୁକିଛି ତାଙ୍କଠାରେ ମିଶିରହିଛି ବୋଲି ଜଣା ପଡ଼ିଥାଏ । ପରମାତ୍ମା ନଥିବା କୌଣସି ବସ୍ତୁ ନାହିଁ, କୌଣସି ଜୀବ ନାହିଁ କି

ଏହି ଜୀବଜଗତ ନାହିଁ । ପରମାତ୍ମା କିପରି ଅଛନ୍ତି, କିପରି ନାହାନ୍ତି, ତଳ ଶ୍ଳୋକରୁ ଜାଣିବା ।

(୮) ଶ୍ଳୋକ,୫ : ନ ଚ ମତ୍ସ୍ନାନି ଭୂତାନି ପଶ୍ୟ ମେ ଯୋଗମୈଶ୍ଵରମ୍ ।

ଭୂତଭୃନ୍ ଚ ଭୂତସ୍ତୋ ମମାତ୍ମା ଭୂତ ଭାବନଃ ॥

(ପରମାତ୍ମା)

ଭାବାର୍ଥ : ସର୍ବଭୂତ ମୋଠାରେ ନାହିଁ, ମୁଁ ଈଶ୍ଵର ଭାବେ କିପରି ମିଶି ରହିଛି ଦେଖ । ଜୀବ ଧାରଣ କରିଥିବା ଶରୀରର ଆତ୍ମା ଭାବରେ, ଭୂତ ଭାବନା କରାଯାଉଥିବା ଜୀବାତ୍ମା ଭାବରେ ମୁଁ ନାହିଁ ।

ବିବରଣୀ : ଦୁଇଟି ଜିଭରେ କଥା କହୁଥିବା ଭଳି ପୂର୍ବ ଶ୍ଳୋକରେ ସମସ୍ତ ଜୀବରାଶି ମୋଠାରେ ଅଛନ୍ତି କହିଥିବା ପରମାତ୍ମା ତା'ପର ଶ୍ଳୋକ ହୋଇଥିବା ଏହି ଶ୍ଳୋକରେ କୌଣସି ଜୀବରାଶି ମୋଠାରେ ନାହାନ୍ତି ବୋଲି କହୁଛନ୍ତି । ମତ୍ସ୍ନାନି ସର୍ବଭୂତାନି ବୋଲି ଯିଏ କହିଛନ୍ତି ସେ ନ ଚ ମତ୍ସ୍ନାନି ସର୍ବ ଭୂତାନି କାହିଁକି କହିଛନ୍ତି ? ଏ ବିଷୟରେ ଜାଣି ନଥିବା ଲୋକେ ମଣିଷ ଅପେକ୍ଷା ପରମାତ୍ମା ତ ଖୁବ୍ ଜଳ୍ପ କଥା ବଦଳାଉଛନ୍ତି ବୋଲି ସନ୍ଦେହ କରିପାରନ୍ତି । ବାସ୍ତବରେ ଏଠାରେ ସେଭଳି କଥା କିଛି ନାହିଁ, କେବଳ ଅର୍ଥ ବୁଝିବାରେ, ତାଙ୍କୁ ବୁଝିବାରେ ଆମେ ଭୁଲ୍ କରିଛେ । ଆମେ ତାଙ୍କୁ କିପରି ଠିକ୍ ବୁଝିବା ସେଥିପାଇଁ ସେ ନିଜେ ନିଜକୁ ନାନା ପ୍ରକାରରେ କହିଛନ୍ତି । ଏଭଳି ଭାବରେ ଆମେ ଜାଣିବା ଦ୍ଵାରା ସମସ୍ତ ବିବରଣକୁ ଦୃଢ଼ହୀନ ଭାବରେ ବୁଝି ପାରିବା । ତା'ନହେଲେ, ଉଦାହରଣ ସ୍ଵରୂପ ଆଜିର ବୋଧକମାନେ ଭଗବାନ ପଦକୁ କେଉଁଠାରେ ଉପଯୋଗ କରାଯିବା ଉଚିତ୍ ନଜାଣି ପରମାତ୍ମା ପଦକୁ ଉପଯୋଗ କରିବା ଭଳି ହୋଇଥାଏ । ଭଗବାନ ଆଉ ପରମାତ୍ମା ଉଭୟ ଜଣେ ହୋଇଥିଲେହଁ ସାକାର ରୂପ ଭଗବାନ ଏବଂ ନିରାକାର ପରମାତ୍ମା । ନିରାକାର ପରମାତ୍ମାଙ୍କ ବାବଦରେ କହିବାବେଳେ ସାକାର ରୂପର ଅର୍ଥ ହୋଇଥିବା ଭଗବାନ ଶବ୍ଦକୁ ଆଣି ଉପଯୋଗ କଲେ ତାହା ଭୁଲ୍ ହୋଇଥାଏ । ଏହିପରି କଥା ପ୍ରସଙ୍ଗରେ କେତେକ କିଭଳି ଭୁଲ୍ କଥା କହିଥାନ୍ତି, ସେ ବାବଦରେ

ଏକ ଉଦାହରଣ ଦେଖନ୍ତୁ । ଭାବନ୍ତୁ ଜଣେ ମହାନ ନାମ କମାଳଥିବା ସ୍ଵାମୀଜୀ ତାଙ୍କ ଭାଷଣରେ ‘ଭଗବାନ ସର୍ବବ୍ୟାପୀ ସେ ସବୁକିଛିକୁ ଦେଖୁଛନ୍ତି’ ବୋଲି କହିଲେ । ସେଠାରେ ପରମାତ୍ମା ସର୍ବବ୍ୟାପୀ କହିବା ଉଚିତ, କିନ୍ତୁ ସେ ଭଗବାନ ସର୍ବବ୍ୟାପୀ ବୋଲି କହିଛନ୍ତି । ଏଠାରେ ଭୁଲ୍ କ’ଣ ରହିଛି ଚିକିଏ ଦେଖନ୍ତୁ ! ଭଗବାନ କେବଳ ଏକ ଶରୀରରେ ରହି, ସେହି ଶରୀରର ଦୃଷ୍ଟିପରିଧି ଭିତରେ ଦେଖିପାରନ୍ତି । ତେଣୁ ଭଗବାନ ସର୍ବଦର୍ଶୀ କହିବା ଭୁଲ୍ ହୋଇଥାଏ, ମିଛ ହୋଇଥାଏ । ପରମାତ୍ମା ସର୍ବଦର୍ଶୀ କହିବା ଠିକ୍ । ଏହି କଥାରୁ ସେ ସ୍ଵାମୀଜୀଙ୍କୁ କିଛି ଜ୍ଞାନ ଜଣାଥିଲେ ମଧ୍ୟ ସେ ଜ୍ଞାନର ସୁକ୍ଷ୍ମ ବିବରଣ ଜାଣି ନାହାନ୍ତି ବୋଲି କହିପାରିବା । ଏହିଭଳି ଜଣେ କହିବା ଦ୍ଵାରା ଅନ୍ୟମାନେ ଶୁଣି ବିଶ୍ଵାସ କରିଥାନ୍ତି । ସେହିଭଳି ଏବେ ଏଠାରେ ପରମାତ୍ମା ମୁଁ ସବୁଠି ଅଛି, କେଉଁଠି ନାହିଁ ନାମକ ବିଷୟ ଆସିଲା ବେଳେ ଶୁଣୁଥିବା ପ୍ରଜାମାନେ କ’ଣ ଭାବିବେ ! ଏଭଳି ସନ୍ଦିଗ୍ଧ ଜ୍ଞାନ ଆମର ଦରକାର ନାହିଁ ବୋଲି ନିଶ୍ଚୟ ଭାବିବେ ! ସେଥିଲାଗି ଜ୍ଞାନର ପ୍ରତ୍ୟେକ ବିଷୟ ସୁକ୍ଷ୍ମ ଭାବେ ପରିଶୀଳନ କରି ପ୍ରଜାମାନଙ୍କୁ ଯଥାର୍ଥ ବୋଧକରନ୍ତୁ ବୋଲି ଆମେ ବୋଧକମାନଙ୍କୁ ସୂଚିତ କରୁଛୁ ।

ଏବେ ମୂଳ କଥାକୁ ଯିବା । ପରମାତ୍ମା ପୂର୍ବ ଶ୍ଳୋକରେ ସବୁକିଛି ମୋଠାରେ ଅଛି କହି, ଏହି ଶ୍ଳୋକରେ କେହି ମୋଠାରେ ନାହାନ୍ତି କହିବାରେ କି ରହସ୍ୟ ରହିଛି ତାହା ବିଚାରଣୀୟ । ଶ୍ଳୋକରେ ଇଶ୍ଵର ଭାବରେ ମିଶି ରହିଛି ଦେଖି ବୋଲି କହିଛନ୍ତି । ତାଛଡା ଭୂତ ଭାବରେ ଭାବନା କରାଯାଉଥିବା ଭୂତସ୍ଥ ଭାବେ ମୁଁ ନାହିଁ ବୋଲି କହିଛନ୍ତି । ଏହି ଦୁଇ ବାକ୍ୟକୁ ଧ୍ୟାନଦେଲେ, ପରମାତ୍ମା ତିନି ଭାଗରେ ବିଭକ୍ତ ହୋଇଛନ୍ତି ବୋଲି ଜଣାପଡୁଛନ୍ତି । ସେ ହୋଇନଥିବା ଦୁଇଟି କ’ଣ ରହିଛି ଦେଖନ୍ତୁ ! ମମାତ୍ମାନ ତ ଭୂତସ୍ଥୋ ଭୂତଭାବନଃ ବାକ୍ୟରୁ ଭୂତସ୍ଥୋ ଅର୍ଥାତ୍ ଭୂତମାନଙ୍କ ଭିତରେ ଯିଏ ନିବାସ କରୁଛି ଅର୍ଥାତ୍ ଆତ୍ମା ସେହିପରି ଭୂତ ଭାବନଃ ଅର୍ଥାତ୍ ଭୂତ କୁହାଯାଉଥିବା ଜୀବସମୂହ, ମମାତ୍ମା ଅର୍ଥାତ୍ ମୁଁ ପରମାତ୍ମା, ନ ତ ଅର୍ଥାତ୍ ନୁହେଁ ବୋଲି ଅର୍ଥ ମିଳିଥାଏ ।

ଏଠାରେ ଯିଏ ପରମାତ୍ମା ସେ ‘ମୁଁ ଆତ୍ମା, ଜୀବାତ୍ମା ଭଳି ନାହିଁ’ ବୋଲି କହୁଛନ୍ତି । ଏହି ଅନୁସାରେ ପରମାତ୍ମା, ଆତ୍ମା, ଜୀବାତ୍ମାରେ ଭିନ୍ନତା ଅଛି ବୋଲି

ଜଣାପଡୁଛି । ତାହା କିପରି ! ୧) ପରମାତ୍ମା ଅର୍ଥାତ୍ ଯିଏ ସର୍ବବ୍ୟାପୀ, ଏଠାରେ ସେଠାରେ ବୋଲି ପ୍ରଶ୍ନ ନଥାଇ ସେ ସର୍ବତ୍ର ଅଛନ୍ତି । ୨) ଆତ୍ମା ଅର୍ଥାତ୍ ସର୍ବଜୀବ ଶରୀରରେ କେବଳ ରହିଛନ୍ତି । ୩) ଜୀବାତ୍ମା ଅର୍ଥାତ୍ ଏକ ଶରୀରରେ, ଶରୀରର କେବଳ ଗୋଟିଏ ଜାଗାରେ ଯିଏ ନିବାସ କରୁଛି । ଏହିଭଳି ଅଲଗା ଅଲଗା ତିନି ଆତ୍ମା ରହିବା କାରଣରୁ ପ୍ରଥମରେ ଥିବା ପରମାତ୍ମାରେ ଶେଷରେ ଥିବା ଜୀବାତ୍ମା ମିଳିତ ହେବାପାଇଁ ଚେଷ୍ଟା କରିବାକୁ ପଡିଥାଏ । ପରମାତ୍ମାଙ୍କ ଠାରୁ ଆତ୍ମା, ଜୀବାତ୍ମା ଅଲଗା ହୋଇ, ସେମାନଙ୍କର କାର୍ଯ୍ୟ ମଧ୍ୟ ଅଲଗା ଅଲଗା ହୋଇରହିବା ଦ୍ଵାରା, ମୁଁ ତାହା ନୁହେଁ ବୋଲି କହିଛନ୍ତି । ପରମାତ୍ମା ଅଂଶ ହିଁ ଆତ୍ମା, ଜୀବାତ୍ମା ଭାବରେ ବିଭାଜିତ ହୋଇ ରହିଛି । ତେଣୁ ସେହି ଦୁଇ ଆତ୍ମାର ଅଧିପତି ପରମାତ୍ମା । ବାସ୍ତବରେ ଆତ୍ମା, ଜୀବାତ୍ମାରେ ପରମାତ୍ମା ଅଛନ୍ତି । ସେଥିଲାଗି ମୁଁ ସେଥିରେ କିପରି ମିଶିରହିଛି ତୁ ଦେଖ୍ ବୋଲି ଅର୍ଜୁନଙ୍କୁ ପଶ୍ୟ ମେ ଯୋଗମୈଶ୍ଵରମ୍ କହିଛନ୍ତି ।

ପରମାତ୍ମାଙ୍କୁ ଏକ ଶକ୍ତି ଭାବରେ ଦେଖିଲେ ସେ ପୂର୍ବ ଶ୍ଳୋକରେ କହିବାଭଳି ସମସ୍ତ ଜୀବରାଶି ମୋଠାରେ ରହିଛନ୍ତି କହିବା ସତ୍ୟ । ପରମାତ୍ମାଙ୍କୁ ତିନି ଭାଗରେ ବିଭାଜନ କରି ଦେଖିଲେ ସମସ୍ତ ଜୀବରାଶି ଆତ୍ମାରେ ରହିଛନ୍ତି ସିନା, ପରମାତ୍ମାରେ ନାହାନ୍ତି କହିବା ମଧ୍ୟ ସତ୍ୟ । ସାରା ଶରୀରରେ ଚୈତନ୍ୟ ଭାବରେ ରହିଛି ଆତ୍ମା । ଶରୀରରେ ବ୍ୟାପିରହିଥିବା ଆତ୍ମାରେ ଶରୀରର ଜୀବାତ୍ମା ରହିଥାଏ । ଶରୀରର ଗୋଟିଏ ସ୍ଥାନରେ ରହିଥିବା ଜୀବାତ୍ମା ଶରୀର ସାରା ପୂର୍ଣ୍ଣହୋଇ ରହିଥିବା ଆତ୍ମାରେ ରହିଥାଏ ବୋଲି କହିପାରିବା । ତେଣୁ ଯାହାକୁ ପରମାତ୍ମା କୁହାଯାଉଛି ସେଥିରେ ଜୀବାତ୍ମା ନାହିଁ ବୋଲି କହିବା ଏଠାରେ ନିରାଟ ସତ୍ୟବଚନ ହୋଇଥାଏ ।

ଏକ ପରମାତ୍ମା ତିନି ଭାଗରେ ବିଭାଜିତ ହୋଇ ରହିଥିଲେ ମଧ୍ୟ, ବିଭାଜନ ନକରି ଦେଖିଲେ ସମସ୍ତ ଜୀବରାଶି ପରମାତ୍ମାରେ ଅଛନ୍ତି, ବିଭାଜନ କରି ଦେଖିଲେ କୌଣସି ଜୀବ ପରମାତ୍ମାରେ ନାହାନ୍ତି ବୋଲି ସ୍ପଷ୍ଟ ବୁଝାପଡୁଛି । ଉଦାହରଣ ସ୍ଵରୂପ ଜଣେ ଲୋକର ୯୯୯୯୯ ଜମି ଥିଲା ଏବଂ ତାର ତିନି ପୁଅ ଥିଲେ । ସେମାନେ ବଡ଼ ହୋଇଯିବା ପରେ ସେ ଲୋକଟି ତିନିପୁଅଙ୍କ

ଭିତରେ ତାର ଥିବା ଏକର ଜମି ବାଣ୍ଟିଦେଲା, ସେତେବେଳେ ପ୍ରତ୍ୟେକ ପୁଅର ଭାଗ ୩ ଏକର ପଡ଼ିଲା । ଏତିକିବେଳେ ଗୋଟିଏ ପୁଅର ଜମିକୁ ଦେଖାଇ, ଏ ଜମି କାହାର ବୋଲି ଯଦି ପ୍ରଶ୍ନ କରିବା ତେବେ, ସେ ଜମି କୌଣସି ଏକ ପୁଅର ବୋଲି କେହି କହି ପାରିବ, କିନ୍ତୁ ସେହି ଜମି ଭାଗ ବଣ୍ଟିବା ଆଗରୁ ପଠରିଲେ ତାହା ପୁଅମାନଙ୍କର ନହୋଇ ବାପାର ହୋଇଥାଏ । ଅର୍ଥାତ୍ ବାଣ୍ଟିବା ଆଗରୁ ସେ ଜମି ବାପାର କହିବା ଠିକ୍, ବାଣ୍ଟି ଦେବା ପରେ ସେ ଜମି ପୁଅର କହିବା ଠିକ୍ । ଏହିଭଳି ଏକ ଭାବରେ ଥିବା ପରମାତ୍ମାରେ ସମସ୍ତ ଜୀବରାଶି ଅଛନ୍ତି କହିବା ଠିକ୍ । ବିଭାଜିତ ହୋଇଥିବା ପରମାତ୍ମାରେ କୌଣସି ଜୀବରାଶି ନାହାନ୍ତି କହିବା ମଧ୍ୟ ଠିକ୍ ବୋଲି ଗ୍ରହଣ କରିବା ଉଚିତ୍ ।

(୮) ଶ୍ଳୋକ,୨ : ଯଥାଃକାଶସ୍ଥିତୋ ନିତ୍ୟଂ ବାୟୁଃ ସର୍ବତ୍ରଗୋ ମହାନ ।

ତଥା ସର୍ବାଣି ଭୂତାନି ମତ୍ସ୍ତ୍ୱାନୀତପୁପଧାରୟ ! ॥

(ପରମାତ୍ମା)

ଭାବାର୍ଥ : ବଳଯୁକ୍ତ ହୋଇ ସର୍ବତ୍ର ବିଚରଣ କରୁଥିବା ବାୟୁ ନିତ୍ୟ ଭାବରେ ଯେଉଁଭଳି ଆକାଶରେ ରହିଥାଏ, ସେହିଭଳି ସମସ୍ତ ଜୀବରାଶି ମୋ'ଠାରେ ରହିଛନ୍ତି ବୋଲି ଗ୍ରହଣ କର ।

ବିବରଣୀ : ଆକାଶ ହେଉଛି ଶୂନ୍ୟ । ଶୂନ୍ୟର କୌଣସି ପରୂତା (ଆଧାର) ନଥାଏ । ସେହିଭଳି କୌଣସି ପରୂତା ନଥିବା ଆକାଶରେ ବଳଯୁକ୍ତ, କାହାକୁ ମଧ୍ୟ ଠେଲିଦେଇ ପାରୁଥିବା ପବନ ସବୁଆଡେ ବ୍ୟାପିରହିଛି । ଆଧାରହୀନ ଆକାଶରେ ଆଧାର ଥିବାଭଳି ସଞ୍ଚରଣ କରିବା ଏବଂ ବଳଯୁକ୍ତହୋଇ ରହିବା କ'ଣ ସାଧାରଣ କଥା ! ବୋଲି ଆମେ କହିବାବେଳେ କେତେକ 'ଆଜି ସ୍କାଏ-ଲାଇଭ୍, ଉପଗ୍ରହାଦିକୁ ମାନବ ତିଆରି କରି ଛାଡ଼ିଛି ! ତାହା କୌଣସି ଆଧାର ନଥିବା ଆକାଶରେ ସଞ୍ଚରଣ କରୁଛି ! ସେହିଭଳି ବାୟୁ ଆକାଶରେ ଅଛି' ବୋଲି କହିପାରନ୍ତି । ମଣିଷ ତିଆରି କରିଥିବା ଉପଗ୍ରହାଦିର ଦେଖାଯାଉଥିବା ରୂପ ଅଛି । ପବନର ରୂପ ନାହିଁ, ତେଣୁ ଉପଗ୍ରହ ସହିତ ପବନକୁ କିପରି ତୁଳନା କରିବା ? କରିପାରିବା ନାହିଁ ।

ଦେଖାଯାଉ ନଥିବା ଆକାଶରେ, ଦେଖାଯାଉ ନଥିବା ପବନ ବଳଶାଳୀ ହୋଇ ଯେମିତି ସର୍ବତ୍ର ବିଚରଣ କରୁଛି, ସେହିଭଳି ଦେଖାଯାଉ ନଥିବା ପରମାତ୍ମାରେ, ଦେଖାଯାଉ ନଥିବା ଜୀବରାଶି ବଳଯୁକ୍ତ ହୋଇ ବିଚରଣ କରୁଛନ୍ତି । ଆକାଶରେ ବାୟୁ ବା ପବନର ସ୍ଥାନ ଯେଉଁଭଳି ରହିଛି, ପରମାତ୍ମାରେ ମଧ୍ୟ ଜୀବମାନଙ୍କର ସ୍ଥାନ ସେହିଭଳି ରହିଛି । ଏଠାରେ ବୁଝିବା ବିଷୟ ହେଉଛି ! ଗୋଟିଏ ଶ୍ଳୋକରେ ଜୀବରାଶି ମୋଠାରେ ଅଛନ୍ତି ବୋଲି କହି, ପାଖରେ ଥିବା ଶ୍ଳୋକରେ ସେମାନେ ମୋଠାରେ ନାହାନ୍ତି କହିଛନ୍ତି, କିନ୍ତୁ ଏବେ ଏହି ଶ୍ଳୋକରେ ଆକାଶରେ ବାୟୁ ରହିଥିବା ଭଳି ଜୀବମାନେ ମୋଠାରେ ରହିଛନ୍ତି ବୋଲି ବୁଝାଇ କହିଛନ୍ତି ।

ବିଭାଜନ କରି ଦେଖିଲେ ଜୀବର ଆଧାର ପରମାତ୍ମା ବୋଲି ସ୍ପଷ୍ଟ ଭାବରେ ଜଣାପଡୁଛି । ବିଭାଜନ ନକରି ଦେଖିଲେ ଜୀବକୁ ଦେଖା ନଦେଇ ପରମାତ୍ମା ତାର ଆଧାର ହୋଇ ରହିଛନ୍ତି । ସବୁବେଳେ ପରମାତ୍ମାଙ୍କୁ ବିଭାଜନ କରି ଶ୍ଳୋକ ପରିଶୀଳନ କରିବା ଉଚିତ୍ ।

(୮) ଶ୍ଳୋକ,୭ : ସର୍ବଭୂତାନି କୌତ୍ସୟ ! ପ୍ରକୃଟି ଯାନ୍ତି ମାମିକାମ୍ ।

କଳ୍ପକ୍ଷୟେ ପୁନସ୍ଥାନି କଳ୍ପାଦୌ ବିସ୍ତୃକାମ୍ୟହମ୍ ॥

(ପରମାତ୍ମା)

ଭାବାର୍ଥ : କଳ୍ପକ୍ଷୟରେ ସମସ୍ତ ଜୀବରାଶି ମୋର ପ୍ରକୃତିରେ ଲୀନ ହୋଇଥାନ୍ତି, ସେମାନଙ୍କୁ ପୁଣି କଳ୍ପାଦିରେ ମୁଁ ଜନ୍ମ କରାଇଥାଏ ।

ବିବରଣୀ : ଜୀବରାଶିର ମୁଣ୍ଡରେ ଚାରିଚକ୍ର ବିଶିଷ୍ଟ ଏକ ଅଖ ଖଞ୍ଜାହୋଇ ରହିଛି । ଅଖ ଭଳି ଥିବା ବ୍ରହ୍ମନାଡ଼ାରେ ସେହି ଚକ୍ରଗୁଡ଼ିକ ଉପରୁ କ୍ରମଶଃ ରହିଛି । ସେଗୁଡ଼ିକ ହେଲେ ୧) ବ୍ରହ୍ମଚକ୍ର ୨) କାଳଚକ୍ର ୩) କର୍ମଚକ୍ର ୪) ଗୁଣଚକ୍ର, ଏହାର ସୂଚନା ଆଗରୁ ମଧ୍ୟ ପାଇ ସାରିଛେ । ଉପରୁ ବ୍ରହ୍ମଚକ୍ର ଦୁଇ ଭାଗରେ ବିଭାଜିତ ହୋଇ, ଅର୍ଦ୍ଧ ଭାଗରେ ସାରା ଦୁନିଆ ରହିବା ଭଳି, ବାକି ଅର୍ଦ୍ଧ ଭାଗରେ ଦୁନିଆ ନଥିବା ଭଳି ନିର୍ଣ୍ଣୀତ ହୋଇ ରହିଛି । ଅର୍ଦ୍ଧଭାଗ ଘୂରିବା ସମୟରେ ସାରା ଦୁନିଆ ରହିଥାଏ । ସେହି ଅର୍ଦ୍ଧଭାଗ ଘୂରିବା ପାଇଁ ଏକହଜାର

ଯୁଗ କାଳ (ସମୟ) ଲାଗିଥାଏ । ଏକହଜାର ଯୁଗ ପରମାତ୍ମାଙ୍କର ଗୋଟିଏ ଦିନ, ସେହିଭଳି ଆଉ ଏକହଜାର ଯୁଗ କିଛିନଥିବା କାଳ ବା ପରମାତ୍ମାଙ୍କର ଗୋଟିଏ ରାତିହୋଇ ରହିଛି ବୋଲି ପୂର୍ବ ଅଧ୍ୟାୟରେ ଜାଣିଛେ । ଦିନ ହୋଇଥିବା ଏକହଜାର ଯୁଗ କାଳକୁ କଳ୍ପ କୁହାଯାଏ । କଳ୍ପ ଆରମ୍ଭରେ ଦୁନିଆ ବା ପ୍ରପଞ୍ଚର ଜନ୍ମ ଏବଂ କଳ୍ପର ଶେଷରେ ବିନାଶ ବୋଲି ଜାଣିବା ଉଚିତ୍ । ଏହି ଅନୁସାରେ ପ୍ରପଞ୍ଚ ବା ଭୌତିକଦୁନିଆ ଆରମ୍ଭରୁ ଶେଷ ପର୍ଯ୍ୟନ୍ତ ଥିବା ଏକହଜାର ଯୁଗରେ ବ୍ରହ୍ମଚକ୍ରର ଅଧାଭାଗ ଘୁରିଥାଏ । ସେହିଭଳି ତାର ତଳେଥିବା କାଳଚକ୍ରଟି ଏକ ବର୍ଷରେ ଥରେ ଘୁରିଥାଏ । କାଳଚକ୍ର ଅପେକ୍ଷା ତଳେଥିବା କର୍ମଚକ୍ର ଦିନକୁ ଥରେ ଘୁରିଥାଏ । ତା ତଳେ ଥିବା ଗୁଣଚକ୍ର ଏକଘଣ୍ଟାରେ ଥରେ ଘୁରିଥାଏ ।

ସବୁଠାରୁ ତଳେ ଥିବା ଗୁଣଚକ୍ର ତିନି ଭାଗରେ ବିଭକ୍ତ ହୋଇ ରହିଛି, ସେଥିରେ ଥିବା କୌଣସି ଏକ ଭାଗରେ ଜୀବ ନିବାସ କରିଥାଏ । ଜୀବର ସେହି ନିବାସକେନ୍ଦ୍ର ଠାରୁ ଯୁଗ ପର୍ଯ୍ୟନ୍ତ ହିସାବ ରହିଥାଏ । ଜୀବ ନିବାସ କରୁଥିବା ଗୁଣ ଭାଗରେ ଛଅଗୋଟି ଭଲ ଏବଂ ଛଅଗୋଟି ମନ୍ଦଗୁଣ ମିଶି ମୋଟ ୧୨ଗୋଟି ଗୁଣ ରହିଥାଏ । ସେହି ୧୨ଗୋଟି ଗୁଣ ପ୍ରତ୍ୟେକ ନଅ ନଅ ଭାଗରେ ବିଭାଜିତ ହୋଇ ରହିବା ଦ୍ଵାରା ମୋଟ ୧୨ର ନଅଗୁଣ ୧୦୮ଗୋଟି ଗୁଣ ଭାବରେ ବିଭାଜିତ ହୋଇ ରହିଥାଏ । ଏହି ୧୦୮ ଗୋଟି ଗୁଣ ଥିବା ଗୁଣଭାଗରେ ଜୀବାତ୍ମା ନିବାସ କରିଥାଏ ବୋଲି ମୁଖ୍ୟତଃ ମନେରଖିବା ଉଚିତ୍ । କୌଣସି ଜୀବ ଏହି ତିନିଗୁଣ ଭାଗ ଭିତରୁ କୌଣସି ଏକ ଗୁଣ ଭାଗରେ ରହିବା ଦ୍ଵାରା, ଏକ ଘଣ୍ଟାରେ ଗୁଣଚକ୍ର ଗୋଟିଏ ଥର ଘୁରିବା ଦ୍ଵାରା, ତିନି ଗୁଣ ଆବରଣର ମୁଖ୍ୟ ହୋଇଥିବା ମୋଟ ଗୁଣସଂଖ୍ୟା ୧୨ର ତିନି ଗୁଣ ହୋଇ ମୋଟ ୩୬ଗୋଟି ଗୁଣ ଏକଘଣ୍ଟାରେ ଘୁରିଥାନ୍ତି । ସେଥିପାଇଁ ବଡ଼ମାନେ ଅନ୍ୟ ବାବଦରେ କହିବା ବେଳେ ‘ତାର ଘଣ୍ଟାକେ ଛତିଶି ଗୁଣ ବଦଳୁଛି’ ବୋଲି ରଚିଟିଏ କହିବା କେଉଁଠି କେଉଁଠି ଶୁଣିବାକୁ ମିଳେ । ଗୁଣ ଆବରଣର ୩୬ଗୁଣ ଏକ ଘଣ୍ଟାରେ ଘୁରୁଥିବାରୁ ଏକ ଦିନରେ ୩୬ ର ୧୨ଗୁଣ ମୋଟ ୪୩୨ଗୁଣ ବଦଳିଥାଏ ବୋଲି ଜଣାଯାଏ ।

ମାନବର ଦିନବେଳା ୪୩୨ ଗୁଣ ଘୂରିଥାଏ, ପରମାତ୍ମାଙ୍କର ଦିନକାଳ ଏକହଜାର ଯୁଗ । ତେଣୁ ମାନବର ଦିନକୁ ଏକହଜାର ଗୁଣ କରିବାକୁ ହେବ । ସେତେବେଳେ ମୋଟ ୪,୩୨,୦୦୦ ଗୁଣସଂଖ୍ୟା ହୋଇଥାଏ । ଗୁଣଗୁଡ଼ିକ ଦ୍ଵାରା ଏହି ପ୍ରପଞ୍ଚ ରହିବା ଦ୍ଵାରା ସେହି ଗୁଣସଂଖ୍ୟାକୁ ଆଧାର କରି ଏକଯୁଗ କାଳ ନିର୍ଣ୍ଣାତ ହୋଇଛି । ଏହି ହିସାବ ଅନୁସାରେ ପ୍ରଥମେ ଥିବା କଳିଯୁଗ ୪,୩୨,୦୦୦ବର୍ଷ, ଦ୍ଵିତୀୟରେ ଥିବା ଦ୍ଵାପରଯୁଗ ତାର ଦୁଇଗୁଣ ୮,୬୪,୦୦୦ବର୍ଷ, ତୃତୀୟର ତ୍ରେତାଯୁଗ କଳିଯୁଗର ତିନିଗୁଣ ୧୨,୯୬,୦୦୦ବର୍ଷ ଏବଂ ସତ୍ୟ ବା କୃତଯୁଗ କଳିଯୁଗର ଚାରିଗୁଣ ୧୭,୨୮,୦୦୦ବର୍ଷ । ଏହିଭଳି ଯୁଗର ଆୟୁଷ ନିର୍ଣ୍ଣୟ କରାଯାଇଛି । ଚତୁର୍ଥତମ ହୋଇଥିବା ସତ୍ୟଯୁଗରୁ ହିଁ ଭୌତିକ ଦୁନିଆ ଆରମ୍ଭ ହୋଇଛି । ଏହିଭଳି ଚାରିଯୁଗ ୨୫୦୧୦୦ ବର୍ଷ ଘୂରିଲେ ଏକ ହଜାର ଯୁଗ ହୋଇଥାଏ ।

ହିସାବରେ ଚାରିଯୁଗର ମୋଟ ବର୍ଷ ସଂଖ୍ୟା

- ୧) କଳିଯୁଗ = ୪,୩୨,୦୦୦
- ୨) ଦ୍ଵାପରଯୁଗ = ୮,୬୪,୦୦୦
- ୩) ତ୍ରେତାଯୁଗ = ୧୨,୯୬,୦୦୦
- ୪) ସତ୍ୟଯୁଗ = ୧୭,୨୮,୦୦୦
- ମୋଟ ଚାରିଯୁଗ = ୪୩,୨୦,୦୦୦

ଏହିଭଳି ମୋଟ କାଳ ସଂଖ୍ୟା ୪୩,୨୦,୦୦୦ବର୍ଷ (ସମ୍ଭବର)

ଚାରିଯୁଗ ୨୫୦୧୦୦ ବିତିଲେ (ଘୂରିଲେ) ସମ୍ପୂର୍ଣ୍ଣ କାଳ ପରିମାଣ ୪୩,୨୦,୦୦୦ x ୨୫୦ = ୧୦୮,୦୦,୦୦,୦୦୦ ବର୍ଷ ହୁଏ । ପରମାତ୍ମାଙ୍କ ଦିନ ଏକଶହ ଆଠକୋଟି ବର୍ଷ ୧୦୮ଗୋଟି ଉପଗୁଣର ପ୍ରତୀକ ଭାବରେ ରହିଛି । ମାନବର (ଜୀବର) ଦିବାକାଳରେ ୪୩୨ ଗୁଣ ଘୂରୁଥିବାରୁ ପ୍ରଥମେ କଳିଯୁଗ ୪,୩୨,୦୦୦ବର୍ଷ ହୋଇଛି । ସେହି ଅନୁସାରେ ଚାରିଯୁଗର ମୋଟ କାଳ ୪୩,୨୦,୦୦୦ ବର୍ଷ ହୋଇଛି । ଜୀବର ଗୁଣ ଆବରଣରେ

ଜୀବ ରହୁଥିବା ଗୁଣସଂଖ୍ୟା ଅନୁସାରେ ଯୁଗସଂଖ୍ୟା ହିସାବ କରାଯାଇ ନିର୍ଣ୍ଣୟ ହୋଇଛି । ଜୀବର ଗୁଣସଂଖ୍ୟାକୁ କେନ୍ଦ୍ରକରି ନିର୍ଣ୍ଣାତ ହୋଇଥିବା ହିସାବ ହିଁ ଯୁଗ ଏବଂ ଯୁଗଗୁଡ଼ିକରେ ପରିପୂର୍ଣ୍ଣ ଏକ କଳ୍ପ ବୋଲି ବୁଝିହୁଏ । ଏକ କଳ୍ପ କହିଲେ ୧୦୮ କୋଟି ବର୍ଷ, ଏହି କଳ୍ପ ଆରମ୍ଭ ହେଲେ ଜୀବରାଶିଙ୍କ ଜନ୍ମ ବା ପ୍ରପଞ୍ଚର ସୃଷ୍ଟି ହୋଇଥାଏ, କଳ୍ପର ଶେଷରେ ଅର୍ଥାତ୍ ବିନାଶରେ ସବୁକିଛି ବିନାଶ ହୋଇଥାଏ ବୋଲି ଜାଣିବା ଉଚିତ୍ । ଏହି କଥା ଭଗବାନ ଜଣାଇବାକୁ ଯାଇ କଳ୍ପର ଅନ୍ତକାଳରେ ସମସ୍ତ ଜୀବ ମୋର ପ୍ରକୃତିରେ ଲୀନ ହୋଇଥାନ୍ତି, କଳ୍ପଦିରେ ଜୀବରାଶିଙ୍କୁ ମୁଁ ପୁନର୍ବାର ଜନ୍ମ ଦେଇଥାଏ ବୋଲି କହିଛନ୍ତି ।

(୮) ଶ୍ଳୋକ,୮ : ପ୍ରକୃତିଂ ସ୍ଵାମବଷ୍ଟଭ୍ୟ ବିସ୍ଵଜାମି ପୁନଃ ପୁନଃ ।

ଭୂତଗ୍ରାମମିମଂ କୃସ୍ନମବଶଂ ପ୍ରକୃତେର୍ବଶାତ୍ ॥

(ପରମାତ୍ମା)

ଭାବାର୍ଥ : ପ୍ରକୃତି ଦ୍ଵାରା ବଶୀଭୂତ, ଅସ୍ଵତନ୍ତ୍ର ଏହି ସମସ୍ତ ଜୀବରାଶିଙ୍କୁ ମୋ' ଅଧିନରେ ଥିବା ପ୍ରକୃତି ଦ୍ଵାରା ମୁଁ ପୁନଃ ପୁନଃ ଜନ୍ମ କରାଇଥାଏ ।

ବିବରଣୀ : ପରମାତ୍ମା ଜୀବରାଶି ଓ ନିଜ ମଧ୍ୟରେ ପ୍ରକୃତିକୁ ରଖିଛନ୍ତି । ପ୍ରକୃତି ଅଧିନରେ ଜୀବରାଶିଙ୍କୁ ରଖି, ନିଜ ଅଧିନରେ ପ୍ରକୃତି ରହିବା ଭଳି କରିଛନ୍ତି, ନିଜ ସହିତ ଜୀବରାଶିର ନିକଟ ସମ୍ପର୍କ ରଖିନାହାନ୍ତି । ଜୀବମାନଙ୍କୁ ପ୍ରକୃତି ଅଧିନରେ ରଖିବା ଦ୍ଵାରା ଜୀବମାନଙ୍କର କୌଣସି କାର୍ଯ୍ୟରେ କୌଣସି ସ୍ଵାଧୀନତା ରହିନଥାଏ । ଗୁଣରାଜି, କର୍ମ, ମନ, ବୁଦ୍ଧି, ଚିତ୍ତ, ଅହଂ ଇତ୍ୟାଦି ଅନେକ ଭାଗରେ ବିଭାଜିତ ହୋଇଥିବା ପ୍ରକୃତିରେ ଛନ୍ଦିହୋଇ ରହିଥିବା ଜୀବକୁ ପ୍ରକୃତି ଅନୁସାରେ ଜନ୍ମ ହେବାକୁ ପଡ଼ିଥାଏ ସିନା, ନିଜ ଇଚ୍ଛା ଅନୁସାରେ ନୁହେଁ । ନିଜ ଜନ୍ମ ମଧ୍ୟ ନିଜ ହାତରେ ନଥିବା ଜୀବରାଶି ଶ୍ଳୋକରେ କୁହାଯାଇଥିବା ଭଳି ଅସ୍ଵତନ୍ତ୍ର ହୋଇ ରହିଥାନ୍ତି । ଏହିଭଳି ଅସ୍ଵତନ୍ତ୍ର ଜୀବାତ୍ମାକୁ ତାର ଥିବା କର୍ମ ଅନୁସାରେ ପରମାତ୍ମା ତାଙ୍କ ପ୍ରକୃତି ଦ୍ଵାରା ଜନ୍ମ କରାଇଥାନ୍ତି । ଜୀବଜନ୍ମର ମୂଳ କାରଣ ପରମାତ୍ମା; ତଥାପି ବାହ୍ୟତଃ ଦୃଶ୍ୟହେବା ଭଳି ମଝିରେ ପ୍ରକୃତିକୁ ରଖିଛନ୍ତି ।

(୮) ଶ୍ଳୋକ,୯ : ନ ଚ ମାଂ ତାନି କର୍ମାଣି ନିବଧୁଞ୍ଚି ଧନଞ୍ଜୟ !

ଉଦାସୀନବଦାସୀନମସକ୍ତଂ ତେଷୁ କର୍ମଷୁ ॥

(ପରମାତ୍ମା)

ଭାବାର୍ଥ : ଉଦାସୀନ ରହିବା ଦ୍ୱାରା ମୁଁ କର୍ମ ବନ୍ଧନରେ ପଡ଼େ ନାହିଁ ।

ବିବରଣୀ : ଯାହା ଯାହାର କର୍ମ ଅନୁସାରେ ପ୍ରକୃତି ଜୀବରାଶିକୁ ଜନ୍ମ ଦେଇଥାଏ । ପ୍ରକୃତି କରୁଥିବା କାର୍ଯ୍ୟରେ ଆଶକ୍ତହୀନ ରହି କେବଳ ସାକ୍ଷୀ ହୋଇ ଦେଖିବା ଦ୍ୱାରା ଜୀବମାନଙ୍କୁ ଜନ୍ମ କରାଇବାରେ ପରମାତ୍ମା କର୍ମ ବନ୍ଧନରେ ପଡ଼ିନଥାନ୍ତି । ଏଠାରେ ଏକ ସାଧାରଣ ମଣିଷର କର୍ମବନ୍ଧନ ଯେପରି ରହି ନଥାଏ, ସେହି ପଦ୍ଧତିରେ ସାରା ଜଗତକୁ ସୃଷ୍ଟିକରିବା ଭଳି ବଡ଼କାର୍ଯ୍ୟରେ କର୍ମବନ୍ଧନ ନଆସିବା ଭଳି, ପରମାତ୍ମା ମଧ୍ୟ ରହିଥାନ୍ତି । ଏହା ଅନୁଧ୍ୟାନ କରିବା ସହିତ ମନେ ରଖିବା ବିଷୟ । ଜଗତ ସୃଷ୍ଟିର ମୂଳସ୍ରଷ୍ଟା ସେ ନିଜେ ହେଲେ ମଧ୍ୟ ପ୍ରକୃତି ଦ୍ୱାରା କାର୍ଯ୍ୟ କରାଇ, ନିଜେ କର୍ମବନ୍ଧନରେ ନପଡ଼ିବା ଭଳି ପରମାତ୍ମା ନିର୍ଲିପ୍ତ ରହିଛନ୍ତି । ତେଣୁ ଜଗତରେ ହେଉଥିବା ପ୍ରଳୟ ପ୍ରଭବର ପାପପୁଣ୍ୟ ମୋଡେ ସ୍ୱର୍ଗ କରିପାରେ ନାହିଁ ବୋଲି କହୁଛନ୍ତି । ଏହିଭଳି ଯଦି ମନୁଷ୍ୟ ଅନୁସରଣ କରେ ତେବେ ସେ ମଧ୍ୟ କର୍ମ ବନ୍ଧନରେ ପଡ଼ିବ ନାହିଁ । ଏହା ଗତ ଅଧ୍ୟାୟରେ ମଧ୍ୟ ଆଲୋଚନା କରିଥିଲେ, ତାକୁ ଚିକିଏ ମନେପକାନ୍ତୁ ଏବଂ ମନେରଖନ୍ତୁ ।

(୮) ଶ୍ଳୋକ,୧୦ : ମୟାଧକ୍ଷେଣ ପ୍ରକୃତିଃ ସୁୟତେ ସଚରାଚରମ୍ ।

ହେତୁନାଧନେନ କୌତ୍ସେୟ ! ଜଗଦ୍ୱିପରିବର୍ତ୍ତତେ ॥

(ପରମାତ୍ମା)

ଭାବାର୍ଥ : ମୋର ଅଧକ୍ଷତାରେ ଥିବା ପ୍ରପଞ୍ଚର ସବୁକିଛିକୁ ପ୍ରକୃତି ଜନ୍ମ କରାଇଛି, ସେହି କାରଣ ଦ୍ୱାରା ଜଗତ ବଦଳୁଛି ।

ବିବରଣୀ : ପରମାତ୍ମା ପ୍ରକୃତିର ଅଧକ୍ଷତା ବହନ କରିବା ଦ୍ୱାରା ପ୍ରକୃତି ଚରାଚର ଜୀବରାଶିକୁ ସୃଷ୍ଟି କରୁଛି । ପରମାତ୍ମା କାରଣ ହୋଇ ଥାଆନ୍ତି, ପ୍ରକୃତି

କାର୍ଯ୍ୟ କରିଥାଏ, ଏହା ଶାଶ୍ଵତ ନିୟମ । ଜନ୍ମମରଣ କାର୍ଯ୍ୟକୁ ପ୍ରକୃତି କରିବା ଦ୍ଵାରା, ଜଗତ ଚଳୁ ଭଳି ଘୁରୁଛି । ଯିଏ ଏକ ଯନ୍ତ୍ର ତିଆରି କରିଛି ସେ ତାହା ତିଆରି କରିବା ପାଇଁ କଷ୍ଟ କରିଥାଏ । ଯନ୍ତ୍ର ତିଆରି ହୋଇଯିବା ପରେ ତାହା କାର୍ଯ୍ୟ କରିବା ବେଳେ ତାର ଆଉ ଶ୍ରମ ନଥାଏ । ପ୍ରଥମେ ଏକ ଯନ୍ତ୍ର ତିଆରି କରି ସେହି ଯନ୍ତ୍ର ଦ୍ଵାରା କେଉଁଠି ମଧ୍ୟ କାର୍ଯ୍ୟ କରିହୁଏ । ସେହିଭଳି ଯନ୍ତ୍ର ମଧ୍ୟ ପ୍ରଥମ ଯନ୍ତ୍ରର ନମୁନାରେ ତିଆରି କରିହୁଏ । ପ୍ରଥମ ନମୁନା ଅନୁସାରେ ପରେ ହୋଇଥିବା ଯନ୍ତ୍ରଗୁଡ଼ିକ ମଧ୍ୟ ନିଜ ନିଜ କାର୍ଯ୍ୟ କରିଥାନ୍ତି । ସେହିଭଳି ପ୍ରକୃତି ନାମକ ଯନ୍ତ୍ର ପରମାତ୍ମା ତିଆରି କରିଛନ୍ତି । ସେହି ଯନ୍ତ୍ର ହିଁ କାର୍ଯ୍ୟ କରିଚାଲିଛି, ହେଲେ ପରମାତ୍ମାଙ୍କ ସାମର୍ଥ୍ୟ ଅନୁସାରେ ତାହା କାର୍ଯ୍ୟ କରୁଛି ବୋଲି କହି ପାରିବା ।

(୮) ଶ୍ଳୋକ, ୧୧ : ଅବଜାନନ୍ତି ମାଂ ମୁତା ମାନୁଷ୍ୟଂ ତନୁମାଶ୍ରିତମ୍ ।

ପରଂ ଭାବମଜାନନ୍ତୋ ମମ ଭୂତ ମହେଶ୍ଵରମ୍ ॥

(ପରମାତ୍ମା, ସାକାର)

ଭାବାର୍ଥ : ସର୍ବ ଜୀବରାଶିର ଅଧିପତି ହୋଇଥିବା ମୁଁ ନର ଶରୀର ଧାରଣ କରିବା ଦ୍ଵାରା, ମୋର ଶ୍ରେଷ୍ଠଭାବକୁ ନଜାଣି ମୁତମାନେ ମୋର ଅବମାନନା କରିଥାନ୍ତି ।

ବିବରଣୀ : ପରମାତ୍ମା କୌଣସି ଏକ ସମୟରେ ନିଶ୍ଚୟ ମାନବ ଶରୀର ଧାରଣ କରିଥାନ୍ତି । ଶରୀର ଧାରଣ କରିଥିବା ଏତେବଡ଼ ପରମାତ୍ମାଙ୍କୁ ସେତେବେଳେ ସାଧାରଣ ମାନବ ଭଳି ବସ୍ତୁକୁ ହୋଇଥାଏ । ମାନବର ଥିବା ଭଳି ଦୁଃଖ, ସୁଖ ତାଙ୍କର ମଧ୍ୟ ରହିଥାଏ । କର୍ମହୀନ ପରମାତ୍ମା ଶରୀର ଧାରଣ କରିବା ବେଳେ ନିଜ କର୍ମ ନିଜେ ସୃଷ୍ଟି କରିଥିବାରୁ ତାହା ଗ୍ରହମାନଙ୍କର ଅଧିନରେ ନଥାଏ । ଗୁଣଗୁଡ଼ିକ ଦ୍ଵାରା ଜନ୍ମ ହୋଇଥିବା କର୍ମ ନବଗ୍ରହଙ୍କ ଅଧିନରେ ରହିଥାଏ । ପରମାତ୍ମାଙ୍କର ପୂର୍ବଜନ୍ମ କର୍ମ ନଥାଏ । ତେଣୁ ଜନ୍ମରେ ପରମାତ୍ମା ନିଜେ ସୃଷ୍ଟିକରି ଆସିଥିବା କର୍ମକୁ କୌଣସି ଜ୍ୟୋତିଷ୍ୟ ଜାଣିପାରେ ନାହିଁ । ଏହିଭଳି କୌଣସି ଗ୍ରହର ଅଧିନରେ ନଥିବା କର୍ମକୁ, ଏକ ଜନ୍ମପାଇଁ

ନିର୍ଣ୍ଣୟକରି ଆସିଥିବା ପରମାତ୍ମା, ଭଗବାନ ହୋଇ ରହିବା ଦ୍ଵାରା ତାଙ୍କୁ କେହି ଚିହ୍ନିପାରନ୍ତି ନାହିଁ । ତେଣୁ ତାଙ୍କୁ ମଧ୍ୟ ସାମାନ୍ୟ ମାନବ ଭଳି ହିସାବ କରି, ତାଙ୍କର ମହାନତାକୁ ନଜାଣି ମୂଢ଼ ମାନବ ତାଙ୍କର ଅବମାନନା କରିଥାଏ ।

(୮) ଶ୍ଳୋକ, ୧୨ : ମୋଘାଣା ମୋଘକର୍ମାଣୋ ମୋଘଜ୍ଞାନା ବିଚେତନଃ ।

ରାକ୍ଷସୀମାସୁରାଂ ଦୈବ ପ୍ରକୃତିଂ ମୋହିନୀଂ ଶ୍ଵିତାଃ ॥

(ଜୀବାତ୍ମା, ପ୍ରକୃତି)

ଭାବାର୍ଥ : ରାକ୍ଷସଭାବ ଯୁକ୍ତ, ଭ୍ରାନ୍ତିବିଶିଷ୍ଟ ଲୋକମାନେ ପ୍ରକୃତିର ସ୍ଵଭାବକୁ ଆଶ୍ରୟ କରିଥାନ୍ତି, ସେମାନଙ୍କ ଠାରେ ବ୍ୟର୍ଥ ଆଶା, ବ୍ୟର୍ଥ କର୍ମ, ବ୍ୟର୍ଥ ବିପରୀତ ଜ୍ଞାନ ଜାତ ହୋଇଥାଏ ।

ବିବରଣୀ : ପ୍ରକୃତିମାର୍ଗ ଆଉ ପରମାତ୍ମାମାର୍ଗ ନାମକ ଥିବା ଦୁଇ ମାର୍ଗରୁ ରାକ୍ଷସ ସ୍ଵଭାବ ଲୋକମାନେ ପ୍ରକୃତିମାର୍ଗକୁ ଆପଣାର କରନ୍ତି । ଅସୁର ଭାବର ଲୋକମାନଙ୍କୁ ପରମାତ୍ମା ମାର୍ଗ ରୁଚେ ନାହିଁ । ଅତି କମ୍ରେ ପରମାତ୍ମା ମାର୍ଗ କ’ଣ ବୋଲି ସେମାନେ ଜାଣିବାକୁ ଇଚ୍ଛା କରିନଥାନ୍ତି । ପ୍ରକୃତିର ମାର୍ଗକୁ ସେମାନେ ମହାନ ଭାବନ୍ତି, ତାହାହିଁ ଉଚିତ୍ ଜ୍ଞାନ ଭାବନ୍ତି, ସେମାନଙ୍କ ମନରେ ନିଷ୍ଠୁୟୋଜନ କାର୍ଯ୍ୟଗୁଡ଼ିକ ଉନ୍ନତ ଦେଖାଯାଏ, ତେଣୁ ଜୀବନରେ ବ୍ୟର୍ଥ କାର୍ଯ୍ୟସବୁ କରିଥାନ୍ତି ।

(୮) ଶ୍ଳୋକ, ୧୩ : ମହାତ୍ମାନସ୍ତୁ ମାଂ ପାର୍ଥ ! ଦୈବିଂ ପ୍ରକୃତିମାଶ୍ଵିତାଃ ।
ଉଜନ୍ତ୍ୟ ନନ୍ୟମନସୋ ଜ୍ଞାତ୍ଵା ଭୂତାଦିମବ୍ୟୟମ୍ ॥
(ଜୀବାତ୍ମା, ପରମାତ୍ମା)

ଭାବାର୍ଥ : ମହାତ୍ମାମାନେ ପ୍ରକୃତିର ଦୈବ ହୋଇଥିବା ମୋତେ ଆଶ୍ରୟ କରି ତଥା ଅବ୍ୟୟ ଭାବରେ, ଭୂତମାନଙ୍କର ମୂଳକାରକ ଭାବରେ ଜାଣି, ମନରେ ଅନ୍ୟ ଚିନ୍ତା ନରଖି ମୋର ଆରାଧନା କରିଥାନ୍ତି ।

ବିବରଣୀ : ଏହି ଶ୍ଳୋକରେ ‘ଦୈବିଂ ପ୍ରକୃତି’ ନାମକ ପଦରେ ଦୈବିପ୍ରକୃତି

କିମ୍ବା ସତ୍ତ୍ୱପ୍ରକୃତି ବୋଲି ଅନେକ ଗୀତାରେ କେତେକେ ଲେଖିଛନ୍ତି । ଏଭଳି ଆଉ ଏକ ପ୍ରକୃତି ତାଙ୍କର ଅଛି ଭାବିବା ଭୁଲ୍ ହୋଇଥାଏ । ଯାହା ରହିଛି ତାହା ପଞ୍ଚଭୂତରେ ନିର୍ମିତ ଏକମାତ୍ର ପ୍ରକୃତି, ସେ ଗୋଟିଏ, ଦୈବିପ୍ରକୃତି ଆଉ ଗୋଟିଏ ନାହିଁ । ‘ଦୈବିଂ ପ୍ରକୃତି’ ନାମକ ପଦର ଅର୍ଥକୁ ଭାବ ଦୃଷ୍ଟିରୁ ପ୍ରକୃତିର ଦୈବ ବୋଲି ବୁଝିବା ଉଚିତ୍ । ଗତଜନ୍ମରେ ପରମାତ୍ମାଙ୍କୁ ଆରାଧନା କରୁଥିବା ଲୋକମାନେ ପରଜନ୍ମରେ ମହାତ୍ମା ହୋଇଥାନ୍ତି, ସେମାନଙ୍କ ଶରୀରରେ ରହିଥିବା ଜୀବାତ୍ମା ଜ୍ଞାନାଗ୍ନି ନାମକ ମହାନ ଧନକୁ ପ୍ରାପ୍ତ ହୋଇଥାଏ । ତେଣୁ ସେମାନଙ୍କୁ ମହାତ୍ମା କୁହାଯାଏ । ସେହି ମହାତ୍ମାମାନେ ପ୍ରକୃତିର ମଧ୍ୟ ଜଣେ ଦୈବ ରହିଛନ୍ତି, ସେ ହିଁ ଅବିନାଶୀ ପରମେଶ୍ୱର ବା ପରମାତ୍ମା ବୋଲି ଜାଣିପାରି ସେମାନଙ୍କ ମନରେ ଅନ୍ୟ ଦେବତାଙ୍କୁ ନଆଣି, ସର୍ବଶ୍ରେଷ୍ଠ ଯେ ପରମାତ୍ମା, ତାଙ୍କଠାରୁ ବଳି ଆଉକେହି ନାହାନ୍ତି ବୋଲି ଜାଣି ସେହି ପରମାତ୍ମାଙ୍କର ଆରାଧନା କରିଥାନ୍ତି ।

(୮) ଶ୍ଳୋକ, ୧୪ : ସତତଂ କାର୍ତ୍ତ୍ତ୍ୱୟନ୍ତୋ ମାଂ ଯତତ୍ତତ୍ତ୍ୱ ଦୃଢ଼ବ୍ରତାଃ ।

ନମସ୍ୟତ୍ତତ୍ତ୍ୱ ମାଂ ଭକ୍ତ୍ୟା ନିତ୍ୟଯୁକ୍ତା ଉପାସତେ ॥

(ଜୀବାତ୍ମା, ପରମାତ୍ମା)

ଭାବାର୍ଥ : ସର୍ବଦା ମୋତେ କାର୍ତ୍ତ୍ୱପୂର୍ବକ ଭଜୁଥିବା, ଉନ୍ନତ ବ୍ରତଦ୍ୱାରା ତେଷା କରୁଥିବା, ପ୍ରଣାମ କରୁଥିବା, ଭକ୍ତିରେ ନିତ୍ୟଯୁକ୍ତ ହେଉଥିବା ସମସ୍ତେ ମୋର ଉପାସନା ହିଁ କରିଥାନ୍ତି ।

ବିବରଣୀ : ପରମାତ୍ମାଙ୍କୁ ମଣିଷ ନିଜ ନିଜର ବୁଦ୍ଧି ଅନୁସାରେ ଭାବନା କରିଥାଏ, ତାହା ହିଁ ଉନ୍ନତ ଭାବି କେତେକ ଭଜନ କରୁଥିବା ବେଳେ, ବ୍ରତ ଦ୍ୱାରା ପରମାତ୍ମାଙ୍କୁ ପାଇହେବ ଭାବି କେତେକ ନିୟମ ନିଷ୍ଠାର ସହିତ ବ୍ରତାଚରଣ କରିଥାନ୍ତି । ଆଉ କେତେକ ଭକ୍ତିଭରା ପ୍ରଣାମ କରିବା ଉଚିତ୍ ଭାବି ସବୁଦିନ ନିୟମ ନଭୁଲି ପ୍ରଣାମ କରିଥାନ୍ତି । ଏହିଭଳି ଯିଏ ଯାହାର ଭକ୍ତିରେ ମନରେ ନିତ୍ୟସମ୍ପନ୍ନ ରଖି ରହିଛନ୍ତି, ଏମାନେ ସମସ୍ତେ କୌଣସି ଦେବତାଙ୍କୁ ପୂଜା କଲେ ମଧ୍ୟ ସମସ୍ତେ ପରମାତ୍ମାଙ୍କ ଆରାଧକ ବୋଲି ଭାବି

ପାରିବା । କାରଣ ! ପରମାତ୍ମା ସର୍ବବ୍ୟାପୀ ହୋଇଥିବାରୁ ସେମାନଙ୍କ ଆରାଧନା ପରମାତ୍ମାଙ୍କୁ ଆରାଧନା କରିବା ଭଳି ହୋଇଥାଏ, କିନ୍ତୁ ସେମାନେ ପରମାତ୍ମାରେ (ମୋକ୍ଷରେ) ପହଞ୍ଚିପାରି ନଥାନ୍ତି, ସେମାନେ ଯେଉଁମାନଙ୍କୁ ଆରାଧନା କରିଥାନ୍ତି ସେହିମାନଙ୍କ ପାଖରେ ପହଞ୍ଚିଥାନ୍ତି ।

(୮) ଶ୍ଳୋକ, ୧୫: ଜ୍ଞାନ ଯଜ୍ଞେନ ଗୃପ୍ୟନ୍ୟେ ଯଜତେ ମାମୁପାସତେ ।

ଏକତ୍ଵେନ ପୃଥକ୍ଵେନ ବହୁଧା ବିଶ୍ଵତୋମୁଖମ୍ ॥

(ସାକାର, ପରମାତ୍ମା)

ଭାବାର୍ଥ : ଆଉକେତେକ ଜ୍ଞାନଯଜ୍ଞ ଦ୍ଵାରା ବିଶ୍ଵବ୍ୟାପ୍ତ ହୋଇ ନାନା ରୂପେ ଥିବା ମୋତେ ମୋର ଏକରୂପ ସାକାର ରୂପକୁ ଆରାଧନା କରିଥାନ୍ତି ।

ବିବରଣୀ : ପରମାତ୍ମା ନିରାକାର ଭାବରେ ସର୍ବବ୍ୟାପକ ହୋଇ ରହିଛନ୍ତି, ବିଶ୍ଵବ୍ୟାପୀ ହୋଇ ଅନେକ ରୂପରେ ଥାଇ ମଧ୍ୟ ଏକ ସାକାର ରୂପ ଧରି ସେ ଭୃତୃଷ୍ଠରେ ଭଗବାନ ଭାବେ ରହିପାରନ୍ତି । ଏହିଭଳି ନିରାକାର, ସାକାର ଭାବରେ ଥିବା ପରମାତ୍ମାଙ୍କୁ ଅନେକେ ଆରାଧନା କରିଥାନ୍ତି । କେତେକ ନିରାକାର ପରମାତ୍ମାରେ ଲୀନ ହେବାପାଇଁ ଜ୍ଞାନୀନ୍ଦ୍ରି ଦ୍ଵାରା କର୍ମକୁ ଜଳାଇ ପାରୁଥିବା ଜ୍ଞାନଯଜ୍ଞ କରିଥାନ୍ତି । ଆଉକେତେକ ସାକାର ଭଗବାନଙ୍କୁ ଭକ୍ତିରେ ଆରାଧନା କରିଥାନ୍ତି ।

(୮) ଶ୍ଳୋକ, ୧୬: ଅହଂ କ୍ରତୁରହଂ ଯଜ୍ଞଃ ସ୍ଵଧାଂହମହମୌଷଧମ୍ ।

ମନ୍ତ୍ରୋଂହମହମେବାଂଜ୍ୟ ମହମଗ୍ନି ରହଂ ହୃତମ୍ ॥

(ପରମାତ୍ମା)

ଭାବାର୍ଥ : ମୁଁ କ୍ରତୁ, ମୁଁ ଯଜ୍ଞ, ମୁଁ ସ୍ଵଦୟ, ମୁଁ ଔଷଧ, ମୁଁ ହିଁ ମନ୍ତ୍ର, ଅଜ୍ୟ, ଅଗ୍ନି ଆଉ ହୋମାଦି ହୋଇ ରହିଛି ।

ବିବରଣୀ : ପରମାତ୍ମା ଅଶୁ ଅଶୁରେ ବିଶ୍ଵବ୍ୟାପ୍ତ, ତେଣୁ ମାନବ କରୁଥିବା କ୍ରତୁ, ଯଜ୍ଞ, ପିତୃ-ଦେବତାମାନଙ୍କୁ ଅର୍ପଣ କରୁଥିବା ଶ୍ରାଦ୍ଧ, ଖାଉଥିବା ଆହାରର ଔଷଧ ମଧ୍ୟ ସେ ହୋଇଥାନ୍ତି । ତାହା ହୋମରେ ଉଚ୍ଚରିତ ମନ୍ତ୍ର, ହୋମରେ

ତଳାଯାଉଥିବା ଅଜ୍ୟ (ଦିଅ), ହୋମର ଅଗ୍ନି ମଧ୍ୟ ସେ । ଏହି ଅନୁସାରେ
ଜଣାଯାଏ ଯେ ପରମାତ୍ମା ନଥିବା ଜିନିଷ କିଛି ନାହିଁ ।

(୮) ଶ୍ଳୋକ, ୧୭: ପିତାମହସ୍ୟ ଜଗତୋ ମାତା ଧାତା ପିତାମହଃ ।

ବେଦ୍ୟଂ ପବିତ୍ରମୋକାର ରକ୍ତାମ ଯଜୁରେବ ଚ ॥

(ପରମାତ୍ମା)

ଭାବାର୍ଥ : ଅଖିଳ ଜଗତର ମାତା, ପିତା, ପିତାମହ, ଦାତା ମଧ୍ୟ ମୁଁ, ଜାଣିବାକୁ
ଋହିଲେ ପବିତ୍ର ଓଁକାର ଆଉ ରକ୍, ସାମ, ଯଜୁ, ଅଧର୍ବ ବେଦ ମଧ୍ୟ ମୁଁ ।

(୮) ଶ୍ଳୋକ, ୧୮: ଗତିର୍ଭତା ପ୍ରଭୃସାକ୍ଷୀ ନିବାସଃ ଶୁରଣଂ ସୁହୃତ୍ ।

ପ୍ରଭବଃ ପ୍ରଳୟଃ ସ୍ଥାନଂ ନିଦାନଂ ବୀଜ ମବ୍ୟୟମ୍ ॥

(ପରମାତ୍ମା)

ଭାବାର୍ଥ : ମୁଁ ଗତି, ପ୍ରଭୁ, ସାକ୍ଷୀ, ସୁହୃତ, ନିବାସ ସ୍ଥଳ, ଶରଣ ରକ୍ଷକ, ଅନ୍ତରଙ୍ଗର
ବନ୍ଧୁ, ସର୍ବସ୍ୱର ମୂଳାଧାର, ସମସ୍ତଙ୍କର ଆଶ୍ରୟସ୍ଥଳ ଏବଂ ଅକ୍ଷୟ ବୀଜ ମଧ୍ୟ ମୁଁ ।

(୮) ଶ୍ଳୋକ, ୧୯: ତପାମ୍ୟହ ମହଂ ବର୍ଷଂ ନିଗୂହ୍ନାମ୍ୟୁସୁଜାମି ଚ ।

ଅମୃତଂ ଚୈବ ମୃତ୍ୟୁଶ୍ଚ ସଦସଜାହମର୍ଜୁନ ॥

(ପରମାତ୍ମା)

ଭାବାର୍ଥ : ମୁଁ ଉତ୍ତାପ, ମୁଁ ବର୍ଷାଜଳକୁ ସ୍ୱୀକାର କରି ପୁଣି ଛାଡ଼ିଥାଏ । ମୁଁ ମୃତ୍ୟୁ,
ମୁଁ ଅମୃତ । ସତ୍ତା, ଅସତ୍ତା ମଧ୍ୟ ମୁଁ ।

ବିବରଣୀ : ଜଗତରେ ସୂର୍ଯ୍ୟରଶ୍ମି ଅଧିକ କରି ତା'ଦ୍ୱାରା ଉତ୍ପଜୁଥିବା ଉତ୍ତାପ-
ରେ ମଣିଷକୁ ତପ୍ତ କରିଥାନ୍ତି ପରମାତ୍ମା । ଭୃପୁଷ୍ପର ଜଳ ବାଷ୍ପ ହେବା ଭଳି
କରିଥାନ୍ତି, ତାହାକୁ ବର୍ଷା କରାଇଥାନ୍ତି ପରମାତ୍ମା । ସର୍ବ ପ୍ରାଣୀର ମୃତ୍ୟୁ,
ସେହିଭଳି ମୃତ ହୋଇନଥିବା ଅମୃତ ମଧ୍ୟ ପରମାତ୍ମା । ଆହୁରି ମଧ୍ୟ ଆଲୋଚନା
କରିଦେଖିଲେ ଶରୀରର ଆତ୍ମଚୈତନ୍ୟ ଶକ୍ତି ହୋଇ ସତ୍ତା ଏବଂ ଚୈତନ୍ୟହୀନ
ଅସତ୍ତା ହୋଇ ମଧ୍ୟ ପରମାତ୍ମା ରହିଥାନ୍ତି । ସର୍ବ ସୃଷ୍ଟିର ମୂଳସ୍ରଷ୍ଟା ସେ; ତଥାପି

ତାଙ୍କ ପ୍ରକୃତି ଦ୍ୱାରା କାର୍ଯ୍ୟ କରାଉଥାଇ ମୁଁ କରେ ନାହିଁ ବୋଲି କହୁଛନ୍ତି ଆଉ ନିଜେ ଅକର୍ମୀ ହୋଇ ରହିଛନ୍ତି ।

(୮) ଶ୍ଳୋକ, ୨୦ :

ତ୍ୱେବିଦ୍ୟାମାଂସୋମପାଃ ପୂତପାପା ଯଜ୍ଞେରିଷ୍ଟାସ୍ୱର୍ଗତିଂ ପାର୍ଥୟନ୍ତେ ।

ତେ ପୁଣ୍ୟମାସାଦ୍ୟ ସୁରେନ୍ଦ୍ରଲୋକମ- ଶୁକ୍ତିବିଦ୍ୟାନ୍ ଦିବିଦେବଭୋଗାନ୍ ॥

(ଜୀବାତ୍ମା, ପରମାତ୍ମା)

(୮) ଶ୍ଳୋକ, ୨୧ :

ତେ ତଂ ଭୁକ୍ତ୍ୱା ସ୍ୱର୍ଗଲୋକଂ ବିଶାଳଂ କ୍ଷୀଣୋପୁଣ୍ୟେ ମର୍ତ୍ତ୍ୟଲୋକଂ ବିଶନ୍ତି ।

ଏବଂ ତ୍ରୟି ଧର୍ମ ମନୁସ୍ତପନ୍ନଃ ଗତାଗତଂ କାମକାମା ଲଭନ୍ତେ ॥

(ଜୀବାତ୍ମା, ପରମାତ୍ମା)

ଭାବାର୍ଥ : ଯେଉଁମାନେ ତିନିବିଦ୍ୟା ଶିଖୁଛନ୍ତି, ଯେଉଁମାନେ ସୋମ ପାନକାରୀ, ଯେଉଁମାନେ ପାପହୀନ, ଯଜ୍ଞରେ ଯେଉଁମାନଙ୍କର ଶ୍ରଦ୍ଧା ଥାଏ ସେମାନେ ସ୍ୱର୍ଗ ପାଇବା ପାଇଁ ମୋତେ ପ୍ରାର୍ଥନା କରିଥାନ୍ତି, ପୁଣ୍ୟଫଳ ସ୍ୱରୂପ ସୁରେନ୍ଦ୍ରଲୋକ ପାଇ ସେଠାରେ ଦିବ୍ୟ ଦେବଭୋଗ୍ୟ ପାଇଥାନ୍ତି, ସେମାନେ ସେଠାରେ ସ୍ୱର୍ଗସୁଖ ଅନୁଭବ କରି ସେମାନଙ୍କର ପୁଣ୍ୟ ଶେଷ ହୋଇଯିବା ପରେ ସାଙ୍ଗେ ସାଙ୍ଗେ ନୀଳ ସ୍ଥିତିକୁ ଆସିଥାନ୍ତି । ଏହିଭଳି ଆଶାବାନମାନଙ୍କର ତିନିବିଦ୍ୟାର ଧର୍ମରେ ଥିବା ସୁଖଫଳ ଅଶାଶ୍ୱତ ହୋଇଥାଏ ।

ବିବରଣୀ : ଭୃପୁଷ୍ଟର ମଣିଷ ଭିତରେ କେତେକ ଚତୁର ଥାଆନ୍ତି, ସେମାନଙ୍କ ଭିତରୁ ଜ୍ଞାନୀମାନେ କେବଳ ପରମାତ୍ମା ବିଷୟରେ ଜାଣିଥାନ୍ତି । ଜ୍ଞାନୀ ହୋଇନଥିବା ଚତୁରମାନେ ତିନିଗୁଣରେ ପାରଙ୍ଗମ ହୋଇ କେଉଁଠାରେ କ’ଣ କହିବାକୁ ହେବ ଭଲଭାବରେ ଜାଣିଥାନ୍ତି । କୌଣସି ଜ୍ଞାନୀମାନଙ୍କୁ, ଯୋଗୀମାନଙ୍କୁ ଜଣା ନଥିବା ଗୁଣ ବାବଦରେ ସେମାନଙ୍କୁ ଜଣାଥିବା ଦ୍ୱାରା ସେମାନେ ସେମାନଙ୍କ ଠାରୁ ଉନ୍ନତମାନର ଜୀବନ ବଞ୍ଚିପାରନ୍ତି । ତିନି ଗୁଣର ସମସ୍ତ ବିଦ୍ୟା ଶିଖୁଥିବା ଯୋଗୁଁ କିପରି ଧନ ରୋଜଗାର ହୋଇ ପାରିବ ସେମାନଙ୍କୁ ଭଲଭାବରେ ଜଣାଥାଏ । ତେଣୁ ସେମାନେ ଧନୀହୋଇ ପାରିଥାନ୍ତି ଏବଂ

ପାପକାର୍ଯ୍ୟ ନକରି ଚତୁରତାର ସହିତ ପୁଣ୍ୟ କାର୍ଯ୍ୟସବୁ କରିଥାନ୍ତି । ପୂର୍ବେ ସେମାନେ ସୋମରସ କୁହାଯାଉଥିବା ମାଦକ ଦ୍ରବ୍ୟ ପିଉଥିବା ବେଳେ, ଆଜି ଦାମୀ ମଦ୍ୟ ପାନ କରିଥାନ୍ତି, ବାହ୍ୟଯଜ୍ଞ ଦ୍ଵାରା ଦେବତାମାନଙ୍କ ପୂଜା କରୁଥାଇ, ତଦ୍ଵାରା ସ୍ଵର୍ଗକୁ ଯିବାକୁ ପ୍ରାର୍ଥନା କରିଥାନ୍ତି, ସେମାନଙ୍କର କାମନା ଅନୁସାରେ ବିଶେଷ ପୁଣ୍ୟଫଳ ଦ୍ଵାରା ଜନସମାଜରେ ଉନ୍ନତ ସ୍ଥିତି ହୋଇଥିବା ଐଶ୍ଵର୍ଯ୍ୟବାନ ଘରେ ସେମାନେ ଜନ୍ମହୋଇ, ସ୍ଵର୍ଗସୁଖ ହୋଇଥିବା ଦେବଭୋଗ୍ୟାଦି ଅନୁଭବ କରିଥାନ୍ତି, ସେମାନଙ୍କ ଲୋକ ସ୍ଵତନ୍ତ୍ରଲୋକ ହୋଇଥାଏ । ଦାମୀ ବସ୍ତ୍ର, ଉନ୍ନତମାନର ଖାଦ୍ୟ, ଉନ୍ନତ ବସତି ସବୁକିଛି ସେମାନଙ୍କର ଭୋଗଯୋଗ୍ୟ ହୋଇଥାଏ । ଏଭଳି ଲୋକମାନଙ୍କୁ ଏହି ଭୂପୃଷ୍ଠରେ ହିଁ ଦେଖିବାକୁ ମିଳିଥାଏ ।

ଲୋକ କହିଲେ ଆଉ କେଉଁଠାରେ ଅଛି, ସ୍ଵର୍ଗଲୋକ କହିଲେ ଉପରେ ଅଛି ଭାବିବା ଭୁଲ୍ । ସମସ୍ତ ଲୋକ ଏହି ଭୂପୃଷ୍ଠରେ ରହିଛି । ସ୍ଵର୍ଗଲୋକ, ନରକଲୋକ ଏହିଠାରେ ହିଁ ରହିଛି । ଇନ୍ଦ୍ରିଲୋକର ରମ୍ଭା, ଉର୍ବସୀମାନେ ମଧ୍ୟ ଏହିଠାରେ ଅଛନ୍ତି । ପୁଣ୍ୟ କରିଥିବା ବ୍ୟକ୍ତି ରମ୍ଭା ଉର୍ବସୀ କାହିଁକି ସେମାନଙ୍କଠାରୁ ଉନ୍ନତ ସୁନ୍ଦରୀମାନଙ୍କୁ ପାଇଥାନ୍ତି । ଦେବତାମାନେ ଏହି ଭୂପୃଷ୍ଠରେ ଥା'ନ୍ତି ବୋଲି ମୁଖ୍ୟତଃ ଜାଣିବା ଉଚିତ୍ । ଉପର ଶ୍ଳୋକରେ କୁହାଯାଇଥିବା ସୁଖରାଜି ଭୂପୃଷ୍ଠର ପୁଣ୍ୟଜନ୍ମ ଗୁଡିକରେ ଅନୁଭବ କରି, ସେହି ପୁଣ୍ୟ ଶେଷ ହୋଇଯିବା ପରେ ପୁନର୍ବାର ନୀଳସ୍ଥିତିକୁ ଯାଇଥାନ୍ତି । ଅନେକ ସୁଖ ଅନୁଭବ କରିଥିବା ବ୍ୟକ୍ତିକୁ ଅନେକ ଦୁଃଖ ଅନୁଭବ କରିବାକୁ ହୋଇଥାଏ । ଉନ୍ନତ ସ୍ଥିତିରୁ ନୀଳ ସ୍ଥିତିକୁ ଆସିବା କଥାକୁ ସ୍ଵର୍ଗରୁ ଇହଲୋକକୁ ଆସନ୍ତି ବୋଲି କହିଛନ୍ତି । ଏହିଭଳି ସୁଖ ଅନୁଭବ କରିବା, ସେଠାରୁ ପୁଣି ନୀଳସ୍ଥିତିକୁ ଆସିବା, ତିନି ବିଦ୍ୟା ଶିଖୁଥିବା ଲୋକମାନଙ୍କ ପକ୍ଷେ ସାଧାରଣ କଥା ହୋଇଥାଏ । ତ୍ରୟୀ (ତ୍ରେ ବା ତିନି) ଧର୍ମରେ ସାଧାରଣତଃ ଅଶାଶ୍ଵତ ସୁଖ ରହିଥାଏ ।

ଜ୍ଞାନୀ, ଯୋଗୀମାନଙ୍କର ସେହି ତିନିଗୁଣର ବିଦ୍ୟାରେ ଆଶକ୍ତି ନଥାଏ, ସେମାନେ ସ୍ଵର୍ଗଲୋକ ପାଇବା ପାଇଁ ଇଚ୍ଛା କରିନଥାନ୍ତି, ସେମାନଙ୍କ ବାବଦରେ ଭଗବାନ କ'ଣ କହୁଛନ୍ତି ଜାଣିବା ।

୮) ଶ୍ଳୋକ,୨୨: ଅନନ୍ୟଶ୍ଚିତ୍ତ ଯତ୍ନୋ ମାଂ ଯେ ଜନାଃ ପର୍ଯ୍ୟୁପାସତେ ।
 ତେଷାଂ ନିତ୍ୟାଭିଯୁକ୍ତାନାଂ ଯୋଗକ୍ଷେମଂ ବହାମ୍ୟହମ୍ ॥
 (ଜୀବାତ୍ମା, ପରମାତ୍ମା)

ଭାବାର୍ଥ : ଯିଏ ଅନ୍ୟ ଚିନ୍ତା ନକରି ସବୁବେଳେ ମୋର ଉପାସନା କରିଥାଏ, ସେ ସବୁବେଳେ ମୋ ସହିତ ନିତ୍ୟଯୁକ୍ତ ହୋଇଥାଏ, ତାର ଯୋଗକ୍ଷମ ମୁଁ ଦେଖୁଥାଏ ।

ବିବରଣୀ : ମାନବର ଯଦି ଭକ୍ତିଥାଏ ତାହା ସାଧାରଣତଃ ନାନା ଦେବତାମାନଙ୍କ ଉପରେ ଥାଏ ବୋଲି କହିପାରିବା । ଭୃପୁଷ୍ଟରେ ନାନା ଦେବତାମାନେ ରହିବା ସାଧାରଣ କଥା ଏବଂ ଏହା ସମସ୍ତେ ଜାଣିଥିବା କଥା । ସମ୍ପୂର୍ଣ୍ଣ ଜ୍ଞାନ ନଜାଣିବା ପର୍ଯ୍ୟନ୍ତ ମାନବ ନାନା ଦେବତାମାନଙ୍କୁ ଆରାଧନା (ଉପାସନା) କରିଥାଏ । ଏଭଳି କରିବା ତାର ଏକ ଅଭ୍ୟାସ ହୋଇଯାଇଥାଏ । ଏହାର ମୁଖ୍ୟ କାରଣ ହେଉଛି ! ଦେବତାମାନଙ୍କର ମଧ୍ୟ ଜଣେ ଆରାଧ୍ୟ ଅଛନ୍ତି ବୋଲି ନଜାଣିବା । ଯାହାଠାରେ ସମ୍ପୂର୍ଣ୍ଣ ଜ୍ଞାନ ଆସିଯାଏ ସେ ଦେବତାମାନେ ଆମଭଳି ଜଣେ ଜଣେ ଜୀବାତ୍ମା, ସେମାନଙ୍କଠାରେ ନିଜ ଶରୀରରେ ଥିବା ଭଳି ଆତ୍ମା, ଜୀବାତ୍ମା ମଧ୍ୟ ଆତ୍ମା ଭଳି ଜାଣି, ମନରେ ଇଚ୍ଚର ଦେବତାମାନଙ୍କୁ ନରଖି, ଆତ୍ମାଠାରୁ ଅଲଗା ହୋଇଥିବା ସର୍ବାଧିକାରୀ ପରମାତ୍ମାଙ୍କୁ ପାଇବାପାଇଁ ଦୃଢ଼ ଚେଷ୍ଟାକରନ୍ତି । ପରମାତ୍ମାଙ୍କ ଉପାସନା କରିବା ନାନା ଦେବତାମାନଙ୍କ ପୂଜା ଭଳି ଏକ ସ୍ୱତନ୍ତ୍ର ପୂଜା ନୁହେଁ । ଜୀବାତ୍ମା ଭାବରେ ଥିବା ପାତ୍ର ନିଜର ସ୍ଥିତିକୁ ହରାଇ ପରମାତ୍ମାରେ ଲୀନ ହେବା ଚେଷ୍ଟାକୁ ଉପାସନା କୁହାଯାଏ ବୋଲି ଜାଣିବା ଉଚିତ୍, ତାହାକୁ ହିଁ ଯୋଗ କୁହାଯାଏ । ପରମାତ୍ମାରେ ଲୀନ ହେବାପାଇଁ ମାର୍ଗ ହେଉଛି ଯୋଗ । ଯୋଗ ଆଚରଣ କରି ପରମାତ୍ମାରେ ଏକିକ୍ୟ ହେବାପାଇଁ ଚେଷ୍ଟା କରୁଥିବା ବ୍ୟକ୍ତିର ସ୍ୱାସ୍ଥ୍ୟ ଠିକ୍ ରହି ନପାରେ, ଆର୍ଥକତା କୁପରିସ୍ଥିତି ଉପୁଜିପାରେ, ଶତ୍ରୁମାନେ ବାଧା ଦେଇପାରନ୍ତି, ଘରେ ସ୍ତ୍ରୀ ସହିତ କଳହ ଉପୁଜିପାରେ, ସେହିଭଳି ଅନେକ ଭୌତିକ ଦୁଃଖଯନ୍ତ୍ରଣା ଆସିପାରେ, ହେଲେ ତାକୁ କୌଣସି ସୂତ୍ରରୁ ପରମାତ୍ମା ରକ୍ଷା କରିନଥାନ୍ତି ।

କୌଣସି ସାହାଯ୍ୟ ହେଉ, କୌଣସି ରକ୍ଷଣ ହେଉ, କୌଣସି ବାଧା ନିବାରଣାଦି ପରମାତ୍ମା କରୁନଥିବା ବେଳେ, ତାର କ୍ଷମକୁ (ଦକ୍ଷତାକୁ) ପରମାତ୍ମା କିପରି ରକ୍ଷା କରିଥାନ୍ତି ବୋଲି ଆମଠାରେ ପ୍ରଶ୍ନ ନଥାଏ ରହିପାରିବ ନାହିଁ । ଏହି ପ୍ରଶ୍ନର ଜବାବ ଖୋଜି ଦେଖିଲେ, ପରମାତ୍ମାଙ୍କୁ ଆରାଧନା କରୁଥିବା ଯୋଗୀର କ୍ଷମକୁ (ଦକ୍ଷତା ବା ରହିଥିବା ସ୍ଥିତି, ଯଥା ସ୍ଥିତିକୁ) ପରମାତ୍ମା ରକ୍ଷା କରି ନଥାନ୍ତି । ଯୋଗୀର ଅନାରୋଗ୍ୟ କି ତାର କୌଣସି ଅସୁବିଧା, କୌଣସି ବିପଦରୁ ତାକୁ ରକ୍ଷା କରିବି ବୋଲି ପରମାତ୍ମା ଶ୍ଳୋକରେ ମଧ୍ୟ କହି ନାହାନ୍ତି । ଯିଏ ମୋର ଆରାଧନା କରିଥାଏ ମୁଁ ତା'ର ଯୋଗକ୍ଷମ ଅର୍ଥାତ୍ ଯୋଗର ଦକ୍ଷତାକୁ ରକ୍ଷା କରିଥାଏ । ତେଣୁ ଯୋଗକ୍ଷମ କହିଛନ୍ତି ସିନା ଯୋଗୀକ୍ଷମ କହି ନାହାନ୍ତି ବୋଲି ଜାଣିବା ଉଚିତ୍ ।

ଭୂପୁଷ୍ପରେ ଯୋଗୀଚରଣ କରୁଥିବା ଲୋକମାନଙ୍କୁ ଅନ୍ୟମାନଙ୍କଠାରୁ ନାନା ଦୁଃଖକଷ୍ଟ ମିଳିଥାଏ ବୋଲି ଗତ କାଳରୁ, ଚଳିତ କାଳପର୍ଯ୍ୟନ୍ତ ଅନେକ ଆଧାର ରହିଛି । ଉନ୍ନତ ଯୋଗୀ ଯୋଗ ଆଚରଣ କରୁଥିବା ବେଳେ ତାପାଇଁ ଯେତେ ବାଧାବିଘ୍ନ ଆସିଲେ ମଧ୍ୟ ସେ ସେସବୁକୁ ଖାତର କରିନଥାଏ ବୋଲି ଇତିହାସରୁ ନାନା ପ୍ରମାଣ ରହିଆସିଛି । ଏହି ଅନୁସାରେ ଦେଖିଲେ ଯୋଗୀପାଇଁ ଅବରୋଧ ହେଉଥିବା ଭୌତିକ ଦୁଃଖଯାତନା ତାର କର୍ମାନୁସାରେ ଆସିଥାଏ, ନିଜର ଶୁଦ୍ଧିକୁ ସବୁବେଳେ ପରମାତ୍ମାଙ୍କ ଉପରେ ରଖିବାଦ୍ୱାରା ପରମାତ୍ମା ତାର ଯୋଗରକ୍ଷା କରିଥାନ୍ତି ।

(୮) ଶ୍ଳୋକ, ୨୩: ଯେଽପ୍ୟନ୍ୟଦେବତା ଭକ୍ତା ଯଜନ୍ତେ ଶୁଦ୍ଧୟାଽନୁତାଃ ।

ତେଽପି ମାମେବ କୌତ୍ସେୟ ! ଯଜନ୍ତ୍ୟବିଧୁର୍ବର୍ଜକମ୍ ॥

(ଜୀବାତ୍ମା, ପରମାତ୍ମା)

ଭାବାର୍ଥ : ଯିଏ ଶୁଦ୍ଧିରେ ଅନ୍ୟଦେବତା ଆରାଧନା କରିଥାଏ ସେ ମଧ୍ୟ ପଥହୁଡ଼ି ମୋତେ ଆରାଧନା କରିଥାଏ ।

ବିବରଣୀ : କୁହାଯାଏ ଯେ, ତେତିଶିକୋଟି ଦେବତା ଅଛନ୍ତି । ଏତେ ଦେବତା ଥିବା ଭୂପୁଷ୍ପରେ ପରମାତ୍ମାଙ୍କୁ ଛାଡ଼ି ଅନେକ ଲୋକ ଦେବତା ମାନଙ୍କର

ଆରାଧନା କରିଥାନ୍ତି; ତଥାପି ପରମାତ୍ମାଙ୍କୁ କେହି କୃତ୍ରିମ୍ ଆରାଧନା କରନ୍ତି । ପାପାତ୍ମା, ଦୁଷ୍ଟ, ଚୋର, ଜ୍ଞାନୀମାନଙ୍କର ବିପରୀତ ହୋଇଥିବା ଲୋକମାନେ, ପରମାତ୍ମାଙ୍କୁ ବିଶ୍ୱାସ କରୁନଥିବା ଲୋକମାନେ, ପରମ ମୁର୍ଖମାନେ ମଧ୍ୟ ନାନା କାମନା ନେଇ କୌଣସି ଏକ ଦେବତାକୁ ନିଷ୍ଠାର ସହିତ ପୂଜା କରିଥାନ୍ତି । କୌଣସି ଦେବତାକୁ ପୂଜାକଲେ ମଧ୍ୟ ତାହା ପରମାତ୍ମାଙ୍କ ପାଖରେ ପହଞ୍ଚିଥାଏ, କିନ୍ତୁ ସେମାନେ ମୋକ୍ଷରେ ପହଞ୍ଚିପାରି ନଥାନ୍ତି, ସେମାନଙ୍କ ମନରେ ଦେବତା ମାନଙ୍କର ଧ୍ୟାନ ରହିବାଦ୍ୱାରା ସେମାନେ ପଥହୁଡ଼ି ରହିଥାନ୍ତି । କେଉଁଠି କୌଣସି ଦେବତାକୁ କରାଯାଉଥିବା ପୂଜାକୁ ସର୍ବବ୍ୟାପୀ ପରମାତ୍ମା ହିଁ ସ୍ୱୀକାର କରିଥାନ୍ତି; ଅଥଚ ପୂଜା କରୁଥିବା ଲୋକମାନେ ତାଙ୍କୁ ପାଇନଥାନ୍ତି । ଦେବତା ମାନଙ୍କୁ ପୂଜା କରୁଥିବା ଲୋକମାନେ ଶେଷରେ ଦେବତାମାନଙ୍କ ପାଖରେ ହିଁ ପହଞ୍ଚିଥାନ୍ତି ।

(୮) ଶ୍ଳୋକ, ୨୪ : ଅହଂ ହି ସର୍ବ ଯଜ୍ଞାନଂ ଭୋକ୍ତା ଚ ପ୍ରଭୁରେବ ଚ ।
 ନ ତୁ ମାମଭିଜାନନ୍ତି ତତ୍ତ୍ୱେନାତତ୍ତ୍ୱ୍ୟବନ୍ତି ତେ ॥
(ପରମାତ୍ମା)

ଭାବାର୍ଥ : ମୁଁ ସର୍ବଯଜ୍ଞର ଭୋକ୍ତା, ପ୍ରଭୁ । ମୁଁ ଆତ୍ମା ଭାବରେ ଅଛି ବୋଲି ଯେଉଁମାନେ ଜାଣନ୍ତି ନାହିଁ ସେମାନେ ମାର୍ଗଚ୍ୟୁତ ହୋଇ ପଡ଼ିରହିଛନ୍ତି ।

ବିବରଣୀ : ଏହି ଶ୍ଳୋକରେ ‘ତତ୍ତ୍ୱେନା’ ଶବ୍ଦର ‘ଆତ୍ମା ଭାବେ’ ନାମକ ଅର୍ଥକୁ ନନେଇ ‘ଯଥାର୍ଥ’ ବୋଲି ଅନେକ ଗୀତାରେ ନେବା ଦ୍ୱାରା ଶ୍ଳୋକର ବାସ୍ତବ ଭାବ ଲୁଚିଯାଇଛି । ବାସ୍ତବରେ ଏହି ‘ଆତ୍ମା’ ଶବ୍ଦକୁ ‘ତତ୍ତ୍ୱେନା’ ଶବ୍ଦର ଅର୍ଥ ଭାବରେ ନେବାବେଳେ ହିଁ ଏହାର ସମ୍ପୂର୍ଣ୍ଣ ଭାବ ବହିର୍ଗତ ହୋଇଥାଏ । ମଣିଷ କରୁଥିବା ବାହ୍ୟପୂଜା ସମ୍ବନ୍ଧୀୟ ଯଜ୍ଞ ବାବଦରେ ଏଠାରେ କୁହାଯାଇ ନାହିଁ । ପରମାତ୍ମା ନିଜେ କହିଥିବା ଯଜ୍ଞ ବାବଦରେ ଏପର୍ଯ୍ୟନ୍ତ କହିଛନ୍ତି । ଜ୍ଞାନଯଜ୍ଞ ଆଉ ଦ୍ରବ୍ୟଯଜ୍ଞ ଶରୀରରେ ହୋଇଥାଏ ଏବଂ ହେଉଥିବା ଯଜ୍ଞର ଭୋକ୍ତା ସ୍ୱୟଂ ମୁଁ ବୋଲି କହିଛନ୍ତି । ତେଣୁ ଯଜ୍ଞର ଅଧିପତି ପ୍ରଭୁ ମଧ୍ୟ ମୁଁ ବୋଲି କହିଛନ୍ତି, ସେ କିପରି ଭୋକ୍ତା କିପରି ପ୍ରଭୁ! ବିଚରକଲେ, ଶରୀରରେ ଆତ୍ମା ସର୍ବତ୍ର ବ୍ୟାପିରହିଛି । ଆତ୍ମାଶକ୍ତି ଦ୍ୱାରା ମୁଣ୍ଡରେ ଜ୍ଞାନଯଜ୍ଞ, ପେଟରେ

ଦ୍ରବ୍ୟଯଜ୍ଞ ହୋଇଥାଏ । ଆତ୍ମଚୈତନ୍ୟ ନଥିଲେ ସେ ଦୁଇଟି ଯଜ୍ଞ ହୋଇପାରିବ ନାହିଁ । ପରମାତ୍ମାହିଁ ଆତ୍ମା ଭାବରେ ରହିଛନ୍ତି । ସେ ଆତ୍ମା ରୂପରେ ଯଜ୍ଞଗୁଡ଼ିକର ଅଧିପତି ହୋଇ ରହିଛନ୍ତି । ମୁଁ ହିଁ ଆତ୍ମା ବୋଲି ଜାଣି ନପାରିଲେ କହିବାକୁ ଯାଇ ‘ଅଭିଜାନନ୍ତି ‘ତତ୍ତ୍ଵେନା’ କହିଛନ୍ତି । ପରମାତ୍ମା ହିଁ ଆତ୍ମା ବୋଲି ଜାଣି ନପାରିଲେ ମୋକ୍ଷ ମାର୍ଗରୁ କେହି ମଧ୍ୟ ବିଚ୍ୟୁତ ହୋଇଯାଇଥାଏ ।

ଏଯାଏଁ ପରମାତ୍ମା,ଆତ୍ମା, ଜୀବାତ୍ମାର ବିଭାଜନ କୌଣସି ଗୀତାରେ ନାହିଁ । ସେଥିଲାଗି ଗୀତାର ଅନେକ ଭାଗ ଆଜି ପର୍ଯ୍ୟନ୍ତ କାହାକୁ ବୁଝାପଡ଼ି ନାହିଁ ବୋଲି କହିପାରିବା । ଆତ୍ମାକୁ ଜାଣିବାରେ ଗୀତାଶ୍ଳୋକର ବାସ୍ତବିକତା ବହିର୍ଗତ ହୋଇଥାଏ । ଆତ୍ମା ବିଷୟ ଲେଖାଯାଇଥିବା ଏହିଗ୍ରନ୍ଥ ଗୀତାକୁ ନୂଆ ଜନ୍ମ ଦେଇଛି ବୋଲି କହିପାରିବା । ସେଥିଲାଗି ଅନସୂୟା ଭାବରେ ବୁଝନ୍ତୁ । ଭାବବିଭେଦ ଥିବା ଆଉଏକ ଶ୍ଳୋକର ବ୍ୟଖ୍ୟା ଦେଖନ୍ତୁ ।

୮) ଶ୍ଳୋକ,୨୫ : ଯାନ୍ତି ଦେବବ୍ରତାନ୍ ଦେବାନ୍ ପିତୃନ୍ ଯାନ୍ତି ପିତୃବ୍ରତାଃ ।
ଭୂତାନି ଯାନ୍ତି ଭୂତେଜ୍ୟା ଯାନ୍ତି ମଦ୍ୟାଜିନୋଽପି ମାମ୍ ॥
(ପରମାତ୍ମା)

ଭାବାର୍ଥ : ଯେଉଁମାନେ ଦେବତାପୂଜା କରନ୍ତି ସେମାନେ ଦେବତାଗଣ ମଧ୍ୟରେ ଜନ୍ମଗ୍ରହଣ କରିବେ । ଯେଉଁମାନେ ଭୂତ-ପ୍ରେତାଦି ପୂଜା କରନ୍ତି ସେମାନେ ସେହି ସମାଜରେ ଜନ୍ମଗ୍ରହଣ କରିବେ । ଯେଉଁମାନେ ପିତୃ ପୁରୁଷଙ୍କୁ ପୂଜା କରନ୍ତି ସେମାନେ ମଧ୍ୟ ପିତୃପୁରୁଷଙ୍କ ନିକଟକୁ ଯିବେ, କିନ୍ତୁ ଯେଉଁମାନେ ମୋତେ ପୂଜା କରନ୍ତି ସେମାନେ ମୋତେ ପାଇବେ ।

ବିବରଣୀ : ସମସ୍ତ ଆରାଧକଙ୍କୁ ମିଶାଇ ଋଷି ପ୍ରକାରର କହିପାରିବା । ୧) ଦେବତା ଆରାଧକ ୨) ପିତୃପୁରୁଷ ଆରାଧକ ୩) ଜୀବରାଶି ଆରାଧକ ୪) ପରମାତ୍ମା ଆରାଧକ, ଏମାନଙ୍କ ଭିତରେ ଦେବତା ଆରାଧକ ମାନଙ୍କୁ ଆମେ ସମସ୍ତେ ଦେଖୁଛେ । ଏହି ଦେବତାମାନଙ୍କୁ ଆରାଧନା କରୁଥିବା ଲୋକମାନେ ଦେବତାମାନଙ୍କ ଭିତରେ କିପରି ଜନ୍ମ ଗ୍ରହଣ କରନ୍ତି ତାର ଏକ ଉଦାହରଣ ଲେଖୁଛୁ ଦେଖନ୍ତୁ । ଏକ ଗ୍ରାମରେ ଏକ ଭେଙ୍କଟେଶ୍ଵର ସ୍ଵାମୀଙ୍କ

ମନ୍ଦିର ଥିଲା ବୋଲି ଭାବିବା । ସେହି ଗ୍ରାମର ଜଣେ ବ୍ୟକ୍ତି ସବୁଦିନ ସେଠାକୁ ଯାଇ ଶୁଦ୍ଧାର ସହିତ ପୂଜାକରି, ଅନ୍ୟାନ୍ୟ ଦେବତା ମାନଙ୍କଠାରୁ ତାଙ୍କୁ ଉନ୍ନତ ଭାବୁଥିଲା । ଏମିତି ସେ ଭକ୍ତି ଆଉ ଶୁଦ୍ଧାର ସହିତ ପୂଜା କରୁ କରୁ ତାର ମରଣକାଳ ଆସନ୍ନହୋଇ ଦିନେ ସେ ମୃତ୍ୟୁବରଣ କଲା, ହେଲେ ତାର ପରଜନ୍ମ ମଣିଷମାନଙ୍କ ଭିତରେ ହେଲା ନାହିଁ, ତାର ମୋକ୍ଷ ମଧ୍ୟ ହୋଇନଥିଲା, ସେ ଏକ ମନ୍ଦିର ବିଗ୍ରହରେ (ମୂର୍ତ୍ତିରେ) ଜନ୍ମ ହେଲା । ଏକଥା ଆପଣମାନଙ୍କୁ ବିଚିତ୍ର ଲାଗୁଥିବ ହେଲେ ଏହା ସତ୍ୟ । କିପରିନା ! ପ୍ରତ୍ୟେକ ମନ୍ଦିରର ବିଗ୍ରହରେ ଏକ ଏକ ଜୀବ ଦେବତା ଭାବେ ବାସ କରିଥାଏ, ଭକ୍ତମାନଙ୍କ ପୂଜାକୁ ସ୍ୱୀକାର କରେ, ଭକ୍ତମାନେ କହୁଥିବା ନାମକୁ ନିଜର ନାମ ଭାବିଥାଏ, କିଛିକାଳ ପରେ ବାର୍ଦ୍ଧକ୍ୟରେ ପହଞ୍ଚି ସମସ୍ତଙ୍କ ଭଳି ଦିନେ ମୃତ୍ୟୁବରଣ କରିଥାଏ । ସାଧାରଣ ମଣିଷଠାରେ ଆସୁଥିବା ଶରୀରଦଶା ଭଳି ବିଗ୍ରହରେ ରହିଥିବା ଜୀବର ମଧ୍ୟ ନାନା ଶରୀର ଦଶା ଆସିଥାଏ । ମରଣ ପରେ ସେହି ଜୀବ କୁଆଡ଼େ ଯାଏ ଆମେ ଜାଣିବା ଦରକାର ନାହିଁ, କିନ୍ତୁ ସେଠାରେ ଖାଲି ପଡ଼ିଥିବା ଦେବତା ବିଗ୍ରହରେ ଆଉଏକ ଜୀବ ଆସି ପ୍ରବେଶ କରିଥାଏ । ଏହିଭଳି ପ୍ରବେଶ କରିଥିବା ଜୀବ ସାଧାରଣ ମଣିଷ ଭଳି ପ୍ରାୟ ଏକଶହ ବର୍ଷ ପର୍ଯ୍ୟନ୍ତ ରହିପାରେ । ଆମକୁ ଛୋଟବେଳୁ ଡକାଯାଉଥିବା ନାମକୁ ଆମେ ଆମ ନାମ ଭାବିବା ଭଳି ବିଗ୍ରହର ଜୀବ ମଧ୍ୟ ଭକ୍ତ ଡାକୁଥିବା ନାମକୁ ନିଜର ନାମ ଭାବିଥାଏ । ଜନ୍ମ ପୂର୍ବରୁ କୌଣସି କୁଳ ମତ ନଥିବା ଜୀବ ତାର କୁଟୁମ୍ବ, ପରିବାରମାନଙ୍କ ଦ୍ୱାରା ମୋର କୁଳ, ଜାତି ଅମୂଳ କହୁଥିବା ଭଳି ବିଗ୍ରହରେ ଥିବା ଜୀବ ସେଠାକୁ ଆସୁଥିବା ଭକ୍ତମାନେ ଇଷ୍ଟଦୈବ ଭାବରେ ଡାକୁଥିବା ନାମକୁ ନିଜର ନାମ ଭାବି ଭ୍ରମିତ ହୋଇଥାଏ । ଏହିଭଳି ଏକ ବିଗ୍ରହର ଜୀବ ଦେବତା ଭାବେ ପରିଗଣିତହୋଇ ଭକ୍ତମାନେ ତା ପାଖରେ କରିଥିବା ମାନସିକ ଅସ୍ତୁଳ କରିଥାଏ । ତାଛଡ଼ା ସାଧାରଣ ମଣିଷ ଭଳି ଲୋଭାଗ୍ରସ୍ତ ହୋଇ ନିଜ ପାଇଁ ଭକ୍ତ କରିଥିବା ମାନସିକରୁ ଟଙ୍କାଟିଏ ବ୍ୟର୍ଥ ହୋଇନଯିବା ଭଳି ସତର୍କ ରହିଥାଏ । ଯଦି ତାର ଦାନହୁଣ୍ଡିରୁ କେହି କିଛିଟଙ୍କା ଚୋରିକରେ କିମ୍ବା ତାକୁ ଦେବି କହି ନଦେଇ ରହିଯାଏ ତେବେ, ସେ ଦେବତା ତାକୁ ନଛାଡ଼ି କୌଣସି ଏକ ଦୁଃଖ ଯନ୍ତ୍ରଣା ଦେଇଥାଏ, ତାହା ଲୋକଲୋଚନକୁ ଆସିବା ପରେ ସେହି

ବିଗ୍ରହର ଦେବତାକୁ ଅର୍ଥାତ୍ ସେ ଜୀବକୁ ଅନେକଲୋକ ଭୟକରନ୍ତି, ଭକ୍ତି ମଧ୍ୟ କରିଥାନ୍ତି, ସାକ୍ଷାତ୍ ଈଶ୍ଵର ଭାବିଥାନ୍ତି । ଦେବତାର କାର୍ଯ୍ୟକଳାପ ବାବଦରେ ଜାଣି ତାର ଧନ ଅପହରଣ କରିବା ବିପଦ ବରଣ କରିବା ଭଳି ହୋଇଥାଏ ଭାବି ଭୟ କରିଥାନ୍ତି । ଦେବାଳୟ ପ୍ରାଙ୍ଗଣରେ କୌଣସି ଭୁଲ୍ ହେଲେ ଦେବତା ସହ୍ୟ ନକରି କୌଣସି ଏକ ଦଣ୍ଡ ଦେଇଥାଏ । ସେଥିଲାଗି ସେଠାରେ କେହି କୌଣସି ଭୁଲ୍ ନ କରିବା ପାଇଁ ସତର୍କ ରହନ୍ତି । ଏଭଳି ସେହି ଜୀବ ସେହି ବିଗ୍ରହରେ କିଛିକାଳ ରହି ମୃତ୍ୟୁବରଣ କରିଥାଏ । ତା ସ୍ଥାନରେ ଆଉଏକ ଜୀବ ଆସି ପ୍ରବେଶ କରେ, ସେ ମଧ୍ୟ କିଛିକାଳ ପରେ ସେହି ଦେବତା ଭାବରେ ପରିଗଣିତ ହୋଇଥାଏ । ଏଭଳି ପୂର୍ବରୁ ଥିବା ଜୀବର ହାବଭାବ ସହିତ ନୂଆ ପ୍ରବେଶ କରିଥିବା ଜୀବର ହାବଭାବ ମେଳଖାଇ ନଥାଏ । ପୂର୍ବରୁ ଥିବା ଜୀବ କ୍ରୋଧୀ ଥିଲେ, ପରେ ଆସିଥିବା ଜୀବ କ୍ରୋଧୀ ନହୋଇ ସରଳ ହୋଇପାରେ, ତା ପ୍ରତି ଭକ୍ତର ଭୟ ଆଉ ପୂର୍ବଭଳି ରହି ନପାରେ । ଏହିଭଳି ବିଗ୍ରହରେ ପ୍ରବେଶ କରୁଥିବା ଜୀବ (ଦେବତା) ମାନଙ୍କ ଭିତରେ ନାନା ଭିନ୍ନତା ରହିଥାଏ । ଆମ ଅନୁଭବରେ ପ୍ରାୟ ୫୦/୬୦ ବର୍ଷ ତଳେ ଏହିଭଳି କରିଥିବା ମାନସିକ ପୁରଣ କରିବା ପାଇଁ ଏକ ଭକ୍ତବୃନ୍ଦ ବଢ଼ିକାସୁଲାବାଡ଼ା (ସୁଧ ଅସୁଲକାରୀ) ନାମକ ଦେବତା ମନ୍ଦିରକୁ ଆସିଥିଲେ, ସେଦିନ ସେ ଦେବତାର ହୁଣ୍ଡିରେ ପଇସା ପକାଇବା ବେଳେ ଗୋଟିଏ ୧୪ ବର୍ଷର ବାଳକ ସବୁପଇସା ହୁଣ୍ଡିରେ ନପକାଇ ତା ପାଖରେ କିଛି ଲୁଚାଇ ରଖିଦେଇଥିଲା । ସେହି ବାଳଭକ୍ତର ବୟସ କମ୍ ହୋଇଥିବା କାରଣରୁ ସେ ଜାଣିନଜାଣି ଛୋଟ ଭୁଲ୍ କରିଦେଇଥିଲା ବୋଲି ଭାବିପାରିବା, ସେ ସେହି ପଇସା ତାର ପିନ୍ଧା ସାର୍ଟ କାଲର ଭିତରେ ରଖିଦେଇଥିଲା । ସମସ୍ତେ ମନ୍ଦିରରୁ ବାହାରକୁ ଆସିବା ପରେ ସେହି ମନ୍ଦିର ପରିସରରେ ଏକାଠି ଖାଇବା ପାଇଁ ବସିଲେ । ସେ କାଳରେ ଆଜିଭଳି ହୋଟେଲ୍ ସୁବିଧା ନଥିଲା । ଠିକ୍ ସେତିକି ବେଳେ ସେ ବୃନ୍ଦରେ ସେମାନଙ୍କ ସହିତ ଆସିଥିବା ୧୪ ବର୍ଷର ବାଳକ ହଠାତ୍ ଥରିବାକୁ ଲାଗିଲା, ତା ତୁଣ୍ଡରୁ ଖାଲି ଗୋଟିଏ ବାକ୍ୟ ବାହାରୁଥାଏ । ସେ ବାରମ୍ବାର “ନା ମୁତୁ ବୋଗୁ ନାକୁ ଇବୁ” (ମୋ ଦଶ ପଇସା ମୋତେ ଦେ.) ବୋଲି କହୁଥାଏ । ପିଲାଟି ଖୁବ୍ ଭଲ ଥିଲା, ହଠାତ୍ ଏମିତି ଥରୁଛି କାହିଁକି ବୋଲି ସମସ୍ତେ ଆଶ୍ଚର୍ଯ୍ୟ

ହେଉଥାନ୍ତି, ସେହି ସମୟରେ ଭକ୍ତବୃନ୍ଦରେ ଥିବା ରମଣାନନ୍ଦ ସ୍ଵାମୀ ସେ ପିଲା ଏଭଳି “ମୋ ଦଶ ପଇସା ମୋତେ ଦେ..” କହିବାର କାରଣ କ’ଣ ହୋଇ-
ପାରେ ବୋଲି ଚିନ୍ତାଏ ଆଲୋଚନା କଲେ । ତାପରେ ତା ଦେହରେ ବୋଧହୁଏ
କେହି ସୁଖରୂପୀ ପ୍ରବେଶ କରିଛି ବୋଲି ନିର୍ଦ୍ଦାଣ କର, “ତୁ କିଏ? ମୋ
ଦଶ ପଇସା ମୋତେ ଦେ ବୋଲି କାହିଁକି କହୁଛୁ?” ବୋଲି ପଚାରିଲେ, ସେ
ତାଙ୍କ କଥାକୁ ଖାତିରି କଲା ନାହିଁ, ପ୍ରଶ୍ନର ଜବାବ ଦେଲା ନାହିଁ । ସେହିଭଳି
ଥରୁଥିବାରୁ ତାକୁ କେଜଣେ ଧରିଥାନ୍ତି, ସେ ସେହି ଗୋଟିଏ କଥା “ମୋ ଦଶ
ପଇସା ମୋତେ ଦେ.” ବୋଲି କହୁଥାଏ । ରମଣାନନ୍ଦଙ୍କୁ ଗୋଟିଏ ଉପାୟ
ଦେଖାଗଲା, ସାଙ୍ଗେ ସାଙ୍ଗେ ସେ ସେହି ପିଲାର ପିନ୍ଧାବସନ ଖୋଜିଲେ ।
ପିଲାଟି ଭେଙ୍କଟେଶ୍ଵରଙ୍କ ଦାନହୁଣ୍ଡିରେ ପକାଇବା ପାଇଁ ଘରୁ କିଛି ପଇସା
ନେଇ ଆସିଥିଲା, ବୋଧହୁଏ ସେ ସେଥିରୁ କିଛି ରଖିଦେଇଛି କି? ବୋଲି
ରମଣାନନ୍ଦ ସନ୍ଦେହ କରିଥିଲେ, ତାଙ୍କ ସନ୍ଦେହ ଠିକ୍ ହେଲା । ପିଲାଟି ହୁଣ୍ଡିରେ
ସବୁପଇସା ନପକାଇ ପିନ୍ଧିଥିବା ଅଙ୍ଗୀକାମିରେ କିଛି ପଇସା ବାନ୍ଧି ରଖିଥିବା
ଦେଖିଲେ, ଖୋଲି ଦେଖିଲେ ସେ ସେଥିରେ ଦଶପଇସା ବାନ୍ଧି ରଖିଛି ।

ପିଲାର ଅଙ୍ଗୀରୁ ଦଶପଇସା ପାଇବା ପରେ ରମଣାନନ୍ଦ ସ୍ଵାମୀ
ଭେଙ୍କଟେଶ୍ଵର (ସୁଧ ଅସୁଳକାରୀ)ଙ୍କୁ ପ୍ରାର୍ଥନା କରି, “ହେ ପ୍ରଭୁ! କ୍ଷମାକର,
ଇଏ ଛୋଟପିଲା, ଜାଣିନଜାଣି ଭୁଲ୍ କରିଦେଇଛି, ଆପଣଙ୍କ ଦଶପଇସା ସାଥରେ
ଆମେ ଆଉ ଦଶ ପଇସା ସୁଧ ମିଶାଇ ଦେବୁ, ତାର ଦୋଷ ଧର ନାହିଁ” କହିବା
ପରେ ସେ ପିଲାର ଦେହଧରିବା ବନ୍ଦହେଲା, ପିଲାଟି ଯଥା ସ୍ଥିତିକୁ ଆସିଲା,
ସେମାନେ ଆଉ ବିଳମ୍ବ ନକରି ଦାନହୁଣ୍ଡିରେ କୋଡିଏ ପଇସା ନେଇ
ପକାଇଲେ । ଏଭଳି ସେମାନେ କୋଡିଏ ପଇସା ଦାନହୁଣ୍ଡିରେ ପକାଇଥିଲେ
ମଧ୍ୟ, ସେ ପିଲା ଦେହରେ ଭେଙ୍କଟେଶ୍ଵର ସ୍ଵାମୀ ଆସିବାରେ, ଯେଉଁ ଦେହଧରା
ଦେଖାଦେଇଥିଲା, ତାହା ଆଜୀବନ ରହିଗଲା, ତାର ଜୀବନକୁ ଦୁର୍ଭର ଜୀବନ
କରିଦେଲା । ଝଲିଲା ବେଳେ ତାର ଦେହ ଥରୁଥିବାରୁ ସେ ଇଚ୍ଛା କରୁଥିବା
ଜାଗାରେ ପାଦ ପକାଇ ପାରୁନଥିଲା । ତେଣୁ ଝଲିଲେ ପଡିଯିବା ବିପଦ ଥିଲା,
ସେ ସମସ୍ତଙ୍କ ଭଳି କୌଣସି କାର୍ଯ୍ୟ କରିପାରିଲା ନାହିଁ ।

ସେହି ପ୍ରତିମାରେ ଥିବା ଜୀବଟି ମଣିଷ ଅପେକ୍ଷା ଧନ ଉପରେ ଅଧିକ ଆଶାରଖି ସେହି ପିଲାର ଜୀବନ ସର୍ବନାଶ କରିଦେଲା । କିଛିଦିନ ପରେ ସେହି ଦେବତା ମୃତ୍ୟୁବରଣ କରିବା ପରେ ସେହି ପ୍ରତିମାରେ ଆଉଏକ ଜୀବ ଆସି ସେହି ଦେବତା ନାମରେ ରହୁଛି, ସେ ପୂର୍ବରେ ଥିବା ଦେବତା ଭଳି ଛୋଟ ଛୋଟ କଥାକୁ ଧରୁନାହିଁ । ଏହିଭଳି ଗୋଟିଏ ବିଗ୍ରହରେ ଦୁଇଜଣ ଭିନ୍ନ ଭିନ୍ନ ସମୟରେ ରହିପାରୁଥିଲେ ମଧ୍ୟ ସେମାନଙ୍କର ହାବଭାବ ଭିନ୍ନ ଭିନ୍ନ ହୋଇଥାଏ । ମୋଟାମୋଟି ଭାବରେ ଏଇ କଥାଟି କହିବାର ଉଦ୍ଦେଶ୍ୟ ହେଉଛି ! ଆପଣମାନେ ଏହା ବୁଝନ୍ତୁ କି, ଦେବତାମାନଙ୍କ ପୂଜା କରୁଥିବା ଲୋକେ ଦେବତା ଲୋକରେ ଜନ୍ମ ହୁଅନ୍ତି ଅର୍ଥାତ୍ ସେମାନେ କୌଣସି ବିଗ୍ରହରେ ଜନ୍ମହୋଇ ଦେବତା ଭାବରେ ପରିଗଣିତ ହୋଇଥାନ୍ତି ।

ବର୍ଷକୁ ଥରେ ଆସିଥାଏ ପିତୃ-ପୁରୁଷଙ୍କ ଶ୍ରାଦ୍ଧ । ସେଦିନ ସେମାନଙ୍କ ପୂଜା କରାଯାଇଥାଏ, ନୂଆବସ୍ତ୍ର ଅର୍ପଣ କରାଯାଇଥାଏ । କେତେକ କେବଳ ଏହି ପୂଜା ବର୍ଷକୁ ଥରେ କରିବା ବ୍ୟତୀତ ଆଉ କାହାର ପୂଜା କରି ନଥାନ୍ତି କି ମନ୍ଦିର ଯାଇନଥାନ୍ତି । ଏହିଭଳି ପିତୃ-ଦେବତା ମାନଙ୍କୁ ଉନ୍ନତମାନର ଭକ୍ତି ସହିତ ପୂଜା କରୁଥିବା ଲୋକମାନେ, ମୃତ୍ୟୁବରଣ କରିବା ପରେ ପରଜନ୍ମକୁ ନିୟମିତ, ପିତୃଦେବତା ଭାବରେ ବଦଳି, ସେମାନଙ୍କ ଉତ୍ତରାଧିକାରୀମାନେ ଦେଉଥିବା ଶ୍ରାଦ୍ଧ, ଏବଂ ବସ୍ତ୍ରକୁ ସ୍ୱୀକାର କରିଥାନ୍ତି । ଯଦି ସେମାନଙ୍କୁ ପୂଜା କରାନଯାଏ ତେବେ, ସେମାନେ କେଉଁଠି କେମିତି କାହା ଶରୀରରେ ଆସି ମୋ ପୂଜାରେ ଅବହେଳା କରିଛ, ଅତିକମ୍ରେ ମୋତେ ବର୍ଷକୁ ଥରେ ନଡିଆଟିଏ ମଧ୍ୟ ଦେଉନାହିଁ ବୋଲି ମାଗୁଥିବା ସୁସ୍ଥ ପିତୃଦେବତା ମଧ୍ୟ ଥାଆନ୍ତି । ଦେବତାଲୋକ ଅପେକ୍ଷା ପିତୃଲୋକରେ ଜନ୍ମହେବା ନିକୃଷ୍ଟ ଧରଣର ଜନ୍ମ ବୋଲି କହିପାରିବା । କାରଣ ବିଗ୍ରହରେ ଥିବା ଦେବତାର ଅନେକ ଭକ୍ତ ଥିବା ସ୍ଥଳେ, ପିତୃ-ପୁରୁଷର କେବଳ ଉତ୍ତରାଧିକାରୀ ବର୍ଷକୁ ଥରେମାତ୍ର ଭକ୍ତ ହୋଇ ଥାଏ ।

ଯେଉଁମାନେ ଭୂତମାନଙ୍କୁ ପୂଜା କରିଥାନ୍ତି ସେମାନେ ଭୂତମାନଙ୍କୁ ପାଇଥାନ୍ତି ବୋଲି ମଧ୍ୟ କହିଛନ୍ତି । ଭୂତମାନେ କହିଲେ ଜୀବରାଶି । ମାନବ

ବିଭିନ୍ନ ପ୍ରକାରର ଭୂତମାନଙ୍କୁ ପୂଜା କରିଥାଏ । ଏହା ନିଶ୍ଚୟ ବାସ୍ତବ କଥା ବୋଲି କହିପାରିବା । ଗାଈ, ବଳଦ, ନାଗସାପ, କୁକୁର, ନନ୍ଦିଶ୍ଵର ନାମକ ଷଷ୍ଠ, ଛଅଶାସ, ସେହିଭଳି ଅରଖ, ନିମ, ଅଶ୍ଵସ୍ଥୁ ଗଛ ଇତ୍ୟାଦି ଗୋଟିଏ ଗୋଟିଏ ଅଞ୍ଚଳରେ, ଗୋଟିଏ ଗୋଟିଏ ପ୍ରକାରର ଜୀବରାଶି କିମ୍ବା ବୃକ୍ଷାଦିଙ୍କୁ ମଣିଷ ପୂଜା କରୁଥିବା ଆମେ ସ୍ପଷ୍ଟ ଭାବରେ ଜାଣିଛେ । ଏଭଳି ନାନା ଜୀବରାଶିଙ୍କୁ ପୂଜା କରିବା ଦ୍ଵାରା ଶେଷରେ ସେହି ଜନ୍ତୁ କିମ୍ବା ଗଛହୋଇ ଜନ୍ମ ହୋଇଥାନ୍ତି, ସେଥିଲାଗି ଭୂତମାନଙ୍କୁ ପୂଜା କରୁଥିବା ଲୋକମାନେ ଭୂତହୋଇ ଜନ୍ମ ହୋଇଥାନ୍ତି ବୋଲି କହିଛନ୍ତି ।

ଦେବତା ମାନଙ୍କୁ, ପିତୃ-ଦେବତା ମାନଙ୍କୁ, ଜୀବରାଶିଙ୍କୁ ପୂଜା ନକରି ପରମାତ୍ମାଜ୍ଞାନ ଜାଣି, ମନରେ କୌଣସି ଅନ୍ୟ ଚିନ୍ତା ନରଖି ଯୋଗ ପଦ୍ଧତି ଅନୁସରଣ କରିବା ଦ୍ଵାରା ପରମାତ୍ମା ମିଳିଥାନ୍ତି, ଯେଉଁମାନଙ୍କୁ ପରମାତ୍ମା ମିଳିଯାଆନ୍ତି ସେମାନଙ୍କର ଆଉ ଜନ୍ମ ନଥାଏ ।

୮) ଶ୍ଳୋକ, ୨୬ : ପତ୍ରଂ ପୁଷ୍ପଂ ଫଳଂ ତୋୟଂ ଯୋ ମେ ଭକ୍ତ୍ୟା ପ୍ରୟଚ୍ଛତି ।
ତଦହଂ ଭକ୍ତ୍ୟୁପହୃତଂ ଅଶ୍ଵାମି ପ୍ରୟତାମୁନଃ ॥
(ପରମାତ୍ମା)

ଭାବାର୍ଥ : ପତ୍ର, ଫୁଲ, ଫଳ ଶେଷରେ ଜଳକୁ ମଧ୍ୟ ଯିଏ ମୋତେ ଭକ୍ତିର ସହିତ ଅର୍ପଣ କରିଥାଏ, ଅର୍ଥାତ୍ ପବିତ୍ର ଆତ୍ମାକୁ ଭକ୍ତି ପୂର୍ବକ ଯାହା ସମର୍ପଣ କରାଯାଇଥାଏ ମୁଁ ତାହାକୁ ସ୍ଵୀକାର କରିଥାଏ ।

ବିବରଣୀ : ଗୋଟିଏ ଘରେ ଛଅଜଣ ବ୍ୟକ୍ତି ଅଛନ୍ତି । ସେମାନଙ୍କ ନାମ କ୍ରମାନୁସାରେ ୧) ଲିଙ୍ଗା ୨) ରଙ୍ଗା ୩) ଭାମା ୪) ସୋମା ୫) ରାମା ୬) ଭେଙ୍କଟରାମା । ଏମାନଙ୍କୁ ଚିହ୍ନି ଡାକିବା ପାଇଁ ଏହିଭଳି ଛଅଗୋଟି ନାମ ସେମାନଙ୍କର ଦିଆଯାଇଛି । ରାମାକୁ ଡାକିଲେ ରାମା ଆସିଥାଏ । ରଙ୍ଗାକୁ ଡାକିଲେ ରଙ୍ଗା ଆସିଥାଏ । ତା'ନହୋଇ ରାମାକୁ ଡାକିଲେ ଲିଙ୍ଗା ଆସିନଥାଏ କି ଲିଙ୍ଗାକୁ ଡାକିଲେ ସୋମା ଆସିନଥାଏ । ଏମିତି ଜଣକୁ ଡାକିଲେ ଯଦି ଆଉଜଣେ ଆସନ୍ତି ତେବେ ସେମାନଙ୍କୁ ପାଗଳାମି ଧରିଛି ବୋଲି ଆମେ ଭାବି ପାରିବା, ଏମାନଙ୍କ

ଭଳି ଶରୀର ନାମକ ଘରେ ୧) ମନ ୨) ବୁଦ୍ଧି ୩) ଚିତ୍ତ ୪) ଅହମ୍ ୫) ଭୂତ (ଜୀବ) ୬) ତତ୍ତ୍ୱ (ଆତ୍ମା) ଭାବରେ ନାମିତ ହୋଇଥିବା ପାତ୍ରମାନେ ଅଛନ୍ତି, ଯାହା ନାମଧରି ଯାହାକୁ ଡାକିଲେ ଯଦି ସେ ଶୁଣେ ତେବେ ଦୁଃଖ ନାହିଁ, କିନ୍ତୁ ଜଣକୁ ଡାକିଲେ ଯଦି ଆଉଜଣେ ଆସେ ତେବେ ସେଭଳି ଲୋକମାନଙ୍କୁ ନିର୍ବୋଧ ବା ଓଲା କହିପାରିବା । ଏଠାରେ ଶୁଣିବା ଲୋକ ଠିକ୍‌ଥାକ, ଡାକିବା ଲୋକ ଆଉ ଜଣକର ନାମନେଇ ଅନ୍ୟଜଣକୁ ଡାକିଲେ ଡାକିବା ଲୋକଟି ମଧ୍ୟ ବୁଦ୍ଧିହୀନ ବୋଲି କହିପାରିବା । ଏସବୁ କାହିଁକି କହୁଛୁ କି ! ଏହି ଶ୍ଳୋକର ଭାବାର୍ଥରେ ଠିକ୍ ଏହିଭଳି ଲେଖାଯାଇଛି । ପ୍ରୟତାମ୍‌ନଃ ନାମକ ବାକ୍ୟାଂଶକୁ ଜଣେ ପରିଶୁଦ୍ଧ ବୁଦ୍ଧି ବୋଲି କହିବା ବେଳେ, କେହି ପବିତ୍ରମନ କହିଛନ୍ତି ତ ପୁଣି କେହି ଶୁଦ୍ଧଚିତ୍ତ ବୋଲି କହିଛନ୍ତି । ଶରୀରରେ ରହିଥିବା ତତ୍ତ୍ୱ ଅଲଗା, ଶରୀରରେ ରହିଥିବା ବୁଦ୍ଧି ଅଲଗା, ମନ ମଧ୍ୟ ଅଲଗା । ଏଭଳି ସମସ୍ତେ ଅଲଗା ଅଲଗା ହୋଇଥିବା ବେଳେ, ଶ୍ଳୋକରେ ପ୍ରୟତାମ୍‌ନଃ ବୋଲି ସ୍ପଷ୍ଟ ଭାବରେ ଶରୀରରେ ରହିଥିବା ଆତ୍ମା ବା ତତ୍ତ୍ୱ ବାବଦରେ କୁହାଯାଇଛି, କିନ୍ତୁ ତାହା ସଠିକ୍ ନବୁଝି ଜଣେ ତାକୁ ମନ, ଆଉଜଣେ ବୁଦ୍ଧି, ଆଉ କେହି ଚିତ୍ତ କହିଲେ ସେମାନଙ୍କୁ ପାଗଳାମି ଧରିଛି କହିବା ନାହିଁ ତ ଆଉ କ’ଣ କହିବା ? ପ୍ରୟତାମ୍‌ନଃର ଅର୍ଥ ଆତ୍ମା । ଆତ୍ମାକୁ ଛାଡ଼ି ଅନ୍ୟ କଥା କହିବା ଭୁଲ୍ ହୋଇଥାଏ, ସେଥିପାଇଁ ଏହିଭଳି ଥିବା କଥାଗୁଡ଼ିକୁ ଦେଖି ହେତୁବାଦୀମାନେ ଆଧ୍ୟାତ୍ମିକ, ଆତ୍ମା...ଇତ୍ୟାଦି ସବୁ ବେକାର କଥା ବୋଲି କହୁଛନ୍ତି ।

ପତ୍ର°, ପୁଷ୍ପ°, ଫଳ°, ତୋୟ° ଏହି ଜିନିଷ ଗୁଡ଼ିକ ଭିତରୁ ପରମାତ୍ମାଙ୍କର କୌଣସି ଗୋଟିଏ ମଧ୍ୟ ଆବଶ୍ୟକ ନାହିଁ; ତଥାପି ଏହି ନାମଗୁଡ଼ିକ କହିବାରେ ବୋଧହୁଏ କିଛି ବିଶେଷତା ରହିଛି ବୋଲି ଭାବିବା ଉଚିତ୍, କିନ୍ତୁ କେହି ବିଚାର କରି ନାହାନ୍ତି । ତୋୟ କହିଲେ ଜଳ, ପତ୍ର କହିଲେ ପର୍ଣ୍ଣ, ପୁଷ୍ପ କହିଲେ ଫୁଲ ସେହିଭଳି ଆଉଗୋଟିଏ ଜିନିଷ ହେଲା ଫଳ, ଏହି ୪ଗୋଟି ଜିନିଷ ଗଛରେ ଥାଏ । ସାଧାରଣତଃ ପତ୍ର ଗଛରେ ଏକବର୍ଷ ପର୍ଯ୍ୟନ୍ତ ରହି ଝଡ଼ି ଯାଇଥାଏ । ଫଳ କିଛିଦିନ ରହି ଝଡ଼ି ଯାଇଥାଏ । ଫୁଲ ମାତ୍ର ଗୋଟିଏ କିମ୍ବା ଦୁଇ ଦିନ ରହିଥାଏ, କିନ୍ତୁ ଏହି ତିନି ଜିନିଷରେ ମିଶି ରହିଥାଏ ଜଳ । ଏହିଭଳି ଦିନେ ରହୁଥିବା ଫୁଲ, କିଛିଦିନ ରହୁଥିବା ଫଳ, ଏକବର୍ଷ ରହୁଥିବା ପତ୍ର ଆଉ ଶାଶ୍ୱତ

ଭାବରେ ରହୁଥିବା ଜଳ ଭିତରୁ ଅଶାଶ୍ୱତ ଜିନିଷ ତିନିଗୋଟି ଥିବାବେଳେ, ଶାଶ୍ୱତ ଭାବରେ ଥିବା ଜିନିଷ ଗୋଟିଏ ରହିଥାଏ ବୋଲି ଜାଣିହୁଏ । ଅଶାଶ୍ୱତ ହୋଇଥିବା ଜିନିଷଗୁଡ଼ିକ ଯାହା କହିଛନ୍ତି ତାହା ଚର ପ୍ରକୃତିର । ସେହିଭଳି କହିଥିବା ଶାଶ୍ୱତ ଜିନିଷ ଜଳ ଅତର ପ୍ରକୃତିର । ଠିକ୍ ଏହିଭଳି ଆମ ଶରୀରରେ କିଛି ବ୍ୟବଧାନରେ ବଦଳୁଥିବା ଅଶାଶ୍ୱତ ଜିନିଷ ହେଉଛି ତିନି ଗୁଣଭାଗ । ତାଛଡ଼ା କେବେ ବଦଳୁନଥିବା ଶାଶ୍ୱତ ଜିନିଷ ଆତ୍ମାଭାଗ ମଧ୍ୟ ଗୋଟିଏ ରହିଛି । ତିନି ଗୁଣଭାଗରେ ଥିବା ସାତ୍ତ୍ୱିକ, ରାଜସିକ, ତାମସିକ ନାମକ ଜୀବ ବିନାଶଶୀଳ (ସାତ୍ତ୍ୱିକ, ରାଜସାଦି ପଦରୁ ବିନାଶ), ଯାହା ଦିନେନା ଦିନେ ନିଶ୍ଚୟ ବିନାଶ ହୋଇଥାଏ ଏବଂ ଯାହା ଅଶାଶ୍ୱତ । ଯେଉଁ ଜୀବ ଆତ୍ମା ଭାଗରେ ଥାଏ ସେ ବିନାଶ ହେଉନଥିବା ଶାଶ୍ୱତ । (ଅର୍ଥାତ୍ ଗୁଣ ବଦଳିଥାଏ, ଆତ୍ମା ବଦଳିନଥାଏ) । ଅଶାଶ୍ୱତ ଗୁଣଭାଗ ଏବଂ ଶାଶ୍ୱତ ଯୋଗଭାଗକୁ ମଧ୍ୟ ଛାଡ଼ିଥିବା ବ୍ୟକ୍ତି ମୋ ପାଖରେ ପହଞ୍ଚି ପାରିଥାଏ ବୋଲି ଏହି ଶ୍ଳୋକରେ କୁହାଯାଇଛି ।

ଗଭୀର ଭାବରେ ବିଚାର ନକଲେ ଏହି ଶ୍ଳୋକ ଭିନ୍ନ ଅର୍ଥରେ ବୁଝାପଡ଼ି ପଡ଼, ଫଳ, ଫୁଲ, ଜଳ ଇତ୍ୟାଦି ସ୍ଥୁଳ ଭାବାର୍ଥ ହିଁ ଦେଖାଯାଇଥାଏ ଏବଂ ନିଗୁଡ଼ାର୍ଥ ଲୁଚିଯାଇଥାଏ । ଏଠାରେ ଆମେ ଚିକିଏ ହେତୁବାଦୀ ହୋଇ କେତେଗୋଟି ପ୍ରଶ୍ନ କରି ଦେଖିବା ଉଚିତ୍ । ୧) ଏଠାରେ ମାତ୍ର ଚରିଗୋଟି ଜିନିଷକୁ କାହିଁକି ଉପସ୍ଥାପନ କରିଛନ୍ତି ? ୨) ଏହି ସମସ୍ତ ଜିନିଷ କେବଳ ଗଛରୁ ମିଳୁଥିବାର ଜଣାଯାଏ, ତେବେ କେବଳ ଗଛରୁ ମିଳୁଥିବା ଜିନିଷଗୁଡ଼ିକ କାହିଁକି ଉପସ୍ଥାପନା କରିଛନ୍ତି ? ୩) ଚତୁର୍ଥତମ ହୋଇଥିବା ଜଳ ଏବଂ ଜଳଯୁକ୍ତ ପତ୍ର, ଜଳଯୁକ୍ତ ଫୁଲ, ଜଳଯୁକ୍ତ ଫଳକୁ କେବଳ କାହିଁକି ମାରିଛନ୍ତି ? ୪) ଆମ ଧନ, ଧାନ୍ୟ, ବସ୍ତୁ, ବାହାନାଦିକୁ ନମାଗି କେବଳ ପତ୍ର, ଫଳ, ଫୁଲ, ଜଳକୁ କାହିଁକି ମାରିଛନ୍ତି ? ୫) କୌଣସି ଗଛନଥିବା ଜାଗାରେ ଥିବା ମଣିଷକୁ ଏସବୁ ମିଳିବା ମଧ୍ୟ କଷ୍ଟ ! ଏସବୁ ଅପେକ୍ଷା ତାକୁ ପ୍ରଚୁର ପରିମାଣରେ ସେଠାରେ ମିଳୁଥିବା ମାଟି ମାଗି ପାରିଥାନ୍ତେ ! ମୋତେ ମାଟି ଚିକିଏ ଦିଏ ବୋଲି କାହିଁକି ମାଗି ନାହାନ୍ତି ? ଏହିଭଳି ନାନା ପ୍ରକାର ପ୍ରଶ୍ନ ନକଲେ ଇଶ୍ୱରଙ୍କ ବାସ୍ତବ ଉଦ୍ଦେଶ୍ୟ କ'ଣ ଅଛି ଆମେ ଜାଣିପାରିବା ନାହିଁ । ଏବେ ଏହି ପ୍ରଶ୍ନଗୁଡ଼ିକର ସମାଧାନ ଦେଖିବା ।

୧) ଏଠାରେ ମାତ୍ର ଋଗିଗୋଟି ଜିନିଷକୁ କାହିଁକି ଉପସ୍ଥାପନା କରିଛନ୍ତି ?

ସମାଧାନ :- ଯିଏ ମୋକ୍ଷ କାମନା କରି ଈଶ୍ଵରଙ୍କୁ ପ୍ରଣାମ ଜଣାଇଥାଏ ସେ ସମର୍ପଣ କରିବା ପାଇଁ ତା ପାଖରେ କେବଳ ଏହି ଋଗିଗୋଟି ଜିନିଷ ଥାଏ ବୋଲି କହି ପାରିବା । ପରମାତ୍ମାରେ ଏକ୍ୟ ହେବା ପାଇଁ ବା ମୋକ୍ଷ ନାମକ ପଞ୍ଚମସ୍ଥାନକୁ ଯିବାପାଇଁ ମଣିଷକୁ ଋଗିଗୋଟି ସ୍ଥାନ ଛାଡ଼ିବାକୁ ପଡ଼ିଥାଏ । ତେଣୁ କେବଳ ସେହି ଋଗିଗୋଟିକୁ ମାଗିଛନ୍ତି ।

୨) ଏହି ସମସ୍ତ ଜିନିଷ କେବଳ ଗଛରୁ ମିଳୁଥିବାର ଜଣାଯାଏ, ତେବେ କେବଳ ଗଛରୁ ମିଳୁଥିବା ଜିନିଷଗୁଡ଼ିକ କାହିଁକି ଉପସ୍ଥାପନା କରିଛନ୍ତି ?

ସମାଧାନ :- ଈଶ୍ଵରଙ୍କୁ ଯାହାସବୁ ଅର୍ପଣ କରାଯାଏ ତାହାସବୁ ଆରାଧକ ଠାରେ ଥିବା ଉଚିତ୍ । ଯାହା ମଣିଷଠାରେ ରହିଥାଏ ତାର ସମତୁଲିତ ଜିନିଷ ଗଛର ଥାଏ । ମଣିଷଠାରେ ଶାଶ୍ଵତ ଅଶାଶ୍ଵତ ଜିନିଷ ଦୁଇ ପ୍ରକାରର ଥିବାଭଳି ଅଶାଶ୍ଵତ ପତ୍ର, ଫୁଲ, ଫଳ ବ୍ୟତୀତ ଶାଶ୍ଵତ ଜଳ ମଧ୍ୟ ଗଛରେ ଅର୍ଥାତ୍ ଗଛର ପତ୍ର, ଫୁଲ, ଫଳରେ ଥାଏ । ସେଥିଲାଗି କେବଳ ଗଛରେ ଥିବା ଜିନିଷଗୁଡ଼ିକ ଶ୍ଳୋକରେ ଉପସ୍ଥାପନା କରିଛନ୍ତି ।

୩) ଚତୁର୍ଥତମ ହୋଇଥିବା ଜଳଯୁକ୍ତ ପତ୍ର, ଜଳ ସଲଗ୍ନ ଫୁଲ, ଜଳ ଥିବା ଫଳକୁ କାହିଁକି ଉପସ୍ଥାପନା କରିଛନ୍ତି ?

ସମାଧାନ :- ମଣିଷର ତିନି ଗୁଣଭାଗ ରହିଥାଏ । ସେହିଭଳି ଗୁଣାତୀତ ଭାଗ ମଧ୍ୟ ଗୋଟିଏ ରହିଥାଏ । ତିନି ଗୁଣଭାଗରେ ଗୋଟିଏ ଶକ୍ତି ବ୍ୟାପି ରହିଛି । ଦେଖାନିୟମ ବ୍ୟାପି ରହିଥିବା ସେହି ଶକ୍ତି ସାରା ଶରୀରର ଆଧାର ହୋଇ ଶରୀରକୁ ଚଳପ୍ରଚଳ କରାଇ ପାରୁଥିବା ଚୈତନ୍ୟ ହୋଇ ରହିଥାଏ । ସେହି ଚୈତନ୍ୟ ବା ଆତ୍ମାଶକ୍ତି ତିନି ଗୁଣଭାଗ ମଧ୍ୟରେ ଥିବା ଚତୁର୍ଥ ସ୍ଥାନରେ ରହି ତିନି ସ୍ଥାନର ଆଧାର ହୋଇ ରହିଥାଏ । ଯେମିତି ପତ୍ରରେ, ଫୁଲରେ, ଫଳରେ ଜଳ ଭରି ରହିଥାଏ ସେହିଭଳି ମଣିଷର ସାତ୍ତ୍ଵିକ, ରାଜସ, ତାମସ ନାମକ ଗୁଣଭାଗ ଗୁଡ଼ିକରେ ମଧ୍ୟ ଆତ୍ମା ବ୍ୟାପି ରହିଥାଏ । ସାରା ଗଛରେ

ଜଳ ବ୍ୟାପିରହିଥିବା ଭଳି ସାରା ଶରୀରରେ ଆତ୍ମା ଜଳ ଭଳି ବ୍ୟାପିରହିଛି । ସେଥିଲାଗି ଗଛରେ ଥିବା ପତ୍ର, ଫୁଲ, ଫଳକୁ ମାଗିଛନ୍ତି ।

୪) ଆମ ଧନ, ଧାନ୍ୟ, ବସ୍ତୁ, ବାହାନାଦିକୁ ନମାଗି କେବଳ ପତ୍ର, ଫଳ, ଫୁଲ, ଜଳକୁ କାହିଁକି ମାଗିଛନ୍ତି ?

ସମାଧାନ :- ଈଶ୍ଵର ମାଗିଲେ କେତେ ମୂଲ୍ୟବାନ ବସ୍ତୁ ଇତ୍ୟାଦି ଦେବାକୁ ପଛାଇ ନଥିବା ମଣିଷ ଭୃତ୍ୟୁଷ୍ଠରେ ଥିବାବେଳେ, ମାଗିବା ଆଗରୁ କୋଟି କୋଟି ଟଙ୍କା, ମୂଲ୍ୟବାନ ହୀରା ଇତ୍ୟାଦି ହୁଣ୍ଡିରେ ପକାଇ ଦେଉଥିବା ଦେଖିବାକୁ ମିଳେ । ହେଲେ ସେ (ଈଶ୍ଵର) ଯଦି ମାଗିଲେ କିଛି ବଡ଼ ଜିନିଷ ନମାଗି ଏମିତି ଜଳ, ପତ୍ର, ଫୁଲ, ଫଳ ମାଗିବା କଥାକୁ ଦେଖିଲେ ସେ ଭାରି ନିର୍ବୋଧ ଜଣା ପଡ଼ୁଛନ୍ତି । ପ୍ରପଞ୍ଚର ମହା ମହା ଚତୁରମାନଙ୍କର ଚତୁରତା ମଧ୍ୟ ମୁଁ ବୋଲି କହୁଥିବା ପରମାତ୍ମା କ'ଣ ସତରେ ଏତେ ଓଲା (ବୁଦ୍ଧିହୀନ) ? ଅସମ୍ଭବ । ତାଙ୍କ କଥାକୁ ବୁଝିପାରୁ ନଥିବା ମଣିଷ ହିଁ ନିର୍ବୋଧ ! ପରମାତ୍ମା ନିଜେ ଆଜ୍ଞିଥିବା ଦେହସୀମା ଭିତରୁ ଯାହା ମାଗିବା କଥା ତାହା ସୂତ୍ର ଅନୁସାରେ ମାଗିଛନ୍ତି ସିନା, ଦେହର ସୀମା ଲଂଘି କୌଣସି ବାହ୍ୟବସ୍ତୁ ମାଗି ନାହାନ୍ତି । ଏଇ ପତ୍ର, ଫୁଲ, ଫଳ ଇତ୍ୟାଦି ତ ମଣିଷର ବାହାର ଜିନିଷ ! ବୋଲି କେତେକ ପଠରି ପାରନ୍ତି । ତାର ଜବାବ ହେଲା ! ଗଛ ମଧ୍ୟ ଏକ ଶରୀର ଏବଂ ସେଥିରେ ମଧ୍ୟ ଜୀବଟିଏ ରହିଥାଏ ବୋଲି ଆପଣ ଭୁଲିଯାଆନ୍ତୁ ନାହିଁ । ଜୀବ ଈଶ୍ଵରଙ୍କ ନିକଟକୁ ଯିବାକୁ ହେଲେ (ମୋକ୍ଷ ପାଇବାକୁ ହେଲେ) ତାକୁ ଋଗିଗୋଟି ସ୍ଥାନ ତେଇଁ ଯିବାକୁ ହେବ । ସେହି ଋଗିଗୋଟି ସ୍ଥାନର ସମାନ ତୁଳନା ଭାବରେ ଗଛର ଋଗିଗୋଟି ଜିନିଷ ରହିଛି । ତାହା ଆଧ୍ୟାତ୍ମିକ ପ୍ରମାଣ ପାଇଁ ଉପଯୁକ୍ତ ହୋଇ ରହିଛି । ସେଥିଲାଗି ତାଙ୍କୁ ଗଛର ଏହି ଋଗିଗୋଟି ଜିନିଷକୁ ନାମନେଇ କହିବାକୁ ପଡ଼ିଛି । ଧନ, ଧାନ୍ୟ, ବସ୍ତୁ ବାହାନାଦି ଈଶ୍ଵରଙ୍କର ଆବଶ୍ୟକତା ନାହିଁ । ସେଥିଲାଗି ତାଙ୍କର ଆବଶ୍ୟକ ନଥିବା ଧନ ଧାନ୍ୟ, ବସ୍ତୁ, ବାହାନାଦି ସମର୍ପଣ କରିବା ଅପେକ୍ଷା ଗୁଣାଥିବା ଏବଂ ଗୁଣ ନଥିବା ଜିନିଷ ତାଙ୍କୁ ଅର୍ପଣ କରିବା ଭଲ । ଏହି ନିୟମକୁ ଜଣାଇବା ପାଇଁ ସ୍ଵତନ୍ତ୍ର ଭାବରେ ଯାନ୍ତି ଦେବ ବ୍ରତାନ୍ ଦେବାନ୍ ନାମକ ଶ୍ଳୋକ ପରେ ଏଇକଥା କହିଛନ୍ତି । ପୂର୍ବ

ଶ୍ଳୋକରେ ଦେବତାମାନଙ୍କୁ ପୂଜା କରୁଥିବା ଲୋକମାନେ ଦେବତାମାନଙ୍କୁ ପାଇଥାନ୍ତି, ହେଲେ ମୋତେ ପାଇନଥାନ୍ତି କହିବାବେଳେ, ଦେବତାମାନଙ୍କ ପୂଜାକୁ ପରମାତ୍ମା ବିରୋଧ କରିଛନ୍ତି ! ସେତେବେଳେ ମନ୍ଦିରକୁ ଯାଇ ସେଠିକାର ପୂଜାରେ ପତ୍ର, ଫୁଲ, ଫଳ, ଜଳ ଦେଇ ପୂଜାକର ବୋଲି କିପରି କହିବେ ? ଆପଣମାନେ ବିଚାର କରନ୍ତୁ । ଈଶ୍ଵରଙ୍କ ଆରାଧନାରେ କୌଣସି ଦେବତା ରୂପର ସ୍ଥାନ ନଥିବା ବେଳେ, ପତ୍ର, ଫଳ, ଫୁଲ ଇତ୍ୟାଦି ନେଇ ଆମେ କେଉଁଠାରେ ରଖିବା ? ଟିକିଏ ପ୍ରଶ୍ନ କରନ୍ତୁ ! ଜବାବରେ ଆପଣ ପାଇବେ ଯେ, କେବଳ ଏହି ପତ୍ର, ଫୁଲ, ଫଳ, ଜଳକୁ ମାଗିବାରେ ନିଶ୍ଚୟ କିଛି ରହସ୍ୟ ରହିଛି ।

୫) କୌଣସି ଗଛ ନଥିବା ଜାଗାରେ ଥିବା ମଣିଷକୁ ଏସବୁ ମିଳିବା କଷ୍ଟ ! ଏସବୁ ଅପେକ୍ଷା ତା’କୁ ପ୍ରଚୁର ପରିମାଣରେ ସେଠାରେ ମିଳୁଥିବା ମାଟି ମାଗି ପାରିଥାନ୍ତେ ! ମୋତେ ମାଟି ଟିକିଏ ଦିଏ ବୋଲି କାହିଁକି ମାଗି ନାହାନ୍ତି ?

ସମାଧାନ :- ଅନେକ ଭଗବଦ୍‌ଘାତାରେ କେତେକ ରଚୟିତାମାନେ ଏହି ଶ୍ଳୋକଟି ଗରିବ ଭକ୍ତମାନଙ୍କୁ ଉଦ୍ଦେଶ୍ୟ କରି କୁହାଯାଇଥିବା ଶ୍ଳୋକ ବୋଲି ଲେଖିଛନ୍ତି । ତାହା “ଧନୀକମାନେ ସମର୍ପଣ କରୁଥିବା ନୈବେଦ୍ୟ, ଧନ, ସୁନା ଆମ ପାଖରେ ନାହିଁ । ଧନହୀନ ଲୋକଟି ଏସବୁ କଦାପି ଦେଇ ପାରିବ ନାହିଁ । ତେଣୁ ଦୈବଙ୍କୁ ଭକ୍ତିରେ ପତ୍ର, ଫୁଲ, ଫଳ, ଜଳ ଦେଲେ ଚଳିବ । ଏହା ମୂଲ୍ୟବାନ ନୁହେଁ ବୋଲି ସେ ନ ଭାବି ଭକ୍ତର ଭକ୍ତିରେ ମୁଗ୍ଧ ହୋଇ ସ୍ଵୀକାର କରିନେବେ ବୋଲି ଲେଖିଛନ୍ତି” । ଏକଥା କାହାଠାରୁ ଶୁଣିଥିବା ଜଣେ ବାଳକ “ଧନୀ ଭକ୍ତମାନେ ସବୁଦିନ ତିରୁପତି ଭେଙ୍କଟେଶ୍ଵର ସ୍ଵାମୀଙ୍କ ହୁଣ୍ଡିରେ ଟଙ୍କା, ସୁନା, ଅତିମୂଲ୍ୟ ହୀରା ମଧ୍ୟ ପକାଇଥାନ୍ତି । ହେଲେ କିଛି ନଥିବା ଗରିବ ଲୋକଟିକୁ ମଧ୍ୟ ନଛାଡ଼ି ଯଦି ଏଇ ପତ୍ର, ଫଳ, ଫୁଲ, ଜଳ ମାଗୁଛନ୍ତି ତେବେ ସେ ଭାରି ଲୋଭି ହୋଇଥିବା ଭଳି ଲାଗୁଛି । ତିରୁପତିରେ ଏସବୁ ମଧ୍ୟ ବିକ୍ରିହୁଏ । ଯେଉଁ ଭକ୍ତ ପାଖରେ ଟଙ୍କାଟିଏ ନାହିଁ ସେ କିପରି କିଣିବ ! ଏସବୁ ଦେଖିଲେ ‘ଘରୁ ଆସିଲା ବେଳେ ଯାହାବି ହେଉ କିଛି ଗୋଟିଏ

ଜିନିଷ ନେଇକରି ଆସିବୁ ! ଖାଲି ହାତରେ ଆସିବୁ ନାହିଁ ! ! ବୋଲି ବାପଘରକୁ ଯାଇଥିବା ବୋହୂକୁ ତାର ଲୋଭାଶାଶୁ କହିବା ଭଳି ହେଉଛି । କୌଣସି ଏକ ଲାଭ ଆଶା କରି ଶେଷରେ ପତ୍ର ହେଉ, ଫୁଲ ହେଉ, ଫଳ ହେଉ କି ଜଳ ହେଉ କିଛି ଗୋଟିଏ ମୋ ପାଇଁ ନେଇକରି ଆସ ! କହିଲେ ସେ ବଡ଼ ଲୋଭି ଦୁହଁଡ଼ି ତ ଆଉକ'ଣ !” ବୋଲି ସରଳ ଭାବରେ କହିଲା । ସେତିକିବେଳେ ତା ପାଖରେ ଛିଡ଼ା ହୋଇଥିବା ଆଉ ଜଣେ ବାଳକ ପଠରିଲା ଇଶ୍ଵର ଆମକୁ ସିନା କିଛି ଦିଅନ୍ତେ ! ହେଲେ କ'ଣ ଗୋଟାଏ ମୋତେ ଦିଅ ବୋଲି ସେ ଆମକୁ କାହିଁକି ମାଗୁଛନ୍ତି ? ଏହିଭଳି ପ୍ରଶ୍ନ ଅନ୍ୟମାନଙ୍କଠାରେ ମଧ୍ୟ ଆସି ଶେଷରେ ସେମାନଙ୍କଠାରୁ ଦୈବଦୂର ମୂଲ୍ୟ ଚାଲିଯିବା ଦୁର୍ଯ୍ୟୋଗ ରହିଛି । ତେଣୁ ଅନ୍ୟ ଗୀତା ଗୁଡ଼ିକରେ ଲେଖାଯାଇଥିବା ଭଳି ଏହି ଶ୍ଳୋକ ଗରିବ ଭକ୍ତମାନଙ୍କ ପାଇଁ କୁହାଯାଇ ନାହିଁ ସାଧାରଣ ମଣିଷ ପାଇଁ କୁହାଯାଇଛି ବୋଲି ଗ୍ରହଣ କରନ୍ତୁ ।

ଏହି ପଞ୍ଚମ ପ୍ରଶ୍ନର ସମାଧାନକୁ ଦେଖିଲେ ଇଶ୍ଵରଙ୍କର ଦାମି ଜିନିଷ କିମ୍ବା ପ୍ରଚୁର ପରିମାଣରେ ମିଳୁଥିବା ଜିନିଷ ଆବଶ୍ୟକ ନାହିଁ । କୌଣସି ଗଛ ନଥିବା ସ୍ଥାନରେ ମାଟି ମିଳିବା ବାସ୍ତବ ହେଲେ ମଧ୍ୟ ସେ ବାହାରେ ଦେଖାଯାଉଥିବା ଗଛ ବାବଦରେ, ତାଠାରୁ ମିଳୁଥିବା ଫୁଲ, ଫଳ, ପତ୍ରାଦି ବାବଦରେ କହିନାହାନ୍ତି । ସମସ୍ତଙ୍କ ଶରୀରରେ ଥିବା ଗଛ ବାବଦରେ କହିଛନ୍ତି, ସେଥିରେ ଆତ୍ମାଶକ୍ତି ଭାବରେ ଜଳକୁ, ପତ୍ର, ଫୁଲ, ଫଳଗୁଡ଼ିକୁ କହି, ଆମର ଥିବା ତିନି ଗୁଣସ୍ଥାନକୁ ଚିହ୍ନାଇ, ସେଗୁଡ଼ିକୁ ଛାଡ଼ିବା ପାଇଁ କହିଛନ୍ତି । ଭିତରେ ଦୃଷ୍ଟି ନଦେଇ ବାହ୍ୟତଃ ଦେଖିଲେ ଦୈବାଭାବରେ ଅଭାବ ଉପୁଜିବ । ଇଶ୍ଵରଙ୍କ ଦ୍ଵାରା ଆମକୁ ସବୁକିଛି ମିଳୁଥିବା ବେଳେ, ସେହି ସବୁକିଛିକୁ ଇଶ୍ଵର ସୃଷ୍ଟି କରିଥିବା ବେଳେ, ତାଙ୍କର ସେଥିରେ କଣ ବା ପ୍ରୟୋଜନ ଅଛି, ସେ ଚାହିଁଲେ କଣ ବା ତିଆରି କରି ନପାରିବେ ! ଥରେ ଚିନ୍ତା ତ କରନ୍ତୁ ! ଏହି ଶ୍ଳୋକ ଅନୁସାରେ ଚାଲିବାକୁ ହେଲେ କିପରି ରହିବା ଉଚିତ୍ ତାହା ମଧ୍ୟ ତଳ ଶ୍ଳୋକରେ କହିଛନ୍ତି । ଏହି ଶ୍ଳୋକର ପୂର୍ବ ଶ୍ଳୋକରେ କ'ଣ କହିଥିଲେ, ଏହି ଶ୍ଳୋକର ପର ଶ୍ଳୋକରେ କ'ଣ କହିଛନ୍ତି, ତାହା ପରିଶୀଳନ କଲେ ମଝିରେ ଥିବା ଏହି ଶ୍ଳୋକରେ କି ଭାବ ରହିଛି ତାହା ବୁଝିପାରିବା ।

ତେଣୁ ଅନ୍ୟ ଗୀତାଗୁଡ଼ିକରେ ଯାହା ଲେଖାଯାଇଛି ତାହା ଏଥିରେ ନାହିଁ ବୋଲି ଜଣାଉଛି । ଏହା କେଉଁ ନିର୍ଦ୍ଦେଶରୁ ଆଣିଲ ଯେ, ସମସ୍ତଙ୍କ କଥାକୁ କାଟି ନୁଆକଥା ଲେଖିଛନ୍ତି ? ବୋଲି ପଚାରନ୍ତୁ ନାହିଁ ।

(୮) ଶ୍ଳୋକ, ୨୭ : ଯତ୍ କରୋଷି ଯଦଶ୍ଵାସି ଯଜ୍ଞହୋଷି ଦଦାସି ଯତ୍ ।

ଯତପସ୍ୟସି କୌତେୟ ! ତକୁରୁଷ୍ଠ ମଦର୍ପଣମ୍ ॥

(ପରମାତ୍ମା, କର୍ମଯୋଗ)

ଭାବାର୍ଥ : ହେ କୁନ୍ତିପୁତ୍ର ! ଯାହା କରୁଛୁ, ଯାହା ଖାଉଛୁ, ଯାହା ପୋଡୁଛୁ, ଯାହା ଦେଉଛୁ, ଯେଉଁ ତପ କରୁଛୁ ତାହା ସବୁ ମୋତେ ଅର୍ପଣ କର ।

ବିବରଣୀ : କରୁଥିବା ବ୍ୟକ୍ତି ପରମାତ୍ମାଙ୍କୁ ସମର୍ପଣ କରୁ ବା ନକରୁ ତାହାସବୁ ପରମାତ୍ମାଙ୍କୁ ପ୍ରାପ୍ତ ହୋଇଥାଏ । ସମର୍ପଣ କରିବା ଦ୍ଵାରା କର୍ମବନ୍ଧନ ଆସିନଥାଏ, ସମର୍ପଣ ନକରିବା ଦ୍ଵାରା କର୍ମ ବନ୍ଧନରେ ପଡ଼ିବାକୁ ହୁଏ । ତେଣୁ ଯାହାସବୁ କରାଯାଏ ତାହାସବୁ ତାଙ୍କୁ ସମର୍ପଣ କରିଦେବା ତତ୍ତ୍ଵର ବ୍ୟକ୍ତିର ଅଭ୍ୟାସ । ତା'ନକରି ଅନ୍ୟ ଦେବାଦେବୀଙ୍କୁ ସମର୍ପଣ କରିବା ଅତି ନିର୍ବୋଧତାର ପରିଚୟ ହୋଇଥାଏ ।

(୮) ଶ୍ଳୋକ, ୨୮ : ଶୁଭାଶୁଭ ଫଳୈରେବଂ ମୋକ୍ଷସେ କର୍ମବନ୍ଧନୈଃ ।

ସନ୍ନ୍ୟାସ ଯୋଗଯୁକ୍ତାତ୍ମା ବିମୁକ୍ତୋ ମାମୁପୈଷ୍ୟସି ॥

(ପରମାତ୍ମା, କର୍ମଯୋଗ)

ଭାବାର୍ଥ : ଏହିଭଳି ଶୁଭାଶୁଭ ଫଳ କର୍ମବନ୍ଧନରୁ ବହିର୍ଗତ ହୋଇଥିବା ବ୍ୟକ୍ତି ସନ୍ନ୍ୟାସ ଯୋଗଯୁକ୍ତାତ୍ମା ହୋଇ ମୁକ୍ତିରେ ମୋତେ ପାଇଥାଏ ।

(୮) ଶ୍ଳୋକ, ୨୯ : ସମୋହଂ ସର୍ବଭୂତେଷୁ ନ ମେ ଦ୍ଵେଷ୍ଠୋଽସ୍ତି ନ ପ୍ରିୟଃ ।

ଯେ ଭଜନ୍ତି ତୁ ମାଂ ଭକ୍ତ୍ୟା ମୟି ତେଷୁ ରୂପ୍ୟହମ୍ ॥

(ପରମାତ୍ମା)

ଭାବାର୍ଥ : ମୁଁ ସମସ୍ତ ଜୀବରାଶିଙ୍କ ପାଇଁ ସମାନ । ମୋର କାହାଠାରେ ଦ୍ଵେଷ-

ଭାବ ନାହିଁ କି କେହି ମୋର ପ୍ରିୟ ନୁହେଁ । ଯିଏ ଭକ୍ତିରେ ମୋର ସେବା କରେ ମୁଁ ତାଠାରେ ଥାଏ, ସେ ମୋଠାରେ ଥାଏ ।

ବିବରଣୀ : ସମସ୍ତ ଜୀବରାଶିକୁ ପରମାତ୍ମା ସମାନ ଦେଖନ୍ତି । ତାଙ୍କର କାହା ଉପରେ ବୈରାଭାବ ନଥାଏ କି କାହା ଉପରେ ମିତ୍ରତା ନଥାଏ, ତାଙ୍କ ପାଇଁ ଆମେ ସମସ୍ତେ ସମାନ ହେଲେ ମଧ୍ୟ ଆମ ପାଇଁ ସେ ସମାନ ନୁହେଁ ବୋଲି କହିପାରିବା । କାରଣ ! ପରମାତ୍ମା (ଜଗନ୍ନାଥ) ସମସ୍ତଙ୍କୁ ସମଦୃଷ୍ଟିରେ ଚାହିଁଥିଲେ ମଧ୍ୟ ଆମେ ତାଙ୍କୁ ସମାନ ଦୃଷ୍ଟିରେ ଦେଖୁ ନାହିଁ । ଆମ ସମସ୍ତଙ୍କର ଭାବ ଅଲଗା ଅଲଗା । ଯାହାର ଭାବ ଯେଉଁଭଳି ତା ପାଇଁ ସେ ସେହିଭଳି, ସେ ‘ଭାବକୁ ନିକଟ ଅଭାବକୁ ଦୂର’ । ସେହିଭଳି ତୁ ତାଙ୍କୁ ଯେଉଁ ଦୃଷ୍ଟିରେ ଦେଖୁ ସେ ତୋତେ ସେହିଭଳି ଦେଖାଯିବେ । ପରମାତ୍ମାଙ୍କୁ ଧ୍ୟାନ କରୁଥିବା ବ୍ୟକ୍ତିକୁ ପରମାତ୍ମା ତାଠାରେ ଦେଖାଯାଇଥାନ୍ତି । ଯିଏ ତାଙ୍କର ପ୍ରତିରୂପ ଆତ୍ମାରେ ଯୁକ୍ତ ହୋଇ ରହିଥାଏ, ସେ ତା ସହିତ ଯୁକ୍ତହୋଇ ରହିଥାନ୍ତି ।

(୮) ଶ୍ଳୋକ,୩୦: ଅପି ଚେଷ୍ଟୁଦୁରାଚାରୋ ଭଜତେ ମାମନନ୍ୟଭାକ୍ ।

ସାଧୁରେବ ସ ମନ୍ତବ୍ୟଃ ସମ୍ୟଗ୍‌ବ୍ୟବସିତୋ ହି ସଃ ॥

(ଜୀବାତ୍ମା,ପରମାତ୍ମା)

ଭାବାର୍ଥ : ବଡ଼ ଦୁରାଚରୀ ହେଲେହେଁ ମୋତେ ମନରେ ଭଜିବା ଦ୍ଵାରା, ସେ ନିଶ୍ଚୟ ମୋତେ ଜାଣିଥାଏ, ତେଣୁ ତାକୁ ସାଧୁ ବୋଲି କହିପାରିବା ।

ବିବରଣୀ : ଦୁରାଚରୀକୁ ସାଧୁ କହୁଛନ୍ତି କେମିତି ?, ଖରାପ ଲୋକକୁ ଭଲ କହୁଛନ୍ତି କିପରି ? ବୋଲି ଏଠାରେ ପ୍ରଶ୍ନ ନଥାଏ ରହିପାରିବ ନାହିଁ । ପରମାତ୍ମାଙ୍କୁ ଜାଣି ମନରେ ତାଙ୍କୁ ଭଜୁଥିବା, ଅର୍ଥାତ୍ କର୍ମଯୋଗ କରି ପରମାତ୍ମାଙ୍କୁ ପାଇବାକୁ ଯିଏ ଦୃଢ଼ ହୋଇଛି, ସେ ତାର ପୂର୍ବକର୍ମ ଅନୁସାରେ କୁକାର୍ଯ୍ୟ କରି ଦୁରାଚରୀ ହେଲେ ମଧ୍ୟ, ପରମାତ୍ମାଙ୍କ ଦୃଷ୍ଟିରେ ସଜ୍ଜନ । କାରଣ ! ସେ କର୍ମ ବନ୍ଧନରେ ପଡ଼ି ନଥାଏ, ତାପାଇଁ ପରମାତ୍ମା ଅତିପ୍ରିୟ ହୋଇଥାନ୍ତି, ସେ ମଧ୍ୟ ତାଙ୍କର ଅତିପ୍ରିୟ ହୋଇଥାଏ ।

(୮) ଶ୍ଳୋକ, ୩୧ : କ୍ଷିପ୍ରଂ ଭବତି ଧର୍ମାତ୍ମା ଶଶ୍ଵତ୍ଵାନ୍ତି ନିଗଞ୍ଜତି ।

କୌତେୟ ! ପ୍ରତିଜାନାହି ନ ମେ ଭକ୍ତଃ ପ୍ରଣସ୍ୟତି ॥

(ଜୀବାତ୍ମା, ପରମାତ୍ମା)

ଭାବାର୍ଥ : ସେ ଖୁବ୍ ଶୀଘ୍ର ଧର୍ମାତ୍ମା ହୁଏ, ସ୍ଥିରଶାନ୍ତି ପାଇଥାଏ । ହେ କୁନ୍ତି ପୁତ୍ର ! ମୁଁ ପ୍ରତିଜ୍ଞା କରି କହୁଛି ଯେ, ମୋ ଭକ୍ତର କଦାପି ଦୁର୍ଗତି ନାହିଁ ।

ବିବରଣୀ : ସାରା ଦୁନିଆରେ ସେ କେତେବଡ଼ ଦୁରାଚରୀ ହୋଇଥିଲେ ମଧ୍ୟ, ପରମାତ୍ମାଙ୍କୁ ପାଇବାର ଆକାଂକ୍ଷା ଯଦି ତାର ଅଛି ତେବେ ସେ ଖୁବ୍ ଶୀଘ୍ର ଧର୍ମାତ୍ମା ହୋଇଯାଏ, ମୁକ୍ତି ପାଇ ଶାଶ୍ଵତ ଶାନ୍ତି ଲାଭକରେ । ପରମାତ୍ମାଙ୍କୁ ଆତ୍ମାତ୍ମକ ଭାବରେ (ଅର୍ଥାତ୍ ପରମାତ୍ମା ହିଁ ଶରୀରରୂପୀ ବିଶ୍ଵରେ ଆତ୍ମା ଭାବରେ ରହିଛନ୍ତି) ଆରାଧନା କରୁଥିବା ବ୍ୟକ୍ତିର ଦୁର୍ଗତି ନଥାଏ । ଆତ୍ମାଲାଭ ଠାରୁ ଏ ଦୁନିଆରେ ଆଉକିଛି ବଡ଼ ଲାଭ ନାହିଁ । ଦୁନିଆ ଆଖିରେ ସେ କିପରି ରହିଲେ ମଧ୍ୟ ଯଦି ସେ ପରମାତ୍ମା ଆରାଧକ ତେବେ ସେ କଦାପି ପଥଚ୍ୟୁତ ହୋଇନଥାଏ ବୋଲି ସ୍ଵୟଂ ପରମାତ୍ମା ପ୍ରତିଜ୍ଞା କରି କହୁଛନ୍ତି । ଏହା ସାଧାରଣ ବିଷୟ ନୁହେଁ ବୋଲି ଜାଣିବା ଉଚିତ୍ ।

(୮) ଶ୍ଳୋକ, ୩୨ : ମାଂ ହି ପାର୍ଥ ! ବ୍ୟପାଶ୍ଵିତ୍ୟ ଯେଽପି ସ୍ୟୁଃ ପାପଯୋନୟଃ ।

ସ୍ତ୍ରୀୟୋ ବୈଶ୍ୟାସ୍ତଥା ଶୁଦ୍ରାସ୍ତେଽପି ଯାନ୍ତି ପରାଂ ଗତିମ୍ ॥

(ପରମାତ୍ମା)

ଭାବାର୍ଥ : ପାପଯୋନୀରୁ ଜନ୍ମ ହୋଇଥିବା ଲୋକମାନେ, ବୈଶ୍ୟମାନେ ଶୁଦ୍ରମାନେ, ସ୍ତ୍ରୀମାନେ ମଧ୍ୟ ପରମ ଗତି ଲାଭ କରିପାରନ୍ତି ।

ବିବରଣୀ : ପରମାତ୍ମାଙ୍କୁ ପାଇବା ପାଇଁ ସ୍ତ୍ରୀମାନେ ଚେଷ୍ଟା କରିପାରିବେ ନାହିଁ ବୋଲି କୌଣସି ନିୟମ ନାହିଁ । ‘ଶରୀର ଅପରିଶୁଦ୍ଧ ହେଲେ ମଧ୍ୟ ମନ ପବିତ୍ର ହୋଇଥିବା ଉଚିତ୍’ ନାମକ ସୂତ୍ର ଅନୁସାରେ ସ୍ତ୍ରୀମାନେ ମଧ୍ୟ ଯୋଗ ଆଚରଣ କରିପାରିବେ । ତା’ଛଡ଼ା ନୀଳ ଗର୍ଭରୁ ଜନ୍ମ ହୋଇଥିବା ଲୋକମାନେ ମଧ୍ୟ ଯୋଗ ଆଚରଣ କରିପାରିବେ । ସମସ୍ତେ ପରମାତ୍ମାଙ୍କୁ ପାଇପାରିବା ସୁଯୋଗ

ରହିଛି । ଏମାନେ ସମସ୍ତେ ମୋକ୍ଷ ପାଇବାକୁ ସୁଯୋଗ ଥିବାବେଳେ ବ୍ରହ୍ମଜ୍ଞାନୀ, ରାଜର୍ଷିମାନଙ୍କ ବାବଦରେ ଆଉ ବା କ’ଣ କହିବି ବୋଲି କହୁଛନ୍ତି । ତାହା ତଳେ ଦେଖନ୍ତୁ ।

(୮) ଶ୍ଳୋକ,୩୩: କିଂ ପୁନର୍ବାହ୍ନୁଣାଃ ପୁଣ୍ୟା ଭକ୍ତା ରାଜର୍ଷିୟସ୍ତଥା ।

ଅନିତ୍ୟମସୁଖଂ ଲୋକମିମଂ ପ୍ରାପ୍ୟ ଭଜସ୍ୱ ମାମ୍ ॥

(ପରମାତ୍ମା)

ଭାବାର୍ଥ : ପୁଣ୍ୟକରି ଜନ୍ମ ହୋଇଥିବା ବ୍ରାହ୍ମଣ ଆଉ ରାଜର୍ଷିମାନଙ୍କ ବାବଦରେ ଅଲଗା କହିବା ଦରକାର ନାହିଁ । ଅନିତ୍ୟ ଅସୁଖ ହୋଇଥିବା ଲୋକ (ଗୁଣ) ଗୁଡ଼ିକରେ ଥିଲେ ମଧ୍ୟ ମୋତେ ଭଜିବା ଦ୍ୱାରା ମୋତେ ପାଇପାରନ୍ତି ।

ବିବରଣୀ : କ୍ଷୁଦ୍ର କାର୍ଯ୍ୟାଦି କରୁଥିବା ଶୂଦ୍ର, ତାଠାରୁ ବଳି ନୀଳୟୋନି ଜନ୍ମା ମଧ୍ୟ ପରମାତ୍ମାକୁ ପାଉଥିବା ବେଳେ, ବ୍ରାହ୍ମଣ ଆଉ ରାଜର୍ଷିମାନଙ୍କ ବାବଦରେ ଅଲଗା କହିବା ଅନାବଶ୍ୟକ । ବ୍ରାହ୍ମଣ ସେହିମାନଙ୍କୁ କୁହାଯିବ ଯେଉଁମାନେ ବ୍ରହ୍ମଜ୍ଞାନ ଜାଣିଥାନ୍ତି । ଅଳ୍ପ ବୟସରେ ବ୍ରହ୍ମଜ୍ଞାନ ଜାଣିଥିବା ବ୍ୟକ୍ତିମାନେ ଏବଂ ଏଂଶ୍ୱରୀୟ ଜ୍ଞାନ ଜାଣିଥିବା ବ୍ୟକ୍ତିମାନେ ସହଜରେ ଯୋଗ ଆଚରଣ କରି ମୋକ୍ଷ ପାଇପାରନ୍ତି । ରାଜର୍ଷିମାନେ ମୋକ୍ଷ ମାର୍ଗରେ ଅଳ୍ପ ଯାତ୍ରା କରିବା ଦ୍ୱାରା ସେମାନଙ୍କର ସହଜରେ ମୋକ୍ଷ ହୋଇଥାଏ । ଏହି ରାଜର୍ଷିମାନେ କିଏ ସେକଥା ଚିକିଏ ଜାଣିବାକୁ ହେବ ।

ବ୍ରହ୍ମଜ୍ଞାନ ଜାଣି ସେହି ଅନୁସାରେ ଯୋଗ ଆଚରଣ କରି ଜ୍ଞାନାଗ୍ନି ଅର୍ଜନ କରିହୁଏ ବୋଲି ଆଗରୁ ଜାଣିଛେ । ଜ୍ଞାନାଗ୍ନି ଶିରୋଭାଗରେ ପ୍ରବେଶ କରି ସେଠିକାର କର୍ମଦହନ କରିଥାଏ । ପ୍ରଥମେ ଛୋଟ ଅଗ୍ନିକଣା ଭାବରେ ଜନ୍ମହୋଇଥିବା ଜ୍ଞାନାଗ୍ନି କିଛିକାଳ ଯୋଗ ଆଚରଣ କରିବା ଦ୍ୱାରା ଶେଷରେ ବଡ଼ ଅଗ୍ନିଗୋଳରେ ପରିଣତ ହୋଇଥାଏ । ଯୋଗୀମାନଙ୍କ ଶରୀରରେ ଥିବା ଜ୍ଞାନାଗ୍ନି ବଢ଼ିବାର ମାତ୍ର ଅନୁସାରେ ଯୋଗୀମାନଙ୍କ ମହାନତା ଜାଣିହୁଏ । ଯୋଗ ସମୟରେ ମିଳିଥିବା ଜ୍ଞାନାଗ୍ନି ସେ ସମୟରେ କର୍ମକୁ ଜଳାଇଥାଏ । ଯୋଗ ହେଉନଥିବା ସମୟରେ କର୍ମକୁ ନଜଳାଇ ଗଢ଼ିତ ରହିଥାଏ । ପୁନର୍ବାର

ଯୋଗ ହେବା ସମୟରେ ଜ୍ଞାନାଗ୍ନି ବଢ଼ିଥାଏ ଏବଂ କର୍ମକୁ ଜଳାଇଥାଏ । ଯୋଗ ଆଚରଣ କରିବା ବେଗ ଅନୁସାରେ ଜ୍ଞାନାଗ୍ନି ବଢ଼ିଥାଏ । କର୍ମର ତୀବ୍ରତା ଅଧିକ ଥିଲେ ଜ୍ଞାନାଗ୍ନି ଖର୍ଚ୍ଚ ଅଧିକ ହୋଇଥାଏ । ଏଭଳି ଯୋଗୀମାନଙ୍କଠାରେ ଜ୍ଞାନାଗ୍ନି ସଞ୍ଚିତ ହେବାପାଇଁ ଅଧିକ କାଳ ଲାଗିଥାଏ । ଯାହାର କର୍ମ କମ୍ ଥାଏ ତାର ଜ୍ଞାନାଗ୍ନି ଖର୍ଚ୍ଚ କମ୍ ହୋଇ ବଳକା ଜ୍ଞାନାଗ୍ନି ଗଢ଼ିତ ହୋଇଯାଏ ଏବଂ ଜ୍ଞାନାଗ୍ନି ସମ୍ପୂର୍ଣ୍ଣ ସ୍ଥିତିରେ ପହଞ୍ଚିବା ପାଇଁ ଖୁବ୍ କମ୍ ସମୟ ଲାଗିଥାଏ । ସମୟ କେତେ କମ୍ ଲାଗିଲେ ମଧ୍ୟ ତାହା ବର୍ଷରେ ହିସାବ କରିବାକୁ ହୁଏ । ସମ୍ପୂର୍ଣ୍ଣ ଜ୍ଞାନାଗ୍ନି ଥିବା ଯୋଗୀକୁ ସମ୍ପୂର୍ଣ୍ଣଯୋଗୀ କୁହାଯାଏ । ସମ୍ପୂର୍ଣ୍ଣଯୋଗୀ ହେଲେ ମଧ୍ୟ ଆହୁରି କିଛି କର୍ମ ସେମାନଙ୍କର ବାକିଥାଏ ।

ଜ୍ଞାନର ମାପ ହିସାବରେ ଯୋଗୀମାନଙ୍କୁ ସମ୍ପୂର୍ଣ୍ଣ ଯୋଗୀ, ଅସମ୍ପୂର୍ଣ୍ଣ ଯୋଗୀ ଭାବେ ବିଭାଜନ କରିପାରିବା । ଜ୍ଞାନାଗ୍ନିର ସାକ୍ଷତା ଅନୁସାରେ ଯୋଗୀର ଯୋଗ୍ୟତାକୁ ପୂର୍ବେ ଜ୍ଞାନୀମାନେ ନିର୍ଣ୍ଣୟ କରିଥିଲେ । ସେହି ନିର୍ଣ୍ଣୟ ଅନୁସାରେ ଯୋଗୀମାନେ ଝରି ପ୍ରକାରର ୧) ମହର୍ଷି, ୨) ରାଜର୍ଷି, ୩) ଦେବର୍ଷି ଏବଂ ୪) ବ୍ରହ୍ମର୍ଷି । ଯୋଗୀମାନଙ୍କର ଜ୍ଞାନାଗ୍ନି ପ୍ରକାଶ (ଜ୍ଞାନ ତେଜ) ସମ୍ପୂର୍ଣ୍ଣତାର ଏକ ଚତୁର୍ଥାଂଶ ଥିଲେ ସେମାନଙ୍କୁ ମହର୍ଷି କହିପାରିବା । ଅର୍ଦ୍ଧଭାଗ ରହିଥିଲେ ରାଜର୍ଷି କହିପାରିବା । ଝରି ଭାଗରୁ ତିନି ଭାଗ ଥିଲେ ଦେବର୍ଷି କହିପାରିବା । ସେହିଭଳି ସମ୍ପୂର୍ଣ୍ଣ ଜ୍ଞାନପ୍ରକାଶ ଥିଲେ ବ୍ରହ୍ମର୍ଷି କହିପାରିବା । ଏହି ରକ୍ଷିତେଦ ପୂର୍ବରୁ ଥିଲା ବୋଲି ଜତିହାସ ଜଣାଇଥାଏ । ରାଜା ବିଶ୍ଵାମିତ୍ର ପରୁତାର ସହିତ ତାଙ୍କର ଗୋଟିଏ ଜନ୍ମରେ ରାଜର୍ଷି, ଦେବର୍ଷି ସ୍ଥାନରୁ ବ୍ରହ୍ମର୍ଷି ସ୍ଥାନରେ ପହଞ୍ଚିଥିବା ଜତିହାସ ରହିଛି । ଏହିଭଳି ଜ୍ଞାନାଗ୍ନିର ସ୍ଥିତି ଅନୁସାରେ ମହର୍ଷି, ରାଜର୍ଷି, ଦେବର୍ଷି, ଆଉ ବ୍ରହ୍ମର୍ଷିମାନେ ଥିଲେ । କୌଣସି ଜ୍ଞାନାଗ୍ନି ନଥିବା ଲୋକମାନଙ୍କୁ ବେବର୍ଷି (ଅଜ୍ଞାନୀ, ବେକାର, ନିର୍ବୌଧ) ମଧ୍ୟ କହୁଥିଲେ । ବେବର୍ଷିମାନେ ମଧ୍ୟ ପରମାତ୍ମାଙ୍କୁ ଆରାଧନା କରି ମୋକ୍ଷ ପାଇ ପାରୁଥିବା ବେଳେ, ବ୍ରହ୍ମଜ୍ଞାନ ଜାଣିଥିବା ଏବଂ ରାଜର୍ଷିମାନଙ୍କ ବାବଦରେ ଆଉ କିଛି କହିବା ଆବଶ୍ୟକ ନାହିଁ ବୋଲି ଏହି ଶ୍ଳୋକରେ ଭଗବାନ କହିଛନ୍ତି ।

(୮) ଶ୍ଳୋକ,୩୪ : ମନୁନା ଭବ ମଭକ୍ତୋ ମଦ୍ୟାଜୀ ମାଂ ନମସ୍କୁରୁ ।

ମାମେବୈଷ୍ୟସି ଯୁକ୍ତୈବମାତ୍ମାନଂ ମପୁରାୟଣଃ ॥

(ସାକାର,ନିରାକାର)

ଭାବାର୍ଥ : ତୁ ମୋଠାରେ ମନ ଯୋଗ କର, ମୋର ଭକ୍ତ ହୁଅ, ମୋତେ ପ୍ରଣାମ କର, ମୋର ଆରାଧନା କର, ମୋଠାରେ ଧ୍ୟାନ ରଖିବା ଦ୍ଵାରା ଆତ୍ମାଯୁକ୍ତ ମୋତେ ପାଇପାରିବୁ ।

ବିବରଣୀ : ଏହି ଶ୍ଳୋକରେ ସାକାର ରୂପ ଭଗବାନ ଏବଂ ନିରାକାର ପରମାତ୍ମାଙ୍କ ବିଷୟରେ କୁହାଯାଇଛି । ଯୁକ୍ତୈବମାତ୍ମାନଂ ମପୁରାୟଣଃ ନାମକ ବାକ୍ୟଟି ନିରାକାର ପରମାତ୍ମାଙ୍କ ବାବଦରେ କୁହାଯାଇଛି । ଏଥିରେ ମୋ ଧ୍ୟାନରେ ରହି ଯିଏ ଆତ୍ମାରେ ଯୁକ୍ତ ହୋଇଥାଏ ବୋଲି ଶ୍ଳୋକରେ କୁହାଯାଇଛି । ଆତ୍ମା ନିରାକାର, ଆତ୍ମାରେ ଯୁକ୍ତହେବା ଅର୍ଥାତ୍ ଆତ୍ମା ସହିତ ଯୋଗହେବା । ଦେଖାଯାଉନଥିବା ପରମାତ୍ମା ପ୍ରାପ୍ତି ପାଇଁ ଦେଖାଯାଉ ନଥିବା ଆତ୍ମାଙ୍କ ସହିତ ଯୋଗହେବା ଦ୍ଵାରା ଶେଷରେ ପରମାତ୍ମା ମିଳିଥାନ୍ତି । ଏହା ଏକ ପଦ୍ଧତି ହୋଇଥିବା ବେଳେ, ସାକାର ସମ୍ବନ୍ଧୀୟ ଆଉଏକ ପଦ୍ଧତି ଅଛି । ସାକାର ପଦ୍ଧତି କହିଲେ ଦେଖାଯାଉଥିବା ବିଗ୍ରହ ଆରାଧନା ବୋଲି ବୁଝନ୍ତୁ ନାହିଁ । ପରମାତ୍ମା ଭଗବାନ ହୋଇ ଜନ୍ମନେବା ବେଳେ, ଦେଖାଯାଉଥିବା ସେହି ଭଗବାନଙ୍କୁ ପୂଜା କରିବା, ପ୍ରଣାମ କରିବା, ତାଙ୍କ ଉପରେ ମନୋଧ୍ୟାନ ରଖିବା ହେଉଛି ସାକାର ପଦ୍ଧତି । ସେହିଭଳି ଆମେ ତାଙ୍କର ଭକ୍ତ ଭାବରେ ରହିବା ମଧ୍ୟ ସାକାର ଆରାଧନା ହୋଇଥାଏ । ଏହି ସାକାର ଆରାଧନା ଏତେ ସହଜରେ ମିଳିନଥାଏ । ପରମାତ୍ମା କେତେବେଳେ ଭଗବାନ ହୋଇ ଆସନ୍ତି ତାହା କାହାକୁ ଜଣା ନଥାଏ, ତାଙ୍କର ସେହି ଆଗମନକୁ ଜାଣିବା ଅତିକଷ୍ଟ, ସେ ଭୃପୁଷ୍ପରେ ଥିବାବେଳେ ସାକାର ଆରାଧନା ସମ୍ଭବ ହୋଇପାରିଥାଏ, କିନ୍ତୁ ସେ ସବୁବେଳେ ଭୃପୁଷ୍ପରେ ରହିନଥାନ୍ତି । ସବୁବେଳେ ଆରାଧନା କରିବା ପାଇଁ ନିରାକାର ଆରାଧନା ବାବଦରେ ଜାଣିବା ଉଚିତ୍, ତେଣୁ ନିରାକାର

ଭାବରେ ହେଉ କି ସାକାର ଭାବରେ ହେଉ ତାଙ୍କୁ ଆରାଧନା କରିବା ଦ୍ଵାରା ତାଙ୍କୁ ପାଇହୁଏ ବୋଲି ଜଣାଇଛନ୍ତି । ଏହା ଅତି ରହସ୍ୟମୟ ଏବଂ ବଡ଼ବିଦ୍ୟା ବୋଲି ଜାଣିବା ଉଚିତ୍ ।

ଏତିକିରେ ଏହି ରାଜବିଦ୍ୟା ରାଜଗୁହ୍ୟଯୋଗ ନାମକ ଅଧ୍ୟାୟର ସମାପ୍ତ ହେଲା, ଶ୍ଳୋକଗୁଡ଼ିକର ବିବରଣୀ ଦେଖନ୍ତୁ ।

ଶ୍ଳୋକଗୁଡ଼ିକର ବିବରଣୀ :-

୧) ଧର୍ମ	=	୩
୨) ପରମାତ୍ମା	=	୧୭
୩) ପରମାତ୍ମା, ସାକାର	=	୨
୪) ପରମାତ୍ମା, ଜୀବାତ୍ମା	=	୮
୫) ଜୀବାତ୍ମା, ପ୍ରକୃତି	=	୧
୬) ପରମାତ୍ମା, କର୍ମଯୋଗ	=	୨
୭) ନିରାକାର-ସାକାର	=	୧

ମୋଟ = ୩୪

ଭାବାର୍ଥ ଏବଂ ବିବରଣୀ ବଦଳିଛି- ୧୩, ୨୨, ୨୪, ୨୫, ୨୬ ।



ବିଭୂତି ଯୋଗ

ଶ୍ରୀ ଭଗବାନ କହୁଛନ୍ତି:-

(୯) ଶ୍ଳୋକ,୧: ଭୂୟ ଏବ ମହାବାହୋ ! ଶୁଣୁ ମେ ପରମଂ ବଚଃ ।
ଯତ୍ତେହଂ ପ୍ରୀୟମାଣାୟ ବକ୍ଷ୍ୟାମି ହିତକାମ୍ୟୟା ॥

(ଜ୍ଞାନ)

ଭାବାର୍ଥ : ପ୍ରୀତିର ସହିତ ଯାହାସବୁ ମୁଁ ତୋତେ ତୋର ହିତ ପାଇଁ କହିଥିଲି, ସେହି ଶ୍ରେଷ୍ଠ କଥାକୁ ଆଉଥରେ କହୁଛି ଶୁଣ ।

ବିବରଣୀ : ପରମାତ୍ମାଙ୍କ ବାବଦରେ ଭଗବାନ ଏ ପର୍ଯ୍ୟନ୍ତ ଅନେକ କିଛି କହିଛନ୍ତି । ଶୁଣୁଥିବା ବ୍ୟକ୍ତିର ହିତାର୍ଥେ ଜଣାଉଛି ବୋଲି କହୁଛନ୍ତି; ତଥାପି ଆହୁରି ଥରେ ଜଣାଉଛି ଶୁଣ ବୋଲି କହିଛନ୍ତି । ଏହା ସେ ଅର୍ଜୁନଙ୍କୁ ନୁହେଁ ବାସ୍ତବରେ ଆମମାନଙ୍କୁ କହୁଛନ୍ତି ବୋଲି ଭାବନ୍ତୁ, ନଚେତ୍ ଭଗବାନଙ୍କ କଥାରେ ଶ୍ରଦ୍ଧା ଜାତହେବ ନାହିଁ ।

(୯) ଶ୍ଳୋକ,୨: ନ ମେ ବିଦୁଃ ସୁରଗଣାଃ ପ୍ରଭବଂ ନ ମହର୍ଷୟଃ ।
ଅହମାଦିହି ଦେବାନାଂ ମହର୍ଷୀଣାଂ ଚ ସର୍ବଣଃ ॥

(ସାକାର)

ଭାବାର୍ଥ : ଦେବତାମାନେ, ମହର୍ଷିମାନେ ମୋର ପ୍ରଭବକୁ ଜାଣନ୍ତି ନାହିଁ । କାରଣ ! ଦେବତା ଏବଂ ମହର୍ଷିମାନଙ୍କର ହିଁ ମୁଁ ଉଭବ ସ୍ଥଳ ।

ବିବରଣୀ : ପୁଣ୍ୟଫଳ ଅଧିକ ହେବାଦ୍ୱାରା ଦେବତାମାନେ ଭୃପୁଷ୍ପରେ ଲକ୍ଷ୍ମସୁଖକୁ ଅନୁଭବ କରିଥାନ୍ତି । ସେହିଭଳି ଭୃପୁଷ୍ପରେ ମହର୍ଷିମାନେ ଜ୍ଞାନାଗ୍ନି ସଞ୍ଚୟ କରିଥାନ୍ତି । ମହର୍ଷିମାନେ ହୁଅନ୍ତୁ ବା କୌଣସି ଦେବତାମାନେ ହୁଅନ୍ତୁ ସେମାନେ ପରମାତ୍ମାଙ୍କର ଜନ୍ମକୁ ଜାଣିପାରି ନଥାନ୍ତି । ଦେବତା ଏବଂ ମହର୍ଷିମାନେ ଭୃପୁଷ୍ପରେ ରହିଥାନ୍ତି । ପରମାତ୍ମାଙ୍କ ପ୍ରଭବ (ଜନ୍ମ) ଭଗବାନ

ଭାବରେ ଭୃତ୍ୟୁଷରେ ହୋଇଥାଏ, ତାଙ୍କର ଏହି ଜନ୍ମକୁ ଭୃତ୍ୟୁଷରେ ଥିବା ଦେବତାମାନେ, ମହର୍ଷିମାନେ ମଧ୍ୟ ଜାଣିପାରି ନଥାନ୍ତି ।

ଦେବତାମାନଙ୍କର ଥିବା ପୁଣ୍ୟରେ ଏବଂ ମହର୍ଷିମାନଙ୍କର ଥିବା ଜ୍ଞାନାଗ୍ନିରେ ଉଭୟଙ୍କ ଆଗରେ ପରମାତ୍ମା ରହିଛନ୍ତି, ସେ ସେମାନଙ୍କଠାରୁ ଉନ୍ନତ ହେବା ଦ୍ଵାରା ତାଙ୍କ ବାବଦରେ ସେମାନେ ଜାଣିପାରି ନଥାନ୍ତି । ଜାଣିବା ପାଇଁ ଚେଷ୍ଟା ନକରିବା ପର୍ଯ୍ୟନ୍ତ ପରମାତ୍ମା ଯେ ଭଗବାନ ବୋଲି ସେମାନଙ୍କୁ ଜଣାପଡେ ନାହିଁ । ଏଭଳି ଜଣାପଡିବା ଅତି କଷ୍ଟ ମଧ୍ୟ । କୃଚିତ୍ କେହି ତାଙ୍କୁ ଜାଣିପାରନ୍ତି ।

(୯) ଶ୍ଳୋକ, ୩ : ଯୋ ମାମଜମନାଦିଂ ଚ ବେତ୍ତି ଲୋକମହେଶ୍ଵରମ୍ ।

ଅସଂମୂଢ଼ଃ ସ ମର୍ତ୍ତ୍ୟଶ୍ଚୁ ସର୍ବପାପୈଃ ପ୍ରମୃତ୍ୟତେ ॥

(ପରମାତ୍ମା)

ଭାବାର୍ଥ : ମୁଁ ଅନାଦି, ଅଜନ୍ମା, ସମସ୍ତ ଲୋକର ମହେଶ୍ଵର ବୋଲି ଯେ ଜାଣେ ସେ ମୂଢ଼ତ୍ଵରୁ ବହିର୍ଗତ ହୋଇ ସର୍ବ ପାପରୁ ମୁକ୍ତି ଲାଭକରେ ।

ବିବରଣୀ : ପରମାତ୍ମା କେଉଁଠାରୁ ଆରମ୍ଭ ହୋଇଛନ୍ତି ତାହା କାହାକୁ ଜଣା ନାହିଁ, ସେ ଅଗମ୍ୟ ଆଉ ଅଗୋଚର । ସମସ୍ତଙ୍କ ଭଳି ତାଙ୍କର ଜନ୍ମ ନାହିଁ, ହେଲେ ଏଇଠାରେ କ'ଣ ସେ ଭଗବାନ ହୋଇ ଜନ୍ମ ନିଅନ୍ତି ନାହିଁ! ବୋଲି କେତେକ ପଚାରିପାରନ୍ତି । ସମାଧାନରେ, ପରମାତ୍ମା ନିରାକାରରୁ ସାକାର ହୋଇ ଜନ୍ମ ନିଅନ୍ତି ସତ, ହେଲେ ସମସ୍ତଙ୍କ ଭଳି ତାଙ୍କର ଜନ୍ମ ହୋଇନଥାଏ, ସେଠାରେ ଜନ୍ମର ଲକ୍ଷ୍ୟଣ ନଥାଏ । ସମସ୍ତେ ସ୍ତ୍ରୀ ପୁରୁଷର ମିଳନରୁ ଜନ୍ମ ହୋଇଥାନ୍ତି; କିନ୍ତୁ ପରମାତ୍ମା ପୁରୁଷ ସମ୍ବନ୍ଧ ନଥିବା ସ୍ତ୍ରୀଠାରୁ ଜନ୍ମହୋଇ ପାରନ୍ତି । ଅର୍ଥାତ୍ ତାଙ୍କର ଜନ୍ମ ସମସ୍ତଙ୍କ ଭଳି ନୁହେଁ ବୋଲି ଜାଣିବା ଉଚିତ୍ । ତାଛଡା ସେ ସର୍ବଲୋକର ମହେଶ୍ଵର ବୋଲି ଯେଉଁମାନେ ଜାଣିଥାନ୍ତି, ସେମାନଙ୍କଠାରେ ଆଉ ମୂଢ଼ତ୍ଵ ରହେ ନାହିଁ, ସେମାନେ ସମସ୍ତ କର୍ମରୁ ମୁକ୍ତିଲାଭ ପାରନ୍ତି । କାରଣ ସେମାନଙ୍କଠାରେ ଜ୍ଞାନାଗ୍ନି ପ୍ରଜ୍ଵଳିତ ହୋଇ କର୍ମକୁ ଦହନ କରିଦିଏ ।

ଜ୍ଞାନ ବଢ଼ିବା କ୍ରମେ ସେମାନଙ୍କର ମୁକ୍ତତା ଦୂରେଇ ଯାଇଥାଏ । ମୁକ୍ତତ୍ୱ ଦୂରେଇ ଯିବା ଦ୍ୱାରା ସମସ୍ତ କର୍ମ ଦହନ ହୋଇଯାଇଥାଏ ।

(୯) ଶ୍ଳୋକ,୪ : ବୁଦ୍ଧିର୍ଜ୍ଞାନମସଂମୋହଃ କ୍ଷମା ସତ୍ୟଂ ଦମଃ ଶମଃ ।

ସୁଖଂ ଦୁଃଖଂ ଭବୋଽଭାବୋ ଭୟଂ ଚାଽଭୟମେବ ଚ ॥

(ପରମାତ୍ମା)

(୯) ଶ୍ଳୋକ,୫ : ଅହିଂସା ସମତା ତୁଷ୍ଟିସ୍ତପୋ ଦାନଂ ଯଶୋଽୟଶଃ ।

ଭବନ୍ତି ଭାବା ଭୂତାନାଂ ମତ୍ତ ଏବ ପୃଥଗ୍‌ବିଧାଃ ॥

(ପରମାତ୍ମା)

ଭାବାର୍ଥ : ବୁଦ୍ଧି, ଜ୍ଞାନ, ନିର୍ମୋହ, କ୍ଷମା, ସତ୍ୟ, ଇନ୍ଦ୍ରିୟ ନିଗ୍ରହ, ସୁଖ, ଦୁଃଖ ଗୁଡ଼ିକ ନଆସିବା ଆସିବା, ଭୟ, ନିର୍ଭୟ, ଅହିଂସା, ସମଦୃଷ୍ଟି, ତୃପ୍ତି, ତପ, ଦାନ, କୀର୍ତ୍ତି, ଅପକୀର୍ତ୍ତି ଏସବୁ ମୋଦ୍ୱାରା ହିଁ ସୃଷ୍ଟି ହୋଇଥାଏ ।

(୯) ଶ୍ଳୋକ,୬ : ମହର୍ଷିୟଃ ସପ୍ତ ପୂର୍ବେ ଚତ୍ୱାରୋ ମନବସ୍ତଥା ।
ମଭାବା ମନସା ଜାତା ଯେଷାଂ ଲୋକ ଇମାଃ ପ୍ରଜାଃ ॥
(ପରମାତ୍ମା)

ଭାବାର୍ଥ : ପ୍ରଥମେ ସପ୍ତ ମହର୍ଷି ଏବଂ ଚତୁର୍ଦ୍ଦାନବ ମୋର ସଂକଳ୍ପ ଦ୍ୱାରା ସୃଷ୍ଟିହୋଇଛନ୍ତି, ପରେ ସେମାନଙ୍କ ଦ୍ୱାରା ସର୍ବ ଜୀବରାଶିକୁ ସୃଷ୍ଟି କରିଛି ।

ବିବରଣୀ : ସର୍ବ ପ୍ରଥମେ ସୃଷ୍ଟି କିପରି ହୋଇଥିଲା ତାହା ସୂଚନାପ୍ରାୟ ଭଗବାନ ଏହି ଶ୍ଳୋକରେ ଜଣାଇଛନ୍ତି । ସୈନ୍ୟ ବିଭାଗରେ ସିଗ୍ନାଲ୍ ସେକ୍ଟର୍ ନାମକ ଏକ ବିଭାଗ ରହିଛି । ସେଥିରେ କେତେକ ସିଗ୍ନାଲ୍‌ର (ସଙ୍କେତର) କେତେକ ଅର୍ଥ ନିର୍ଦ୍ଧାରଣ କରାଯାଇଛି । ସେହି ବିଭାଗରେ ଟ୍ରେନିଙ୍ଗ୍ ନେଇଥିବା କେତେକଙ୍କୁ ସେହି ସିଗ୍ନାଲ୍‌ର ଅର୍ଥ ଜଣାଥାଏ । ଓୟାରଲେସ୍ ଅପରେଟର କଥାବାଉଁା ହେଉଥିବା ବିଷୟ ଶତ୍ରୁମାନଙ୍କୁ ବୁଝା ନପଡ଼ିବା ଭଳି କଥାହେବା ପାଇଁ ଏକ ବଡ଼ ବିଷୟ ବଦଳରେ ଛୋଟ କୋର୍ଡ (ସଙ୍କେତ)କୁ ବ୍ୟବହାର

କରିଥାନ୍ତି । ଏହି ଶ୍ଳୋକରେ ବଡ଼ ବିଷୟକୁ ଜଣାଇଥିବା ଛୋଟ କୋର୍ଡ଼ଟିଏ ରହିଥିବା ଭଳି ଜଣାଯାଉଛି । ସେଥିଲାଗି ସୁତନା ପ୍ରାୟ ଜଣାଇଛନ୍ତି ବୋଲି କହିଛୁ । ଏଥିରେ ଥିବା ଗୁପ୍ତ ବିଷୟକୁ ନଜାଣି କେତେକ ସପ୍ତ ରକ୍ଷିମାନେ, ଋଜିଜଣ ସନକ ସନନ୍ଦମାନେ, ଋଜିଜଣ ମନୁ ଏମିତି ମୋଟ ୧୫ ଜଣ ସୃଷ୍ଟି ଆରମ୍ଭରେ ଜନ୍ମ ହୋଇଥିଲେ ବୋଲି ଲେଖିଛନ୍ତି । ଆଉ କେତେକ ସାତ-ଜଣ ରକ୍ଷି, ଋଜିଜଣ ମାନବ ଏଭଳି ମୋଟ ୧୧ ଜଣଙ୍କୁ ପରମାତ୍ମା ସୃଷ୍ଟି କରିଥିଲେ ବୋଲି ଲେଖିଛନ୍ତି ଏବଂ ସେମାନଙ୍କ ଦ୍ଵାରା ଅନ୍ୟ ମାନବ ତଥା ସମସ୍ତ ଜୀବରାଶି ଜନ୍ମ ହୋଇଥିଲେ ବୋଲି ଲେଖିଛନ୍ତି । ହେତୁବାଦୀମାନେ ପ୍ରଥମେ ସ୍ତ୍ରୀ ନଥାଇ ଏହି ପୁରୁଷମାନଙ୍କ ଦ୍ଵାରା ଅନ୍ୟମାନେ କିପରି ଜନ୍ମହେଲେ ବୋଲି ପ୍ରଶ୍ନ କରୁଛନ୍ତି । ଏହିଭଳି କେତେକ ବୁଝିହେଉ ନଥିବା କଥାକୁ ନେଇ ଭଗବତ୍ ଗୀତା ବେକାର କଥା ଓ କାହାର କଷ୍ଟନା ବୋଲି କହି ଅବହେଳିତ କଥାବାର୍ତ୍ତା କରୁଛନ୍ତି । ସେହିଭଳି ହେତୁବାଦୀମାନଙ୍କୁ ଦୃଷ୍ଟିଦେଇ ସେମାନେ ମୋ ଜ୍ଞାନର ଗନ୍ଧ ମଧ୍ୟ ନପାଇବା ଭଳି ମୁଁ କରିଥାଏ ବୋଲି ଗୀତାରେ ପରମାତ୍ମା କହିଛନ୍ତି । ସେଭଳି ଲୋକମାନେ ଜ୍ଞାନଠାରୁ ଦୂରକୁ ଯିବା ଭଳି, ସେମାନଙ୍କୁ ଜ୍ଞାନ ବୁଝାନପଡ଼ିବା ଭଳି, ଏବେ ପର୍ଯ୍ୟନ୍ତ ଥିବା ଗୀତାଗୁଡ଼ିକରେ କିଛି ବିବରଣୀ ଅନେକ ରଚୟିତାମାନଙ୍କ ଦ୍ଵାରା ଲେଖାଯାଇଛନ୍ତି ବୋଲି କହିପାରିବା ।

ଏବେ ଏହିଠାରେ ଆମେ ଲେଖୁଥିବା ବିଷୟକୁ ମଧ୍ୟ କେତେକ ଗ୍ରହଣ ନକରି ବ୍ୟତିରେକ ଭାବ ପ୍ରଦର୍ଶନ କରିପାରନ୍ତି, କେଉଁ ଆଧାରରେ ଲେଖିଛନ୍ତି ବୋଲି ପ୍ରଶ୍ନ କରିପାରନ୍ତି । ସେଥିଲାଗି ଆଗରୁ କହିଛୁ ଯେ, କୋର୍ଡ଼ ନଜାଣିଲେ ଏହି ବିଷୟ ବୁଝାପଡ଼ିବ ନାହିଁ । ତେଣୁ ଏହି ବିଷୟ ମାତ୍ର କେଜଣେ ବୁଝିପାରନ୍ତି । ଏଠାରେ ବୁଦ୍ଧିକୁ ବ୍ୟବହାର କରି ଆପଣ ବୁଝିବାକୁ ଚେଷ୍ଟା କରନ୍ତୁ । ସୃଷ୍ଟି ପୂର୍ବରୁ ତଳେ ଭୂମି ହେଉ, ଉପରେ ଆକାଶ ହେଉ, ମଝିରେ ବାୟୁ, ଅଗ୍ନି, ଜଳ ହେଉ କିଛି ମଧ୍ୟ ନଥିଲା । ପ୍ରପଞ୍ଚ ନାମକ ପଞ୍ଚଭୂତ ହୁଅନ୍ତୁ, ଜଗତ ନାମକ ଜୀବରାଶି ହୁଅନ୍ତୁ କେହି ମଧ୍ୟ ନଥିବା ବେଳେ ଯାହା ଥିଲା ତାହା କେବଳ କାଳ । ସେହି କାଳପାଇଁ, ଘଣ୍ଟା, ଘଡ଼ି କିଛି ନଥିଲା । କେହି ବ୍ୟକ୍ତି କରିପାରୁ ନଥିବା ସେହି ସମୟରେ ଅବ୍ୟକ୍ତ, ଅଗମ୍ୟ, ଅଗୋଚର ଏକୈକ

ପରମାତ୍ମା ଥିଲେ । ସେହି ପରମାତ୍ମାଙ୍କଠାରୁ ପରମାତ୍ମାଙ୍କ ଇଚ୍ଛାରେ, ପରମାତ୍ମା ସମାନ ବଳଯୁକ୍ତ ପ୍ରକୃତି ସୃଷ୍ଟି ହେଲା । କିଛି ନଥିବା, କିଛି ହୋଇନଥିବା ସ୍ଥିତିରୁ ପ୍ରଥମେ ତିଆରିହେଲା ପ୍ରକୃତି । ପ୍ରକୃତି ଜନ୍ମହେବା ପରେ ପାଞ୍ଚ ଭାଗରେ ବିଭକ୍ତ ହୋଇଗଲା । ସେହି ପାଞ୍ଚଭାଗ ହେଉଛି ଆକାଶ, ବାୟୁ, ଅଗ୍ନି, ଜଳ, ଭୂମି । ଏହି ପାଞ୍ଚଗୋଟିକୁ ପ୍ରପଞ୍ଚ (ପଞ୍ଚଭୂତ) କହୁଛୁ । ଏହିଭଳି ସର୍ବପ୍ରଥମେ ଜୀବରାଶି ନଥିବା ପ୍ରପଞ୍ଚ ସୃଷ୍ଟିହେଲା । ପ୍ରଥମେ ପରମାତ୍ମା ପୁରୁଷ ଭାବରେ ରହି, ନିଜଦ୍ୱାରା ତିଆରି କରିଥିବା ପ୍ରକୃତିକୁ ସ୍ତ୍ରୀ ତତ୍ତ୍ୱ ଭାବରେ ରଖିଲେ । ସ୍ତ୍ରୀ ତତ୍ତ୍ୱ ହୋଇଥିବା ପ୍ରକୃତିକୁ ପାଞ୍ଚଭାଗ କଲେ । ସେତେବେଳେ ପାଞ୍ଚଗୋଟି ତତ୍ତ୍ୱରେ ଯାହା ତିଆରି ହେଲା ତାହାକୁ ପ୍ରପଞ୍ଚ କୁହାଗଲା । କୌଣସି ଜୀବରାଶି ନଥିବା ସେହି ପ୍ରପଞ୍ଚରେ ସର୍ବ ପ୍ରଥମେ ପରମାତ୍ମାଙ୍କ ଠାରୁ କିଛିଭାଗ ଅଲଗାହୋଇ ଆସି ମିଶିଗଲା, ଯାହାକୁ କୁହାଗଲା ଆତ୍ମା । ପ୍ରଥମେ ପ୍ରକୃତି ତିଆରିହୋଇ ପାଞ୍ଚଭାଗରେ ବିଭକ୍ତ ହେବାଭଳି, ପରମାତ୍ମାଙ୍କ ଠାରୁ ଅଲଗାହୋଇ ଆସିଥିବା ଆତ୍ମା ସାତଭାଗରେ ବିଭକ୍ତ ହୋଇଗଲା । ଆତ୍ମାକୁ ସୁଖଦୁଃଖର ଅତୀତ ଆନନ୍ଦ କୁହାଯାଏ, ସେଥିଲାଗି ଆତ୍ମାକୁ ବ୍ରହ୍ମାନନ୍ଦ, ମହର୍ଷି ମଧ୍ୟ କୁହାଯାଏ । ପରମାତ୍ମାଙ୍କ ଠାରୁ ଅଲଗାହୋଇ ଆସିବା ପରେ ପରମାତ୍ମାଙ୍କ ଦ୍ୱାରା ଆତ୍ମା ସାତଭାଗରେ ବିଭକ୍ତ ହୋଇଗଲା । ଏହି ବିଭାଜିତ ସାତଭାଗର ଆତ୍ମାଗୁଡ଼ିକୁ ମହର୍ଷିଋଷସପ୍ତ କୁହାଗଲା । ମହର୍ଷିଋଷସପ୍ତ ଅର୍ଥାତ୍ ଆତ୍ମାର ସାତଗୋଟି ଭାଗ । ଏହିଭଳି ପରମାତ୍ମାଙ୍କ ଦ୍ୱାରା ସୃଷ୍ଟି ହୋଇଥିବା ସପ୍ତ ମହର୍ଷି (ମହର୍ଷି) କେଉଁମାନେ ଆଜିଯାଏଁ କାହାକୁ ଜଣାନଥିବା ବିଷୟ ହୋଇ ରହିଯାଇଛି । ସପ୍ତ ମହର୍ଷି ହୋଇଥିବା ସାତଗୋଟି ଆତ୍ମାଭାଗ ମଣିଷକୁ ସାତଜଣ ରଷି (ମଣିଷ) ଭାବରେ ବୁଝା ପଡ଼ିଛନ୍ତି । ପ୍ରଥମେ ପଞ୍ଚଭୂତ ଏବଂ ପରେ ସାତ ମହର୍ଷି (ଦୈବୀଂଶ) ସୃଷ୍ଟି ହୋଇଥିଲେ ବୋଲି ଜାଣିବା ଉଚିତ୍ ।

ପରମାତ୍ମା ପ୍ରଥମେ ନିଜର ସମସ୍ତଙ୍କ ଭାବରେ ରହିବା ଭଳି ପ୍ରକୃତିକୁ ତିଆରି କଲେ ବୋଲି ଆମେ ଜାଣିଛେ । ପ୍ରକୃତି ତିଆରି ହେବା ପରେ ଅର୍ଥାତ୍ ପ୍ରପଞ୍ଚ ସୃଷ୍ଟି ହେବା ପରେ ଆତ୍ମା ସୃଷ୍ଟି ହେଲା । ପରମାତ୍ମାଙ୍କ ସାଥୀ ଭାବରେ ପ୍ରକୃତି ରହିବା ସହିତ ସେହି ପରମାତ୍ମାଙ୍କ ଠାରୁ ଆତ୍ମା ଭାଗ ସୃଷ୍ଟିହେଲା ।

ସେତେବେଳେ ଆତ୍ମାର ସାଥୀ ଭାବରେ ଆଉ ଏକ ପ୍ରକୃତି ସୃଷ୍ଟି ହେଲା । ପରମାତ୍ମା ଅଂଶ ଆତ୍ମା ହେବାବେଳେ, ପ୍ରକୃତିର ଅଂଶ ଆଉ ଏକ ପ୍ରକୃତି ପ୍ରକୃତିରୁ ବିଭାଜିତ ହୋଇଗଲା । ପରମାତ୍ମାଙ୍କ ସହଯୋଗୀ ଭାବରେ, ସାଥୀ ଭାବରେ ସୃଷ୍ଟି ହୋଇଥିବା ପ୍ରଥମ ପ୍ରକୃତି ବଦଳୁ ନଥିବା ପ୍ରକୃତି ଭାବରେ ଅତର ପ୍ରକୃତି ନାମରେ ନାମିତ ହେଲା । ସେହିଭଳି ଆତ୍ମାର ସହଯୋଗୀ ଭାବରେ ସୃଷ୍ଟି ହୋଇଥିବା ଦ୍ଵିତୀୟ ପ୍ରକୃତି ବଦଳୁଥିବା ପ୍ରକୃତି ହୋଇ ଚରପ୍ରକୃତି ନାମରେ ନାମିତ ହେଲା । ଏହିଭଳି ପରମାତ୍ମା, ଆତ୍ମା ଦୁଇଟି ଆତ୍ମା ହୋଇଥିବା ସ୍ଥଳେ, ଅତର ପ୍ରକୃତି ଆଉ ଚର ପ୍ରକୃତି ନାମକ ଦୁଇଟି ପ୍ରକୃତି ତିଆରିହେଲା ।

ପରମାତ୍ମାଙ୍କଠାରୁ ତିଆରି ହୋଇ ଆସିଥିବା ଆତ୍ମା ସପ୍ତମହର୍ଷ ବା ସାତଗୋଟି ଆତ୍ମା ଭାଗରେ ବିଭାଜିତ ହୋଇଥିଲା ବୋଲି ଜାଣିଲେ । ଏଥର ପରମାତ୍ମା ସପ୍ତ ମହର୍ଷଙ୍କୁ ତିଆରି କରିବା ପରେ ଚର ପ୍ରକୃତିକୁ ଆଧାର କରି ପ୍ରଥମେ ମନକୁ ତା ପରେ ଅହମ୍ କୁ, ଚିତ୍ତକୁ, ବୁଦ୍ଧିକୁ ତିଆରି କଲେ । ଏହି ଝରିଗୋଟିରୁ ମନ ବ୍ୟତୀତ ଅହମ୍, ଚିତ୍ତ, ବୁଦ୍ଧି ତିନିଗୋଟି କିଛି ଆତ୍ମା ଭାଗକୁ ଘେରି ରହିଲେ ଯାହା ଦ୍ଵାରା ଏକ ବର୍ତ୍ତୁଳାକାର ଭାଗ ସୃଷ୍ଟିହେଲା । ଏହି ତିନିଭାଗ କିଛି ଆତ୍ମା ଭାଗକୁ ଘେରି ରହିବା ଦ୍ଵାରା ମଝିରେ ମେଉଁ ଶୂନ୍ୟଭାଗ ସୃଷ୍ଟିହେଲା ତାହା ହେଲା ଜୀବାତ୍ମା । ବୁଦ୍ଧି, ଚିତ୍ତ, ଅହମ୍ ମଧ୍ୟରେ ବନ୍ଦି ହୋଇ ରହିଯାଇଥିବା ଆତ୍ମା ଅଂଶକୁ ଆମେ ଜୀବାତ୍ମା ବୋଲି କହୁଛୁ । ଏହିଭଳି ଜୀବାତ୍ମା ତିଆରିହେବା ପରେ ପ୍ରକୃତିର ଦ୍ଵିତୀୟ ଭାଗ ଦ୍ଵାରା ବା ଚରପ୍ରକୃତି ଦ୍ଵାରା ଶରୀର ସୃଷ୍ଟି ହେଲା । ଏଭଳି ତିଆରି ହୋଇଥିବା ଶରୀରରେ ମନ ବ୍ୟାପିଗଲା ଯାହା ଦ୍ଵାରା ମଣିଷର ଏକ ନମୂନା ପ୍ରଥମେ ତିଆରିହେଲା । ଆତ୍ମାର ସାତଭାଗକୁ ପରମାତ୍ମା ମହର୍ଷିଃ ସପ୍ତ ଅର୍ଥାତ୍ ସାତ ମହର୍ଷି ବୋଲି କହିଥିବା ବେଳେ, ମାନବପାଇଁ ତାହା ଭ୍ରାନ୍ତ ଧାରଣା ହୋଇ, ଚତ୍ଵାରୋ ମନବ କହିଲେ ଝରି ମନୁ ବୋଲି ବୁଝିବସିଲା । ଏହା ସମ୍ପୂର୍ଣ୍ଣ ଭ୍ରାନ୍ତଭାବ । ପ୍ରଥମେ ପରମାତ୍ମା ସାତଜଣ ରଷି ଆଉ ଝରିଜଣ ମାନବଙ୍କୁ ସୃଷ୍ଟି କରିନଥିଲେ । ପ୍ରପଞ୍ଚ ସହିତ ସାତଗୋଟି ଆତ୍ମା ଭାଗ ଏବଂ ତାର ଆଧାର ଭାବରେ ଝରିଗୋଟି ପ୍ରକୃତି ଭାଗକୁ ସୃଷ୍ଟି କରିଥିଲେ । ଏହାକୁ ଆମେ ସାତଜଣ ରଷି ଆଉ ଝରିଜଣ

ମାନବ ବୋଲି ବୁଝିବା ଦ୍ଵାରା ସମସ୍ତ ସୃଷ୍ଟି ରହସ୍ୟ ଆମର ଅବୁଝା ରହିଗଲା । ଏହାହିଁ ସୃଷ୍ଟିର ରହସ୍ୟ ।

ପ୍ରଥମେ ପରମାତ୍ମା ମଣିଷର ନମୁନାରେ ପ୍ରକୃତି ତଥା ଆତ୍ମାକୁ ଉପଯୋଗ କରିଥିଲେ । ତାପରେ ସେହି ପ୍ରକାରରେ ଅନ୍ୟାନ୍ୟ ଜୀବରାଶିକୁ ସୃଷ୍ଟି କରିଥିଲେ । ଏହିଭଳି ପ୍ରଥମେ ସେହି ପ୍ରପଞ୍ଚ ଭିତରକୁ ୧୦୮ଗୋଟି ଆତ୍ମାକୁ ପଠାଇ ୧୦୮ଜଣ ମଣିଷ ତିଆରି ହେବାଭଳି କରି, ସେହି ୧୦୮ ଜଣ ମଣିଷଙ୍କ ଭିତରେ ୫୪ଜଣ ପୁରୁଷ ଏବଂ ୫୪ଜଣ ସ୍ତ୍ରୀକୁ ତିଆରି ହେବା ଭଳି କରିଥିଲେ । ୫୪ଜଣ ପୁରୁଷଙ୍କ ଭିତରେ ୨୭ଜଣ ଭଲଗୁଣି ମଣିଷ ଏବଂ ୨୭ଜଣ ମନ୍ଦଗୁଣି ମଣିଷ ସୃଷ୍ଟି ହୋଇଥିଲେ । ଏହି ହିସାବକୁ ତିନିଗୁଣ କରି ୧୦୮ଜଣ ସାହିକ, ୧୦୮ଜଣ ରାଜସିକ, ୧୦୮ଜଣ ତାମସିକ ଏହିଭଳି ମୋଟ ୩୨୪ ମଣିଷ ଜାତିକୁ ସୃଷ୍ଟି କରିଥିଲେ, ସେମାନଙ୍କ ଭିତରୁ ୧୨୨ଜଣ ସ୍ତ୍ରୀ, ୧୨୨ଜଣ ପୁରୁଷ ହେବାବେଳେ ୮୧ଜଣ ଭଲଗୁଣି ସ୍ତ୍ରୀ ୮୧ଜଣ ମନ୍ଦଗୁଣି ସ୍ତ୍ରୀ ସୃଷ୍ଟି ହୋଇଥିଲେ । ସେହିଭଳି ପୁରୁଷମାନେ ମଧ୍ୟ ଭଲମନ୍ଦ ଭେଦରେ ସୃଷ୍ଟି ହୋଇଥିଲେ । ଏହା କେବଳ ମାନବ ଜାତିର ହିସାବ । ସେହିଭଳି ୩୨୪ ପ୍ରକାରର ଜୀବଜାତିକୁ ପ୍ରଥମେ ପରମାତ୍ମା ସୃଷ୍ଟି କରିଥିଲେ । ପ୍ରତ୍ୟେକ ଜୀବରାଶି ଭିତରେ ଅର୍ଦ୍ଧେକ ପୁରୁଷ ଏବଂ ଅର୍ଦ୍ଧେକ ସ୍ତ୍ରୀ ଭାବରେ ରହିବା ଭଳି କରିଥିଲେ । ମଣିଷ ବ୍ୟତୀତ ଅନ୍ୟ ୩୨୩ ଜାତିରେ ପ୍ରତ୍ୟେକ ଜାତିର ୩୨୪ ସଂଖ୍ୟା ଅନୁସାରେ ମୋଟ ୧,୦୪,୨୫୨ ଜୀବଜାତି ତିଆରି ହୋଇଥିଲେ । ଏହି ହିସାବରେ ସୃଷ୍ଟ୍ୟାଦିରେ ପ୍ରଥମେ ଜନ୍ମ ନେଉଥିବା ଜୀବରାଶିଙ୍କ ସଂଖ୍ୟା ହେଉଛି ୧,୦୪,୯୭୬ । ଏହି ସଂଖ୍ୟାଗୁଡ଼ିକୁ ଏକ ଏକ କରି ମିଶାଇଲେ ସୃଷ୍ଟି ହେଉଥିବା ସଂଖ୍ୟାର ଶେଷରେ ୭ ସଂଖ୍ୟା ବଳିପଡ଼େ । ତାହାହିଁ ପ୍ରଥମେ ତିଆରି ହୋଇଥିବା ଆତ୍ମାର ସଙ୍କେତ । ତାପରେ ପ୍ରତ୍ୟେକ ଜୀବଜାତି ନିଜ ନିଜର ସଂଖ୍ୟା ବତାଇ ଚାଲିଲେ । ଏହିଭଳି ସୃଷ୍ଟ୍ୟାଦିରେ ତିଆରି ହୋଇଥିବା ୧୨୨ଜଣ ପୁରୁଷ ଥାଉ ୧୨୨ଜଣ ସ୍ତ୍ରୀ ଥିବାବେଳେ ଆଜି ତାହା ଶହ ଶହ କୋଟିରେ ପହଞ୍ଚିଛି । ସେହିଭଳି ଅନ୍ୟ ଜୀବରାଶିମାନେ ବଢ଼ିଛନ୍ତି । ପ୍ରଥମେ ୩୨୪ଜାତିରୁ ତିଆରି

ହୋଇଥିବା ଜଗତ ଆଜି ବର୍ଷସଂକର ଦ୍ଵାରା ଆଉକେତେ ଜାତିରେ ପହଞ୍ଚିନଥିବେ ବୋଲି କହିପାରିବା ନାହିଁ । କେତେକ ୮୪ ଲକ୍ଷ ଜୀବଜାତି ରହିଛନ୍ତି ବୋଲି ମତ ଦିଅନ୍ତି । ଏହି ୮୪ ଲକ୍ଷ ଜୀବଜାତିଙ୍କ ସଂଖ୍ୟା ଶାସ୍ତ୍ରବଦ୍ଧ ନୁହେଁ ବୋଲି ଲାଗୁଛି । ପ୍ରଥମେ ତିଆରି ହୋଇଥିବା ଜୀବଜାତି ୩୨୪ ହେବା ବେଳେ ସେମାନଙ୍କ ଭିତରେ ୧୦୮ଅଣ୍ଡଜ, ୧୦୮ପିଣ୍ଡଜ, ୧୦୮ଉଦ୍ଭିଦ ଭାବରେ ସୃଷ୍ଟି ହୋଇଥିଲେ । ସେମାନଙ୍କ ଭିତରୁ ପିଣ୍ଡଜ ହୋଇଥିବା ମାନବ ଝରିଜାତିର ରହିଛନ୍ତି । ଏହିଭଳି ମାନବ ଝରିଜାତିକୁ ବାଦଦେଲେ ବାକିଥିବା ୧୦୪ ଜାତି ପିଣ୍ଡରୁ ଉଦ୍ଭବ ହୋଇଛନ୍ତି । ୧୦୮ ଜାତି ଅଣ୍ଡାରୁ, ସେହିଭଳି ୧୦୮ ଭୂମିରୁ ଉଦ୍ଭବ ହୋଇଛନ୍ତି । ପଞ୍ଚଭୂତ ମଧ୍ୟ ୧୦୮ ପଦାର୍ଥ ଭାବରେ ତିଆରି ହୋଇ, ସେଥିରୁ ଜନ୍ମ ହୋଇଥିବା ତିନି ପ୍ରକାରର ଜୀବଜାତି ମଧ୍ୟ ୧୦୮ ସଂଖ୍ୟାରେ ରହିଛନ୍ତି । ଏହି ୩୨୪ ପ୍ରକାରର ଜୀବଜାତି ହିଁ ଉର୍ଦ୍ଧ୍ଵଗାମୀ, ପାର୍ଶ୍ଵଗାମୀ ଏବଂ ନିମ୍ନଗାମୀ ଭାବରେ ଭୂପୃଷ୍ଠରେ ଜନ୍ମ ହୋଇଥାନ୍ତି ବୋଲି ଜାଣିବା ଉଚିତ୍ । ୩୨୪ ଜାତି ଭିତରେ ନିମ୍ନଗାମୀ ମାନବ କେବଳ ଝରି ପ୍ରକାରର ହୋଇଥିବା ବେଳେ, ୧୨୦ ପ୍ରକାରର ଉର୍ଦ୍ଧ୍ଵଗାମୀ ଜାତି (ବୃକ୍ଷ, ଲତାଦି) ର ହୋଇ, ୧୨୦ ପ୍ରକାରର ପାର୍ଶ୍ଵଗାମୀ (ନାନା ଜନ୍ତୁ, ମତ୍ସ୍ୟ, କୀଟ ପତଙ୍ଗାଦି) ଜାତିର ହୋଇଛନ୍ତି । ଏହିଭଳି ଶାସ୍ତ୍ରବଦ୍ଧ ଭାବରେ ବ୍ରହ୍ମବିଦ୍ୟାରେ ଜୀବଜାତିର ସଂଖ୍ୟା ୩୨୪ ଥିବାବେଳେ, ପ୍ରତ୍ୟେକ ଜାତି କେତେ ସଂଖ୍ୟାରେ ଅଛନ୍ତି କହିପାରିବା ନାହିଁ । ଜୀବଜାତିଙ୍କ ସଂଖ୍ୟା ଅଚର ପ୍ରକୃତି ବା ପଦାର୍ଥ ସମ୍ପନ୍ନାୟ, ତେଣୁ ଭୌତିକ ଶାସ୍ତ୍ରବେଦାନାମେ ସେହି ସଂଖ୍ୟାକୁ କହି ପାରିବେ । ଜୀବଜାତିକୁ ବ୍ରହ୍ମବିଦ୍ୟା କହିପାରେ, କିନ୍ତୁ ସେମାନଙ୍କ ସଂଖ୍ୟା କେତେ ତାହା ପ୍ରପଞ୍ଚବିଦ୍ୟା କହିପାରେ ।

ଏହି ଶ୍ଳୋକରେ ମହର୍ଷିଃ ସପ୍ତର ଅର୍ଥରେ ସାତଗୋଟି ଆତ୍ମାଭାଗ, ଚତ୍ଵାରୋ ମନବର ଅର୍ଥରେ ମନ, ଅହଂ ଇତ୍ୟାଦି ଝରିଗୋଟି ପ୍ରକୃତିଭାଗ ବୋଲି ବୁଝିବା ଉଚିତ୍ । ତା ନକରି ସାତଜଣ ରକ୍ଷି, ଝରିଜଣ ମନୁ ସୃଷ୍ଟି ହୋଇଥିଲେ ବୋଲି ବୁଝିଲେ ଶ୍ଳୋକର ବାସ୍ତବ ଅର୍ଥ ଲୁଚିଯାଇ ଅନେକ ପ୍ରଶ୍ନ ଉଦ୍ଭବ ହୋଇଥାଏ, ସେଭଳି ପ୍ରଶ୍ନର ଜବାବ ମିଳେ ନାହିଁ । ଏହି ଶ୍ଳୋକରେ

ପ୍ରଥମେ ସାତ (ଆତ୍ମା ଭାଗ) ଏବଂ ପରେ ଚାରି (ପ୍ରକୃତି ଭାଗ) ଜନ୍ମହେବା ପରେ ସମସ୍ତ ଜୀବରାଶି ଜନ୍ମ ହୋଇଥିଲେ ବୋଲି ବୁଝିବା ଉଚିତ୍ । ପ୍ରଥମେ ଜୀବରାଶି ନଥିବା ପଞ୍ଚଭୂତକୁ ଆମେ ପ୍ରପଞ୍ଚ ବୋଲି କହୁଛୁ । ତାପରେ ସେଥିରେ ଜନ୍ମ ହୋଇଥିବା ଜୀବରାଶି ସମୂହକୁ ନେଇ ଜଗତ ତିଆରି ହେଲା ବୋଲି କହୁଛୁ । ଏହି ପ୍ରପଞ୍ଚ ଆଉ ଜଗତକୁ ମିଶାଇ ବିଶ୍ୱ କହୁଛୁ । ବାସ୍ତବରେ ପ୍ରପଞ୍ଚ ଅଲଗା ଆଉ ଜଗତ ଅଲଗା ବୋଲି ଜାଣିବା ଉଚିତ୍ । ପର ଅଧ୍ୟାୟରେ ଏହି ପ୍ରପଞ୍ଚ ଆଉ ଜଗତ ମିଶି ବିଶ୍ୱ ବୋଲି ପରମାତ୍ମାଙ୍କର ବିଶ୍ୱରୂପ ବାବଦରେ ବୁଝିହେବ ଆଉ ସେ ହିଁ ବିଶ୍ୱ ବୋଲି ସ୍ପଷ୍ଟ ବୁଝିପାରିବେ ।

(୯) ଶ୍ଳୋକ,୭ : ଏତଂ ବିଭୂତିଂ ଯୋଗଂ ଚ ମମ ଯୋ ବେତ୍ତି ତତ୍ତ୍ୱତଃ ।

ସୋ ବିକଳ୍ଲେନ ଯୋଗେନ ଯୁଜ୍ୟତେ ନାତ୍ର ସଂଶୟଃ ॥

(ପରମାତ୍ମା)

ଭାବାର୍ଥ : ମୋର ବୈଭବ, ଯୋଗ ଓ ଆତ୍ମାକୁ ଯିଏ ଜାଣିଯାଏ, ସେ ଅଚଳ ହୋଇଥିବା ମୋଠାରେ ନିଃସନ୍ଦେହ ଯୁକ୍ତହୁଏ ।

ବିବରଣୀ : ପରମାତ୍ମାଙ୍କର ମହାନତା କ’ଣ, ତାଙ୍କର ମାହାତ୍ମ୍ୟ କ’ଣ, ତାଙ୍କୁ ପାଇବା ପାଇଁ କେଉଁ କେଉଁ ଯୋଗ ପଦ୍ଧତି ରହିଛି, କେଉଁ କେଉଁ ମାର୍ଗରେ ଯିବାକୁ ହେବ, ଆଧାର ଭାବରେ ଥିବା ଆତ୍ମା କ’ଣ ତାହାସବୁ ଜାଣିଥିବା ବ୍ୟକ୍ତି, ଚଳନ ରହିତ ଅପରିବର୍ତ୍ତନୀୟ ପରମାତ୍ମାଙ୍କୁ ପାଏ । ଯିଏ ଜ୍ଞାନ, ଆତ୍ମା ଏବଂ ପରମାତ୍ମାଙ୍କ ବିଶେଷତାକୁ ଜାଣିଛି ସେ ନିସନ୍ଦେହ ତାଙ୍କୁ ପାଇବ ।

(୯) ଶ୍ଳୋକ,୮ : ଅହଂ ସର୍ବସ୍ୟ ପ୍ରଭବୋ ମତ୍ତଃ ସର୍ବଂ ପ୍ରବର୍ତ୍ତତେ ।

ଇତି ମତ୍ତ୍ୱା ଭଜନ୍ତେ ମାଂ ବୁଧାଃ ଭାବସମନ୍ୱିତାଃ ॥

(ପରମାତ୍ମା)

ଭାବାର୍ଥ : ସବୁକିଛି ମୋ ଦ୍ୱାରା ସୃଷ୍ଟ । ମୋ ଦ୍ୱାରା ସବୁକିଛି ବିଦ୍ୟମାନ । ଏହି ବିଷୟ ଜାଣିଥିବା ଜ୍ଞାନୀମାନେ, ମୋ ଭାବରେ ମନ ଲଗାଇ, ସବୁଦିଗରୁ ମୋର ଆରାଧନା କରିଥାନ୍ତି ।

ବିବରଣୀ : ଏହି ସାରା ପ୍ରପଞ୍ଚ ପରମାତ୍ମାଙ୍କଠାରୁ ସୃଷ୍ଟି ହୋଇ ବଜାୟ ରହିଛି, ସବୁର ମୂଳ କାରଣ ସେ ବୋଲି ଜାଣିଥିବା ଜ୍ଞାନୀମାନେ ସମତ୍ତ ସ୍ଥିତି ଆଣୁଥିବା ଯୋଗ ଦ୍ଵାରା ପରମାତ୍ମାଙ୍କ ଉପାସନା କରିଥାନ୍ତି ।

(୯) ଶ୍ଳୋକ,୯ : ମଚିତା ମଦ୍ଵତାପ୍ରାଣା ବୋଧୟନ୍ତଃ ପରଶ୍ଚରମ୍ ।

କଥୟନ୍ତଶ୍ଚ ମାଂ ନିତ୍ୟଂ ତୁଷ୍ୟନ୍ତି ଚ ରମନ୍ତି ଚ ॥

(ପରମାତ୍ମା)

ଭାବାର୍ଥ : ମୋର ଭକ୍ତମାନେ ସେମାନଙ୍କ ଚିତ୍ତପ୍ରାଣକୁ ମୋଠାରେ ଲଗାଇ, ନିତ୍ୟଭାବରେ ମୋ ବିଷୟରେ ପରଶ୍ଚରକୁ ବୋଧ କରାଇ, ନିଜେ ତୃପ୍ତହୋଇ ଆନନ୍ଦରେ ରହିଥାନ୍ତି ।

ବିବରଣୀ : ପରମାତ୍ମାଙ୍କ ମହାନତାକୁ ଜାଣିଥିବା ଭକ୍ତମାନେ ପରମାତ୍ମାଙ୍କ ବିଷୟ କଥା ହେବାବେଳେ ଭୌତିକ ବିଷୟରେ ନଥିବା ଆନନ୍ଦ ପାଆନ୍ତି, କେତେ ବଡ଼ ଭୌତିକ ବିଷୟ ଆସି ଉପସ୍ଥିତ ହେଲେ ମଧ୍ୟ ସେମାନେ ସେଥିପ୍ରତି ଧ୍ୟାନ ନଦେଇ ସେହି ପରମାତ୍ମା ବିଷୟରେ ମଗ୍ନ ରହନ୍ତି, ତାଙ୍କ ବାବଦରେ କଥାହେବା ବେଳେ ଯେଉଁ ଆନନ୍ଦ ପାଆନ୍ତି, ଯେଉଁଭଳି ତୃପ୍ତ ପାଆନ୍ତି ସେଭଳି ଆନନ୍ଦ, ତୃପ୍ତତା ସେମାନଙ୍କୁ ଆଉ କେଉଁଠାରୁ ମିଳେ ନାହିଁ, ତେଣୁ ସେମାନଙ୍କ ଧ୍ୟାନ ପରମାତ୍ମା ବିଷୟରେ ଲଗ୍ନକରି, ପରଶ୍ଚର ସେ ବାବଦରେ ବୋଧକରି ଆନନ୍ଦ ପାଇଥାନ୍ତି ।

(୯) ଶ୍ଳୋକ,୧୦: ତେଷାଂ ସତତମୁଚ୍ଛାନାଂ ଭଜତା ପ୍ରୀତିପୁର୍କର୍ମମ୍ ।

ଦଦାମି ବୁଦ୍ଧିଯୋଗଂ ତଂ ଯେନ ମାମୁପଯାନ୍ତି ତେ ॥

(ପରମାତ୍ମା)

ଭାବାର୍ଥ : ଯିଏ ପ୍ରୀତିପୁର୍କର୍ମ ମୋତେ ଆରାଧନା କରୁଥାଇ ସବୁବେଳେ ମୋ ସହିତ ଯୁକ୍ତ ହେବାପାଇଁ ଭାବୁଥାଏ, ତାଠାରେ ମୁଁ ବୁଦ୍ଧିକୁ ଯୋଗ କରିଥାଏ, ବୁଦ୍ଧିଯୋଗ ଦ୍ଵାରା ସେ ମୋତେ ଜାଣିପାରେ, ପାଇପାରେ ।

ବିବରଣୀ : ପରମାତ୍ମାଙ୍କ ବିଷୟରେ ଆନନ୍ଦ ଲାଭକରି ପ୍ରୀତି ପୂର୍ବକ ସବୁବେଳେ ତାଙ୍କ ସହିତ ସମ୍ପର୍କୀତ ହେବା ପାଇଁ ଯିଏ ଭାବନା କରୁଥାଏ, ତାକୁ ପରମାତ୍ମା ବୁଦ୍ଧି ଦେଇଥାନ୍ତି । ସେହି ବୁଦ୍ଧି ତାଠାରେ ଯୋଗହେବା ଦ୍ୱାରା ସେ ପରମାତ୍ମାଙ୍କୁ ସହଜରେ ଜାଣିପାରେ । ଏଠାରେ ବୁଦ୍ଧିଯୋଗ ପ୍ରସ୍ତାବିତ ହୋଇଛି । ବୁଦ୍ଧିଯୋଗକୁ କେତେକ ବ୍ରହ୍ମଯୋଗ, କେତେକ କର୍ମଯୋଗ କହିଥାନ୍ତି, ତାର ବାସ୍ତବ ବିବରଣୀ ହେଉଛି ! ବ୍ରହ୍ମଯୋଗ ସମୟରେ ମନରେ ଅନ୍ୟ ଆଲୋଚନା ନଥାଣିବା ବେଳେ ବୁଦ୍ଧି ହିଁ ମନକୁ ସତର୍କ କରି ମନକୁ ଉଚିତ୍ ମାର୍ଗରେ ରଖୁଥାଏ । ସେହିଭଳି କର୍ମଯୋଗରେ ଅହମ୍ କାର୍ଯ୍ୟ କରୁଥିଲେ ମଧ୍ୟ ବୁଦ୍ଧି ହିଁ ତାକୁ ରୁପ୍ତ କରିଥାଏ । ଉଭୟ ଯୋଗରେ ବୁଦ୍ଧିର ପ୍ରାଧାନ୍ୟତା ଥିବାରୁ ଯୋଗକୁ ମିଶାଇ ବୁଦ୍ଧିର ଯୋଗ ବା ବୁଦ୍ଧିଯୋଗ କହୁଛୁ । ପରମାତ୍ମା ବୁଦ୍ଧିଯୋଗ ପ୍ରସାଦିତ କରିବାବେଳେ ଦୁଇଟି ଯୋଗରୁ କୌଣସି ଗୋଟିଏ ଯୋଗ ହୋଇପାରେ କିମ୍ବା ଉଭୟ ଯୋଗ ହୋଇପାରେ ।

(୯) ଶ୍ଳୋକ, ୧୧ : ତେଷାମେବାନୁକମ୍ପାର୍ଥମହମଜ୍ଞାନଜ୍ଞ ତମଃ ।

ନାଶୟାମ୍ୟାତ୍ମଭାବସ୍ତ୍ୱୋ ଜ୍ଞାନଦୀପେନ ଭାଷତ ॥

(ପରମାତ୍ମା)

ଭାବାର୍ଥ : ସେମାନଙ୍କୁ ଉଦ୍ଧାର କରିବା ପାଇଁ ସେମାନଙ୍କଠାରେ ମୁଁ ଆତ୍ମା ଭାବରେ ଜ୍ଞାନଦୀପ ଜଳାଇ ଅଜ୍ଞାନ ଅନ୍ଧକାରକୁ ଦୂର କରିଥାଏ ।

ବିବରଣୀ : ତାଙ୍କୁ ଇଚ୍ଛାପୂର୍ବକ ପାଇବାପାଇଁ ଯେଉଁ କାମନା ଥାଏ, ସେମାନଙ୍କର ଯୋଗଲଭ୍ୟ ହେବା ଭଳି, ସେମାନଙ୍କର ଅଜ୍ଞାନତା ସେମାନଙ୍କର ଯୋଗ ଭଗ୍ନ କରିନପାରିବା ଭଳି, ସେମାନଙ୍କର ଅଜ୍ଞାନତା (ସନ୍ଦେହ)ର ସମାଧାନ ସେମାନେ ନିଜ ଭିତରେ ପାଇପାରିବା ଭଳି କରିଥାନ୍ତି ଅର୍ଥାତ୍ ସେମାନଙ୍କଠାରେ ସେ ଜ୍ଞାନଦୀପ ଜାଳି ଦେଇଥାନ୍ତି । ଆଲୋକରେ ଯେଉଁଭଳି ଅନ୍ଧକାର ଦୂର ହୋଇଯାଏ ସେହିଭଳି ଜ୍ଞାନ ନାମକ ଦୀପ ଦ୍ୱାରା ସେମାନଙ୍କର ସମସ୍ତ ସନ୍ଦେହ ରୂପୀ ଅନ୍ଧକାର ଦୂର ହୋଇଯାଏ । ଯେଉଁମାନଙ୍କର ପରମାତ୍ମାଙ୍କ ବାବଦରେ କୌଣସି ସନ୍ଦେହ ନଥାଏ ସେମାନେ ତାଙ୍କୁ ସହଜରେ ପାଇପାରନ୍ତି ।

ଏହି କଥାସବୁ ଶୁଣିବା ପରେ ଅର୍ଜୁନ କ'ଣ କହୁଛନ୍ତି ଜାଣିବା ।

(୯) ଶ୍ଳୋକ, ୧୨ : ପରଂ ବ୍ରହ୍ମ ପରଂ ଧାମ ପବିତ୍ରଂ ପରମଂ ଭବାନ୍ ।
ପୁରୁଷଂ ଶାଶ୍ୱତଂ ଦିବ୍ୟମାଦିଦେବମଜଂ ବିଭୁମ୍ ॥

(୯) ଶ୍ଳୋକ, ୧୩ : ଆହୁଷ୍ଟାମୃଷୟଃ ସର୍ବେ ଦେବର୍ଷିନାରଦ ସ୍ତଥା ।
ଅସିତୋ ଦେବଲୋ ବ୍ୟାସଃ ସ୍ୱୟଂ ଚୈବ ବ୍ରବୀଷି ମେ ॥

(୯) ଶ୍ଳୋକ, ୧୪ : ସର୍ବମେତଦୃତଂ ମନେ୍ୟ ଯନ୍ମାଂ ବଦସି କେଶବ !
ନ ହି ତେ ଭଗବନ୍ୟକ୍ତିଂ ବିଦୁର୍ଦେବା ନ ଦାନବାଃ ॥

(୯) ଶ୍ଳୋକ, ୧୫ : ସ୍ୱୟମେବାମ୍ଭାନାମ୍ଭାନ୍ ବେତ୍ସ ତ୍ୱଂ ପୁରୁଷୋତ୍ତମ !
ଭୂତ ଭାବନ ! ଭୂତେଶ ! ଦେବଦେବ ! ଜଗତ୍ପତେ ! ॥

ଭାବାର୍ଥ : ପରବ୍ରହ୍ମ, ପରଂଧାମ, ପବିତ୍ର, ଶ୍ରେଷ୍ଠ, ପୁରୁଷ, ଶାଶ୍ୱତ, ଦିବ୍ୟ, ଆଦିଦେବ, ଅଜନ୍ମା, ବିଭୁ ବୋଲି ତୋତେ ନାରଦ, ଅସିତ, ଦେବଳ, ସପ୍ତରଷି, ବ୍ୟାସାଦି କହନ୍ତି, ଏବେ ସ୍ୱୟଂ ତୁ ତାହା କହିବା ଦ୍ୱାରା ଶୁଣୁଛି ।

ମୋତେ ଯାହାସବୁ କହୁଛୁ ତାହା ସତ୍ୟ ବୋଲି ଭାବୁଛି, ତୋର ବାସ୍ତବ ସ୍ୱରୂପକୁ ଦେବତା, ଦାନବମାନେ ମଧ୍ୟ ଜାଣି ପାରନ୍ତି ନାହିଁ ।

ସକଳ ଜୀବର ସ୍ରଷ୍ଟା, ସକଳ ଜୀବର ପାଳକ, ଦେବତାମାନଙ୍କର ଦୈବ, ଜଗତ୍ପତି ହେ ପୁରୁଷୋତ୍ତମ ! ତୁ ତୋତେ ହିଁ ଜାଣିପାରୁ ।

ବିବରଣୀ : ପୂର୍ବେ ବଡ଼ ହୋଇଥିବା ସପ୍ତର୍ଷି, ନାରଦଙ୍କ ସମେତ ସମସ୍ତେ ପରମାତ୍ମାଙ୍କ ବାବଦରେ କହିଥିଲେ ବୋଲି ଅର୍ଜୁନ ଶୁଣିଛନ୍ତି; ତଥାପି ତାଙ୍କ ବାବଦରେ ଯିଏ ଯାହା କହିଲେ ମଧ୍ୟ ତାହା ସମ୍ପୂର୍ଣ୍ଣ ବିଷୟ ନୁହେଁ ବୋଲି କହି ପାରିବା, ସେମାନେ ଯାହା କହିଛନ୍ତି ତାଠାରୁ ଅନେକ ଗୁଣରେ ମହାନ ହେଉଛନ୍ତି ପରମାତ୍ମା । ସେଥିଲାଗି ଅର୍ଜୁନ ମଧ୍ୟ କହିଛନ୍ତି ଯେ, ତୋ ବାବଦରେ କେବଳ ତୋତେ ଜଣା ଅଛି, ତୋ ବାବଦରେ କେବଳ ତୁ କହିପାରିବୁ । ବାସ୍ତବରେ ବୁଝି ହେଉନଥିବା ମହିମା ପରମାତ୍ମାଙ୍କର, ତାଙ୍କ ବାବଦରେ ସେ ହିଁ

ପଠରି ପାରନ୍ତି ସିନା, ଅନ୍ୟ କେହି ପଠରି ପାରିବା ଅସମ୍ଭବ । ଅର୍ଜୁନ ମଧ୍ୟ ସେଇକଥା କହୁଛନ୍ତି ।

(୯) ଶ୍ଳୋକ ୧୬ : ବକ୍ତୃମର୍ତ୍ତ୍ୟସ୍ୟଶେଷେଣ ଦିବ୍ୟା ହ୍ୟାମ୍ଭୁବିଭୂତୟଃ ।

ଯାଭିର୍ଭୂତିଭିଲୋକାନିମାଂସ୍ତୁ ବ୍ୟାପ୍ୟ ଚିଷ୍ଟସି ॥

୧୭ : କଥଂ ବିଦ୍ୟାମହଂ ଯୋଗିଂସ୍ତୁଂ ସଦା ପରିଚିନ୍ତୟନ୍ ।

କେଷୁ କେଷୁ ଚ ଭାବେଷୁ ଚିନ୍ତ୍ୟାଂସି ଭଗବନ୍ମୟା ॥

୧୮ : ବିସ୍ତରେଣାମ୍ଭୁନୋ ଯୋଗଂ ବିଭୂତିଂ ଚ ଜନାଦନଂ ! ।

ଭୂୟଃ କଥୟ ତୃପ୍ତିହିଁ ଶୃଣୁତୋ ନାସ୍ତି ମେଂମୃତମ୍ ॥

ଭାବାର୍ଥ : ଯେଉଁ ମହିମା ଦ୍ଵାରା ସମସ୍ତ ଲୋକରେ ବ୍ୟାପିରହିଛି, ସେହି ଦିବ୍ୟ ମହିମାମୟ ବିଷୟ କେବଳ ତୁ ହିଁ କହିପାରିବୁ ।

ମୁଁ ସବୁବେଳେ ତୋ'ରି ଚିନ୍ତା ନେଇ ଜଣେ ଯୋଗୀ ଭାବରେ ତୋତେ କେମିତି ଜାଣିପାରିବି ? କେଉଁ କେଉଁ ଭାବ ନେଇ ତୋ ଚିନ୍ତା କରିବି ମୋତେ ଜଣାଇ ଦେ ।

ବିସ୍ତାର ହୋଇ ରହିଥିବା ଆତ୍ମା, ତାକୁ ପାଇବା ନିୟମ ଆଉ ତାର ମହିମା ବାବଦରେ ମୋତେ କହ, ସେହି ଅମୃତ ବାକ୍ୟସବୁ ଯେତେ ଶୁଣିଲେ ମଧ୍ୟ ମୋତେ ତୃପ୍ତି ମିଳୁନାହିଁ ।

ବିବରଣୀ : ପରମାତ୍ମାଙ୍କ ବିଷୟ ପରମାତ୍ମାଙ୍କ ବ୍ୟତୀତ ଆଉକେହି ମଧ୍ୟ କହିପାରିବେ ନାହିଁ ବୋଲି ଉଦ୍ଦେଶ୍ୟ ନେଇ, ପରମାତ୍ମାଙ୍କ ବିଷୟ, ତାଙ୍କ ମହିମା, ବିଶେଷତା ମୋତେ କହ ବୋଲି ଅର୍ଜୁନ ପ୍ରାର୍ଥନା କରିବା ବେଳେ, ପରମାତ୍ମାଙ୍କର ମହିମାକୁ ଭଗବାନ କହିବା ଆରମ୍ଭ କରିଛନ୍ତି ।

ଶ୍ରୀ ଭଗବାନ କହୁଛନ୍ତି :-

(୯) ଶ୍ଳୋକ, ୧୯ : ହନ୍ତ ତେ କଥୟିଷ୍ୟାମି ଦିବ୍ୟା ହ୍ୟାମ୍ଭୁବିଭୂତୟଃ ।

ପ୍ରାଧ୍ୟାନ୍ୟତଃ କୁରୁଶ୍ରେଷ୍ଠ ନାସ୍ତ୍ୟତୋ ବିସ୍ତରସ୍ୟ ମେ ॥

(ପରମାତ୍ମା, ମାହାତ୍ମ୍ୟ)

ଭାବାର୍ଥ : ମୋ' ବିଭୂତି ଗୁଡ଼ିକର ଅନ୍ତ ନାହିଁ, ସେଗୁଡ଼ିକ ଭିତରୁ କେବଳ କେତୋଟି କହୁଛି ଶୁଣ ।

(୯) ଶ୍ଳୋକ, ୨୦ : ଅହମାତ୍ମା ଗୁଡ଼ାକେଶ ! ସର୍ବଭୂତାଶୟସ୍ଥିତଃ ।

ଅହମାଦିଶ୍ଚ ମଧ୍ୟ ଚ ଭୂତାନାମନ୍ତ ଏବ ଚ ॥

(ପରମାତ୍ମା, ମାହାତ୍ମ୍ୟ)

ଭାବାର୍ଥ : ମୁଁ ଆତ୍ମା ଭାବରେ ସର୍ବ ଜୀବରାଶିର ଆଧାର ହୋଇ ରହିଛି । ସର୍ବ ଜୀବରାଶିର ଆଦି, ମଧ୍ୟ, ଅନ୍ତ ମଧ୍ୟ ମୁଁ ।

ବିବରଣୀ : ସମସ୍ତ ଜୀବରାଶିରେ ଗୋଟିଏ ଆତ୍ମା ରହିଛି ଯାହା ସମସ୍ତ ଶରୀରକୁ ଚଳପ୍ରଚଳ କରାଉଛି ଏବଂ କର୍ମ ଅନୁସାରେ କାର୍ଯ୍ୟ କରାଉଥାଇ ସର୍ବସଂସାର ତିଷ୍ଠି ରହିବାକୁ କାରଣ ହୋଇ ରହିଛି । ଶରୀରରେ ଏହିଭଳି ରହିଥିବା ଆତ୍ମା ହିଁ ମୁଁ ବୋଲି ପରମାତ୍ମା ପ୍ରଥମରୁ କହିବାକୁ ଯାଇ ଏହି ଶ୍ଳୋକରେ ଅହମାତ୍ମା ବୋଲି କହିଛନ୍ତି । ଜୀବ, ଆତ୍ମା, ପରମାତ୍ମା ଅଲଗା ଅଲଗା ହେଲେହେଁ ଆତ୍ମା ଯେ ପରମାତ୍ମାଙ୍କ ଅଂଶ ହୋଇଥିବାରୁ ମୁଁ ହିଁ ଆତ୍ମା ବୋଲି କହିଛନ୍ତି, ତାଛଡ଼ା ଜୀବାତ୍ମା ମଧ୍ୟ ସେ ବୋଲି ସେ କହିବା ଆଗରୁ ଆମେ ଜାଣିଯିବା ଉଚିତ୍ । ଜୀବାତ୍ମାର ଆଧାର ହେଉଛନ୍ତି ଆତ୍ମା । ଆତ୍ମାଙ୍କ ଆଧାର ପରମାତ୍ମା ଆଉ ପରମାତ୍ମାଙ୍କ ଆଧାର ସେ ନିଜେ, ତାଙ୍କଠାରୁ ବଳି ଆଉ କିଛିନାହିଁ, ତାଙ୍କ ବାବଦରେ କହିବା ପାଇଁ ଆମ ପାଖରେ ଭାଷା ନାହିଁ, ସେ ଏଠାରେ ଅଛନ୍ତି, ସେଠାରେ ନାହାନ୍ତି କହିବା ଯେପରି ଅସମ୍ଭବ, ସେହିଭଳି ତାହା ପରମାତ୍ମା କି ଏହା ପରମାତ୍ମା କହିବା ଅସମ୍ଭବ, ସେ ହିଁ ସର୍ବସ୍ୱ, ତେଣୁ ଏହା ପରମାତ୍ମା ବୋଲି କୌଣସି ଜିନିଷକୁ ଆମେ ଗବେଷଣା କରିପାରିବା ନାହିଁ, ସେ ଯେ ସର୍ବସ୍ୱ ତାହା ଜଣାଇବା ପାଇଁ ମୁଁ ହିଁ ଜୀବରାଶିର ଆଦ୍ୟ, ମଧ୍ୟ ଏବଂ ଅନ୍ତ ବୋଲି କହିଛନ୍ତି ।

ସୂଚନା :- ପରମାତ୍ମାଙ୍କ ମହାନତା ଜଣାଉଥିବା ଏହି ଅଧ୍ୟାୟରେ ମୁଁ ହିଁ ସର୍ବସ୍ୱ ବୋଲି କୁହାଯାଇଥିବା ପରମାତ୍ମାଙ୍କ ବାକ୍ୟକୁ ନାନା ପ୍ରକାରର ବ୍ୟାଖ୍ୟା କରାଯାଇଛି, ଏସବୁ ନକହିଲେ ମଧ୍ୟ ଆମେ ବୁଝିପାରିଛେ ଯେ, ପରମାତ୍ମାଙ୍କ

ଠାରୁ ଅଧିକ ଆଉ କିଛି ନାହିଁ । ସେଥିପାଇଁ ତାଙ୍କୁ କୌଣସି ଜିନିଷ ଦ୍ଵାରା ତୁଳନା କରିପାରିବା ନାହିଁ । ଏଠାରେ ୨୧ତମ ଶ୍ଳୋକଠାରୁ ୪୦ତମ ଶ୍ଳୋକ ପର୍ଯ୍ୟନ୍ତ କୁହାଯାଇଥିବା ବିଷୟ ମଧ୍ୟ ଗୋଟିଏ ବିଷୟ, ତେଣୁ ଏଠାରେ ମୋଟ ୨୦ଗୋଟି ଶ୍ଳୋକ ଗୋଟିଏ ବିଷୟକୁ ଜଣାଉଥିବାରୁ ସେହି ଶ୍ଳୋକଗୁଡ଼ିକୁ ମିଶାଇ ଏକକାଳୀନ ଲେଖାଯାଇଛି, ସେଗୁଡ଼ିକର ଭାବାର୍ଥ ମଧ୍ୟ ଏକକାଳୀନ ଲେଖାଯାଇଛି ବୋଲି ଗ୍ରହଣ କରନ୍ତୁ ।

(୯) ଶ୍ଳୋକ, ୨୨ : ବେଦାନାଂ ସାମବେଦୋଽସ୍ମି ଦେବାନାମସ୍ମି ବାସବଃ ।

ଇନ୍ଦ୍ରିୟାଣାଂ ମନଶ୍ଚାସ୍ମି ଭୂତାନାମସ୍ମି ଚେତନା ॥

(୯) ଶ୍ଳୋକ, ୨୩ : ରୁଦ୍ରାଣାଂ ଶଙ୍କରଶ୍ଚାସ୍ମି ବିଭେଶୋ ଯକ୍ଷରକ୍ଷସାମ୍ ।

ବସୁନାଂ ପାବକଶ୍ଚାସ୍ମି ମେରୁଃ ଶିଖରିଣାମହମ୍ ॥

(୯) ଶ୍ଳୋକ, ୨୪ : ପୁରୋଧସାଂ ଚ ମୁଖ୍ୟଂ ମାଂ ବିଦି ପାର୍ଥ ବୃହସ୍ପତିମ୍ ।

ସେନାନାନାମହଂ ସ୍ଵକ୍ଷଃ ସରସାମସ୍ମି ସାଗରଃ ॥

(୯) ଶ୍ଳୋକ, ୨୫ : ମହର୍ଷିଣାଂ ଭୃଗୁରହଂ ଶିରାମସ୍ଵେକମକ୍ଷରମ୍ ।

ଯଜ୍ଞାନାଂ ଜପଯଜ୍ଞୋଽସ୍ମି ସ୍ତ୍ରୀବରାଣାଂ ହିମାଳୟଃ ॥

(୯) ଶ୍ଳୋକ, ୨୬ : ଅଶ୍ଵତ୍ଥଃ ସର୍ବଂ ବୃକ୍ଷାଣାଂ ଦେବର୍ଷିଣାଂ ଚ ନାରଦଃ ।

ଗନ୍ଧର୍ବାଣାଂ ଚିତ୍ରରଥଃ ସିଦ୍ଧାନାଂ କପିଳୋ ମୁନିଃ ॥

(୯) ଶ୍ଳୋକ, ୨୭ : ଉଚ୍ଚୈଃଶ୍ରବସମଶ୍ଵାନାଂ ବିଦି ମାମମୃତୋଭବମ୍ ।

ଏଠାବତଂ ଗଜେନ୍ଦ୍ରାଣାଂ ନରାଣାଂ ଚ ନରାଧିପମ୍ ॥

(୯) ଶ୍ଳୋକ, ୨୮ : ଆୟୁଧାନାମହଂ ବଜ୍ରଂ ଧେନୁନାମସ୍ମି କାମଧୂକ୍ ।

ପ୍ରଜନଶ୍ଚାସ୍ମି କନ୍ଦର୍ପଃ ସର୍ପାଣାମସ୍ମି ବାସୁକିଃ ॥

(୯) ଶ୍ଳୋକ, ୨୯ : ଅନନ୍ତଶ୍ଚାସ୍ମି ନାଗାନାଂ ବରୁଣୋ ଯାଦସାମହଂ ।

ପିତୃଣାମର୍ଯ୍ୟମା ଚାସ୍ମି ଯମଃ ସଂଯମତାମହମ୍ ॥

(୯) ଶ୍ଳୋକ, ୩୦ : ପ୍ରହ୍ଲାଦଶ୍ଚାସ୍ମି ଦୈତ୍ୟାନାଂ କାଳଃକଳୟତାମହମ୍ ।

ମୃଗାଣାଂ ଚମୃଗେନ୍ଦ୍ରେଽହଂ ବୈନତେୟଶ୍ଚ ପକ୍ଷିଣାମ୍ ॥

- (୯) ଶ୍ଳୋକ, ୩୧ : ପବନଃ ପବତାମସ୍ମି ରାମଃ ଶସ୍ତ୍ରଭୃତାମହମ୍ ।
ଝଷାନାଂ ମକରଂଶ୍ଚି ସ୍ରୋତସାମସ୍ମି ଜାହ୍ନବୀ ॥
- (୯) ଶ୍ଳୋକ, ୩୨ : ସର୍ଗାଶାମାଦିରକ୍ତଂ ମଧ୍ୟଂ ଚୈବାହମର୍ଜୁନ ! ।
ଅଧାମୁବିଦ୍ୟା ବିଦ୍ୟାନାଂ ବାଦଃ ପ୍ରବଦତାମହମ୍ ॥
- (୯) ଶ୍ଳୋକ, ୩୩ : ଅକ୍ଷରାଶାମକାରୋସ୍ମି ଦ୍ଵୟଃ ସାମାସିକସ୍ୟ ଚ ।
ଅହମେବାକ୍ଷୟଃ କାଳୋ ଧାତାହଂ ବିଶ୍ଵତୋମୁଖଃ ॥
- (୯) ଶ୍ଳୋକ, ୩୪ : ମୃତ୍ୟୁଃ ସର୍ବହରଂଶ୍ଚାହମୁଭବଂ ଭବିଷ୍ୟତାମ୍ ।
କୀର୍ତ୍ତିଃ ଶ୍ରୀବାକ୍ତ ନାରୀଣାଂ ସ୍ମୃତିର୍ମୋଧା ଧୃତିଃ କ୍ଷମା ॥
- (୯) ଶ୍ଳୋକ, ୩୫ : ବୃହସ୍ପାମ ତଥା ସାମ୍ନାଂ ଗାୟତ୍ରୀ ଛନ୍ଦସାମହମ୍ ।
ମାସାନାଂ ମାର୍ଗଶୀର୍ଷୋଽହମୃତୁନାଂ କୁସୁମାକରଃ ॥
- (୯) ଶ୍ଳୋକ, ୩୬ : ଦ୍ୟୁତଂ ଛଳୟତାମସ୍ମି ତେଜସ୍ତେଜସ୍ଵିନାମହମ୍ ।
ଜୟୋଽସ୍ମି ବ୍ୟବସାୟୋଽସ୍ମି ସର୍ବଂ ସର୍ଭବତାମହମ୍ ॥
- (୯) ଶ୍ଳୋକ, ୩୭ : ବୃଷ୍ଟାନାଂ ବାସୁଦେବୋଽସ୍ମି ପାଣ୍ଡବାନାଂ ଧନଞ୍ଜୟଃ ।
ମୁନିନାମପ୍ୟହଂ ବ୍ୟାସଃ କବିନାମୁଶନା କବିଃ ॥
- (୯) ଶ୍ଳୋକ, ୩୮ : ଦକ୍ଷୋ ଦମୟତାମସ୍ମି ନୀତିରସ୍ମି ଜିଗୀଷତାମ୍ ।
ମୌନଂ ଚୈବାସ୍ମି ଗୁହ୍ୟାନାଂ ଜ୍ଞାନଂ ଜ୍ଞାନବତାମହମ୍ ॥
- (୯) ଶ୍ଳୋକ, ୩୯ : ଯଜାପି ସର୍ବଭୃତାନାଂ ବୀଜଂ ତଦହମର୍ଜୁନ ! ।
ନ ତଦସ୍ତ୍ରି ବିନା ଯସ୍ଵ୍ୟାନୁୟା ଭୃତଂ ଚରାଚରମ୍ ॥
- (୯) ଶ୍ଳୋକ, ୪୦ : ନାକ୍ତୋଽସ୍ତ୍ରି ମମ ଦିବ୍ୟାନାଂ ବିଭୃତାନାଂ ପରକ୍ତପ ! ।
ଏଷ ତୁଦେଶତଃ ପ୍ରୋକ୍ତୋ ବିଭୃତେର୍ବିଷ୍ଣୁରୋ ମୟା ॥

ଭାବାର୍ଥ : ଆଦିତ୍ୟମାନଙ୍କ ଭିତରେ ମୁଁ ବିଷ୍ଣୁ । ଜ୍ୟୋତିଷ୍ମମାନଙ୍କ ମଧ୍ୟରେ ମୁଁ ଉଜ୍ଜ୍ଵଳ ସୂର୍ଯ୍ୟ । ମରୁତ (ବାୟୁ) ଭିତରେ ମରାଚି ବାୟୁ, ନକ୍ଷତ୍ରମାନଙ୍କ ଭିତରେ ମୁଁ ଚନ୍ଦ୍ର । ବେଦମାନଙ୍କ ଭିତରେ ସାମବେଦ, ଦେବତାମାନଙ୍କ ଭିତରେ ଦେବେନ୍ଦ୍ର, ଇନ୍ଦ୍ରିୟଗୁଡ଼ିକ ଭିତରେ ମନ । ମୁଁ ଜୀବରାଶିଙ୍କର ଚୈତନ୍ୟ

(ଆତ୍ମା), ରୁଦ୍ରମାନଙ୍କ ଭିତରେ ଶଙ୍କର, ଯକ୍ଷ ରାକ୍ଷସମାନଙ୍କ ଭିତରେ କୁବେର, ବସୁଗୁଡ଼ିକ ଭିତରେ ଅଗ୍ନି, ଶିଖର ଭିତରେ ମେରୁ ଶିଖର, ପୁରୋହୀତ ମାନଙ୍କ ଭିତରେ ବୃହସ୍ପତି, ସେନାମାନଙ୍କ ଭିତରେ ଷଣ୍ଢୁଖ, ହୃଦୟଗୁଡ଼ିକ ଭିତରେ ମୁଁ ସାଗର ।

ରକ୍ଷିମାନଙ୍କ ଭିତରେ ଭୃଗୁ, ଶବ୍ଦରେ ‘ଓଁ’କାର, ଯଜ୍ଞ ଭିତରେ ଜ୍ଞାନ (ଜପ)ଯଜ୍ଞ ଆଉ ପର୍ବତ ଭିତରେ ମୁଁ ହିମାଳୟ ।

୨ ଛତମ ଶ୍ଳୋକରେ ଯଜ୍ଞାନାଂ ଜପଯଜ୍ଞୋସ୍ମି ବୋଲି ବାକ୍ୟଟିଏ ଅଛି । ଏହାର ଅର୍ଥ ହେଉଛି ଯଜ୍ଞଗୁଡ଼ିକ ଭିତରେ ମୁଁ ଜପଯଜ୍ଞ । ଏଠାରେ ପରମାତ୍ମା ମୁଁ ସବୁକିଛିରେ ମହାନ ବୋଲି କହିଛନ୍ତି, ହେଲେ ୨ ଛତମ ଶ୍ଳୋକରେ ସବୁଠାରୁ ମହାନ ବୋଲି ଜ୍ଞାନଯଜ୍ଞକୁ ନକହି ଜପଯଜ୍ଞ କହିଛନ୍ତି ! କ’ଣ ଏହା ସତ୍ୟ ? ଆମକୁ ବିଚାର କରିବାକୁ ପଡ଼ିବ । ଦ୍ରବ୍ୟଯଜ୍ଞ ଅପେକ୍ଷା ଜ୍ଞାନଯଜ୍ଞ ଶ୍ରେଷ୍ଠ ବୋଲି ଜ୍ଞାନଯୋଗ ଅଧ୍ୟାୟରେ ଜଣାଇ, ଏଠାରେ ଜପଯଜ୍ଞ ଶ୍ରେଷ୍ଠ କହିବା କ’ଣ ଠିକ୍ ? ନିଶ୍ଚୟ ଏଠାରେ ନିଶ୍ଚୟ କିଛି ତ୍ରୁଟି ରହିଯାଇଛି ବୋଲି ଜଣାଯାଉଛି । ଏହା ବାସ୍ତବରେ ଭଗବାନ କହିନାହାନ୍ତି ବୋଲି ମଧ୍ୟ ଜଣାଯାଉଛି । ବୋଧହୁଏ ଏହା ଭୁଲ୍ ବଗତଃ ଅନେକ ଦିନରୁ ରହିଆସିଛି, ତେଣୁ ଏହି ତ୍ରୁଟିକୁ ବୁଝି ଜପଯଜ୍ଞ ସ୍ଥଳରେ ଜ୍ଞାନଯଜ୍ଞ ବୁଝନ୍ତୁ । କାରଣ ! ସବୁଠାରୁ ମହାନ, କର୍ମ ବିନାଶକାରୀ ଯଜ୍ଞ ହେଉଛି ଜ୍ଞାନଯଜ୍ଞ, ତେଣୁ ତାହା ଯଜ୍ଞାନାଂ ଜ୍ଞାନଯଜ୍ଞୋସ୍ମି ଭାବେ ବୁଝନ୍ତୁ ।

ବୃକ୍ଷମାନଙ୍କ ଭିତରେ ଅଶ୍ୱତ୍ଥ, ଦେବର୍ଷିମାନଙ୍କ ଭିତରେ ନାରଦ, ଗନ୍ଧର୍ବମାନଙ୍କ ଭିତରେ ଚିତ୍ରରଥ, ସିଦ୍ଧମାନଙ୍କ ଭିତରେ ମୁଁ କପିଳ ମୁନି ।

ଅଶ୍ୱମାନଙ୍କ ଭିତରେ ଉଚ୍ଚୈଶ୍ରବା, ହସ୍ତିମାନଙ୍କ ଭିତରେ ଅମୃତରୁ ଜନ୍ମ ହୋଇଥିବା ଐରାବତ ଆଉ ନରମାନଙ୍କ ଭିତରେ ମୁଁ ରାଜା ।

ଆୟୁଧ ଭିତରେ ବଜ୍ରାୟୁଧ, ଗୋଜାତିରେ କାମଧେନୁ, ପ୍ରଜନନରେ କନ୍ଦର୍ପ ଆଉ ସର୍ପମାନଙ୍କ ଭିତରେ ମୁଁ ବାସୁକୀ ।

ନାଗଙ୍କ ଭିତରେ ଅନନ୍ତନାଗ, ଜଳଚରଙ୍କ ଭିତରେ ବରୁଣ, ପିତୃ କୁଳରେ ଅର୍ଯ୍ୟମା ଆଉ ଦକ୍ଷାଧିଗମାନଙ୍କ ଭିତରେ ମୁଁ ଯମ ।

ରାକ୍ଷସମାନଙ୍କ ଭିତରେ ପ୍ରହ୍ଲାଦ, କ୍ଷୟକାରୀଙ୍କ ଭିତରେ କାଳ,
ମୃଗମାନଙ୍କ ଭିତରେ ସିଂହ ଆଉ ପକ୍ଷୀମାନଙ୍କ ଭିତରେ ମୁଁ ଗରୁଡ଼ ।

ବେଗବାନମାନଙ୍କ ଭିତରେ ବାୟୁ, ଶସ୍ତ୍ରଧାରୀମାନଙ୍କ ଭିତରେ ରାମ,
ମତ୍ସ୍ୟମାନଙ୍କ ଭିତରେ ମକର, ନଦୀମାନଙ୍କ ଭିତରେ ମୁଁ ଗଙ୍ଗା ।

ସମସ୍ତ ସୃଷ୍ଟି ମଧ୍ୟରେ ମୁଁ ଆଦି, ଅନ୍ତ ଏବଂ ମଧ୍ୟ । ବିଦ୍ୟାମାନଙ୍କ
ଭିତରେ ଆଧ୍ୟାତ୍ମିକବିଦ୍ୟା ଆଉ ବାଦନାକାରୀଙ୍କର ଯୁକ୍ତି ମଧ୍ୟ ମୁଁ ।

ଅକ୍ଷରମାନଙ୍କ ଭିତରେ ମୁଁ ପ୍ରଥମ ଅକ୍ଷର ‘ଅ’ । ସମସ୍ତ ଭିତରେ ଦ୍ଵନ୍ଦ୍ଵ,
ବିନାଶରେ ଅକ୍ଷୟ, ସୃଷ୍ଟିକାରୀଙ୍କ ଭିତରେ ବିଶ୍ଵମୁଖ ବିଧି ।

ମୁଁ ସର୍ବଗ୍ରାସୀ ମୃତ୍ୟୁ, ଉଦ୍ଭବର ଉଦ୍ଭକାରୀ, ସ୍ରୀମାନଙ୍କ ଭିତରେ ଲକ୍ଷ୍ମୀ,
କାର୍ତ୍ତିକ, ସ୍ମୃତି, ଧୃତି ଏବଂ ଯୌର୍ଯ୍ୟ ମଧ୍ୟ ମୁଁ ।

ସ୍ରୋତ୍ରମାନଙ୍କ ଭିତରେ ମୁଁ ଇନ୍ଦ୍ରଙ୍କୁ ଉଦ୍ଦେଶ୍ୟ କରି ଗାନ କରାଯାଇଥିବା
ବୃହତ୍ସାମ । ମୁଁ ଛନ୍ଦରେ ଗାୟତ୍ରୀ, ମାସଗୁଡ଼ିକ ଭିତରେ ମାର୍ଗଶୀର ମାସ ଆଉ
ରତ୍ନଗୁଡ଼ିକ ଭିତରେ ବସନ୍ତରତ୍ନ ।

ଛଳନାକାରୀ ମାନଙ୍କ ମଧ୍ୟରେ ମୁଁ ଜୁଆଖେଳ, ତେଜାୟାନ୍ ମାନଙ୍କର
ମୁଁ ତେଜ । ମୁଁ ସାତ୍ତ୍ଵିକ ମାନଙ୍କର ସତ୍ୟ, ବିଜୟୀ ମାନଙ୍କର ବିଜୟ ଏବଂ
ଚେଷ୍ଟିତର ଚେଷ୍ଟା ।

ବୃଷ୍ଟୀଙ୍କ (ଯାଦବ) ବଂଶଧର ମାନଙ୍କ ମଧ୍ୟରେ ମୁଁ ବାସୁଦେବ ଏବଂ
ପାଣ୍ଡବ ମାନଙ୍କ ଭିତରେ ମୁଁ ଅର୍ଜୁନ । ମୁନୀଗଣଙ୍କ ମଧ୍ୟରେ ମୁଁ ବ୍ୟାସ ଏବଂ
ବିଶେଷ ଚିନ୍ତାଶୀଳ ବ୍ୟକ୍ତିମାନଙ୍କ ମଧ୍ୟରେ ମୁଁ ଉଶନା, କବିମାନଙ୍କ ମଧ୍ୟରେ ମୁଁ
ଶୁକ୍ରକବି ।

ଦଣ୍ଡଗୁଡ଼ିକ ମଧ୍ୟରେ ମୁଁ ଦଣ୍ଡ-ଯଷ୍ଟି, ରାଜାମାନଙ୍କର ରାଜନୀତି,
ରହସ୍ୟମାନଙ୍କ ମଧ୍ୟରେ ମୌନ ଆଉ ଜ୍ଞାନୀମାନଙ୍କର ଜ୍ଞାନ ମଧ୍ୟ ମୁଁ ।

ମୁଁ ସମସ୍ତ ଜୀବର ବାଜ, ମୁଁ ନଥିବା ଜୀବରାଶି ନାହିଁ, ସମସ୍ତ ଚରାଚର
ଭୂତ ମୋ’ରି କାରଣରୁ ଜନ୍ମିଥାନ୍ତି ।

ହେ ଶତ୍ରୁଜେତା ଏହିଭଳି କହିଛନ୍ତିଲେ ମୋ' ଶୁଭଙ୍କରୀ ବିଭୂତିର ଅନ୍ତ ନାହିଁ, ତେଣୁ ତାକୁ ବିସ୍ତାର କରି କହିହେବ ନାହିଁ, ସେଥିଲାଗି ଆଉ ବିସ୍ତାର ନକରି ସେଗୁଡ଼ିକ ଭିତରେ ଥିବା ମାତ୍ର କେଜଗୋଟିକୁ କହୁଛି ।

ବିବରଣୀ : ପରମାତ୍ମାଙ୍କ କଥା ଆମ କଥାରେ କହିବାକୁ ଗଲେ ଏଠାରେ ସେଠାରେ, ଇଏ ସିଏ ଇତ୍ୟାଦି ନକହି ସେ ହିଁ ସବୁକିଛି ବୋଲି କହି ପାରିବା । ଏଠାରେ ଆପଣମାନେ ମୋତେ ଏକ ପ୍ରଶ୍ନ କରିପାରନ୍ତି । ତାହା ହେଉଛି ! ପରମାତ୍ମା ନିଜେ ସର୍ବଶ୍ଚ ହେବାବେଳେ ମୃଗମାନଙ୍କ ମଧ୍ୟରେ ସିଂହ, ରାକ୍ଷସମାନଙ୍କ ମଧ୍ୟରେ ପ୍ରହ୍ଲାଦ, ଶଙ୍ଖମାନଙ୍କ ମଧ୍ୟରେ 'ଓଁ'କାର ଇତ୍ୟାଦି କାହିଁକି କହିଛନ୍ତି ? କ'ଣ ସେ ମୃଗ (ଜନ୍ତୁ)ମାନଙ୍କ ମଧ୍ୟରେ କେବଳ ସିଂହ ! ଆଉ କୌଣସି ମୃଗ ନୁହନ୍ତି ? 'ଓଁ'କାର ଛଡା କ'ଣ ସେ ଆଉ କୌଣସି ଶବ୍ଦ ନୁହନ୍ତି ? ଏସବୁର ସମାଧାନ ହେଉଛି ! ମୁଁ ଯେ ସର୍ବଶ୍ଚ ବୋଲି କହିବା ପାଇଁ ଏତେ ବଡ଼େଇ କହିବା ଆବଶ୍ୟକ ନାହିଁ; ତଥାପି ଶ୍ଳୋକରେ ବିବରଣାତ୍ମକ କହିଛନ୍ତି । ଏଭଳି କହିବା ଦ୍ଵାରା ବିବରଣ ବୁଝିହେବା ବଦଳରେ ସନ୍ଦେହ ବଢ଼ିବା ଭଳି ହୋଇଯାଏ । ଆପଣମାନେ ପଢ଼ିରୁଥିବା ପ୍ରଶ୍ନ ଏଠାରେ ପଢ଼ିରିବା ଯୋଗ୍ୟ । ଏହି ଶ୍ଳୋକଗୁଡ଼ିକ ଯେଉଁମାନେ ଲେଖିଛନ୍ତି ସେମାନେ ଏକ ଜାତିର ଉନ୍ନତ ଜନ୍ତୁ ବା ବସ୍ତୁକୁ ଲେଖିଦେଲେ ଅନ୍ୟଗୁଡ଼ିକୁ ଲେଖିଦେବା ଭଳି ହେବ ଭାବି ଲେଖିଛନ୍ତି । ଏହାକୁ ଭୁଲ୍ ବୋଲି ସ୍ଵୀକାର କରିପାରିବା । ସେଥିଲାଗି ଆମେ ଶେଷରେ ଜାଣିବା ଉଚିତ୍ ଯେ, ପରମାତ୍ମା ହିଁ ସର୍ବସ୍ଵ, ତାଙ୍କଠାରୁ ବଳି ଆଉକିଛି ନାହିଁ କି ତାଙ୍କୁ କାହା ସହିତ ତୁଳନା କରିପାରିବା ନାହିଁ ।

(୯) ଶ୍ଳୋକ, ୪୧ : ଯଦ୍ ଯଦ୍ ବିଭୂତିମସ୍ତୁ ଶ୍ରୀମଦୁର୍ଜିତମେବ ବା ।

ତତଦେବାଗଚ୍ଛ ଓଁ ମମ ତେଜୋଃଶସମ୍ଭବମ୍ ॥

(ପରମାତ୍ମା)

ଭାବାର୍ଥ : ସର୍ବ ଜୀବରାଶିଙ୍କ ମଧ୍ୟରେ ସୁନ୍ଦର, ଗୌରବମୟ, ଭୟଙ୍କର, ବଳିଷ୍ଠ ଯାହା ସୃଷ୍ଟ, ତାହାସବୁ ମୋ ତେଜର କିୟଦଂଶ ବୋଲି ଜାଣ ।

(୯) ଶ୍ଳୋକ, ୪୨ : ଅଥବା ବହୁନୈତେନ କିଂ ଜ୍ଞାତେନ ତବାର୍ଜୁନ ! ।

ବିଷ୍ଣୁଭ୍ୟହମିଦଂ କୃମ୍ନୁମେକାଂଶେନ ସ୍ଥିତୋ ଜଗତ୍ ॥

(ପରମାତ୍ମା)

ଭାବାର୍ଥ : ହେ ଅର୍ଜୁନ ! ଏ ସବିଶେଷ ଜ୍ଞାନର ଆବଶ୍ୟକତା ବା କଣ ଅଛି ? ଖାଲି ମୋର ଏକ ଅଂଶ ଦ୍ଵାରା ଏ ଜଗତ ରହିଛି ବୋଲି ଜାଣ ।

ବିବରଣୀ : ସବୁଠାରୁ ଉନ୍ନତ କଥାଟି ଶେଷରେ କହିଛନ୍ତି, ସେ ଅନନ୍ତ ହେଲେ ମଧ୍ୟ ତାଙ୍କର ଗୋଟିଏ ଅଂଶରେ ଏହି ଚରାଚର ପ୍ରପଞ୍ଚ ତିଷ୍ଠି ରହିଛି ବୋଲି କହିଛନ୍ତି । ଏହି ଶେଷକଥାରୁ ସେ କେତେ ମହାନ ଆମେ ଗ୍ରହଣ କରିପାରିବା । ଏହି ବିଶ୍ଵ ବାବଦରେ ଚିନ୍ତାକଲେ ତାର ଅନ୍ତ ମିଳେ ନାହିଁ । ଅନେକ ଗୋଳ, ନକ୍ଷତ୍ରାଦିରେ ପୂର୍ଣ୍ଣହୋଇ ପ୍ରପଞ୍ଚରେ ଆମେ ଥିବା ପୃଥିବୀ ଅତି ଛୋଟ । ଏହି ପୃଥିବୀରେ ସମସ୍ତ ଜୀବରାଶି ରହିଛନ୍ତି । ଏସବୁ ତାଙ୍କର “ଏକାଂଶେନ ସ୍ଥିତୋ” ଅର୍ଥାତ୍ ଗୋଟିଏ ଅଂଶରେ ରହିଥିବା ବେଳେ, ପରମାତ୍ମାଙ୍କର ଅନ୍ତ ନାହିଁ, ସେ ଦୃଢ଼ହୀନ ଭାବେ ଅନିର୍ବଚନୀୟ ।

ଏତିକିରେ ଏହି ଅଧ୍ୟାୟଟି ସମାପ୍ତ ହୋଇଛି ।

ଶ୍ଳୋକଗୁଡ଼ିକର ବିବରଣୀ : -

୧) ପରମାତ୍ମା = ୩୩

୨) ଆତ୍ମଜ୍ଞାନ = ୦୧

୩) ସାକାର = ୦୧

୪) ଅର୍ଜୁନ ପଚାରିଛନ୍ତି = ୦୭

ମୋଟ = ୪୨

ଭାବାର୍ଥ ଏବଂ ବିବରଣୀ ବଦଳାଇ ଲେଖାଯାଇଥିବା ଶ୍ଳୋକ-୭

ବିଶ୍ୱରୂପସ୍ରବଣନ ଯୋଗ

ପ୍ରତ୍ୟେକ ଅଧ୍ୟାୟର ଏକ ନାମ ଦେଇ ନାମ ଶେଷରେ ଯୋଗ ବୋଲି କହିଛନ୍ତି । ଯେଉଁ ଅଧ୍ୟାୟରେ ଯେଉଁ ବିଷୟ ଅଧିକ କହିଛନ୍ତି, ସେହି ବିଷୟ ସମ୍ବନ୍ଧୀୟ ନାମଟିଏ ସେହି ଅଧ୍ୟାୟର ଦିଆଯାଇଛି । ଏଠାରେ ବିଶ୍ୱରୂପ ସମ୍ବନ୍ଧୀୟ ବିଷୟ ଅଧିକ ଥିବା କାରଣରୁ, ଏହି ଅଧ୍ୟାୟକୁ ବିଶ୍ୱରୂପ ସ୍ରବଣନ ଯୋଗ କୁହାଯାଇଛି । ପ୍ରତ୍ୟେକ ଅଧ୍ୟାୟର ମୂଳ ଉଦ୍ଦେଶ୍ୟ ହେଉଛି ଜୀବାତ୍ମା କିପରି ପରମାତ୍ମାରେ ମିଳିତ ହେବ । ମିଳିତ ହେବାକୁ ଯୋଗ କହନ୍ତି । ଗୀତାର ସମସ୍ତ ଅଧ୍ୟାୟ ଯୋଗହେବା ରାସ୍ତା ଦେଖାଇଥିବାରୁ ପ୍ରତ୍ୟେକ ଅଧ୍ୟାୟର ନାମ ଶେଷରେ ଯୋଗ କୁହାଯାଇଛି ।

ଅର୍ଜୁନ କହୁଛନ୍ତି :-

(୧୦) ଶ୍ଳୋକ,୧: ମଦନୁଗ୍ରହାୟ ପରମଂ ଗୁହ୍ୟମଧ୍ୟାତ୍ମସଂଜ୍ଞିତମ୍ ।

ଯଦ୍ଭୟୋଽକ୍ତଂ ବଚସ୍ତେନ ମୋହୋଽୟଂ ବିଗତୋ ମମ ॥

(ଧର୍ମ)

ଭାବାର୍ଥ : ମୋତେ ଅନୁଗ୍ରହ ପୂର୍ବକ ଯେଉଁ ଗୁପ୍ତ ଜ୍ଞାନ କହିଲୁ ତାହା ଆଧ୍ୟାତ୍ମିକ ହୋଇଥିବାରୁ, ଶୁଣି ମୋର ମୋହ ଦୂର ହୋଇଗଲା ।

(୧୦) ଶ୍ଳୋକ,୨: ଭବାପ୍ୟୟୌ ହି ଭୂତାନାଂ ଶୁଭୌ ବିସ୍ତରଣୋ ମୟା ।

ତ୍ୱଭଃ କମଳପତ୍ରାକ୍ଷ ! ମାହାତ୍ମ୍ୟମପି ଚାବ୍ୟୟମ୍ ॥

(ପରମାତ୍ମା)

ଭାବାର୍ଥ : ସର୍ବ ଜୀବରାଶିର ଜନ୍ମମରଣ ତୋଦ୍ୱାରା ହୋଇଥାଏ, ତୋର ମହିମା ଅବ୍ୟୟ ବୋଲି ବିସ୍ତୃତଭାବେ ଏପର୍ଯ୍ୟନ୍ତ ଶୁଣିଲି ।

(୧୦) ଶ୍ଳୋକ,୩: ଏବମେତଦ୍ୱ୍ୟଥାର୍ଥ ତ୍ୱ ମାତ୍ମାନଂ ପରମେଶ୍ୱର ।

ଦ୍ରଷ୍ଟୂମିଚ୍ଛାମି ତେ ରୂପମୈଶ୍ୱରଂ ପୁରୁଷୋତ୍ତମ ॥

(ପରମାତ୍ମା, ନିରାକାର)

ଭାବାର୍ଥ : ହେ ପୁରୁଷୋତ୍ତମ ! ତୋ ବାବଦରେ ତୁ ଯାହା କହିଛୁ ତାହା ସତ୍ୟ,
ହେଲେ ତୋର ବିଶ୍ୱରୂପ ଦେଖିବାକୁ ମୁଁ ଇଚ୍ଛା କରୁଛି ।

(୧୦) ଶ୍ଳୋକ,୪ : ମନ୍ୟସେ ଯଦି ତଚ୍ଚକ୍ୟଂ ମୟା ଦ୍ରଷ୍ଟମିତି ପ୍ରଭୋ ।

ଯୋଗେଶ୍ୱର ତତୋ ମେ ତ୍ଵଂ ଦର୍ଶୟାମ୍ନାନମବ୍ୟୟମ୍ ॥

(ପରମାତ୍ମା, ନିରାକାର)

ଭାବାର୍ଥ : ତୋର ଆତ୍ମାରୂପକୁ ଦେଖିବାପାଇଁ ଯଦି ମୁଁ ଯୋଗ୍ୟ ବୋଲି ଭାବୁଛୁ
ତେବେ ମୋତେ ସେହି ଅବ୍ୟୟ ରୂପକୁ ଦେଖାଇ ଦେ ।

ବିବରଣୀ : ଏପର୍ଯ୍ୟନ୍ତ ଭଗବାନ କହିଥିବା ପରମାତ୍ମାଙ୍କ ବିଷୟସବୁ ଶୁଣିଥିବା
ଅର୍ଜୁନ, ତାଙ୍କ ମନରେ ଗୋଟିଏ ବିଷୟ ସ୍ଥିର କଲେ । ଯିଏ କହୁଛି ସେ
ହିଁ ପରମାତ୍ମା, ଯିଏ ଦେଖାଦେଇ କହୁଛନ୍ତି ସେ ହିଁ ବିଶ୍ୱରୂପ ବୋଲି ଜାଣିଯିବା
ପରେ, ଏଯାଏଁ ଶୁଣିଛି ସିନା ବାସ୍ତବରେ ଦେଖି ନଥିବା ବିଶ୍ୱରୂପ ଚିକିଏ ଦର୍ଶନ
କରନ୍ତି ଭାବି ଅର୍ଜୁନ ପ୍ରାର୍ଥନା କରିବା ବେଳେ ଭଗବାନ ଶ୍ରୀକୃଷ୍ଣ କ'ଣ କହୁଛନ୍ତି
ତଳେ ଦେଖିବା ।

ଶ୍ରୀ ଭଗବାନ କହୁଛନ୍ତି :-

(୧୦) ଶ୍ଳୋକ,୫ : ପଶ୍ୟ ମେ ପାର୍ଥ ! ରୂପାଣି ଶତଶୋଽଥ ସହସ୍ରଶଃ ।

ନାନା ବିଧାନି ଦିବ୍ୟାନି ନାନାବର୍ଣ୍ଣାକୃତାନି ଚ ॥

(ପରମାତ୍ମା, ନିରାକାର)

(୧୦) ଶ୍ଳୋକ,୬ : ପଶ୍ୟାଦିତ୍ୟାନ୍ ବସୁନ୍ ରୁଦ୍ରାନଶ୍ୱିନୌ ମରୁତସ୍ତଥା ।

ବହୁନ୍ୟଦୃଷ୍ଟପୂର୍ବାଣି ପଶ୍ୟାଶ୍ଚର୍ଯ୍ୟାଣି ଭାରତ ! ॥

(ପରମାତ୍ମା, ନିରାକାର)

(୧୦) ଶ୍ଳୋକ,୭ : ଇହୈକସ୍ମୂ ଜଗଜ୍ଞସ୍ମୂ ପଶ୍ୟାଦ୍ୟ ସଚରାଚରମ୍ ।

ମମଦେହେ ଗୁଡାକେଶ ଯଜାନ୍ୟଦ୍ ଦ୍ରଷ୍ଟମିଚ୍ଛସି ॥

(ପରମାତ୍ମା, ନିରାକାର)

ଭାବାର୍ଥ : ହେ ଅର୍ଜୁନ ! ଅନେକ ପ୍ରକାରର, ଅନେକ ବର୍ଣ୍ଣର, ଅନେକ ଆକାରର ମୋର ଦିବ୍ୟରୂପକୁ ଶହଶହ ସଂଖ୍ୟାରେ, ହଜାର ହଜାର ସଂଖ୍ୟାରେ ଦେଖି ପାରିବୁ ।

ଆଦିତ୍ୟମାନଙ୍କୁ, ବସୁମାନଙ୍କୁ, ରୁଦ୍ରମାନଙ୍କୁ, ଅଶ୍ୱିନୀ କୁମାରଙ୍କୁ, ମରୁତାଦିଙ୍କୁ ତୁ ଦେଖିପାରିବୁ । ଅନେକ ଜନ୍ମର ପୁଣ୍ୟ ଦ୍ୱାରା ଦେଖାଯାଉଥିବା ଏହି ଆଶ୍ଚର୍ଯ୍ୟକର ରୂପକୁ ଦେଖିପାରିବୁ ।

ସର୍ବ ଜଗତ ଏବଂ ସେଥିରେ ଥିବା ଚରାଚର ଜୀବ ସମାହାରକୁ ଗୋଟିଏ ଭାବରେ ମୋ'ଶରୀରରେ ଥିବା ଭଳି ତୁ ଦେଖିପାରିବୁ । ତା'ଛଡ଼ା ତୋ'ର ଯାହା ଲକ୍ଷ୍ମୀ ତାହା ତୁ ସେଥିରୁ ଦେଖିପାରିବୁ ।

(୧୦) ଶ୍ଳୋକ, ୮ : ନ ତୁ ମାଂ ଶକ୍ୟସେ ଦ୍ରଷ୍ଟୁମନେନୈବ ସ୍ମତସ୍ତ୍ୱଷା ।

ଦିବ୍ୟଂ ଦଦାମି ତେ ଚକ୍ଷୁଃ ପଶ୍ୟ ମେ ଯୋଗମୈଶ୍ୱରମ୍ ॥

(ପରମାତ୍ମା, ନିରାକାର)

ଭାବାର୍ଥ : ହେଲେ ତୋ'ର ଥିବା ଚକ୍ଷୁରେ ମୋତେ ଦେଖିବା ଅସମ୍ଭବ । ତେଣୁ ତୋତେ ଦିବ୍ୟଚକ୍ଷୁ ଦେଉଛି, ମୋର ସେହି ଇଶ୍ୱରସ୍ୱରୂପକୁ ତୁ ଦେଖିପାରିବୁ ।

ବିବରଣୀ : ଅର୍ଜୁନଙ୍କ ଆଶା ଅନୁସାରେ ନିଜ ରୂପକୁ ଦେଖାଇବା ପାଇଁ ଭଗବାନ ସମ୍ମତି ଜଣାଇଛନ୍ତି । ହେଲେ ନାନା ପ୍ରକାରର ସାରା ପ୍ରପଞ୍ଚକୁ ଗୋଟିଏ ଭାବରେ ତାଙ୍କ ଦେହରେ ଦେଖିପାରିବୁ ବୋଲି କହିବା ସହିତ ତାହା ଦେଖିବା ପାଇଁ ତୋ ଶରୀରର ଚକ୍ଷୁ (ଆଖି) କାର୍ଯ୍ୟ କରିବ ନାହିଁ ବୋଲି କହିଛନ୍ତି । ସାଧାରଣ ଆଖିରେ ଅର୍ଜୁନ ବିଶ୍ୱରୂପ ଦେଖିବାକୁ ଭାବୁଛନ୍ତି, କିନ୍ତୁ ସାଧାରଣ ଆଖି କିଛି ଦୂର ପର୍ଯ୍ୟନ୍ତ ବା ଏକ ପରିଧି ଭିତରେ ଦେଖି ପାରେ ସିନା ବିଶାଳ ବିଶ୍ୱକୁ ଦେଖିବା ପାଇଁ ତାର ଶକ୍ତି ନଥାଏ । ବିଶ୍ୱରୂପ କହିଲେ ଭଗବାନ କହୁଥିବା ଅନେକ ଭୂଗୋଳ, ଅନେକ ସୂର୍ଯ୍ୟଗୋଳ, ଅନେକ ପ୍ରଳୟ, ସାମାହୀନ ନାନାବର୍ଣ୍ଣ, ନାନା ଆକୃତିର ଜଗତ ସ୍ୱରୂପକୁ । ୧୨ ଭୋଲୁ ବଲବର ତେଜକୁ ସିଧା ସାଧାରଣ ଆଖି ଦେଖିପାରେ ନାହିଁ । କିଛି ପରିମାଣର ବିଦ୍ୟୁତ୍ ତେଜକୁ

ଦେଖୁ ପାରୁ ନଥିବା ଆଖି ସୂର୍ଯ୍ୟଗୋଳକୁ ଦେଖିପାରିବ ? ଏଠାରେ ଭଗବାନଙ୍କ କଥା ଅନୁସାରେ ଅନେକ ସୂର୍ଯ୍ୟଗୋଳ ଏକ ଦୃଶ୍ୟଭାବରେ ଦେଖାଦେଲେ ଆମ ଆଖି ତାହା ଦେଖିପାରିବ ? ଅସମ୍ଭବ । ତେଣୁ ଶ୍ରୀକୃଷ୍ଣ ଅର୍ଜୁନଙ୍କୁ ତୋର ଆଖି ତାହା ଦେଖିବାକୁ ସକ୍ଷମ ନୁହେଁ ବୋଲି କହିଛନ୍ତି । ହେଲେ ଦେଖିବାକୁ ସାଧାରଣ ଆଖି ଅଯୋଗ୍ୟ ହେବାବେଳେ ଅର୍ଜୁନଙ୍କ ଆଶା କିପରି ପୂରଣହେବ ? ତାଙ୍କର ଏତେ ବଡ଼ ଆଶା ପୂରଣ ହେବାକୁ ହେଲେ ବିଶ୍ଵରୂପ ଦେଖିବାପାଇଁ ତାଙ୍କର ସ୍ଵତନ୍ତ୍ରଆଖି ଦରକାର, ସେହି ସ୍ଵତନ୍ତ୍ର ଆଖି ଆମମାନଙ୍କର ମଧ୍ୟ ଅଛି । ତାହା ଆମ ସମସ୍ତଙ୍କର ଥିଲେ ମଧ୍ୟ ଥାଇ ନଥିବା ଭଳି । କାରଣ ! ସେହି ତୃତୀୟ ନେତ୍ର ସମସ୍ତଙ୍କର ବନ୍ଦହୋଇ ରହିଛି । କୃଚିତ୍ କାହାର ଖୋଲିଥିବା ବେଳେ ଅନେକଙ୍କ ଆଖିକୁ ପରଦା ଢାଳି ରଖିଛି (ମାୟା ମୋହିତ କରିଛି) । ସେହି ତୃତୀୟ ନେତ୍ର ଖୋଲିଲେ ଦେଖାଯିବ ସିନା ପରଦା ଢାଳିହୋଇ ଅନ୍ଧ ହୋଇଯାଇଥିବା ଲୋକମାନଙ୍କର ଚିକିତ୍ସା ନକଲେ ସେମାନେ ଦେଖିପାରିବେ ନାହିଁ । ଏହିଭଳି ସମସ୍ତଙ୍କର ଥାଇନଥିବା ଭଳି ଥିବା ସେହି ସ୍ଵତନ୍ତ୍ର ଆଖିକୁ ଖୋଲାଇ, ସେଥିରେ ସ୍ଵଚ୍ଛ ଦୃଷ୍ଟିଶକ୍ତି ଯଦି କେହି ଦିଅନ୍ତି ତାହା କେବଳ ପରମାତ୍ମା ଦେଇପାରିବେ, ତାଙ୍କ ଛତା ଆଉକେହି ଦେଇପାରିବେ ନାହିଁ, ସେହି ସ୍ଵତନ୍ତ୍ର ଦୃଷ୍ଟି ନଥିବା ଅର୍ଜୁନଙ୍କ ଆଖିକୁ ପରମାତ୍ମା ହିଁ ଖୋଲାଇ କିଛି ସମୟ ନିଜକୁ ଦେଖିପାରିବା ଭଳି କରିଛନ୍ତି । ଶେଷରେ ତୋତେ ଦିବ୍ୟଚକ୍ଷୁ ଦେଉଛି ଦେଖି ବୋଲି କହିଥିବା ଶ୍ରୀକୃଷ୍ଣ ଯାହା ଦେଖାଇଛନ୍ତି ତାହା ଅର୍ଜୁନ କହୁଛନ୍ତି ।

ସଞ୍ଜାୟ କହୁଛନ୍ତି :-

- ଶ୍ଳୋକ, ୦୯ : ଏବମୁକ୍ତା ତତୋ ରାଜନ୍ ! ମହାଯୋଗେଶ୍ଵରୋ ହରିଃ ।
ଦର୍ଶୟାମାସ ପାର୍ଥୀୟ ପରମଂ ରୂପମୈଶ୍ଵରମ୍ ॥ (କହିତ)
- ଶ୍ଳୋକ, ୧୦ : ଅନେକବକ୍ତ୍ର ନୟନୋମନେକାଭୁତଦର୍ଶନମ୍ ।
ଅନେକଦିବ୍ୟାଭରଣଂ ଦିବ୍ୟନେକୋଦ୍ୟତାୟୁଧମ୍ ॥ (କହିତ)
- ଶ୍ଳୋକ, ୧୧ : ଦିବ୍ୟମାଲ୍ୟାୟରଧରଂ ଦିବ୍ୟଗନ୍ଧାନୁନେପନମ୍ ।
ସର୍ବାଙ୍ଗାୟର୍ଯ୍ୟମୟଂ ଦେବମନନ୍ତଂ ବିଶ୍ଵତୋମୁଖମ୍ ॥ (କହିତ)

ଶ୍ଳୋକ, ୧୨ : ଦିବି ସୂର୍ଯ୍ୟସହସ୍ରସ୍ୟ ଭବେଦ୍ମୁଗୋଦୁତ୍ଥତା ।
ଯଦି ଭାଃ ସଦୃଶୀ ସା ସ୍ୟାଭାସସ୍ତସ୍ୟ ମହାମୁନଃ ॥ (କହିତ)

ଶ୍ଳୋକ, ୧୩ : ତତ୍ତ୍ୱେକସ୍ମୂ ଜଗଜ୍ଜୁସ୍ମୂ ପ୍ରବିଭକ୍ତମନେକଥା ।
ଅପଶ୍ୟଦେବଦେବସ୍ୟ ଶରୀରେ ପାଶ୍ଚବସ୍ତଦା ॥ (କହିତ)

ଶ୍ଳୋକ, ୧୪ : ତତଃ ସ ବିସ୍ମୟାବଷ୍ଟୋ ହୃଷ୍ଟରୋମା ଧନଞ୍ଜୟ ।
ପ୍ରଣମ୍ୟ ଶିରସା ଦେବଂ କୃତାଞ୍ଜଳିରଭାଷତ ॥ (କହିତ)

ଅର୍ଜୁନ କହୁଛନ୍ତି :-

(୧୦) ଶ୍ଳୋକ, ୧୫:

ପଶ୍ୟାମି ଦେବାସ୍ତ୍ରବ ଦେବଦେହେ ସର୍ବାଂସ୍ତଥା ଭୂତବିଶେଷସଂଘାନ୍ ।
ବ୍ରହ୍ମାଣମୀଶଂ କମଳାସନସ୍ଥମ୍ ରଷୀଂଶ୍ଚ ସର୍ବାନୁରଗାଂଶ୍ଚ ଦିବ୍ୟାନ୍ ॥

(ନିରାକାର)

(୧୦) ଶ୍ଳୋକ, ୧୬ :

ଅନେକବାହୁଦରବକ୍ତ୍ର ନେତ୍ରଂ ପଶ୍ୟାମି ତ୍ୱଂ ସର୍ବତୋନନ୍ଦରୂପମ୍ ।
ନାକ୍ତ ନ ମଧ୍ୟଂ ନ ପୁନସ୍ତବାଦିଂ ପଶ୍ୟାମି ବିଶ୍ୱେଶ୍ୱର ବିଶ୍ୱରୂପ ॥

(ନିରାକାର)

ଭାବାର୍ଥ : ହେ ଦେବଦେବ ! ହେ ବିଶ୍ୱେଶ୍ୱର ! ସମସ୍ତ ଦେବତାମାନଙ୍କୁ, ସର୍ବ ଜୀବରାଶିକୁ, ବ୍ରାହ୍ମଣମାନଙ୍କୁ, ଅଧିପତିମାନଙ୍କୁ ଏବଂ ପଦ୍ମାସନରେ ବସିଥିବା ରଷିମାନଙ୍କୁ, ମହାମହା ସର୍ପମାନଙ୍କୁ ତୋ ଦେହରେ ଦେଖିଲି ।

ହେ ବିଶ୍ୱେଶ୍ୱର ! ବିଶ୍ୱରୂପ !! ଅନେକ ହସ୍ତ, ଅନେକ ଉଦର, ଅନେକ ମୁଖ, ଅନେକ ଚକ୍ଷୁ, ଅନନ୍ତରୂପ, ଆଦିମଧ୍ୟାନ୍ତ ରହିତ ତୋତେ ଦେଖିଲି ।

ବିବରଣୀ : ଏଠାରେ ଅଷ୍ଟମ ଶ୍ଳୋକଠାରୁ ୧୪ତମ ଶ୍ଳୋକର ଭାବାର୍ଥ, ବିବରଣୀ ନଲେଖି ସିଧା ୧୫ତମ ଶ୍ଳୋକ ଲେଖିଛୁ । ମଝିରେ ରହିଥିବା ସଞ୍ଜୟଙ୍କ ଉକ୍ତିକୁ ଆମେ ଲେଖି ନାହୁଁ । ଭଗବଦ୍ୱାତାରେ ସଞ୍ଜୟ ଆଉ ଦୃତରାଷ୍ଟ୍ର ହିଁ ନାହାନ୍ତି ବୋଲି

ଆଗରୁ ଜଣାଇଛୁ । ସେଥିଲାଗି ମଝିରେ ଥିବା ଛଅଗୋଟି ଶ୍ଳୋକକୁ ଆମେ ବାଦ୍ ଦେଇଛୁ ।

ଶ୍ରୀକୃଷ୍ଣ ଅର୍ଜୁନଙ୍କ ଜ୍ଞାନନେତ୍ରକୁ ଦୃଷ୍ଟି ଦେବା ପରେ, ଅର୍ଜୁନ ଭୌତିକ ଚକ୍ଷୁ ବନ୍ଦକରିବା ପରେ ତାହା ଅନ୍ଧକାର ହୋଇଯାଇଛି, ସେ ତୃତୀୟ ନେତ୍ରରେ ଦେଖୁ, ଦେଖାଯାଇଥିବା ଦୃଶ୍ୟ ବାବଦରେ ପୁନଃ ଶ୍ରୀକୃଷ୍ଣଙ୍କୁ କହୁଛନ୍ତି । ନଖ-ଦର୍ପଣରେ ଦେଖୁଥିବା ଲୋକଟି ତା ପାଖରେ ଥିବା ଲୋକକୁ ଯେପରି କହିଥାଏ ଠିକ୍ ସେହିପରି ଅର୍ଜୁନ ମଧ୍ୟ ସେ ସମୟରେ ଯାହାସବୁ ଦେଖୁଥିଲେ ତାହା କହିପାରୁଛନ୍ତି ।

ସମସ୍ତ ଦେବତାମାନଙ୍କୁ, ମନୁଷ୍ୟମାନଙ୍କୁ, ବ୍ରାହ୍ମଣମାନଙ୍କୁ, ଅଧିପତିମାନଙ୍କୁ, ପଦ୍ମାସନରେ ଥିବା ସମସ୍ତ ରକ୍ଷିମାନଙ୍କୁ, ମହା ମହା ସର୍ପମାନଙ୍କୁ ଦେଖୁଛନ୍ତି ବୋଲି କହୁଛନ୍ତି । ବିଶ୍ଵରୂପ ଦେଖିବା ବେଳେ ଅର୍ଜୁନ କହିଥିବା ପ୍ରଥମ ବାକ୍ୟରେ ବିଶ୍ଵରୂପର ବିଶେଷତା କ'ଣ ତାହା କିଛି ପରିମାଣରେ ରୁଝିହୁଏ । ପୂଜିତ ହେଉଥିବା ଦେବତାମାନେ, ପୂଜା କରୁଥିବା ମନୁଷ୍ୟମାନେ ସମସ୍ତେ ଜଣଙ୍କଠାରେ ଅଛନ୍ତି ବୋଲି କହିବା ବେଳେ, ଜାଣିହୁଏ ସେ ଜଣକ ସମସ୍ତଙ୍କଠାରୁ ବିଶାଳ । ତାଛଡା ବ୍ରହ୍ମଜ୍ଞାନ ଯୁକ୍ତ ଇଶ୍ଵରମାନେ ଆଉ ପଦ୍ମାସନରେ ବସିଥିବା ରକ୍ଷିମାନେ ଗୋଟିଏ ସ୍ଥାନରେ ଅଛନ୍ତି ବୋଲି କହିଛନ୍ତି । ବ୍ରହ୍ମଜ୍ଞାନ ସବୁଠାରୁ ମହାନ ଜ୍ଞାନ । ଇଶ୍ଵର ଶବ୍ଦର ଅର୍ଥ ହେଉଛି ଅଧିପତି, କୋଟିଶ୍ଵର ମାନଙ୍କଠାରୁ ଯୋଗୀଶ୍ଵରମାନଙ୍କ ପର୍ଯ୍ୟନ୍ତ ଥିବା ସମସ୍ତ ଇଶ୍ଵରମାନେ, ମହାନ ବ୍ରହ୍ମଜ୍ଞାନୀମାନେ ତାଙ୍କଠାରେ ଦେଖାଯାଇଛନ୍ତି । ରକ୍ଷିମାନେ ଯୋଗ କରୁଥିବା ସମୟରେ ପଦ୍ମାସନରେ ରହିଥାନ୍ତି । ଏହିଭଳି ପଦ୍ମାସନରେ ଥିବା ମହାନ ରକ୍ଷିମାନେ ମଧ୍ୟ ସେହି ରୂପର ଭାଗ ହୋଇ ଦେଖାଯିବା ବେଳେ ବ୍ରହ୍ମଜ୍ଞାନୀମାନଙ୍କ ଅପେକ୍ଷା, ଯୋଗୀଶ୍ଵର ମାନଙ୍କ ଅପେକ୍ଷା, ରକ୍ଷିଶ୍ଵର ମାନଙ୍କ ଅପେକ୍ଷା ସେହି ରୂପ ମହାନ ଏବଂ ପବିତ୍ର ବୋଲି ସ୍ପଷ୍ଟ ଜଣାଯାଉଛି । ବିଶାଳ ଏବଂ ପବିତ୍ର ବୋଲି ଅର୍ଜୁନଙ୍କର ପ୍ରଥମବାକ୍ୟରୁ ବିଶ୍ଵରୂପକୁ ଜାଣିହେଉଛି । ତାଛଡା ମହା ମହା ସର୍ପମାନେ ମଧ୍ୟ ଅଛନ୍ତି ବୋଲି କହୁଛନ୍ତି । ସର୍ପମାନଙ୍କୁ ଦେଖିଲେ ମରଣକୁ ଦେଖିବା ଭଳି ଲାଗେ । ସର୍ପଗୁଡ଼ିକର ଆକାର ଭୟଙ୍କର । ସେଭଳି

ଭୟଙ୍କର ବିଷୟସବୁ ଯା'ଠାରେ ଅଛି ସେହି ନିର୍ଭୟରୂପ କାହାଠାରୁ କମ୍ ନୁହେଁ ବୋଲି ଜଣାଯାଉଛି । ପ୍ରଥମ ଶ୍ଳୋକରେ ପରମାତ୍ମାଙ୍କ ନିରାକାର ସ୍ଥିତି ସବୁଠାରୁ ବିଶାଳ, ସବୁଠାରୁ ପବିତ୍ର ଏବଂ ଭୟଙ୍କର ବୋଲି ସହଜରେ ଜଣାଯାଉଛି । ବିଶାଳ, ପବିତ୍ର, ଭୟଙ୍କର ସେହି ରୂପ ବାବଦରେ ଅର୍ଜୁନଙ୍କ ଦ୍ୱିତୀୟବାକ୍ୟ କ'ଣ ଜାଣିବା ।

ସମଗ୍ର ବିଶ୍ୱ ଏକରୂପ ହେବାବେଳେ ସେଥିରେ ଯାହାସବୁ ରହିଛି ତାହା ସେହି ରୂପର ଏକ ଏକ ଭାଗ ହୋଇଥାଏ । ସମସ୍ତ ପ୍ରାଣୀ ସେହି ରୂପର ହେବାବେଳେ ସେମାନଙ୍କର ଶରୀରରେ ଥିବା ହାତ, ମୁଣ୍ଡ, ପେଟ, ଆଖିଗୁଡ଼ିକ ସେହି ରୂପର ହୋଇଥାଏ । ସମସ୍ତ ପ୍ରାଣୀମାନଙ୍କର ଅବୟବ ଗୁଡ଼ିକ ସେହି ରୂପର ହେବାବେଳେ ବିଶ୍ୱରୂପର ଅନେକ ହାତ, ଗୋଡ଼, ମୁଣ୍ଡ, ପେଟ, ଆଖି ଇତ୍ୟାଦି ରହିଛି କହିବା ନିଶ୍ଚୟ ଯଥାର୍ଥ ଲାଗେ, ତେଣୁ ଆଶ୍ଚର୍ଯ୍ୟଚକିତ ସେହି ରୂପକୁ ଦେଖୁଥିବା ଅର୍ଜୁନ ସେ ରୂପର ଆଦିଅନ୍ତ ଦେଖିପାରୁ ନାହାନ୍ତି ବୋଲି କହୁଛନ୍ତି । ସର୍ବତ୍ର ଶରୀରାବୟବ ଦେଖାଯାଉଛି, ସେହି ଆକାରର ଆରମ୍ଭ ସ୍ଥାନ ହୋଇଥିବା ପାଦଗୁଡ଼ିକ ଗୋଟିଏ ସ୍ଥାନରେ, ମଝିସ୍ଥାନ ହୋଇଥିବା ପେଟଗୁଡ଼ିକ ଗୋଟିଏ ସ୍ଥାନରେ, ଶେଷରେ ଥିବା ମୁଣ୍ଡଗୁଡ଼ିକ ଗୋଟିଏ ସ୍ଥାନରେ ଦେଖାଯାଇଥିଲେ ସେହି ବିଶ୍ୱରୂପର ଆରମ୍ଭ ଏଠାରେ, ମଝି ଏଇଠାରେ କି ଶେଷ ସେଠାରେ ବୋଲି କହିହୁଅନ୍ତା ! କିନ୍ତୁ ତା'ନହୋଇ ସବୁକିଛି ତାଙ୍କଠାରେ ବ୍ୟାପିରହିଛି । ସେଥିଲାଗି ସେହି ଆକାରକୁ ଆଦିମଧ୍ୟାନ୍ତରହିତ କହିପାରିବା ।

ଅମାପ, ଅସୀମ ସେହି ରୂପ ତେଜର କେନ୍ଦ୍ରବିନ୍ଦୁ ହେବା ଭଳି ପ୍ରକାଶିତ ହୋଇ, ଦେଖିବାକୁ ସାଧ୍ୟ ହେଉନଥିବା ସୂର୍ଯ୍ୟତେଜ ସମ ବ୍ୟାପି ରହିଛି ବୋଲି ମଧ୍ୟ ଅର୍ଜୁନ କହୁଛନ୍ତି । ଏହି କଥାରେ ପରମାତ୍ମା ନିରାକାର ପରିଧିହୀନ ଏବଂ ତେଜବନ୍ତ ବୋଲି ମଧ୍ୟ ଜଣାଯାଉଛନ୍ତି ।

ପରିଧି ନଥିବା ବିଶାଳ, ସର୍ବସ୍ୱରୂପ, ଭୟଙ୍କର, ତେଜୋବନ୍ତ, ବିଶ୍ୱରୂପ ହୋଇଥିବା ପରମାତ୍ମାଙ୍କ ନିରାକାରତାକୁ ଦେଖିବାପରେ ଅର୍ଜୁନଙ୍କୁ ଯାହା ବୁଝାଗଲା ତାହା ସେ ତଳ ଶ୍ଳୋକରେ କହିଛନ୍ତି ।

(୧୦) ଶ୍ଳୋକ, ୧୭ :

କିରୀଟିନଂ ଗଦିନଂ ଚକ୍ରିଣଂ ଚ ତେଜୋରାଶିଂ ସର୍ବତୋ ଦୀପ୍ତିମନ୍ତମ୍ ।

ପଶ୍ୟାମି ତ୍ଵଂ ଦୁର୍ନିରୀକ୍ଷ୍ୟଂ ସମନ୍ତାତ୍ ଦୀପ୍ତାନଳାର୍କଂ ଦ୍ୟୁତିମପ୍ରମେୟମ୍ ॥

(ଅଶାସ୍ତ୍ରୀୟ)

ଭାବାର୍ଥ : ବିଶ୍ଵରୂପର ଏକ ସ୍ଵତନ୍ତ୍ର ମୁଣ୍ଡ ନାହିଁ । ସେହିଭଳି ଦୁଇଟି ହାତ ନାହିଁ, ତେଣୁ କିରୀଟ, ଗଦା, ଚକ୍ରାଦି ଧାରଣ କରିବା ବିଷୟ ଅଶାସ୍ତ୍ରୀୟ ହୋଇଯାଏ । ଗଦା, ଚକ୍ର, କିରୀଟ ଦେବତାମାନଙ୍କର, ବିଷ୍ଣୁଙ୍କର ଆୟୁଧ ହୋଇପାରେ, କିନ୍ତୁ ବିଶ୍ଵରୂପର ବୋଲି କହି ପାରିବା ନାହିଁ । ବିଶ୍ଵରୂପକୁ ବିଷ୍ଣୁରୂପ ଭାବରେ ଚିହ୍ନିଲବା ଭଳି କରାଯାଇଥିବା ଚେଷ୍ଟା ହିଁ ଏଇ ଶ୍ଳୋକ ବୋଲି କହିପାରିବା । ଦେବତାମାନଙ୍କ ଭିତରେ ମହାନ ହୋଇଥିବା ବିଷ୍ଣୁ ଆଉ ଦେବତାମାନଙ୍କର ମଧ୍ୟ ଉପାସ୍ୟଦୈବ ହୋଇଥିବା ପରମାତ୍ମାଙ୍କ ଭିତରେ ଅତୁଳନୀୟ ଭେଦ ରହିଛି ବୋଲି ଜାଣିବା ଉଚିତ୍ ।

ଉପରେ ଥିବା ୧୬ତମ ଶ୍ଳୋକରେ ଅନେକ ମୁଣ୍ଡ, ଅନେକ ହାତ ଇତ୍ୟାଦି ଅଛି ବୋଲି କୁହାଯାଇଥିବା ସ୍ଥଳେ, ଏହି ଶ୍ଳୋକରେ କିରୀଟ, ଗଦା, ଚକ୍ର ଧାରଣ କରିଛନ୍ତି ବୋଲି ଲେଖିବା କ'ଣ ଠିକ୍ ? ସେଥିଲାଗି ଏହି ଶ୍ଳୋକକୁ ବାହାର କରିଦେଇଛୁ ।

(୧୦) ଶ୍ଳୋକ, ୧୮ :

ତ୍ଵମକ୍ଷରଂ ପରମଂ ବେଦିତବ୍ୟଂ ତ୍ଵମସ୍ୟ ବିଶ୍ଵସ୍ୟ ପରଂ ନିଧାନମ୍ ।

ତ୍ଵମବ୍ୟୟଃ ଶାଶ୍ଵତଧର୍ମଗୋପ୍ତା ସନାତନସ୍ତ୍ଵଂ ପୁରୁଷୋ ମତୋ ମେ ॥

(ନିରାକାର)

ଭାବାର୍ଥ : ତୁ ଅକ୍ଷର, ପରମଲକ୍ଷ୍ୟ, ବିଶ୍ଵାଧାର, ଶାଶ୍ଵତ ଭାବେ ଅବ୍ୟୟ, ଧର୍ମ ରକ୍ଷକ, ପୂର୍ବରୁ ତୁ ପୁରୁଷ ଭାବେ ରହିଆସିଛୁ ବୋଲି ମୁଁ ଭାବୁଛି ।

ବିବରଣୀ : ପ୍ରଥମେ ଭିତରେ ଦେଖାଯାଉଥିବା ଆକାର ବାବଦରେ କହିଥିବା ଅର୍ଜୁନ, ଏ ତ ଦେଖାଯାଉଥିବା ଶ୍ରୀକୃଷ୍ଣ ବୋଲି ଥରେ ମଧ୍ୟ ସନ୍ଦେହ ନ କରି

ଏକ ନିର୍ଣ୍ଣୟରେ ପହଞ୍ଚି, ତୁ ଅବିନାଶୀ ବୋଲି କହିଛନ୍ତି । ସେହି ଦର୍ଶନରେ ବାହାରେ ଥିବା ଶ୍ରୀକୃଷ୍ଣ ହିଁ ଭିତରର ଅଦୃଶ୍ୟ ବିଶ୍ୱରୂପ ଭାବିଥିବା ଅର୍ଜୁନ, ଏ ପର୍ଯ୍ୟନ୍ତ ଶୁଣିଥିବା ଅବିନାଶୀ ଶକ୍ତି ହିଁ ଏହି ଶ୍ରୀକୃଷ୍ଣ ବୋଲି ଜାଣି, ପରମାତ୍ମାଙ୍କର ଥିବା ସମସ୍ତ ଯୋଗ୍ୟତା ଶ୍ରୀକୃଷ୍ଣଙ୍କର ଅଛି ଭାବି ତୁ ଜଗଦାଧାର, ତୁ ଧର୍ମ ସଂସ୍ଥାପକ, ମୂଳକର୍ତ୍ତା, ତୁ ହିଁ ପୁରୁଷୋତ୍ତମ ବୋଲି କହିଛନ୍ତି ।

(୧୦) ଶ୍ଳୋକ,୧୯:

ଅନାଦିମଧାତ୍ତମନନ୍ତବୀର୍ଯ୍ୟମ୍ ଅନନ୍ତବାହୁଂ ଶଶିସୂର୍ଯ୍ୟନେତ୍ରମ୍ ।

ପଶ୍ୟାମି ତ୍ୱାଂ ଦୀପ୍ତହୁତାଶବକ୍ତ୍ୱଂ ସ୍ୱତେଜସା ବିଶ୍ୱମିଦଂ ତପତମ୍ ॥

(ନିରାକାର)

ଭାବାର୍ଥ : ଆରମ୍ଭ, ମଧ୍ୟ, ଅନ୍ତହୀନ ଅନନ୍ତ ପୁରୁଷତ୍ୱ, ଅନନ୍ତବାହୁ, ଯାହାର ସୂର୍ଯ୍ୟଚନ୍ଦ୍ରଙ୍କ ଭଳି ଆଖି, ଜଳୁଥିବା ଅଗ୍ନିଭଳି ଯାହାର ମୁଖ, ଯିଏ ନିଜର ତେଜ ଦ୍ୱାରା ଜଗତକୁ ତପ୍ତ କରିଥାଏ ସେଇ ରୂପର ହୋଇଥିବା ତୋତେ ମୁଁ ଦେଖିପାରିଲି ।

(୧୦) ଶ୍ଳୋକ,୨୦ :

ଦ୍ୟାବା ପୃଥିବ୍ୟୋରିଦମନ୍ତରଂ ହି ବ୍ୟାପ୍ତଂ ତ୍ୱୟୈକେନ ଦିଶଶ୍ଚ ସର୍ବଃ ।

ଦୃଷ୍ଣାଭୂତଂ ରୂପମୁଗ୍ରଂ ତବେଦଂ ଲୋକତ୍ରୟଂ ପ୍ରବ୍ୟଥିତଂ ମହାମୁନ୍ ॥

(ନିରାକାର)

ଭାବାର୍ଥ : ଭୂମି ଆଉ ଆକାଶ ମଧ୍ୟରେ ଏବଂ ଦିଗଗୁଡ଼ିକରେ ତୁ ବ୍ୟାପିରହିଛୁ, ଦେଖିବାକୁ ଅଭୂତ, ଭୟଙ୍କର ହୋଇଥିବା ତୋ' ଆକୃତି ଦେଖି ସମସ୍ତଲୋକ ଭୟଭୀତ ହେଉଛି ।

ବିବରଣୀ : ଦେଖିବାକୁ ଭୟଙ୍କର ହୋଇଥିବା ବିଶ୍ୱରୂପ ଦ୍ୱାରା ସମସ୍ତଲୋକ ଅର୍ଥାତ୍ ସମସ୍ତେ ଭୟଭୀତ ହେଉଛନ୍ତି ବୋଲି କହିଛନ୍ତି । ଏଠାରେ କେବଳ ଅର୍ଜୁନ ଯେ ଦେଖୁଛନ୍ତି ତାହା ଭୁଲକୁ ନାହିଁ, ଅନ୍ୟ କେହି ଦେଖୁନାହିଁ କି କେହି ଭୟ କରୁନାହାନ୍ତି । ତେବେ ଏଠାରେ କାହାକୁ ଦେଖି କିଏ ଭୟ କରୁଛି ? ବୋଲି

ପ୍ରଶ୍ନ ଆସେ । ତା'ର ସମାଧାନ ହେଉଛି ! ଲୋକ କହିଲେ ଗୁଣଭାଗ ବୋଲି ଆମେ ଆଗରୁ ଜାଣିଛେ । ତେଣୁ ସମସ୍ତଲୋକ କହିଲେ ତିନି ଗୁଣଭାଗ ବୋଲି ଜାଣିବା ଉଚିତ୍ । ବିଶ୍ୱରୂପ ହେଉଛି ଜ୍ଞାନ ସ୍ୱରୂପ । ତେଣୁ ତିନିଗୁଣର ସାରାଂଶ ହୋଇଥିବା 'ମାୟା' ବିଶ୍ୱରୂପକୁ ଦେଖି ଭୟ କରୁଛି ବୋଲି କହି ପାରିବା । ବିଶ୍ୱରୂପ ସର୍ବଦା ବିଦ୍ୟମାନ ଆଉ ମାୟା ତାକୁ ଭୟ କରିଥାଏ । ଅର୍ଜୁନ ଜ୍ଞାନନେତ୍ର ଦ୍ୱାରା ତାହା ଦେଖୁଥିବାରୁ ତାହା ତାଙ୍କୁ ବୁଝା ପଡ଼ିଥିଲା, ଏହା ସତ୍ୟ ସିନା ଆଉ କେଉଁଠାରେ ଥିବା ଲୋକର ପ୍ରଜାମାନେ ତାହା ଦେଖି ଭୟ କରୁଛନ୍ତି ଭାବିବା ଅନୁଚିତ୍ । ତାଛଡା ତଳ ଶ୍ଳୋକରେ କହିଥିବା ଯକ୍ଷ, କିନ୍ନର, କିଂପୁରୁଷ, ଗରୁଡ, ଗନ୍ଧର୍ବ, ବସୁ, ସିଦ୍ଧ, ସାଧ, ଦେବତା, ରାକ୍ଷସ ଇତ୍ୟାଦି ଆଉ କେଉଁଠାର ନୁହନ୍ତି, ସେମାନେ ଆମରି ଭିତରେ ବାସ କରୁଥିବା ମାନବଜାତି ବୋଲି ଜାଣିବା ଉଚିତ୍ । ଏମାନଙ୍କୁ ବିଶ୍ୱରୂପରେ ଅର୍ଜୁନ ସାଧାରଣ ଆଖିରେ ଦେଖିବା ଭଳି ଦେଖିନାହାନ୍ତି । ତଳେ ଥିବା ୨୨ତମ ଶ୍ଳୋକରେ 'ବିକ୍ଷତେ' ଶବ୍ଦର ଅର୍ଥକୁ ପ୍ରତ୍ୟକ୍ଷ ଭାବରେ ଦେଖିବା ବୋଲି ବୁଝିବା ଉଚିତ୍ ନୁହେଁ । ଜ୍ଞାନ ଦ୍ୱାରା ଜଣାପଡ଼ିବା ଯୋଗୁଁ ବୋଲି ବୁଝିବା ଉଚିତ୍ ।

(୧୦) ଶ୍ଳୋକ, ୨୧ :

ଅମୀ ହି ତ୍ୱାଂ ସୁରସଂଘା ବିଶନ୍ତି କେଚିଭିତାଃ ପ୍ରାଞ୍ଜଳୟୋ ଗୃଣନ୍ତି ।
ସ୍ତସ୍ତିତ୍ୟୁକ୍ତା ମହର୍ଷିସିଦ୍ଧସଂଘାଃ ସୁବନ୍ତି ତ୍ୱାଂ ସ୍ତୁତିଭିଃ ପୁଷ୍କଳାଭିଃ ॥

(ନିରାକାର)

(୧୦) ଶ୍ଳୋକ, ୨୨ :

ରୁଦ୍ରାଦିତ୍ୟାବସବୋ ଯେ ଚ ସାଧା ବିଶ୍ୱେଂଶ୍ୱିନୌ ମରୁତଶ୍ଚେଷ୍ଟପାଶ୍ଵ ।
ଗନ୍ଧର୍ବଯକ୍ଷାସୁର ସିଦ୍ଧସଂଘା ବୀକ୍ଷତେ ତ୍ୱାଂ ବିସ୍ମିତାଃ ଚୈବ ସର୍ବେ ॥

(ନିରାକାର)

ଭାବାର୍ଥ : ଦେବତା ସମୂହ ତୋଠାରେ ପ୍ରବେଶ କରୁଛନ୍ତି । କେତେକ ଭୟରେ ତୋତେ ନମସ୍କାର କରୁଛନ୍ତି । ସିଦ୍ଧ ମହର୍ଷିମାନେ ସ୍ତୁତି କହି ପ୍ରାର୍ଥନା ସହିତ ସ୍ତୋତ୍ର ଗାନ କରୁଛନ୍ତି ।

ବିବରଣୀ : ଦେବତାମାନେ ସେମାନଙ୍କର କର୍ମ ସମାପ୍ତ କରି ପରମାତ୍ମାଙ୍କ ଠାରେ ପ୍ରବେଶ କରୁଛନ୍ତି । କେତେକ ସର୍ବେଶ୍ୱର କେହିକଣେ ଅଛନ୍ତି, ସେମାନଙ୍କ ଭୁଲ୍ ପାଇଁ ସେ ନିଶ୍ଚୟ ଦଣ୍ଡ ଦିଅନ୍ତି ଭାବି, ଭକ୍ତିରେ ନୁହେଁ, ଭୟରେ ନମସ୍କାର କରୁଛନ୍ତି । ଆଉ କେତେକ ମୋକ୍ଷ ପାଇବାକୁ ଯୋଗ୍ୟ ହୋଇଥିବା ରକ୍ଷିମାନେ ସ୍ୱସ୍ତି କହି ଅର୍ଥାତ୍ ସର୍ବଶାନ୍ତି ବା ସମାପ୍ତ ହେଲା ଭଳି ଅର୍ଥଦାୟୀ ବାକ୍ୟାଦି କହି ସ୍ତୁତି କରୁଛନ୍ତି । ସ୍ୱସ୍ତିର ଅର୍ଥ ମଧ୍ୟ ସ୍ୱାହା, ଏହାର ଏକାର୍ଥ ଶବ୍ଦ ମଧ୍ୟ ଗୋବିନ୍ଦ ବୋଲି କହିପାରିବା । ଜାଣିଥିବା ଲୋକମାନେ ଏହି ଇହଲୋକରେ ସମସ୍ତ କର୍ମକୁ ବିନାଶ କରି ଆମେ ତୁମ ପାଖକୁ ଆସିବାକୁ ପ୍ରସ୍ତୁତ ହେଉଛୁ କହିବାକୁ ଯାଇ ସ୍ୱସ୍ତି, ସ୍ୱାହା କିମ୍ବା ଗୋବିନ୍ଦ ଶବ୍ଦ ଦ୍ୱାରା ସ୍ତୁତି କରୁଛନ୍ତି । କେତେକ ଏଭଳି ଥିବାବେଳେ ଆଉ କେତେକ ରୁଦ୍ର, ଆଦିତ୍ୟ, ବସୁ, ସାଧ୍ୟ, ଅଶ୍ୱୀନିକୁମାର, ଗନ୍ଧର୍ବ, ଯକ୍ଷ, ରାକ୍ଷସ, ଦେବତା ଏବଂ ସିଦ୍ଧମାନେ ଆଶ୍ଚର୍ଯ୍ୟ ହୋଇ ପରମେଶ୍ୱରଙ୍କ ବାବଦରେ, ଯୋଗ ବାବଦରେ ଆଲୋଚନା କରୁଛନ୍ତି ।

୧୦) ଶ୍ଳୋକ, ୨୩ :
ରୁପଂ ମହତେ ବହୁବକ୍ରନେତ୍ରଂ ମହାବାହୋ ବହୁବାହୁରୁପାଦମ୍ ।
ବହୁଦରଂ ବହୁଦ୍ରଷ୍ଟାକରାଳଂ ଦୃଷ୍ଟ୍ୱା ଲୋକାଃ ପ୍ରବ୍ୟଥତାସ୍ତଥାହମ୍ ॥
(ନିରାକାର)

ଭାବାର୍ଥ : ଅନେକ ମୁଖ, ଅନେକ ନେତ୍ର, ଅନେକ ବାହୁ, ଉଦର, ପାଦ ଏବଂ ଭୟଙ୍କର ଦାନ୍ତ ଥିବା ତୋର ମୁଖ ଦେଖିବା ଦ୍ୱାରା ସମସ୍ତଲୋକ ଭୀତତ୍ରସ୍ତ ହୋଇପଡ଼ିଛନ୍ତି । ମୁଁ ମଧ୍ୟ ଭୟବିହ୍ୱଳ ହୋଇଯାଇଛି ।

ବିବରଣୀ : ପ୍ରପଞ୍ଚର ସମସ୍ତ ରୂପହୋଇ ପରମାତ୍ମା ଏକରୂପ ଭାବରେ ଦେଖାଯିବା ଦ୍ୱାରା, ବାସ୍ତବରେ କେହି କେଉଁଠାରେ ଦେଖିନଥିବା ରୂପକୁ ଦେଖି ଅର୍ଜୁନ ଭରି ଯାଇଛନ୍ତି । ଭୟଙ୍କର ଦନ୍ତଯୁକ୍ତ ମୁଖ କହିବାରେ କିଛି ସ୍ୱତନ୍ତ୍ର ଅର୍ଥ ମଧ୍ୟ ରହିଛି । ପରମାତ୍ମାଙ୍କର ସ୍ୱତନ୍ତ୍ର ଭାବରେ ଦାନ୍ତଯୁକ୍ତ ମୁଖ ନାହିଁ, ସେ ଆମ ଭଳି ଦେଖାଯାଉଥିବା ଦାନ୍ତମୁଖ ବିଶିଷ୍ଟ ଆକୃତିର ନୁହନ୍ତି, ଯଦି ସେ ସେପରି ହୋଇଥାନ୍ତେ ତେବେ ତାଙ୍କର ବିଶ୍ୱରୂପ ଏକ ପରିଧି ବିଶିଷ୍ଟ ହୋଇଥାନ୍ତା ।

ଏଠାରେ ଆପଣ ପରମାତ୍ମାଙ୍କର ମୁଖ ନାହିଁ ବୋଲି କହୁଛନ୍ତି ! ହେଲେ ଶ୍ଳୋକରେ ‘ବହୁଦ୍ରଂଷ୍ଟାକରାଲଂ’ ଅର୍ଥାତ୍ ଅନେକ ଭୟଙ୍କର ଦାନ୍ତ ନାମକ ପଦ କାହିଁକି ବ୍ୟବହାର କରିଛନ୍ତି ? ବୋଲି ପ୍ରଶ୍ନ କରିପାରନ୍ତି । ବାସ୍ତବ ଜାଣିବାକୁ ହେଲେ ଏହା କହିବାରେ କିଛି ବିଶେଷ ଅର୍ଥ ରହିଛି ।

ସାଧାରଣତଃ ସମସ୍ତଙ୍କ ଭଳି ହାତ, ଗୋଡ, ଆଖି, ଇତ୍ୟାଦି ତାଙ୍କର ଥିଲେ ସେ ନିଶ୍ଚୟ ସାଧାରଣ ଆଖିକୁ ଦେଖାଯାଇଥାନ୍ତେ, କିନ୍ତୁ ସେଠାରେ ଦେଖାଯାଇଥିବା ଦୃଶ୍ୟସବୁ ଅସାଧାରଣ ଦୃଶ୍ୟ, ତାହା ସାଧାରଣ ଆଖିକୁ ଦେଖାଯିବା ଅସମ୍ଭବ, ସେଥିଲାଗି କେହି ଦେଖିପାରୁନଥିବା ରୂପ ତୁ ଦେଖୁଛୁ ବୋଲି ଭଗବାନ କହିଛନ୍ତି । ସେହି ଦୃଶ୍ୟ କାଳ ଏବଂ ପ୍ରପଞ୍ଚ ପରିମାଣ ଭାବରେ ମିଶି ରହିଛି, ଏହା ମୁଖ୍ୟ ଭାବରେ ଜାଣିବା ଉଚିତ୍ । ବିଚିତ୍ରତା ଚଳିତ କାଳ, ଆଉ ପ୍ରପଞ୍ଚ ପରିମାଣ ବର୍ଷନାତୀତ । ପ୍ରପଞ୍ଚର ପରିମାଣକୁ କୌଣସି ଶାସ୍ତ୍ର ଆଜିଯାଏଁ କହିପାରି ନାହାନ୍ତି । କାଳ ପାଇଁ ସେକେଣ୍ଡଠାରୁ ଆରମ୍ଭ କରି ଘଣ୍ଟା ପର୍ଯ୍ୟନ୍ତ ନିର୍ଦ୍ଧାରଣ କରିଥିବା ଶାସ୍ତ୍ରମାନେ ବାସ୍ତବରେ କାଳ କ’ଣ କହିପାରୁ ନାହାନ୍ତି । ଖଣ୍ଡ ଖଣ୍ଡ ଭାବରେ ଅବଗାହନ ହୋଇପାରୁ ନଥିବା ପ୍ରପଞ୍ଚର ମାପ ଏବଂ କାଳ ଏକକାଳୀନ ମିଶି ରହିଥିବା ଦୃଶ୍ୟ ଦେଖାଗଲେ ମଧ୍ୟ ଦେଖି ଗ୍ରହଣ କରି ପାରିବା କ’ଣ ସମ୍ଭବ ? ପ୍ରପଞ୍ଚର କେହି ବୁଝିପାରୁ ନଥିବା ଦୃଶ୍ୟକୁ ଅର୍ଜୁନ ଜ୍ଞାନନେତ୍ର ଦ୍ଵାରା ଦେଖିବା ତାଙ୍କର ମହାଭାଗ୍ୟ ବୋଲି କହିପାରିବା ।

ଏବେ ଅସଲ ବିଷୟକୁ ଯିବା । କୌଣସି ଜୀବରାଶିର ଦାନ୍ତ ତାର ଏକ ଆୟୁଧ ବୋଲି କହିପାରିବା । ପ୍ରାୟ ସମସ୍ତେ ନିଜର ଦାନ୍ତକୁ ଆୟୁଧ ଭାବେ ଉପଯୋଗ କରିଥାନ୍ତି । ଏକ ପ୍ରାଣୀ ଆଉଏକ ପ୍ରାଣୀକୁ ଶିକାର କରିବାକୁ ହେଲେ ତାର ଦାନ୍ତ ମୁଖ୍ୟ । ଏହିଭଳି ଅଧିକ ହିଂସାପୋଯୋଗୀ ଦାନ୍ତ ନିଶ୍ଚୟ ଭୟଙ୍କର ବୋଲି କହିପାରିବା । ତାଛଡା ଏକ ବସ୍ତୁ କିମ୍ବା କୌଣସି ପଦାର୍ଥକୁ ଦାନ୍ତ ସମ୍ପୂର୍ଣ୍ଣ ଗୁଣ୍ଡକରି ତାର ଆକାରକୁ ବଦଳାଇ ଦେଇପାରେ, ଥିବା ଆକାରକୁ ନିଖୋଜ କରିପାରେ, ଏକ ଜୀବକୁ ହିଂସା କରିବାରେ ଦାନ୍ତ ଭୟଙ୍କର ବୋଲି କହି ପାରିବା । ଜୀବରାଶିଙ୍କ ଦାନ୍ତ ଏତେ ଭୟଙ୍କର ହୋଇଥିବା

ବେଳେ, କାଳଦନ୍ତ କେତେ ଭୟଙ୍କର ହୋଇନଥିବ ! ବିଶ୍ୱରୂପରେ ଥିବା କାଳ ପରିମାଣର ଦାନ୍ତ କିଭଳି, ଅର୍ଜୁନ କିପରି ବୁଝିଛନ୍ତି ତାହା ଆଲୋଚନା କରି ଆମ ବିଚାରରେ କ'ଣ ଆସୁଛି ଚିକିଏ ଜାଣିବା ।

ଜୀବରାଶି ଯେଉଁଠାରେ ମୃତ୍ୟୁବରଣ କରନ୍ତି ସେଠାରେ ପରମାତ୍ମାଙ୍କ ଦାନ୍ତ ଲାଗିବା ଭଳି ହୋଇଥାଏ । ଯେଉଁଠାରେ ଜୀବରାଶିଙ୍କ ଶରୀର ବିନାଶ ହେଉଛି, ଯେଉଁଠାରେ କୌଣସି ଦୁର୍ଘଟଣା ଘଟି ଜୀବରାଶିର ଶରୀର ନଷ୍ଟ ହୋଇଯାଉଛି, ଯେଉଁଠାରେ ଜୀବରାଶିର ଶରୀର ଖଣ୍ଡ ଖଣ୍ଡ ହୋଇଯାଉଛି ସେଠାରେ ପରମାତ୍ମାଙ୍କ ଦାନ୍ତ ଲାଗୁଛି ବୋଲି କହିପାରିବା । ଏହିଭଳି ଏକ ହିସାବ ଅନୁସାରେ ପରମାତ୍ମାଙ୍କ ମୁଖ, ଦନ୍ତକୁ ହିଁ ମୃତ୍ୟୁ ଭାବନା କରି ପାରିବା । ନାନା ପ୍ରକାରର ମୃତ୍ୟୁ କେତେ ଭୟଙ୍କର ! ତେଣୁ ତାଙ୍କର ଦାନ୍ତ ଅତି ଭୟଙ୍କର ବୋଲି ଜାଣିବା ଉଚିତ୍ । ଏହି ଏକ ଆଧାର ଅନୁସାରେ ଅର୍ଜୁନ ଦେଖୁଥିବା ରୂପ ଏକ ବିଶେଷରୂପ, ସେହି ରୂପର ଆମ ଭଳି ଶରୀର ନାହିଁ, ଆମଭଳି କୌଣସି ଅବୟବ ନାହିଁ । ବେଳେବେଳେ ଘଟୁଥିବା ବଡ଼ ବଡ଼ ଦୁର୍ଘଟଣାରେ ହଜାର ହଜାର ଲୋକ ମୃତ୍ୟୁବରଣ କରିବା ଅତି ଭୟଙ୍କର ଦୃଶ୍ୟ ହୋଇଥାଏ, ତାହା ଦେଖି ପ୍ରଜାମାନେ ଭୟ କରିଥାନ୍ତି, ତାହା ହିଁ କହିବାକୁ ଯାଇ ଅର୍ଜୁନ ପ୍ରଜାମାନେ ତୋତେ ଦେଖି ଭୟ କରୁଛନ୍ତି ବୋଲି କହିଛନ୍ତି ।

(୧୦) ଶ୍ଳୋକ, ୨୪ :

ନଭଃସ୍ପୃଶା ଦୀପ୍ତମନେକବର୍ଣ୍ଣା ବ୍ୟାତାନନଂ ଦୀପ୍ତବିଶାଳନେତ୍ରମ୍ ।

ଦୃଷ୍ଟବା ହି ତ୍ୱାଂ ପ୍ରବଥ୍ୱତାନ୍ତରାମ୍ନା ଧୃତିଂ ନ ବିନ୍ୟାମି ଶମଂ ଚ ବିଷ୍ଣୋ ॥

(ନିରାକାର)

(୧୦) ଶ୍ଳୋକ, ୨୫ :

ଦଂଷ୍ଟ୍ରାକରାଳାନି ଚ ତେ ମୁଖାନି ଦୃଷ୍ଟି ଏବ କାଳାନଳସନ୍ନିଭାନି ।

ଦୀଶୋ ନ ଜାନେ ନ ଲଭେ ଚ ଶର୍ମ ପ୍ରସୀଦ ଦେବେଶ ଜଗନ୍ନିବାସ ॥

(ନିରାକାର)

ଭାବାର୍ଥ : ଆକାଶ ପର୍ଯ୍ୟନ୍ତ ବ୍ୟାପିରହିଥିବା ନାନା ରଙ୍ଗର, ଉନ୍ନୁକ୍ତ ମୁଖଯୁକ୍ତ, ଜାଞ୍ଜୁଲ୍ୟମାନ ବିଶାଳ ନେତ୍ରଯୁକ୍ତ ତୋତେ ଦେଖିଲେ ମୋଠାରେ ଭୟ ଏବଂ ଦୁଃଖ ଜାତ ହେଉଛି, ମୋଠାରେ ଶାନ୍ତି ଆଉ ଯୈର୍ଯ୍ୟ ରହୁ ନାହିଁ । ତୋର ଭୟଙ୍କର ମୁଖ ମୋତେ କାଳାଗ୍ନି ସମ ବୋଧ ହେଉଛି, ତାହା ସବୁ ଦେଖିବା ଦ୍ଵାରା ମୁଁ ଦିଗ ଜାଣିପାରୁ ନାହିଁ, ମୁଁ ମାନସିକ ଭାରସାମ୍ୟ ହରାଇ ବିଚଳିତ ହୋଇଯାଉଛି ।

ବିବରଣୀ : ସେହି ଅସାଧାରଣ ବିଶ୍ଵରୂପ ଅର୍ଜୁନଙ୍କୁ ଆକାଶ ପର୍ଯ୍ୟନ୍ତ ଦେଖାଯାଉଛି, ସେଯାଏଁ ବ୍ୟାପିରହିଥିବା ନାନା ରଙ୍ଗକାନ୍ତି, ଇନ୍ଦ୍ରଧନୁ, ମେଘ ଗୁଡ଼ିକର ଆକୃତି ସବୁ ବିଶ୍ଵରୂପରେ ଦେଖାଯାଉଛି । ଆକାଶରେ ଝଡ଼ ପୂର୍ବର ସ୍ଥିତି, ଢାଳିଦେବା ଭଳି ମାଡ଼ିଆସୁଥିବା କଳାମେଘ, ସୂର୍ଯ୍ୟତେଜ ଭଳି ଦୃଷ୍ଟି ଭାବରେ, ମୃତ୍ୟୁକୁ ଆହ୍ଵାନ କରୁଥିବା ନାନା ଘଟଣାମାନ ମୁଖଦ୍ଵାର ଭାବରେ ରହିଥିବା ଦୃଶ୍ୟଗୁଡ଼ିକ ସେ ରୂପରେ ଦେଖାଯିବା ଦ୍ଵାରା ଅର୍ଜୁନ ଡରିଯାଇଛନ୍ତି । ତାହା ଦେଖିବା ପାଇଁ ତାଙ୍କର ଆଉ ଯୈର୍ଯ୍ୟ ନାହିଁ, ବିପଦ ସମୟର ଭୟ ଦେଖାଦେଇଛି । ଅନେକ ଭୟଙ୍କର ମୃତ୍ୟୁ ଘଟଣା ଅନେକ ଦାନ୍ତ ଭାବରେ ଦେଖାଦେବା ବେଳେ, କାଳ ତାଙ୍କୁ ଅଗ୍ନିଭାବରେ ଦେଖାଦେଇଛି । ମୃତ୍ୟୁ ମୁଖ ଦ୍ଵାର ଭାବରେ ଦେଖାଦେବା ବେଳେ ତାହା ଉନ୍ନୁକ୍ତ ମୁଖ ଭଳି ଜ୍ଞାନଦୃଷ୍ଟିକୁ ଜଣାପଡ଼ିବାରୁ ଅର୍ଜୁନ ଅତ୍ୟନ୍ତ ଭୟଭୀତ ହୋଇଯାଇଛନ୍ତି । ଅଗ୍ନି ସବୁକିଛିକୁ ଜଳାଇ ତାର ନାମନିସାଧନ ମିଟାଇଦିଏ, ସେହି କାଳ ତାଙ୍କୁ ଅଗ୍ନି ଭଳି ଲାଗିଛି । ଏହି କାଳାଗ୍ନି ଆଜି ଜଣକୁ, କାଳି ଆଉଜଣକୁ, ପରଦିନ ଆଉ କାହାକୁ ନିଖୋଜ କରିଦେଉଛି । କାଳାଗ୍ନିରେ ଏମିତି କେତେକିଏ ନିଖୋଜ ହୋଇଗଲେଣି । ଚଳିତ କାଳରେ ପ୍ରତିଦିନ ଅନେକ ମୃତ୍ୟୁବରଣ କରୁଛନ୍ତି, ତାହା ଉନ୍ନୁକ୍ତ ମୁଖର ଦାନ୍ତ ଭାବରେ ଅର୍ଜୁନଙ୍କୁ ବୁଝାପଡ଼ୁଛି । ମୃତ୍ୟୁ ସବୁବେଳେ ଅପେକ୍ଷା କରି ରହିଛି, ତାହାହିଁ ଉନ୍ନୁକ୍ତ ମୁଖ । ଘରୁଥିବା ଦୁର୍ଦ୍ଦିଗମାନ ହିଁ ଦନ୍ତରାଜି, ଅତୀତ କାଳ ହିଁ କାଳଗର୍ଭ ବା ତାଙ୍କର ଉଦର ବୋଲି ଅର୍ଜୁନଙ୍କୁ ବୁଝାପଡ଼ିଛି । ଦୁର୍ଦ୍ଦିଗଣାରେ ଜୀବନ ଯାଉଥିବା ବେଳେ ଦେଖି, ଯୈର୍ଯ୍ୟଧରି ରହିପାରୁ ନାହେଁ ! କାହାର ତୀବ୍ର ଆଘାତକୁ ସହିପାରୁ ନାହେଁ ! ଏଭଳି ଛୋଟ ଛୋଟ

ଘଟଣାକୁ ଦେଖି ଆମେ ସହ୍ୟ କରିପାରୁ ନଥିବା ବେଳେ, ଜଗତରେ ଘଟୁଥିବା ମୃତ୍ୟୁ ଘଟଣାମାନ ଦେଖି ଅର୍ଜୁନ କ’ଣ ହୋଇଥିବେ ଚିକିଏ ଚିନ୍ତା କରନ୍ତୁ, ତାଙ୍କ ମନ ବିଚଳିତ ହୋଇଯାଇଛି, ସେଥିଲାଗି ମୋତେ ଦିଗ ଦେଖାଯାଉ ନାହିଁ ବୋଲି କହିଛନ୍ତି । ଆଉ କ’ଣ କହୁଛନ୍ତି ତାହା ତଳେ ଦେଖିବା ।

(୧୦) ଶ୍ଳୋକ, ୨୭ :

ଅମି ଚ ତ୍ୱଂ ଧୃତରାଷ୍ଟ୍ରସ୍ୟ ପୁତ୍ରାଃ ସର୍ବେ ସହୈବାବନିପାଳସଂଘୈଃ ।

ଭୀଷ୍ମୋଦ୍ରୋଣଃ ସୁତପୁତ୍ରସ୍ତଥାସୌ ସହାସ୍ମଦୀୟୈରପି ଯୋଧମୁଖୈଃ ॥

(ନିରାକାର)

(୧୦) ଶ୍ଳୋକ, ୨୭ :

ବକ୍ତ୍ରାଣି ତେ ତ୍ୱରମାଣା ବିଶନ୍ତି ଦ୍ରୁଷ୍ଟାକରାଳାନି ଭୟାନକାନି ।

କେଚିଦ୍ୱିଲଗ୍ନା ଦଶନାକ୍ତରେଷୁ ସଂଦୃଶ୍ୟନ୍ତେ ଚୂର୍ଣ୍ଣିତୈରୁତମାଜୈଃ ॥

(ନିରାକାର)

ଭାବାର୍ଥ : ଧୃତରାଷ୍ଟ୍ରଙ୍କ ପୁତ୍ର ଦୁର୍ଯ୍ୟୋଧନାଦି, ଅନ୍ୟାନ୍ୟ ରାଜାସମୂହ, ଭୀଷ୍ମ, ଦ୍ରୋଣ, କର୍ଣ୍ଣ ଇତ୍ୟାଦି ଯୁଦ୍ଧବୀରମାନେ ତୋର ଭୟଙ୍କର ମୁଖଦନ୍ତ ଭିତରେ ପ୍ରବେଶ କରୁଛନ୍ତି । କେତେକ ତୋର ଦାନ୍ତସନ୍ଧିରେ ଅଟକିଯାଇ କେବଳ ସେମାନଙ୍କର ମୁଣ୍ଡମାତ୍ର ଦେଖାଯାଉଛି ।

ବିବରଣୀ : ଏହି ୨୭ତମ ଶ୍ଳୋକରେ ଅନେକ ଜ୍ଞାତବ୍ୟ ତଥ୍ୟ ରହିଛି, ଏହା ଅଧ୍ୟାୟର ମୁଖ୍ୟ ଶ୍ଳୋକ ମଧ୍ୟ, ଏଥିରୁ ବିଶ୍ୱରୂପକୁ ବୁଝି ହୋଇଥାଏ, ତେଣୁ ସତ-କର୍ତ୍ତାର ସହିତ ଗ୍ରହଣ କରିବାପାଇଁ ସୂଚିତ କରୁଛୁ ।

ଯୁଦ୍ଧଭୂମିର ବୀରମାନେ ପରମାତ୍ମାଙ୍କ ଭୟଙ୍କର ମୁଖରେ ପ୍ରବେଶ କରୁଛନ୍ତି ବୋଲି ଅର୍ଜୁନ ଜାଣିପାରିଲେ । ଦୁଇ ପକ୍ଷରେ ଯୁଦ୍ଧହେବା ବେଳେ ସୈନିକମାନଙ୍କ ବ୍ୟତୀତ ରାଜାମାନେ ମଧ୍ୟ ମୃତ୍ୟୁବରଣ କରିଥାନ୍ତି । ସେହି ସମୟରେ ଭୃତୃଷ୍ଣରେ ଅନେକ ଲୋକ ମଧ୍ୟ ମୃତ୍ୟୁବରଣ କରନ୍ତି । ମୃତ୍ୟୁବରଣ କରୁଥିବା ସମସ୍ତେ ପରମାତ୍ମାଙ୍କ ମୁଖ ଭିତରକୁ ପ୍ରବେଶ କରୁଛନ୍ତି ବୋଲି

ଅର୍ଜୁନ ଜାଣୁଛନ୍ତି । କରାଳ ମୁଖରେ ଥିବା ଦାନ୍ତରେ ସମସ୍ତେ ଚୂର୍ଣ୍ଣବିଚୂର୍ଣ୍ଣ ହୋଇ କାଳଗର୍ଭରେ ପ୍ରବେଶ କରୁଛନ୍ତି । ଏହିଭଳି ସବୁ କ୍ଷଣରେ ପରମାତ୍ମା କାଳ ହୋଇ ସମସ୍ତଙ୍କୁ ଗର୍ଭସାତ୍ କରୁଛନ୍ତି (ଗିଳିଦେଉଛନ୍ତି) । ସମସ୍ତେ ତାଙ୍କର ଦାନ୍ତରେ ଚୂର୍ଣ୍ଣ ହୋଇ କାଳଗର୍ଭରେ ଲୁଚି ଯାଉଥିବାବେଳେ, କେତେକଙ୍କର ମୁଣ୍ଡ ତାଙ୍କର ଦାନ୍ତରେ ଲାଗି ରହିବା ଦ୍ଵାରା ସେମାନେ ଚିହ୍ନିତ ହେଉଛନ୍ତି, ଏହା ଏକ ବିଶେଷ କଥା । ସେଦିନ ଦାନ୍ତସନ୍ଧିରେ କେତେକ ଲାଖୁରହିଛନ୍ତି ବୋଲି ଅର୍ଜୁନ ଦେଖିବା ବ୍ୟତୀତ ଆଜି ଆମେ ମଧ୍ୟ କେତେକଙ୍କୁ ଅଟକିଥିବା ଦେଖୁଛେ । ଏହା କେବଳ ମୋତେ ଦେଖାଯାଉଛି ତାନ୍ତୁହେଁ, ଆପଣମାନେ ମଧ୍ୟ ଆପଣଙ୍କ ମନୋନେତ୍ର ଖୋଲି ଦେଖିଲେ ସେମାନେ ଦେଖାଯିବେ ।

ସବୁଦିନ କୋଟି କୋଟି ଜୀବ ମୃତ୍ୟୁବରଣ କରୁଛନ୍ତି । ଏହା ସମସ୍ତଙ୍କୁ ଜଣାଥିବା ବିଷୟ । କିଏ କେତେବେଳେ ମୃତ୍ୟୁବରଣ କରିଛନ୍ତି ଆମେ ସମସ୍ତଙ୍କୁ ଜାଣିନାହେଁ, ଏଭଳି ଆମପାଖରେ ଠିକଣାନଥିବା କେତେ ଚଳିଗଲେଣି । ଏଭଳି କାଳାଗ୍ନିରେ ନିଶୋଜ ହୋଇଯାଇଥିବା ଲୋକମାନଙ୍କ ଭିତରୁ ୧୯୪୮ ମସିହାରେ ମହାତ୍ମାଗାନ୍ଧୀ କାଳ ଗର୍ଭରେ ମିଶିଯାଇଥିଲେ ମଧ୍ୟ ତାଙ୍କୁ ଆଜି ଆମେ ଚିହ୍ନି ପାରିବାର ମୂଳ କାରଣ ହେଉଛି ତାଙ୍କର କୀର୍ତ୍ତି, ସେହି କୀର୍ତ୍ତି କାଳ ଦନ୍ତସନ୍ଧିରେ ରହିଯାଇଛି, ସେଥିଲାଗି ସେ ସମସ୍ତଙ୍କ ପରିଚିତ ଠିକଣା ହୋଇପାରିଛନ୍ତି । ସବୁଦିନ ଲୋକେ ମୃତ୍ୟୁବରଣ କରୁଥିଲେ ମଧ୍ୟ ପରମାତ୍ମାଙ୍କର ଦାନ୍ତ ସନ୍ଧିରେ ଗାନ୍ଧୀଙ୍କ ଭଳି ଅନେକଙ୍କ କୀର୍ତ୍ତି ଅଟକିଯାଇଛି, ସେମାନଙ୍କ ଭିତରେ ମଦର-ଟେରେସା, ସୁଭାସଚନ୍ଦ୍ର ବୋଷ୍, ନେହେରୁ, ଇନ୍ଦିରାଗାନ୍ଧୀ, କଞ୍ଚନାଝଝୁଲା ଇତ୍ୟାଦି କେତେକ ଆଜିର ହୋଇଥିବା ବେଳେ, ପୂର୍ବ କାଳର ହରିଷ୍ଟ୍ୟାଦି ରାଜା ମହାରାଜା, ବୀର, ଦାନୀ, ମାନୀ ଲୋକମାନେ ମଧ୍ୟ ଇତିହାସରେ ରହି ଦେଖାଯାଉଛନ୍ତି । ମୁଁ ଯେଉଁମାନଙ୍କ ନାମ କହୁଛି ସେମାନେ କ’ଣ ଆପଣଙ୍କ ଦୃଷ୍ଟିକୁ ଦେଖାଯାଉ ନାହାନ୍ତି ? ନିଶ୍ଚୟ ଦେଖାଯାଉଛନ୍ତି । ଏଭଳି ଅନେକଙ୍କ କୀର୍ତ୍ତି ସେମାନଙ୍କୁ ଚିରଞ୍ଜିବୀ କରିଛି । ସେମାନେ ମୃତ୍ୟୁବରଣ କରିଥିଲେ ମଧ୍ୟ ଆମକୁ ଦେଖାଯାଉଛନ୍ତି ।

କାଳି ମୁଁ ମୃତ୍ୟୁବରଣ କଲେ ମଧ୍ୟ, କାଳଗର୍ଭରେ ମିଶିଗଲେ ମଧ୍ୟ, ଏହି ଗୀତା ରଚନା କରିଥିବାରୁ, ଅଜଣା ଦୈବଧର୍ମ ଜଣାଇଥିବାରୁ, କେତେକଙ୍କ ଜ୍ଞାନମାର୍ଗର ଦୁଷ୍ଟା ହୋଇଥିବାରୁ, କେତେଜଣ କିଛିକାଳ ମୋତେ ମନେ ରଖିବେ । ମୁଁ ଝଲିଗଲେ ମଧ୍ୟ ମୋର ଠିକଣା ରହିବ । ଏହିଭଳି ମୁଁ ମଧ୍ୟ କାଳର କରାଳ ଦାନ୍ତରେ ଛନ୍ଦି ହୋଇଯିବି । ସେଭଳି ଛନ୍ଦିହେବା ପାଇଁ ଆପଣମାନେ ମଧ୍ୟ ଚେଷ୍ଟା କରନ୍ତୁ । ଅନେକ ରାଜା, ମହାରାଜା, ଧନୀ, ମାନୀ, ନିୟନ୍ତ୍ରାମାନେ କାଳଗର୍ଭରେ ମିଶିଗଲେଣି ହେଲେ ସେମାନେ କେତେବେଳେ ଗଲେ, କ'ଣ କରିଥିଲେ, କେଉଁଠି ଥିଲେ ସେମାନଙ୍କର ଆଉ ଠିକଣା ନାହିଁ । ଧନାର୍ଜନ ହିଁ ମୁଖ୍ୟ ଭାବୁଥିବା ଲୋକେ ଦେଖାଯାଇ ନଥାନ୍ତି । ଦିନକୁ ହଜାରେ ସୁନାବିସ୍ଫେଟ୍ ଅର୍ଜନ କରୁଥିବା ଲୋକ ମଧ୍ୟ ଦିନେ କାଳ ଗର୍ଭରେ ଲୁଚିଯିବ, ସେମାନଙ୍କ ଆଗରେ ତୋ ରୋଜଗାର ବା କେତେ ? ତେଣୁ ଧନ ସଞ୍ଚୟ କରୁଥିବା, ଅଧିକାର ଦର୍ଶାଉଥିବା ଲୋକେ କାଳ ଗର୍ଭରେ ଲୁଚିଯା'ନ୍ତି, ହେଲେ ଅସ୍ତବହୁତ କାର୍ତ୍ତି ଅର୍ଜନ କରିଥିବା ଲୋକେ କିଛିକାଳ ଦେଖାଯା'ନ୍ତି । ଏହା ଆମର ମନୋଦୃଷ୍ଟି, ଅର୍ଜୁନଙ୍କ ମନୋଦୃଷ୍ଟି ଆଉସବୁ କ'ଣ ଦେଖୁଛି ତାହା ତଳେ ଜାଣିବା ।

(୧୦) ଶ୍ଳୋକ, ୨୮ :

ଯଥା ନଦୀନାଂ ବହୁବୋଽମ୍ଭୁବେଗାଃ ସମୁଦ୍ରମେବାଭିମୁଖା ବ୍ରବନ୍ତି ।

ତଥା ତଦାମୀ ନରଲୋକବୀରା ବିଶନ୍ତି ବନ୍ତ୍ରାଣ୍ୟଭିବି ଜ୍ୱଳନ୍ତି ॥

(ନିରାକାର)

(୧୦) ଶ୍ଳୋକ, ୨୯ :

ଯଥା ପ୍ରଦୀପ୍ତଂ ଜ୍ୱଳନଂ ପତଙ୍ଗା ବିଶନ୍ତି ନାଶାୟ ସମ୍ବୃକ୍ଷବେଗାଃ ।

ତଥୈବ ନାଶାୟ ବିଶନ୍ତି ଲୋକା ସ୍ତ୍ରବାପି ବନ୍ତ୍ରାଣି ସମ୍ବୃକ୍ଷବେଗାଃ ॥

(ନିରାକାର)

ଭାବାର୍ଥ : ଯେଉଁଭଳି ନଦୀଗୁଡ଼ିକ ଅତି ବେଗରେ ସମୁଦ୍ର ଦିଗରେ ପ୍ରବାହିତ ହୋଇ ସମୁଦ୍ରରେ ମିଶିବାକୁ ଚେଷ୍ଟା କରୁଛନ୍ତି, ସେହିଭଳି ନରଲୋକର ସମସ୍ତେ ତୋର ଜ୍ଵଳନ୍ତମୁଖ ଦିଗରେ ଦୁତଗତିରେ ପ୍ରବେଶ କରୁଛନ୍ତି । ଜଳୁଥିବା ଅଗ୍ନିରେ ଝିଣ୍ଟିକାମାନେ ଉଡ଼ିଆସି ଜଳିଯିବା ଭଳି, ଭୃତ୍ୟୁଷର ଜୀବମାନେ ତୋମୁଖରେ ପଡ଼ି ମୃତ୍ୟୁବରଣ କରୁଛନ୍ତି ।

ବିବରଣୀ : ଜନ୍ମିତ ସମସ୍ତ ଜୀବରାଶି ଦିନେ ମୃତ୍ୟୁବରଣ କରିବେ ଏକଥା ସମସ୍ତେ ଜାଣନ୍ତି । ଆମ ପଛରେ ଆମର ଛାଇ ଭଳି ଗୋଡ଼ାଇଥିବା ମୃତ୍ୟୁ ସବୁବେଳେ ତାର ମୁଖକୁ ଖୋଲି ରଖୁଛି । ଆମେ ଯେଉଁ ଦିନ ହେଲେ ମଧ୍ୟ ସେ ମୁଖରେ ନିଶ୍ଚୟ ପଡ଼ିବା; ତଥାପି ସେକଥା ଆମେ ଜାଣି ମଧ୍ୟ ଭୁଲିଯାଇଛେ । ସବୁଦିନ ଶାଶ୍ଵତ ଭାବରେ ରହିବା ବୋଲି ଭାବୁଛେ । ସେହି ମୃତ୍ୟୁ ବାବଦରେ କେହି ଜାଣୁ ବା ନଜାଣୁ ଦିନେ ତାକୁ ନିଶ୍ଚୟ ବରଣ କରିବାକୁ ପଡ଼ିବ । ଏହିଭଳି ସବୁଦିନ ମୃତ୍ୟୁବରଣ କରୁଥିବା ଲୋକମାନେ ସମୁଦ୍ର ଦିଗରେ ନଦୀ ଖୁବ୍ ବେଗରେ ପ୍ରବାହିତ ହେବା ରୀତିରେ ପରମାତ୍ମାଙ୍କ ମୁଖ ଦିଗରେ ଗତି କରୁଛନ୍ତି ବୋଲି ଅର୍ଜୁନଙ୍କୁ ଜଣାଯାଇଛି । ମୃତ୍ୟୁ ବାବଦରେ ଜାଣିଥିଲେ ମଧ୍ୟ କେଉଁଦିନ ମୃତ୍ୟୁବରଣ କରିବ ଜାଣିନଥିବା ମଣିଷ ହଠାତ୍ ଦିନେ ମୃତ୍ୟୁବରଣ କରିଥାଏ । ଝିଣ୍ଟିକାଟି ଅଗ୍ନି ଦେଖୁ ସେଥିରେ ପଡ଼ି ମୃତ୍ୟୁବରଣ କରିବ ବୋଲି ନଜାଣି ସବୁଦିନ ଉଡୁଥିବା ଭଳି ଉଡୁଥାଇ ଅଗ୍ନିରେ ପଡ଼ି ହଠାତ୍ ମୃତ୍ୟୁବରଣ କରିଥାଏ, ତାକୁ ବିପଦ ବାବଦରେ, ମୃତ୍ୟୁ ବାବଦରେ ଆଦୌ ଜଣାନଥାଏ । ଦେଖାଯାଉଥିବା ଆକର୍ଷଣୀୟ ବସ୍ତୁ ଉପରକୁ ସବୁଦିନ ଉଡ଼ି ଆସିବା ଭଳି ଉଡ଼ି ଆସି ଅଗ୍ନିରେ ପଡ଼ି ମୃତ୍ୟୁବରଣ କରିଥାଏ । ସେହିଭଳି ମାନବ କିମ୍ବା କୌଣସି ଜୀବରାଶି ପ୍ରତିଦିନ ଥିବା ସ୍ଥିତିରୁ ଅକସ୍ମାତ୍ ଦିନେ ଝିଣ୍ଟିକା ଭଳି ମୃତ୍ୟୁବରଣ କରିଥାନ୍ତି । ଝିଣ୍ଟିକାକୁ ନିଆଁ ସୁନ୍ଦର ଦେଖାଯିବା ଭଳି, ଜୀବର ମୃତ୍ୟୁ ଘଟଣା ମଧ୍ୟ ପ୍ରଥମେ ତାକୁ ସୁନ୍ଦର ଲାଗିଥାଏ । ମୃତ୍ୟୁବରଣ କରିବି ବୋଲି ଝିଣ୍ଟିକାକୁ ଜଣାନଥିବା ଭଳି, ଜୀବକୁ ମଧ୍ୟ କାର୍ଯ୍ୟ ଭିତରେ ମରଣ ଅଛି ବୋଲି ଜଣା ନଥାଏ । ମଣିଷକୁ ପରମାତ୍ମାଙ୍କ ମୁଖାଗ୍ନି କେଉଁ ଆକାରର ଅଛି ଜଣାନଥାଏ,

ଜଣା ଥାଉ ବା ନଥାଉ ଦିନେ ସେ ମୁଖାଗ୍ନିରେ ତାକୁ ପଡ଼ିବାକୁ ହୁଏ, ତାଙ୍କର ସେହି ଭାବର ଦାନ୍ତରେ ସେ ନିଶ୍ଚୟ ଦିନେ ଚେବାଇହୋଇଯାଏ ।

(୧୦) ଶ୍ଳୋକ,୩୦ :

ଲେଲିହ୍ୟସେଗ୍ରସମାନଃ ସମନ୍ତା ଲ୍ଲୋକାନସମଗ୍ରାନ୍ ବଦନୈର୍ଦ୍ଦଳଭିଃ ।

ତେଜୋଭିରାପୁର୍ଯ୍ୟ ଜଗତ୍ ସମଗ୍ରଂ ଭାସସ୍ତବୋଗ୍ରାଃ ପ୍ରତପନ୍ତି ବିଷ୍ଣୋ ! ॥

(ନିରାକାର)

(୧୦) ଶ୍ଳୋକ,୩୧ :

ଆଖ୍ୟାହି ମେ କୋ ଭବାନୁଗ୍ରହୋ ନମୋଽସ୍ତୁ ତେ ଦେବ ! ବରପ୍ରସାଦ ।

ବିଜ୍ଞାତୁ ମିଚ୍ଛାମି ଭବନ୍ତମାଦ୍ୟଂ ନ ହି ପ୍ରଜାନାମି ତବ ପ୍ରବୃତ୍ତମ୍ ।

(ନିରାକାର)

ଭାବାର୍ଥ : ଜଳୁଥିବା ମୁଖ ଦ୍ୱାରା ସର୍ବଜୀବରାଶିକୁ ଉଦରସାତ୍ କରୁଥାଇ ସବୁକିଛିର ଉପଭୋକ୍ତା ହୋଇ ରହିଛି, ତୋର ତେଜ ସାରା ଜଗତରେ ବ୍ୟାପି ତପ୍ତ କରାଉଛି । ହେ ଉଗ୍ରରୂପ ! ତୁ କିଏ ମୋତେ କହ, ତୋର ପ୍ରବୃତ୍ତି ମୋତେ ଜଣା ନାହିଁ । ହେ ଆଦିପୁରୁଷ ! ତୋତେ ପ୍ରଣାମ କରି ତାହା ଜଣାଇବା ପାଇଁ ଅନୁରୋଧ କରୁଛି ।

ବିବରଣୀ : ଅର୍ଜୁନଙ୍କ ଜ୍ଞାନଚକ୍ଷୁକୁ ପରମାତ୍ମାଙ୍କ ମହାନତା ସମ୍ପୂର୍ଣ୍ଣ ରୁଝାପଡ଼ି ନାହିଁ । ଜଳୁଥିବା ମୁଖ ଦ୍ୱାରା ସମସ୍ତଙ୍କୁ ଗିଳି ଦେଉଥିବା ପରମାତ୍ମା ତାଙ୍କୁ ସମ୍ପୂର୍ଣ୍ଣ ରୁଝାପଡ଼ି ନାହାନ୍ତି । ସେହି ପରମାତ୍ମାତେଜର ଉତ୍ତାପରେ ସମସ୍ତ ଜଗତ ଉତ୍ତପ୍ତ ହେଉଛି, ସେହି ଜ୍ୱାଳାରେ ସମସ୍ତେ ଅନ୍ତ ହୋଇଯାଉଛନ୍ତି ବୋଲି ଦେଖୁଥିବା ଅର୍ଜୁନ ଆଜି ପର୍ଯ୍ୟନ୍ତ ଏଭଳି ବ୍ୟକ୍ତି ଅଛନ୍ତି ବୋଲି ଜାଣିନଥିବାରୁ କ’ଣ ଇଏ ଶ୍ରୀକୃଷ୍ଣ ! ତାହେଲେ ଏ ଶ୍ରୀକୃଷ୍ଣ କିଏ ? ବୋଲି ପୁଣି ସନ୍ଦେହ କରି, ସାଙ୍ଗେ ସାଙ୍ଗେ କହିଛନ୍ତି ତୁ କିଏ ? ତୋର ପ୍ରବୃତ୍ତି (ଉଦ୍ଦେଶ୍ୟ) କ’ଣ ? ତାହା ମୁଁ ରୁଝିପାରି ନାହିଁ । ତେଣୁ ତୁ କିଏ ବୋଲି ପ୍ରଥମେ ପ୍ରଶ୍ନ କରିଛନ୍ତି । ତୁ କିଏ ? ଏହି ପ୍ରଶ୍ନର ସମାଧାନ ପରମାତ୍ମା ପର ଶ୍ଳୋକରେ ଦେଉଛନ୍ତି । ଦେଖନ୍ତୁ ।

ପରମାତ୍ମା କହୁଛନ୍ତି :-

(୧୦) ଶ୍ଳୋକ, ୩୨ :

କାଳୋଽସ୍ମି ଲୋକକ୍ଷୟକୃତ୍ ପ୍ରବୃତ୍ତୋ ଲୋକାନ୍ ସମାହତୁମିହ ପ୍ରବୃତ୍ତଃ ।
ରତେଽପି ତ୍ଵା ନ ଭବିଷ୍ୟନ୍ତି ସର୍ବେ ଯେଽବସ୍ଥିତାଃ ପ୍ରତ୍ୟନୀକେଷୁ ଯୋଧାଃ ॥

(ପରମାତ୍ମା)

ଭାବାର୍ଥ : ମୁଁ ଲୋକଗୁଡ଼ିକର କ୍ଷୟକାରୀ କାଳ । ଜୀବସଂହାର କରିବା ମୋର କାର୍ଯ୍ୟ । ତୁ ନରହି, ଯୁଦ୍ଧ ନକଲେ ମଧ୍ୟ ଏମାନେ ନିଶ୍ଚୟ ବିନଷ୍ଟ ହେବେ ।

ବିବରଣୀ : ତୁ କିଏ ବୋଲି ଅର୍ଜୁନ ପଚାରିଥିବା ପ୍ରଶ୍ନରେ ପରମାତ୍ମା ସବୁକିଛିକୁ ବିନାଶ କରୁଥିବା କାଳ ମୁଁ ବୋଲି କହିଛନ୍ତି । ଏହା ପୂର୍ବରୁ ପରମାତ୍ମା କେତେ ମହିମାମୟ ତାହା କହିଛନ୍ତି; ତଥାପି ବିଶ୍ଵରୂପ ଭୟଙ୍କର ଦେଖାଯିବା ଦ୍ଵାରା, ଆଗରୁ ଯାହାସବୁ ଶୁଣିଥିଲେ ତାହା ଭୁଲିଯାଇ ପୁଣି ସନ୍ଦେହ କରି ତୁ କିଏ ? ତାହା ମୋତେ କହ ବୋଲି ପ୍ରଶ୍ନ କରିଛନ୍ତି । ଏହି ପ୍ରଶ୍ନ ପାଇଁ “ମୁଁ ଯେ କାଳ” ନାମକ ସମାଧାନ ପାଇବା ପରେ, ତୋ’ର ପ୍ରବୃତ୍ତି କ’ଣ ବୋଲି ପଚାରିଥିବା ପ୍ରଶ୍ନର ସମାଧାନରେ, “ମୋ କାର୍ଯ୍ୟ ହେଉଛି ଜୀବର ଶରୀରକୁ ବିନାଶ କରିବା” ବୋଲି ସମାଧାନ ମଧ୍ୟ ପାଇଛନ୍ତି । କର୍ମ ଅନୁସାରେ ଭୌତିକ ଶରୀର ଛାଡ଼ିବାକୁ ପଡ଼ିବା ବେଳେ ନିଶ୍ଚୟ କୌଣସି ପ୍ରକାରରେ ମୃତ୍ୟୁବରଣ କରିବାକୁ ପଡ଼େ । ରାଜାମାନେ, ସୈନିକମାନେ ସମସ୍ତେ ନିଶ୍ଚୟ ମୃତ୍ୟୁବରଣ କରିବେ । ତେଣୁ ଅର୍ଜୁନ ଯୁଦ୍ଧ ନକଲେ ମଧ୍ୟ, ଯେଉଁମାନଙ୍କର ସଂହାର ନିଶ୍ଚିତ ହୋଇ ରହିଛି ସେମାନଙ୍କର ସଂହାର ନିଶ୍ଚୟ ହେବ । ସେଥିଲାଗି ପରମାତ୍ମା ତୁ ଯୁଦ୍ଧ କର ବା ନକର ସେମାନଙ୍କ ଆତ୍ମ ସରିଯାଇଛି, ସେମାନେ ନିଶ୍ଚୟ ମୃତ୍ୟୁବରଣ କରିବେ ବୋଲି କହିଛନ୍ତି ।

(୧୦) ଶ୍ଳୋକ, ୩୩ :

ତସ୍ମାତ୍‌ମୁଚିଷ୍ଠ ଯଶୋଲଭସ୍ଵ ଜିତ୍ଵା ଶତ୍ରୁନଭୁଞ୍ଜ୍ଞସ୍ଵ ରାଜ୍ୟଂ ସମୁଦ୍ଧମ୍ ।
ମୟୈବୈତେ ନିହତାଃ ପୂର୍ବମେବ ନିମିତ୍ତମାତ୍ମଂ ଭବ୍ୟ ସବ୍ୟସାଚିନ୍ ॥

(ପରମାତ୍ମା)

(୧୦) ଶ୍ଳୋକ, ୩୪ :

ଦ୍ରୋଣଂ ଚ ଭୀଷ୍ମଂ ଚ ଜୟଦ୍ରଥଂ ଚ କର୍ଣ୍ଣଂ ତଥାନ୍ୟାନ୍ୟପି ଯୋଧବୀରାନ୍ ।

ମୟା ହତାସ୍ତ୍ୱଂ ଜହି ମା ବ୍ୟଥୁଷ୍ଟା ଯୁଦ୍ଧସ୍ତ ଜେତାସି ରଣେ ସପନାନ୍ ॥

(ପରମାତ୍ମା)

ଭାବାର୍ଥ : ତେଣୁ ଶତ୍ରୁମାନଙ୍କୁ ଜୟ କରିବାକୁ ପ୍ରସ୍ତୁତ ହୁଅ । ସେମାନେ ମୋର ପୂର୍ବ ବ୍ୟବସ୍ଥା ଅନୁଯାୟୀ ମୃତ୍ୟୁବରଣ କରିସାରିଛନ୍ତି । ତୁ ନିମିତ୍ତ ମାତ୍ର ଭାବରେ ଯୁଦ୍ଧକରି ଜୟକଲେ କାର୍ତ୍ତି ଏବଂ ରାଜ୍ୟ ପାଇପାରିବୁ ।

ଦ୍ରୋଣ,ଭୀଷ୍ମ, କର୍ଣ୍ଣ ଇତ୍ୟାଦି ଯୁଦ୍ଧ ବୀରମାନେ ମୋ'ଦ୍ୱାରା ସଂହାର ହୋଇ ଯାଇଛନ୍ତି, ତୁ ଯୁଦ୍ଧ ନକଲେ ମଧ୍ୟ ସେମାନେ ବଞ୍ଚିବେ ନାହିଁ । ପରମାତ୍ମାଙ୍କଠାରୁ ଏକଥା ଶୁଣି ଅର୍ଜୁନ କ'ଣ କହିଲେ ଏବେ ଜାଣିବା ।

ସଞ୍ଜୟ କହୁଛନ୍ତି :-

(୧୦) ଶ୍ଳୋକ, ୩୫ :

ଏତଚ୍ଛୃତ୍ୱା ବଚନଂ କେଶବସ୍ୟ କୃତାଞ୍ଜଳିର୍ବେପମାନଃ କିରୀଟୀ ।

ନମସ୍ତୃତ୍ୱା ଭୂୟ ଏବାହ କୃଷ୍ଣଂ ସଗଦ୍ଭୁବଂ ଭୀତଭୀତଃ ପ୍ରଣମ୍ୟ ॥

(କଳ୍ପିତ)

ଅର୍ଜୁନ କହୁଛନ୍ତି :-

(୧୦) ଶ୍ଳୋକ, ୩୬ :

ସ୍ଥାନେ ହୃଷୀକେଶ ତବପ୍ରକୀର୍ତ୍ତ୍ୟା ଜଗତ୍ ପ୍ରହୁଷ୍ୟତ୍ୟାମୁରଜ୍ୟତେ ତ ।

ରକ୍ଷାସି ଭୀତାନି ଦିଶୋ ବ୍ରବନ୍ତି ସର୍ବେ ନମସ୍ୟନ୍ତି ଚ ସିଦ୍ଧସଂଘାଃ ॥

(ନିରାକାର)

(୧୦) ଶ୍ଳୋକ, ୩୭ :

କସ୍ତ୍ୱାଜ ତେ ନ ନମେରନ୍ତୁହାମ୍ଭାମ୍ ଗରାୟସେ ବ୍ରହ୍ମଣୋଽପ୍ୟାଦିକତ୍ରେ ।

ଅନନ୍ତ ଦେବେଶ ଜଗନ୍ନିବାସ ତ୍ୱମକ୍ଷରଂ ସଦସଭପୂର୍ଂ ଯତ୍ ॥

(ନିରାକାର)

ଭାବାର୍ଥ: ହେ ପରମାତ୍ମା! ତୋ ମହିମାମୟ କାର୍ତ୍ତିକ୍ଷୁ ଶୁଣି ସାରା ଜଗତ ସନ୍ତୋଷତାରେ ଥିବାବେଳେ, ରାକ୍ଷସମାନେ ଭୟକରି ଏଣେତେଣେ ପଳାଇ ଯାଉଛନ୍ତି, ସିଦ୍ଧମାନବଗଣ ଭକ୍ତିପୂର୍ବକ ପ୍ରଣାମ କରୁଛନ୍ତି । ହେ ମହାତ୍ମା! ତୁ ବ୍ରହ୍ମାଙ୍କଠାରୁ ମଧ୍ୟ ଗରାୟାନ ଏବଂ ଆଦିପ୍ରଭୁ । ହେ ଅନନ୍ତ! ରାକ୍ଷସମାନେ କାହିଁକି ତୋତେ ପ୍ରଣାମ କରୁନାହାନ୍ତି? ହେ ଜଗନ୍ନିବାସ! ତୁ ସେହି ଅକ୍ଷର, ସତ୍, ଅସତ୍ ଆଉ ତାଠାରୁ ଭିନ୍ନ ପରମାତ୍ମା ।

ବିବରଣୀ : ପରମାତ୍ମାଙ୍କ ମହାନତା, ମହିମାଦିକୁ ଶୁଣିଥିବା ଲୋକମାନେ ଖୁସି ହୋଇଥାନ୍ତି । ଭୌତିକ ବିଷୟ ଅପେକ୍ଷା ପରମାତ୍ମା ବିଷୟରେ ଅଧିକ ଶ୍ରଦ୍ଧା ରଖିଥାନ୍ତି । ଦୈବୀବିଷୟ ସେମାନଙ୍କ କାନରେ ପଡୁପଡୁ ଅତି ଖୁସି ହୋଇଯା'ନ୍ତି, ସେ ବିଷୟରେ ନୂଆ ଅନୁଭୂତି ପ୍ରାପ୍ତ ହୁଅନ୍ତି, କେତେବଡ଼ ଭୌତିକ ବିଷୟ ମଧ୍ୟ ସେମାନଙ୍କୁ ରୁଚେ ନାହିଁ । ଏଭଳି ଲୋକେ ଜଗତରେ କିଛି ଥିବାବେଳେ, ରାକ୍ଷସଗୁଣର ଲୋକେ ପରମାତ୍ମା ବିଷୟ ଶୁଣି, ସେ କର୍ମାନୁସାରେ ଦକ୍ଷ ଦିଅନ୍ତି, ତାହା ଭୟଙ୍କର, ତେଣୁ ମୁକୁଳିବାକୁ ହେବ ବୋଲି ନାନା ପ୍ରୟାସ କରିଥାନ୍ତି ଅର୍ଥାତ୍ ଗୋଟିଏ ରାସ୍ତାରେ ନଯାଇ ନାନା ମାର୍ଗରେ ଯାତ୍ରା କରିଥାନ୍ତି, କୌଣସି ମାର୍ଗ ହୁଏତ ଆମକୁ ପାପରୁ ରକ୍ଷା କରିପାରିବ ବୋଲି ଭାବିଥାନ୍ତି । ଆଉକେତେକ ସିଦ୍ଧଗଣ କୌଣସି ଦିଗରେ ନଯାଇ ଅର୍ଥାତ୍ କୌଣସି ମାର୍ଗକୁ ଅନୁସରଣ ନକରି, କେବଳ ପରମାତ୍ମାଙ୍କୁ ବିଶ୍ୱାସ କରି ତାଙ୍କୁ ହିଁ ପ୍ରଣାମ କରିଥାନ୍ତି ।

ଅସତ୍ ଶରୀରରେ ସତ୍ ନାମକ ଆତ୍ମା ରହିଥାଏ । ଶରୀରରୁ ଏହି ସତ୍ ବା ସତ୍ତା (ଆତ୍ମା) ଚାଲିଗଲେ ପୂର୍ବେ ତାହା ମୃତ୍ୟୁବରଣ ହେଲାବୋଲି କହିବା ବ୍ୟତୀତ ସତ୍ତା ଚାଲିଗଲା ବୋଲି କହୁଥିଲେ । ଏକ ଗାଈ ମୃତ୍ୟୁବରଣ କଲେ ଗାଈର ସତ୍ତା ଚାଲିଗଲା କହୁଥିଲେ, ରାମ ନାମକ ବ୍ୟକ୍ତି ମୃତ୍ୟୁବରଣ କଲେ ରାମର ସତ୍ତା ଚାଲିଗଲା କହୁଥିଲେ । କାଳ କ୍ରମରେ ଆଜି ଗାଈ ମରିଗଲା କହୁଛନ୍ତି, ରାମ ମରିଗଲା କହୁଛନ୍ତି । ଏହି ସତ୍ତା ଶବ୍ଦଟି ଆଜି କେଉଁଠି କେମିତି କିଏ ବ୍ୟବହାର କରୁଛନ୍ତି; ତଥାପି ସମସ୍ତେ ଏହାକୁ ଭୁଲିବାକୁ ବସିଛନ୍ତି । ଅସତ୍ ଶରୀରରେ ଥିବା ସତ୍ତା ଏବଂ ଆତ୍ମାଠାରୁ ଅଲଗା ହୋଇଥିବା ପରମାତ୍ମା ହିଁ ସେହି ନିରାକାର ସ୍ଥିତି ବୋଲି ଜାଣିବା ଉଚିତ୍ । ମୁଁ ଯେ, କାଳ ବୋଲି କହିବା ପରେ

ଅର୍ଜୁନ ପରମାତ୍ମାଙ୍କର ସମ୍ପୂର୍ଣ୍ଣ ଔନ୍ମତ୍ୟତାକୁ ବୁଝିପାରି ତାଙ୍କ ନିଜତ୍ୱ ବାବଦରେ ପଚାରୁଛନ୍ତି ତାହା ତଳେ ଦେଖିବା ।

(୧୦) ଶ୍ଳୋକ,୩୮ :

ତ୍ୱମାଦିଦେବଃ ପୁରୁଷଃ ପୁରାଣ ସ୍ତ୍ରମସ୍ୟ ବିଶ୍ୱସ୍ୟ ପରଂ ନିଧାନମ୍ ।

ବେତାସି ବେଦ୍ୟଂ ଚ ପରଂ ଚ ଧାମ ତ୍ୱୟା ତତ୍ ବିଶ୍ୱମନନ୍ତରୂପ ! ॥

(ନିରାକାର)

ଭାବାର୍ଥ : ହେ କୃଷ୍ଣ ! ହେ ଆଦିଦେବ !! ତୁ ଏ ଦୃଶ୍ୟ ଜଗତର ଏକମାତ୍ର ଶରଣ୍ୟ ସ୍ଥାନ । ହେ ପରମେଶ୍ୱର ! ପୁରାଣପୁରୁଷ, ବିଶ୍ୱମୟ, ପରମପଦ, ଜ୍ଞାନ, ଜ୍ୟେଷ୍ଠ, ତୁ ହିଁ ସବୁକିଛି ।

ବିବରଣୀ : ଭୂପୁଷ୍ପରେ ଥିବା ଦେବତାମାନଙ୍କ ଭିତରେ ପ୍ରଥମ, ମହାନ, ପୂର୍ବ କାଳରୁ ପୁରୁଷ ବୋଲାଉଥିବା, ବିଶ୍ୱର ଅଣୁଅଣୁରେ ବ୍ୟାପି ରହିଥିବା, ଶେଷରେ ଯାହା ଜାଣିବା ଉଚିତ୍ ଏବଂ ଯାହା ଜଣାଯାଏ ଅର୍ଥାତ୍ ଜାଣିଥିବା ଜ୍ଞାନୀ, ଜଣା ପଡୁଥିବା ଜ୍ଞାନ ବା ଜାଣିଥିବା ଯୋଗୀ ଏବଂ ଜଣାପଡୁଥିବା ଆତ୍ମା ଇତ୍ୟାଦି ଯିଏ, ସେ ହିଁ ପରମାତ୍ମା ବୋଲି ଜାଣି ପାରିଥିବା ଅର୍ଜୁନ ତାପରେ କ’ଣ କହୁଛନ୍ତି ଜାଣିବା ।

(୧୦) ଶ୍ଳୋକ,୩୯ :

ବାୟୁର୍ଯମୋଽଗ୍ନିର୍ବରୁଣଃ ଶଶାଙ୍କଃ ପ୍ରଜାପତିଷ୍ଠଃ ପ୍ରପିତାମହଃ ।
ନମୋ ନମସ୍ତେଽସ୍ତୁ ସହସ୍ରକୃତଃ ପୁନଶ୍ଚ ବୃହୋଽପି ନମୋ ନମସ୍ତେ ॥

(ନିରାକାର)

ଭାବାର୍ଥ : ଏହି ଶ୍ଳୋକରେ ପ୍ରଜାପତି କହିଲେ ଚତୁର୍ମୁଖ ବ୍ରହ୍ମା ବୋଲି ଅନେକ ଗୀତାରେ ଲେଖାଯାଇଛି । ତାପାଖରେ ପ୍ରପିତାମହଃ ନାମକ ଶବ୍ଦର ଅର୍ଥ ତାଙ୍କର ପିତାଙ୍କୁ ଜନ୍ମ ଦେଇଥିବା ପିତାମହ ବୋଲି ଜଣାପଡେ, ଅର୍ଥାତ୍ ବ୍ରହ୍ମା ଏବଂ ବ୍ରହ୍ମାଙ୍କ ପିତାମହ ବୋଲି ଲେଖାଯାଇଛି । ବ୍ରହ୍ମାଙ୍କ ପିତା ବିଷ୍ଣୁ

ହୋଇପାରନ୍ତି, କିନ୍ତୁ ପିତାମହ କେହି ନଥିଲେ ବୋଲି ପ୍ରାୟ ସମସ୍ତେ ଜାଣନ୍ତି । ତେଣୁ ବ୍ରହ୍ମା, ବ୍ରହ୍ମାଙ୍କ ପିତାମହ କହିବା ଭୁଲ୍ ହୋଇଥାଏ । ପ୍ରଜାପତି ଶବ୍ଦର ଅର୍ଥ ସୂର୍ଯ୍ୟ କହିଲେ ଅତ୍ୟୁକ୍ତି ହୁଏ ନାହିଁ । ସୂର୍ଯ୍ୟ, ସୂର୍ଯ୍ୟଙ୍କ ପିତାମହ କହିଲେ ଠିକ୍ ହୋଇଥାଏ ଏବଂ ଏହା ମଧ୍ୟ ସତ୍ୟ । ବ୍ରହ୍ମା, ବ୍ରହ୍ମାଙ୍କ ପିତାମହ କହିଲେ ନଥିବା ପିତାମହଙ୍କୁ ଆଣି ରଖିବା ଭଳି ହୋଇଥାଏ ।

ବାୟୁ, ଅଗ୍ନି, ଯମ, ବରୁଣ, ଚନ୍ଦ୍ର, ବ୍ରହ୍ମା, ବ୍ରହ୍ମାଙ୍କ ପିତା ପିତାମହ ମଧ୍ୟ ତୁ । ତେଣୁ ତୋତେ ମୋର ଭକ୍ତିପୂର୍ଣ୍ଣ ପ୍ରଣାମ ସହସ୍ରବାର ଏବଂ ବାରମ୍ବାର ଜଣାଉଛି ।

(୧୦) ଶ୍ଳୋକ, ୪୦ :

ନମଃ ପରସ୍ତାଦଥ ପୃଷ୍ଠତସ୍ତେ ନମୋଃସ୍ତୁ ତେ ସର୍ବତ ଏବ ସର୍ବ ।

ଅନନ୍ତବାୟାମୀନିତ ବିକ୍ରମସ୍ତୁ ସର୍ବସମାପ୍ତୋଷି ତତୋଽସି ସର୍ବଃ ॥

(ନିରାକାର)

ଭାବାର୍ଥ : ହେ ଅମିତବିକ୍ରମ ! ମୁଁ ତୋତେ ଆଗରୁ, ପଛରୁ, ଏବଂ ସବୁ ଦିଗରୁ ପ୍ରଣାମ କରୁଛି । ହେ ବଳ ବିକ୍ରମର ପ୍ରଭୁ ! ତୁ ସର୍ବବ୍ୟାପୀ, ତୁ ହିଁ ସବୁକିଛି ।

ବିବରଣୀ : ପରମାତ୍ମା ସର୍ବବ୍ୟାପୀ ତେଣୁ ସେ ସର୍ବତ୍ର ରହିଛନ୍ତି, ସେ ଆମ ଆଗରେ, ପଛରେ, କଡ଼ରେ, ଅର୍ଦ୍ଧରେ, ଉର୍ଦ୍ଧ୍ୱରେ ସବୁଆଡ଼େ ବ୍ୟାପି ରହିଛନ୍ତି । ଏଠାରେ ଅଛନ୍ତି ସେଠାରେ ନାହାନ୍ତି ବୋଲି କହି ନପାରିବା ଭଳି ସେ ସର୍ବତ୍ର ଅଛନ୍ତି । ସେଥିଲାଗି ଅର୍ଜୁନ କେଉଁ ଦିଗକୁ ପ୍ରଣାମ କରିବେ ଜାଣି ନପାରି ମୁଁ ସବୁଦିଗରୁ ତୋତେ ପ୍ରଣାମ ଜଣାଉଛି ବୋଲି କହିଛନ୍ତି । ତାଛଡ଼ା ସେ ସର୍ବବ୍ୟାପୀ ହୋଇଥିବାରୁ ସେ ହିଁ ଅମିତ ପରାକ୍ରମୀ ବୋଲି ଅର୍ଜୁନ କହିଛନ୍ତି ।

(୧୦) ଶ୍ଳୋକ, ୪୧ :

ସଖେତି ମତ୍ତା ପ୍ରସଭଂ ଯଦୁକ୍ତଂ ହେ କୃଷ୍ଣ ହେ ଯାଦବ ହେ ସଖେତି ।

ଅଜାନତା ମହିମାନ୍ ତବେଦଂ ମୟା ପ୍ରମାଦାପୁଣୟେନ ବାପି ॥

(ସାକାର)

(୧୦) ଶ୍ଳୋକ, ୪୨ :

ଯଜ୍ଞବହାସାର୍ଥମସକୃତୋଽସି ବିହାରସମ୍ୟାସନଭୋଜନେଷୁ ।

ଏକୋଽଥବାପ୍ୟତ୍ୟୁତ ତସ୍ମିନ୍ନଂ ତତ୍ କ୍ଷାମୟେ ଦ୍ୱାମହମପ୍ରମେୟମ୍ ॥

(ସାକାର)

ଭାବାର୍ଥ : ଅତୀତରେ ମୁଁ ତୋର ମହିମା ଜାଣିନପାରି ହେ କୃଷ୍ଣ, ହେ ମାଧବ, ହେ ସାଙ୍ଗ ବୋଲି ସମ୍ବୋଧନ କରିଛି । ଖେଳିବା ବେଳେ, ଖୋଇବା ବେଳେ, ବସିବା ବେଳେ, ଖାଇବା ବେଳେ ମୁଁ ତୋତେ ଅନେକ ଅସମ୍ମାନ କରିଛି । ଏସବୁ ଅପରାଧ ପାଇଁ ଦୟାକରି ମୋତେ କ୍ଷମାକର ।

(୧୦) ଶ୍ଳୋକ, ୪୩ :

ପିତାସି ଲୋକସ୍ୟ ଚରାଚରସ୍ୟ ଦ୍ୱମସ୍ୟା ପୂଜ୍ୟଃ ଗୁରୁର୍ଗରୀୟାନ୍ ।

ନଦ୍ୱୟମୋଽସ୍ତ୍ୟଭ୍ୟଧିକଃକୃତୋଽନେ୍ୟା ଲୋକତ୍ରୟେଽପ୍ୟପ୍ରତିମପ୍ରଭାବ ॥

(ସାକାର)

ଭାବାର୍ଥ : ଚରାଚର ଜୀବରାଶିର ପିତା, ପୂଜ୍ୟ, ଗୁରୁ ମଧ୍ୟ ତୁ । ହେ ଦେବ ଦେବ ! ସର୍ବଲୋକରେ ତୋ' ସମାନ କେହି ନାହାନ୍ତି, ତୁ ଅକଳନୀୟ ।

ବିବରଣୀ : ଏ ପର୍ଯ୍ୟନ୍ତ ଅନେକ ଶ୍ଳୋକରେ ସବୁକିଛି ତୁ ବୋଲି କହୁଥିବା ଅର୍ଜୁନ ଏହି ଶ୍ଳୋକରେ ପ୍ରଥମକରି ତୁ ହିଁ ପିତା ଆଉ ପୂଜ୍ୟ ଗୁରୁ ବୋଲି ସମ୍ବୋଧନ କରିଛନ୍ତି । ତେଣୁ ଏହି ଶ୍ଳୋକର ପିତା ଆଉ ଗୁରୁ ବୋଲି ଦୁଇଜଣଙ୍କ କଥା କହିଥିବାରୁ ଏଥିରେ ଏକ ବୈଶିଷ୍ଟ୍ୟତା ରହିଛି । ତାହା ହେଉଛି ! ପ୍ରତ୍ୟେକ ମାନବ ପିତାମାତାଙ୍କ ଦ୍ୱାରା ଜନ୍ମ ନେଇଥାନ୍ତି । ଏହାକୁ ଭୌତିକ ଜନ୍ମ କୁହାଯାଏ, ହେଲେ ଅଭୌତିକ ଜନ୍ମ ନାମକ ଆଉ ଗୋଟିଏ ଜନ୍ମ ରହିଛି, ସେ ଜନ୍ମ ସମସ୍ତେ ପାଇପାରିବା । ଭୌତିକ ଜନ୍ମର କାରଣ ହେଉଛି ଜନ୍ମଦାତା ପିତା । ସେହିଭଳି ଅଭୌତିକ ଜନ୍ମର କାରଣ ହେଉଛନ୍ତି ପୂଜ୍ୟଗୁରୁ । ଜନ୍ମଦାତା ପିତାର ବୀର୍ଯ୍ୟ ଦ୍ୱାରା ହେଉଥିବା ଜନ୍ମ ଭୌତିକ ବା ସ୍ଥୂଳଜନ୍ମ । ପୂଜ୍ୟଗୁରୁଙ୍କ ଜ୍ଞାନନାଦ

ଦ୍ଵାରା ହେଉଥିବା ଜନ୍ମ ଅତ୍ୟୈତିକ ବା ସୂକ୍ଷ୍ମଜନ୍ମ । ପିତାଠାରୁ ଜନ୍ମ ହୋଇଥିବା ବ୍ୟକ୍ତିକୁ ବିଦୁପୁତ୍ର ଏବଂ ଗୁରୁଙ୍କ ଦ୍ଵାରା ଅଭିବୃଦ୍ଧି ହୋଇଥିବା ବ୍ୟକ୍ତିକୁ ନାଦପୁତ୍ର କୁହାଯାଏ । ପିତା ଦ୍ଵାରା ଜନ୍ମହେଲେ ତାହା ଦେଖାଯାଇଥାଏ, କର୍ମବୃଦ୍ଧି କରିଥାଏ, କିନ୍ତୁ ଗୁରୁଙ୍କ ଦ୍ଵାରା ଜନ୍ମହେବା ଦେଖାଯାଏ ନାହିଁ, ଅଥଚ ତାହା କର୍ମ ନାଶ କରିଥାଏ ।

ଏହିଭଳି ଏକ ଜୀବନରେ ଦୁଇଟି ଜନ୍ମର ଯୋଗ୍ୟତା ରହିଥିବା ମଣିଷ କେବଳ ଐତିକ ଜନ୍ମ ବ୍ୟତୀତ ଗୁରୁଙ୍କ ଦ୍ଵାରା ଦ୍ଵିତୀୟ ଅତ୍ୟୈତିକ ଜନ୍ମ ପାଇପାରେ ନାହିଁ । ଏଠାରେ ଅର୍ଜୁନ ଏହି ଦୁଇଟି ବିଷୟକୁ ଚିହ୍ନି, ଦୁଇ ଜନ୍ମର କାରଣ ହୋଇଥିବା ପିତା, ଗୁରୁ ମଧ୍ୟ ପରମାତ୍ମା ବୋଲି କହିଛନ୍ତି । ଏହାର କାରଣ ଦେଖିଲେ ସୁଲଜନ୍ମର କାରଣ ପିତା ଶରୀରରେ ପୁରୁଷତ୍ଵ ହୋଇ ସେହି ଶରୀରର ବିର୍ଯ୍ୟକଣା ଭାବରେ ମଧ୍ୟ ପରମାତ୍ମା ଥାଆନ୍ତି ବୋଲି ବାସ୍ତବତାକୁ ଜାଣିଥିବା ଅର୍ଜୁନ ସର୍ବ ଜୀବରାଶିର ଜନ୍ମର କାରଣ ସେହି ଅଦୃଶ୍ୟ ପରମାତ୍ମା ବୋଲି ବୁଝିପାରିଥିଲେ । ସେହିଭଳି ସୂକ୍ଷ୍ମଜନ୍ମର କାରଣ ଗୁରୁଙ୍କ ଶରୀରର ଜ୍ଞାନ ଥାଉ ଜ୍ଞାନର ବିବରଣ ହିଁ ପରମାତ୍ମା ବୋଲି ସତ କଥାକୁ ଜାଣିଥିବା ଅର୍ଜୁନ ସର୍ବ ଜୀବରାଶିର ପୂଜ୍ୟ ଗୁରୁ ମଧ୍ୟ ପରମାତ୍ମା ବୋଲି ତାଙ୍କର ମନୋନେତ୍ର ଦ୍ଵାରା ଜାଣିପାରିଥିଲେ ।

(୧୦) ଶ୍ଳୋକ, ୪୪:

ତସ୍ମାତ୍ ପ୍ରଣମ୍ୟ ପ୍ରଣିଧାୟ କାୟଂ ପ୍ରସାଦୟେ ତ୍ଵାମହମୀଶମୀତ୍ୟମ୍ ।

ପିତେବ ପୁତ୍ରସ୍ୟ ସଖବେ ସଖ୍ୟୁଃ ପ୍ରିୟଃ ପ୍ରିୟାୟାହସି ଦେବ ସୋତ୍ତମ୍ ॥

(ନିରାକାର)

ଭାବାର୍ଥ : ତେଣୁ ସାଷ୍ଟାଙ୍ଗ ପ୍ରଣିପାତ ପୂର୍ବକ ପୂଜାର୍ହ ଈଶ୍ଵର ହୋଇଥିବା ତୋତେ ପ୍ରସନ୍ନ ହେବାପାଇଁ ପ୍ରାର୍ଥନା କରୁଛି । ହେ ଦେବଦେବ ! ପୁତ୍ରର

ପିତାଭଳି, ମିତ୍ରର ମିତ୍ରଭଳି, ପ୍ରେମିକାର ପ୍ରିୟତମ ଭଳି ମୋର ଭୁଲ୍ ନଧରି ସହନ କର ।

(୧୦) ଶ୍ଳୋକ,୪୫:

ଅଦୃଷ୍ଟପୂର୍ବ ହୃଷିତୋଽସ୍ମି ଦୃଷ୍ଟା ଭୟେନ ଚ ପ୍ରବ୍ୟଥତଂ ମନୋ ମେ ।

ତଦେବ ମେ ଦର୍ଶୟ ଦେବ ରୂପଂ ପ୍ରସାଦ ଦେବେଶ ଜଗନ୍ନିବାସ ॥

(ସାକାର,ନିରାକାର)

ଭାବାର୍ଥ : ଆଗରୁ କେବେ ଦେଖୁନଥିବା ଏହିରୂପ ଦେଖୁ ପ୍ରଥମେ ଖୁବ୍ ଖୁସି ହୋଇଥିଲେ ମଧ୍ୟ ଏବେ ମୋ ମନରେ ଭୟ ଜାତ ହେଉଛି । ହେ ଦେବ ! ହେ ଜଗନ୍ନିବାସ ! ପ୍ରସନ୍ନ ହୋଇ ସୌମ୍ୟରୂପକୁ ଦେଖାଅ ।

ବିବରଣୀ : ଏ ପର୍ଯ୍ୟନ୍ତ କେହି ଦେଖୁନଥିବା ଦୃଶ୍ୟକୁ, ମୋର ସୌଭାଗ୍ୟ ଦ୍ୱାରା ମୁଁ ଦେଖିପାରିଲି ଭାବି ଖୁସି ହୋଇଥିଲେ ମଧ୍ୟ ଇଶ୍ୱରଙ୍କ ଭୟଙ୍କର ରୂପ ତାଙ୍କ ମନରେ ଭୟ ଜାତ କରାଇଛି । ସେହି ବିଶ୍ୱରୂପକୁ ଅର୍ଜୁନ ଦେଖି ନପାରି ଆଗରୁ ଦେଖୁଥିବା ସାଧାରଣ ରୂପ ଦେଖିବାକୁ ଇଚ୍ଛା କରିଛନ୍ତି ।

(୧୦) ଶ୍ଳୋକ,୪୬ : କିରୀଟିନଂ ଗଦିନଂ ଚକ୍ରହସ୍ତମ୍ ଇଚ୍ଛାମି ଦ୍ୱାଂ ଦ୍ରଷ୍ଟୁମହଂ ତଥୈବ ।

ତେନୈବ ରୂପେଣ ଚତୁର୍ଭୁଜେନ ସହସ୍ରବାହୋ ଭବ ବିଶ୍ୱମୂର୍ତ୍ତେ ॥

(ଅଶାସ୍ତ୍ରୀୟ)

ଭାବାର୍ଥ : ଏହି ଅଧ୍ୟାୟର ୧୭ ଏବଂ ୪୬ତମ ଶ୍ଳୋକ ଦୁଇଟି ଅଶାସ୍ତ୍ରୀୟ, କାରଣ ! ବିଶ୍ୱରୂପର କୌଣସି ପରିମିତ ହାତ ନାହିଁ । ସେହିଭଳି ଶ୍ରୀକୃଷ୍ଣଙ୍କର ଚାରିଗୋଟି ହାତ ମଧ୍ୟ ନାହିଁ । ସାଧାରଣ ମାନବ ଭାବେ ଥିବା ଶ୍ରୀକୃଷ୍ଣଙ୍କର ଚାରିହାତ ରହିବା କେତେ ମୁକ୍ତିପୂର୍ଣ୍ଣ ଚିନ୍ତା କରନ୍ତୁ । ଯଦି ତାଙ୍କର ଚାରିହାତ ଥାଆନ୍ତା ତେବେ ବିଶ୍ୱରୂପ ଦେଖାଇ ମୁଁ ପରମାତ୍ମା ବୋଲି କହିବାକୁ ପଡିନଥାନ୍ତା ବୋଲି ଭାବୁଛି । ତାଙ୍କର ଚାରିହାତ ଥିଲେ କିଛି କହିବା ଆଗରୁ ଲୋକେ ତାଙ୍କୁ ପରମାତ୍ମା ବୋଲି ଜାଣି ପୂଜା କରିଥାନ୍ତେ । ବିଶ୍ୱରୂପର ଅପରିମିତ ହାତ

ଥିବାବେଳେ ତାଙ୍କର କେବଳ ଏକହଜାର ହାତ ବୋଲି କହିବା କେତେଦୂର ଠିକ୍ ତାହା ମଧ୍ୟ ବିଚାର କରନ୍ତୁ । ଅନେକ ସନ୍ଦେହ ଥିବା, ଶାସ୍ତ୍ରବଦ୍ଧ ଜବାବ ମିଳୁନଥିବା, କ୍ଷୁଦ୍ର ବାରି ହୋଇପଡୁଥିବା ଶ୍ଳୋକଗୁଡ଼ିକୁ ଏଇ ଗୀତାରୁ ବହିର୍ଗତ କରିଦିଆଯାଇଛି । ଏହା ଶାସ୍ତ୍ରଜଳ ଦ୍ଵାରା ଧୌତ ଗୀତା, ଅନ୍ୟତମ ଭାବ ସହିତ ଲେଖାଯାଇଥିବା ଗୀତା । କୁକୁଦ୍ଧିରେ ବିରୋଧ କରୁଥିବା ମାତ୍ର କେଇଜଣଙ୍କ ବ୍ୟତୀତ ଏହା ଅନ୍ୟମାନଙ୍କର ସମ୍ମତିଯୋଗ୍ୟ ଗୀତା ବୋଲି ଜଣାଉଛି ।

ପରମାତ୍ମା କହୁଛନ୍ତି :-

(୧୦) ଶ୍ଳୋକ, ୪୭:

ମୟା ପ୍ରଣନ୍ଦେନ ତବାକ୍ତୁନେଦଂ ରୂପଂ ପରଂ ଦର୍ଶିତମାତ୍ମାଯୋଗାତ୍ ।

ତେଜୋମୟଂ ବିଶ୍ଵମନନ୍ତମାଦ୍ୟଂ ଯନ୍ତେ ତ୍ଵଦନ୍ୟେନ ନ ଦୃଷ୍ଟପୂର୍ବମ୍ ॥

(ନିରାକାର)

ଭାବାର୍ଥ : ମୁଁ ପ୍ରସନ୍ନ ହେବା ଦ୍ଵାରା ପ୍ରଥମେ ବିଶ୍ଵବ୍ୟାପକ, ତେଜସ୍ଵୀ ମୋର ଶ୍ରେଷ୍ଠରୂପକୁ ଦେଖାଇଲି । ପୂର୍ବରୁ ଆଜିଯାଏଁ ତୋ ବ୍ୟତୀତ ଅନ୍ୟ କେହି ଏହାକୁ ଦେଖି ନାହାନ୍ତି ।

ବିବରଣୀ : ଏଠାରେ ଥିବା ୪୭ତମ ଶ୍ଳୋକ ଏବଂ ୩୨ତମ ଶ୍ଳୋକକୁ ଭଗବାନ କହୁଛନ୍ତି ବୋଲି ଅନ୍ୟ ଗୀତାଗୁଡ଼ିକରେ ଲେଖାଯାଇଛି । ଏଭଳି ଲେଖିବା ଦ୍ଵାରା ଶ୍ଳୋକର ଭାବ ସମ୍ପୂର୍ଣ୍ଣ ଭୁଲ୍ ହୋଇଯାଇଛି ବୋଲି ଜାଣିବା ଉଚିତ୍ । ଜ୍ଞାନର ପ୍ରତ୍ୟେକ ସୂକ୍ଷ୍ମ ବିଷୟକୁ ସ୍ଥୂଳ ଭାବରେ କହିବାକୁ ପଣ କରିଥିବା ଆମେ ଏହି ବିଷୟକୁ ମଧ୍ୟ ନକହି ରହିପାରୁ ନାହିଁ । ଏ ଦୁଇଟି ଶ୍ଳୋକକୁ ଭଗବାନ ଶ୍ରୀକୃଷ୍ଣ କହିନାହାନ୍ତି । ଏହା ଅର୍ଜୁନଙ୍କର ଜ୍ଞାନନେତ୍ର ଦୃଷ୍ଟି ଥିବା ସମୟରେ ସ୍ଵୟଂ ବିଶ୍ଵରୂପ-ପରମାତ୍ମା କହିଥିବା କଥା । ଦେହଧାରୀ ଶ୍ରୀକୃଷ୍ଣ କହୁଥିଲେ ମଧ୍ୟ ତାହା ଭୌତିକ କାନକୁ ଶୁଣାଯିବ ନାହିଁ, ତେଣୁ ସେହି ଶ୍ଳୋକ ଗୁଡ଼ିକୁ ଭଗବାନ କହିଛନ୍ତି ବୋଲି ଲେଖିବା ଉଚିତ୍ ନୁହେଁ ।

ଶରୀରରେ ଥିବା କର୍ମଯୋଗୀ କିମ୍ବା ବ୍ରହ୍ମଯୋଗୀ ମଧ୍ୟ ପରମାତ୍ମାଙ୍କୁ ଜାଣିପାରନ୍ତି ନାହିଁ । ବ୍ରହ୍ମଯୋଗୀମାନେ ଶରୀରରେ ଥିବା ସମୟରେ ଅନେକ

ତେଣୁ ଦ୍ୱାରା କେବଳ କିଛି ସମୟ ଆତ୍ମାକୁ ସେମାନଙ୍କର ମନୋନେତ୍ରରେ ଦେଖି ପାରିଥାନ୍ତି, ପରମାତ୍ମାଙ୍କୁ ଅନ୍ୟ କେହି ଦେଖିପାରି ନଥାନ୍ତି । ବଞ୍ଚୁଥିବା କୌଣସି ବ୍ୟକ୍ତି ପରମାତ୍ମାଙ୍କୁ ଦେଖିପାରନ୍ତି ନାହିଁ ବୋଲି ଜାଣିବା ଉଚିତ୍ । ଅର୍ଜୁନଙ୍କୁ ସ୍ୱୟଂ ପରମାତ୍ମା ଦେଇଥିବା ସୁଯୋଗ ଦ୍ୱାରା ସେ ଦେଖିପାରିଥିଲେ ସିନା, ସେଭଳି ସୁଯୋଗ ନମିଳିଲେ ପରମାତ୍ମାଙ୍କୁ ଦେଖିବା ଅସମ୍ଭବ । ସୃଷ୍ଟ୍ୟାଦିରୁ କେହି ଦେଖି ନଥିବା ରୂପ ତୁ ଦେଖିପାରୁଛୁ ବୋଲି ସ୍ୱୟଂ ପରମାତ୍ମା କହିଥିବା କାରଣରୁ ତାହା କାହା ଦ୍ୱାରା ସାଧ୍ୟ ନୁହେଁ ବୋଲି ଜଣାଯାଉଛି । ପରମାତ୍ମା ଏହିଭଳି ନିଜକୁ ଜଣାଇବା ନିମିତ୍ତ ଅର୍ଜୁନଙ୍କୁ ବ୍ୟବହାର କରିଛନ୍ତି ବୋଲି ଜାଣିଯିବା ଉଚିତ୍ । ପରମାତ୍ମାଙ୍କ ରୂପ ସେହି ପରମାତ୍ମାଙ୍କ ବ୍ୟତୀତ ଆଉ କାହାଦ୍ୱାରା ଦେଖାଇବା ସମ୍ଭବ ନୁହେଁ । ପରମାତ୍ମାଙ୍କ ଅନୁଗ୍ରହ ଅର୍ଜୁନଙ୍କ ଉପରେ ଥିବାରୁ, ସେ ଦେଖିଥିଲେ, ତେଣୁ ତାଙ୍କ ଦ୍ୱାରା ଆତ୍ମକୁ କିଛି ପରିମାଣରେ ବୁଝାପଡ଼ିଛି ବୋଲି ଆମେ ଭାବିବା ଉଚିତ୍ ।

(୧୦) ଶ୍ଳୋକ, ୪୮ :

ନ ବେଦ ଯଜ୍ଞାଧ୍ୟୟନୈର୍ନ ଦାନୈର୍ନ ଚ କ୍ରିୟାଭିର୍ନ ତପୋଭିରୁଶ୍ରିଃ ।

ଏବଂ ରୂପଃ ଶକ୍ୟ ଅହଂ ନୃଲୋକେ ପଶ୍ୟ ଭୃଦନେ୍ୟନ କୁରୁପ୍ରବୀର ॥

(ନିରାକାର)

ଭାବାର୍ଥ : ବେଦ ଦ୍ୱାରା ହେଉ, ଯଜ୍ଞଗୁଡ଼ିକ ଦ୍ୱାରା ହେଉ, ଦାନ ଦ୍ୱାରା ହେଉ କି ଉଗ୍ରତପସ୍ୟା ଦ୍ୱାରା ହେଉ ମୁଁ ଏହି ରୂପର ବୋଲି ମୋତେ କେହି ଜାଣିପାରନ୍ତି ନାହିଁ । ଜଗତରେ ତୋ ବ୍ୟତୀତ ମୋର ରୂପକୁ ଆଉ କେହି ଦେଖିନାହାନ୍ତି ।

ବିବରଣୀ : ଏହି ଶ୍ଳୋକରେ ଯାହାସବୁ ପରମାତ୍ମାଙ୍କୁ ଆରାଧନା କରିବା ଉପାୟ ନୁହେଁ, ଯାହା ଦ୍ୱାରା ପରମାତ୍ମାଙ୍କୁ ଜଣାଯାଇପାରେ ନାହିଁ ତାହାକୁ ଜଣାଇଛନ୍ତି । ଆଜିର କାଳରେ ଭଲଭାବରେ ବେଦ ଜାଣିଥିବା ସ୍ୱାମିଜୀମାନେ, ଯଜ୍ଞ କରୁଥିବା ଗୁରୁମାନେ, କରାଉଥିବା ଧନଦାନମାନେ, ଦେବତାମାନଙ୍କ ପ୍ରସନ୍ନ ନିମିତ୍ତ ତପସ୍ୟା କରୁଥିବା ସନ୍ନ୍ୟାସୀମାନେ, ଦାନ କରୁଥିବା ଦୟାବାନ ଲୋକମାନେ

ଜ୍ଞାନୀ ଭାବରେ, ଦୈବଜ୍ଞ ଭାବରେ ପରିଗଣିତ ହେଉଛନ୍ତି ବୋଲି ଆମେ ଦେଖୁଛେ । ବେଦ ଜାଣିଥିବା, ଯଜ୍ଞ କରୁଥିବା, ଦାନ ଦେଉଥିବା, ତପସ୍ୟା କରୁଥିବା ଲୋକମାନେ ଦୈବମାର୍ଗରେ ବିଲକୁଲ୍ ନାହାନ୍ତି ବୋଲି କହିବା କଥାଟି ଚିକିଏ ପିତା ଲାଗିଲେ ମଧ୍ୟ, ପରମାତ୍ମାଙ୍କ କଥା ଅନୁସାରେ ଏହା ନିରାଟ ସତ୍ୟ । ପରମାତ୍ମାଙ୍କ ମାର୍ଗର ବ୍ୟତିରେକ ହେଉଛି ମାୟା । ମାୟା ପରମାତ୍ମାଙ୍କ ଦିଗରେ କାହାକୁ ଯିବାକୁ ନଦେଇ ନିଜ ଦିଗରେ ସମସ୍ତଙ୍କୁ ଟାଣି ନେଇଥାଏ । ସେଥିଲାଗି ଯଜ୍ଞ, ଦାନ, ତପସ୍ୟାଦି ସୃଷ୍ଟିକରି ତାଦ୍ୱାରା ସମସ୍ତଙ୍କୁ ଦୈବମାର୍ଗରେ ଥିବାଭଳି କରିଛି । ସ୍ୱୟଂ ପରମାତ୍ମା ଏହା ମୋତେ ଜାଣିପାରିବା ମାର୍ଗ ନୁହେଁ ବୋଲି କହିଥିଲେ ମଧ୍ୟ, ମଣିଷ ବିଶ୍ୱାସ କରି ନପାରିବା ଭଳି ଗଭୀର ଭାବରେ ନିଜଠାରେ ଲୁଚାଇ ରଖୁଛି ମାୟା । ଏବେ ମଧ୍ୟ ଆମ ପାଖରେ ସମୟ ଅଛି, ପରମାତ୍ମାଙ୍କୁ ପାଇବା ପାଇଁ କେଉଁ ମାର୍ଗ ଅଛି ତାହା ଜାଣିବା । କାରଣ ତାହାହିଁ ମୁଖ୍ୟ ବିଷୟ । ଏକଥା ବିଶ୍ୱରୂପ ଦେଖାଇବା ସମୟରେ ଶେଷରେ କହିଛନ୍ତି । ଫାଶୀ ପାଉଥିବା କ'ଣ ଶେଷରେ ମୁଖ୍ୟକଥା କହିବା ଭଳି, ଚିଠି ଲେଖୁଥିବା ଲୋକ ଶେଷରେ ମୁଖ୍ୟ କଥା ଲେଖୁଥିବା ଭଳି, ପରମାତ୍ମା ତାଙ୍କର ବିଶ୍ୱରୂପକୁ ଅଦୃଶ୍ୟ କରିବା ଆଗରୁ ଅର୍ଥାତ୍ ଶେଷ ସମୟରେ ବିଶ୍ୱରୂପ ସମ୍ବନ୍ଧୀୟ ଯାହା କହିଛନ୍ତି ତାହା ମାନବ ଜାତିର ଅତି ମୁଖ୍ୟ ଜ୍ଞାତବ୍ୟ ବିଷୟ ବୋଲି ଜାଣିବା ଉଚିତ୍ । ଭଗବାନଙ୍କ ବ୍ୟତୀତ ପରମାତ୍ମା ସ୍ୱୟଂ ନିଜ ବିଶ୍ୱରୂପ ସମ୍ବନ୍ଧୀୟ ଦେଇଥିବା ସନ୍ଦେଶ ଅତି ମୁଖ୍ୟ ବିଷୟ । ପରମାତ୍ମା ବିଶ୍ୱରୂପରୁ ମାତ୍ର ଦୁଇଟି ମୁଖ୍ୟ ବିଷୟ କହିଥିଲେ ।

୧- ମୁଁ କାଳ ହୋଇ ସମସ୍ତଙ୍କୁ ଜନ୍ମ ଦେଇ ଶେଷରେ ସେମାନଙ୍କର ମୃତ୍ୟୁ ହୋଇଥାଏ ।

୨- ବେଦ ଦ୍ୱାରା, ଯଜ୍ଞ ଦ୍ୱାରା, ଦାନ ଦ୍ୱାରା, ତପସ୍ୟା ଦ୍ୱାରା ମୋତେ କେହି ମଧ୍ୟ ଜାଣିପାରନ୍ତି ନାହିଁ ।

ପରମାତ୍ମା ଜଣାଇଥିବା ଏହି ଦୁଇଟି ବିଷୟ ଜୀବରାଶିଙ୍କ ପାଇଁ ଅତି ମୁଖ୍ୟ ବିଷୟ ବୋଲି ଜାଣିବା ଉଚିତ୍ । ଆତ୍ମମାନଙ୍କର ଆରାଧନା ଅନୁସାରେ ଆମେ ପରମାତ୍ମାଙ୍କ ଦିଗରେ ଅଛେ କି ପ୍ରକୃତି (ମାୟା, ସାତାନ୍ ବା ସୈତାନ୍) ଦିଗରେ ଅଛେ ବିଚାର କରନ୍ତୁ ।

(୧୦) ଶ୍ଳୋକ, ୪୯ :

ମା ତେ ବ୍ୟଥା ମା ଚ ବିମୂଢ଼ଭାବୋ ଦୃଷ୍ଟା ରୂପଂ ଘୋରମୀଦୃଢ଼ ମମେଦମ୍ ।

ବ୍ୟପେତଭୀଃ ପ୍ରୀତମନାଃ ପୁନଶ୍ଚ ତଦେବ ମେ ରୂପମିଦଂ ପ୍ରପଶ୍ୟ ॥

(ସାକାର, ନିରାକାର)

ଭାବାର୍ଥ : ଏହି ଭୟଙ୍କର ରୂପ ଦେଖି ତୁ ଭୟକର ନାହିଁ, ବିଚଳିତ ହୁଅନାହିଁ । ତୁ ପ୍ରୀତମନା ହେବାପାଇଁ, ତୋର ଭୟ ଚାଲିଯିବା ପାଇଁ, ପୂର୍ବର ଥିବା ସେହି ସୌମ୍ୟରୂପକୁ ଦେଖାଉଛି ଦେଖି ।

ବିବରଣୀ : ବିଶ୍ୱରୂପ ଦେଖାଇବା ବେଳେ ଅର୍ଜୁନଙ୍କ ମନୋନେତ୍ରରେ ପରମାତ୍ମାଙ୍କ ବ୍ୟତୀତ ଆଉ କେହି ଦେଖାଯାଉ ନଥିଲେ । ସମସ୍ତଙ୍କୁ ବିନାଶ କରିପାରୁଥିବା ସେହି ଭୟଙ୍କର ରୂପରେ ଅର୍ଜୁନ ଡରି ଯାଇଥିଲେ । ଏହି ଭୟରୁ ମୁକ୍ତ ହେବାପାଇଁ ଅର୍ଜୁନଙ୍କୁ ସାଧାରଣ ଦୃଷ୍ଟି ଦେଇ, ମନୋନେତ୍ରକୁ ଦୂରେଇ ଦେଇ, ପରମାତ୍ମା ପୁନର୍ବାର ସାଧାରଣ ଶ୍ରୀକୃଷ୍ଣ ଭାବେ ଦେଖାଗଲେ । ଏହାପରେ ଅର୍ଜୁନ ଭୟମୁକ୍ତ ହୋଇ କହିଲେ ଯେ-

ସଞ୍ଜୟ କହୁଛନ୍ତି :-

(୧୦) ଶ୍ଳୋକ, ୫୦ :

ଇତ୍ୟର୍ଜୁନଂ ବାସୁଦେବତଥୋକ୍ତ୍ୱା ସ୍ୱକଂ ରୂପଂ ଦର୍ଶୟାମାସ ଭୂୟଃ ।

ଆଶ୍ୱାସୟାମାସ ଚ ଭୀତମେନଂ ଭୂତ୍ୱା ପୁନଃ ସୌମ୍ୟବପୁର୍ଣ୍ଣହାମ୍ନା ॥

(କହିତ)

ଅର୍ଜୁନ କହୁଛନ୍ତି :-

(୧୦) ଶ୍ଳୋକ, ୫୧: ଦୃଷ୍ଟେଦଂ ମାନୁଷ୍ୟ ରୂପଂ ତବ ସୌମ୍ୟ ଜନାର୍ଦ୍ଦନ ! ।

ଇଦାନୀମସ୍ମି ସଂଦୃତ୍ୟ ସଚେତାଃ ପ୍ରକୃତିଂ ଗତଃ ॥

(ସାକାର)

ଭାବାର୍ଥ : ହେ କୃଷ୍ଣ ! ମଣିଷ ରୂପର ତୋ' ସୌମ୍ୟ ସ୍ଵଭାବ ଆକୃତିକୁ ଦେଖି ମୁଁ ଆସ୍ତସ୍ତ ହେଲି, ମୋର ମନ ସ୍ଥିର ହେଲା ।

ଶ୍ରୀ ଭଗବାନ କହୁଛନ୍ତି :-

(୧୦) ଶ୍ଳୋକ, ୫୨: ସୁଦୁର୍ଦ୍ଦଶମିତଂ ରୂପଂ ଦୃଷ୍ଟ୍ଵାନସି ଯନୁମ୍ ।

ଦେବା ଅପ୍ୟସ୍ୟ ରୂପସ୍ୟ ନିତ୍ୟଂ ଦର୍ଶନକାଞ୍ଚକ୍ଷିଣଃ ॥

(ନିରାକାର)

ଭାବାର୍ଥ : ହେ ଅର୍ଜୁନ ! ତୁ ଦେଖୁଥିବା ବ୍ରହ୍ମାଣ୍ଡରୂପ ଅନ୍ୟମାନଙ୍କ ପାଇଁ ଦୁର୍ଲଭ, ଦେବତାମାନେ ମୋର ଏଇ ରୂପକୁ ଦେଖିବା ପାଇଁ ସବୁବେଳେ ଆଶାକରି ରହିଛନ୍ତି ।

ବିବରଣୀ : ପରମାତ୍ମାଙ୍କ ଦର୍ଶନ ପାଇଁ ଦେବତାମାନେ ସବୁବେଳେ ଚାହଁ ବସିଥାନ୍ତି; ତଥାପି ସେମାନଙ୍କୁ ମିଳେ ନାହିଁ । ଏଠାରେ କେତେକ ମାନବ ହୋଇଥିବା ଆତମାନଙ୍କୁ ଦର୍ଶନ ନମିଳିଲେ ନାହିଁ, ଦେବତାମାନେ ମଧ୍ୟ ଦେଖି ପାରନ୍ତି ନାହିଁ ବୋଲି କହୁଛନ୍ତି ! ବୋଲି ପଚାରି ପାରନ୍ତି । ତାର ସମାଧାନ ହେଲା ! ମଣିଷ, ଦେବତା ଅଲଗା ଅଲଗା ବୋଲି କାହିଁକି ଭାବୁଛନ୍ତି । ମଣିଷ ଭିତରେ ଅଧିକ ପୁଣ୍ୟ ସଞ୍ଚୟ କରିଥିବା ମଣିଷ ହିଁ ଦେବତା ହୋଇ ରହିଥାନ୍ତି ସିନା, ଦେବତା ଆଉ ଆତମାନଙ୍କ ଭିତରେ ବଡ଼ ବିଭେଦ କିଛି ନାହିଁ, ସେମାନେ ଜୀବ ! ଆତମାନେ ମଧ୍ୟ ଜୀବ !! ଆତମାନଙ୍କଠାରୁ କିଛି ଅଧିକ ଜ୍ଞାନ ସେମାନେ ଜାଣିଥିବାରୁ ପରମାତ୍ମାଙ୍କ ଦର୍ଶନ ପାଇଁ ବ୍ୟାକୁଳ ହୋଇଥାନ୍ତି; ତଥାପି ତାହା ସେମାନଙ୍କ ଦ୍ଵାରା ସମ୍ଭବ ହୋଇନଥାଏ, ପରମାତ୍ମାଙ୍କ ଦୟାରେ ଅର୍ଜୁନ ଦେଖୁଥିଲେ ।

(୧୦) ଶ୍ଳୋକ,୫୩ : ନାହଂ ବେଦୈର୍ନ ତପସା ନ ଦାନେନ ନ ଚେଜ୍ୟୟା ।

ଶକ୍ୟଏବଂ ବିଧୋ ଦ୍ରଷ୍ଟୁଃ ଦୃଷ୍ଟବାନସି ମାଂ ଯଥା ॥

(ନିରାକାର)

ଭାବାର୍ଥ : ତୁ ମୋତେ ଯେମିତି ଦେଖୁଲୁ ସେମିତି ଦେଖିବା ବେଦ ଦ୍ୱାରା, ଦାନ ଦ୍ୱାରା, ତପସ୍ୟା ଦ୍ୱାରା ଏବଂ ଯଜ୍ଞ ଦ୍ୱାରା ମଧ୍ୟ ସମ୍ଭବ ନୁହେଁ ।

ବିବରଣୀ : ଏହି ବିଷୟ ୪୮ତମ ଶ୍ଳୋକରେ ଅର୍ଥାତ୍ ବିଶ୍ୱରୂପରେ ମଧ୍ୟ କହିଛନ୍ତି । ଏହା ଏକ ମୁଖ୍ୟ ବିଷୟ ହୋଇଥିବାରୁ ଭଗବାନ ମଧ୍ୟ ଏଠାରେ ଆଉଥରେ କହିଛନ୍ତି । ଅର୍ଜୁନଙ୍କର ହୋଇଥିବା ପରମାତ୍ମା ଦର୍ଶନ ବେଦ ପଢ଼ିବା ଦ୍ୱାରା, ଦାନଦେବା ଦ୍ୱାରା, ଯଜ୍ଞକରିବା ଦ୍ୱାରା କିମ୍ବା ତପସ୍ୟା କରିବା ଦ୍ୱାରା ହୋଇ ନଥାଏ ବୋଲି କହିଛନ୍ତି । କେତେକ ତପସ୍ୟା ଦ୍ୱାରା ତାଙ୍କୁ ଦେଖୁହେବ ବୋଲି ଭାବି ପାରନ୍ତି । ତପସ୍ୟା ଦ୍ୱାରା ଦେବତାମାନେ ପ୍ରତ୍ୟକ୍ଷ ହୋଇପାରନ୍ତି ସିନା ପରମାତ୍ମା ଦେଖାଦେବା ଅସମ୍ଭବ, ତେଣୁ ବେଦପାଠ, ଯଜ୍ଞ, ଦାନ, ତପସ୍ୟା ଦ୍ୱାରା ମୋତେ ଜାଣିବା ଅସମ୍ଭବ ବୋଲି କହିଛନ୍ତି । ତାହେଲେ ଯେଉଁମାନେ ପରମାତ୍ମାଙ୍କୁ ପାଇଥାନ୍ତି ସେମାନେ କେଉଁ ମାର୍ଗରେ ଯାଇଥାନ୍ତି ? ବୋଲି ପ୍ରଶ୍ନ ଆସିଲେ, ସମାଧାନରେ ଭଗବାନ ଯାହା କହିଛନ୍ତି, ତାହା ପର ଶ୍ଳୋକରୁ ଜାଣିବା ।

(୧୦) ଶ୍ଳୋକ,୫୪ : ଭକ୍ତ୍ୟା ଦ୍ୱନ୍ଦ୍ୟନ୍ୟୟା ଶକ୍ୟ ଅହମେବଂ ବିଧୋଃର୍ଜୁନ ! ।

ଜ୍ଞାତୁଂ ଦ୍ରଷ୍ଟୁଂ ଚ ତତ୍ତ୍ୱେନ ପ୍ରବେଷ୍ଟୁଂ ଚ ପରନ୍ତପ ! ॥

(ପରମାତ୍ମା, ବ୍ରହ୍ମଯୋଗ)

ଭାବାର୍ଥ : ହେ ଅର୍ଜୁନ ! ମୋର ଆତ୍ମାକୁ ଜାଣିବାକୁ, ଦେଖିବାକୁ, ପ୍ରବେଶ କରିବାକୁ ହେଲେ ଅନନ୍ୟ ଭକ୍ତି ଦ୍ୱାରା ସମ୍ଭବ ହୋଇଥାଏ ।

ବିବରଣୀ : ଅନ୍ୟ ଦେବତାମାନଙ୍କ ଉପରେ ଧ୍ୟାନ ନଦେଇ ପରମାତ୍ମାଙ୍କ ଭକ୍ତ ତାର ମନରେ କୌଣସି ଅନ୍ୟ ଚିନ୍ତା ନଥାଣି, ନିଜ ଶରୀରରେ ପରମାତ୍ମା ଅଂଶ ହୋଇଥିବା ଆତ୍ମାକୁ ଜାଣି ପାରିଥାଏ ଏବଂ ଦେଖି ପାରିଥାଏ । ଶେଷରେ

ସେଥିରେ ଅର୍ଥାତ୍ ପରମାତ୍ମାରେ ପ୍ରବେଶ କରି ପାରିଥାଏ । ଏହିଭଳି ପରମାତ୍ମାଙ୍କୁ ପାଇବା ମାର୍ଗ ରହିଛି ।

(୧୦) ଶ୍ଳୋକ, ୫୫ : ମହର୍ମକୃନ୍ତୁପରମୋ ମଭକ୍ତଃ ସଙ୍ଗବର୍ଜିତଃ ।

ନିର୍ବୈରଃ ସର୍ବଭୂତେଷୁ ଯଃ ସ ମାମେତି ପାଶ୍ଚବ ! ॥

(ଭକ୍ତିଯୋଗ, ବ୍ରହ୍ମଯୋଗ, କର୍ମଯୋଗ)

ଭାବାର୍ଥ : ଯିଏ ମୋର କର୍ମ ଆଚରଣ କରିଥାଏ, ଯିଏ ମୋର ସ୍ଥାନକୁ ମୁଖ୍ୟ ସ୍ଥାନ ଭାବିଥାଏ, ଯିଏ ସର୍ବଭୂତଙ୍କୁ ବୈରହୀନ ଭାବରେ ଦେଖି ବ୍ରହ୍ମଯୋଗୀ ହୋଇଥାଏ ସେ ମୋତେ ପାଇପାରିଥାଏ ।

ବିବରଣୀ : ଏହି ଶ୍ଳୋକରେ ମତ୍‌କର୍ମ-ମୋକାର୍ଯ୍ୟକୁ, କୃତ୍-କରେ ଅର୍ଥାତ୍ ମୋ' କାର୍ଯ୍ୟ ଯିଏ କରେ ବୋଲି ପରମାତ୍ମା କହିଛନ୍ତି । ପରମାତ୍ମାଙ୍କ କାର୍ଯ୍ୟ କହିଲେ ସବୁ ସେ କରିଥାନ୍ତି, ତାହେଲେ ତାଙ୍କର କାର୍ଯ୍ୟ ସବୁ କ'ଣ ? ବୋଲି ଆମେ ଭାବିପାରିବା । ସବୁର କାରଣ ସେ ହେବାବେଳେ ସେ ଅଦୃଶ୍ୟ ଭାବରେ, ଆମ ଅଜ୍ଞାନତାରେ କରନ୍ତି, ତାହା ଆମେ ହିସାବରେ ଆଣିବା ଉଚିତ୍ ନୁହେଁ । ଉଦାହରଣ ସ୍ୱରୂପ ସେ ଗତ ଅଧ୍ୟାୟରେ କହିଥିଲେ ଯେ ମୁଁ ସମସ୍ତଙ୍କୁ ଜନ୍ମଦିଏ ଆଉ ସମସ୍ତଙ୍କୁ ବିନାଶ କରିଥାଏ । ତାହା ଜାଣି ଭାବରେ ଆମେ କରିପାରିବା ? କେବେ କରିପାରିବା ନାହିଁ । ତେଣୁ ପରମାତ୍ମାଙ୍କର ସାକାର ରୂପ ଭୂପୃଷ୍ଠକୁ ଆସି ଯାହା କରିଥାନ୍ତି ତାହା ହିଁ ତାଙ୍କର ମୁଖ୍ୟକାର୍ଯ୍ୟ । ଧର୍ମରେ ଗୁନି ଆସି କ୍ରମେ ଲୋପ ପାଇଯାଉଥିବା ବେଳେ ମୁଁ ଜନ୍ମ ହୋଇଥାଏ, ଏକଥା ସ୍ୱୟଂ ଈଶ୍ୱର କହିଛନ୍ତି ! ତେଣୁ ତାଙ୍କର ମୁଖ୍ୟଧର୍ମ ହୋଇଥାଏ ଧର୍ମର ପୁନଃସ୍ଥାପନା କରିବା । ଏଠାରେ ସେ ମୋ କାର୍ଯ୍ୟ ବୋଲି ଏଇ କାର୍ଯ୍ୟକୁ ହିଁ କହିଛନ୍ତି । ଯିଏ ଲୁଚିଯାଇଥିବା ଧର୍ମକୁ ଜଣାଏ ସେ ହିଁ ପରମାତ୍ମାଙ୍କ କାର୍ଯ୍ୟ କରିବା ଭଳି ହୋଇଥାଏ । ମୋ କାର୍ଯ୍ୟ କରୁଥିବା ପାତ୍ର ମୋତେ ପାଇବାକୁ ସୁଯୋଗ ଥାଏ ବୋଲି କହିଛନ୍ତି ।

ଏଠାରେ କେତେକ ଆଉଏକ ପ୍ରଶ୍ନ ପଚାରିବା ସୁଯୋଗ ରହିଛି । ତାହା କ'ଣନା ! ପରମାତ୍ମାଙ୍କୁ ପାଇବାପାଇଁ ମାତ୍ର ଦୁଇଟି ମାର୍ଗ ରହିଛି, ତାହା

କର୍ମଯୋଗ, ବ୍ରହ୍ମଯୋଗ ବୋଲି ଆପଣ କହିଥିଲେ ! ଏବେ କୌଣସି ଯୋଗ ହୋଇନଥିବା ଏଇ କାର୍ଯ୍ୟ କରିବା ଦ୍ୱାରା ମୋକ୍ଷ ପାଇ ପାରିବା ବୋଲି କହୁଛନ୍ତି !!! ପରମାତ୍ମାଙ୍କୁ ପାଇବା ପାଇଁ ବାସ୍ତବରେ କେତେଗୋଟି ମାର୍ଗ ଅଛି ? ଆଗରୁ କହିଥିବା ଦୁଇଟି କି ଆହୁରି ଅନେକ ଅଛି ?

ଏଭଳି ପ୍ରଶ୍ନକରିବା ଦ୍ୱାରା ଜ୍ଞାନାଭିବୃଦ୍ଧି ହୋଇଛି ବୋଲି ଆମ ଅଭିପ୍ରାୟ । ସନ୍ଦେହ ଆସିବା ବେଳେ ଅର୍ଜୁନ ଶ୍ରୀକୃଷ୍ଣଙ୍କୁ ମଧ୍ୟ ନଛାଡ଼ି ପଚାରିଛନ୍ତି । ସେହିଭଳି ଏହି ପ୍ରଶ୍ନ ଏଠାରେ ସର୍ବସମ୍ମତ । ତାର ସମାଧାନ ହେଉଛି ! ପରମାତ୍ମାଙ୍କୁ ପାଇବାପାଇଁ ଦୁଇଟି ମାର୍ଗ ଅଛି ବୋଲି ଏବେ ମଧ୍ୟ କହୁଛୁ । ସମସ୍ତଙ୍କର ଆମୋଦଯୋଗ୍ୟ ଦୁଇଟି ମାର୍ଗ ଅଛି । ସମସ୍ତଙ୍କ ଦ୍ୱାରା ସାଧ୍ୟ ହେଉନଥିବା ଅନ୍ୟ ମାର୍ଗଟିଏ ମଧ୍ୟ ଅଛି । ଏହା ଚେରାବାଟ ଭଳି ପରମାତ୍ମାଙ୍କ ପାଖକୁ ଖୁବ୍ ଶୀଘ୍ର ନେଇଯାଏ, କିନ୍ତୁ କଷ୍ଟସାଧ୍ୟ । ସେଥିଲାଗି ପରମାତ୍ମା ପ୍ରଥମରୁ ଦୁଇଟି ଯୋଗ ବାବଦରେ ଏପର୍ଯ୍ୟନ୍ତ କହିଆସି ଏବେ ସନ୍ଦର୍ଭାନୁସାରେ ଏହାକୁ କହିଛନ୍ତି । ଏହି ତୃତୀୟ ମାର୍ଗ ଷଷ୍ଠତମ ଅଧ୍ୟାୟ ବିଜ୍ଞାନଯୋଗର ୧୯ତମ ଶ୍ଳୋକରେ କିଛି ପରିମାଣରେ କହିଛନ୍ତି । ଏହା ଅତି ସଲଖ ମାର୍ଗ ହୋଇଥିବାରୁ, ଏହାକୁ ସୁକ୍ଷ୍ମରେ ମୋକ୍ଷ କହୁଛୁ । ବାସ୍ତବରେ ଏହା କର୍ମ, ବ୍ରହ୍ମଯୋଗ ଭଳି ନୁହେଁ, ଭକ୍ତିଯୋଗ ଭାବେ କଥିତ ସ୍ୱତନ୍ତ୍ରମାର୍ଗ । ଏହି ସ୍ୱତନ୍ତ୍ର ମାର୍ଗରେ ପରମାତ୍ମାଙ୍କ କାର୍ଯ୍ୟ କରିବାକୁ ସୁଯୋଗ ଅଛି ବୋଲି ଜାଣିବା ଉଚିତ୍ । ସାଧାରଣତଃ ପିତାର କାର୍ଯ୍ୟ ପୁତ୍ର କରିବା ଭଳି, ପରଲୋକ ରାଜ୍ୟର ପିତା ହୋଇଥିବା ପରମାତ୍ମାଙ୍କ କାର୍ଯ୍ୟକୁ ଚିହ୍ନି, ତାହା କରିବା ଦ୍ୱାରା ସହଜରେ ମୋକ୍ଷ ପାଇପାରିବା । ଏହା ବ୍ୟତୀତ ଯୋଗମାର୍ଗ ମାତ୍ର ଦୁଇଟି ଅଛି ବୋଲି ଜାଣିବା ଉଚିତ୍ ।

ତା ବ୍ୟତୀତ “ମୋର ଭକ୍ତହୋଇ, ସଙ୍ଗବର୍ଜିତ ହୋଇ” ବୋଲି କହିଛନ୍ତି । ପାପ ପୁଣ୍ୟର ବନ୍ଧନରେ ନପତି ଯିଏ କାର୍ଯ୍ୟ କରୁଥାଏ ସେ ପରମାତ୍ମାଙ୍କୁ ପାଇପାରିଥାଏ ବୋଲି କହିଛନ୍ତି । ଏହା ସେହି ଦୁଇଟି ମାର୍ଗ ଭିତରୁ ଗୋଟିଏ ମାର୍ଗ ହୋଇଥିବା କର୍ମଯୋଗ କଥା । କର୍ମଯୋଗରେ ପାପପୁଣ୍ୟର ସଙ୍ଗ ନଥାଏ, ଅର୍ଥାତ୍ ପାପପୁଣ୍ୟ ନାମକ କର୍ମ ଆସିବାକୁ ନଦେଇ ପରମାତ୍ମାରେ ଲୀନ ହୋଇପାରିବା । ଏହା ବ୍ୟତୀତ ବ୍ରହ୍ମଯୋଗ ଆଚରଣ କରି ମଧ୍ୟ ମୋକ୍ଷ

ପାଇପାରିବା ବୋଲି କହିଛନ୍ତି । ବ୍ରହ୍ମଯୋଗରେ ଜଣେ ସର୍ବ ଜୀବରାଶିଙ୍କ ପାଇଁ ସମାନ ହୋଇଥିବା ଆତ୍ମାନୁଭବ ପାଇଥାଏ, ସେତେବେଳେ ସେ କାହାଠାରେ ଶତ୍ରୁତ୍ଵ ନରଖି କେବଳ ଆତ୍ମା ସହିତ ସମ୍ବନ୍ଧୀତ ହୋଇଥାଏ । ଏଭଳି ବ୍ରହ୍ମଯୋଗ ଆଚରଣ କରୁଥିବା ବ୍ୟକ୍ତିର କୌଣସି ଜୀବ ଉପରେ ବୈରଭାବ ନଥାଏ । ଏହି ଶ୍ଳୋକରେ ଦୁଇଟି ଯୋଗମାର୍ଗ ଏବଂ ଏକ ସ୍ଵତନ୍ତ୍ର ମାର୍ଗ ବାବଦରେ କହି, ଏହି ଅଧ୍ୟାୟକୁ ଏତିକିରେ ସମାପ୍ତ କରିଛନ୍ତି ।

ଶ୍ଳୋକଗୁଡ଼ିକର ବିବରଣୀ :-

୧) ଧର୍ମ	=	୦୧
୨) ପରମାତ୍ମା	=	୦୪
୩) ନିରାକାର (ବିଶ୍ଵରୂପ)	=	୨୭
୪) ପରମାତ୍ମା, ବ୍ରହ୍ମଯୋଗ	=	୦୧
୫) ଭକ୍ତିଯୋଗ, ବ୍ରହ୍ମଯୋଗ, କର୍ମଯୋଗ	=	୦୧
୬) ଅଶାସ୍ତ୍ରୀୟ	=	୧୦
୭) ସାକାର, ନିରାକାର	=	୦୨
୮) ସାକାର	=	୦୪
୯) ପରମାତ୍ମା, ନିରାକାର	=	୦୭

ମୋଟ = ୫୫

ଭାବାର୍ଥ ଏବଂ ବିବରଣୀ ବଦଳିଛି - ୨୩, ୨୫, ୨୭, ୩୯ ।



ଭକ୍ତିଯୋଗ

ଅର୍ଜୁନ କହୁଛନ୍ତି :-

(୧୧) ଶ୍ଳୋକ, ୧: ଏବଂ ସତତମୁକ୍ତା ଯେ ଭକ୍ତାସ୍ତ୍ୱଂ ପର୍ଯ୍ୟୁପାସତେ ।

ଯେ ଗୁପ୍ୟକ୍ଷରମବ୍ୟକ୍ତଂ ତେଷାଂ କେ ଯୋଗବିଭମାଃ ॥

(ବ୍ରହ୍ମ, କର୍ମ, ଭକ୍ତି ଯୋଗ)

ଭାବାର୍ଥ : ଏହିଭଳି ସର୍ବଦା ଆତ୍ମାରେ ଯୁକ୍ତ ହୋଇ, ଭକ୍ତିରେ ତୋର ଉପାସନା କରୁଥାଇ, ଅଦୃଶ୍ୟ ଅବିନାଶୀ ସ୍ଥାନକୁ ଚାହୁଁଥିବା ଲୋକମାନେ ଅଛନ୍ତି, ଏମାନଙ୍କ ଭିତରୁ ଯୋଗଜ୍ଞାନକୁ କିଏ ଭଲରେ ଜାଣିଥାଏ ?

ବିବରଣୀ : ବିତ୍ = ଜଣାପଡ଼ିବା, ଯୋଗ = ମିଳନ, ଯୋଗବିତ୍ = ଅର୍ଥାତ୍ ପରମାତ୍ମାରେ ମିଳିତ ହେବାପାଇଁ ମାର୍ଗ ଜାଣିଥିବା ବ୍ୟକ୍ତି । ପରମାତ୍ମାରେ ମିଳିତ ହେବାପାଇଁ ପୂର୍ବ ଅଧ୍ୟାୟର ଶେଷ ଶ୍ଳୋକରେ ତିନିଗୋଟି ମାର୍ଗ ବାବଦରେ କୁହାଯାଇଛି । କର୍ମଯୋଗ, ବ୍ରହ୍ମଯୋଗ ପରେ ଭକ୍ତିଯୋଗ ନାମକ ଏକ ମାର୍ଗ ରହିଛି ବୋଲି ଜାଣିପାରିଥିବା ଅର୍ଜୁନ, ଏହି ତିନିଗୋଟି ମାର୍ଗରୁ ପରମାତ୍ମାରେ ମିଳିତ ହେବାପାଇଁ କେଉଁ ମାର୍ଗଟି ଉନ୍ନତମାର୍ଗ ବୋଲି ପଚାରିଛନ୍ତି । ୧) ସତତମୁକ୍ତା ଯେ, ୨) ଭକ୍ତାଃ, ୩) ଅକ୍ଷରମବ୍ୟକ୍ତଂ ଏହିଭଳି ତିନିଭାଗରେ ବିଭକ୍ତ କରି ଏମାନଙ୍କ ଭିତରୁ ତୋତେ ଜାଣିବା ସହିତ ଯୋଗକୁ କିଏ ଜାଣିଛି ବୋଲି ପଚାରିଛନ୍ତି । ଅର୍ଜୁନ ପଚାରିଥିବା ପ୍ରଶ୍ନର ବିବରଣୀ ହେଉଛି ସବୁବେଳେ ଆତ୍ମାଯୁକ୍ତ ବ୍ରହ୍ମଯୋଗୀ, ଭଗବାନଙ୍କ ଉପରେ ଭକ୍ତିଭାବ ରଖି ସର୍ବଦା ତାଙ୍କରି କର୍ମ ଆଚରଣ (ତାଙ୍କରି କାର୍ଯ୍ୟ) କରୁଥିବା ଭକ୍ତିଯୋଗୀ କିମ୍ବା ଅବ୍ୟକ୍ତ ଅକ୍ଷରକୁ କର୍ମ ବିନାଶ ଦ୍ୱାରା ପାଇବାକୁ ଇଚ୍ଛା କରୁଥିବା କର୍ମଯୋଗୀ, ଏମାନଙ୍କ ଭିତରୁ କିଏ ତୋ' ସହିତ ଯୋଗହେବା କୌଶଳକୁ ଭଲଭାବରେ ଜାଣିଛି ? ଅର୍ଜୁନଙ୍କର ଏହି ପ୍ରଶ୍ନରେ ଭଗବାନ କଣ ସମାଧାନ କରୁଛନ୍ତି ତାହା ତଳେ ଦେଖିବା ।

ଶ୍ରୀ ଭଗବାନ କହୁଛନ୍ତି :-

(୧୧) ଶ୍ଳୋକ, ୨ : ମୟାବେଶ୍ୟ ମନୋ ଯେ ମାଂ ନିତ୍ୟଯୁକ୍ତା ଉପାସତେ ।

ଶ୍ରଦ୍ଧୟା ପରଯୋପେତାସ୍ତେ ମେ ଯୁକ୍ତତମା ମତାଃ ॥

(ବ୍ରହ୍ମ, କର୍ମ, ଭକ୍ତିଯୋଗ)

ଭାବାର୍ଥ : ପରମ ଶ୍ରଦ୍ଧାବାନମାନେ ମୋଠାରେ ମନୋନିବେଶ କରି, ନିତ୍ୟ ଭାବରେ ମୋ ସହିତ ମିଳିତ ହେବାକୁ ଆଶାକରି ମୋର ଉପାସନା କରିଥାନ୍ତି, ସେମାନେ ମୋ ବିଚାରରେ ସର୍ବୋନ୍ନତ ଯୋଗୀ ।

ବିବରଣୀ : ଏଠାରେ ଅର୍ଜୁନ ପଚାରିଥିବା ପ୍ରଶ୍ନର ସମାଧାନରେ ଏମାନେ ଭଲଭାବରେ ଜାଣନ୍ତି, ସେମାନେ ଜାଣନ୍ତି ନାହିଁ ନକହି ଶ୍ରଦ୍ଧାବାନମାନେ ଉନ୍ନତ ଯୋଗୀ ବୋଲି କହିଛନ୍ତି । ପରମାତ୍ମାରେ ଐକ୍ୟହେବାକୁ କାମନା ରଖି କର୍ମ, ବ୍ରହ୍ମ, ଭକ୍ତି ନାମକ ତିନି ମାର୍ଗକୁ ଅନୁସରଣ କରୁଥିବା ('ପରମୋ ଶ୍ରଦ୍ଧୟା ଉପେତା' 'ଅର୍ଥାତ୍ ଶ୍ରେଷ୍ଠ ଶ୍ରଦ୍ଧା ଯୁକ୍ତ') ସମସ୍ତେ ଶ୍ରେଷ୍ଠ ବୋଲି କହିଛନ୍ତି । ଏଥିଲାଗି ସବୁଥିରେ ଶ୍ରଦ୍ଧା ହିଁ ବଡ଼ । ଏହା ଏକ ବଡ଼କଥା ବୋଲି ଜାଣିହେଉଛି ଆଉ ଶ୍ରଦ୍ଧାହୀନ ଭକ୍ତି ମୂଲ୍ୟହୀନ ବୋଲି ବୁଝାଯାଉଛି ।

ଆଜିର ଧନୀକମାନେ ଖୁବ୍ ଧନ ବ୍ୟୟରେ ବଡ଼ ବଡ଼ ପୂଜା କରାଉଛନ୍ତି, ସେମାନେ ଶହ ଶହ କିମ୍ବା ହଜାର ହଜାର ଟଙ୍କା ଖର୍ଚ୍ଚକରି କେହି କରୁନଥିବା ପୂଜା ଆମେ କଲୁ ବୋଲି ନିଜ ଭିତରେ ତୃପ୍ତି ଅନୁଭବ କରୁଥିଲେ ମଧ୍ୟ ସେମାନଙ୍କ ପୂଜାରେ ସେସବୁ ନଦେଖି କେତେ ଶ୍ରଦ୍ଧା ରହିଛି, କେତେ ଭକ୍ତି ରହିଛି ତାହା ପରମାତ୍ମା ଦେଖୁଥାନ୍ତି । ଜଣେ ମୃତ୍ୟୁବରଣ କଲେ ତାପାଇଁ ଦୁଃଖିତ ହେଉନଥିବା ବ୍ୟକ୍ତି କାନ୍ଦେନାହିଁ, ତାପାଇଁ ଦୁଃଖିତ ଥିବା ବ୍ୟକ୍ତି ହିଁ କାନ୍ଦିଥାଏ । କେତେକ ଅଞ୍ଚଳରେ ଟଙ୍କା ଦେଲେ କାନ୍ଦିବା ପାଇଁ ଉତ୍ତାପିଆ କାନ୍ଦିବା ଲୋକମାନେ ମଧ୍ୟ ଆସନ୍ତି, କାରଣ ସେମାନଙ୍କ ବନ୍ଧୁ ବାନ୍ଧବମାନେ ଦେଖିବାପାଇଁ ଟଙ୍କା, ମଦଦେଇ ସେମାନଙ୍କୁ କାନ୍ଦିବା ପାଇଁ ଅଶାୟାଉଥାଏ । ଆଉ କେତେକ କାନ୍ଦିବା ଉଚିତ୍ ବୋଲି କାନ୍ଦିଥାନ୍ତି, କେତେକ ନ କାନ୍ଦିଲେ ଅନ୍ୟମାନେ କଣ ଭାବିବେ ବୋଲି ଅଭିନୟ କରି କାନ୍ଦିଥାନ୍ତି । ଏଭଳି କାନ୍ଦୁଥିବା ଲୋକଠାରେ

କୌଣସି ଦୁଃଖ ନଥାଏ, ହେଲେ ଦୁଃଖ ଥିବା ଲୋକମାନେ ଆପଣାଛାଏଁ
କାନ୍ଦିଥାନ୍ତି । କନ୍ଦାଉଥିବା ଲୋକଠାରେ କୌଣସି ଦୁଃଖ ଥିଲେ ସେ ଅନ୍ୟମାନଙ୍କ
ଦ୍ୱାରା ନକନ୍ଦାଇ ନିଜେ କାନ୍ଦିଥାନ୍ତା । ସେହିଭଳି ଶ୍ରଦ୍ଧା ନଥିବା ଭକ୍ତମାନେ ଟଙ୍କା
ଖର୍ଚ୍ଚକରି ଅନ୍ୟମାନଙ୍କ ଦ୍ୱାରା ପୂଜା କରାଇଥାନ୍ତି । ସେମାନଙ୍କଠାରେ ଶ୍ରଦ୍ଧା ଥିଲେ
ସେମାନେ ନିଜେ ଥିବା ସ୍ଥାନରେ ପୂଜା କରିପାରନ୍ତେ । ଏତେ ଶୁଣ କାହିଁକି !
ଏତିକି ଟଙ୍କା ବୋଲି କିଛି ଟଙ୍କା ଦେଇଦେଲେ ସେ ପୂଜା ସେମାନେ ଆମ
ପାଇଁ କରିଦେବେ ବୋଲି ଭାବୁଥିବା ଲୋକମାନେ ମଧ୍ୟ ସମାଜରେ ଅନେକ
ଦେଖିବାକୁ ମିଳିଥାନ୍ତି ।

ଯିଏ ଯେଉଁ ପୂଜାକରୁ, କରାଉ, ଯୋଗରେ ରହୁ କି ଯିଏ ଯାହା କରୁ
ସବୁର ମୁଖ୍ୟ ଶ୍ରଦ୍ଧା । ସେଥିଲାଗି ଭଗବାନ ଏମାନେ ବଡ଼ କି ସେମାନେ ବଡ଼
ନକହି ଶ୍ରଦ୍ଧା ଥିବା ଯୋଗୀମାନେ ଶ୍ରେଷ୍ଠ ବୋଲି କହିଛନ୍ତି ।

(୧୧) ଶ୍ଳୋକ,୩ : ଯେ ତୁକ୍ଷରମନିର୍ଦ୍ଦେଶ୍ୟମବ୍ୟକ୍ତଂ ପର୍ଯ୍ୟୁପାସତେ ।
ସର୍ବତ୍ରଗମଚିତ୍ୟଂ ଚ କୃତସ୍ମୁମଚଳଂଧୁବମ୍ ॥

(ମୋକ୍ଷ)

(୧୧) ଶ୍ଳୋକ,୪ : ସନ୍ନିୟମେ୍ୟହିୟଗ୍ରାମଂ ସର୍ବତ୍ର ସମବୁଦ୍ଧୟଃ ।
ତେ ପ୍ରାପୁବନ୍ତି ମାମେବ ସର୍ବଭୂତହିତେ ରତାଃ ॥

(ବ୍ରହ୍ମଯୋଗ)

ଭାବାର୍ଥ : ଅକ୍ଷର, ଅନିର୍ଦ୍ଦେଶିତ, ଅଦୃଶ୍ୟ, ଅନାଲୋଚିତ, କୃତସ୍ମୁ, ଅଚଳ,
ଶାଶ୍ୱତ ଏବଂ ଯିଏ ସର୍ବବ୍ୟାପୀ ସେହି ପରମାତ୍ମାଙ୍କ ଉପାସନା କରୁଥାଇ -

ଇହିୟଗୁଡ଼ିକୁ ନିଗ୍ରହକରି, ସବୁଥିରେ ସମବୁଦ୍ଧି ଆଉ ସର୍ବଭୂତର
ହିତକାଞ୍ଚକ୍ଷା ହୋଇଥିବା ଲୋକମାନେ ମୋତେ ପାଇପାରନ୍ତି ।

ବିବରଣୀ : ମୋକ୍ଷାର୍ଥୀମାନେ ତିନି ମାର୍ଗକୁ ଅନୁସରଣ କରିଥାନ୍ତି, ସେହି ତିନି
ମାର୍ଗରୁ କୌଣସି ଗୋଟିଏ ମାର୍ଗକୁ ଅନୁସରଣ କରି ପରମପଦ ହୋଇଥିବା
ଲକ୍ଷ୍ୟରେ ପହଞ୍ଚି ପଞ୍ଚଭୂତର ଅତୀତ ହୋଇଯାଇଥାନ୍ତି । ପଞ୍ଚଭୂତର କୌଣସି

ଶକ୍ତି ତାର କିଛି କରିପାରି ନଥାଏ । କାରଣ ସେ ସେତେବେଳେ ପରମାତ୍ମା ହୋଇସାରିଥାଏ (ମୋକ୍ଷ ପାଇଯାଇଥାଏ) । ଲକ୍ଷ୍ୟରେ ପହଞ୍ଚିଥିବା ବ୍ୟକ୍ତି ଏଠାରେ ଅଛି ସେଠାରେ ନାହିଁ ବୋଲି କହିପାରିବା ନାହିଁ, ତେଣୁ ସେ ଅମୃତ ବୋଲି ଅନିର୍ଦ୍ଦେଶିତ ପାତ୍ର ଭାବରେ ବଦଳି ଯାଇଥାଏ, ସେ ସର୍ବବ୍ୟାପୀ ପରମାତ୍ମାରେ ଲୀନହୋଇ ସର୍ବତ୍ର ଥିବା ଅଣୁ ଅଣୁରେ ବ୍ୟାପିଯାଇଥାଏ, ସେ ଆଉ ବ୍ୟକ୍ତି ହେବାଭଳି ନଥାଏ । କାହାର ଆଖି ତାକୁ ଦେଖିପାରେ ନାହିଁ, ସେ ଅବ୍ୟକ୍ତ ପରମାତ୍ମା ହୋଇ କାହାର ଆଲୋଚନାରେ ମଧ୍ୟ ଆସିନଥାଏ, କାହାର ରୁଦ୍ଧି ତା'ବାବଦରେ ଆଲୋଚନା କରି ତାକୁ ଜାଣିପାରେ ନାହିଁ, କାରଣ ! ସେ ସର୍ବବ୍ୟାପକ ହୋଇ, ଅଚଳ, ଶାଶ୍ଵତ ପରମାତ୍ମା ଭାବରେ ବଦଳି ଯାଇଥାଏ ।

ଏହିଭଳି ମୋକ୍ଷାର୍ଥୀମାନେ ତିନିମାର୍ଗରୁ କୌଣସି ଏକ ମାର୍ଗକୁ ଅନୁସରଣ କରିପାରନ୍ତି, ସେମାନଙ୍କ ଭିତରୁ ଜଣେ ବ୍ରହ୍ମଯୋଗ ଆଚରଣ କରୁଛି ଭାବିଲେ, ସେ ତାର ମନକୁ ଇନ୍ଦ୍ରିୟବିଷୟ ଠାରୁ ଦୂରରେ ରଖିବାକୁ ହେବ, ସର୍ବ ଜୀବରାଶିରେ ଥିବା ଆତ୍ମାକୁ ନିଜ ରୁଦ୍ଧିରେ ସମାନ ଭାବିବାକୁ ହେବ, ସର୍ବଭୂତସ୍ଥ ଆତ୍ମାକୁ ଧ୍ୟାନ କରିବାକୁ ହେବ । ଏହିଭଳି ବ୍ରହ୍ମଯୋଗୀ ଶେଷରେ ଦିନେ ପରମାତ୍ମାଙ୍କ ଠାରେ ଲୀନ ହୋଇପାରିବ ।

(୧୧) ଶ୍ଳୋକ,୫: କ୍ଳେଶୋଧୁକତରସ୍ତେଷାମବ୍ୟକ୍ତାଶକ୍ତଚେତସାମ୍ ।

ଅବ୍ୟକ୍ତା ହି ଗତିର୍ଦୁଃଖଂ ଦେହବର୍ତ୍ତରବାପ୍ୟତେ ॥

(ବ୍ରହ୍ମଯୋଗ)

ଭାବାର୍ଥ : ହେ ପାର୍ଥ ! ଏହିଭଳି ଆତ୍ମୋପାସକ ବ୍ରହ୍ମଯୋଗୀ ଅନୁସରଣ କରୁଥିବା ମାର୍ଗ ଅତି କଷ୍ଟକର । ଏହି ଅତିନ୍ଦ୍ରିୟ ଆତ୍ମାକୁ ପାଇବାକୁ ହେଲେ ଅତି କଷ୍ଟକର ମାର୍ଗରେ ଯିବାକୁ ହୋଇଥାଏ ବୋଲି ଜାଣ ।

(୧୧) ଶ୍ଳୋକ,୬: ଯେତୁ ସର୍ବାଣି କର୍ମାଣି ମୟି ସନ୍ନତ୍ୟ ମପୂରାଃ ।

ଅନ୍ୟେନୈବ ଯୋଗେନ ମାଂ ଧ୍ୟାନ୍ତ ଉପାସତେ ॥

(କର୍ମଯୋଗ)

ଭାବାର୍ଥ : ଯିଏ ସମସ୍ତ କର୍ମକୁ ମୋତେ ସମର୍ପଣ କରିଦିଏ, ସେ କର୍ମ ବନ୍ଧନରେ ନପଡ଼ିବା ରୀତିରେ କର୍ମଯୋଗ ଆଚରଣ କରି ମୋର ଉପାସନା କରିଥାଏ ।

(୧୧) ଶ୍ଳୋକ,୭: ତେଷାମହଂ ସମୁଦ୍ଧର୍ତ୍ତା ମୃତ୍ୟୁ ସଂସାରସାଗରାତ୍ ।

ଭବାମି ନ ଚିରାତ୍ପାର୍ଥ ! ମର୍ଯ୍ୟାଦେଶିତଚେତସାମ୍ ॥

(ଭକ୍ତିଯୋଗ)

ଭାବାର୍ଥ : ମୋଠାରେ ସେମାନଙ୍କ ମନକୁ ଲଗ୍ନ କରୁଥିବା ଭକ୍ତଗଣ ଅଛନ୍ତି, ମୁଁ ସେମାନଙ୍କୁ ଖୁବ୍‌ଶାନ୍ତ ମୃତ୍ୟୁସାଗର ସଂସାରରୁ ମୁକ୍ତ କରିଦିଏ ।

ବିବରଣୀ : କ୍ରମାନ୍ୱୟରେ ୫ମ, ୬ଷ୍ଠ, ୭ମ ଶ୍ଳୋକରେ ବ୍ରହ୍ମଯୋଗ, କର୍ମଯୋଗ ଏବଂ ଭକ୍ତିଯୋଗ ବାବଦରେ କୁହାଯାଇଛି । ଏହି ତିନି ନିୟମ ଅନୁସାରେ ଆଚରଣ କରୁଥିବା ଭକ୍ତମାନଙ୍କୁ ମୃତ୍ୟୁମୟ ସଂସାରରୁପା ସାଗରରୁ ମୁଁ ବହିର୍ଗତ କରିଥାଏ ଅର୍ଥାତ୍ ମୋକ୍ଷ ଦେଇଥାଏ ବୋଲି ପରମାତ୍ମା ଜଣାଇଛନ୍ତି ।

(୧୧) ଶ୍ଳୋକ,୮: ମୟେବ ମନ ଆଧସ୍ତ ମୟି ବୁଦ୍ଧି ନିବେଶୟ ।

ନିବସିଷ୍ୟସି ମୟେବ ଅତ ଉର୍ଦ୍ଧ୍ୱ ନ ସଂଶୟଃ ॥

(ବ୍ରହ୍ମଯୋଗ)

(୧୧) ଶ୍ଳୋକ,୯: ଅଥ ଚିତ୍ତଂ ସମାଧାତୁଂ ନ ଶକ୍ନୋଷି ମୟି ସ୍ଥିରମ୍ ।

ଅଭ୍ୟାସଯୋଗେନ ତତୋ ମାମିଚ୍ଛାସ୍ତୁ ଧନଞ୍ଜୟ ! ॥

(ବ୍ରହ୍ମଯୋଗ)

ଭାବାର୍ଥ : ମୋ ଠାରେ ମନ ନିବେଶ କରି ସବୁବେଳେ ମୋ ଚିନ୍ତା କର, ମୋ ଠାରେ ବୁଦ୍ଧି ନିବେଶ କର, ମୋ ଠାରେ ନିଃସନ୍ଦେହ ଲୀନହେବୁ ।

ହେ ଅର୍ଜୁନ ! ଯଦି ତୋର ଚିତ୍ତକୁ ମୋ ଠାରେ ସ୍ଥିର କରିପାରିବା ଶକ୍ତି ତୋଠାରେ ନାହିଁ ! ସେ ଶକ୍ତି ତୁ ଅଭ୍ୟାସଯୋଗ ଦ୍ୱାରା ପାଇପାରିବୁ ।

ବିବରଣୀ : ପରମାତ୍ମା ଅଂଶ ଆତ୍ମାଙ୍କ ଉପରେ ମନୋଧ୍ୟାନ ରଖିବା ଉଚିତ୍, ଆତ୍ମବିଚାର ବ୍ୟତୀତ ଅନ୍ୟ କୌଣସି ବିଚାର ବୁଦ୍ଧିରେ ଆଣିବା ଅନୁଚିତ୍ ।

ମନୋବୁଦ୍ଧିରେ ଇନ୍ଦ୍ରିୟ ଧ୍ୟାନ ନରଖିବା ଦ୍ଵାରା ପରମାତ୍ମାଙ୍କୁ ପାଇ ପରମାତ୍ମାଙ୍କ ଠାରେ ଲୀନ ହୋଇ ପାରିବୁ ।

ମନ ସ୍ଥିର ହେଲେ ବୁଦ୍ଧି ସ୍ଥିର ହୁଏ, ବୁଦ୍ଧି ସ୍ଥିର ହେଲେ ଚିତ୍ତ ସ୍ଥିର ହୁଏ । ଏଭଳି ଗୋଟିଏ ସ୍ଥିର ହେଲେ ଆଉଗୋଟିଏ ସ୍ଥିର ହୁଏ ବୋଲି ପୂର୍ବରୁ ଜାଣିଛେ । ଚିତ୍ତ ସ୍ଥିରସ୍ଥିତିକୁ ନଆସିଲେ ବୁଦ୍ଧି ସ୍ଥିର ହେବନାହିଁ । ମନ, ବୁଦ୍ଧି, ଚିତ୍ତ ଯାହାର ସ୍ଥିର ହୋଇପାରୁ ନାହିଁ ସେ ଅଭ୍ୟାସଯୋଗ ଦ୍ଵାରା ଅର୍ଥାତ୍ ଅଭ୍ୟାସ ଦ୍ଵାରା ଯୋଗସାଧନା କରିପାରିବେ ।

(୧୧) ଶ୍ଳୋକ, ୧୦ : ଅଭ୍ୟାସେଽପ୍ୟସମର୍ଥୋଽସି ମହର୍ମ ପରମୋ ଭବ ।

ମଦର୍ଥମପି କର୍ମାଣି କୁର୍ବନ୍ ସିଦ୍ଧି ମବାସ୍ମୟସି ॥

(ଭକ୍ତିଯୋଗ)

ଭାବାର୍ଥ : ମନ ସ୍ଥିରତା ପାଇଁ ଅଭ୍ୟାସ କରିବାକୁ ଅସମର୍ଥ ହେଲେ ମୋ' କାର୍ଯ୍ୟ କର, ମୋପାଇଁ କାର୍ଯ୍ୟ କରିବା ଦ୍ଵାରା ମୋକ୍ଷ ପାଇପାରିବୁ ।

ବିବରଣୀ : ଯେତେ ପ୍ରକାରର ସାଧନା କଲେ ମଧ୍ୟ ମନ ସ୍ଥିର ନହୋଇ ଭୌତିକବିଷୟ ଉପରକୁ ଯିବା ଦ୍ଵାରା, ସାଧନାର ଫଳ ନାହିଁ ବୋଲି ଧାରଣା ଆସିଲେ, ସେ ସାଧନାକୁ ଛାଡ଼ି ପରମାତ୍ମାଙ୍କ କାର୍ଯ୍ୟ ହୋଇଥିବା ଧର୍ମପ୍ରଚର କାର୍ଯ୍ୟ କରିବା ଉଚିତ୍ । ଏହିଭଳି ପରମାତ୍ମାଙ୍କ କାର୍ଯ୍ୟ ହୋଇଥିବା ଧର୍ମ ପ୍ରଚାର ସମ୍ପନ୍ନୀୟ କାର୍ଯ୍ୟ କରିବା ଦ୍ଵାରା ମୁକ୍ତି ପାଇହେବ ।

(୧୧) ଶ୍ଳୋକ, ୧୧ : ଅଥୈତଦପ୍ୟଶକ୍ତୋଽସି କର୍ତ୍ତୁଂ ମଦ୍ ଯୋଗମାଶ୍ରିତଃ ।

ସର୍ବକର୍ମ ଫଳତ୍ୟାଗଂ ତତଃ କୁରୁୟତାମ୍ବାନଂ ॥

(କର୍ମଯୋଗ)

ଭାବାର୍ଥ : ଭକ୍ତିଯୋଗ ଦ୍ଵାରା ମୋ କାର୍ଯ୍ୟ କରିବାକୁ ଅସମର୍ଥ ହେଲେ ସମସ୍ତ କର୍ମଫଳ ତ୍ୟାଗ କର । କର୍ମଯୋଗ ଦ୍ଵାରା ମୋତେ ପାଇପାରିବୁ ।

ବିବରଣୀ : ଏଠାରେ କ୍ରମାଦୃଶ୍ୟରେ ୯, ୧୦, ୧୧ ତମ ଶ୍ଳୋକରେ ବ୍ରହ୍ମଯୋଗ, ଭକ୍ତିଯୋଗ, କର୍ମଯୋଗ ବିଷୟ କୁହାଯାଇଛି । ନବମ ଶ୍ଳୋକରେ ବ୍ରହ୍ମଯୋଗ

କରିନପାରିଲେ ବ୍ରହ୍ମଯୋଗ ସାଧନା କର ବୋଲି କହିଛନ୍ତି । ଦଶମ ଶ୍ଳୋକରେ ସେହି ବ୍ରହ୍ମଯୋଗ ସାଧନା କରିନପାରିଲେ ଭକ୍ତିଯୋଗ ଆଶ୍ରୟ କରି, ପରମାତ୍ମାଙ୍କ କାର୍ଯ୍ୟ ବା ଧର୍ମପ୍ରଭର ସମ୍ବନ୍ଧୀୟ କାର୍ଯ୍ୟ କରିବାକୁ କହିଛନ୍ତି, ଅଥଚ ତା ମଧ୍ୟ କରି ନପାରିଲେ କର୍ମଯୋଗକୁ ଆଶ୍ରୟ କରି କର୍ମଫଳତ୍ୟାଗୀ ହୋଇ, ପାପପୁଣ୍ୟରୁ ଦୁରେଇ ରହ, ଏପରି ଗୋଟିକ ପରେ ଗୋଟିଏ ସୁଯୋଗ ଅଛି ବୋଲି ପରମାତ୍ମା ଜଣାଇଛନ୍ତି ।

(୧୧) ଶ୍ଳୋକ, ୧୨ : ଶ୍ରେୟୋ ହି ଜ୍ଞାନମଭ୍ୟାସାଞ୍ଜ୍ଞାନାଦ୍ୟାନ୍ ବିଶିଷ୍ୟତେ ।

ଧ୍ୟାନଠ୍ କର୍ମଫଳତ୍ୟାଗସ୍ତାଗାଚ୍ଛାନ୍ତିରନନ୍ତରମ୍ ॥

(ବ୍ରହ୍ମ, କର୍ମଯୋଗ)

ଭାବାର୍ଥ : ଅଭ୍ୟାସ ଅପେକ୍ଷା ଜ୍ଞାନ ଉନ୍ନତ, ଧ୍ୟାନ ଅପେକ୍ଷା ଜ୍ଞାନ ମହାନ, ଧ୍ୟାନଠାରୁ ଅଧିକ ହୋଇଥାଏ କର୍ମଫଳ ତ୍ୟାଗ । ମାନବକୁ ତ୍ୟାଗ ଦ୍ଵାରା ଶାନ୍ତି ମିଳିଥାଏ ।

ବିବରଣୀ : ଆଜିର କାଳରେ କେତେକ ଜ୍ଞାନ ଜାଣିବା ଆଗରୁ ଅଭ୍ୟାସ କରିବା ଆରମ୍ଭ କରିଦିଅନ୍ତି । ଗୋଟିଏ ଗାଆଁକୁ ଯିବାକୁ ଚାହୁଁଥିବା ଲୋକ ସେ ଗାଆଁର ରାସ୍ତାକୁ ଅନ୍ୟମାନଙ୍କଠାରୁ ଜାଣି, ଏହା ସଠିକ୍ ରାସ୍ତା ବୋଲି ନିଶ୍ଚିତ ହୋଇ, ସେହି ରାସ୍ତାରେ ଚାଲିବା ଆରମ୍ଭ କଲେ ଶେଷରେ ସେହି ଗାଆଁରେ ପହଞ୍ଚି ପାରିବ । ତା ନକରି ଯାତ୍ରା ହିଁ ମୁଖ୍ୟ ଭାବିଲେ, ଗାଆଁରେ ପହଞ୍ଚି ଭାବିଲେ, ଯଦି କେଉଁ ଗାଆଁ ଆସିବ ଜଣା ନାହିଁ, କେଉଁ ରାସ୍ତାରେ ଯିବାକୁ ହେବ ଜଣା ନାହିଁ ତେବେ ସେ କୁଆଡ଼େ ଯିବ ? ସେଥିଲାଗି ମୋକ୍ଷ ନାମକ ଲକ୍ଷ୍ୟ ସ୍ଥଳରେ ପହଞ୍ଚିବାକୁ ହେଲେ ଜ୍ଞାନ ନାମକ ରାସ୍ତାକୁ ସମ୍ପୂର୍ଣ୍ଣ ଜାଣିବାକୁ ହେବ । ଜ୍ଞାନ ଜାଣିବା ଆଗରୁ ସାଧନା କରିବା ଆରମ୍ଭ କରୁଥିବା ଲୋକମାନଙ୍କର ପ୍ରୟାସ ବୃଥା ପ୍ରୟାସ ହୋଇଥାଏ । ସମ୍ପୂର୍ଣ୍ଣ ଜ୍ଞାନ କହିବା ଆଗରୁ ଉପଦେଶ ଦେବାପାଇଁ ବ୍ୟାକୁଳ ହେଉଥିବା ଗୁରୁମାନେ ସମାଜରେ ଅଛନ୍ତି । ତେଣୁ ଜ୍ଞାନ ନଜାଣିବା ଆଗରୁ ଉପଦେଶ ନେଉଥିବା ଶିଷ୍ୟମାନେ ମୁଖ୍ୟତଃ ‘ଶ୍ରେୟୋହି ଜ୍ଞାନମଭ୍ୟାସାତ୍..’ ଶ୍ଳୋକରେ ଥିବା ବିଷୟକୁ ଜାଣିବା ଉଚିତ୍ ।

ଜ୍ଞାନ ଜାଣିବା ପରେ ଜ୍ଞାନାନୁସାରେ ଅଭ୍ୟାସ କରିବାକୁ ହେବ, ଅଭ୍ୟାସ ଦ୍ଵାରା ଶେଷରେ ସିଦ୍ଧିଲାଭ ହୋଇଥାଏ । ମନୋସାଧନା ପାଇଁ ଅଭ୍ୟାସରେ ବିଫଳ ହୋଇଗଲେ ତାଠାରୁ ଉନ୍ନତ ପଦ୍ଧା କର୍ମଫଳତ୍ୟାଗ ନାମକ ରାଷ୍ଟ୍ରାଟିଏ ରହିଛି । ସାଧନା ରୂପରେ ନଥିବା କର୍ମଯୋଗ ଆଚରଣ ଦ୍ଵାରା ମୋକ୍ଷ ପ୍ରାପ୍ତ ହୋଇଥାଏ । ମନ ସ୍ଥିରତା ଉପରେ ଆଧାର କରୁଥିବା ବ୍ରହ୍ମଯୋଗ ସାଧନାଠାରୁ କର୍ମଯୋଗ ସାଧନା ସହଜ ସୁଲଭ ବୋଲି ଜାଣିବା ଉଚିତ୍ ।

(୧୧) ଶ୍ଳୋକ, ୧୩ : ଅଦୈଷ୍ଟା ସର୍ବଭୂତାନାଂ ମୈତ୍ରଃ କରୁଣ ଏବ ଚ ।

ନିର୍ମମୋ ନିରହଂକାରଃ ସମଦୁଃଖସୁଖଃ କ୍ଷମା ॥

(କର୍ମଯୋଗ)

(୧୧) ଶ୍ଳୋକ, ୧୪ : ସବୁଷ୍ଟଃ ସତତଂ ଯୋଗୀ ଯତାମ୍ନା ଦୃଢ଼ନିଶ୍ଚୟଃ ।

ମୟ୍ୟର୍ପିତ ମନୋବୁଦ୍ଧିର୍ଯୋ ମଭକ୍ତଃ ସ ମେ ପ୍ରିୟଃ ॥

(କର୍ମଯୋଗ)

ଭାବାର୍ଥ : ଯିଏ ସର୍ବଜୀବରେ ଦୈଷ୍ଟରହିତ ଭାବନେଇ, କରୁଣ ସ୍ନେହଯୁକ୍ତ ହୋଇ, ମମତା ରଖି ନଥାଏ, ଯିଏ ଅହଂକାର ଶୂନ୍ୟ ଏବଂ ସୁଖ-ଦୁଃଖାଦି ସବୁ ସ୍ଥିତିରେ ସମଭାବାପନ୍ନ ଆଉ ଉଦାର ସେ ସର୍ବଦା ସବୁଷ୍ଟ ହୋଇ, କର୍ମଯୋଗୀ ହୋଇ ମନୋ ବୁଦ୍ଧିରେ ମୋକ୍ଷ ପାଇବା ପାଇଁ ଦୃଢ଼ ନିଶ୍ଚୟ ହୋଇଥାଏ, ସେ ହିଁ ସମସ୍ତ ଭକ୍ତମାନଙ୍କ ଅପେକ୍ଷା ମୋର ଅତି ପ୍ରିୟ ହୋଇଥାଏ ।

ବିବରଣୀ : ଯେଉଁ ପର୍ଯ୍ୟନ୍ତ ସମ୍ଭବ ସମସ୍ତ ଜୀବରାଶିରେ କରୁଣ ସ୍ନେହ ଭାବ ରଖି, ଦୈଷ୍ଟ ମୋହ ଇତ୍ୟଦି ନରଖି, ଅହଂକାରହୀନ ଭାବରେ ହେଉଥିବା କାର୍ଯ୍ୟରୁ ଆସୁଥିବା ସୁଖ-ଦୁଃଖରେ ସମଭାବାପନ୍ନ ହୋଇ, ଉଦାରତାର ସହିତ ସନ୍ତୋଷତାରେ ରହି, କର୍ମଯୋଗ ଆଚରଣ କରୁଥାଇ, ମୋକ୍ଷପାଇଁ ଅତି ଦୃଢ଼ ହୋଇଥାଏ ଏବଂ ବୁଦ୍ଧିରେ ସେହି ଅଭିପ୍ରାୟ ରଖି ସର୍ବଦା ଅହଂକୁ ସତର୍କ କରୁଥାଇ, ତାକାଳିକ ଅହଂକାରକୁ ବୁଦ୍ଧି ଦ୍ଵାରା ବିନାଶ କରିପାରୁଥାଏ ସେ ମୋର ଅତି ପ୍ରିୟ ହୋଇଥାଏ ବୋଲି ପରମାତ୍ମା କହିଛନ୍ତି ।

(୧୧) ଶ୍ଳୋକ,୧୫ : ଯସ୍ମାନ୍ନୋଦ୍ଭିଜତେ ଲୋକୋଲୋକାନ୍ନୁଦ୍ଭିଜତେ ଚ ଯଃ ।

ହର୍ଷାମର୍ଷଭୟୋଦ୍ବେଗୈର୍ମୁକ୍ତୋ ଯଃ ସ ଚ ମେ ପ୍ରିୟଃ ॥

(ବ୍ରହ୍ମଯୋଗ)

ଭାବାର୍ଥ : ହେ ଅର୍ଜୁନ ! ଯାହାପାଇଁ ପ୍ରପଞ୍ଚର କେହି ଅସୁବିଧାରେ ପଡ଼ନ୍ତି ନାହିଁ, ଯିଏ ଭୟ କରେ ନାହିଁ, ଯିଏ କ୍ରୋଧ, ସତ୍ତୋଷତାଦି ମନୋବ୍ୟାକୁଳତା ପ୍ରାପ୍ତ ହୋଇନଥାଏ, ସେ ମୋର ଅତି ପ୍ରିୟ ।

(୧୧) ଶ୍ଳୋକ,୧୬ : ଅନପେକ୍ଷଃ ଶୁଚିର୍ଦକ୍ଷ ଉଦାସୀନୋ ଗତବ୍ୟଥଃ ।

ସର୍ବାରମ୍ଭପରିତ୍ୟାଗୀ ଯୋ ମଭକ୍ତଃ ସ ମେ ପ୍ରିୟଃ ॥

(ବ୍ରହ୍ମଯୋଗ)

ଭାବାର୍ଥ : ଯିଏ ଆଶାହୀନ, ଶୁଦ୍ଧ, ଦକ୍ଷ, ଉଦାସୀନ ଅର୍ଥାତ୍ କାହାର ପକ୍ଷରେ ନଥାଏ, କୌଣସି ଫଳ ଆଶାକରେ ନାହିଁ ସେହି ଭକ୍ତ (ବ୍ରହ୍ମଯୋଗୀ) ମୋର ଅତି ପ୍ରିୟ ଅଟେ ।

(୧୧) ଶ୍ଳୋକ,୧୭ : ଯୋ ନହୃଷ୍ୟତି ନଦ୍ବେଷ୍ଟି ନ ଶୋଚତି ନ କାଢ଼କ୍ଷତି ।

ଶୁଭାଶୁଭପରିତ୍ୟାଗୀଭକ୍ତିମାନ୍ ଯଃ ସ ମେ ପ୍ରିୟଃ ॥

(କର୍ମଯୋଗ)

ଭାବାର୍ଥ : ଯିଏ ଆନନ୍ଦିତ ହୁଏ ନାହିଁ କି ଦୁଃଖିତ ହୁଏ ନାହିଁ, ଦ୍ବେଷୀ, ଅଭିଳାଷୀ ନହୋଇ, ଭଲମନ୍ଦର ପାପପୁଣ୍ୟକୁ ଅର୍ଜନ ନକରି, ସେଗୁଡ଼ିକ ତ୍ୟାଗ କରିଥାଏ ସେ ବ୍ୟକ୍ତି ମୋର ଅତି ପ୍ରିୟ ।

(୧୧) ଶ୍ଳୋକ,୧୮ : ସମଃ ଶତ୍ରୌ ଚ ମିତ୍ରେ ଚ ତଥା ମାନାପମାନୟୋଃ ।

ଶୀତୋଷ୍ଣସୁଖଦୁଃଖେଷୁ ସମଃ ସଂଗ ବିବର୍ଜିତଃ ॥

(ବ୍ରହ୍ମକର୍ମଯୋଗ)

(୧୧) ଶ୍ଳୋକ, ୧୯ : ତୁଲ୍ୟ ନିନ୍ଦାସ୍ତୁତିର୍ମୌନୀ ସ୍ତବୁଷ୍ଟୋ ଯେନ କେନଚିତ୍ ।

ଅନିକେତଃ ସ୍ଥିରମତିର୍ଭକ୍ତିମାନଃ ମେ ପ୍ରିୟୋ ନରଃ ॥

(କର୍ମଯୋଗ)

ଭାବାର୍ଥ : ଯିଏ ମିତ୍ର ଏବଂ ଶତ୍ରୁଠାରେ ସମଭାବାପନ୍ନ, ଯିଏ ମାନାପ-ମାନରେ, ଶୀତୋଷ୍ଣରେ, ସୁଖ-ଦୁଃଖରେ, ନିନ୍ଦା ପ୍ରଶଂସାରେ ସମାନ ଭାବ ରଖେ ଆଉ ମିଳୁଥିବା ଜିନିଷରେ ତୃପ୍ତ ହୋଇ ଗୃହାଦିରେ ଲୋଭ ନରଖି ସ୍ଥିରମନସ୍କ ହୋଇଥାଏ ସେ ମୋର ଅତିପ୍ରିୟ ।

(୧୧) ଶ୍ଳୋକ ୨୦ : ଯେ ତୁ ଧର୍ମାତ୍ମତମିଦଂ ଯଥୋକ୍ତଂପର୍ଯ୍ୟୁପାସତେ ।

ଶ୍ରଦ୍ଧଧାନା ମପୂରମା ଭକ୍ତାସ୍ତେଽତୀବ ମେ ପ୍ରିୟଃ ॥

(ବ୍ରହ୍ମକର୍ମଯୋଗ)

ଭାବାର୍ଥ : ଯିଏ ମୋର ପରମପଦରେ ଶ୍ରଦ୍ଧାରଖି, ଏହି ଅମୃତ ଧର୍ମକୁ ଯେଉଁଭଳି କହେ ସେହିଭଳି ଉପାସନା କରେ ସେ ମୋର ଅତିପ୍ରିୟ ।

ବିବରଣୀ : ମୋକ୍ଷ ହିଁ ଜୀବନର ଲକ୍ଷ୍ୟ ବୋଲି ଯିଏ ଭାବନା କରେ, ସେ ସମସ୍ତଙ୍କଠାରୁ ଅଧିକ ଶ୍ରଦ୍ଧାରଖି ପରମାତ୍ମା ଧର୍ମକୁ ସମ୍ପୂର୍ଣ୍ଣ ଜାଣିଯାଏ ଏବଂ ଅମୃତ ଧର୍ମ ଯେଉଁଭଳି ଥାଏ ସେହିଭଳି ଆଚରଣ କରି ପରମାତ୍ମାରେ ଲୀନ ହେବାକୁ ଚେଷ୍ଟା କରେ ସେ ପରମାତ୍ମାଙ୍କର ଅତିପ୍ରିୟ ବୋଲି କହିଛନ୍ତି ।

ଏହି ଅଧ୍ୟାୟରେ ପରମାତ୍ମାଙ୍କର ଅତିପ୍ରିୟ ହୋଇଥିବା ଲୋକମାନଙ୍କ ବାବଦରେ କହିବା ସହିତ ଯେଉଁମାନେ ସଠିକ୍ ଆଚରଣ କରନ୍ତି ସେମାନେ ତାଙ୍କର ଅତିପ୍ରିୟ ବୋଲି କହିଛନ୍ତି । ତା ବ୍ୟତୀତ ଜଣାଇ ଦେଇଛନ୍ତି ଯେ, ପରମାତ୍ମାରେ ମିଳିତ ହେବାପାଇଁ ମାର୍ଗ ଦୁଇଟି ନୁହେଁ ଆଉ ଗୋଟିଏ ମଧ୍ୟ ରହିଛି । ପରମାତ୍ମାଙ୍କର ପ୍ରିୟମାନେ କେତେକ ଥିବା ବେଳେ, ଅପ୍ରିୟ କେତେକ ରହିଥାନ୍ତି ବୋଲି ଅବୁଝା ନ ରହି ବୁଝିହୋଇଛି । ପରମାତ୍ମାଙ୍କ ପାଇଁ ସମସ୍ତେ ସମାନ ! କଣ ତାଙ୍କର ପ୍ରିୟ, ଅପ୍ରିୟ ମଧ୍ୟ ଅଛନ୍ତି ? ବୋଲି କେତେକ ପଚାରି ପାରନ୍ତି । ବାସ୍ତବରେ ତାଙ୍କ ପାଇଁ ସମସ୍ତେ ସମାନ । ହେଲେ ଆମେମାନେ

କେତେକ ତାଙ୍କର ନିକଟତର ହେଉଛନ୍ତି ଆଉ ଆମେମାନେ ହିଁ କେତେକ ତାଙ୍କଠାରୁ ଦୂରେଇ ଯାଉଛେ । ସେଥିଲାଗି ଗତ ଅଧ୍ୟାୟରେ ଅଜ୍ଞାନୀମାନଙ୍କର ଯାହା ପ୍ରତିବନ୍ଧକ ଜ୍ଞାନୀମାନଙ୍କର ତାହା ପଥ ବୋଲି କହିଛନ୍ତି । ଆମର ଥିବା ଜ୍ଞାନ ଅଜ୍ଞାନ ଅନୁସାରେ ଆମେ ତାଙ୍କର ପ୍ରିୟ ଅପ୍ରିୟ ଭାବରେ ବଦଳିଯାଉଛେ । ଜନ୍ମ ହେବାବେଳେ ସାଧାରଣ ହୋଇଥିବା ଆମେମାନେ ବଡ଼ହେବା ପରେ ମାନ୍ୟ କିମ୍ବା ନୀଚ ହୋଇଯାଉଛେ । ସେହିଭଳି ଜନ୍ମ ହେବାବେଳେ ଦୈବଦୃଷ୍ଟିରେ ସମାନ ହୋଇଥିବା ଆମେମାନେ ବଡ଼ହେବା ପରେ ଜ୍ଞାନମାର୍ଗ ଅନୁସରଣ କରି ପୁରୁଷୋତ୍ତମ ହୋଇଥିବା ପରମାତ୍ମାଙ୍କର ନିକଟତର ହୋଇ ପାରିବା କିମ୍ବା ଅଜ୍ଞାନମାର୍ଗ ଅନୁସରଣ କରି ଦୂରକୁ ଯାଇ ପାରିବା । ଏହା ଆମ ଅନୁକରଣ ଅନୁସାରେ ଥାଏ ବୋଲି ଜାଣିବା ଉଚିତ୍ । ଏତିକିରେ ଭକ୍ତିଯୋଗ ସମାପ୍ତ, ଶ୍ଳୋକଗୁଡ଼ିକର ବିବରଣୀ ଦେଖନ୍ତୁ ।

ଶ୍ଳୋକଗୁଡ଼ିକର ବିବରଣୀ :-

୧)	କର୍ମଯୋଗ	=	୦୬
୨)	ବ୍ରହ୍ମଯୋଗ	=	୦୬
୩)	ଭକ୍ତିଯୋଗ	=	୦୨
୪)	ବ୍ରହ୍ମଯୋଗ,କର୍ମଯୋଗ	=	୦୩
୫)	କର୍ମ,ବ୍ରହ୍ମ,ଭକ୍ତି ଯୋଗ	=	୦୨
୬)	ମୋକ୍ଷ	=	୦୧
----- ମୋଟ -----		=	୨୦



କ୍ଷେତ୍ର କ୍ଷେତ୍ରଞ୍ଜ ବିଭାଗ ଯୋଗ

ଅର୍ଜୁନ କହୁଛନ୍ତି :-

(୧୨) ଶ୍ଳୋକ,୧: ପ୍ରକୃତି ପୁରୁଷ ଚୈବ କ୍ଷେତ୍ର କ୍ଷେତ୍ରଞ୍ଜମେବ ଚ ।

ଏତଦ୍ଦେଦିତ୍ତମିଚ୍ଛାମି ଜ୍ଞାନଂ ଜ୍ଞେୟଂ ଚ କେଶବ ! ॥

(ପ୍ରକୃତି, ପୁରୁଷ)

ଭାବାର୍ଥ : ହେ କୃଷ୍ଣ ! ପ୍ରକୃତି କହିଲେ କ'ଣ ? କ୍ଷେତ୍ର କାହାକୁ କୁହାଯାଏ ? କ୍ଷେତ୍ରଞ୍ଜ କିଏ ? ଜ୍ଞାନ କ'ଣ ? ଜ୍ଞେୟ କ'ଣ ? ଏସବୁ ଜାଣିବାକୁ ମୁଁ ଇଚ୍ଛା କରୁଛି ।

ବିବରଣୀ: ଏଠାରେ ଅର୍ଜୁନ ପଚାରିଥିବା ଛଅଗୋଟି ପ୍ରଶ୍ନ ରହିଛି, ଏଗୁଡ଼ିକ ଅତି ମୁଖ୍ୟ ପ୍ରଶ୍ନ, ଏଗୁଡ଼ିକ ତିନି ଯୋଡ଼ା । ୧) ପ୍ରକୃତି, ପୁରୁଷ କିଏ ? ୨) କ୍ଷେତ୍ର କ'ଣ, କ୍ଷେତ୍ରଞ୍ଜ କିଏ ? ୩) ଜ୍ଞାନ କଣ, ଜ୍ଞେୟ କଣ ? ଏହି ପ୍ରଶ୍ନଗୁଡ଼ିକ ଭିତରୁ କେତେକ ପ୍ରଶ୍ନର ଉତ୍ତର ପୂର୍ବରୁ କୁହାଯାଇଛି । ତଥାପି ଅର୍ଜୁନ ତାଙ୍କ ସନ୍ଦେହ ନିବୃତ୍ତି କରିବାକୁ ପ୍ରକୃତି, ପୁରୁଷଙ୍କ ବାବଦରେ ପଚାରିଛନ୍ତି, ସେହିଭଳି ଜ୍ଞାନ, ଜ୍ଞେୟକୁ ପଚାରିଛନ୍ତି । ହେଲେ ଏଠାରେ ନୂଆ ଦେଖାଯାଉଛି କ୍ଷେତ୍ର ଥାଇ କ୍ଷେତ୍ରଞ୍ଜ । ଏ ଦୁଇଟି ବାବଦରେ ଭଗବାନ ଶ୍ରୀକୃଷ୍ଣ କଣ କହୁଛନ୍ତି ତଳେ ଦେଖିବା ।

ଶ୍ରୀ ଭଗବାନ କହୁଛନ୍ତି :-

(୧୨) ଶ୍ଳୋକ,୨: ଇଦଂ ଶରୀରଂ କୌତ୍ସେୟ ! କ୍ଷେତ୍ରମିତ୍ୟଭିଧ୍ୟାୟତେ ।

ଏତଦ୍‌ଯୋ ବେତ୍ତି ତ୍ଵ ପ୍ରାହୁଃ କ୍ଷେତ୍ରଞ୍ଜ ଇତିତଦ୍‌ବିଦଃ ॥

(ପ୍ରକୃତି, ପୁରୁଷ)

ଭାବାର୍ଥ : ହେ ଅର୍ଜୁନ ! ଏହି ଶରୀରକୁ କ୍ଷେତ୍ର କୁହାଯାଉଛି । ଏହାକୁ ଯିଏ ସମ୍ପୂର୍ଣ୍ଣ ଜାଣିଛି ତାକୁ ଜ୍ଞାନୀମାନେ କ୍ଷେତ୍ରଜ୍ଞ କହିଥାନ୍ତି ।

ବିବରଣୀ : କ୍ଷେତ୍ରର ଅର୍ଥ ଭୂମି । କ୍ଷେତ୍ରଜ୍ଞର ଅର୍ଥ ଯିଏ ଭୂମିକୁ ଜାଣିଥାଏ । ଘରର ମୁଖ୍ୟବ୍ୟକ୍ତି ତା ଘରର ସମସ୍ତ ବିବରଣୀ ଜାଣିଥାଏ । ଘରେ କେଉଁଠି କ'ଣ ଅଛି ସବୁ ବିଷୟ ତାକୁ ଜଣାଥାଏ, କାରଣ ! ସେ ସେହି ଘରର ଅଧିପତି । ସେହିଭଳି ସେହି ଘରେ କେତୋଟି ଝରକା କବାଟ ଅଛି, କେତେ ବଖରା ଅଛି ଇତ୍ୟାଦି ଜାଣିବା ସହିତ ଘରର କେଉଁଠି କ'ଣ ଅଛି ଏବଂ ଘରର ସମସ୍ତ ଭଲମନ୍ଦ ଯିଏ ଜାଣିଛି, ସେ ବ୍ୟକ୍ତିକୁ ସେ ଘର ବାବଦରେ ଜାଣିଥିବା ବ୍ୟକ୍ତି ବୋଲି କହୁଛନ୍ତି । ସେହିଭଳି ଜଣେ ବ୍ୟକ୍ତିର ଏକ ଏକର ଜମି ଅଛି ବୋଲି ଭାବିବା । ସେ ଏକର ଜମିରେ କେତେ କିଆରି ଅଛି, କେଉଁ କିଆରିରେ କେଉଁ ଫସଲ ଭଲ ହୁଏ ଇତ୍ୟାଦି ସେ ଜମି (କ୍ଷେତ୍ର)ର ମାଲିକକୁ ଜଣାଥାଏ । ସେହିଭଳି ଆମ ଶରୀର ଏକ ଜମି ଭଳି, ତାର ଜଣେ ମାଲିକ ଅଛି, ତାକୁ ଶରୀରର ସମସ୍ତ ବିବରଣୀ ଜଣାଥାଏ । ଜମିର କୌଣସି ସ୍ଥାନରେ କୌଣସି କାର୍ଯ୍ୟ କରିବା ପାଇଁ ଜମି ମାଲିକର ଅଧିକାର ଥାଏ । ମାଲିକର ଅଧିକାର ସାରା ଜମିରେ ଥିବାଭଳି, ଶରୀର କ୍ଷେତ୍ରରେ (ସାରା ଶରୀରରେ) ଶରୀର ମାଲିକର ଅଧିକାର ବ୍ୟାପି ରହିଥାଏ । ସାରା ଶରୀରରେ ଅଧିକାର ଥିବା, ଶରୀରର ଅଣୁ ଅଣୁରେ ବ୍ୟାପି ରହିଥିବା ପାତ୍ର ହେଉଛି ଆତ୍ମା । ସମ୍ପୂର୍ଣ୍ଣ ଜ୍ଞାନ ଜାଣିଥିବା ଲୋକମାନେ ଶରୀର କ୍ଷେତ୍ରର ମାଲିକ ଆତ୍ମାକୁ କ୍ଷେତ୍ରଜ୍ଞ କହିଥାନ୍ତି । ଏଠାରେ ଅନୁଧ୍ୟାନ କରିବା କଥା ହେଉଛି ! ଯେଉଁମାନେ ଜୀବାତ୍ମା, ଆତ୍ମାର ବିଭାଜନ ଜାଣି ନାହାନ୍ତି ସେମାନେ ଗୀତାର ଭାବ ଲେଖିବା ବେଳେ ଜୀବାତ୍ମାକୁ କ୍ଷେତ୍ରଜ୍ଞ ଭାବେ ଲେଖିଛନ୍ତି । ଏହା ଛୋଟ ଭୁଲ୍ ନୁହେଁ ! ଅତିବଡ଼ ଧର୍ମ ବିରୁଦ୍ଧ ବିଷୟ !! ଜୀବାତ୍ମା କ୍ଷେତ୍ରଜ୍ଞ ନୁହେଁ, ଆତ୍ମା ହିଁ କ୍ଷେତ୍ରଜ୍ଞ ବୋଲି ଜାଣିବା ଉଚିତ୍ ।

(୧୨) ଶ୍ଳୋକ, ୩: କ୍ଷେତ୍ରଜ୍ଞଂ ଚ୍ଚ ପି ମାଂ ବିଦି ସର୍ବକ୍ଷେତ୍ରେଷୁ ଭାରତ ! ।

କ୍ଷେତ୍ରକ୍ଷେତ୍ରଜ୍ଞୟୋର୍ଜ୍ଞାନଂ ଯତଃ ଜ୍ଞାନଂ ମତଂ ମମ ॥

(ପ୍ରକୃତି, ପୁରୁଷ)

ଭାବାର୍ଥ : ସର୍ବ ଶରୀରରେ କ୍ଷେତ୍ରଜ୍ଞ ଯେ ମୁଁ ବୋଲି ଜାଣି । ଶରୀର ବାବଦରେ

ଏବଂ ଶରୀରର ଆତ୍ମା ବାବଦରେ ଜଣାଉଥିବା ଜ୍ଞାନ ହିଁ ବାସ୍ତବ ଜ୍ଞାନ, ଏହା ମୋର ଅଭିମତ ।

ବିବରଣୀ : କ୍ଷେତ୍ରଜ୍ଞ ହୋଇଥିବା ଆତ୍ମା ସାରା ଶରୀରରେ ବ୍ୟାପିରହି ଶରୀରରେ କାର୍ଯ୍ୟ ହେବାଭଳି କରାଇଥାଏ । ସେହିଭଳି ଭିନ୍ନ ଭିନ୍ନ ଶରୀରରେ ଭିନ୍ନ ଭିନ୍ନ ଭାବରେ କୁହାଯାଉଥିବା ଆତ୍ମା ରହି ସେହି ସେହି ଶରୀରକୁ ଆବଶ୍ୟକୀୟ ଚୈତନ୍ୟ ପ୍ରଦାନ କରି ପରିଚାଳିତ କରିଥାଏ । ଅନେକ ଜୀବରାଶି ଅନେକ ଶରୀର ଧାରଣ କରିବା ଦ୍ଵାରା ଜଗତରେ କୋଟି କୋଟି ସଂଖ୍ୟକ ଜୀବ ରହିଥାନ୍ତି । ପ୍ରତି ଜୀବ ଧାରଣ କରିଥିବା ଶରୀରରେ ଆତ୍ମା ରହିଥାଏ । ଜଗତରେ ଅନେକ ଜୀବରାଶି ବାସ କରନ୍ତି, ସେହିଭଳି ସେମାନଙ୍କ ଶରୀରରେ ଅନେକ ଆତ୍ମା ଥାଆନ୍ତି । ପ୍ରତ୍ୟେକ ଶରୀରରେ ଥିବା ଜୀବ ନାମକ ପାତ୍ରଧାରୀ ଜଣେ ଥିଲେହେଁ, ପ୍ରତ୍ୟେକ ଶରୀରରେ ଏକ ଏକ ଜୀବ ରହିଥାନ୍ତି । ସେହିଭଳି ଆତ୍ମା ବୋଲି ଏକ ନାମ ଥିବାବେଳେ, ଅନେକ ଶରୀରରେ ଅନେକ ଜୀବାତ୍ମା ସହିତ ଅନେକ ଆତ୍ମା ରହିଥାନ୍ତି ବୋଲି ଗ୍ରହଣ କରିବା ଉଚିତ୍ । ଜ୍ଞାନୀ ବୋଲାଇଥିବା କେତେଜଣ ସମସ୍ତ ଶରୀରରେ ଏକ ଆତ୍ମା ରହିଥାଏ ବୋଲି ଭ୍ରମିତ ହୋଇଥାନ୍ତି । ଏଭଳି ସମସ୍ତ ଶରୀରରେ ଏକ ଆତ୍ମା ନଥାଏ, ଏକନାମ ଥିବା ଆତ୍ମା ଥାଏ ବୋଲି ଗ୍ରହଣ କରିବା ଉଚିତ୍ ।

ଭୂପୃଷ୍ଠରେ ଜୀବରାଶି ଧାରଣ କରିଥିବା ଶରୀର ଅନେକ ଥିଲେ ମଧ୍ୟ ସବୁଗୁଡ଼ିକ ପ୍ରକୃତିରୁ ତିଆରି ହୋଇଥାଏ । ତେଣୁ ଶରୀର ଗୁଡ଼ିକ ପ୍ରକୃତି ଅଂଶରେ ନିର୍ମିତ ବୋଲି କହିପାରିବା । ସେହିଭଳି ଜଗତରେ ଅନେକ ଜୀବ ଥିଲେ ମଧ୍ୟ ସେମାନେ ପରମାତ୍ମା ଅଂଶରୁ ତିଆରି, ସେଥିଲାଗି ସେମାନେ ପରମାତ୍ମା ଅଂଶର ବୋଲି କହିପାରିବା । ସେହିଭଳି ସବୁ ଶରୀରରେ ଥିବା ଆତ୍ମାଗୁଡ଼ିକ ମଧ୍ୟ ପରମାତ୍ମା ଅଂଶରୁ ତିଆରି, ସେଥିଲାଗି ଆତ୍ମାଗୁଡ଼ିକ ମଧ୍ୟ ପରମାତ୍ମା ଅଂଶର ବୋଲି କୁହାଯାଇଥାଏ । ଏକ ଶରୀର ପ୍ରକୃତି ଅଂଶର ହୋଇଥିବା ସ୍ଥଳେ, ସେଥିରେ ଥିବା ଜୀବାତ୍ମା ଏବଂ ଆତ୍ମା ପରମାତ୍ମା ଅଂଶର ବୋଲି ଜଣାପଡ଼ୁଛି । ଏହି ଜଗତରେ କାର୍ଯ୍ୟ କରିବା ପାଇଁ ଶରୀର ଏକ ଉପକରଣ ଭଳି ଥିବାବେଳେ, ସେଥିରେ କାର୍ଯ୍ୟ କରାଉଥିବା ଶକ୍ତି

ଆତ୍ମା ଭାବରେ ଅଛି । ଆତ୍ମା କାର୍ଯ୍ୟ କରାଉଥିବା ସ୍ଥଳେ, ଶରୀର କରୁଛି ଆଉ ହେଉଥିବା କାର୍ଯ୍ୟର ଅନୁଭୂତିକୁ ଜୀବାତ୍ମା ଅନୁଭବ କରୁଛି । ଏହିଭଳି ସାରା ଜଗତରେ ଶରୀର, ଜୀବାତ୍ମା, ଆତ୍ମା ନିଜ ନିଜର ପାତ୍ରପୋଷଣ କରିଥାନ୍ତି । ଏହା ଜାଣିବା ଉନ୍ନତଜ୍ଞାନ ହୋଇଥାଏ । ଶରୀର କ୍ଷେତ୍ରର କ୍ଷେତ୍ରଜ୍ଞ ଆତ୍ମା କିଭଳି କାର୍ଯ୍ୟ କରାଇଥାଏ ତାହା ଜଣାଇ ଦେଉଥିବା ଜ୍ଞାନ ହିଁ ବାସ୍ତବ ଜ୍ଞାନ ବୋଲି ଭଗବାନ କହିଛନ୍ତି ।

ଏଠାରେ କେତେକେ ଏକ ସନ୍ଦେହ କରିପାରନ୍ତି । ତାହା କଣନା ! ସମସ୍ତ ଶରୀରରେ ଗୋଟିଏ ନାଆଁ ଥିବା ପରମାତ୍ମା ଅଂଶର ଆତ୍ମା ଅଛି ଆଉ ସମସ୍ତ ଶରୀରର ଆତ୍ମାଗୁଡ଼ିକ ଗୋଟିଏ ଅଂଶର ହୋଇ ଏକ ଭଳି ରହିଥାଆନ୍ତି ବୋଲି ଆପଣ କହୁଛନ୍ତି, ସେମାନେ ଶରୀରକୁ ଶକ୍ତି ଦେଇ କାର୍ଯ୍ୟ କରାଇଥାନ୍ତି ବୋଲି ମଧ୍ୟ କହୁଛନ୍ତି । ଜଗତରେ ଭିନ୍ନ ଭିନ୍ନ ଶରୀରରେ ଭିନ୍ନ ଭିନ୍ନ ଶକ୍ତି ରହିଥାଏ । ଜଣେ ଉଠାଇ ପାରୁଥିବା ଓଜନକୁ ଆଉଜଣେ ଉଠାଇପାରେ ନାହିଁ । ଦୁର୍ବଳ ମଣିଷଟିଏ ସବଳ ମଣିଷକୁ ମଧ୍ୟ ମାଡ଼ମାରି ତଳେ ପକାଇଦେଇ ପାରେ । ଜଣେ ଉଠାଇ ପାରୁଥିବା ଜିନିଷ ଆଉଜଣେ ଉଠାଇପାରେ ନାହିଁ, ବୋହି ନେଇପାରେ ନାହିଁ । ଦୁଇଜଣଙ୍କ ଠାରେ ଏକ ପ୍ରକାରର ଆତ୍ମା ଥିବାବେଳେ ସେହି ଶରୀର ଗୁଡ଼ିକରେ ଏହି ପ୍ରଭେଦ କାହିଁକି ରହିଥାଏ ? କ୍ଷେତ୍ର ଆଉ କ୍ଷେତ୍ରଜ୍ଞଙ୍କୁ ଜାଣିବା ମୁଖ୍ୟଜ୍ଞାନ ବୋଲି କହିବା ଦ୍ଵାରା, ଏଠାରେ ଶରୀର ଆଉ ଆତ୍ମା ବିଷୟରେ ଏହି ପ୍ରଶ୍ନ ଆସିବା ସ୍ଵାଭାବିକ ଏବଂ ଉଚିତ୍ ପ୍ରଶ୍ନ ମଧ୍ୟ ହୋଇଥାଏ । ଏହାର ସମାଧାନ ଭିତରୁ କ’ଣ ଆସୁଛି ତାହା ମୁଁ ଓ ଆପଣ ସମସ୍ତେ ଦେଖିବା ।

ମଣିଷ ଶାରୀରିକ ଭାବରେ କେତେକ ସବଳ ଆଉ କେତେକ ଦୁର୍ବଳ ହୋଇଥାନ୍ତି, ତାହା ଆମେମାନେ ଦେଖୁଛେ, ସେହିଭଳି ଆରୋଗ୍ୟ ଅନାରୋଗ୍ୟ ମଧ୍ୟ ଦେଖୁଛେ । କେତେକ ଅତିଶୀଘ୍ର ରୋଗରେ ପଡ଼ିଯା’ନ୍ତି, କେତେକ ରୋଗଜୀବାଣୁ ଥିବା ଅଞ୍ଚଳରେ କାର୍ଯ୍ୟ କରୁଥିଲେ ମଧ୍ୟ ରୋଗରେ ପଡ଼ନ୍ତି ନାହିଁ । ଅଧିକ ଖାଇଥିବା ଲୋକମାନେ, ବଳବର୍ଦ୍ଧକ ଖାଦ୍ୟ ଖାଇଥିବା ଲୋକମାନେ ଦୁର୍ବଳ ରହିବା, କେତେକ କମ୍ ଏବଂ ନୀରସ ଖାଦ୍ୟ ଖାଇଥିବା

ଲୋକମାନେ ସୁସ୍ଥସବଳ ରହିବା ଆମେମାନେ ଦେଖୁଛେ । ରୋଗ ହେବା ଭଳି ଜାଗାରେ କାର୍ଯ୍ୟ କରୁଥିବା ଲୋକ ସୁସ୍ଥ ରହିବା, ବଳହୀନ ଖାଦ୍ୟ ଖାଉଥିବା ଲୋକ ବଳାଷ୍ଟ ହେବା, କେତେଦିନରେ ଥରେ ଖାଇ ମଧ୍ୟ ଦିନସାରା କାର୍ଯ୍ୟକରି ସୁସ୍ଥ ରହୁଥିବା ଲୋକମାନଙ୍କୁ ମଧ୍ୟ ଆମେ ଦେଖୁଛେ । ଏହିଭଳି ଭିନ୍ନତା ରହିବାର କାରଣ ହେଉଛି ସେମାନଙ୍କ ଶରୀରର ଆତ୍ମା । ଆତ୍ମା ସାରା ଶରୀରରେ ବ୍ୟାପି ଶରୀର ଦ୍ଵାରା କାର୍ଯ୍ୟ କରାଇବା ବ୍ୟତୀତ, ସେ ଶରୀର କେତେ ଉଚ୍ଚ ବଢ଼ିବ, କେତେ ନୀଚ ହେବ ତାହା ମଧ୍ୟ ନିର୍ଣ୍ଣୟ ଅନୁସାରେ ବଢ଼ାଇଥାଏ । ଖାଲି ଏତିକି କାହିଁକି ଶରୀରର ସୁନ୍ଦରତା, ଅସୁନ୍ଦରତା ମଧ୍ୟ ଆତ୍ମା ଦ୍ଵାରା ନିର୍ଣ୍ଣୟ ହୋଇଥାଏ । ଶରୀରର ରୂପରଙ୍ଗକୁ ଆତ୍ମା ନିର୍ଣ୍ଣୟ କରିବା ଛଡ଼ା, ଶରୀରର ସୁସ୍ଥତା ଅସୁସ୍ଥତା ମଧ୍ୟ ଆତ୍ମା ଦ୍ଵାରା ନିର୍ଣ୍ଣୟ ହୋଇଥାଏ । ଶରୀରର ନାଡ଼ୀ ଦ୍ଵାରା ନିଜର ଶକ୍ତିକୁ ପଠାଇ ଶରୀରକୁ ବଳ ଦେଇଥାଏ ଆତ୍ମା । ସବଳର, ଦୁର୍ବଳର ବଳ ମଧ୍ୟ ଆତ୍ମା । ଶରୀରର ସବୁକିଛିର କାରଣ ହୋଇଥିବା ଆତ୍ମା ଶରୀରର ବ୍ରହ୍ମନାଡ଼ୀକୁ କେନ୍ଦ୍ରକରି, ଅନ୍ୟ ନାଡ଼ୀଗୁଡ଼ିକ ଦ୍ଵାରା ସାରା ଶରୀରରେ ବ୍ୟାପି ରହିଥାଏ । ଆତ୍ମା ଶରୀରରେ ଚୈତନ୍ୟ (ଶକ୍ତି) ରୂପରେ ବ୍ୟାପିରହି ଶରୀରକୁ କାର୍ଯ୍ୟ କରିବା ଶକ୍ତି ଦେଇ, ଶରୀରକୁ ବଢ଼ାଇବା, ସୁସ୍ଥସବଳ ରଖିବା କାର୍ଯ୍ୟ ମଧ୍ୟ କରିଥାଏ ।

ଆତ୍ମା ଶରୀରରେ ଦୁଇ ଭାଗରେ ନିଜର କାର୍ଯ୍ୟ କରିଥାଏ । ମୁଖ୍ୟତଃ ଶରୀରକୁ ସବଳ କିମ୍ବା ଦୁର୍ବଳ ରଖିବା ତାର ଗୋଟିଏ କାର୍ଯ୍ୟ ହୋଇଥିବା ବେଳେ, ଶରୀରକୁ ସୁସ୍ଥ ଅସୁସ୍ଥ ରଖିବା ଦ୍ଵିତୀୟ କାର୍ଯ୍ୟ ହୋଇଥାଏ । ଏହା ବାସ୍ତବ ହୋଇଥିଲେ ହେଁ ଏକଥା ସମସ୍ତଙ୍କୁ ଜଣାନାହିଁ । ଆତ୍ମା ବ୍ରହ୍ମନାଡ଼ୀକୁ କେନ୍ଦ୍ରକରି, ବ୍ରହ୍ମନାଡ଼ୀରୁ ଆରମ୍ଭ ହୋଇଥିବା ଅନ୍ୟ ନାଡ଼ୀଗୁଡ଼ିକ ଦ୍ଵାରା ଶରୀର ସାରା ବ୍ୟାପିରହି, ଜୀବାତ୍ମାର କର୍ମ ଅନୁସାରେ ହେବାକୁ ଥିବା କାର୍ଯ୍ୟପାଇଁ ଆବଶ୍ୟକ ହେଉଥିବା ସ୍ଵୟନ୍ତଶକ୍ତି ଦେଇ, ଶରୀରକୁ ସ୍ଵୟନ୍ତ କରି ନାନାକାର୍ଯ୍ୟ କରିଥାଏ, ଏହା ଅନେକଙ୍କୁ ଜଣାଥିବା ବିଷୟ ବୋଲି ଭାବୁଛି । ଶରୀରକୁ ଶକ୍ତି ଦେଇ ସ୍ଵୟନ୍ତ କରୁଥିବା ଆତ୍ମା, ଏକ ଶରୀରକୁ ଅଧିକ ଶକ୍ତି ଦେଇ, ଆଉ ଏକ ଶରୀରକୁ କାହିଁକି କମ୍ ଶକ୍ତି ଦିଏ ବୋଲି ଆପଣ ମଧ୍ୟ ପଚାରିପାରନ୍ତି । ଶରୀର

ଦ୍ଵାରା କେଉଁ କାର୍ଯ୍ୟ ହେବ, କେଉଁଠାରେ କେଉଁ କାର୍ଯ୍ୟ ହେବା ପାଇଁ କେତେବଳ ଦରକାର, ତାହାସବୁ କର୍ମ ଅନୁସାରେ ରହିଥାଏ । ଉଦାହରଣ ସ୍ଵରୂପ ଏକ ବସ୍ତା ଉଠାଇବା ପାଇଁ ସେଠାରେ କେତେ ବଳ ଦରକାର ହେବ, ସେ ତାକୁ ସମ୍ପୂର୍ଣ୍ଣ ଉପରକୁ ଉଠାଇ ପାରିବ କି ମଝି ପର୍ଯ୍ୟନ୍ତ ଉଠାଇବ, ଉଠାଇଥିବା ଓଜନ କେତେ ସମୟ ଧରି ରଖିବ, ସେସବୁ ତାର କର୍ମ ଉପରେ ନିର୍ଭର କରିଥାଏ । ହେଉଥିବା କାର୍ଯ୍ୟରେ ଶକ୍ତି ଆତ୍ମାର ହେଲେହେଁ, ତାହା କର୍ମାନୁସାରେ ଥିବା ଦ୍ଵାରା ଗୋଟିଏ କାର୍ଯ୍ୟରେ ଜଣେ ବଲୁଆ ଆଉଜଣେ ଦୁର୍ବଳ ଦେଖାଯାଇଥାଏ । ଏହି ଭିନ୍ନତା ପଛରେ ଦେଖାଯାଉ ନଥିବା କର୍ମର ହାତ ରହିଛି ବୋଲି ଜାଣିବା ଉଚିତ୍ । ଏହିଭଳି ଶରୀରରେ ଆତ୍ମାବଳ ନାତୀଗୁଡ଼ିକ ଦ୍ଵାରା ବ୍ୟାପିରହି କାର୍ଯ୍ୟରେ ଉପଯୋଗ ହେବା ଆତ୍ମାର ଏକ କାର୍ଯ୍ୟ ହୋଇଥିବା ବେଳେ, ତାର ଦ୍ଵିତୀୟ କାର୍ଯ୍ୟ ହେଉଛି ଆତ୍ମଚୈତନ୍ୟ (ଆତ୍ମବଳ) ଶରୀରରେ ବିସ୍ତାର କରି କେତେକ ମୁଖ୍ୟ ସ୍ଥାନରେ ପ୍ରବେଶ କରାଇ ସେଠାରେ ବଦଳି ଦ୍ରବ ଭାବରେ, କାନ୍ତି ଭାବରେ ଆସି ଶରୀରକୁ ଆରୋଗ୍ୟ ଅନାରୋଗ୍ୟ ଏବଂ ସୁନ୍ଦର ଅସୁନ୍ଦର କରିବା ।

ବ୍ରହ୍ମନାତୀରେ ଥିବା ସାତଗୋଟି କେନ୍ଦ୍ରରୁ ଆସୁଥିବା ଶକ୍ତି ସ୍ଵୟମ୍ଭବ ଭାବରେ, ସେହି ସ୍ଵୟମ୍ଭବ ବଳଭାବରେ, ଶରୀରରେ ଉପଯୋଗ ହୋଇଥାଏ ବୋଲି ଆମେ ଜାଣିଲେ । ସେହିଭଳି ଶରୀରରେ ଆତ୍ମାଶକ୍ତି ସପ୍ତ ନାତୀକେନ୍ଦ୍ରରେ ପ୍ରବେଶକରି ସେଠାରେ ବଦଳି ଦ୍ରବରୂପରେ ଏବଂ ଦେଖାଯାଉ ନଥିବା କାନ୍ତିକିରଣ ରୂପରେ ବଦଳି, ଗ୍ରନ୍ଥିଗୁଡ଼ିକରୁ ବହିର୍ଗତ ହୋଇ, ଶରୀର ଆରୋଗ୍ୟ ଅନାରୋଗ୍ୟ, ଯୌବନ, ବାର୍ଦ୍ଧକ୍ୟାଦିର କାରଣ ହୋଇଥାଏ । ସପ୍ତ ନାତୀକେନ୍ଦ୍ରରୁ ହିଁ କାନ୍ତିମୁକ୍ତ ଦ୍ରବ ବହିର୍ଗତ ହୋଇଥାଏ ବୋଲି ଜାଣିବା ଉଚିତ୍ । ସପ୍ତ ନାତୀକେନ୍ଦ୍ରର ସବୁଠାରୁ ଉପରେ ଥିବା ସହସ୍ରାର ନାମକ ନାତୀକେନ୍ଦ୍ର ସବୁଠାରୁ ମୁଖ୍ୟକେନ୍ଦ୍ର ଭାବରେ ପରିଗଣିତ ହୋଇଥାଏ । ସହସ୍ରାର କେନ୍ଦ୍ରରେ ରହିଥିବା ଆତ୍ମା ଅନ୍ୟ ନାତୀକେନ୍ଦ୍ର ଗୁଡ଼ିକୁ କେତେବେଳେ କେତେ ପରିମାଣର ଶକ୍ତି ପ୍ରେରଣ କରିବାକୁ ହେବ ନିର୍ଣ୍ଣୟ ନେଇଥାଏ । ସେହିଭଳି ଗ୍ରନ୍ଥିମାନଙ୍କ ଭିତରେ ସବୁଠାରୁ ମୁଖ୍ୟଗ୍ରନ୍ଥି ଶରୀରର ଶୀରୋଭାଗରେ ରହିଥାଏ । ତାହା ଆକାରରେ ଅତି ଛୋଟ ହୋଇଥିଲେହେଁ ଗ୍ରନ୍ଥିଗୁଡ଼ିକର ରାଜା

ଭଳି ରହିଥିବାରୁ ତାକୁ ଗ୍ରନ୍ଥିରାଜ ନାମରେ କୁହାଯାଏ । ଅଟାକଳରେ ଗହମ ସବୁ ପେଷିହୋଇ ସେଠାରେ ବଦଳି ବାହାରକୁ ଅଟା ହୋଇ ଆସିବା ଭଳି, ଆତ୍ମାବଳ ଗ୍ରନ୍ଥିଗୁଡ଼ିକରେ ପ୍ରବେଶ କରି ଦ୍ରବରୂପରେ ବାହାରକୁ ଆସିଥାଏ । ନାଡୀକେନ୍ଦ୍ରଗୁଡ଼ିକର ଉପରେଥିବା ନାଡୀକେନ୍ଦ୍ର ତଳେଥିବା ଛଅଗୋଟି କେନ୍ଦ୍ର ଉପରେ ଅଧିକାର ରଖି ଶକ୍ତି ବହିର୍ଗତକୁ ନିର୍ଣ୍ଣୟ କରିବା ଭଳି, ଗ୍ରନ୍ଥିଗୁଡ଼ିକର ଉପରେ ଥିବା ଗ୍ରନ୍ଥିରାଜ ତଳେ ଥିବା ଛଅଗୋଟି ଗ୍ରନ୍ଥି ଉପରେ ଅଧିକାର ରଖି ସେଗୁଡ଼ିକୁ କାର୍ଯ୍ୟକାରୀ କରାଇଥାଏ । ଉଦାହରଣ ଭାବରେ ଆମ ଶରୀରରେ ଥିବା ଗୋଟିଏ ଗ୍ରନ୍ଥିକୁ ନେଇ ତଳେ ଦେଖିବା ।

ଶରୀରରେ ଜୀର୍ଣ୍ଣ ପ୍ରକ୍ରିୟା ସକ୍ରମ ହେବା ପାଇଁ ଉପଯୋଗ ହେଉଥିବା ରସକୁ ସ୍ଫଳନ କରୁଥିବା ଗ୍ରନ୍ଥି (ଲାଳ ଝରାଉଥିବା ଗ୍ରନ୍ଥି) ଆମ ଶରୀରର କାନର ପାଖାପାଖି ଚିକିଏ ତଳକୁ ରହିଥାଏ । ଏହି ଗ୍ରନ୍ଥି ଏକ ଛୋଟ ସିମାନ୍ତ୍ର ଭଳି ଥାଏ, ଏଥିରୁ ଲାଳଦ୍ରବ ଝରିଥାଏ । ତେଣୁ ତାହାକୁ ଏକ ଝର ବୋଲି କହିପାରିବା । ଏହି ଝରରୁ ଲେମ୍ବୁ କିମ୍ବା ତେନ୍ତୁଳି ବିଷୟ କଥା ହେବାବେଳେ ଅଧିକ ରସ ଝରିଥାଏ । ଏହି ଗ୍ରନ୍ଥି ଝରାଉଥିବା ଲାଳଦ୍ରବ ବା ରସ, ଆମେ ଖାଉଥିବା ଆହାରର ସର୍କରା (ଗ୍ଲୁକୋଜ୍) ପଦାର୍ଥକୁ ବା ଶ୍ଵେତସାରକୁ ହଜମ କରାଇଥାଏ । ଗ୍ରନ୍ଥିରୁ କେତେ ରସ ନିର୍ଗତ ହେବ ତାହା ଉପରେ ଥିବା ଗ୍ରନ୍ଥିରାଜ ନିର୍ଣ୍ଣୟ କରିଥାଏ । ଏହି ରସର ସାମର୍ଥ୍ୟ ଅନୁସାରେ ଶରୀରର ଜୀର୍ଣ୍ଣଶକ୍ତି ନିର୍ଭର କରିଥାଏ । ମୁଖ (ପାଟି) ରୁ ଝରୁଥିବା ଏହି ରସ ଅଧିକ ଝରୁଥିଲେ ଉପରେ କୁହାଯାଇଥିବା ପଦାର୍ଥ ଗୁଡ଼ିକ ଭଲରେ ଜୀର୍ଣ୍ଣ ହୋଇଥାଏ, କମ୍ ଝରୁଥିଲେ ଠିକ୍ ଜୀର୍ଣ୍ଣ ହୋଇପାରେ ନାହିଁ । ଶରୀରର ଉଷ୍ମତାକୁ ଶକ୍ତି ଦେଉଥିବା କାର୍ବୋହାଇଡ୍ରେଟ୍‌ରୁ ଶ୍ଵେତସାରରୁ (ଗ୍ଲୁକୋଜ୍‌ରୁ) ତିଆରି ହୋଇଥାଏ । ଶ୍ଵେତସାରକୁ ଜୀର୍ଣ୍ଣ କରୁଥିବା ଲାଳ ବା ରସସ୍ଫଳନ କମ୍ ହେଲେ ଶ୍ଵେତସାର ପଦାର୍ଥ କମ୍ ମାତ୍ରାରେ ଜୀର୍ଣ୍ଣ ହୋଇଥାଏ । ଏଭଳି ହେବା ଦ୍ଵାରା ଶରୀରକୁ ଉଷ୍ମତା ଦେଉଥିବା କାର୍ବୋହାଇଡ୍ରେଟ୍‌ରୁ କମ୍ ହୁଏ । ଏହା ଦ୍ଵାରା ଶରୀର ନିଃସାର ଲାଗେ (ହାଲିଆ ଲାଗେ) । ଏହିଭଳି ଶରୀରର ଆରୋଗ୍ୟ ଅନାରୋଗ୍ୟର ମୁଖ୍ୟ କାରଣ ଏହି ଲାଳ ଝରାଉଥିବା ଗ୍ରନ୍ଥି (ସାଲିଭାରି ଗ୍ଲ୍ୟାଣ୍ଡ) ବୋଲି ଜଣାଯାଉଛି । ଏହିପରି ଶରୀରର ଅନ୍ୟ ଗ୍ରନ୍ଥିଗୁଡ଼ିକ ଅଲଗା ଅଲଗା ରସ ଝରାଇ ଶରୀର

ସୁସ୍ଥତା ଅସୁସ୍ଥତାର କାରଣ ହୋଇଥାନ୍ତି । କଣ୍ଠ ଭାଗରେ ଥିବା ଥାଇରାଇଡ୍ ଗ୍ରନ୍ଥି ମୁଖାକୃତି, ନାକ, ଓଠର ବଜିବାକୁ ନିର୍ଣ୍ଣୟ କରି ତାର ସୁସ୍ଥତାକୁ ପର୍ଯ୍ୟବେକ୍ଷଣ କରିଥାଏ । ସେହିଭଳି ପୈତ୍ୟରସ, କ୍ଲୋମରସ ଗ୍ରନ୍ଥିଦୁଇଟି ଜୀର୍ଣ୍ଣକ୍ରିୟାରେ ଉପଯୋଗ ହୋଇଥାନ୍ତି । କ୍ଲୋମରସ ଗ୍ରନ୍ଥିରେ ତିଆରି ହେଉଥିବା କ୍ଲୋମରସ ଜୀର୍ଣ୍ଣକ୍ରିୟାରେ ଉପଯୋଗ ହେବା ବ୍ୟତୀତ, ଇନ୍ସୁଲିନ୍ ନାମକ ହର୍ମୋନ୍ ତିଆରି କରି ଇନ୍ସୁଲିନ୍ ଦ୍ଵାରା ଶରୀରରେ ଗ୍ଲୁକୋଜର ପରିମାଣ ନିର୍ଣ୍ଣୟ କରି ସୁଗାର ରୋଗରୁ ରକ୍ଷା କରିଥାଏ । ଏହି ଗ୍ରନ୍ଥି କାର୍ଯ୍ୟ ନକଲେ ସୁଗାର ରୋଗ ନିଶ୍ଚୟ ହୋଇଥାଏ । ବୀର୍ଯ୍ୟଗ୍ରନ୍ଥିରେ ତିଆରି ହେଉଥିବା ବୀର୍ଯ୍ୟ ଅନୁସାରେ ମଧ୍ୟ ଶରୀରର ସୁସ୍ଥତା, ଅସୁସ୍ଥତା ନିର୍ଭର କରିଥାଏ । ବୀର୍ଯ୍ୟଗ୍ରନ୍ଥିରେ ତିଆରି ହେଉଥିବା ବୀର୍ଯ୍ୟ ଶରୀରରେ ଗଚ୍ଛିତ ରହିଥାଏ । ବୀର୍ଯ୍ୟ ଗଚ୍ଛିତହେବା କମ୍ କିମ୍ବା ଅଧିକ ହେଲେ ତାହା ଶରୀରର ସୁସ୍ଥତା ଉପରେ ପ୍ରଭାବ ପକାଇଥାଏ । ଏହା ଅଧିକ ପରିମାଣରେ ଗଚ୍ଛିତ ରହିବା ଦ୍ଵାରା ଗ୍ରନ୍ଥିର କାର୍ଯ୍ୟ ଶୀଘ୍ର ହୋଇ ଶରୀରରେ ପରିବର୍ତ୍ତନ ଦେଖାଦେଇ କିଛି ପରିମାଣରେ ଅସୁସ୍ଥତା ଦେଖାଦିଏ । ଏହି ପ୍ରକାରର ଅନାରୋଗ୍ୟ ଅଧିକତଃ ମାନସିକ, କିଛି ଶାରୀରିକ ଭାବରେ ଦେଖାଦିଏ । ଯୁକ୍ତବୟସରେ ଅଧିକ ବୀର୍ଯ୍ୟ ଗଚ୍ଛିତ ନହେବା ବିଧି ମଧ୍ୟ ଗ୍ରନ୍ଥିରାଜ କରାଇଥାଏ । ବୀର୍ଯ୍ୟ ଅଧିକ ମାତ୍ରାରେ ବାହାରକୁ ଯାଇ ଗ୍ରନ୍ଥିର କାର୍ଯ୍ୟ ଅଧିକ ହେବା ଦ୍ଵାରା ମଧ୍ୟ ଶରୀରରେ ଅନାରୋଗ୍ୟତା ଦେଖାଦିଏ । ଶରୀରରୁ କ୍ରମାଧିକ ବୀର୍ଯ୍ୟ ସ୍ଫଳନ ହେବା ଦ୍ଵାରା ତୁରନ୍ତ ନିଷ୍ଠୁହା, ନିରୁସ୍ଵାହ ସୃଷ୍ଟିହୁଏ । ବୀର୍ଯ୍ୟଗ୍ରନ୍ଥିରେ ତିଆରି ହେଉଥିବା ବୀର୍ଯ୍ୟକଣାରେ ଆଖିକୁ ଦେଖାଯାଉଥିବା ନୀଳବର୍ଣ୍ଣର ଆଲୋକ ମଧ୍ୟ ରହିଥାଏ । ବୀର୍ଯ୍ୟଗ୍ରନ୍ଥିରେ ତିଆରି ହେଉଥିବା ବୀର୍ଯ୍ୟ ଗ୍ରନ୍ଥିରାଜର ସାମର୍ଥ୍ୟ ଉପରେ ନିର୍ଭର କରିଥାଏ । କର୍ମାନୁସାରେ ତାହା କାର୍ଯ୍ୟ କରିବା ଭଳି ନିର୍ମାଣ ହେବା ଦ୍ଵାରା କେତେକଙ୍କ ଠାରେ ଅଧିକ ବୀର୍ଯ୍ୟବୃଦ୍ଧି ହୋଇଥାଏ, କେତେକଙ୍କଠାରେ କମ୍ ହୋଇଥାଏ । ଗ୍ରନ୍ଥିଗୁଡ଼ିକ ଗୋଟିକ ସହିତ ଗୋଟିଏ ଗ୍ରନ୍ଥିରାଜ ସହିତ ସମ୍ପର୍କିତ ହୋଇଥାନ୍ତି । ଆତ୍ମଜ୍ଞାନ ଜାଣିଥିବା ଯୋଗୀମାନେ ସେମାନଙ୍କର ମନକୁ ଗ୍ରନ୍ଥିରାଜ ସହିତ ସଲଗ୍ନ କରିଥାନ୍ତି । ଭୁକୁଟୀର ମଧ୍ୟରେ ଉପଜିହ୍ଵାର ଉପରି ଭାଗରେ ଏହି ଗ୍ରନ୍ଥିରାଜ ରହିଥାଏ । ବଡ଼ମାନେ ଏଇଠାରେ ମନୋନିବେଶ କରିବାକୁ କହିଥାନ୍ତି । ଏମିତି

ସେଠାରେ ମନୋଲଗ୍ନ କରୁଥିବା ବ୍ରହ୍ମଯୋଗୀମାନେ ସମ୍ପୂର୍ଣ୍ଣ ସ୍ଥିତିର ଆରୋଗ୍ୟ ଲାଭ କରି ରହିଥାନ୍ତି । ବ୍ରହ୍ମଯୋଗୀ ମାନଙ୍କର ସୁଗାରରୋଗ ନଥାଏ ବୋଲି ଜଣାଯାଏ । ତାଛଡ଼ା ଯୋଗୀମାନଙ୍କ ଶରୀରର ଗ୍ରନ୍ଥିରାଜରୁ ବହିର୍ଗତ ହେଉଥିବା କାନ୍ଥରଙ୍ଗ (ଆଲୋକର ରଙ୍ଗ) ଅଧିକ ପ୍ରକାଶବନ୍ତ ହୋଇଥାଏ । ତାହା ସାଧାରଣ ମାନବଠାରେ କମ୍ ହୋଇଥାଏ, ଶରୀର ଆରୋଗ୍ୟ ପାଇଁ ମଧ୍ୟ ଗ୍ରନ୍ଥିରାଜ ମୁଖ୍ୟ ପାତ୍ରପୋଷଣ କରିଥାଏ । ଏହିଭଳି ଅନ୍ୟାନ୍ୟ ଗ୍ରନ୍ଥିଗୁଡ଼ିକ ନିଜ ନିଜର କାର୍ଯ୍ୟ କରୁଥାଇ ଶରୀରର ସୁସ୍ଥତା ଅସୁସ୍ଥତାକୁ ଦେଖୁଥାନ୍ତି । ପ୍ରତ୍ୟେକ ଗ୍ରନ୍ଥିର ଏକ ଏକ ଆଲୋକ ରହିଥିବା ଜଣାଯାଏ । ସବୁଠାରୁ ବଡ଼ ହୋଇଥିବା ଗ୍ରନ୍ଥିରାଜରୁ ବହିର୍ଗତ ଆଲୋକ ତରଙ୍ଗ ଭାବରେ ପ୍ରବାହ ହୋଇ ସମସ୍ତ ଗ୍ରନ୍ଥିଗୁଡ଼ିକୁ କାର୍ଯ୍ୟକାରୀ କରାଇଥାଏ । ଗ୍ରନ୍ଥିରାଜର ଆଲୋକ ତରଙ୍ଗ କୌଣସି ଗ୍ରନ୍ଥିକୁ ଠିକ୍ ଭାବରେ ପ୍ରବାହ ନହେଲେ ସେ ଗ୍ରନ୍ଥି ଠିକ୍ କାର୍ଯ୍ୟ କରିନଥାଏ ।

ଶରୀରରେ ଗ୍ରନ୍ଥି ନିୟମାନୁସାରେ କିଛିକାର୍ଯ୍ୟ, ନାଡ଼ୀଗୁଡ଼ିକର ନିୟମ ଦ୍ଵାରା କିଛିକାର୍ଯ୍ୟ କରାଉଥିବା ଆତ୍ମା, ଶରୀର ନାମକ କ୍ଷେତ୍ରକୁ ପାଳନ କରୁଥିବା ରାଜା ଭାବରେ ରହିଥାଏ । ସାରା ଶରୀରରେ ବ୍ୟାପି ତାଉପରେ ଅଧିକାର ଜମାଇ ରହିଥିବା ଆତ୍ମାକୁ ଜାଣିଥିବା ଜ୍ଞାନୀମାନଙ୍କର ଜ୍ଞାନ ଅତି ଉନ୍ନତ ଜ୍ଞାନ ବୋଲି ଭଗବାନ କହିଛନ୍ତି । ତେଣୁ ସମସ୍ତେ ବାହ୍ୟ ବିଷୟ ସମ୍ବନ୍ଧୀୟ ଜ୍ଞାନକୁ ଛାଡ଼ି, ଶରୀରାନ୍ତର୍ଗତ ଜ୍ଞାନକୁ ଜାଣିବା ପାଇଁ ଚେଷ୍ଟା କରିବା ଉଚିତ୍ ।

(୧୨) ଶ୍ଳୋକ,୪: ତତ୍‌କ୍ଷେତ୍ରଂ ଯଜ ଯାଦୃକ୍ ଚ ଯଦ୍‌ବିକାରି ଯତଶ୍ଚ ଯତ୍ ।

ସ ଚ ଯୋ ଯତ୍‌ପ୍ରଭାବଶ୍ଚ ତସ୍ମିନ୍‌ସେନ ମେ ଶୁଣୁ ॥

(ପ୍ରକୃତି, ପୁରୁଷ)

ଭାବାର୍ଥ : ସେହି କ୍ଷେତ୍ର କଣ ? କିପରି ? ତାର କି ବିକାର (ରୂପାନ୍ତର) ରହିଛି ? ସେ ବିକାର କେଉଁଠାରୁ ଉତ୍ତର ? ସେ କ୍ଷେତ୍ରର କ୍ଷେତ୍ରଜ୍ଞ କିଏ, ତାର ପ୍ରଭାବ କ'ଣ ସଂକ୍ଷିପ୍ତ ଭାବରେ କହୁଛି ଶୁଣ୍ ।

ବିବରଣୀ : କ୍ଷେତ୍ର, କ୍ଷେତ୍ରଜ୍ଞ ବିଷୟର ଜ୍ଞାନକୁ ତୋତେ ଜଣାଇଦେବି ବୋଲି

ଭଗବାନ କହିଛନ୍ତି । କ୍ଷେତ୍ର କହିଲେ କଣ ? ତାହା କେତେ ପ୍ରକାରରେ ରହିଛି ? ତାହା କିପରି ବଦଳେ ? କାହିଁକି ବଦଳେ ? କ୍ଷେତ୍ରଞ୍ଜ କିଏ ? କ୍ଷେତ୍ରଞ୍ଜର ପ୍ରଭାବ କଣ ? ସେହି ପ୍ରଭାବ ଶରୀରରେ କିପରି କାର୍ଯ୍ୟକରେ ? ଇତ୍ୟାଦି ବିଷୟ ଗୁଡ଼ିକର ଜ୍ଞାନ ଜାଣିବା ହିଁ ବାସ୍ତବ ଜ୍ଞାନ ହୋଇଥାଏ ।

(୧୨) ଶ୍ଳୋକ,୫: ରକ୍ଷିତ୍ରିବହୁଧା ଗୀତଂ ଛନ୍ଦୋଭିବିବିଧୈଃ ପୃଥକ୍ ।
ବ୍ରହ୍ମସ୍ତୁତ୍ରପଦୈଃ ଚୈବ ହେତୁମଭିବିନିଶ୍ଚିତୈଃ ॥

(ପ୍ରକୃତି, ପୁରୁଷ)

ଭାବାର୍ଥ : ରକ୍ଷିମାନଙ୍କ ଦ୍ଵାରା, ବେଦଗୁଡ଼ିକ ଦ୍ଵାରା, ହେତୁର ସହିତ ସିଦ୍ଧାନ୍ତ କରାଯାଇଥିବା ବ୍ରହ୍ମସ୍ତୁତ୍ରାଦି ଦ୍ଵାରା ନିର୍ଣ୍ଣୟହୋଇ ଶରୀର ତଥା ଆତ୍ମା ସମ୍ବନ୍ଧୀୟ ବିଷୟ ଗୁଡ଼ିକ କୁହାଯାଇଛି, ବଡ଼ମାନେ ନିର୍ଣ୍ଣୟ କରିଥିବା ସେହି ଜ୍ଞାନ ଜାଣିବା ଉଚିତ୍ ।

(୧୨) ଶ୍ଳୋକ,୬: ମହାଭୂତା ନ୍ୟହଂକାରୋ ବୁଦ୍ଧିରବ୍ୟକ୍ତ ମେବ ଚ ।
ଇନ୍ଦ୍ରିୟାଣି ଦଶୈକଂ ଚ ପଂଚେନ୍ଦ୍ରିୟ ଗୋଚରାଃ ॥
(ପ୍ରକୃତି)

(୧୨) ଶ୍ଳୋକ,୭: ଇଚ୍ଛା ଦୈଷଃ ସୁଖଂ ଦୁଃଖଂ ସଂଘାତଶ୍ଚେତନା ଧୃତିଃ ।
ଏତତ୍ କ୍ଷେତ୍ରଂ ସମାସେନ ସବିକାରମୁଦାହୃତମ୍ ॥

(ପ୍ରକୃତି)

ଭାବାର୍ଥ : ମହାନ ଭୂତ ହୋଇଥିବା ଜୀବାତ୍ମା, ଆତ୍ମା, ଅବ୍ୟକ୍ତ ହୋଇଥିବା ବୁଦ୍ଧି, ଅହମ୍ ଇତ୍ୟାଦି, ସ୍ଵତନ୍ତ୍ର ସ୍ଵତନ୍ତ୍ର ହୋଇଥିବା ଦଶ ଇନ୍ଦ୍ରିୟ ଏବଂ ଅଗୋଚର ପାଞ୍ଚ ଇନ୍ଦ୍ରିୟ -

ପ୍ରେମ, ଘୃଣା (ଅସୂୟା), ସୁଖ, ଦୁଃଖ, ଯୈର୍ଯ୍ୟ, ଭୟ, ଶ୍ରଦ୍ଧା ନାମକ ଚେତନ ସଂଘ । ଏହିଭଳି ନାନା ବିକାର ଯୁକ୍ତ ଶରୀରକ୍ଷେତ୍ର ବିଷୟରେ କୁହାଯାଇଛି ।

ବିବରଣୀ : ଷଷ୍ଠଶ୍ଳୋକରେ ‘ଇନ୍ଦ୍ରିୟାଣି ଦଶୈକଂଚ’ ନାମକ ପଦରେ

“ଦଶୈକଂ” ନାମକ ଶବ୍ଦର ଅର୍ଥ ହେଉଛି ଏକ ଏକ ବା ସ୍ଵତନ୍ତ୍ର ସ୍ଵତନ୍ତ୍ର ରହିଥିବା ଦଶଗୋଟି, କିନ୍ତୁ ଅନେକ ଗୀତାରେ ଏହାକୁ ଏଗାର (୧୧) ଲେଖାଯାଇଛି । ଏକଂ ଦଶ ହୋଇଥିଲେ କିମ୍ବା ଏକାଦଶ ହୋଇଥିଲେ ଏଗାର କହିଲେ ଚଳିଥାନ୍ତା । ଦଶ ଏକଂ ଯେହେତୁ ରହିଛି ସେଠାରେ ସ୍ଵତନ୍ତ୍ର ସ୍ଵତନ୍ତ୍ର ଥିବା ଏକଦଳ ବୋଲି ଜାଣିବା ଉଚିତ୍ । ଏହି ଦଶେନ୍ଦ୍ରିୟ ଏକଦଳ, ଝଗୋଟି ଇନ୍ଦ୍ରିୟ ଆଉଏକ ଦଳ ବୋଲି କୁହାଯାଇଛି । ଏଠାରେ ଦେଖାଯାଉଥିବା ଦଶେନ୍ଦ୍ରିୟକୁ ଗୋଟିଏ ଭାଗ, ଦେଖାଯାଉ ନଥିବା ଇନ୍ଦ୍ରିୟଗୁଡ଼ିକୁ ଆଉ ଗୋଟିଏ ଭାଗ କରି କହିଛନ୍ତି । ଏହିଭଳି ଦୃଶ୍ୟାଦୃଶ୍ୟ ପନ୍ଦରଗୋଟି ଇନ୍ଦ୍ରିୟକୁ କହିବାକୁ ଯାଇ, ଭଗବାନ ‘ଇନ୍ଦ୍ରିୟାଣି ଦଶୈକଂତ’, ‘ପଞ୍ଚେନ୍ଦ୍ରିୟଗୋଚରାଃ’ କହିଛନ୍ତି । ତା’ବ୍ୟତୀତ ସ୍ପଷ୍ଟତମ ଶ୍ଳୋକରେ ପ୍ରଥମେ ମହାଭୂତାଃ ନାମକ ପଦ ବ୍ୟବହାର କରିଛନ୍ତି ଯାହାର ଅର୍ଥକୁ ଅନେକ ଗୀତାରେ ମଧ୍ୟ ଭ୍ରାନ୍ତ ଧାରଣା ଦିଆଯାଇଛି । ମହାଭୂତର ଅର୍ଥପାଇଁ ପଞ୍ଚଭୂତ କହିଛନ୍ତି । ଏଭଳି କହିବା ସମ୍ପୂର୍ଣ୍ଣ ଭୁଲ୍ ହୁଏ, କାରଣ! ପଞ୍ଚଭୂତ ଶରୀରରେ ସ୍ଵତନ୍ତ୍ର ସ୍ଵତନ୍ତ୍ର ଭାବେ ନଥାନ୍ତି । ପଞ୍ଚଭୂତର ବିଭାଜନ ଦ୍ଵାରା ତିଆରି ହୋଇଥିବା ଭାଗଗୁଡ଼ିକ ଶରୀରର ଅବୟବ ଭାବରେ ରହିଛନ୍ତି । ଏ ସ୍ଥଳରେ ପୁଣି ସ୍ଵତନ୍ତ୍ର ଭାବରେ ପଞ୍ଚଭୂତ କହିବା କ’ଣ ଆବଶ୍ୟକ ? ସ୍ଵତନ୍ତ୍ର ଭାବରେ ପଞ୍ଚଭୂତ ଦ୍ଵାରା ବଦଳି ଉଭବ ହୋଇଥିବା ଭାଗ ବ୍ୟତୀତ ଶରୀରରେ ଅଲଗା ଅଲଗା ହୋଇ ପଞ୍ଚଭୂତ ନଥାଏ, ତେଣୁ ମହାଭୂତର ଅର୍ଥ ପଞ୍ଚଭୂତ କିପରି ହେବ ? ହେବ ନାହିଁ । ମହାଭୂତର ଅର୍ଥରେ ଜୀବାତ୍ମା, ଆତ୍ମାକୁ ବୁଝିବା ଆବଶ୍ୟକ ।

ଏକ ଶରୀରରେ ଅବ୍ୟକ୍ତ ଭାବରେ ଥିବା ଦୁଇଟି ମହାନ ଭୂତ ଜୀବାତ୍ମା, ଆତ୍ମା ରହିଥା’ନ୍ତି । ସେହିଭଳି ଦେଖାଯାଉ ନଥିବା ବୁଦ୍ଧି, ଅହଂ, ମନ, ଚିତ୍ତ ନାମକ ଅନ୍ତରେନ୍ଦ୍ରିୟ ଏବଂ ପ୍ରାଣ, ଅପାନ, ଉଦାନ, ସମାନ, ବ୍ୟାନ ଇତ୍ୟାଦି ବାୟୁଗୁଡ଼ିକ ରହିଥାନ୍ତି । ଆହୁରି ଜ୍ଞାନେନ୍ଦ୍ରିୟ, କର୍ମେନ୍ଦ୍ରିୟ କୁହାଯାଉଥିବା ଇନ୍ଦ୍ରିୟଶକ୍ତିଗୁଡ଼ିଏ ରହିଥାନ୍ତି । ଆମ ଆଖିକୁ ଦେଖାଯାଉଥିବା ସେହି ଶରୀର ଭାଗଗୁଡ଼ିକ ହେଉଛନ୍ତି ଆଖି, କାନ, ନାକ, ଜିଭ, ଚର୍ମ, ହାତ, ଗୋଡ, ମୁଖ, ଗୃହ୍ୟ ଏବଂ ଉପସ୍ଥ । ଏଗୁଡ଼ିକ ମିଶି ଏକଦଳ ହୋଇଥିବା ସ୍ଥଳେ, ଦେଖାଯାଉ

ନଥିବା ଇନ୍ଦ୍ରିୟଗୁଡ଼ିକ ହେଲେ ଦୃଷ୍ଟି, ଶ୍ରବଣ, ଗନ୍ଧ, ସ୍ପର୍ଶ ଏବଂ ରୁଚି । ଏହା ଜାଣିବା ଉଚିତ୍ ଏବଂ ମନେରଖିବା ଉଚିତ୍ ।

ମହାଭୂତ କୁହାଯାଉଥିବା ଜୀବାତ୍ମା, ଆତ୍ମା	=	୦୨
ଅବ୍ୟକ୍ତ ହୋଇ ଥିବା ଅତ୍ତର୍ଭାଗ	=	୦୯
ଦେଖାଯାଉଥିବା ଇନ୍ଦ୍ରିୟଗୁଡ଼ିକ	=	୧୦
ଦେଖା ଯାଉନଥିବା ଇନ୍ଦ୍ରିୟଗୁଡ଼ିକ	=	୦୫
ସଜୀବ ଶରୀରର ମୋଟ ଭାଗ ସଂଖ୍ୟା	=	୨୬

ଏହିଭଳି ଶରୀର ବା କ୍ଷେତ୍ର ୨୪ଗୋଟି ଭାଗ ତଥା ଦୁଇ ଆତ୍ମାକୁ ନେଇ ଗଠିତ । ଏତଦବ୍ୟତୀତ ପ୍ରେମ, ଘୃଣାଦି ଗୁଣରାଜି, ସୁଖ-ଦୁଃଖ ନାମକ ଅନୁଭୂତି, ଶ୍ରଦ୍ଧା, ଧୈର୍ଯ୍ୟ, ଭୟ ନାମକ ଚେତନସଂଘ ଏବଂ ଅନେକ ବିକାରକୁ ନେଇ ଶରୀର କ୍ଷେତ୍ର ରହିଛି ବୋଲି ଜାଣିବା ଉଚିତ୍ ।

- (୧୨) ଶ୍ଳୋକ,୮ : ଅମାନିତ୍ଵମଦମ୍ବିତ୍ଵମହିଂସା କ୍ଷାନ୍ତିରାର୍ଜବମ୍ ।
ଆତାନ୍ୟୋର୍ପାସନଂ ଶୈତଂ ସ୍ତୈର୍ଯ୍ୟମାତ୍ଵବିନିଗ୍ରହଃ ॥ (ଜ୍ଞାନ)
- (୧୨) ଶ୍ଳୋକ,୯ : ଇନ୍ଦ୍ରିୟାପ୍ରେଷ୍ଠୁ ବୈରାଗ୍ୟମନହଂକାର ଏବ ଚ ।
ଜନ୍ମମୃତ୍ୟୁ ଜରାବ୍ୟାଧିଦୁଃଖଦୋଷାନୁଦର୍ଶନମ୍ ॥ (ଜ୍ଞାନ)
- (୧୨) ଶ୍ଳୋକ,୧୦ : ଅସକ୍ତିରନଭିଷ୍ଠଜଃ ପୁତ୍ରଦାର ଗୃହାଦିଷୁ ।
ନିତ୍ୟଂ ଚ ସମଚିତତ୍ଵମିଷ୍ଠାନିଷ୍ଠୋପପତିଷୁ ॥ (ଜ୍ଞାନ)
- (୧୨) ଶ୍ଳୋକ,୧୧ : ମୟି ଚାନନ୍ୟଯୋଗେନ ଭକ୍ତିରବ୍ୟଭିଚାରିଣୀ ।
ବିବିକ୍ତଦେଶସେବିତ୍ଵ ମରତିର୍ଜନସଂସଦି ॥ (ଜ୍ଞାନ)
- (୧୨) ଶ୍ଳୋକ,୧୨ : ଅଧ୍ୟାତ୍ମ ଜ୍ଞାନନିତ୍ୟତ୍ଵଂ ତତ୍ଵଜ୍ଞାନାର୍ଥବର୍ଗନମ୍ ।
ଏତଜ୍ଞାନମିତି ପ୍ରୋକ୍ତମଜ୍ଞାନଂ ଯଦତୋଽନ୍ୟଥା ॥ (ଜ୍ଞାନ)

ଭାବାର୍ଥ : ଗର୍ବ ଦମ୍ଭାଦିକୁ ଆସିବାକୁ ନଦେଇ, ଶାନ୍ତି ନିଷ୍ପପତ, ଅହିଂସା ଭାବବହି, ସଦ୍‌ଗୁରୁଙ୍କୁ ପୂଜା କରୁଥାଇ, ଧୈର୍ଯ୍ୟର ସହିତ ଆତ୍ମସଂଯମୀ ହୋଇ,

ଇନ୍ଦ୍ରିୟ ଉପରେ ଆଶକ୍ତି ନରଖୁ, ମୁଁ ବୋଲି ଅହଂଭାବ ନରଖୁ, ଜନ୍ମ, ମୃତ୍ୟୁ, ବୃଦ୍ଧାବ୍ୟାଧି ଦଶା ଆସେ ଏବଂ ଝଲିଯାଏ ଭାବି, ଭାରିଜା ପିଲାଙ୍କ ଉପରେ ପ୍ରେମ ନରଖୁ, ଘର, ଜାଗାବାଡ଼ି ଉପରେ ଆଶକ୍ତି ନରଖୁ, ସବୁବେଳେ ଶରୀରରେ ଆସୁଥିବା ଇଚ୍ଛା ଅନିଚ୍ଛାରେ, ଦୁଃଖ-ସୁଖରେ ସମାନ ଭାବ ରଖୁ, ବ୍ୟଭିଚାରହୀନ ଭକ୍ତିଭାବ ରଖୁ, ସ୍ଵତନ୍ତ୍ର ଯୋଗ ସହିତ, ମଣିଷ ନଥିବା ଜାଗାରେ ରହିବାକୁ ଭଲପାଇ, ଜନ ସମୂହରେ ଆଶକ୍ତି ନରଖୁ, ସର୍ବଦା ଆତ୍ମା ଅଧ୍ୟୟନ ଜ୍ଞାନରେ ମନଦେଇ, ଆତ୍ମାକୁ ଜ୍ଞାନ ଦ୍ଵାରା ଜାଣିବା ଉଚିତ୍ । ଏହା ହିଁ ଜ୍ଞାନ, ବାକିସବୁ ଅଜ୍ଞାନ ବୋଲି ଜାଣିବା ଉଚିତ୍ ।

ବିବରଣୀ : ଏଠାରେ ଏକକାଳୀନ ପାଞ୍ଚଗୋଟି ଶ୍ଳୋକର ଭାବାର୍ଥ କୁହାଯାଇଛି, ଏଗୁଡ଼ିକରେ ଜ୍ଞାନ ବିଷୟ କୁହାଯାଇଛି ଏବଂ ଏହା ହିଁ ବାସ୍ତବ ଜ୍ଞାନ ବୋଲି କୁହାଯାଇଛି । ଅଷ୍ଟମ ଶ୍ଳୋକରୁ ଆରମ୍ଭ ହୋଇ ଦ୍ଵାଦଶ ଶ୍ଳୋକରେ ସମାପ୍ତ ହୋଇଥିବା ଏହି ବିଷୟର ୧୧ତମ ଶ୍ଳୋକରେ ‘ମୟି ଚାନନ୍ୟ ଯୋଗେନ ଭକ୍ତିରବ୍ୟଭିଚାରିଣୀ’ ନାମକ ବାକ୍ୟ ସମସ୍ତଙ୍କୁ ଭଲଭାବରେ ବୁଝାଯାଇ ନାହିଁ ବୋଲି ଭାବୁଛୁ । ‘ଭକ୍ତିରବ୍ୟଭିଚାରିଣୀ’ ନାମକ ପଦରେ ଭକ୍ତିରେ ବ୍ୟଭିଚାର କଣ ବୋଲି ହୁଏତ କେହି ବୁଝି ନଥାଇ ପାରନ୍ତି । ବ୍ୟଭିଚାର କହିଲେ ଜଣେ ଶାରୀରିକ ଭାବରେ ଅନେକ ବ୍ୟକ୍ତିଙ୍କ ସହିତ ସମ୍ପର୍କ ରଖିବା । ଭକ୍ତି ମନ ସମ୍ବନ୍ଧୀୟ । ତେଣୁ ମନରେ ଭକ୍ତି ଦ୍ଵାରା ଦେବତାମାନଙ୍କ ସହିତ ସମ୍ବନ୍ଧ ରଖିବାକୁ ଭକ୍ତିରେ ବ୍ୟଭିଚାର ବୋଲି କହୁଛୁ । ଜଣେ ସ୍ତ୍ରୀ ତାର ସ୍ଵାମୀକୁ ଛାଡ଼ି ଅନ୍ୟ ପୁରୁଷମାନଙ୍କ ସହିତ ସମ୍ପର୍କ ରଖିବା ଯେଉଁଭଳି ବ୍ୟଭିଚାର (ଅବୈଧ ସଂସର୍ଗ) ହୋଇଥାଏ, ସେହିଭଳି ଏକ ଜୀବର ସ୍ଵାମୀ ହୋଇଥିବା ପରମାତ୍ମାକୁ ଛାଡ଼ି ଅନ୍ୟ ଦେବତାମାନଙ୍କ ସହିତ ସମ୍ବନ୍ଧରଖିବା ଭକ୍ତିରେ ବ୍ୟଭିଚାର ହୋଇଥାଏ । ଶରୀର ବ୍ୟଭିଚାର ଯେତିକି ଦୋଷଯୁକ୍ତ ସେହିଭଳି ଭକ୍ତି ଦ୍ଵାରା ହେଉଥିବା ମାନସିକ ବ୍ୟଭିଚାର ମଧ୍ୟ ସେତିକି ଦୋଷଯୁକ୍ତ ହୋଇଥାଏ । ବିଚ (ଧୂର୍ତ୍ତ ବା ଉପପତି) ମାନେ ଦେଉଥିବା ଟଙ୍କା ଆଶାରେ ବେଶ୍ୟା ବିଚମାନଙ୍କୁ ଆଶ୍ରୟ କରିବା ଭଳି, ଦେବତାମାନେ ଦେଉଥିବା ଫଳରେ ଆଶା ରଖି ଦେବତାମାନଙ୍କୁ ମଣିଷ ଆଶ୍ରୟ କରି ପୂଜା କରିଥାଏ ।

ସବୁକିଛିର ମୂଳ ଏବଂ ସମସ୍ତଙ୍କର ଭର୍ତ୍ତା ପରମାତ୍ମାଙ୍କୁ ଛାଡ଼ି ସ୍ଵପ୍ନ ହୋଇଥିବା ଦେବତାମାନଙ୍କୁ ଆଜି ଅଧିକ ମାତ୍ରାରେ ଅନେକ ଲୋକେ ପୂଜା କରିଥାନ୍ତି । ବିଶ୍ଵ ଜନସଂଖ୍ୟାରେ ଖୁବ୍ କମ୍ ଭକ୍ତି ବିଶିଷ୍ଟ ଲୋକେ ଥିବା ଆଜିର କାଳରେ କିଛିଭକ୍ତି ଅନ୍ୟ ଦେବତାମାନଙ୍କ ଉପରେ ରହିଥିବା ସ୍ଵପ୍ନ ଜଣାଯାଏ । ଏକହଜାର ସଂଖ୍ୟକ ଭକ୍ତମାନଙ୍କୁ ପରିଶୀଳନ କଲେ ସେମାନଙ୍କ ଭିତରୁ କୃଚିତ୍ କେହି ଜଣେ ପରମାତ୍ମାଙ୍କୁ ଆରାଧନା କରୁଥିବା ଲୋକ ମିଳିପାରେ ବା ନପାରେ । ହଜାରେଜଣ ଅନ୍ୟଦେବତା ଆରାଧକମାନଙ୍କ ଭିତରେ କାହାର ମଧ୍ୟ କୌଣସି ଗୋଟିଏ ଦେବତା ଉପରେ ଭକ୍ତି ନଥାଏ । ଆହୁରି ସ୍ଵପ୍ନ ଜଣାଯାଏ ଯେ, ଏକହଜାର ଭକ୍ତ ଦଶହଜାର ଦେବତାଙ୍କୁ ପୂଜା କରିଥାନ୍ତି । ଏହା ଅଜ୍ଞାନତା ଆଉ ଅନୁଚିତ ପଦ୍ଧତି । ପରମାତ୍ମାଙ୍କ ବ୍ୟତୀତ ଅନ୍ୟ ଦେବତାମାନଙ୍କ ଆରାଧନାକୁ ଅଜ୍ଞାନ ବୋଲି ସ୍ଵୟଂ ଭଗବାନ ଜଣାଇଛନ୍ତି ।

(୧୨) ଶ୍ଳୋକ, ୧୩ : ଜ୍ଞେୟଂ ଯତ୍ପ୍ରବକ୍ଷାମି ଯତ୍ଞାତ୍ମାତ୍ମତମଶ୍ଚୁତେ ।

ଅନାଦି ମପୂର୍ବ ବ୍ରହ୍ମ ନ ସତ୍ତ୍ଵାସଦ୍‌ବ୍ୟୁତ୍ୟତେ ॥

(ପରମାତ୍ମା)

ଭାବାର୍ଥ : ଯାହା ଜ୍ଞେୟ ସେ ବାବଦରେ କହୁଛି ଶୁଣ, ତାହା ଜାଣିବା ଦ୍ଵାରା ତୁ ଅମୃତ (ଶାଶ୍ଵତ ଭାବ) ପ୍ରାପ୍ତ ହେବୁ, ତାହା ହିଁ ଅନାଦି, ମପୂର୍ବ (ମୋର ଅଧିନ) ହୋଇଥିବା ବ୍ରହ୍ମ । ତାହାକୁ ସତ୍ତ୍ଵା କିମ୍ବା ଅସତ୍ତ୍ଵା କହିବା ଉଚିତ୍ ନୁହେଁ ।

ବିବରଣୀ : ଜମିର ହୁଡ଼ା ଭଳି, ରାସ୍ତାର ଲକ୍ଷ୍ୟ ଭଳି, ଜ୍ଞାନର ଲକ୍ଷ୍ୟ ଜ୍ଞେୟ ବୋଲି ଜାଣିବା ଉଚିତ୍ । ଜମି ହୁଡ଼ାରେ ସମାପ୍ତ ହେବା ଭଳି, ରାସ୍ତା ଲକ୍ଷ୍ୟରେ ସମାପ୍ତ ହେବା ଭଳି, ଜ୍ଞାନ ଜ୍ଞେୟରେ ସମାପ୍ତ ହୋଇଥାଏ । ଜମିର ବନ୍ଧ ହୁଡ଼ା ହୋଇଥିବା ଭଳି, ରାସ୍ତାର ଲକ୍ଷ୍ୟ ଗାଆଁଟିଏ ହେବା ଭଳି, ଜ୍ଞାନର ଜ୍ଞେୟ ହୋଇଥାନ୍ତି ପରମାତ୍ମା । ପରମାତ୍ମାଙ୍କୁ ଜଣାଉଥିବା ମାର୍ଗ ହିଁ ଜ୍ଞାନ । ଜ୍ଞାନ ଦ୍ଵାରା ଶେଷରେ ପରମାତ୍ମା ଜଣାପଡ଼ନ୍ତି । ପରମାତ୍ମାଙ୍କୁ ଅନାଦି, ପରମ, ବ୍ରହ୍ମ କୁହାଯାଏ । ତାଙ୍କର ଆଦି ନଥିବାରୁ ସେ ଅନାଦି, ତାଙ୍କଠାରୁ ବଳି ଆଉ କେହି ନଥିବାରୁ ସେ ପରମ, ସବୁଠାରୁ ବଡ଼ ହୋଇଥିବାରୁ ସେ ବ୍ରହ୍ମ ଅଟନ୍ତି । ଜ୍ଞାନଗମ୍ୟ ପରମାତ୍ମାଙ୍କୁ ସତ୍ତ୍ଵା, ଅସତ୍ତ୍ଵା କହିପାରିବା ନାହିଁ । କାରଣ ! ସେ ସତ୍ତ୍ଵା

ନୁହନ୍ତି କି ଅସଭା ନୁହନ୍ତି । ଏଇଠାରେ ସମସ୍ତେ ଏକ ପ୍ରଶ୍ନ କରିପାରନ୍ତି । ତାହା କ'ଣନା ! ସଭା କ'ଣ ? ଆଉ ଅସଭା କ'ଣ ? ଏହି ଦୁଇ ପ୍ରଶ୍ନର ସମାଧାନ ଜାଣିଗଲେ ଏ ଦୁଇଟି ହୋଇନଥିବା ପାତ୍ରକୁ ସହଜରେ ଜାଣି ପାରିବା । ଏବେ ଏହାର ସମାଧାନ ଖୋଜିବା ।

ସଭା, ଅସଭା ଦୁଇଟିଯାକ ଆମ ଦେହରେ ଥାଆନ୍ତି । ସଭା ସାରା ଦେହରେ ରହିଛି । ଅସଭା ଦେହର ଗୋଟିଏ ସ୍ଥାନରେ ରହିଛି । ବିବରଣାତ୍ମକ କହିବାକୁ ଗଲେ, ସଭା ହେଉଛି ଆତ୍ମା, ଅସଭା ହେଉଛି ଜୀବାତ୍ମା । ଆଉ କେତେକ ସଭା ହୋଇଥିବା ଜୀବାତ୍ମାକୁ ଚିତ୍ତ ବୋଲି କହିଥାନ୍ତି । ସଭାକୁ ସତ୍ ଏବଂ ଚିତ୍ତକୁ ଚିତ୍ କହିଥାନ୍ତି, ଏହାକୁ ହିଁ ସତ୍ ଚିତ୍ ବୋଲି ମିଶାଇ କହିଥାନ୍ତି । ବ୍ରହ୍ମଯୋଗୀମାନେ ମନ ଦ୍ଵାରା ଆତ୍ମାନୁଭବ ପାଇଥାନ୍ତି ଅର୍ଥାତ୍ ସତ୍ ଚିତ୍ ମିଶିଥିବା ଅନୁଭବକୁ ଆନନ୍ଦ ବୋଲି କହିଥାନ୍ତି, ତେଣୁ ସଚ୍ଚିଦାନନ୍ଦ କହିଲେ ଏହି ସତ୍, ଚିତ୍ତର ମିଶ୍ରଣରେ ମିଳୁଥିବା ଆନନ୍ଦ । ସେଥିଲାଗି ବ୍ରହ୍ମଯୋଗୀମାନଙ୍କୁ ଜାଣିଥିବା ବଡ଼ମାନେ ଆତ୍ମାନନ୍ଦ କିମ୍ବା ସଚ୍ଚିଦାନନ୍ଦ କହିବା ଅର୍ଥପୂର୍ଣ୍ଣ ହୋଇଥାଏ ବୋଲି ଜାଣିବା ଉଚିତ୍ ।

ଏହା ବ୍ୟତୀତ ଜାଣିଥିବା, ଜାଣି ନଥିବା ଲୋକମାନେ ମଧ୍ୟ ଆତ୍ମାକୁ ସଭା କହିଥାନ୍ତି । ଆତ୍ମା ହିଁ ପ୍ରତି ଶରୀର ଭାଗର ଶକ୍ତି ହୋଇ ଶରୀରକୁ ସ୍ଵୟନ ଦେଇ ଚଳପ୍ରଚଳ କରିଥାଏ ବୋଲି ଜାଣିଲେ । ସାରା ଶରୀରରେ ବ୍ୟାପିଥିବା ଆତ୍ମାଶକ୍ତି କେତେକଙ୍କ ହାତ କିମ୍ବା ଗୋଡ଼ରେ ନଥାଏ ବୋଲି ଦେଖୁଛେ । ହାତରୁ ଆତ୍ମାଶକ୍ତି ଚାଲିଗଲେ ହାତ ଆଉ କାର୍ଯ୍ୟ କରିନଥାଏ କାରଣ ! ସେଥିରେ ଆଉ ଚୈତନ୍ୟ ନଥାଏ । ଏହି ଆତ୍ମାଶକ୍ତି ଚୈତନ୍ୟ ବା ସଭା ସେ ଶରୀରର ହାତର କାନ୍ଧ ପର୍ଯ୍ୟନ୍ତ ଥିବାରୁ କାନ୍ଧଠାରୁ ହାତର କୌଣସି ସ୍ଵୟନ ନଥାଏ, ସେତେବେଳେ ଆତ୍ମାଶକ୍ତି ବାବଦରେ ଜାଣିଥିବା ଜ୍ଞାନୀମାନେ ତା ହାତରେ ଆଉ ସଭା ନାହିଁ ବୋଲି କହୁଥିଲେ । କେହି ଜଣେ ମୃତ୍ୟୁବରଣ କଲେ ତା' ଶରୀରରେ ଆଉ ସଭା ନାହିଁ, ସଭା ଚାଲିଗଲା କହୁଥିଲେ । କାଳକ୍ରମେ ସେ ମରିଗଲା ବୋଲି କହୁଛନ୍ତି ସିନା କେହି କେହି ଅମୃତର ଶରୀରରେ ଆଉ ସଭା ନାହିଁ ବୋଲି କହିଥାନ୍ତି ।

ଏହିଭଳି ସଭା କୁହାଯାଉଥିବା ଆତ୍ମା, କେତେକଙ୍କ ଦ୍ଵାରା ଚିତ୍ତ କୁହାଯାଉଥିବା ଜୀବାତ୍ମା କେବେହେଲେ ପରମାତ୍ମା ନୁହନ୍ତି । ତେଣୁ ପରମାତ୍ମାଙ୍କୁ ସଭା କିମ୍ବା ଅସଭା ବୋଲି କହିବା ଉଚିତ୍ ନୁହେଁ । ଗୋଟିଏ ଶରୀରରେ ସଭା, ଅସଭା ଏବଂ ଦୁଇଟିଯାକ ହୋଇନଥିବା ପାତ୍ର ରହି ଭିନ୍ନ ଭିନ୍ନ କାର୍ଯ୍ୟ କରୁଥିବାରୁ ତିନିଜଣଙ୍କୁ ମିଶାଇ କହିବା ଉଚିତ୍ ନୁହେଁ । ସଭା ଆଉ ଅସଭାକୁ ଜନ୍ମ କରାଇଥାନ୍ତି ପରମାତ୍ମା । ତେଣୁ ଯାହାର ଜନ୍ମ ନାହିଁ ସେ ପରମାତ୍ମା, ଯାହାର ଜନ୍ମ ଥାଏ ସେ ଆତ୍ମା ଆଉ ଜୀବାତ୍ମା । ଆଦି ନଥିବା ପରମାତ୍ମା ନିଜଠାରୁ ଜନ୍ମ କରାଇଥିବା ଜୀବାତ୍ମା ବା ଆତ୍ମେମାନେ କେବେ ଜନ୍ମ ହୋଇଛେ ତାହା ଆତ୍ମକୁ ଜଣା ନାହିଁ । ତେଣୁ ଜନ୍ମ ହୋଇଥିବା ଆତ୍ମେମାନେ (ଜୀବାତ୍ମାମାନେ) ଅନାଦି । ଜନ୍ମ ନଥିବା ପରମାତ୍ମା ଅନାଦି ହୋଇଥିବା ବେଳେ, ଜନ୍ମ ହୋଇଥିବା ଆତ୍ମେମାନେ ମଧ୍ୟ ଅନାଦି ବୋଲି ଜାଣିବା ଉଚିତ୍ । ଆତ୍ମେମାନେ ଅନାଦି ବୋଲି କିଏ କେଉଁଠି କହୁଛି ବୋଲି ଭାବୁଛନ୍ତି ! ‘ଅନାଦି ଜନ୍ମା ବାନ କରନ୍ତୁ’ ବୋଲି କିମ୍ବା ‘ଅନାଦି ଜନ୍ମା ଅନୁଦାନ କରନ୍ତୁ’ ବୋଲି କେଉଁଠି କେମିତି କେତେକ ଭିକାରୀମାନେ କେତେକ ପ୍ରାନ୍ତରେ କହିଥାନ୍ତି । ପୂର୍ବେ ତ୍ରିଜଗା ନାମକ ରାଜା ତାଙ୍କର ଗଡକାଳ ବାବଦରେ ଆଲୋଚନା କରି ପଶୁ, ପକ୍ଷୀ, ମୃଗାଦିଙ୍କ ଭଳି ମାନବର ଜୀବନ ମଧ୍ୟ ବିତିଥାଏ, ଏଥିରେ କୌଣସି ଭିନ୍ନତା ନଥାଏ, ଭିନ୍ନତା ଆଣିବାକୁ ହେଲେ କେବଳ ପରମାତ୍ମା ଜ୍ଞାନ ଜାଣିବାକୁ ପଡିବ ବୋଲି ଭାବି, ଜ୍ଞାନାର୍ଥୀ ହୋଇ, ଚିତ୍ରବର୍ଣ୍ଣ ନାମକ ମହର୍ଷିଙ୍କ ପାଖକୁ ଯାଇ ତାଙ୍କୁ ଦର୍ଶନ କରିବା ପାଇଁ ମହର୍ଷିଙ୍କ ଦ୍ଵାର ନିକଟରେ ଛିଡାହେଲେ । ଅନେକ ସମୟ ଅପେକ୍ଷା କଲେ ମଧ୍ୟ ଭିତରୁ ବନ୍ଦୁଥିବା ଦ୍ଵାର ଖୋଲିଲା ନାହିଁ କି ଜଣେ ଗୁରୁ ହୋଇଥିବା ମହର୍ଷି କବାଟ ଖୋଲିଲେ ନାହିଁ । ସେତେବେଳେ ରାଜା ‘ମୁଁ ତ୍ରିଜଗା ରାଜା, ଜ୍ଞାନ ଜାଣିବା ପାଇଁ ଆସିଛି, କବାଟ ଖୋଲନ୍ତୁ’ ବୋଲି କହି ନଥିଲେ । ରାଜା ନଡାକିଲେ ଭିତରେ ଥିବା ମହର୍ଷି କିପରି ଜାଣିବେ, ତେଣୁ ରାଜାଙ୍କୁ ଡାକିବାକୁ ପଡିଲା । ରାଜା କିପରି ଡାକିଲେ ଜାଣନ୍ତି ! ‘ହେ ଅନାଦି ଜନ୍ମା ଧର୍ମ ଜଣାନ୍ତୁ’ । ଆହୁରି ଥରେ ଡାକି ‘ଅନାଦି ଆସିଛି ଧର୍ମ କରନ୍ତୁ’ ବୋଲି ଡାକିଲେ । ଏକଥା ଭିତରୁ ଶୁଣିପାରିଥିବା ଚିତ୍ରବର୍ଣ୍ଣ ମହର୍ଷି ପାଖରେ ଥିବା ଜଣେ ଶିଷ୍ୟକୁ କହିଲେ ଯାଇ ଦେଖ୍ ତ ! (ପଚାରି ବୁଝ)

ତାର ଦାନ ଦରକାର କି ଧର୍ମ ଦରକାର । ଗୁରୁଙ୍କ ଆଜ୍ଞା ମାନି ଶିଷ୍ୟଟି କବାଟ ଖୋଲି ବାହାରକୁ ଆସି ତ୍ରିଜଟା ରାଜାଙ୍କୁ ଦେଖୁ ତୋର ଧର୍ମ ଦରକାର ? କି ଦାନ ଦରକାର ? ବୋଲି ପଚାରିବାରୁ ରାଜା “ମୁଁ ତ୍ରିଜଟା ରାଜା, ମୋର ବସ୍ତୁ ବାହାନ, ଧନ କନକ ପ୍ରଚୁର ରହିଛି, ତେଣୁ ଆପଣମାନେ ଦେଉଥିବା ଦାନ ମୋର ଦରକାର ନାହିଁ । ମୋ ପାଖରେ ନଥିବା, ମୁଁ ଜାଣି ନଥିବା ଧର୍ମ ଯାହା ଆପଣମାନଙ୍କ ପାଖରେ ଅଛି, ସେହି ଧର୍ମ ମୋର ଦରକାର, ତାହାହିଁ ଦାନ କରନ୍ତୁ, ଆଦି ଜଣା ନଥିବା ଅନାଦି ଜନ୍ମ ମୋର, ମୋତେ ଜନ୍ମ ନଥିବା ଅନାଦି କରିଦିଅନ୍ତୁ ବୋଲି ଆଶା କରୁଛି” ବୋଲି କହିଲେ । ଶିଷ୍ୟଠାରୁ ରାଜାଙ୍କ କଥା ଶୁଣି ଚିତ୍ରବର୍ଣ୍ଣ ମହର୍ଷି ଖୁବ୍ ଖୁସିହୋଇ ରାଜାଙ୍କୁ ଧର୍ମ ଜଣାଇବାକୁ ଯାଇ “ରାଜା ତୁ ଅସତ୍ତା ହୋଇଥିବା ଜୀବାତ୍ମା, ଚୈତନ୍ୟ ହୋଇଥିବା ତୋ’ର ଆତ୍ମା ହିଁ ସତ୍ତା” ବୋଲି ଜଣାଇ, ଏହି ଧର୍ମ ଜାଣି ଧର୍ମଦ୍ଵାରା ସତ୍ତା ଅସତ୍ତା ହୋଇ ନଥିବା ପରମାତ୍ମାଙ୍କୁ ଜାଣି ବୋଲି କହିଥିଲେ ।

ସେଦିନ ସର୍ବ ସମ୍ପଦର ଅଧିକାରୀ ମହାନ ରାଜା ହୋଇ ମୁଁ ଅନାଦି ଜନ୍ମା ଧର୍ମ କରନ୍ତୁ (ଧର୍ମ ଜଣାଇଦିଅନ୍ତୁ) ବୋଲି ମାଗିଥିବା ସ୍ଥଳେ, ଆଜିର କିଛି ନଥିବା ଭିକାରୀ ମଧ୍ୟ ସେହି କଥାକୁ କହିଥାନ୍ତି । ଭିକାରୀ ମାନଙ୍କ ପାଖରେ ଚିହ୍ନହୋଇ ବଳକା ଥିବା ସେହି କଥାକୁ କହି, ଭିକ୍ଷାପାଇଁ ଆଶା ରଖି ଭାଷାରେ କହୁଛନ୍ତି । ସେମାନଙ୍କର ଦରକାର ହୋଇଥାଏ ଦାନ, କିନ୍ତୁ ସେମାନେ ମାଗିଥାନ୍ତି ଧର୍ମ । ଆଜି ମାଗିବାଲୋକ ପାଖରେ କି ଦେବା ଲୋକ ପାଖରେ ଧର୍ମ ନାହିଁ, ତାହା ସେମାନେ ଅନାଦିଜନ୍ମା କଥାଟିକୁ ‘ଋତ୍ନିଦଉଡ଼ି କଟା ଜୀବନ ଆମର’ ବୋଲି ବୁଝିଥାନ୍ତି ସିନା, ଆରମ୍ଭ କେବେ ହୋଇଛି ଜଣାନଥିବା ଜନ୍ମ ଆମର ବୋଲି ବୁଝିନଥାନ୍ତି । ଏହି କାହାଣୀ ପରେ ଆମେ ଏବେ ବାସ୍ତବ ଧର୍ମ ଜଣାଉଥିବା ଜ୍ଞାନର ଆଶ୍ରୟ ନେବା ଆଉ ତଳେ ଜ୍ଞେୟ ବାବଦରେ ଅଧିକ ଜାଣିବା ।

(୧୨) ଶ୍ଳୋକ, ୧୪: ସର୍ବତଃ ପାଣିପାଦଂ ତତ୍ସର୍ବତୋଃକ୍ଷିଣିରୋ ମୁଖମ୍ ।

ସର୍ବତଃ ଶୁଚିମଲ୍ଲୋକେ ସର୍ବମାବୃତ୍ୟ ତିଷ୍ଠତି ॥

(ପରମାତ୍ମା)

ଭାବାର୍ଥ : ସମସ୍ତଙ୍କଠାରେ ଗୋଡ, ହାତ, ଆଖି, ମୁଖ, କାନ ହୋଇ ପରମାତ୍ମା ସର୍ବତ୍ର ବ୍ୟାପିରହିଛି ।

ବିବରଣୀ : ପରମାତ୍ମା ସ୍ତ୍ରୀ ନୁହନ୍ତି କି ପୁରୁଷ ନୁହନ୍ତି । ଏକ ପ୍ରକାର କହିବାକୁ ଗଲେ ସେ ସବୁ ପ୍ରକାରର । ତେଣୁ ଲେଖିବା ବେଳେ ତାଙ୍କୁ ସ୍ତ୍ରୀ ପୁରୁଷ ଭେଦରେ ଲେଖିପାରିବା । କେତେକ ସନ୍ଦର୍ଭରେ ରହିଛି, ରହିଛନ୍ତି ବୋଲି ମଧ୍ୟ ଲେଖିଛୁ । ଏଭଳି ଲେଖିବାର ଉଦ୍ଦେଶ୍ୟ ଆଉ କିଛି ନୁହେଁ ସେ କ’ଣ ବୋଲି କାହାକୁ ଜଣା ନାହିଁ । ସେ କିଛି ନୁହନ୍ତି, କିନ୍ତୁ ସେ ନଥିଲେ ଯେ କିଛିନଥାଏ ବୋଲି ଆମର ଅଭିପ୍ରାୟ; ତଥାପି ସେ ହିଁ ସର୍ବସ୍ୱ ହୋଇଥିବାରୁ ଅଧିକ ସନ୍ଦର୍ଭରେ ପରମାତ୍ମାଙ୍କୁ ସମ୍ମାନସୂଚକ ଶବ୍ଦରେ ଲେଖିଛୁ । ଏହି ଶ୍ଳୋକରେ ମଧ୍ୟ ପ୍ରକୃତି ଆଉ ପୁରୁଷ ଉଭୟ ପରମାତ୍ମା ହେଲେ ମଧ୍ୟ ବିଭାଜନ କରି ଦେଖିଲେ ଉଭୟ ଅଲଗା ଅଲଗା, ଏହା ହିଁ ଏହି ଶ୍ଳୋକର ସାରାଂଶ । ଗୋଡ, ହାତ, ମୁଖ, ଆଖି, କାନ ଇତ୍ୟାଦି ଜଗତର ସମସ୍ତ ଜୀବରାଶୀଙ୍କର ରହିଥାଏ । ସ୍ତୁଳ ଅବୟବ ଗୁଡିକ ପ୍ରକୃତିରେ ତିଆରି ହୋଇଥାଏ, ସେଗୁଡିକୁ ଶକ୍ତି ଦେଇ ପରିଚାଳିତ କରାଇଥାଏ ଆତ୍ମା । ସମସ୍ତ ଜୀବରାଶିଙ୍କ ଅବୟବ ଏବଂ ତା ଭିତରେ ଥିବା ସୂକ୍ଷ୍ମଶକ୍ତି ଉଭୟ ପରମାତ୍ମା ବୋଲି ଏହି ଶ୍ଳୋକରେ କୁହାଯାଇଛି । ସ୍ତୁଳ, ସୂକ୍ଷ୍ମର ପ୍ରକୃତି ଏବଂ ଆତ୍ମାକୁ ମିଶାଇ ଦେଖିଲେ ସାରା ଜଗତରେ ଥିବା ଶରୀର, ସେମାନଙ୍କର ଅବୟବ ଯେ ପରମାତ୍ମା ଏହା ସ୍ପଷ୍ଟ ହୋଇଯାଏ । ଜ୍ଞାନ ଦ୍ଵାରା ଜଣାଯାଉଥିବା ଜ୍ଞେୟ ଜୀବରୂପ ଜଗତରେ ବ୍ୟାପିରହିଛି ବୋଲି ଜାଣିବା ଉଚିତ୍ । ସେହି ଜ୍ଞେୟ ହୋଇଥିବା ପରମାତ୍ମା ଆଉ କିପରି ଥା’ନ୍ତି ତଳ ଶ୍ଳୋକରେ ଜାଣିବା ।

(୧୨) ଶ୍ଳୋକ, ୧୫ : ସର୍ବେନ୍ଦ୍ରିୟଗୁଣାଭାସଂ ସର୍ବେନ୍ଦ୍ରିୟ ବିବର୍ଜିତମ୍ ।

ଅସକ୍ତଂ ସର୍ବଭୃତ୍ତୈବ ନିର୍ଗୁଣଂ ଗୁଣଭୋକ୍ତୃ ଚ ॥

(ପରମାତ୍ମା)

ଭାବାର୍ଥ : ପରମାତ୍ମା ସର୍ବ ଇନ୍ଦ୍ରିୟର ଗୁଣ ରୂପରେ ପ୍ରକାଶିତ ହୋଇ ସର୍ବ ଇନ୍ଦ୍ରିୟ ନଥିବା ଭଳି ରହିଥାନ୍ତି । ଯଦିଓ ସେ ସର୍ବ ପ୍ରାଣୀର ଭରଣକାରୀ; ତଥାପି ସେ ଅନାଶକ୍ତ, ସେ ସର୍ବଗୁଣର ଅନୁଭବକାରୀ, ହେଲେ ନିର୍ଗୁଣ ।

ବିବରଣୀ : ପରମାତ୍ମାଙ୍କୁ କେଉଁ ଭାଷାରେ, କେଉଁ ପ୍ରକାରରେ ନିର୍ଦ୍ଧାରଣ କରି କହିପାରିବା ନାହିଁ, ଏକଥା ଆଗରୁ କହିଛୁ ଯେ ସେ ବର୍ଷନାତୀତ । ତେଣୁ ସେ ଅମୁକ ବୋଲି କହି ନପାରି ଏହିଭଳି ଦୁଇପ୍ରକାର କହିଛନ୍ତି । ସର୍ବେନ୍ଦ୍ରିୟ ଭାବରେ ରହି କୌଣସି ଇନ୍ଦ୍ରିୟ ନୁହନ୍ତି, ସମସ୍ତଙ୍କ ଭରଣକାରୀ ହୋଇ ମଧ୍ୟ କିଛି ନୁହନ୍ତି, ସମସ୍ତ ଗୁଣଯୁକ୍ତ ହୋଇ ନିର୍ଗୁଣ ହୋଇଥିବା ଜିନିଷ ଯାହା ଅଛି ତାହାକୁ ହିଁ ପରମାତ୍ମା ବୋଲି କହିଛନ୍ତି । ପରମାତ୍ମାଙ୍କୁ ଏକଭାବରେ ଦେଖିଲେ ସେ ଇନ୍ଦ୍ରିୟ ଏବଂ ଗୁଣଯୁକ୍ତ ହୋଇ ଭରଣକାରୀ ଭାବରେ ରହିଛନ୍ତି ବୋଲି କହିପାରିବା, ତାଙ୍କୁ ବିଭାଜନ କରି ଦେଖିଲେ ସେ ପ୍ରକୃତି, ପରମାତ୍ମା, ଆତ୍ମା ଏବଂ ଜୀବାତ୍ମା ହୋଇ ଚାରି ପ୍ରକାରର ରହିଛନ୍ତି ବୋଲି କହିପାରିବା । ଏକଭାବରେ ଦେଖିଲେ ସେ ସବୁକିଛିର ମୂଳ ସ୍ରଷ୍ଟା । ବିଭାଜନ କଲେ ସେ ସାକ୍ଷୀଭୂତ, ଅକର୍ମୀ, କରୁଥିବା ପ୍ରକୃତି ଓ ଆତ୍ମା ବୋଲି କହିପାରିବା । ବିଭାଜନ ନକରି ପରମାତ୍ମାଙ୍କୁ ଏକ ଭଳି ଦେଖିଲେ, ସର୍ବ କାର୍ଯ୍ୟର ସେ ମୂଳ, ଭାଙ୍ଗି ଦେଖିଲେ ସେ କରୁଥିବା ପ୍ରକୃତି ଏବଂ କରାଉଥିବା ଆତ୍ମା ତଥା ଅନୁଭବ କରୁଥିବା ଜୀବାତ୍ମା ବୋଲି କହିପାରିବା । ପରମାତ୍ମା ଏହିଭଳି ରହିଥିବାରୁ ମୁଁ ସବୁର କାରଣ ବୋଲି ଗୋଟିଏ ଜାଗାରେ, ପ୍ରକୃତି ସବୁ କରୁଛି ବୋଲି ଆଉ ଗୋଟିଏ ଜାଗାରେ କହିଛନ୍ତି । ତେଣୁ କେଉଁଠାରେ ପରମାତ୍ମାଙ୍କୁ ବିଭାଜନ କରି କହିବାକୁ ହେବ, କେଉଁଠାରେ ବିଭାଜନ ନକରି କହିବାକୁ ହେବ ତାହା ଭଲ ଭାବରେ ଜାଣିବାକୁ ପଡ଼ିବ ।

(୧୨) ଶ୍ଳୋକ, ୧୬ : ବହିରନ୍ତଶ୍ଚ ଭୂତାନାମଚରଂ ଚରମେବ ଚ ।

ସୁକ୍ଷ୍ମତ୍ଵାତଦବିଜ୍ଞେୟଂ ଦୂରସ୍ଥଂ ଚାନ୍ତିକେ ଚ ତତ୍ ॥

(ପରମାତ୍ମା)

ଭାବାର୍ଥ : ଚରାଚର ପ୍ରପଞ୍ଚ ହୋଇ, ଜୀବରାଶିଙ୍କ ଭିତରେ ବାହାରେ ପରମାତ୍ମା ରହିଛନ୍ତି, ସେ ସୁକ୍ଷ୍ମ ହୋଇଥିବାରୁ ଜାଣିହୁଅନ୍ତି ନାହିଁ, ସେ ଦୂରରେ ଏବଂ ନିକଟରେ ଥାଆନ୍ତି ବୋଲି ଜାଣିବା ଉଚିତ୍ ।

ବିବରଣୀ : ଦୃଶ୍ୟ ହେଉଥିବା ସାରାପ୍ରପଞ୍ଚ ହିଁ ପ୍ରକୃତି । ପ୍ରକୃତି ଚର ଅଚର

ଭେଦରେ ଦୁଇ ପ୍ରକାରର । ଜୀବରାଶିଙ୍କର ଶରୀର ଚର ପ୍ରକୃତିର, ଜୀବରାଶିଙ୍କ ବ୍ୟତୀତ ବାୟୁ, ଅଗ୍ନି, ଜଳ, ଭୂମି ଏବଂ ଆକାଶ ଅଚର ପ୍ରକୃତିର । ଜୀବରାଶିଙ୍କ ଭିତରେ ବଦଳୁଥିବା ଚର ପ୍ରକୃତି, ଜୀବରାଶିଙ୍କ ବାହାରେ ବଦଳୁ ନଥିବା ଅଚର ପ୍ରକୃତିକୁ ମିଶାଇ ଉଭୟକୁ ପରମାତ୍ମା କୁହାଯାଏ, କାରଣ ! ସେ ସାରାପ୍ରପଞ୍ଚରେ ପରିବ୍ୟାପ୍ତ ଏବଂ ଇନ୍ଦ୍ରିୟଦ୍ଵାରା ଜଣାପଡୁନଥିବା ସୂକ୍ଷ୍ମ ହୋଇଥିବାରୁ ଦେଖାଯା’ନ୍ତି ନାହିଁ । ଜ୍ଞାନ ଦ୍ଵାରା ମଧ୍ୟ ତାଙ୍କୁ ସହଜରେ ଜାଣିହୁଏ ନାହିଁ, ହେଲେ ଧର୍ମ ଜଣାଥିବା ଲୋକମାନଙ୍କର ସେ ଅତି ନିକଟରେ ଥାଆନ୍ତି, ଧର୍ମ ଜଣାନଥିବା ଲୋକମାନଙ୍କର ସେ ଦୂରରେ ଥାଆନ୍ତି ବୋଲି କହିପାରିବା । ଧର୍ମ ଜଣାଥିବା ଲୋକ ଖୁବ୍ ଶୀଘ୍ର ତାଙ୍କ ପାଖରେ ପହଞ୍ଚିପାରେ, ସେହିଭଳି ଧର୍ମ ଜଣାନଥିବା ଲୋକ ତାଙ୍କୁ ପାଇପାରେ ନାହିଁ, ସେ ଦୂରରେ ଥାଏ ବୋଲି କହିପାରିବା ।

(୧୨) ଶ୍ଳୋକ, ୧୭ : ଅବିଭକ୍ତ ଚ ଭୂତେଷୁ ବିଭକ୍ତମିବ ଚ ସ୍ଥିତମ୍ ।

ଭୂତଭର୍ତ୍ତୃତ ଚର୍ଞ୍ଚେୟଂ ଗ୍ରସିଷୁ ପ୍ରଭବିଷୁ ଚ ॥

(ପରମାତ୍ମା)

ଭାବାର୍ଥ : ପରମାତ୍ମା ଅବିଭାଜିତ ହେଲେ ହେଁ, ଜୀବରାଶିରେ ବିଭାଜିତ, ସେ ଜୀବରାଶିଙ୍କୁ ପାଳନ, ବିନାଶ ଏବଂ ଜନ୍ମ ମଧ୍ୟ କରିଥାନ୍ତି ।

ବିବରଣୀ : ଏହି ବିଷୟ ୧୫-୪ତମ ଶ୍ଳୋକରେ ମଧ୍ୟ କୁହାଯାଇଛି । ପରମାତ୍ମା ଏକ ଭାବେ ରହିଛନ୍ତି, ତାଙ୍କଠାରୁ ବଳି ଶକ୍ତି କିମ୍ବା କାର୍ତ୍ତ୍ଵୀନ କେହି ନାହାନ୍ତି । ସବୁର ମୂଳକାରଣ ହୋଇଥିବା ପରମାତ୍ମା ଅବିଭାଜିତ ଭାବରେ ସର୍ବବ୍ୟାପୀ ହୋଇ ଅଶୁ ପରମାଶୁରେ ରହିଛନ୍ତି । ଏହିଭଳି ଆଉ କାହାର ସ୍ଥାନ ନଥିବା ପରମାତ୍ମାଙ୍କୁ ଏକ ବୋଲି କହିପାରିବା । ପରମାତ୍ମା ଏକ ହୋଇ ମଧ୍ୟ ଅନେକ ରୂପରେ ରହି, ପ୍ରତ୍ୟେକ ରୂପ ସ୍ଵତନ୍ତ୍ର କାର୍ଯ୍ୟ କରୁଥିବା ବେଳେ ସାରାପ୍ରପଞ୍ଚ କାର୍ଯ୍ୟ ରୂପ ନେଉଛି । ତେଣୁ ସୃଷ୍ଟି, ପାଳନ, ସଂହାରଣ ପାଇଁ ସେ ବିଭାଜିତ ହୋଇଛନ୍ତି ବୋଲି କହିପାରିବା, ସେ ସର୍ବ କାରଣର କାରଣ ହେଲେ ମଧ୍ୟ ତାଙ୍କୁ ବିଭାଜନ କରିବାକୁ ପଡୁଛି । ସେ ବିଭାଜିତ, ଅବିଭାଜିତ ଭାବରେ ରହି ମଧ୍ୟ ତାଙ୍କୁ କୌଣସି ନିର୍ଣ୍ଣୟ ଦେଇ ନପାରିବା ଭଳି ସେ ଅଛନ୍ତି ।

(୧୨) ଶ୍ଳୋକ, ୧୮ : ଜ୍ୟୋତିଷାମପି ତଜ୍ୟୋତିସ୍ତମସଃ ପରମୁଚ୍ୟତେ ।

ଜ୍ଞାନଂ ଜ୍ଞେୟଂ ଜ୍ଞାନଗମ୍ୟଂ ହୃଦି ସର୍ବସ୍ୟ ବିଷ୍ଣୁତମ୍ ॥

(ପରମାତ୍ମା)

ଭାବାର୍ଥ : ପରମାତ୍ମା ଜ୍ୟୋତିମାନଙ୍କର ଉତ୍ପତ୍ତି ସ୍ଥଳ ଅଜ୍ଞାନଠାରୁ ଅଲଗା, ଜ୍ଞାନର ଜ୍ଞେୟ, ସର୍ବଜୀବର ହୃଦୟରେ ସେ ଜ୍ଞାନଗମ୍ୟ ।

ବିବରଣୀ : ପରମାତ୍ମା ଜ୍ୟୋତିର୍ମୟ ସୂର୍ଯ୍ୟ, ଚନ୍ଦ୍ରାଦିଙ୍କ ଭଳି ହେବା ବ୍ୟତୀତ, ସମସ୍ତ ଜ୍ୟୋତିର ମୂଳ ପଦାର୍ଥ । ଅଜ୍ଞାନଠାରୁ ସେ ଭିନ୍ନ ଅର୍ଥାତ୍ ସେ ସର୍ବ ଜ୍ଞାନବିଜ୍ଞାନ । ସେ ହିଁ ଜ୍ଞାନ ଆଉ ଜ୍ଞେୟ । ଏହା ବ୍ୟତୀତ ପରମାତ୍ମା ଜ୍ଞାନଗମ୍ୟ ହୋଇ ସର୍ବ ଜୀବର ହୃଦୟରେ (ବ୍ରହ୍ମ ନାଡ଼ୀରେ) ଅଧିଷ୍ଠାନ କରିଛନ୍ତି । ହୃଦୟ କହିଲେ ରକ୍ତ ସଞ୍ଚାଳନ କରୁଥିବା ଅବୟବ (ହାର୍ଟ) ନୁହେଁ । ମସ୍ତିଷ୍କଠାରୁ ଆରମ୍ଭ କରି ଶେଷ ପର୍ଯ୍ୟନ୍ତ ଥିବା ସୁଷୁମ୍ନାନାଡ଼ି ହିଁ ବ୍ରହ୍ମନାଡ଼ୀ ବୋଲି ଜାଣନ୍ତୁ ।

(୧୨) ଶ୍ଳୋକ, ୧୯ : ଇତି କ୍ଷେତ୍ରଂ ତଥା ଜ୍ଞାନଂ ଜ୍ଞେୟଂ ଚୋକ୍ତଂ ସମାସତଃ ।

ମଭକ୍ତ ଏତଦ୍‌ବିଜ୍ଞାୟ ମଦ୍‌ଭାବାୟୋପପଦ୍ୟତେ ॥

(ପ୍ରକୃତି, ପରମାତ୍ମା)

ଭାବାର୍ଥ : ଏହିଭଳି କ୍ଷେତ୍ର, ଜ୍ଞାନ, ଜ୍ଞେୟକୁ ସଂକ୍ଷେପରେ କୁହାଯାଇଛି । ମୋ ଭକ୍ତମାନେ ଏହା ଭଲଭାବରେ ଜାଣି ମୋତେ ପାଇବାକୁ ଯୋଗ୍ୟହୁଅନ୍ତି ।

(୧୨) ଶ୍ଳୋକ, ୨୦ : ପ୍ରକୃତିଂ ପୁରୁଷଂ ଚୈବ ବିଦ୍ୟମାଦୀ ଉଭାବପି ।

ବିକାରୀଂଶ୍ଚ ଗୁଣୀଂଶ୍ଚୈବ ବିଦ୍ଧି ପ୍ରକୃତି ସମ୍ଭବାନ୍ ॥

(ପ୍ରକୃତି, ପରମାତ୍ମା)

ଭାବାର୍ଥ : ପ୍ରକୃତି ଏବଂ ପୁରୁଷ ଉଭୟଙ୍କର ଆଦ୍ୟ ନାହିଁ । ସବୁକିଛି ଗୁଣବିକାର କାରଣରୁ ଜନ୍ମ ହୋଇଛି ବୋଲି ଜାଣିବା ଉଚିତ୍ ।

ବିବରଣୀ : ପରମାତ୍ମା ଅନାଦି, ସେ ପ୍ରକୃତିକୁ କେତେବେଳେ ସୃଷ୍ଟିକଲେ ତାହା ଆମକୁ ଜଣା ନାହିଁ, ତେଣୁ ପ୍ରକୃତିକୁ ଅନାଦି କହିପାରିବା । ଅଜନ୍ମା ଅନାଦି

ପରମାତ୍ମା ହେବାବେଳେ, ଜନ୍ମହୋଇ ପ୍ରକୃତି ମଧ୍ୟ ଅନାଦି ହୋଇଛି । ଆମେ ସମସ୍ତେ ପ୍ରକୃତିର, ଆମେ କେତେବେଳେ ଜନ୍ମହେଲେ ଆଉ କେବେଠାରୁ ଏଇ ଜନ୍ମ ମରଣ ଚକ୍ରରେ ଘୂରିବୁଲୁଛେ ଜାଣି ନାହେଁ । ସେଥିଲାଗି ଆମେମାନେ ମଧ୍ୟ ଅନାଦି । ଆମମାନଙ୍କଠାରେ ଥିବା ଗୁଣରାଜି ପ୍ରକୃତିଠାରୁ ଜନ୍ମ, ତାହା ମଧ୍ୟ ଅନାଦି । ଆମେ ଆଉ ଆମ ଗୁଣର ଆରମ୍ଭ କେଉଁଠାରୁ ତାହା ଆମେ ନ ଜାଣିଲେ ଚଳିବ, କିନ୍ତୁ ସେହି ଗୁଣରାଜିକୁ ଆମେ ବିନାଶ କରିବା ପରେ ଆମର ଅସ୍ତିତ୍ଵ ବିନାଶ ହୋଇ ଆମେ ପରମାତ୍ମାରେ ଐକ୍ୟ ହୋଇପାରିବା ।

(୧୨) ଶ୍ଳୋକ, ୨୧ : କାର୍ଯ୍ୟକାରଣକର୍ତ୍ତୃତ୍ଵେ ହେତୁଃ ପ୍ରକୃତିରୂପତେ ।

ପୁରୁଷଃ ସୁଖଦୁଃଖାନାଂ ଭୋକ୍ତୃତ୍ଵେ ହେତୁରୂପତେ ॥

(ପ୍ରକୃତି, ଜୀବାତ୍ମା)

ଭାବାର୍ଥ : କାର୍ଯ୍ୟ ଆଉ କାରଣ ପାଇଁ ପ୍ରକୃତି ହେତୁଭାବରେ ରହିଛି । ପୁରୁଷ ସୁଖ ଦୁଃଖକୁ ଅନୁଭବ କରିବା ପାଇଁ କାରଣଭୂତ ହୋଇ ରହିଛି ବୋଲି କହି ପାରିବା ।

ବିବରଣୀ : ପରମାତ୍ମା ପୁରୁଷ ଏବଂ ସେ ହିଁ ସବୁକିଛି, ସେ କାର୍ଯ୍ୟରୂପ ପାଇଁ ବିଭାଜିତ ହୋଇଛନ୍ତି ବୋଲି ଜାଣିସାରିଛେ । ପରମାତ୍ମାଙ୍କର ସେହି ବିଭାଜନ ଏଇ ଶ୍ଳୋକରେ ମଧ୍ୟ ଦେଖାଯାଉଛି । କାର୍ଯ୍ୟ ହେବାପାଇଁ ପ୍ରକୃତି ହୋଇ, ପ୍ରକୃତିରୁ ଶରୀର ପର୍ଯ୍ୟନ୍ତ ସେ ବିଭାଜିତ ହୋଇ ରହିଛନ୍ତି । କାର୍ଯ୍ୟ ପାଇଁ ପ୍ରକୃତିରେ ତିଆରି ଶରୀର କାରଣ ହେବା ସ୍ଥଳେ, କାର୍ଯ୍ୟର ଥିବା ସୁଖ ଦୁଃଖକୁ ଅନୁଭବ କରିବା ପାଇଁ ପରମାତ୍ମାଙ୍କଠାରୁ ଜୀବାତ୍ମା ବିଭାଜିତ ହୋଇଛି । ପରମାତ୍ମା ଅଂଶ ଜୀବାତ୍ମା ଶରୀରରେ ରହି, କାର୍ଯ୍ୟରୁ ମିଳୁଥିବା ଦୁଃଖ ସୁଖକୁ ଅନୁଭବ କରୁଛି । ଏହିଭଳି କାର୍ଯ୍ୟରୂପ ଜଗତରେ ପ୍ରକୃତି ଶରୀର ଭାବରେ, ପରମାତ୍ମା ଜୀବାତ୍ମା ଭାବରେ ରହିଛନ୍ତି ।

(୧୨) ଶ୍ଳୋକ, ୨୨ : ପୁରୁଷଃ ପ୍ରକୃତିସ୍ତ୍ଵା ହି ଭୁଞ୍ଜେ ପ୍ରକୃତିଜାନ୍‌ଗୁଣାନ ।

କାରଣଂ ଗୁଣସଙ୍ଗୋଽସ୍ୟ ସଦସଦ୍‌ଯୋନିଜନ୍ମସୁ ॥

(ପ୍ରକୃତି, ଜୀବାତ୍ମା)

ଭାବାର୍ଥ : ପୁରୁଷ ପ୍ରକୃତି ଭିତରେ ରହି ପ୍ରକୃତିର ଗୁଣକୁ ଅନୁଭବ କରୁଛି, ଗୁଣସଲଗ୍ନ କାରଣ ଦ୍ଵାରା ଉଚ୍ଚନୀଳ ଯୋନିରେ ଜନ୍ମ ହେଉଛି ।

ବିବରଣୀ : ଏଠାରେ ଜୀବାତ୍ମା ହିଁ ପୁରୁଷ ବୋଲି ଜାଣିବା ଉଚିତ୍ । ଜୀବାତ୍ମା ଶରୀରରେ ରହେ, ତେଣୁ ପ୍ରକୃତିରେ ରହିଥାଏ ବୋଲି କହୁଛନ୍ତି । ଜୀବାତ୍ମା ଶରୀରର ଗୁଣରାଜି ଦ୍ଵାରା ମନ ସହିତ ସଂଯୋଜିତ ହୋଇ ଗୁଣାନୁଭବ କରୁକରୁ ପାପପୁଣ୍ୟ ଅର୍ଜନ କରେ । ତେଣୁ ପାପପୁଣ୍ୟର ଫଳାନୁସାରେ ସେ ଉଚ୍ଚନୀଳ ଜନ୍ମ ପାଇଥାଏ ।

(୧୨) ଶ୍ଳୋକ, ୨୩ : ଉପଦ୍ରଷ୍ଟାନୁମତ୍ତା ଚ ଭର୍ତ୍ତା ଭୋକ୍ତା ମହେଶ୍ଵରଃ ।

ପରମାତ୍ମେତି ଚାପ୍ୟୁକ୍ତୋ ଦେହେଽସ୍ମିନ୍ପୁରୁଷଃ ପରଃ ॥

(ଜୀବାତ୍ମା, ଆତ୍ମା, ପରମାତ୍ମା)

ଭାବାର୍ଥ : ଦେହ ଧାରଣ କରିଥିବା ପୁରୁଷ ଦେହରେ ସାକ୍ଷୀଭୂତ ହୋଇ ଅର୍ଥାତ୍ ଆତ୍ମା ଭାବରେ, ଅନୁମୋଦନକାରୀ ଭାବରେ, ଭରଣ ପୋଷଣ କରୁଥିବା ଭର୍ତ୍ତା ଭାବରେ, ଅନୁଭବକାରୀ ଜୀବ ଭାବରେ, ମହେଶ୍ଵର ଭାବରେ, ଆତ୍ମା ଭାବରେ, ପରମାତ୍ମା ଭାବରେ ବିଦିତ ।

ବିବରଣୀ : ଶରୀରରେ ଶରୀରଠାରୁ ସ୍ଵତନ୍ତ୍ର ପରମାତ୍ମା ଶରୀରରେ ତିନି ଭାଗରେ ରହି ଅନେକ ଭାବରେ ଅର୍ଥାତ୍ ବିଭିନ୍ନ ପ୍ରକାର କୁହାଯାଉଛନ୍ତି । ତାହାସବୁ କଣ ବୋଲି ବିଚାରକଲେ ! ସେ ସାକ୍ଷୀ, ଅନୁମୋଦନକାରୀ, ଭର୍ତ୍ତା (ସ୍ଵାମୀ), ଭୋକ୍ତା, ମହେଶ୍ଵର, ପରମାତ୍ମା ଏହିଭଳି ଅନେକ ନାମରେ କୁହାଯାଉଛନ୍ତି ।

(୧୨) ଶ୍ଳୋକ, ୨୪ : ଯ ଏବଂ ବେଢ଼ି ପୁରୁଷଂ ପ୍ରକୃତିଂ ଚ ଗୁଣୈଃ ସହ ।

ସର୍ବଥା ବର୍ତ୍ତମାନୋଽପି ନ ସ ଭୃଯୋଽଭିଜାୟତେ ॥

(ପ୍ରକୃତି, ପୁରୁଷ)

ଭାବାର୍ଥ : ଯିଏ ଏହିଭଳି ପୁରୁଷ, ପ୍ରକୃତି ଏବଂ ଗୁଣରାଜିକୁ ଜାଣିଯାଏ, ସେ ସବୁବେଳେ ସବୁ କାର୍ଯ୍ୟ କରୁଥିଲେ ମଧ୍ୟ ପୁଣି ଜନ୍ମ ହୁଏ ନାହିଁ ।

ବିବରଣୀ : ପ୍ରକୃତି ଦ୍ଵାରା ଶରୀର ଏବଂ ଗୁଣରାଜି ତିଆରି ହୋଇଛି, ସବୁ କାର୍ଯ୍ୟର କାରଣ ଏଇ ଗୁଣରାଜି, ପୁରୁଷ ହୋଇଥିବା ପରମାତ୍ମା ତିନି ଭାଗରେ ଅଛନ୍ତି, ଗୁଣରାଜିରେ ଛନ୍ଦିହୋଇ ତାର ଅନୁଭବ କରୁଛି ପରମାତ୍ମା ଅଂଶ ଜୀବାତ୍ମା, ସାରା ଶରୀରଯନ୍ତ୍ରାଙ୍ଗର କାର୍ଯ୍ୟକୁ କରାଏ ଆତ୍ମା, କିଛି ନକରି ସାକ୍ଷୀ ଭାବରେ ରହିଥାନ୍ତି ପରମାତ୍ମା । ଏହା ଜାଣିଥିବା ବ୍ୟକ୍ତି ଜଗତର କୌଣସି କାର୍ଯ୍ୟ କଲେ ମଧ୍ୟ ତାର ପୁନର୍ଜନ୍ମର କାରଣ ହୋଇଥିବା କର୍ମ ଆଉ ରହିନଥାଏ । ଏଠାରେ ଏକ ପ୍ରଶ୍ନ ଆସିବା ସୁଯୋଗ ରହିଛି । ତାହା କଣନା ! “ଯାହାର ପୂର୍ବ ସଞ୍ଚିତ କର୍ମ ଅଧିକ ଥିବ ତାର ଏ ଜନ୍ମରେ ଆଗାମୀକର୍ମ ନଆସିଲେ ମଧ୍ୟ ସଞ୍ଚିତକର୍ମ ତ ଅଛି ! କଣ ଏଇ ଗୋଟିଏ ଜନ୍ମ ପରେ ତାର ଆଉ ପୁନର୍ଜନ୍ମ ହେବ ନାହିଁ ? ଭଗବାନ କହିବା ଭଳି ପ୍ରକୃତି, ପୁରୁଷଙ୍କ ବିବରଣୀ ଜାଣିଥିବା ବ୍ୟକ୍ତି ତାର ସଞ୍ଚିତ କର୍ମକୁ ଅନୁଭବ ନକରି ପୁନର୍ଜନ୍ମ ନପାଇ କଣ ଏଇ ଜନ୍ମରେ ମୁକ୍ତି ପାଇଯିବ ?” ଏହି ସନ୍ଦେହ କାହାର ମଧ୍ୟ ଆସିପାରେ । ସେଥିଲାଗି ଏହି ଶ୍ଳୋକରେ “ସର୍ବଥା ବର୍ତ୍ତମାନୋଽପି ନ ସ ଭୂୟୋଽଭିଜାୟତେ” ବୋଲି କହିଛନ୍ତି । ଅର୍ଥାତ୍ ସହଜ ଭାବରେ କର୍ମରେ ଥିବା ତୋର କାର୍ଯ୍ୟଗୁଡ଼ିକୁ ତୁ କରୁଥାଇ, ତୋ’ ଜନ୍ମ ମରଣର କାରଣ ତୁ ହୋଇଥିଲେ ହେଁ କର୍ମ ବନ୍ଧନରେ ପଡ଼ିବୁ ନାହିଁ ବା ଆଉ ନୂଆ ଜନ୍ମ ପାଇବୁ ନାହିଁ । ଜନ୍ମର କାରଣ କର୍ମ । କର୍ମ ସିଦ୍ଧାନ୍ତ ଅନୁସାରେ ପୁରୁଣା କର୍ମ ସମାପ୍ତ ହେବା ପର୍ଯ୍ୟନ୍ତ ପୁନର୍ଜନ୍ମ ରହିଥାଏ । ତେଣୁ ସଞ୍ଚିତ କର୍ମ ଥିବା ପର୍ଯ୍ୟନ୍ତ ପୁନର୍ଜନ୍ମ ନିଶ୍ଚୟ ହେବ । ସଞ୍ଚିତକର୍ମ ନଥିଲେ ଭଗବାନ କହିଥିବା ପଦ୍ଧତି ଅନୁସାରେ ଜନ୍ମ ନଥାଏ ସିନା ଥିଲେ ଏଇ ଜନ୍ମରେ ମୋକ୍ଷ ହୋଇଯିବ ବୋଲି ସ୍ଵତନ୍ତ୍ର ଭାବରେ ସେ କହି ନାହାନ୍ତି ।

(୧୨) ଶ୍ଳୋକ, ୨୫ : ଧାନେନାମୂନି ପଶ୍ୟନ୍ତି କେଚିବାମ୍ନାନମାମ୍ନା ।

ଅନ୍ୟେ ସାଂଖ୍ୟେନ ଯୋଗେନ କର୍ମଯୋଗେନ ଚ୍ଚପରେ ॥

(ଭକ୍ତି, ବ୍ରହ୍ମ, କର୍ମଯୋଗ)

(୧୨) ଶ୍ଳୋକ, ୨୬ : ଅନ୍ୟେ ଢେବମଜାନନ୍ତଃ ଶୁଦ୍ଧାନ୍ୟତ୍ୟ ଉପାସତେ ।

ତେଽପି ଚାତିତରନ୍ତ୍ୟେବ ମୃତ୍ୟୁଂ ଶୁଚିପରାୟଣାଃ ॥

(ଜୀବାତ୍ମା, ମୋକ୍ଷ)

ଭାବାର୍ଥ : ମୃତ୍ୟୁକୁ ଜୟକରି ମୋକ୍ଷପାଇ ପରମାତ୍ମାରେ ଐକ୍ୟ ହେବାପାଇଁ କେତେକ ପରମାତ୍ମାଙ୍କ ସାକାର ରୂପକୁ ଧ୍ୟାନ କରି ଭକ୍ତିଯୋଗ ଆଚରଣ କରିଥାନ୍ତି । ଆଉ କେତେକ ବ୍ରହ୍ମଯୋଗ ଆଚରଣ କରି ଆତ୍ମଦର୍ଶନ କରିଥାନ୍ତି, କେତେକ କର୍ମଯୋଗ ଆଚରଣ କରିଥାନ୍ତି । ଏହିସବୁ ବିଷୟ ଜାଣି ନଥିବା ଲୋକମାନେ ଅନ୍ୟମାନଙ୍କ ଠାରୁ ଶୁଣି, ସେମାନେ କହିବା ଅନୁସାରେ ଉପାସନା କରି ମଧ୍ୟ ସଫଳ ହୋଇଥାନ୍ତି ।

ବିବରଣୀ : ଏଠାରେ ଭଗବାନ କହିବା ଭଳି ଶ୍ଳୋକରେ ଏହି ପଦ୍ଧତିଗୁଡ଼ିକ ଅନୁସରଣ କରୁଥିବା ଲୋକମାନେ କେହି ଅଛନ୍ତି କି ! ବୋଲି ଦେଖିଲେ କୌଣସି ଗୁରୁ ନିକଟକୁ ଗଲେ ମଧ୍ୟ, କୌଣସି ବୋଧକର ବାଣୀ ଶୁଣିଲେ ମଧ୍ୟ, କୌଣସି ଉପାସକକୁ ଦେଖିଲେ ମଧ୍ୟ, ସେଠାରେ ଦେଖାଯାଉଥିବା, ଶୁଣାଯାଉଥିବା ପ୍ରକୃତିର ପୂଜା ହିଁ ଦେଖିବାକୁ ମିଳୁଛି, ପ୍ରକୃତି ସମ୍ବନ୍ଧୀୟ ବାଣୀ ଶୁଣିବାକୁ ମିଳୁଛି । ଯାହାକୁ ଦେଖିଲେ ସେ ପରମାତ୍ମାଙ୍କୁ ଛାଡ଼ି ଅନ୍ୟ ଦେବତା ଆରାଧନାରେ ଲାଗିପଡ଼ିଛି । କୌଣସି ଆଶ୍ରମକୁ ଯାଇ ଦେଖିଲେ ସେଠାରେ ନିଶ୍ଚୟ କୌଣସି ଦେବତା ପ୍ରତିଷ୍ଠା ହୋଇଥିବା ଦେଖିବାକୁ ମିଳୁଛି । ଯାହାର ବାଣୀ ଶୁଣିଲେ ସେଥିରେ ଦେବତାମାନଙ୍କର ଗୁଣଗାରିମା ନିଶ୍ଚୟ ରହୁଛି, ସେମାନେ ଦେବତା ପୂଜା କରିବାକୁ ପ୍ରେରଣା ଦେଉଛନ୍ତି । କୌଣସି ସ୍ଵାମୀଜୀକୁ ଦେଖିଲେ ସେ ଶୈବଭକ୍ତ, ବୈଷ୍ଣବଭକ୍ତ ଭାବେ ମୋହର ଲଗାଇ ରହିଛନ୍ତି । ଏଇଭଳି ସ୍ଵାମୀଜୀ ମାନଙ୍କ ବାଣୀ ଶୁଣୁଥିବା ଲୋକମାନେ କୁଆଡ଼େ ଯିବେ ? ତେଣୁ କାହାର ବାଣୀ ଶୁଣୁଥିବା ଲୋକମାନେ ସତର୍କ ରହନ୍ତୁ । ଉପରେ କହିବା ଭଳି ଦେବତା ଆରାଧକ ମାନଙ୍କ ପାଖକୁ ଯାଆନ୍ତୁ ନାହିଁ । ଉପରେ ଶ୍ଳୋକରେ କୁହାଯିବା ଭଳି ପ୍ରକୃତି ପୁରୁଷଙ୍କୁ ବିଭାଜନ କରି, ସେମାନଙ୍କ ବାବଦରେ ଭଲ-ଭାବରେ ଜାଣିଥିବା ବ୍ୟକ୍ତିମାନଙ୍କ ପାଖକୁ ଯାଇ, ପରମାତ୍ମା ସମ୍ବନ୍ଧୀୟ ବାଣୀ ଶୁଣି, ସେହି ଅନୁସାରେ ସାଧନା କରିବା ଦ୍ଵାରା ମୋକ୍ଷପାଇଁ ଯୋଗ୍ୟ ହୋଇପାରିବେ । ନଚେତ୍ ଦେବତା ମାନଙ୍କ ପାଖରେ ପହଞ୍ଚିବେ ସିନା, ପରମାତ୍ମାଙ୍କ ପାଖରେ କେବେ ପହଞ୍ଚି ପାରିବେ ନାହିଁ ।

(୧୨) ଶ୍ଳୋକ, ୨୭ : ଯାବତ୍ସଞ୍ଜାୟତେ କିଂଚିତ୍ସୂତ୍ ସ୍ଥାବରଜଙ୍ଗମମ୍ ।

କ୍ଷେତ୍ରକ୍ଷେତ୍ରଞ୍ଜସଂଯୋଗାତ୍ତତ୍ ବିଷି ଭରତର୍ଷଭ ॥

(ପ୍ରକୃତି, ପୁରୁଷ)

ଭାବାର୍ଥ : ସ୍ଥାବର ଜଙ୍ଗମାଦି ଯାହାସବୁ ଜନ୍ମ ହେଲେ ମଧ୍ୟ, ସେହିଭଳି କୌଣସି ବସ୍ତୁର ଉତ୍ତର ହେଲେ ମଧ୍ୟ ତାହା ସବୁ କ୍ଷେତ୍ର ଏବଂ କ୍ଷେତ୍ରଞ୍ଜର ସଂଯୋଗରେ ଜନ୍ମ ହୋଇଥାଏ ।

ବିବରଣୀ : ଏଠାରେ କ୍ଷେତ୍ର କ୍ଷେତ୍ରଞ୍ଜ କଥା ଉଠିଛି । କ୍ଷେତ୍ର କହିଲେ ଶରୀର, କ୍ଷେତ୍ରଞ୍ଜ କହିଲେ ଆତ୍ମା, ଆମେ ଏହା ଆଗରୁ ଜାଣିଛେ । ଜଣେ ବ୍ୟକ୍ତିକୁ ବିଭାଜନ କଲେ ତା ଭିତରେ କ୍ଷେତ୍ର କ୍ଷେତ୍ରଞ୍ଜକୁ ଜାଣି ପାରୁଛେ । ତାହା ବିଶାଳ ପ୍ରପଞ୍ଚ ପକ୍ଷରେ ଦେଖିଲେ ପ୍ରକୃତିକୁ କ୍ଷେତ୍ର ଆଉ ପୁରୁଷକୁ କ୍ଷେତ୍ରଞ୍ଜ କହିପାରିବା, ଏଠାରେ କ୍ଷେତ୍ର, କ୍ଷେତ୍ରଞ୍ଜକୁ ପ୍ରକୃତି ପୁରୁଷ ଭାବରେ ନିଆଯାଇଛି । ପ୍ରପଞ୍ଚରେ ଚଳପ୍ରଚଳ ହେଉଥିବା ମାନବ, ପଶୁ, ପକ୍ଷୀ, କୀଟପତଙ୍ଗ, ସର୍ପ, ଜଳଚରାଦିଙ୍କ ଠାରୁ ଆରମ୍ଭକରି ଚଳପ୍ରଚଳ ହେଉନଥିବା ବୃକ୍ଷଲତା, ଏହା ବ୍ୟତୀତ ନୂତନ ଭାବରେ ସୃଷ୍ଟି ହେଉଥିବା ନକ୍ଷତ୍ର, ବସ୍ତୁ ଇତ୍ୟାଦି ଯାହାସବୁ ସୃଷ୍ଟି ହୋଇଥାଏ ତାହା ସବୁ ଏହି ପ୍ରକୃତି ପୁରୁଷର ସଂଯୋଗରେ ସୃଷ୍ଟି ହୋଇଥାଏ ବୋଲି ଜାଣିବା ଉଚିତ୍ । ପ୍ରକୃତି ପୁରୁଷର ବିନା ସଂଯୋଗରେ କୌଣସି ବସ୍ତୁ କି ସ୍ଥାବର ଜଙ୍ଗମାଦି କୌଣସି ଜୀବ ଜନ୍ମହେବା ଅସମ୍ଭବ । ଉଦାହରଣ ଭାବରେ ଏକ ଜୀବରାଶିକୁ ନେଇ ଦେଖିଲେ ସେଥିରେ ପ୍ରକୃତି ସମ୍ବନ୍ଧୀୟ ଶରୀର ଏବଂ ପରମାତ୍ମା ସମ୍ବନ୍ଧୀୟ ଜୀବାତ୍ମା, ଆତ୍ମା ରହିଥାନ୍ତି । ସେହିଭଳି ନୂଆ ତିଆରି ହୋଇ ଆସିଥିବା ଆମ ଘରର ଉପକରଣ ପ୍ରାଣହୀନ ଚେୟାରକୁ ଦେଖିଲେ ସେଥିରେ ପ୍ରକୃତି ସମ୍ବନ୍ଧୀୟ ପଦାର୍ଥ ସହିତ ପଦାର୍ଥର ଅଣୁପରମାଣୁରେ ପରମାତ୍ମା ବ୍ୟାପି ରହିଛନ୍ତି । ଏହିଭଳି କୌଣସି ଜୀବରାଶି ହେଉ, କୌଣସି ପଦାର୍ଥ ହେଉ ସେଥିରେ ପ୍ରକୃତି ପୁରୁଷର ସଂଯୋଗ ନିଶ୍ଚୟ ରହିଛି ।

(୧୨) ଶ୍ଳୋକ, ୨୮ : ସମଂ ସର୍ବେଷୁ ଭୂତେଷୁ ତିଷ୍ଠତ୍ ପରମେଶ୍ଵରମ୍ ।

ବିନଶ୍ୟସ୍ତୁବିନଶ୍ୟତ୍ ଯଃ ପଶ୍ୟତି ସପଶ୍ୟତି ॥

(ପରମାତ୍ମା)

ଭାବାର୍ଥ : ସର୍ବ ଜୀବରାଶିରେ ସମାନ ଭାବରେ ନିବାସ କରୁଥିବା ପରମାତ୍ମାଙ୍କୁ, ସବୁକିଛି ବିନାଶ ହୋଇଗଲେ ମଧ୍ୟ ଅବିନାଶୀ ଭାବରେ ଦେଖୁଥିବା ବ୍ୟକ୍ତି ହିଁ ବାସ୍ତବିକ୍ ଦେଖୁଥାଏ ।

ବିବରଣୀ : ପରମାତ୍ମା ନିବାସ କରୁଥିବା କୌଣସି ଶରୀର ମୃତ୍ୟୁବରଣ କଲେ ମଧ୍ୟ ଶେଷରେ ସେଥିରେ ଥିବା ପରମାତ୍ମାଙ୍କର ଅସ୍ତିତ୍ଵ ଅକ୍ଷୁଣ୍ଣ ରହିଥାଏ । ଏହା ଆଶ୍ଚର୍ଯ୍ୟ ନୁହେଁ କି ! ତେଣୁ ପରମାତ୍ମା ନିବାସ କରୁଥିବା ଶରୀର ବିନାଶ ହେଲେ ହେଁ ସେ କିଭଳି ଯଥାବଦ୍ ରହିଥାନ୍ତି ତାହା ବିଚାର ପୂର୍ବକ ସବିବରଣ ଜାଣିବା । ଏଭଳି ଜାଣିପାରିଲେ ଶ୍ଳୋକରେ ‘**ଯଃ ପଶ୍ୟତି ସ ପଶ୍ୟତି**’ କହିବାଭଳି ତାଙ୍କୁ ବାସ୍ତବିକ୍ ଦେଖିବାଭଳି ହେବ ।

ଆମେ ଗୋଟିଏ ଗାଆଁକୁ ଯିବା ଆଗରୁ ସେ ଗାଆଁ କେତେ ଦୂରରେ ଅଛି, ଆମକୁ କେଉଁଠାରେ ଓହ୍ଲାଇବାକୁ ହେବ ସବୁ ମନେରଖି ଯିବାକୁ ହୋଇଥାଏ । ସେ ଗାଆଁ ଅଧିକ ଦୂର ହୋଇଥିଲେ ଆମକୁ ଗାଡ଼ିଖର୍ଚ୍ଚ ସାଥରେ ନେବାକୁ ହେବ । ଆମ ଯାତ୍ରା ସମୟରେ ଆମ ସହିତ ଯାତ୍ରାକରୁଥିବା ଲୋକମାନଙ୍କ ସହିତ ସ୍ନେହ ସମ୍ପର୍କ ରଖିଲେ ମଧ୍ୟ ଗାଡ଼ିରୁ ଓହ୍ଲାଇଯିବା ପରେ ସେ ସ୍ନେହ ଆଉ ରହି ନଥାଏ ବୋଲି ଜାଣି ସେମାନଙ୍କ ସହିତ କେତେ ସ୍ନେହ ସମ୍ପର୍କ ସ୍ଥାପନ କରିବାକୁ ହେବ ସେତିକି ସ୍ନେହ ସମ୍ପର୍କ ରଖୁଛେ । ଏହା ହେଉଛି ଲକ୍ଷ୍ୟ ଜଣାଥିବା ଯାତ୍ରା, ତେଣୁ ଏଭଳି ଯାତ୍ରାରେ ଶାଶ୍ଵତ ସ୍ନେହ ଆମେ ରଖି ନାହେଁ ।

ଜୀବନ ଯାତ୍ରାରେ ମରଣ ହିଁ ଲକ୍ଷ୍ୟ ବୋଲି ସମସ୍ତେ ଜାଣିଛେ, କିନ୍ତୁ ସେହି ଜୀବନଯାତ୍ରା କେତେ ଦୂର ଆମକୁ ତାହା ଜଣା ନାହିଁ, ତାହା କେତେବେଳେ ଆସିବ ଜଣା ନାହିଁ । ଗୋଟିଏ ଗାଆଁକୁ ଯିବାକୁ ଅତିବେଶିରେ ମାସେକାଳ ସମୟ ଲାଗିବ ବୋଲି ଆମେ ଜାଣିପାରିଲେ ମଧ୍ୟ ଆମ ସହଯାତ୍ରୀ ସହିତ ଆମେ ସ୍ଵଳ୍ପ ସ୍ନେହ ସମ୍ପର୍କ ରଖୁଛେ, କିନ୍ତୁ ଆମ ଶରୀର ବାହାନର ଯାତ୍ରା କେତେଦୂର ଆମେ ନଜାଣିଲେ ମଧ୍ୟ, ଆମ ସହଯାତ୍ରୀମାନଙ୍କ ସହିତ (ସ୍ତ୍ରୀ, ପିଲା, ବନ୍ଧୁ ଇତ୍ୟାଦିଙ୍କ ସହିତ) ଶାଶ୍ଵତ ସ୍ନେହ ଅର୍ଥାତ୍ ସମ୍ପୂର୍ଣ୍ଣ ସ୍ନେହସମ୍ପର୍କ ସୃଷ୍ଟି

କରିଦେଉଛେ । ଏହା ଜ୍ଞାନରହିତ, ଅର୍ଥରହିତ ହୋଇଥାଏ । ଜ୍ଞାନାନୁସାରେ ବିଚାର କଲେ ସହଯାତ୍ରୀ ଭାବରେ ଶରୀରରେ ଜୀବନକୁ ବିତାଇଥିଲେ ମଧ୍ୟ ଯାହାର ଲକ୍ଷ୍ୟ ଯାହାର । କିଏ କେଉଁ ଲକ୍ଷ୍ୟରେ ଓହ୍ଲାଇଯିବ ଆମେ କହିପାରିବା ନାହିଁ । ତୋ'ଲକ୍ଷ୍ୟ ପର୍ଯ୍ୟନ୍ତ ତୋ ସାଥରେ ଆସି ତୋ ସହିତ ଓହ୍ଲାଇଯିବା ଲୋକ କେହି ନାହାନ୍ତି । ଆମ ପଛରେ କେହି ଆସିବେ ନାହିଁ ଏହା ସତକଥା । ଶେଷରେ ସହଚରିଣୀ ବୋଲି ନାଆଁ ଦେଇଥିବା ତୋର ସ୍ତ୍ରୀ ମଧ୍ୟ ତୋ'ସାଥରେ ମୃତ୍ୟୁବରଣ କରିବାକୁ ଆଗେଇ ଆସିବ ନାହିଁ । ଏହି ବାସ୍ତବତାକୁ ସମସ୍ତେ ସ୍ଵୀକାର କରିବାକୁ ବାଧ୍ୟ, ଏଠାରେ ଆମକୁ ଜଣାନଥିବା ରହସ୍ୟଟିଏ ରହିଛି । ତାହା କଣନା ! ସାଧାରଣତଃ ତୋର ସହଯାତ୍ରୀ କେହି ତୋ' ଲକ୍ଷ୍ୟ ପର୍ଯ୍ୟନ୍ତ ନଆସିଲେ ମଧ୍ୟ, ତୋତେ ଦେଖାଯାଉ ନଥିବା ଆଉ ଦୁଇଜଣ ତୋ'ସାଥରେ ତୋର ମରଣ ପର୍ଯ୍ୟନ୍ତ ଆସିଥାନ୍ତି । ସେ ଦୁହିଁଙ୍କ ଭିତରୁ ଜଣକର ନାଆଁ ଅଛି, ଜଣକର ନାଆଁ ନାହିଁ । ଜଣକର ନାଆଁ ଆତ୍ମା, ନାମହୀନ ତୃତୀୟ ଜଣକ ଆତ୍ମାର ପରମ ଭାବରେ ଥିବାରୁ ପରମାତ୍ମା ନାମରେ କୁହାଯାଉଛି । ତାକୁ ହିଁ **ଇଶ୍ଵର (ଅଧିପତି) ଶିବ** ଇତ୍ୟାଦି ବିଭିନ୍ନ ପ୍ରକାରରେ କୁହାଯାଇଥାଏ ।

ତୁ ଜୀବାତ୍ମା ବୋଲି ତୋତେ ଜଣାଅଛି ହେଲେ ତୁ ଶରୀରରେ ଜୀବନଯାତ୍ରା କରୁଛୁ ବୋଲି ଭୁଲିଯାଇଛୁ । ତାଛଡ଼ା ତୋ' ଶରୀରରେ ତୋର ଆଉ ଦୁଇଜଣ ସହଯାତ୍ରୀ ଅଛନ୍ତି ବୋଲି ତୋତେ ଜଣା ନାହିଁ ! ଜାଣି ବା ନଜାଣି ତୋତେ ମିଶାଇ ଶରୀରରେ ତିନିଜଣ ଯାତ୍ରା କରୁଛୁ, ସେମାନେ ସର୍ବ ଶରୀରରେ ଯାତ୍ରା କରୁଥିବା ଜୀବାତ୍ମା, ଆତ୍ମା, ପରମାତ୍ମା । ଶରୀରବାହାନରେ ଜୀବ ସହ ଯାତ୍ରା କରୁଥିବା ଆତ୍ମା, ପରମାତ୍ମାଙ୍କ ସହିତ ଜୀବ କୌଣସି ସ୍ନେହ ସମ୍ପର୍କ ରଖୁ ନଥାଏ । ଆମ ସହିତ ଆସୁଥିବା ଆତ୍ମା ପରମାତ୍ମାଙ୍କ ସହିତ ସ୍ନେହ ସମ୍ପର୍କ ରଖୁ ନଥିବା ଆମେ, ଆମ ସହିତ ଆସୁ ନଥିବା ବାହାର ଲୋକମାନଙ୍କ ସହିତ ନିବୀଡ଼ ସ୍ନେହ ରଖୁଛେ । ବାହାର ଲୋକମାନଙ୍କ ସହିତ କାଳାତୀୟାତ କରୁଥିବା ଆମେ, ଆମ ଭିତରେ ଥିବା ଆତ୍ମା ପରମାତ୍ମାଙ୍କ ସହିତ ସ୍ନେହ ରଖିବାକୁ ପାଖରେ ସମୟ ନାହିଁ । ଅତି କମ୍ରେ ଆମେ ସେମାନଙ୍କ ଦିଗରେ ଚିକିଏ ଚାହିଁ ନାହେଁ । ସେମାନେ ସବୁବେଳେ ଆମ ସହିତ ଅଛନ୍ତି, ଆମକୁ ଅତି ନିକଟରୁ

ଦେଖୁଛନ୍ତି, ଆମେ ସେମାନଙ୍କୁ ନପଠାରିଲେ ମଧ୍ୟ ସେମାନଙ୍କର ବନ୍ଧୁତା ସର୍ବଦା ଆମ ସହିତ ଅଛି । ସେମାନେ ଆମକୁ ଭଲପାଉ ନଥିଲେ ଆମେ ଏହି ଶରୀରରେ ଏକକ୍ଷଣ ମଧ୍ୟ ବଞ୍ଚିପାରିବା ନାହିଁ । ଶରୀର ବାହାନରେ ଜୀବାତ୍ମା, ଆତ୍ମା, ପରମାତ୍ମା ଯାତ୍ରା କରୁଥିବା ସମୟରେ ମରଣ ନାମକ ଲକ୍ଷ୍ୟସ୍ଥଳ ଆସିଲେ ପ୍ରଥମେ ଶରୀରରୁ ଓହ୍ଲାଇଯାଏ ଜୀବାତ୍ମା । ଜୀବାତ୍ମା ସହିତ ଓହ୍ଲାଇଯାଇଥାଏ ଆତ୍ମା । ତେ ସହିତ ଯାତ୍ରା କରୁଥିବା ଆତ୍ମା, ପରମାତ୍ମାଙ୍କ ଭିତରୁ ତେ ସହିତ ଆସୁଥିବା ପାତ୍ର ହେଉଛି କେବଳ ଆତ୍ମା । ଏହିକଥା ପୁରୁଷୋତ୍ତମ ପ୍ରାପ୍ତି ଯୋଗର ଅଷ୍ଟମ ଶ୍ଳୋକରେ ମଧ୍ୟ କୁହାଯାଇଛି ।

ତୋର ମରଣ ଲକ୍ଷ୍ୟରେ ତେ ସହିତ ଶରୀର ବାହାନରୁ ଆତ୍ମା ଓହ୍ଲାଇ ଯାଇଥାଏ । ଆତ୍ମାଠାରୁ ଅଲଗା ହୋଇଥିବା ପରମାତ୍ମା ସେହିଭଳି ଶରୀରରେ ରହିଥାଏ ।

ସଜୀବ ଯାତ୍ରାରେ ଜୀବାତ୍ମା ସୁଖଦୁଃଖକୁ ଅନୁଭବ କରୁଥାଏ । ଏହି ସୁଖଦୁଃଖର ଅନୁଭବ ପାଇଁ ଦରକାର ହେଉଥିବା କାର୍ଯ୍ୟାଚରଣ ନିମନ୍ତେ ଆବଶ୍ୟକୀୟ ଶକ୍ତି ଦେଇ ଶରୀରକୁ ପରିଚାଳିତ କରାଇଥାଏ ଆତ୍ମା, ପରମାତ୍ମା କେବଳ ସାକ୍ଷୀ ଭାବରେ ରହି, କିଛି ନକରି ମୌନ ଭାବରେ ଥାଏ । ଜୀବ ଶରୀରରେ ରହିବା ବେଳେ ଏବଂ ନଥିବା ବେଳେ ସ୍ତବ୍ଧତାର ସହିତ ରହିଥାଏ ସେହି ଶିବ, ଈଶ୍ଵର ବା ପରମାତ୍ମା । କିଛି ହୋଇନଥିବା ଏହି ତୃତୀୟ ପାତ୍ରକୁ ପରମାତ୍ମା କହିବାରେ କି ଅର୍ଥ ରହିଛି ଆମେ ଆଗରୁ ଜାଣି ସାରିଛେ । ଏବେ ଏହି ଈଶ୍ଵର କହିବାରେ କି ଅର୍ଥ ରହିଛି, ତାକୁ (ତାଙ୍କୁ) ଈଶ୍ଵର କହିଁକି କହୁଛେ ତାର ବିବରଣୀ ଜାଣିବା ।

ଅଧିପତି କହିଲେ ଯାହାର ଅଧିକାର ରହିଛି ବା ଯିଏ ବଡ଼ଲୋକ (ଧନୀ), ମହାନ । ଲକ୍ଷ୍ମୀଧିପତି କହିଲେ ଲକ୍ଷ୍ମଣେଚ୍ଛାର ଅଧିପତି ବା ଯାହା ପାଖରେ ଲକ୍ଷ୍ମଣେଚ୍ଛା ଅଛି ବୋଲି ବୁଝାଯାଉଛି । ସେହିଭଳି ଲକ୍ଷ୍ମୀଧିଶ୍ଵର, କୋଟିଶ୍ଵର କହିବାରେ ଲକ୍ଷ୍ମ ଲକ୍ଷ୍ମ ଚଙ୍କାର, କୋଟିଏ ଚଙ୍କାର ଯିଏ ମାଲିକ ବା ସେ ଚଙ୍କା ଉପରେ ଯାହାର ଅଧିକାର ରହିଛି । ସେହିଭଳି ସାରା ଦୁନିଆର ଅଧିପତି ହୋଇଥିବାରୁ ପରମାତ୍ମାଙ୍କୁ ଈଶ୍ଵର କୁହାଯାଏ ।

ପରମାତ୍ମାଙ୍କୁ କେଉଁଠାରେ ଚିହ୍ନିପାରିବା ନାହିଁ, ସେ ସର୍ବତ୍ର ରହିଛନ୍ତି, ସେ କାହା ଦ୍ଵାରା ଜଣାପଡ଼ନ୍ତି ନାହିଁ, ବଞ୍ଚୁଥିବା ଲୋକମାନଙ୍କୁ, ଜ୍ଞାନୀମାନଙ୍କୁ, ଯୋଗୀମାନଙ୍କୁ ମଧ୍ୟ ଜଣାପଡ଼ନ୍ତି ନାହିଁ, ଅଗମ୍ୟ ଅଗୋଚର ହୋଇଥିବାରୁ ତାଙ୍କୁ ‘ଶିବ’ ମଧ୍ୟ କୁହାଯାଏ । ‘ଶିବ’ କହିଲେ ଯାହା ଜଣାଯାଏ ନାହିଁ ବା ଜାଣିହେଉ ନଥିବା । ଜ୍ଞାନୀମାନଙ୍କୁ ଯୋଗୀମାନଙ୍କୁ ଶିବ ବୋଲି କିଛି ଗୋଟିଏ ରହିଛି ଜଣାଥାଏ ସତ, ହେଲେ ତାହା କଣ ସେମାନଙ୍କୁ ଜଣା ନଥାଏ । ଜୀବ ବ୍ରହ୍ମଯୋଗ ଦ୍ଵାରା ଶରୀରରେ ଥିବା ଶରୀରେଶ୍ଵର ଆତ୍ମାକୁ ଜାଣିପାରିଥାଏ ସିନା, ଶିବକୁ (ପରମାତ୍ମାଙ୍କୁ) ଜାଣିପାରେ ନାହିଁ । କର୍ମ ସମାପ୍ତ ହୋଇଯିବା ପରେ ଜନ୍ମରହିତ ସ୍ଥିତିରେ ପହଞ୍ଚୁଥିବା ଯୋଗୀମାନେ, ସେହି ଶିବରେ ହିଁ ଏକମ୍ପ ହୋଇଯାଇଥାନ୍ତି, ଶିବ କ’ଣ ସେତେବେଳେ ସେମାନଙ୍କୁ ଜଣାପଡ଼ିଥାଏ ସିନା, ତା’ ଆଗରୁ ଜଣାପଡ଼ି ନଥାଏ ।

ଶରୀରଯାତ୍ରାରେ ମରଣ ନାମକ ଲକ୍ଷ୍ୟରେ ଆତ୍ମା ଜୀବାତ୍ମା ଉଲ୍ଲିକିତା ପରେ, ବଳକା ରହିଯାଇଥାଏ ଶିବ । ବଞ୍ଚୁଥିବା ବେଳେ ନୀଳ ଗୁଣଗୁଡ଼ିକ ସହିତ ସମ୍ପନ୍ନତ ଜୀବଶରୀରର ପ୍ରାୟୁଷ୍ୟତା ନଥାଏ, ହେଲେ ମୃତ୍ୟୁବରଣ କରିବା ପରେ ଶରୀରରେ କୌଣସି ନୀଳଗୁଣ ନଥାଏ କି ଜୀବ ନଥାଏ । ସେତେବେଳେ ତାହା ଶୁଦ୍ଧ ‘ଶିବଙ୍କ’ ଆଲୟ, ସେଥିରେ ପରମାତ୍ମାଙ୍କ ବ୍ୟତୀତ କେହି ନଥାନ୍ତି । ଏହି ବିଷୟ ଜାଣିଥିବା ଜ୍ଞାନୀମାନେ, ଯୋଗୀମାନେ ମୃତ୍ୟୁବରଣ କରିଥିବା ଶରୀରକୁ ବିଭୂତି ରେଖାରେ ଅଳଂକୃତ କରି ଗୋବିନ୍ଦ ନାମ ସ୍ମରଣର ସହିତ ସମସ୍ତଙ୍କୁ ପ୍ରଣାମ କରିବାପାଇଁ କହିଥାନ୍ତି । ଏହି ଗୋବିନ୍ଦ କହିବା ପ୍ରଥା ଆଜି ଥିଲେ ମଧ୍ୟ ଅର୍ଥହୀନ ଆଚରଣ ହୋଇଯାଇଛି । ଏବେ ଶିବ(ଶିବ)ଙ୍କୁ ଲୋକେ ଭକ୍ତିରେ ନୁହେଁ ଭୟରେ ପ୍ରଣାମ କରୁଛନ୍ତି ।

ପୂର୍ବେ ପ୍ରତ୍ୟେକ କାର୍ଯ୍ୟର ଅର୍ଥକୁ ଜାଣି କରୁଥିଲେ । ଜୀବ ଉଲ୍ଲିକିତା ପରେ ଶରୀରରେ କେବଳ ଶିବ ବଳକା ଥାଆନ୍ତି ବୋଲି ସେମାନଙ୍କୁ ଜଣାଥିଲା, ତେଣୁ ସେମାନେ ମୃତ୍ୟୁବରଣ କରିଥିବା ଶରୀରକୁ ଶିବ କହୁଥିଲେ । କାଳ-କୁମ୍ଭେ ଭାବ ବଦଳିଯାଇଛି । ଶିବ ଆଜି ଶିବ କୁହାଯାଉଛି, ତଥାପି ପୂର୍ବ

ଆଚରଣ ସେହିଭଳି ଅଛି । ଏହିଭଳି ଆଚରଣ ରହି ଅର୍ଥ ବଦଳିଥିଲେ ମଧ୍ୟ, ଜ୍ଞାନୀ, ଯୋଗୀମାନେ ମୃତ୍ୟୁବରଣ କରିଥିବା ଶରୀରରେ ମଧ୍ୟ ଅକ୍ଷୁଣ୍ଣ ପରମାତ୍ମାଙ୍କ ଅସ୍ତିତ୍ଵକୁ ମନୋନେତ୍ର ଦ୍ଵାରା ଦେଖିପାରନ୍ତି । ସବୁକିଛି ବିନାଶ ହୋଇଗଲେ (ମୃତ୍ୟୁ ଘୋଷିତ ହୋଇଥିବା ଦେହରେ) ମଧ୍ୟ ଅବିନାଶୀକୁ ଦେଖୁଥିବା ପାତ୍ର ହିଁ ମୋତେ ଦେଖୁଥାଏ ବା ବାସ୍ତବିକତାକୁ ଦେଖୁଥାଏ ବୋଲି ପରମାତ୍ମା କହିଛନ୍ତି ।

(୧୨) ଶ୍ଳୋକ ୨୯ : ସମଂ ପଶ୍ୟନ୍ ହି ସର୍ବତ୍ର ସମବସ୍ଥିତମୀଶ୍ଵରମ୍ ।

ନ ହିନସ୍ତ୍ୟାତ୍ମାନାତ୍ମାନ୍ ତତୋ ଯାତି ପରଂ ଗତିମ୍ ॥

(ଜୀବାତ୍ମା, ଆତ୍ମା, ପରମାତ୍ମା)

ଭାବାର୍ଥ : ସମସ୍ତ ପ୍ରାଣୀମାନଙ୍କ ଠାରେ ସମାନ ଭାବରେ ବାସ କରୁଥିବା ପରମାତ୍ମାଙ୍କୁ ସମାନ ଭାବରେ ଦେଖୁଥିବା ବ୍ୟକ୍ତି ଆତ୍ମା ଦ୍ଵାରା ଆତ୍ମାକୁ ହିଂସା କରିନଥାଏ । ତେଣୁ ସେ ଉନ୍ନତ ଗତି ପାଇଥାଏ ।

ବିବରଣୀ : ଏଠାରେ ଆତ୍ମା ଦ୍ଵାରା ଆତ୍ମାକୁ ହିଂସା କରିବା ପ୍ରସଙ୍ଗ ବୋଧହୁଏ ରୁଝିହୋଇ ନଥିବ । ତା ବାବଦରେ ଆଲୋଚନା କରି ଯିଏ ଜାଣିଯାଇଥାଏ ଯେ, ପରମାତ୍ମା ସର୍ବବ୍ୟାପୀ ସର୍ବତ୍ର ବିଦ୍ୟମାନ, ସେ ପରମାତ୍ମା ସମସ୍ତଙ୍କଠାରେ ସମାନ ଭାବେ ଅଛନ୍ତି ବୋଲି ଜାଣିଥାଏ । ତାଛଡ଼ା ସେ ଶରୀରରେ ପରମାତ୍ମାଙ୍କ ସ୍ଥିତିକୁ, ନିଜକୁ (ଜୀବାତ୍ମାକୁ) ଜାଣିଥାଏ । ତେଣୁ ତାର ଶରୀରରେ ଥିବା ଆତ୍ମା, ପରମାତ୍ମାଙ୍କୁ ଦୃଷ୍ଟିରେ ନେଇ, ନିଜ ଶରୀରରେ ଯେଉଁ କଷ୍ଟ ଆସେ ତାହା ଆତ୍ମା ପାଇଁ କଷ୍ଟଦାୟକ ହୋଇଥାଏ ବୋଲି ଭାବିଥାଏ । କାରଣ ତାର ସାରା ଶରୀରରେ ଚୈତନ୍ୟ ହୋଇ ଆତ୍ମା, ସୁକ୍ଷ୍ମଭାବରେ ପରମାତ୍ମା ବ୍ୟାପି ରହିଥାନ୍ତି ବୋଲି ସେ ଜାଣିଯାଇଥାଏ, ତେଣୁ ତା ଶରୀରକୁ ସେ ରସି ଲଗାଇଲେ (ଦଉଡ଼ି ଦେଇ ମରିବା), ତାର ହାତକୁ ହାଣିଦେବା ଦ୍ଵାରା ଆତ୍ମାକୁ ହିଂସାକରି ମାରିଦେବା ଭଳି ହୋଇଥାଏ ବୋଲି ଜାଣିଥାଏ, ଏହିଭଳି ଶରୀରରେ ସମାନ ଭାବରେ ବିସ୍ତୃତ ହୋଇ ରହିଥିବା ଆତ୍ମା, ପରମାତ୍ମାଙ୍କୁ ଜାଣିଥିବା ବ୍ୟକ୍ତି (ଜୀବ), ଶରୀରସ୍ଥ ମୁଣ୍ଡରେ ରହି, ସେହି ଶରୀରରେ ଥିବା ଆତ୍ମା ପରମାତ୍ମାଙ୍କୁ ହିଂସା କରିପାରେ

ନାହିଁ । ଏହି ଦୃଷ୍ଟିରେ କହିପାରିବା ଯେ, ଶରୀରରେ ଥିବା ଆତ୍ମା ପରମାତ୍ମାଙ୍କୁ ଜାଣୁଥିବା ବ୍ୟକ୍ତି ମୋକ୍ଷ ପାଇଥାଏ ।

(୧୨) ଶ୍ଳୋକ,୩୦ : ପ୍ରକୃତୈବ ଚ କର୍ମାଣି କ୍ରିୟମାଣାନି ସର୍ବଶଃ ।

ଯଃ ପଶ୍ୟତି ତଥାତ୍ମାନଂମକର୍ତ୍ତାରଂ ସ ପଶ୍ୟତି ॥

(ପ୍ରକୃତି, ପରମାତ୍ମା)

ଭାବାର୍ଥ : ସବୁ ପ୍ରକାରର କର୍ମ ଅନୁସାରେ ହେଉଥିବା କାର୍ଯ୍ୟ ପ୍ରକୃତି ଦ୍ଵାରା କରାଯାଉଛି ଏବଂ ପରମାତ୍ମା କାରକ ନୁହନ୍ତି ବୋଲି ଜାଣିଥିବା ବ୍ୟକ୍ତି ହିଁ ଠିକ୍ ଜାଣିଥାଏ ।

ବିବରଣୀ : ସଜୀବ ଶରୀରରେ ପ୍ରକୃତି ପରମାତ୍ମା ଉଭୟ ରହିଥାନ୍ତି ବୋଲି ଆମେ ଅନେକ ସନ୍ଦର୍ଭରୁ ଜାଣିସାରିଛେ । ସେ ଦୁଇଜଣଙ୍କ ଭିତରୁ ସମସ୍ତ କାର୍ଯ୍ୟ ପ୍ରକୃତି ଦ୍ଵାରା ହୋଇଥାଏ, ପରମାତ୍ମା କିଛି ନ କରି କେବଳ ସାକ୍ଷୀ ଭାବରେ ରହିଥିବାରୁ ତାଙ୍କୁ ଅକର୍ତ୍ତା କୁହାଯାଏ । ଏହା ଜାଣିଥିବା ବ୍ୟକ୍ତି ବାସ୍ତବତାକୁ ଜାଣିଥାଏ ।

(୧୨) ଶ୍ଳୋକ,୩୧ : ଯଦା ଭୂତ ପୃଥଗ୍ ଭାବମେକସ୍ତମନୁପଶ୍ୟତି ।

ତତ ଏବ ଚ ବିସ୍ତାରଂ ବ୍ରହ୍ମ ସମ୍ପଦ୍ୟତେ ତଦା ॥

(ପରମାତ୍ମା)

ଭାବାର୍ଥ : ଯେତେବେଳେ ଜଣେ ବିଭିନ୍ନ ରୂପକୁ ଦେଖିବା ତ୍ୟାଗକରେ ଏବଂ ପରମାତ୍ମାଙ୍କୁ ଏକ, ତାଙ୍କ ଦ୍ଵାରା ସବୁକିଛି ବିଦ୍ୟମାନ ବୋଲି ଜାଣିଯାଏ ସେତେବେଳେ ସେ ପରମାତ୍ମାଙ୍କୁ ପାଇବାକୁ ଯୋଗ୍ୟ ହୁଏ ।

ବିବରଣୀ : ନାନା ଆକାରଯୁକ୍ତ ନାନା ପ୍ରକାରରେ ଦେଖାଯାଉଥିବା ସମସ୍ତ ଜୀବରାଶି ପରମାତ୍ମାଙ୍କ ଅଂଶ, ସେମାନେ ଅନେକ ଜାତି ଭାବରେ ଭୃତୃଷ୍ଟରେ ଜନ୍ମହୋଇ ବିସ୍ତାର ହୋଇଛନ୍ତି ବୋଲି ଯେତେବେଳେ କେହି ଜାଣିଯାଏ ସେତେବେଳେ ସେ ପରମାତ୍ମାଙ୍କୁ ପାଇବାକୁ ଯୋଗ୍ୟହୁଏ ।

(୧୨) ଶ୍ଳୋକ, ୩୨ : ଅନାଦିଦ୍ଵାନିର୍ଗୁଣତ୍ଵାତ୍ ପରମାତ୍ମାୟମବ୍ୟୟଃ ।

ଶରୀରସ୍ତୋଽପି କୌତେୟ ! ନ କରୋତି ନ ଲିପ୍ୟତେ ॥

(ପରମାତ୍ମା)

ଭାବାର୍ଥ : ଅନାଦି, ନିର୍ଗୁଣ, ଅବ୍ୟୟ ପରମାତ୍ମା ଶରୀରରେ ରହିଲେ ମଧ୍ୟ କର୍ମ କରନ୍ତି ନାହିଁ କି ସେ କର୍ମବନ୍ଧନରେ ପଡ଼ନ୍ତି ନାହିଁ ।

ବିବରଣୀ : ଯାହାର ଆଦି ନାହିଁ, ତିନିଗୁଣ ନାହିଁ ଏବଂ ଯିଏ ଅବିନାଶୀ ସେହି ପରମାତ୍ମା ଶରୀରରେ ରହିଛନ୍ତି; ତଥାପି ସେ କୌଣସି କାର୍ଯ୍ୟ କରିନଥାନ୍ତି, କୌଣସି କର୍ମବନ୍ଧନରେ ପଡ଼ିନଥାନ୍ତି ।

(୧୨) ଶ୍ଳୋକ, ୩୩ : ଯଥା ସର୍ବଗତଂ ସୌକ୍ଷ୍ମ୍ୟାଦାକାଶଂ ନୋପଲିପ୍ୟତେ ।

ସର୍ବତ୍ରାବସ୍ଥିତୋ ଦେହେ ତଥାତ୍ମା ନୋପଲିପ୍ୟତେ ॥

(ପରମାତ୍ମା)

ଭାବାର୍ଥ : ଯେଉଁଭଳି ସର୍ବତ୍ର ବ୍ୟାପ୍ତହୋଇ ସବୁକିଛିକୁ ଛୁଇଁଥିବା ଆକାଶ ସୁକ୍ଷ୍ମ ଭାବରେ ରହିବା ଦ୍ଵାରା ତାହାକୁ କିଛି ସ୍ଵର୍ଣ୍ଣକରି ନଥାଏ, ସେହିଭଳି ସମସ୍ତ ଦେହରେ ବ୍ୟାପିରହି ସମସ୍ତଙ୍କୁ ଛୁଇଁଥିବା ପରମାତ୍ମାଙ୍କୁ କିଛି ଛୁଇଁ ନଥାଏ ।

(୧୨) ଶ୍ଳୋକ, ୩୪ : ଯଥା ପ୍ରକାଶୟତ୍ୟକଃ କୃଷ୍ଣଂ ଲୋକମିମଂ ରବିଃ ।

କ୍ଷେତ୍ରଂ କ୍ଷେତ୍ରୀ ତଥା କୃଷ୍ଣଂ ପ୍ରକାଶୟତି ଭାରତ ! ॥

(ପରମାତ୍ମା)

ଭାବାର୍ଥ : ହେ ଭରତପୁତ୍ର ! ଯେଉଁଭଳି ଏକ ସୂର୍ଯ୍ୟ ସର୍ବଲୋକକୁ ଆଲୋକିତ କରେ, ସେହିଭଳି ପରମାତ୍ମା ସମସ୍ତ କ୍ଷେତ୍ରକୁ, କ୍ଷେତ୍ରଜ୍ଞାନକୁ ତେଜବନ୍ଧ କରିଥାନ୍ତି ।

ବିବରଣୀ : ସୂର୍ଯ୍ୟ ତାର କିରଣ ଦ୍ଵାରା ସମଗ୍ର ବ୍ରହ୍ମାଣ୍ଡକୁ ଆଲୋକ ପ୍ରସାର କରିଥାଏ, ସେହିଭଳି ସାରା ଜଗତର ଜୀବ ଶରୀରକୁ ଏବଂ ଶରୀରରେ ଥିବା ଆତ୍ମାଗୁଡ଼ିକୁ, ପରମାତ୍ମା ନିଜର ଶକ୍ତିଦ୍ଵାରା ଚୈତନ୍ୟବନ୍ଧ କରି ସ୍ଵୟନ

ଦେହଥାନ୍ତି । ପରମାତ୍ମା ସର୍ବଶରୀର ସୃଷ୍ଟିକରି ସେଥିରେ ଆତ୍ମା ରଖି, ଶକ୍ତିଦେଇ ତା ଦ୍ଵାରା ଶରୀର ପରିଚାଳିତ କରନ୍ତି ବୋଲି ଜାଣିବା ଉଚିତ୍ ।

(୧୨) ଶ୍ଳୋକ,୩୫ : କ୍ଷେତ୍ରକ୍ଷେତ୍ରଞ୍ଜୟୋରେବମନ୍ତରଂ ଜ୍ଞାନଚକ୍ଷୁଷା ।

ଭୂତପ୍ରକୃତିମୋକ୍ଷଂ ଚ ଯେ ବିଦୁର୍ଯ୍ୟାନ୍ତି ତେ ପରମ୍ ॥

(ପ୍ରକୃତି, ପୁରୁଷ)

ଭାବାର୍ଥ : ଜ୍ଞାନନେତ୍ର ଦ୍ଵାରା କ୍ଷେତ୍ର, କ୍ଷେତ୍ରଞ୍ଜ ମାନଙ୍କୁ, ସେମାନଙ୍କର ଭେଦକୁ, ଜୀବରାଶିକୁ, ପ୍ରକୃତିକୁ, ମୋକ୍ଷକୁ ଯିଏ ଜାଣିପାରେ, ସେ ପରମପଦ ପାଇଥାଏ । ଏତିକିରେ ଏହି ଅଧ୍ୟାୟ ସମାପ୍ତ ହେଲା ।

ଶ୍ଳୋକଗୁଡ଼ିକର ବିବରଣୀ :-

୧) ପ୍ରକୃତି, ପରମାତ୍ମା (ପୁରୁଷ)	= ୧୧
୨) ପ୍ରକୃତି	= ୦୨
୩) ଆତ୍ମ ଜ୍ଞାନ	= ୦୫
୪) ପରମାତ୍ମା	= ୧୧
୫) ପ୍ରକୃତି ଜୀବାତ୍ମା	= ୦୨
୬) ଜୀବାତ୍ମା, ଆତ୍ମା, ପରମାତ୍ମା	= ୦୨
୭) ଭକ୍ତି, ବ୍ରହ୍ମ, କର୍ମଯୋଗ	= ୦୧
୮) ଜୀବାତ୍ମା, ମୋକ୍ଷ	= ୦୧

ମୋଟ = ୩୫

ଭାବାର୍ଥ, ବିବରଣୀ ବଦଳାଇ ଲେଖାଯାଇଛି - ୦୨, ୦୬

ଗୁଣଭୂୟ ବିଭାଗ ଯୋଗ

(୧୩) ଶ୍ଳୋକ,୧ : ପରଂ ଭୂୟଃ ପ୍ରବକ୍ଷାମି ଜ୍ଞାନାନାଂ ଜ୍ଞାନମୁତ୍ତମମ୍ ।

ଯଜ୍ଞାତ୍ମା ମୁନୟଃ ସର୍ବେ ପରାଂ ସିଦ୍ଧିମିତୋ ଗତାଃ ॥

(ଜ୍ଞାନ)

ଭାବାର୍ଥ : ଯେଉଁ ଜ୍ଞାନ ଜାଣି ମୁନିମାନେ ଶ୍ରେଷ୍ଠ ମୋକ୍ଷକୁ ପାଇଛନ୍ତି, ସେହି ଜ୍ଞାନଠାରୁ ଆହୁରି ଉନ୍ନତ ଜ୍ଞାନ ଆଉଥରେ କହୁଛି ।

(୧୩) ଶ୍ଳୋକ,୨ : ଇଦଂ ଜ୍ଞାନ ମୁପାଶ୍ରିତ୍ୟ ମମ ସାଧର୍ମ୍ୟମାଗତାଃ ।

ସର୍ବେଽପି ନୋପଜାୟନ୍ତେ ପ୍ରଳୟେ ନ ବ୍ୟଥନ୍ତି ଚ ॥

(ଜ୍ଞାନ)

ଭାବାର୍ଥ : ଏହି ଜ୍ଞାନ ଜାଣି ଉପାସନା କରୁଥିବା ବ୍ୟକ୍ତିମାନେ, ମୋର ପରମ-ପଦକୁ ଲାଭକରି ସୃଷ୍ଟି କାଳରେ ଆଉ ଜନ୍ମହୁଅନ୍ତି ନାହିଁ କି ପ୍ରଳୟ କାଳରେ ବ୍ୟତିବ୍ୟସ୍ତ ହୁଅନ୍ତି ନାହିଁ ।

ବିବରଣୀ : ପରମାତ୍ମା ଜ୍ଞାନ ଯିଏ ପ୍ରାପ୍ତ ହୋଇଥାଏ ତାହା ଉପାସନା କରିବା ଦ୍ଵାରା ସେ ପରମାତ୍ମାଙ୍କଠାରେ ଐକ୍ୟହୋଇ ଜୀବ ସ୍ଵରୂପକୁ ହରାଇଥାଏ । ମୋକ୍ଷ ପାଇବା ପରେ ମାନବ ଭାବରେ ହେଉ, ଜନ୍ତୁ ଭାବରେ ହେଉ, ବୃକ୍ଷଲତାଦି ଭାବରେ ହେଉ କୌଣସି ଦୃଶ୍ୟାଦୃଶ୍ୟ ଶରୀର ଧାରଣ ନକରି, ଅଶୁଅଶୁରେ ବ୍ୟାପିଯାଇଥାଏ, ତେଣୁ ତାର ପ୍ରଳୟ କାଳରେ ଦୁଃଖ ହେଉ, ସୃଷ୍ଟିକାଳର ଜନ୍ମମରଣାଦି ସମସ୍ୟା ହେଉ ନଥାଏ, ସେ ପ୍ରଭବ ପ୍ରଳୟର ଅତୀତ ଭାବ ପ୍ରାପ୍ତ ହୋଇଥାଏ ।

(୧୩) ଶ୍ଳୋକ,୩ : ମମଯୋନିର୍ମହଦ୍ ବ୍ରହ୍ମ ତସ୍ମିନ୍ ଗର୍ଭଂ ଦଦାମ୍ୟହମ୍ ।

ସମ୍ଭବଃ ସର୍ବଭୂତାନାଂ ତତୋ ଭବତି ଭାରତ ॥

(ପ୍ରକୃତି ପରମାତ୍ମା)

ଭାବାର୍ଥ : ବିଶାଳ ପ୍ରକୃତି ହିଁ ମୋର ଗର୍ଭାଧାନର ସ୍ଥାନ, ତାକୁ ମୁଁ ଗର୍ଭାଧାରୀ କରାଇଛି, ତାଠାରୁ ସର୍ବଭୂତ ଜନ୍ମ ହୋଇଥାନ୍ତି ।

ବିବରଣୀ : ସାରା ପ୍ରପଞ୍ଚରେ ବ୍ୟାପିରହିଛନ୍ତି ପରମାତ୍ମା, ତାଙ୍କଠାରୁ ବଳି ଆଉକିଛି ନାହିଁ ବୋଲି ଜାଣିଛେ, କିନ୍ତୁ ପ୍ରପଞ୍ଚ କାର୍ଯ୍ୟର କାରଣ ଜାଣିବାକୁ ପରମାତ୍ମାଙ୍କୁ ବିଭାଜନ କରି ଦେଖିବାକୁ ହୁଏ ବୋଲି ମଧ୍ୟ ଜାଣିଛେ । ଏଭଳି ବିଭାଜନ କରି ଦେଖିଲେ ମୋଟ ୪ଗୋଟି ମୁଖ୍ୟଭାଗ ଦେଖାଯାଏ ଯଥା- ୧) ଜୀବାତ୍ମା ୨) ଆତ୍ମା ୩) ପରମାତ୍ମା ୪) ପ୍ରକୃତି, ଏହି ୪ ଭାଗରୁ ଜୀବାତ୍ମା,ଆତ୍ମା,ପରମାତ୍ମା ସେହିଭଳି ରହିବା ବେଳେ, ପ୍ରକୃତିଠାରୁ ଦୃଶ୍ୟଦୃଶ୍ୟ ଅନେକ କିଛି ଜନ୍ମ ହୋଇଛନ୍ତି । ସମସ୍ତ ଜୀବରାଶି ପ୍ରକୃତିଠାରୁ ଜନ୍ମ ହେଉଥିବା ସ୍ଥଳେ, ସେମାନଙ୍କୁ ଜନ୍ମ ଦେଇଥାନ୍ତି ପରମାତ୍ମା । ସ୍ତ୍ରୀଠାରୁ ସମସ୍ତେ ଜନ୍ମହେବା ସାଧାରଣ କଥା, ହେଲେ ସ୍ତ୍ରୀ ଗର୍ଭଧାରଣ କରିବା ପାଇଁ ଜଣେ ପୁରୁଷ ଅର୍ଥାତ୍ ଜନ୍ମଦାତା ପ୍ରଥମେ ଆବଶ୍ୟକ, ସେହିଭଳି ପରମାତ୍ମା ସର୍ବ ଜୀବରାଶିର ଜନ୍ମର କାରଣ, ବୀଜଦାତା ବା ଜନ୍ମଦାତା, ଯୋନି ସ୍ୱରୂପିଣୀ ପ୍ରକୃତି ସମସ୍ତଙ୍କର ମାତା । ଜଣେ ମାନବର ସ୍ତୁଳତଃ ଦୃଶ୍ୟ ମାତାପିତା ଥିବା ଭଳି, ସର୍ବ ଜୀବରାଶିର ଅଦୃଶ୍ୟ ମାତାପିତା ହୋଇ ପ୍ରକୃତି, ପରମାତ୍ମା ରହିଛନ୍ତି ବୋଲି ଜାଣିବା ଉଚିତ୍ । ଏହି ହିସାବରେ ଆତ୍ମାମାନଙ୍କର ମାତା ପ୍ରକୃତି, ପିତା ପରମାତ୍ମା ।

(୧୩) ଶ୍ଳୋକ,୪ : ସର୍ବଯୋନିଷୁ କୌତ୍ସେୟ ! ମୂର୍ତ୍ତୟଃ ସମ୍ଭବନ୍ତି ଯାଃ ।

ତାସାଂ ବ୍ରହ୍ମ ମହଦ୍‌ଯୋନିରହଂ ବିଜପ୍ରଦଃ ପିତା ॥

(ପ୍ରକୃତି,ପରମାତ୍ମା)

ଭାବାର୍ଥ : ସର୍ବଯୋନିରେ ଜନ୍ମହେଉଥିବା ନାନା ଆକାର ବିଶିଷ୍ଟ ଜୀବରାଶିଙ୍କର ମାଆ ପ୍ରକୃତି ହୋଇଥିବା ବେଳେ, ବୀଜଦାତା ମୁଁ ପିତା ଭାବରେ ରହିଥାଏ ।

(୧୩) ଶ୍ଳୋକ,୫ : ସର୍ବଂ ରଜସ୍ତମ ଇତି ଗୁଣାଃ ପ୍ରକୃତିସମ୍ଭବଃ ।

ନିବଧୁନ୍ତି ମହାବାହୋ ! ଦେହେ ଦେହିନମବ୍ୟୟମ୍ ॥

(ଜୀବାତ୍ମା,ତ୍ରିଗୁଣ)

ଭାବାର୍ଥ : ପ୍ରକୃତି ଦ୍ଵାରା ଜନ୍ମିତ ସତ୍ତ୍ଵ, ରଜ, ତମ ନାମକ ଗୁଣଗୁଡ଼ିକ ଦେହରେ ଅବିନାଶୀ ଜୀବାତ୍ମାକୁ ବାନ୍ଧିଦେଇଥାନ୍ତି ।

ବିବରଣୀ : ପ୍ରକୃତିଠାରୁ ଜୀବରାଶି ଜନ୍ମ ହୋଇଛନ୍ତି । ସେହି ଜୀବରାଶିର ଶରୀରକୁ ବିଭାଜନ କରି ଦେଖିଲେ ସେମାନଙ୍କଠାରେ ଦେଖାଯାଉଥିବା ଜ୍ଞାନେନ୍ଦ୍ରିୟ, କର୍ମେନ୍ଦ୍ରିୟ, ଅଦୃଶ୍ୟ ପ୍ରାଣାଦି ପଞ୍ଚ ବାୟୁ, ଅବୟବ ଗୁଡ଼ିକର ଶକ୍ତି, ଗୁଣରାଜିର ମୁଖ୍ୟ ନାତୀକେନ୍ଦ୍ର ଏବଂ ଗ୍ରହଗୁଡ଼ିଏ ରହିଥାଏ । ସାରା ଶରୀରକୁ ହିସାବ କଲେ, ତାର ଭାଗଗୁଡ଼ିକ ମଧ୍ୟ ପ୍ରକୃତିରୁ ଜନ୍ମ ହୋଇଛି ବୋଲି କହି ପାରିବା । ଏହି ଅବୟବ ଗୁଡ଼ିକରେ ନାନା କାର୍ଯ୍ୟ ହେବାପାଇଁ, କର୍ମରେ ବାନ୍ଧିହେବା ପାଇଁ ଗୁଣଗୁଡ଼ିକ ମୁଖ୍ୟ ଭୂମିକା ବହନ କରିଥାନ୍ତି । ଗୁଣଗୁଡ଼ିକ ତିନିଭାଗ ହୋଇ ଥାଆନ୍ତି । ଗୋଟିଏ ହେଲା ତାମସ ଗୁଣଭାଗ, ଦ୍ଵିତୀୟଟି ରାଜସ ଗୁଣଭାଗ ଏବଂ ତୃତୀୟଟି ସାତ୍ତ୍ଵିକ ଗୁଣଭାଗ । ଏହି ତିନି ଗୁଣଭାଗରେ ଗୋଟିଏ ଗୋଟିଏ ଭାଗ ଛଅଗୋଟି ଗୁଣ ଏକ ଦଳ ଭାବେ, ଆଉ ଛଅ ଗୋଟି ଗୁଣ ଆଉଏକ ଦଳ ଭାବେ ରହିଥାନ୍ତି । ଛଅଗୋଟି ଗୁଣ ଗୋଟିଏ ବର୍ଗ ହୋଇଥିବା ବେଳେ, ଆଉ ଛଅଗୋଟି ଗୁଣ ଆଉଏକ ବର୍ଗ ହୋଇଥାନ୍ତି । ଏହି ବର୍ଗତ୍ରୟ ସହ ଅସମନ୍ଵୀତ ଆଉ ଦୁଇଗୋଟି ଏବଂ ଅନ୍ୟ ଗୋଟିଏ ଗୁଣ ମିଶି ମୋଟ ତିନିଗୋଟି ଗୁଣ ମଧ୍ୟ ରହିଥାନ୍ତି । ଏହି ଅନୁସାରେ ହିସାବକଲେ ଗୋଟିଏ ଗୁଣ ଭାଗରେ (୬+୬+୨+୧=୧୫) ମୋଟ ୧୫ଗୋଟି ଗୁଣ ରହିଥାଏ । ଆଜିପର୍ଯ୍ୟନ୍ତ ସମସ୍ତେ ସବୁ ପୁସ୍ତକରେ ମାତ୍ର ଛଅଗୋଟି ଗୁଣ ବାବଦରେ ଲେଖିଛନ୍ତି, ସେଗୁଡ଼ିକୁ ଅରିଷଟ୍ ବା ଷଡ଼ରିପୁ କହୁଯାଏ । ଷଡ଼ରିପୁ ହେଉଛନ୍ତି- ୧) କାମ ୨) କ୍ରୋଧ ୩) ଲୋଭ ୪) ମୋହ ୫) ମଦ ୬) ମାତ୍ସର୍ଯ୍ୟ । ଏଇଭଳି ଗୋଟିଏ ଦଳର ଛଅଟି ଗୁଣ କେବଳ ଆଜିପର୍ଯ୍ୟନ୍ତ ପ୍ରଚ୍ଚରିତ ହୋଇ ଆସିଛି । ଚଳିତ କାଳରେ ଆମେ ଏହି ରଚନାରେ ରହିଥିବା ସମସ୍ତ ଗୁଣଗୁଡ଼ିକୁ ଲୋକଲୋଚନକୁ ଆଣିଛୁ, କାରଣ! ଗୁଣରାଜିର ସମସ୍ତ ବୃତ୍ତାନ୍ତ ନଜାଣିଲେ ଆମେ ଏହି କ୍ଷେତ୍ରକୁ ସମ୍ପୂର୍ଣ୍ଣ ବୁଝିପାରିବା ନାହିଁ । ସମସ୍ତ କାର୍ଯ୍ୟଗୁଡ଼ିକର ମୂଳ

କାରଣ ହୋଇଥିବା ଗୁଣଗୁଡ଼ିକୁ ନଜାଣିଲେ ସେଗୁଡ଼ିକ ଦ୍ଵାରା ସୃଷ୍ଟି ହେଉଥିବା କର୍ମକୁ ଆମେ କେବେ ଜାଣିପାରିବା ନାହିଁ ।

ଏବେ ଆମେ ଜାଣିପାରିଥିବା ଯେ, ଗୁଣରାଜି ସମସ୍ତଙ୍କଠାରେ ରହିଛି । ଏକ ଗୁଣ ଭାଗରେ ବା ଏକ ଗୁଣ ଆବରଣରେ ରହିଥିବା ମୋଟ ୧୫ ଗୋଟି ଗୁଣ ଆଖିକୁ ଦେଖାଯାଉ ନଥିଲେ ମଧ୍ୟ ସେଗୁଡ଼ିକ ମଧ୍ୟରୁ ୧୨ ଗୋଟି ଗୁଣ ସ୍ଫୁଲ ଭାବରେ ରହିଛି । ବାକି ରହିଯାଇଥିବା ତିନିଗୋଟି ଗୁଣ ସୁକ୍ଷ୍ମ ଭାବରେ ରହିଛି । ଏହା ଏହି ବିବରଣୀ କ୍ରମେ କୁହାଗଲା ସିନା ମୁଖ୍ୟତଃ ଆମଠାରେ ଥିବା ୧୨ ଗୋଟି ଗୁଣକୁ ଦୁଇଭାଗରେ ବିଭକ୍ତ କରାଯାଇଛି । ତାହା ୧) **ରାକ୍ଷସଗୁଣ (ଖରାପଗୁଣ) ଏବଂ ୨) ଦୈବଗୁଣ (ଭଲଗୁଣ) ।** ଆଜିଯାଏଁ ଗୁଣକଥା କହିଲେ ସମସ୍ତେ ଏହି ଖରାପ ଗୁଣ ବା ରାକ୍ଷସ ଗୁଣକୁ ବୁଝିଥାନ୍ତି । ଏହି ଖରାପ ପ୍ରଭାବ ବିଶିଷ୍ଟ ଗୁଣଗୁଡ଼ିକ କ୍ଷତରିପୁ ବା ଅରିଷଟ୍ ବର୍ଗଭାବରେ ସମସ୍ତଙ୍କର ପରିଚିତ, ସେଗୁଡ଼ିକ ହେଉଛନ୍ତି କାମ, କ୍ରୋଧ, ଲୋଭ, ମୋହ, ମଦ, ମାତ୍ସର୍ଯ୍ୟ, ଏହା ଆଜିଯାଏଁ ପ୍ରଚ୍ଛନ୍ନ ହୋଇଥିଲେ ମଧ୍ୟ ଆଜିଯାଏଁ ପ୍ରଚ୍ଛନ୍ନରେ ନଥିବା, ଆମେ କେବେ ଶୁଣି ନଥିବା ଦୈବଗୁଣ ଗୁଡ଼ିକ ମଧ୍ୟ ଅଛନ୍ତି, ସେମାନଙ୍କ କ୍ରମ ହେଉଛି ! - ୧) **ଦାନ ୨) ଦୟା ୩) ଔଦାର୍ଯ୍ୟ ୪) ବୈରାଗ୍ୟ ୫) ବିନୟ ୬) ପ୍ରେମ,** ଏହି ଗୁଣଗୁଡ଼ିକ କ୍ଷତରିପୁ କୁହାଯାଇଥିବା ଗୁଣଗୁଡ଼ିକର ବିରୁଦ୍ଧ । କାମ ବା ଆଶା ନାମକ ଗୁଣର ବିରୁଦ୍ଧ ଗୁଣ ହେଉଛି ଦାନ । ସେହିଭଳି କ୍ରୋଧର ବିରୁଦ୍ଧ ଦୟା, ଲୋଭର ବିରୁଦ୍ଧ ଔଦାର୍ଯ୍ୟ (ଅନୁରାଗ ଶୂନ୍ୟତା), ମୋହର ବିରୁଦ୍ଧ ବୈରାଗ୍ୟ, ମଦ (ଗର୍ବ)ର ବିରୁଦ୍ଧ ବିନୟ ଏବଂ ମାତ୍ସର୍ଯ୍ୟ (ଅସୂୟା ବା ଘୃଣା) ର ବିରୁଦ୍ଧ ଗୁଣ ହେଉଛି ପ୍ରେମ । ଭଲମନ୍ଦ ଭେଦରେ ଥିବା ଏହି ଗୁଣଗୁଡ଼ିକ ମଧ୍ୟରୁ ଛଅଗୋଟି ଖରାପ ଗୁଣ ପାପ, ଛଅଗୋଟି ଭଲଗୁଣ ପୁଣ୍ୟ ହେବା ଭଳି କରିଥାନ୍ତି । ପୂର୍ବରୁ ମୋଟ କୁହାଯାଇଥିବା ୧୫ ଗୋଟି ଗୁଣରୁ ୧୨ ଗୋଟିକୁ ଜାଣିଲେ । ବାକି ରହିଥିବା ୩ ଗୋଟି ଗୁଣ ବାବଦରେ ସନ୍ଦର୍ଭାନୁସାରେ ପରେ ଆଲୋଚନା କରିବା ।

ଏବେ ଆମର ଏଠାରେ ଦରକାର ହେଉଥିବା ପାପପୁଣ୍ୟ ନାମକ କର୍ମବନ୍ଧନ କିପରି ହୋଇଥାଏ ତାହା ଜାଣିବା । ଆମେ ଜାଣିଥିବା ଦୁଇ ଭାଗର ଗୁଣରାଜି ଭିତରୁ ଗୋଟିଏ ପକ୍ଷର କାମଗୁଣ ଏବଂ ତାର ବିରୁଦ୍ଧ ପକ୍ଷର ଦାନଗୁଣକୁ ଉଦାହରଣ ଭାବରେ ଦେଖିବା । କାମ ବା ଆଶା ନାମକ ଗୁଣ ନିଜ ପାଖରେ ନଥିବା ଜିନିଷକୁ ଅନ୍ୟଠାରୁ ଆପଣାର କରିବାକୁ ଚେଷ୍ଟା କରାଇଥାଏ, ଏଭଳି ପରର ଜିନିଷକୁ ଆପଣାର କରିବାରେ ସେ ଅନ୍ୟାୟ, ଅସତ୍ୟ ମାର୍ଗ ମଧ୍ୟ ଅବଲମ୍ବନ କରାଇବାକୁ ପଛାଇ ନଥାଏ ଯାହା ଦ୍ଵାରା କି ମଣିଷ (ଜୀବ) ପାପ ନାମକ କର୍ମବନ୍ଧନରେ ପଡ଼ିଯାଇଥାଏ । ଏହାର ବିରୁଦ୍ଧ ଗୁଣ ହୋଇଥିବା ଦାନଗୁଣ ଅନ୍ୟପାଖରେ ନଥିବା ଜିନିଷ ନିଜ ପାଖରେ ଥିଲେ ତାହା ନିଜଠାରୁ ବିନା ମୂଲ୍ୟରେ ଦେଇଦେବା ଭଳି କରାଇଥାଏ । ଏହି ଦାନରେ ଅନ୍ୟାୟ ଅସତ୍ୟାଦି ରହିବା ସୁଯୋଗ ନଥାଏ । ତେଣୁ ଏହାଦ୍ଵାରା ପୁଣ୍ୟ ହିଁ ଆସିଥାଏ । ଏହିଭଳି ମଣିଷ ଅର୍ଜନ କରୁଥିବା ପାପପୁଣ୍ୟ ଗୁଡ଼ିକ ତାକୁ କର୍ମ ବନ୍ଧନରେ ପକାଇ ଅନ୍ୟଏକ ଜନ୍ମକୁ ରାଷ୍ଟ୍ରା ଦେଖାଇଥାନ୍ତି । ସେଥିଲାଗି ଗୁଣଗୁଡ଼ିକ ଦ୍ଵାରା ସୃଷ୍ଟି ହେଉଥିବା କାର୍ଯ୍ୟର ଫଳକୁ କର୍ମବନ୍ଧନ କୁହାଯାଏ । ଆଉଏକ ଜନ୍ମକୁ ଟାଣି ନେଉଥିବା କର୍ମକୁ ଜନ୍ମବନ୍ଧ ମଧ୍ୟ କହନ୍ତି । ଏହିଭଳି ଜୀବକୁ ବାନ୍ଧି ଦେଉଥିବା ଦଉଡ଼ିକୁ ଏହି ଗୁଣମାନେ ହିଁ ତିଆରି କରିଥାନ୍ତି । ସେଥିଲାଗି ଏହି ଶ୍ଳୋକରେ ଦେହରେ ଥିବା ଜୀବକୁ ତିନି ଗୁଣଭାଗରେ ଗୁଣରାଜି ବାନ୍ଧି ରଖିଛନ୍ତି ବୋଲି ଭଗବାନ କହିଛନ୍ତି ।

ଏହି ଅଧ୍ୟାୟରେ ଭଗବାନ ଗୁଣଗୁଡ଼ିକ ପ୍ରେରଣ କରୁଥିବା କାର୍ଯ୍ୟ ଗୁଡ଼ିକ ବାବଦରେ କହିବା ଆରମ୍ଭ କରିଛନ୍ତି । ତେଣୁ ପ୍ରଥମରୁ ଗୁଣଗୁଡ଼ିକ ବାବଦରେ ଜାଣିବା ଉଚିତ୍ । ଏପର୍ଯ୍ୟନ୍ତ ତାମସ ଭାଗରେ ୧୨ଗୋଟି ଗୁଣ, ରାଜସ ଭାଗରେ ୧୨ଗୋଟି, ସାତ୍ତ୍ଵିକ ଭାଗରେ ୧୨ଗୋଟି ଗୁଣ ମିଶି ମୋଟ ୩୬ଗୋଟି ଗୁଣ ଗୁଣଭାଗରେ ଅଛନ୍ତି ବୋଲି ଜାଣିଲେ, ଗୁଣଭାଗର କୌଣସି ଭାଗରେ ଜୀବାତ୍ମା କିପରି ଥାଏ ପ୍ରଥମ ଚିତ୍ରରେ ଦେଖନ୍ତୁ ।

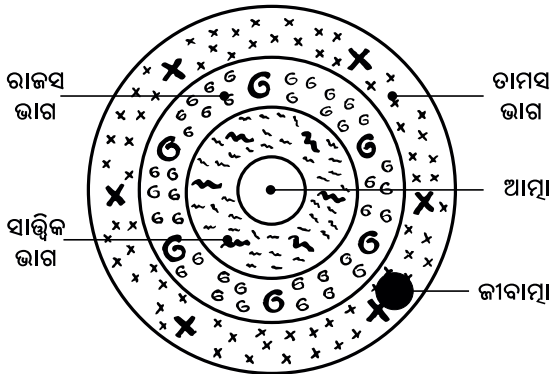

ଗୁଣତତ୍ତ୍ୱ

ତିନି ଆବରଣ ଭାବେ ଥିବା ଗୁଣଭାଗ ଗୁଡ଼ିକରେ ଗୁଣଗୁଡ଼ିକ କିପରି ଥାଆନ୍ତି ତଳ ଚିତ୍ରରେ ଦେଖିପାରିବେ ।

ଗୋଟିଏ ଗୋଟିଏ ଭାଗରେ ମୋଟ ୧୨ ଗୋଟି ଗୁଣ ଥିବାବେଳେ, ତାମସ, ରାଜସ୍ୱ ଏବଂ ସାତ୍ତ୍ୱିକ ଗୁଣଭାଗ ଗୁଡ଼ିକୁ ସ୍ୱଭାବତଃ ଅଲଗା ଅଲଗା

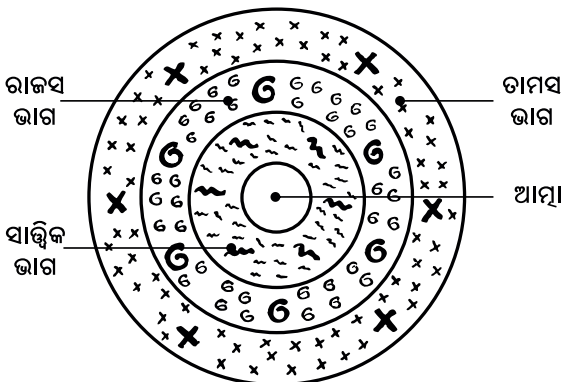

ଗୁଣତତ୍ତ୍ୱ

ଭାବରେ ଚିତ୍ରଣ କରାଯାଇଛି । ଏହିଭଳି ଗୋଟିଏ ଗୁଣ ଭାଗରେ ୧୨ଗୋଟି ଗୁଣ ରହିବାବେଳେ ସେହି ଗୁଣଗୁଡ଼ିକ ପ୍ରତ୍ୟେକ ନଅ (୯) ନଅ ଭାଗରେ ବିଭକ୍ତ ହୋଇ ରହିଛନ୍ତି, ସେହି ହିସାବରେ ଗୋଟିଏ ଗୁଣଭାଗରେ ୧୨ର ୯ଗୁଣ = ୧୦୮ଗୁଣ ରହିଥାନ୍ତି । ଏହି ୧୦୮ ଗୁଣଗୁଡ଼ିକ ଏକ ଭଳି ନହୋଇ ସେମାନଙ୍କର ପ୍ରଭାବ ପରିମାଣ ଅନୁସାରେ ଭିନ୍ନ ଭିନ୍ନ ହୋଇଥାନ୍ତି । ଉଦାହରଣ ସ୍ଵରୂପ କାମ (ଆଶା) ନାମକ ଗୁଣକୁ ନେଇ ବିଚାର କଲେ, ଏହି କାମ ବା ଆଶା ଛୋଟରୁ ବଡ଼କୁମେ ଏମିତି ୯ ଗୋଟି ସ୍ଥିତିର ରହିଥାଏ । ସେହିଭଳି କ୍ରୋଧଗୁଣ ମଧ୍ୟ ନଅ ପ୍ରକାରର, ଲୋଭ ନଅ ପ୍ରକାରର, ଏମିତି ଅନ୍ୟାନ୍ୟ ଗୁଣଗୁଡ଼ିକ ମଧ୍ୟ ନଅ ନଅ ପ୍ରକାରର ରହିଥାନ୍ତି । ଠିକ୍ ଏହି ଖରାପ ଗୁଣଗୁଡ଼ିକ ଭଳି ଭଲ ଗୁଣଗୁଡ଼ିକ ମଧ୍ୟ ନଅ ନଅ ପ୍ରକାରର ପ୍ରଭାବ ବିଶିଷ୍ଟ ହୋଇ ରହିଥାନ୍ତି । ଏଠାରେ ଧ୍ୟାନଦେବା ବିଷୟଟିଏ ରହିଛି, ତାହା ହେଲା ! ଗୁଣଗୁଡ଼ିକ ଗୁଣଚକ୍ରରେ ରହିବା ବେଳେ ପ୍ରଥମ ଦଳର ଗୁଣଗୁଡ଼ିକ ବଡ଼ରୁ ସାନ କ୍ରମରେ ସଜାଇହୋଇ ରହିଥିବା ସ୍ଥଳେ, ବିରୋଧୀ ଦଳର ଗୁଣଗୁଡ଼ିକ ସାନରୁ ବଡ଼ କ୍ରମରେ ସଜାଇ ହୋଇ ରହିଥାନ୍ତି । ଉଦାହରଣ ସ୍ଵରୂପ ବଡ଼ କ୍ରୋଧଠାରୁ ଛୋଟ କ୍ରୋଧ ଯାଏଁ, କ୍ରୋଧ କ୍ରମାନ୍ୱୟରେ ରହିଥିବା ସ୍ଥଳେ, ତାର ବିରୁଦ୍ଧ ଦୟାଗୁଣ କ୍ରୋଧଗୁଣର କ୍ରମ ସମାପ୍ତ ହେବା ସ୍ଥଳଠାରୁ ଛୋଟ ଗୁଣହୋଇ କ୍ରମାନ୍ୱୟରେ ରହିଥାଏ । ଏହାକୁ ପର ଫର୍ଦ୍ଦର ଚିତ୍ରରେ ଦେଖନ୍ତୁ ଭଲରେ ବୁଝିପାରିବେ ।

ଏହିଭଳି ତିନି ଗୁଣ ଆବରଣରୁ ଗୋଟିଏ ଗୁଣଭାଗର ୧୨ଗୋଟି ଗୁଣ ପ୍ରତ୍ୟେକ ନଅ ନଅ ଭାଗରେ ହୋଇ ମୋଟ ୧୦୮ଗୋଟି ଗୁଣ ହୋଇଥାଏ । ଏହି ସଂଖ୍ୟାଟି କୋଟିଏ ସଂଖ୍ୟାରେ ପ୍ରପଞ୍ଚର ଆୟୁଷ ହୋଇ ରହିଛି, ଅର୍ଥାତ୍ ପ୍ରପଞ୍ଚର ଆୟୁଷ ଶହେ ଆଠକୋଟି ବର୍ଷ । ପ୍ରପଞ୍ଚ ଜୀବରାଶି ଏହି ୧୦୮ଗୁଣରେ ଛନ୍ଦିହୋଇ ରହିଥାନ୍ତି । ଛୋଟ ହେଉ ବା ବଡ଼ ଏହି ୧୦୮ଗୋଟି ଗୁଣ ସମସ୍ତ ଜୀବଙ୍କୁ ଶରୀରରେ ବାନ୍ଧି ରଖିଛି ।



ଗୁଣତନ୍ତ୍ର

ସେଥିଲାଗି ମାନବ ପୂର୍ବେ କରୁଥିବା ମନ୍ତ୍ର ସାଧନାରେ, ନାମ ଜପରେ, ପ୍ରଦକ୍ଷିଣରେ, ପୂଜାଫୁଲ ସଂଖ୍ୟାରେ, ବେଳପତ୍ର ସଂଖ୍ୟାରେ, ଜପମାଳାରେ ଥିବା ମାଳି ସଂଖ୍ୟାରେ ଏହି ୧୦୮କୁ ମନେରଖିବା ପାଇଁ ରଖିଥିଲେ । ଏକଥା ଆଜି ଆମକୁ ଜଣା ନ ଥିଲେ ମଧ୍ୟ ଆମର ଭବିଷ୍ୟତକୁ ଲକ୍ଷ୍ୟ କରି ପୂର୍ବର ଜ୍ଞାନୀମାନେ ଏହି ପଦ୍ଧତି ଆମ ପର୍ଯ୍ୟନ୍ତ ରହିବା ଭଳି କରିଥିଲେ । ପ୍ରତି ଜପ ମାଳାରେ ୧୦୮ଗୋଟି ମାଳି ଗୁଣର ପ୍ରତିରୂପ ଭାବରେ ରଖି, ଏଥିରେ ତୁ ଏହିପରି ବନ୍ଧାହୋଇ ରହିଛୁ ବୋଲି ମାଳାକୁ ଗୋଲାକାର ବିଶିଷ୍ଟ କରିଥିଲେ ।

କୌଣସି ଜୀବ ହେଉ ଶରୀରର ଗୁଣତନ୍ତ୍ରରେ ଏକ ସମୟରେ ତିନି ଗୁଣର ଆବରଣରେ ରହି ନଥାଏ । ଏକ ସମୟରେ ମାତ୍ର ଗୋଟିଏ ଗୁଣ ଆବରଣରେ ରହିଥାଏ । ସେଥିଲାଗି ଏକ ଆବରଣରେ ରହିଛି ଅର୍ଥାତ୍ ୧୦୮ଗୁଣରେ ରହିଛି ବୋଲି କଥିତ ହୋଇଥାଏ ।

(୧୩) ଶ୍ଳୋକ,୨ : ତତ୍ର ସତ୍ତ୍ୱ ନିର୍ମଳତ୍ୱାତ୍ ପ୍ରକାଶକମନାମୟମ୍ ।

ସୁଖସଙ୍ଗେନ ବଧ୍ୱାତି ଜ୍ଞାନସଙ୍ଗେନ ରୁନୟ ॥

(ଜୀବାତ୍ମା, ସାତ୍ତ୍ୱିକ)

ଭାବାର୍ଥ : ତିନି ଗୁଣଭାଗରୁ ସାତ୍ତ୍ୱିକ ଗୁଣଭାଗରେ ଥିବା ଗୁଣଗୁଡ଼ିକ ବିଶୁଦ୍ଧ, ଆଲୋକମୟ ତଥା ପାପକର୍ମର ପ୍ରତିକ୍ରିୟାରୁ ମୁକ୍ତ କରନ୍ତି । ଯେଉଁମାନେ ଏହି ସତ୍ତ୍ୱଗୁଣରେ ଅବସ୍ଥାନ କରନ୍ତି ସେମାନେ ସୁଖରେ ଆଶକ୍ତି ରଖି ଜ୍ଞାନ ସୁଖରେ ବାନ୍ଧିହୋଇ ପଡ଼ନ୍ତି ।

ବିବରଣୀ : ସାତ୍ତ୍ୱିକ ଭାଗର ଗୁଣଗୁଡ଼ିକ ସୁଖାଶକ୍ତ ହୋଇ ଜ୍ଞାନସୁଖରେ ବାନ୍ଧି ହୋଇଥାନ୍ତି । ଜ୍ଞାନସୁଖ କହିଲେ ଏଠାରେ ଦୈବଜ୍ଞାନ ବା ଐଶ୍ୱରୀୟ ଜ୍ଞାନ ବୋଲି ବୁଝିବା ଅନୁଚିତ୍, ଏହା ପ୍ରାପଞ୍ଚିକ ବା ଭୌତିକ ଜ୍ଞାନ । ଅନ୍ୟ ଦୁଇଭାଗର ଗୁଣଗୁଡ଼ିକ ଠାରୁ ବା ଅନ୍ୟ ଦୁଇଗୁଣର ମଣିଷମାନଙ୍କ ଠାରୁ ସାତ୍ତ୍ୱିକମାନେ ସବୁବେଳେ କିଛି କିଛି ନୂଆ ବିଷୟ ଜାଣିବାକୁ ପ୍ରୟାସ କରନ୍ତି । ତେଣୁ ସେମାନେ ଗୋଟିଏ ନୂଆକଥାରେ ଅଟକି ରହି ନଯାଇ ଆଉଏକ ନୂଆ କଥା ଜାଣିବାରେ କାଳ ବ୍ୟୟ କରନ୍ତି । ନିଜର ବୁଦ୍ଧିକୁ ସବୁବେଳେ ସେହି ବାଟରେ ଲଗାଇଥାନ୍ତି । ଜଣାନଥିବା ବିଷୟକୁ ଜାଣିବା ଜ୍ଞାନ ହୋଇଥାଏ ।

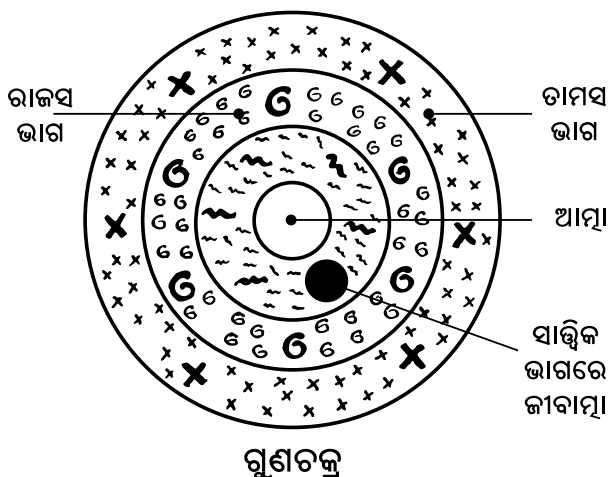

ଜାଣିନଥିବା ବିଷୟ ଜାଣିବାପାଇଁ ସାତ୍ତ୍ୱିକମାନେ ସର୍ବଦା ଆଶାକରି ଗୋଟିକ ପରେ ଆଉଗୋଟିଏ ନୂଆ କଥା ଜାଣିବାକୁ ଉତ୍ସାହିତ ହୋଇଥାନ୍ତି ।

(୧୩) ଶ୍ଳୋକ,୭ : ରଜୋ ରାଗାତ୍ମକଂ ବିଦ୍ଧି ତୃଷ୍ଣାସଙ୍ଗସମୁଭବମ୍ ।

ତନ୍ନିବଧ୍ନାତି କୌତେୟ ! କର୍ମସଙ୍ଗେନ ଦେହିନମ୍ ॥

(ଜୀବାତ୍ମା, ରାଜସ)

ଭାବାର୍ଥ : ରାଜସଭାଗର ଗୁଣଗୁଡ଼ିକ ଭୌତିକ ବିଷୟରେ ପ୍ରୀତି ଜାତ କରାଇଥାଏ । ଭୌତିକ କାର୍ଯ୍ୟ ଗୁଡ଼ିକରେ ଆଶକ୍ତି ଜନ୍ମାଇ ଜୀବକୁ ବନ୍ଧନରେ ପକାଇଥାଏ । ରାଜସ ଗୁଣଭାଗରେ ଥିବା ଜୀବକୁ ଚିତ୍ରରେ ଦେଖନ୍ତୁ ।

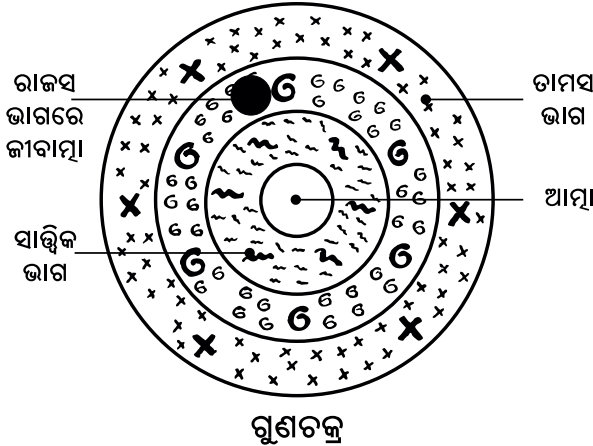

(୧୩) ଶ୍ଳୋକ,୮ : ତମସ୍ତୁଜ୍ଞାନଜଂ ବିଦ୍ଧି ମୋହନଂ ସର୍ବଦେହିନମ୍ ।

ପ୍ରମାଦାଳସ୍ୟନିଦ୍ରାଭିସ୍ତନ୍ନିବଧ୍ନାତି ଭାରତ ! ॥

(ଜୀବାତ୍ମା, ତାମସ)

ଭାବାର୍ଥ : ତାମସ ଗୁଣଭାଗରେ ଥିବା ଗୁଣଗୁଡ଼ିକ ଅଜ୍ଞାନ ଜନ୍ମାଇ, ମୋହ ପ୍ରଭାବ ବତାଇଥାଏ । ତାହତା ଏଗୁଡ଼ିକ ପ୍ରମାଦଯୁକ୍ତ, ଜୀବକୁ ଆଳସ୍ୟତା ଏବଂ ନିଦ୍ରାରେ ବାନ୍ଧିଦେଇଥାଏ ।

ତାମସ ଗୁଣଭାଗରେ ଜୀବ କିପରି ଅବସ୍ଥାନ କରେ ତିତ୍ତରେ ଦେଖନ୍ତୁ ।

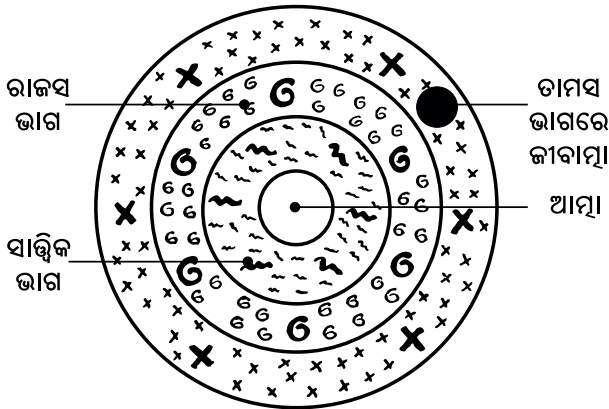

ଗୁଣଚକ୍ର

(୧୩) ଶ୍ଳୋକ,୯ : ସତ୍ତ୍ଵ ସୁଖେ ସଂଞ୍ଜୟତି ରଜଃ କର୍ମଣି ଭାରତ ।

ଜ୍ଞାନମାବୃତ୍ୟ ତୁ ତମଃ ପ୍ରମାଦେ ସଞ୍ଜୟତ୍ୟୁତ ॥

(ଜୀବାତ୍ମା, ତ୍ରିଗୁଣ)

ଭାବାର୍ଥ : ସାତ୍ତ୍ଵିକ ଗୁଣଭାଗର ଗୁଣଗୁଡ଼ିକ ସୁଖଦା ଶକ୍ତି ବିଶିଷ୍ଟ ହେବାବେଳେ, ରାଜସ ଗୁଣଭାଗର ଗୁଣଗୁଡ଼ିକ ଆଶା ଉତ୍ପନ୍ନ କରାଇ ଲାଭପାଇଁ କାର୍ଯ୍ୟ କରାଇଥାନ୍ତି ଏବଂ ତାମସ ଗୁଣଭାଗର ଗୁଣଗୁଡ଼ିକ ଜ୍ଞାନକୁ ଘୋଡ଼ାଇଦେଇ ବିପଦ ସମ୍ଭବ କାର୍ଯ୍ୟରେ ଆଶକ୍ତି ବଢ଼ାଇଥାନ୍ତି ।

(୧୩) ଶ୍ଳୋକ,୧୦ : ରଜସ୍ତମଶ୍ଚାଭିଭୂୟ ସତ୍ତ୍ଵ ଭବତି ଭାରତ ! ।

ରଜଃ ସତ୍ତ୍ଵ ତମଃ ଚୈବ ତମଃ ସତ୍ତ୍ଵ ରଜସ୍ତଥା ॥

(ଜୀବାତ୍ମା, ତ୍ରିଗୁଣ)

ଭାବାର୍ଥ : ତିନି ଗୁଣଭାଗରୁ ଜୀବାତ୍ମା ଏକ ସମୟରେ କେବଳ କୌଣସି ଏକ ଗୁଣଭାଗରେ ରହିଥାଏ । ତାମସ ଭାଗରେ ଥିବାବେଳେ ରାଜସ କିମ୍ବା ସାତ୍ତ୍ଵିକ ଭାଗରେ ନଥାଏ । ସେହିଭଳି ରାଜସ ଭାଗରେ ଥିବାବେଳେ ତାମସ କିମ୍ବା ସାତ୍ତ୍ଵିକ ଭାଗରେ ନଥାଏ । ସାତ୍ତ୍ଵିକ ଭାଗରେ ଥିବାବେଳେ ତାମସ କିମ୍ବା ରାଜସ ଭାଗରେ ନଥାଏ ।

(୧୩) ଶ୍ଳୋକ, ୧୧ : ସର୍ବ ଦ୍ଵାରେଷୁ ଦେହେଽସ୍ମିନ୍ ପ୍ରକାଶ ଉପଜାୟତେ ।

ଜ୍ଞାନଂ ଯଦା ତଦା ବିଦ୍ୟାର୍ ବିବୃଞ୍ଚ ସ ସତ୍ତ୍ଵ ମିତ୍ୟୁତ ॥

(ଜୀବାତ୍ମା, ସାତ୍ତ୍ଵିକ)

ଭାବାର୍ଥ : ଶରୀରରେ ଥିବା ଜୀବର ଯେତେବେଳେ ନାନା ମାର୍ଗ ଦ୍ଵାରା ଜ୍ଞାନ ଜନ୍ମେ, ସେତେବେଳେ ସେ ସାତ୍ତ୍ଵିକ ଗୁଣଭାଗରେ ଅଛି ବୋଲି ଜାଣିବା ଉଚିତ୍ ।

ବିବରଣୀ : ଏଠାରେ ସର୍ବଦ୍ଵାରେଷୁ ନାମକ ପଦରେ ଅନେକ ଦ୍ଵାରରେ ବା ଅନେକ ରୀତିରେ ଜ୍ଞାନାଭିବୃଦ୍ଧି ହୁଏ ବୋଲି ଜାଣିବା ଉଚିତ୍ । ତାହା ନବୁଝି ଶରୀରରେ ଥିବା ନବଦ୍ଵାର ଦ୍ଵାରା ଜ୍ଞାନୋଦୟ ହୁଏ ବୋଲି ବୁଝିଲେ ଅର୍ଥ ଅନର୍ଥ ହୋଇଥାଏ । ଏଠାରେ ଯଦି କେହି ନବଦ୍ଵାର ମଧ୍ୟରେ ଥିବା ଗୁହ୍ୟ, ଉପସ୍ଥୁ ଦ୍ଵାରା କେଉଁ ଜ୍ଞାନଲକ୍ଷ ହୋଇଥାଏ ବୋଲି ପଠରେ ତେବେ ତା ପ୍ରଶ୍ନର ଆମେ କି ସମାଧାନ କରିବା ? ତେଣୁ ଏଠାରେ ଜ୍ଞାନ ନାନା ମାର୍ଗରେ ଆହରଣ ହୋଇଥାଏ ବୋଲି ବୁଝିବା ଉଚିତ୍ ।

(୧୩) ଶ୍ଳୋକ, ୧୨ : ଲୋଭଃ ପ୍ରବୃତ୍ତିରାରମ୍ଭଃ କର୍ମଶାମଶମ୍ଭୁହା ।

ରଜସ୍ୟେତାନି ଜାୟନ୍ତେ ବିବୃଞ୍ଚେ ଭରତର୍ଷଭ ॥

(ଜୀବାତ୍ମା, ରାଜସ)

ଭାବାର୍ଥ : ସଙ୍କୁଚିତ ସ୍ଵଭାବ, କାର୍ଯ୍ୟ କରିବାରେ ଆଶକ୍ତି, ଧନ କନକ ଉପରେ ଲକ୍ଷ୍ମୀ, ମନରେ ଅଶାନ୍ତି ଯେତେବେଳେ ସୃଷ୍ଟି ହୋଇଥାଏ ସେତେବେଳେ ରାଜସ ଗୁଣଭାଗର ଗୁଣଗୁଡ଼ିକ କାର୍ଯ୍ୟ କରୁଛନ୍ତି ବୋଲି ଜାଣିବା ଉଚିତ୍ ।

(୧୩) ଶ୍ଳୋକ, ୧୩ : ଅପ୍ରକାଶୋଽପ୍ରବୃତ୍ତିଷ୍ଠ ପ୍ରମାଦୋ ମୋହ ଏବ ଚ ।

ତମସ୍ୟେତାନି ଜାୟନ୍ତେ ବିବୃଞ୍ଚେ କୁରୁନନ୍ଦନ ! ॥

(ଜୀବାତ୍ମା, ତାମସ)

ଭାବାର୍ଥ : ଅଜ୍ଞାନତା, ଆଲସ୍ୟତା ଆଉ ଖରାପ କାର୍ଯ୍ୟରେ ଯେତେବେଳେ ମନଲଗ୍ନ ହୋଇଥାଏ, ସେତେବେଳେ ଜୀବ ତାମସ ଭାଗରେ ରହିଛି ବୋଲି, ଜୀବର ତାମସଗୁଣ କାର୍ଯ୍ୟ କରୁଛି ବୋଲି ଜାଣିବା ଉଚିତ୍ ।

(୧୩) ଶ୍ଳୋକ, ୧୪ : ଯଦା ସତ୍ତ୍ଵେ ପ୍ରବୃଦ୍ଧେ ତୁ ପ୍ରଳୟଂ ଯାତି ଦେହଭୃତ୍ ।

ତଦୋତ୍ତମବିଦାଂ ଲୋକାନମଲାନଂ ପ୍ରତିପଦ୍ୟତେ ॥

(ଜୀବାତ୍ମା, ସାତ୍ତ୍ଵିକ)

ଭାବାର୍ଥ : ଦେହଧାରୀ ଜୀବ ସତ୍ତ୍ଵଭାଗରେ ଥିବାବେଳେ ମୃତ୍ୟୁବରଣ କଲେ, ଉନ୍ନତ ଜ୍ଞାନବନ୍ଧନାନେ ପ୍ରାପ୍ତ ହେଉଥିବା ପରିଶୁଦ୍ଧ ଜନ୍ମପାଏ ।

(୧୩) ଶ୍ଳୋକ, ୧୫ : ରଜସୀ ପ୍ରଳୟଂ ଗତ୍ଵା କର୍ମସଂଶ୍ଳିଷ୍ଠ ଜାୟତେ ।

ତଥା ପ୍ରଲୀନସ୍ତମସି ମୃତ୍ଵୟୋନିଷ୍ଠୁ ଜାୟତେ ॥

(ଜୀବାତ୍ମା, ରାଜସ, ତାମସ)

ଭାବାର୍ଥ : ଜୀବ ରାଜସଭାଗରେ ଥାଇ ମୃତ୍ୟୁବରଣ କଲେ କର୍ମପୁର୍ଣ୍ଣ ଜନ୍ମ, ତାମସରେ ଥିବାବେଳେ ମୃତ୍ୟୁବରଣ କଲେ ମୃତ୍ଵୟୋନିରେ ଜନ୍ମ ହୁଏ ।

(୧୩) ଶ୍ଳୋକ, ୧୬ : କର୍ମଣଃ ସୁକୃତସ୍ୟାହୁଃ ସାତ୍ତ୍ଵିକଂ ନିର୍ମଳଂ ଫଳମ୍ ।

ରଜସସ୍ତୁ ଫଳଂ ଦୁଃଖମଜ୍ଞାନଂ ତମସଃ ଫଳମ୍ ॥

(ଜୀବ, ତ୍ରିଗୁଣ)

ଭାବାର୍ଥ : ସାତ୍ତ୍ଵିକ ଗୁଣଭାଗର ଜୀବକୁ ଗୁଡ଼ିଏ ପୁଣ୍ୟକାର୍ଯ୍ୟ ଏବଂ ନିର୍ମଳ ଫଳ ମିଳିଥାଏ । ରାଜସ ଭାଗର ଜୀବକୁ ଦୁଃଖ ମିଳିଥାଏ । ତାମସରେ କେବଳ ଅଜ୍ଞାନ ହିଁ ମିଳିଥାଏ ।

(୧୩) ଶ୍ଳୋକ, ୧୭ : ସତ୍ଵାର୍ ସଞ୍ଜାୟତେ ଜ୍ଞାନଂ ରଜସୋ ଲୋଭ ଏବ ଚ ।

ପ୍ରମାଦମୋହୌ ତମସୋ ଭବତୋଽଜ୍ଞାନମେବ ଚ ॥

(ଜୀବାତ୍ମା, ତ୍ରିଗୁଣ)

ଭାବାର୍ଥ : ସତ୍ତ୍ଵଗୁଣ ଆବରଣର ଜୀବକୁ ଜ୍ଞାନ ମିଳିଥାଏ । ରାଜସ ଗୁଣଭାଗର ଜୀବକୁ ଲୋଭ ଏବଂ ତାମସ ଗୁଣଭାଗର ଜୀବକୁ ନିଜର ଇଚ୍ଛା ଏବଂ ନଷ୍ଟପାଇଁ ଭ୍ରାନ୍ତି ତଥା ଅଜ୍ଞାନ ମିଳିଥାଏ ।

(୧୩) ଶ୍ଳୋକ, ୧୮ : ଉର୍ଦ୍ଧ୍ଵଂ ଗଚ୍ଛତି ସତ୍ତ୍ଵସ୍ତା ମଧ୍ୟେ ତିଷ୍ଠତି ରାଜସାଃ ।

ଜୟନ୍ୟଗୁରୁଭିସ୍ତା ଅଧୋ ଗଚ୍ଛତି ତାମସାଃ ॥

(ଜୀବାତ୍ମା)

ଭାବାର୍ଥ : ସାତ୍ତ୍ୱିକମାନେ ଉନ୍ନତ ଜନ୍ମ, ରାଜସମାନେ ମଧ୍ୟମ ଜନ୍ମ ଏବଂ ତାମସମାନେ ନୀଚ ଜନ୍ମ ପାଇଥାନ୍ତି ।

(୧୩) ଶ୍ଳୋକ, ୧୯ : ନାନ୍ୟଂ ଗୁଣେଭ୍ୟଃ କର୍ତ୍ତାରଂ ଯଦା ଦ୍ରଷ୍ଟାନୁପଶ୍ୟତି ।

ଗୁଣେଭ୍ୟଶ୍ଚ ପରଂ ବେତ୍ତି ମଭାବଂ ସୋଽଧୁଗଚ୍ଛତି ॥

(ଜୀବାତ୍ମା, ତ୍ରିଗୁଣ)

ଭାବାର୍ଥ : ସମସ୍ତ କାର୍ଯ୍ୟର କର୍ତ୍ତା ଗୁଣ ବୋଲି ଯିଏ ଜାଣିଯାଏ, ସେ ସେହି ଗୁଣସବୁ ଅଲଗା ଏବଂ ସେ ସେଗୁଡ଼ିକଠାରୁ ଅଲଗା ବୋଲି ଜାଣି ମୋର ସ୍ଥାନ ବା ପରମସ୍ଥାନକୁ ପାଏ ।

(୧୩) ଶ୍ଳୋକ, ୨୦ : ଗୁଣାନେତାନତିତ୍ୟ ତ୍ରୀୟେହୀ ଦେହ ସମୁଭବାନ୍ ।

ଜନ୍ମ ମୃତ୍ୟୁଜରାଦୁଃଖୈର୍ଦ୍ଦିମ୍ବୁଚ୍ଛୋଽମୃତମଶ୍ନୁତେ ॥

(ଜୀବାତ୍ମା, ତ୍ରିଗୁଣ)

ଭାବାର୍ଥ : ଶରୀରରେ ବାସ କରୁଥିବା ଜୀବ ଶରୀରସ୍ଥ ଗୁଣଗୁଡ଼ିକୁ ଜାଣି, ଜନ୍ମ, ମୃତ୍ୟୁ, ଜରା, ଦୁଃଖାଦିକୁ ଭୁଲିଯାଇ, ଅମୃତ ମୋକ୍ଷକୁ ପାଇଥାଏ ।

ଅର୍ଜୁନ କହୁଛନ୍ତି :-

(୧୩) ଶ୍ଳୋକ, ୨୧ : କୈଳିଂକୈସ୍ତ୍ରୀନ୍ ଗୁଣାନେତାନତୀତୋ ଭବତି ପ୍ରଭୋ ! ।

କିମାଚାରଃ କଥଂ ଚୈତାଂସ୍ତ୍ରୀନ୍ ଗୁଣାନତିବର୍ତ୍ତତେ ॥

(ସାକାର, ନିରାକାର)

ଭାବାର୍ଥ : ହେ କୃଷ୍ଣ ! ଏଇ ତ୍ରିଭାଗର ଗୁଣଗୁଡ଼ିକୁ ଯିଏ ଅତିକ୍ରମ କରିଯାଏ ତାର ଆଚରଣ କିପରି ? ସେ ତ୍ରିଗୁଣକୁ ଅତିକ୍ରମ କରି କିପରି ରହିଥାଏ ?

ଶ୍ରୀ ଭଗବାନ କହୁଛନ୍ତି :-

(୧୩) ଶ୍ଳୋକ, ୨୨ : ପ୍ରକାଶଂ ଚ ପ୍ରବୃତ୍ତିଂ ଚ ମୋହମେବ ଚ ପାଶ୍ଚବ ! ।

ନ ଦୈଷ୍ଠି ସମ୍ପ୍ରବୃତ୍ତାନି ନ ନିବୃତ୍ତାନି କାଞ୍ଚକ୍ଷତି ॥

(ଯୋଗୀ)

ଭାବାର୍ଥ : ଘଟୁଥିବା କାର୍ଯ୍ୟଗୁଡ଼ିକୁ ଯିଏ ମୋର ନ ଭାବେ, ସେ ମିଳିଥିବା ଜିନିଷକୁ ଘୃଣା କରେ ନାହିଁ, ତାହାକୁ ବାରମ୍ବାର ଆଶା କରେ ନାହିଁ ।

(୧୩) ଶ୍ଳୋକ, ୨୩ : ଉଦାସୀନବଦାସୀନୋ ଗୁଣୈର୍ଯୋ ନ ବିଚାଲ୍ୟତେ ।

ଗୁଣା ବର୍ତ୍ତନ୍ତ ଇତ୍ୟେବଂ ଯୋଃବତିଷ୍ଠତି ନେଙ୍ଗତେ ॥

(ଯୋଗୀ)

ଭାବାର୍ଥ : ପ୍ରତ୍ୟେକ ବିଷୟରେ ତତସ୍ତୁ ଭାବ ଏବଂ ଉଦାସୀନ ଭାବର ସହିତ ରହି ଯିଏ ଗୁଣଗୁଡ଼ିକ ଦ୍ଵାରା ବିଚଳିତ ହୋଇନଥାଏ, ଯିଏ ସବୁକିଛି ଗୁଣଗୁଡ଼ିକର କାର୍ଯ୍ୟକଳାପ ବୋଲି ଜାଣି, ସେଗୁଡ଼ିକ ଦ୍ଵାରା ବିଚଳିତ ନ ହୋଇ ବୁଦ୍ଧିରେ ନିଶ୍ଚିତତା ପାଇଥାଏ-

(୧୩) ଶ୍ଳୋକ, ୨୪ : ସମଦୁଃଖସୁଖଃ ସ୍ଵସ୍ଥଃ ସମଲୋଷାଶ୍ଵକାଂତନଃ ।

ତୁଲ୍ୟ ପ୍ରିୟାପ୍ରିୟୋ ଧୀରସ୍ତୁଲ୍ୟନିନ୍ଦାମୁସ୍ଵତ୍ତିଃ ॥

(ଯୋଗୀ)

ଭାବାର୍ଥ : ସୁଖଦୁଃଖକୁ ଯିଏ ସମାନ ଭାବେ, ସୁନା, ପଥରର ଯିଏ ସମାନ ମୂଲ୍ୟ ଲଗାଏ, ପ୍ରୀତି, ଅପ୍ରୀତି, ନିନ୍ଦା, ସ୍ତୁତିରେ ଯିଏ ସ୍ଥିର ରହେ-

(୧୩) ଶ୍ଳୋକ, ୨୫ : ମାନାପମାନୟୋସ୍ତୁଲ୍ୟସ୍ତୁଲ୍ୟୋ ମିତ୍ରାରିପକ୍ଷୟୋଃ ।

ସର୍ବାରକ୍ଷ ପରିତ୍ୟାଗୀ ଗୁଣାତୀତଃ ସ ଉତ୍ୟତେ ॥

(ଯୋଗୀ)

ଭାବାର୍ଥ : ଯିଏ ମାନ ଅବମାନରେ, ମିତ୍ର ଶତ୍ରୁଠାରେ ସମଦୃଷ୍ଟି ହୋଇ କାମ୍ୟ କର୍ମକୁ ପରିତ୍ୟାଗ କରିପାରେ ତାକୁ ଗୁଣାତୀତ କୁହାଯାଇପାରେ ।

(୧୩) ଶ୍ଳୋକ, ୨୬ : ମାଂ ତ ଯୋଃବ୍ୟଭିତାରେଣ ଭକ୍ତିଯୋଗେନ ସେବତେ ।

ସ ଗୁଣାନ୍ ସମତୀତୈତାନ୍ ବ୍ରହ୍ମଭୂୟାନ୍ କଞ୍ଚତେ ॥

(ସାକାର, ନିରାକାର)

ଭାବାର୍ଥ : ଅବ୍ୟଭିଚାର ମନରେ ପରମ ଭକ୍ତିରେ ଯିଏ ମୋର ସେବା କରେ, ସେ ତ୍ରିଗୁଣକୁ ଅତିକ୍ରମ କରି ପରମପଦ ପାଇଁ ଯୋଗ୍ୟ ହୁଏ ।

(୧୩) ଶ୍ଳୋକ, ୨୭ : ବ୍ରହ୍ମଣୋ ହି ପ୍ରତିଷ୍ଠାମହମତସ୍ୟାବ୍ୟୟସ୍ୟ ଚ ।

ଶାଶ୍ୱତସ୍ୟ ଚ ଧର୍ମସ୍ୟ ସୁଖସୈ୍ୟକାନ୍ତିକସ୍ୟ ଚ ॥

(ସାକାର, ନିରାକାର)

ଭାବାର୍ଥ : ନିତ୍ୟଅବ୍ୟୟ ନିର୍ମଳାତ୍ମା, ଶାଶ୍ୱତ ଈଶ୍ୱରଧର୍ମ, ପରମପଦ ବା ଜ୍ଞାନୀମାନେ ପାଇପାରୁଥିବା ମୋକ୍ଷପଦବୀ ପାଇବାପାଇଁ ମୋତେ ହି ଆଶ୍ରୟ କରାଯାଏ ।

ବିବରଣୀ : ଶେଷରେ ଏହି ଦୁଇଟି ଶ୍ଳୋକ ନିରାକାର ପରମାତ୍ମାଙ୍କୁ ପାଇବାପାଇଁ ସାକାର ପରମାତ୍ମାଙ୍କୁ ଆଶ୍ରୟ କରିବାକୁ ହେବ ବୋଲି, ସାକାରଙ୍କୁ ଭକ୍ତିଯୋଗ ଦ୍ୱାରା ସେବା କରିବା ଉପାୟକୁ ପ୍ରକଟିତ କରିଛନ୍ତି । ଏବେ ସାକାର ପରମାତ୍ମା ନଥିଲେ ମଧ୍ୟ ସେ ସାକାର ହୋଇ ଥିବାବେଳେ ଜଣାଇଥିବା ଜ୍ଞାନକୁ ଆଶ୍ରୟ କରିବା ଦ୍ୱାରା ନିରାକାର ପରମାତ୍ମାଙ୍କୁ ପାଇ- ପାରିବା । ପରମାତ୍ମା ଭଗବାନ ହୋଇ ଥିବା ବେଳେ କହିଥିବା ଜ୍ଞାନକୁ ଛାଡ଼ି, ଅନ୍ୟ ଦେବତାମାନଙ୍କ ମାହାତ୍ମ୍ୟ, ପୁରାଣ ମହିମା ଇତ୍ୟାଦିକୁ ଆଶ୍ରୟ କଲେ ମୋକ୍ଷ ମିଳିନଥାଏ । ଏହି ଅଧ୍ୟାୟଟି ଏତିକିରେ ସମାପ୍ତ ହୋଇଛି ।

ଶ୍ଳୋକଗୁଡ଼ିକର ବିବରଣୀ :-

୧) ଜ୍ଞାନ	=	୦ ୨
୨) ପ୍ରକୃତି, ପରମାତ୍ମା	=	୦ ୨
୩) ଜୀବାତ୍ମା, ତ୍ରିଗୁଣ	=	୦ ୮
୪) ଜୀବାତ୍ମା, ସାତ୍ତ୍ୱିକ	=	୦ ୩
୫) ଜୀବାତ୍ମା, ରାଜସ	=	୦ ୨
୬) ଜୀବାତ୍ମା, ତାମସ	=	୦ ୨
୭) ଜୀବାତ୍ମା, ରାଜସ, ତାମସ	=	୦ ୧
୮) କର୍ମଯୋଗୀ (ଯୋଗୀ)	=	୦ ୫
୯) ସାକାର, ନିରାକାର	=	୦ ୨

ମୋଟ = ୨୭

ବ୍ରହ୍ମ, କାଳ, କର୍ମ, ଗୁଣତ୍ରୟ ଭିତରେ ଥିବା କର୍ମତତ୍ତ୍ୱକୁ ଚିତ୍ରରେ ଦେଖନ୍ତୁ ।

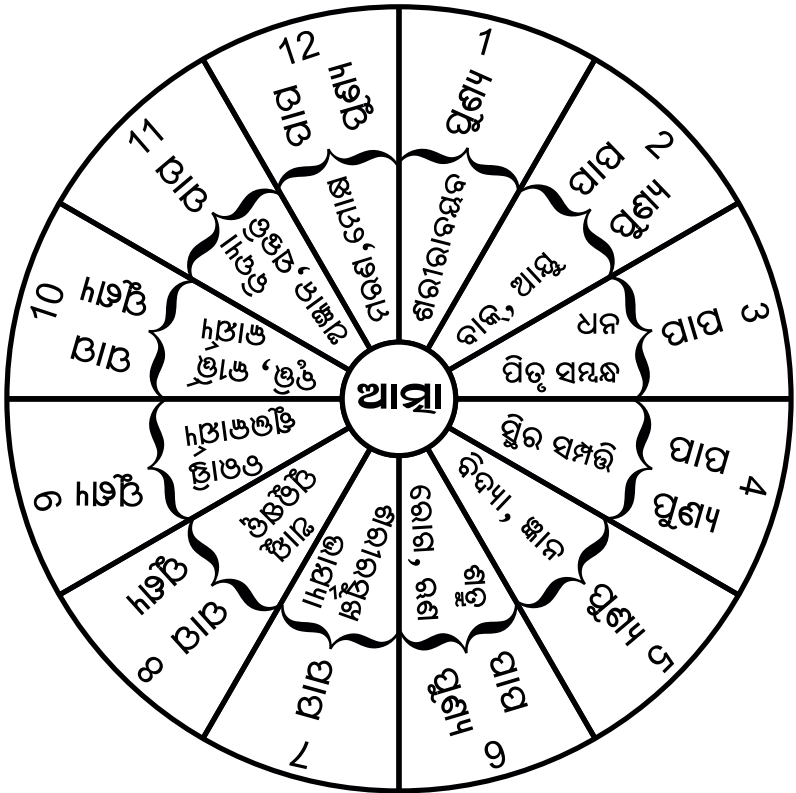

କର୍ମାଚକ୍ଷୁ



ପୁରୁଷୋତ୍ତମ ପ୍ରାକ୍ତି ଯୋଗ

ଶ୍ରୀ ଭଗବାନ କହୁଛନ୍ତି :-

(୧୪) ଶ୍ଳୋକ,୧: ଉର୍ଜ୍ଜ୍ୱଳମଧ୍ୟଶାଖମଶ୍ୱତ୍ୟଂ ପ୍ରାହୁରବ୍ୟୟମ୍ ।

ଛନ୍ଦାସି ଯସ୍ୟ ପର୍ଣ୍ଣାନି ଯସ୍ତଂ ବେଦ ସ ବେଦବିତ୍ ॥

(ପ୍ରକୃତି, ପୁରୁଷ)

ଭାବାର୍ଥ : ଉପରକୁ ଚେର, ତଳକୁ ଡାଳ ଲମ୍ବିଥିବା ଅଶ୍ୱର୍ଥ ବୃକ୍ଷ ହେଉଛି ଅବ୍ୟୟ ବୃକ୍ଷ, ତାର ପତ୍ରଗୁଡ଼ିକ ବେଦ ଭଳି ରହିଛି, ଏହା ଯିଏ ଜାଣିପାରେ ସେ ବେଦକୁ ଜାଣିଛି ବୋଲି କହିପାରିବା ।

ବିବରଣୀ : ଗଛର ମୂଳ, ଡାଳ, ପତ୍ର, ଫଳାଦି ରହିବା ସାଧାରଣ କଥା । ଏଠାରେ ଆମେ କହିବାକୁ ଯାଉଥିବା ଅଶ୍ୱର୍ଥ ନାମକ ବୃକ୍ଷର ଚେର (ମୂଳ), ଡାଳ, ପତ୍ର, ଫଳ ଇତ୍ୟାଦି ଥିବା ଯୋଗୁଁ ଏହା ଏକ ବୃକ୍ଷ ନହେଲେ ମଧ୍ୟ ବୁଝିବା ପାଇଁ ବୃକ୍ଷ କହିପାରିବା । ବାସ୍ତବରେ ଏହା ଏକ ବୃକ୍ଷ ନୁହେଁ ବୋଲି ଜାଣିବା ଉଚିତ୍ । ସାଧାରଣତଃ ଚେର ମାଟି ଭିତରେ, ଡାଳ ଏବଂ ପତ୍ରଗୁଡ଼ିକ ଉପରେ ରହି ଗଛର ସୁନ୍ଦରତା ବଢ଼ାଇଥାଏ । ଗଛଟିଏ ବଢ଼ିବା ପାଇଁ ଭୂମିରୁ ଆହାର ଗ୍ରହଣ କରିଥାଏ ଚେର । ଚେର ଦ୍ୱାରା ଗ୍ରହଣ କରିଥିବା ଆହାରକୁ ପତ୍ର ଉପଯୋଗ କରି ବୃକ୍ଷକୁ ବଢ଼ାଇବା ଏବଂ ଡାଳପତ୍ର ବଢ଼ି ଉପରକୁ, ତଳକୁ, କଡ଼କୁ ବିଛାଇ ହୋଇଯିବା ବାସ୍ତବତାକୁ ଆମେ ଦେଖୁଛେ, କିନ୍ତୁ ଏଠାରେ କୁହାଯାଇଥିବା ଅଶ୍ୱର୍ଥ ନାମକ ବୃକ୍ଷର ମୂଳ ଉପରକୁ ରହି, ଡାଳ ପତ୍ରାଦି ତଳକୁ ରହିବା ଏକ ବିଚିତ୍ର କଥା । ଏଠାରେ ଅଶ୍ୱର୍ଥ ନାମକ ଏହି ବୃକ୍ଷ ବଢ଼ିବାପାଇଁ ଦରକାରୀ ଜିନିଷଗୁଡ଼ିକ ଉପରେ ଥିବା ମୂଳରୁ ମିଳୁଛି । ପତ୍ର, ଫଳାଦି ପାଇଁ ଆବଶ୍ୟକୀୟ ଆହାର ଉପରେ ଥିବା ମୂଳରୁ ମିଳିବା ସହିତ ବୃକ୍ଷ ବଢ଼ି, ଦୃଢ଼ ହୋଇ ବ୍ୟାପିରହିଛି । ବୃକ୍ଷର ନିର୍ମାଣ ବିଚିତ୍ର ଭାବରେ ହେବା ଛଡ଼ା ଫଳ ଫଳିବା ମଧ୍ୟ ସାଧାରଣ ବୃକ୍ଷଠାରୁ ଆହୁରି ବିଚିତ୍ର ଭାବରେ ବର୍ଣ୍ଣିତ ହୋଇଛି । ସାଧାରଣତଃ ଆମ୍ଭଗଛରେ ଆମ୍ଭ ଫଳିଥାଏ । ସେହିଭଳି ଗଛ ଯେଉଁ ଜାତିର

ହୋଇଥାଏ ଫଳ ମଧ୍ୟ ସେହି ଜାତିର ହୋଇଥାଏ, କିନ୍ତୁ ଅଶ୍ୱର୍ଥ ବୃକ୍ଷରେ ଅନେକ ପ୍ରକାର ଫଳ ଫଳିଥାଏ ବୋଲି କୁହାଯାଇଛି । ଏହି ଅଶ୍ୱର୍ଥବୃକ୍ଷ ରୂପରେ, ଫଳ ଫଳିବାରେ ବିଚିତ୍ର ଲାଗିବା ଛଡ଼ା ତାର ପତ୍ର ମଧ୍ୟ ବିଚିତ୍ର ଭାବରେ ଥାଏ ବୋଲି କୁହାଯାଇଛି । ତାହା କଣନା ! ଏହାର ପତ୍ର ବେଦର ପ୍ରତିରୂପ । ସେଥିଲାଗି ବେଦଗୁଡ଼ିକ ପତ୍ର ଭଳି ଥିବା ଏହି ବୃକ୍ଷ ବାବଦରେ ଯିଏ ଜାଣିଥାଏ ସେ ସମ୍ପୂର୍ଣ୍ଣ ବେଦକୁ ଜାଣେ ବୋଲି କହିପାରିବା । ତଳ ଶ୍ଳୋକରେ ଏହାକୁ କିପରି କହିଛନ୍ତି ଦେଖିବା ।

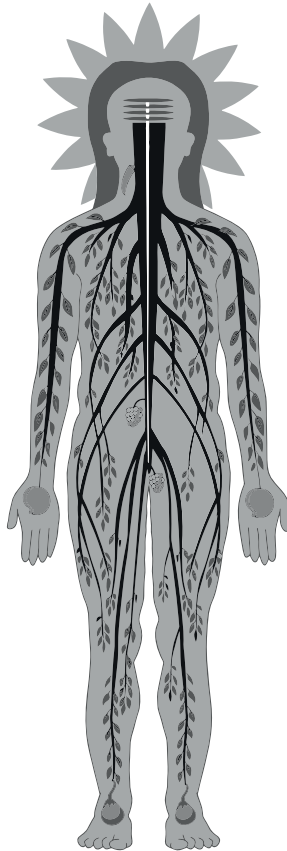

ଅଶ୍ୱର୍ଥ ବୃକ୍ଷ

(୧୪) ଶ୍ଳୋକ, ୨ : ଅଧଃକ୍ଷାଞ୍ଜ୍ଵ ପ୍ରସୂତାସ୍ତସ୍ୟ ଶାଖା ଗୁଣପ୍ରବୃତ୍ତା ବିଷୟ ପ୍ରବାଳାଃ ।
 ଅଧଃ ପୂଳାନ୍ୟନୁସତ୍ତତାନି କର୍ମାନୁ ବନ୍ଧାନି ମନୁଷ୍ୟଲୋକେ ॥
 (ପ୍ରକୃତି, ପୁରୁଷ)

ଭାବାର୍ଥ : ଏହି ଅଶ୍ୱର୍ଥ ବୃକ୍ଷର ଶାଖା ଗୁଣବିଷୟ ହୋଇ ବଢ଼ି ଅନେକ ଦିଗରେ, ଚେରଗୁଡ଼ିକ ବିସ୍ତାରିତ ହୋଇ ମନୁଷ୍ୟଲୋକରେ ବ୍ୟାପିଛି ।

ବିବରଣୀ : ଏହି ବୃକ୍ଷର ନାନା ପ୍ରକାର ବିଚିତ୍ର ଲକ୍ଷଣ ଅଛି ବୋଲି ଆମେ ଭାବିଥିଲେ, ସେହି ଅନେକ ବିଚିତ୍ରତା ଗୁଡ଼ିକ ଭିତରୁ ବଢ଼ିବା ପାଇଁ ଆହାର ବ୍ୟବସ୍ଥାର ବିଚିତ୍ରତାକୁ ଜାଣିବା । ସାଧାରଣତଃ ନତୁଜନି, ଭାସ୍କର ଇତ୍ୟାଦି ଖଣିଜଲବଣ ସବୁ ବୃକ୍ଷଗୁଡ଼ିକ ପାଇଁ ଭୂମିରୁ ଆସୁଥିବା ଆହାର ହୋଇଥିବା ବେଳେ, ଏହି ବୃକ୍ଷର ଆହାର ଗୁଣବିଷୟ । ଗୁଣଗୁଡ଼ିକ ଦ୍ୱାରା ବଢୁଥିବା ତାଳ, ପତ୍ରରେ ଆହାରର ବଳ ପ୍ରଦର୍ଶିତ ହୋଇଥାଏ । ଏଠାରେ ଅନେକଙ୍କ ମନରେ କିଛି ପ୍ରଶ୍ନ ଆସିପାରେ, ତାହା ସବୁ ହେଉଛି ! ଗୁଣଗୁଡ଼ିକୁ ଆହାର ଭାବରେ ଗ୍ରହଣ କରିଥିବା ବୃକ୍ଷ କେଉଁଠାରେ ଅଛି ? ସେଭଳି ବୃକ୍ଷର ତାଳ, ପତ୍ର ଇତ୍ୟାଦିକୁ କିଏ କେଉଁଠି ଦେଖୁଛି ? ଆପଣ ଦେଖୁଛନ୍ତି ? ବେଦଗୁଡ଼ିକ ପତ୍ର ଭାବରେ, ଗୁଣରାଜି ଆହାର ଭାବରେ ଥିବା ବୃକ୍ଷ ଭୂପୃଷ୍ଠରେ ଅଛି ? ଯଦି ଅଛି କେଉଁଠି ଅଛି ? ଏଭଳି କେତେକ ପ୍ରଶ୍ନର ଜବାବ ଦେଖିବା ।

ଏହି ଶ୍ଳୋକରେ, ଶେଷ ପଦଟି ହେଉଛି ମନୁଷ୍ୟଲୋକେ, ତେଣୁ ଏହି ବୃକ୍ଷଟି ନିଃସଦେହ ମାନବ ସମକ୍ଷାୟ ବୋଲି ଜଣାଯାଉଛି । ଏହି ଦୃଷ୍ଟିରେ ଦେଖିଲେ ଗୁଣବିଷୟ ସବୁ ମାନବଠାରେ ହିଁ ରହିଛି । ତେଣୁ ଏହି ବୃକ୍ଷ ନିଶ୍ଚୟ ମାନବଠାରେ ଲୁଚିରହିଛି ବୋଲି କହିପାରିବା । ମାନବ ଦେହରେ ସୁକ୍ଷ୍ମ ଭାବରେ ଲୁଚି ରହିଥିବା ଅଶ୍ୱର୍ଥ ନାମକ ବୃକ୍ଷକୁ ପରିଶୀଳନ ପୂର୍ବକ ଦେଖିଲେ, ମାନବ ମୁଣ୍ଡରେ ମୂଳ ଏବଂ ସାରା ଶରୀରରେ ତାଳ, ପତ୍ରାଦି ବିସ୍ତାରିତ ହୋଇ ରହିଛି ବୋଲି ଜଣାଯାଏ । ଏକ ମାନବ ଶରୀରକୁ ଏକ ବୃକ୍ଷ ଭାବରେ ତୁଳନା କରିପାରିବା । ମୁଣ୍ଡରେ କର୍ମ, କାଳ, ଗୁଣ ଚକ୍ରାଦି ମୂଳ ହୋଇଥିବା ବେଳେ,

ସାରା ଶରୀରରେ ବିସ୍ତାରିତ ହୋଇ ରହିଥିବା ନାଡ଼ାଗୁଡ଼ିକ ଡାଳ ଭାବରେ, ଜ୍ଞାନେନ୍ଦ୍ରିୟ ଗୁଡ଼ିକ ପତ୍ର ଭାବରେ, କର୍ମେନ୍ଦ୍ରିୟ ଗୁଡ଼ିକ ଫଳ ଭାବରେ ରହିଛି ବୋଲି ଜାଣିବା ଉଚିତ୍ ।

ମାନବ ମସ୍ତକସ୍ଥ ବ୍ରହ୍ମ, କାଳ, କର୍ମ, ଗୁଣଚକ୍ର ଗୁଡ଼ିକର ଅବସ୍ଥାନ ହେଉଛି କେନ୍ଦ୍ର ଭାବରେ ଥିବା ବ୍ରହ୍ମନାଡ଼ା, ଅର୍ଥାତ୍ ବ୍ରହ୍ମନାଡ଼ାକୁ ଅଖା କରି ଏହି ଚକ୍ରଗୁଡ଼ିକ ଘୁରିଥାନ୍ତି । କାଳ, କର୍ମ, ଗୁଣଚକ୍ର ମାନବର ଆୟୁଷ, ଜୀବନ କାଳରେ କରିବାକୁ ଥିବା କାର୍ଯ୍ୟ, କାର୍ଯ୍ୟ ସମ୍ପର୍କିତ ଗୁଣାବଳୀ ଲୁଚି ରହିଛି । ମାନବ ଜୀବନ ସମ୍ବନ୍ଧୀୟ ସବୁକିଛି ସେଠାରେ (ମସ୍ତକରେ) ରହିଥିବା ଯୋଗୁଁ ତାହାକୁ ‘ଉର୍ଦ୍ଧ୍ୱମୂଳ’ ବୋଲି କହିଛନ୍ତି । ଜୀବନର ସବୁ ମୂଳ ଶରୀରର ଉପରି ଭାଗର ମସ୍ତକରେ ଥିବା କାରଣରୁ ଉପରକୁ ଅର୍ଥାତ୍ ମସ୍ତିଷ୍କକୁ ମୂଳ କହିଲେ ଅତ୍ୟୁକ୍ତି ହୋଇନଥାଏ । ଉପରେ ଯାହାସବୁ ରହିଛି ତାର କାରଣରୁ ତଳେଥିବା ଶରୀର ଚଳିତ ହୋଇ କାର୍ଯ୍ୟ କରିପାରୁଛି । ଗୋଟିଏ କାର୍ଯ୍ୟ କେତେବେଳେ ହେବ କହିବା ପାଇଁ କାଳଚକ୍ରର କାଳ, କେମିତି ହେବ ସେଥିପାଇଁ କର୍ମଚକ୍ରର କର୍ମ, କେଉଁ ଗୁଣଗୁଡ଼ିକ ଦ୍ୱାରା ହେବ ସେଥିପାଇଁ ଗୁଣଚକ୍ରର ଗୁଣ ସୂଚନା ଦେଇଥାଏ । ଏହି ତିନିଚକ୍ରକୁ ଅନୁସରଣ କରି ଶରୀରର ଅବୟବ ଗୁଡ଼ିକ ଦ୍ୱାରା ହେଉଥିବା କାର୍ଯ୍ୟ ଗୁଡ଼ିକରୁ ନୁତନ କର୍ମ ଜନ୍ମ ହୋଇଥାଏ । ତେଣୁ କାର୍ଯ୍ୟଗୁଡ଼ିକ କରୁଥିବା କର୍ମେନ୍ଦ୍ରିୟ ଗୁଡ଼ିକରେ କର୍ମ ନାମକ ଫଳ ଫଳୁଛି ବୋଲି କହିଛନ୍ତି । ଉପରେ ଥିବା ଗୁଣ ଗୁଡ଼ିକର ପ୍ରେରଣାରେ ଜ୍ଞାନେନ୍ଦ୍ରିୟ ଗୁଡ଼ିକ କାରଣ ହେଉଥିବାରୁ ସେଗୁଡ଼ିକୁ ପତ୍ର ଭାବରେ ବର୍ଣ୍ଣନା କରି, ସେଗୁଡ଼ିକୁ ଗୁଣଗୁଡ଼ିକର ଅନ୍ୟନାମ ବେଦ ବୋଲି ବର୍ଣ୍ଣନା କରିଛନ୍ତି । କାଳ, କର୍ମ ପ୍ରସାରଣ କରୁଥିବା ନାଡ଼ାଗୁଡ଼ିକୁ ଡାଳ ଭାବରେ ବର୍ଣ୍ଣନା କରିଛନ୍ତି । ଏହିଭଳି ଭାବରେ ଉପରେ ଥିବା ସର୍ବ କାରଣର କାରଣ କର୍ମ ଆଉ ଗୁଣଗୁଡ଼ିକ ରହିବା ବେଳେ, ତଳେ ସେଗୁଡ଼ିକୁ ପ୍ରେରଣ କରୁଥିବା ଜ୍ଞାନେନ୍ଦ୍ରିୟ ଏବଂ କର୍ମ ଅର୍ଜନ, ଆଚରଣ କରୁଥିବା କର୍ମେନ୍ଦ୍ରିୟ ଗୁଡ଼ିକ ରହିଛି ।

ଏହିଭଳି ଶରୀରକୁ ଏକ ଅଶ୍ୱର୍ଥ ବୃକ୍ଷ ବୋଲି କହିଛନ୍ତି । ପ୍ରତ୍ୟେକ ଶରୀରକୁ ଏକ ଏକ ବୃକ୍ଷ ବୋଲି କହିପାରିବା, ସେହି ଅନୁସାରେ ଜୀବ

ଧାରଣ କରିଥିବା ପ୍ରତ୍ୟେକ ଶରୀର ଏକ ଏକ ବୃକ୍ଷଭଳି । ତେଣୁ ଆପଣ, ମୁଁ, ଅନ୍ୟମାନେ ସମସ୍ତେ ଧାରଣ କରିଥିବା ଶରୀରଗୁଡ଼ିକ ଗୋଟିଏ ଗୋଟିଏ ଅଶ୍ୱର୍ଥ ବୃକ୍ଷ ।

(୧୪) ଶ୍ଳୋକ,୩ :

ନ ରୂପମସ୍ୟେହ ତଥୋପଲଭ୍ୟତେ ନାନ୍ତୋ ନ ଚାଦିର୍ନ ଚ ସଂପ୍ରତିଷ୍ଠା ।

ଅଶ୍ୱତ୍ଥମେନଂ ସୁବିରୁଦ୍ଧମୂଳମ୍ ଅସଂଜାଶସ୍ତେଶ ଦୃଢ଼େନ ଛିଦ୍ଧା ॥

(ପ୍ରକୃତି, ପୁରୁଷ)

ଭାବାର୍ଥ : ଅଶ୍ୱର୍ଥ ବୃକ୍ଷର ରୂପହେଉ, ତାର ମୂଳହେଉ, ତାର ଅଗ୍ରଭାଗ ହେଉ ଜଣା ପଡ଼ିନଥାଏ । ଦୃଢ଼ମୂଳ ବିଶିଷ୍ଟ ଏହି ବୃକ୍ଷକୁ ଅସଂଜାଶସ୍ତ ଦ୍ୱାରା ଛେଦନ କରାଯାଇପାରେ ।

ବିବରଣୀ : ତୀବ୍ର ଜ୍ଞାନଦୃଷ୍ଟି ନଥିଲେ ଅଶ୍ୱର୍ଥବୃକ୍ଷକୁ ଜାଣିବା ଅସମ୍ଭବ, ତେଣୁ ଶରୀରସ୍ଥ ମାନବବୃକ୍ଷକୁ ଜ୍ଞାନଦୃଷ୍ଟି ବିନା ଦେଖୁହୁଏ ନାହିଁ । ସାଧାରଣ ଜ୍ଞାନୀମାନେ ଏହି ତୁଳନାକୁ ସହଜରେ ବୁଝିପାରନ୍ତି ନାହିଁ, ଜୀବ ଶରୀର ଧାରଣ କରିବା କେବେଠାରୁ ଆରମ୍ଭ କରିଛି ଜାଣିପାରିବା ଅସମ୍ଭବ । ଜନ୍ମରୁ ଜୀବ ଏହି ଶରୀରବୃକ୍ଷକୁ ଧାରଣ କରିଆସିଛି । ତେଣୁ କହିପାରିବା ଯେ, ଶରୀର ସହିତ ଏହି ବୃକ୍ଷର ଜନ୍ମ ହୋଇଛି । ଆମେ ଯଦିଓ ଜାଣିପାରିଛେ ଯେ, ଜୀବ ହେଉଛି ଅନାଦି ସେହେତୁ ଏହି ବୃକ୍ଷକୁ ମଧ୍ୟ ଅନାଦିବୃକ୍ଷ କହିପାରିବା । ଏହି ଅନାଦିବୃକ୍ଷ ଶରୀରର ବିନାଶ ହୋଇଗଲେ ମଧ୍ୟ ବିନାଶ ହୋଇନଥାଏ । କାଳ, କର୍ମ, ଗୁଣଚକ୍ର ସହିତ ସଂଯୋଜିତ ଏହି ବୃକ୍ଷ ମରଣରେ ଶରୀରକୁ ତ୍ୟାଗକରି ନୂତନ ଶରୀର ଧାରଣ କରିଥାଏ । ଏହି ବୃକ୍ଷର ଗୁଣଚକ୍ର ନାମକ ଚେରରେ ଜୀବ ସବୁବେଳେ ବାନ୍ଧି ହୋଇଯାଉଥାଏ । ସେଥିଲାଗି ଜୀବ ଶରୀର ଛାଡ଼ିବା ବେଳେ ଏହି ବୃକ୍ଷ ସହିତ ଯାଇଥାଏ । ଏହିଭଳି ଅନାଦି କାଳରୁ ଜୀବ ଶରୀର ବଦଳାଉଥିବା ବେଳେ କର୍ମ ନାମକ ଚେରସମୂହ ବିସ୍ତୃତ ହୋଇ ଦୃଢ଼ଭାବରେ ରହିଛି ବୋଲି ଏହି ଶ୍ଳୋକରୁ ଜଣାଯାଏ । ଏହି ଅନାଦିବୃକ୍ଷର ଅନ୍ତ

ମଧ୍ୟ କାହାକୁ ଜଣା ନଥାଏ । ଅନ୍ତ ଜଣାପଡ଼ୁ ନଥିଲେ ମଧ୍ୟ ବର୍ତ୍ତମାନର ଏହି ବୃକ୍ଷ (ଶରୀର) କେଉଁଠି ତାହା କାହାକୁ ମଧ୍ୟ ଜଣା ନଥାଏ । ଏହି ଅନାଦିବୃକ୍ଷର ଆଦି ଆଉ ବର୍ତ୍ତମାନକୁ ଜାଣିପାରିଲେ ବୃକ୍ଷର ଅନ୍ତ କରିଦେଇ ପାରିବା । ଜ୍ଞାନଦୃଷ୍ଟି ଦ୍ଵାରା ଯିଏ ଏହି ବୃକ୍ଷର ସ୍ଵରୂପକୁ ଜାଣିଯାଏ ସେ ଏହି ବୃକ୍ଷକୁ ଛେଦନ କରିଦେଇ ପାରେ । ଏହି ବୃକ୍ଷ ବାବଦରେ ଜାଣିଥିବା ଲୋକ ବେଦକୁ ଜାଣିଯାଇଥାଏ ବୋଲି ପ୍ରଥମ ଶ୍ଳୋକରେ କହିଛନ୍ତି । ତେଣୁ ସେହି ବୃକ୍ଷର ଜଳ, ଆହାର ଭାବରେ ଥିବା ବିଷୟରାଜି ଏବଂ ଗୁଣଗୁଡ଼ିକର ଅସ୍ତିତ୍ଵ ନିଖୋଜ କରିଦେବା ଦ୍ଵାରା ତାହା ଆପେ ଶୁଖିଯାଇ ବିନାଶ ହୋଇଯିବ । ସେଥିଲାଗି ଗୁଣଗୁଡ଼ିକରୁ ସଙ୍ଗେ ବର୍ଜିତ ହେବାକୁ ଶସ୍ତ୍ର ଭାବେ ତୁଳନା କରି, ଏହି ଅସଙ୍ଗଶସ୍ତ୍ର ଦ୍ଵାରା ହିଁ ଏହି ବୃକ୍ଷକୁ କାଟିଦେଇ ପାରିବା ବୁଝିଲେ ଆମେ ଶ୍ଳୋକଟିକୁ ବୁଝିବା ଭଳି ହେବ ।

(୧୪) ଶ୍ଳୋକ,୪ :

ତତଃ ପଦଂ ତତ୍ପରିମାର୍ଗତବ୍ୟଂ ଯସ୍ମିନ୍ ଗତା ନ ନିବର୍ତ୍ତନ୍ତି ଭୃକ୍ଷଃ ।

ତମେବ ଚାବ୍ୟଂ ପୁରୁଷଂ ପ୍ରପଦ୍ୟେ ଯତଃ ପ୍ରବୃତ୍ତିଃ ପ୍ରସୂତା ପୁରାଣୀ ॥

(ପରମାତ୍ମା)

ଭାବାର୍ଥ : ଯେଉଁ ପଦ ପ୍ରାପ୍ତହେବା ପରେ ଆଉ ପୁନର୍ଜନ୍ମ ହୋଇନଥାଏ ତାହା ଜାଣିବା ଉଚିତ୍ । ଏହି ପ୍ରକୃତି ଯାହା ଦ୍ଵାରା ସମସ୍ତଙ୍କୁ ଜନ୍ମଦେଇ ବିସ୍ତୃତ କରାଉଥିବା ସେହି ପୁରାଣ ପୁରୁଷଙ୍କୁ ଆଶ୍ରୟ କରିବା ଉଚିତ୍ ।

ବିବରଣୀ : ଶରୀରରେ ଥିବା ଅଶ୍ଵର୍ଥ ବୃକ୍ଷକୁ ବିନାଶ କରିଦେବା ପରେ ସେଥିରେ ଥିବା ଜୀବ କୁଆଡ଼େ ଯିବ ତାହା ଜାଣିବା ଆବଶ୍ୟକ । ତାହା ହେଉଛି ଜନ୍ମ ନଥିବା ପରମାତ୍ମାଙ୍କ ସ୍ଥାନ । ଏହି ପରମ ସ୍ଥାନକୁ ପାଇବାକୁ ହେଲେ ଏହି ପ୍ରପଞ୍ଚର ଆଦି, ପୁରାଣପୁରୁଷ ପରମାତ୍ମାଙ୍କର ଶରଣ ନେବାକୁ ହେବ । ସିଧାସଳଖ ଆରାଧନା କରିହେଉ ନଥିବା ପରମାତ୍ମାଙ୍କୁ ପାଇବା ପାଇଁ ଜୀବାତ୍ମା ପରମାତ୍ମାଙ୍କ ମଧ୍ୟସ୍ଥି ହୋଇ ରହିଥିବା ଆତ୍ମାକୁ ପୂଜା କରିବା ଉଚିତ୍ ।

(୧୪) ଶ୍ଳୋକ,୫ :

ନିର୍ମାନମୋହା ଜିତସଙ୍ଗଦୋଷା ଆଧ୍ୟାତ୍ମନିତ୍ୟା ବିନିବୃତ୍ତକାମାଃ ।

ଦୃଢ଼େବର୍ତ୍ତିମୁକ୍ତାଃ ସୁଖଦୁଃଖସଂଜ୍ଞେ ଗଚ୍ଛନ୍ତ୍ୟମୃତାଃ ପଦମବ୍ୟୟଂ ତତ୍ ॥

(ପରମାତ୍ମା)

ଭାବାର୍ଥ : ଯେଉଁମାନେ ମାନମୋହକୁ ତ୍ୟାଗ କରିଛନ୍ତି, ଯେଉଁମାନେ ଭୌତିକ ବିଷୟରୁ ସଙ୍ଗତ୍ୟୁତ, ଯେଉଁମାନେ ନିତ୍ୟାତ୍ମଚିନ୍ତ, ଯେଉଁମାନେ ସୁଖଦୁଃଖର କାରଣ ହୋଇଥିବା ପାପପୁଣ୍ୟ ଠାରୁ ଦୂରରେ ରହିଥାନ୍ତି ସେହି ଜ୍ଞାନୀମାନେ ପରମପଦକୁ ପାଇଥାନ୍ତି ।

(୧୪) ଶ୍ଳୋକ,୬: ନ ତଭାସୟତେ ସୁର୍ଯ୍ୟୋ ନ ଶଶାଙ୍କୋ ନ ପାବକଃ ।

ଯଦ୍ ଗତ୍ୱା ନ ନିବର୍ତ୍ତନ୍ତେ ତଦ୍ଦାମ ପରମଂ ମମ ॥

(ପରମାତ୍ମା)

ଭାବାର୍ଥ : ଯାହାକୁ ସୁର୍ଯ୍ୟ, ଚନ୍ଦ୍ର, ଅଗ୍ନି ମଧ୍ୟ ଆଲୋକିତ କରିପାରନ୍ତି ନାହିଁ । ଯାହାକୁ ଥରେ ପାଇବାପରେ ଆଉ ଜନ୍ମ ନଥାଏ ତାହା ହିଁ ମୋର ପରମଧାମ ।

ବିବରଣୀ : ଶରୀରରେ ଥିବା ଅଶ୍ୱର୍ଥବୃକ୍ଷକୁ ବିନାଶ କରିଦେଇ ମୋକ୍ଷପାଇ ପରମାତ୍ମାରେ ଲୀନ ହୋଇପାରିବା, ସେହି ପରମାତ୍ମା ହିଁ ସ୍ୱୟଂପ୍ରକାଶ ତେଣୁ ସୁର୍ଯ୍ୟ, ଚନ୍ଦ୍ର, ଅଗ୍ନି ଆଦିର ଆଲୋକ ତାଙ୍କୁ ଆଲୋକିତ କରିପାରି ନଥାନ୍ତି । ସୁର୍ଯ୍ୟଚନ୍ଦ୍ରାଦି ଅନ୍ଧାରକୁ ଆଲୋକିତ କରିପାରିବେ, ହେଲେ ଯିଏ ଆଲୋକର ଆଲୋକ ତାଙ୍କୁ କିଏ ବା ଆଲୋକିତ କରିପାରିବ ? ଏହିଭଳି ଭାବରେ ରହିଥିବା ସ୍ଥାନକୁ ଥରେ ପାଇବା ପରେ ଆଉ ଜନ୍ମ ନେବାକୁ ପଡିନଥାଏ । ସେହି ସ୍ଥାନ ହିଁ ପରମସ୍ଥାନ ବୋଲି ଜାଣିବା ଉଚିତ୍ ।

(୧୪) ଶ୍ଳୋକ,୭ : ମମୈବଂଶୋ ଜୀବଲୋକେ ଜୀବତ୍ତୁତସୁନାତନଃ ।

ମନଃଷଷ୍ଠାଶୀରିନ୍ଦ୍ରିୟାଣି ପ୍ରକୃତିସ୍ଥାନି କର୍ଷତି ॥

(ପରମାତ୍ମା)

ଭାବାର୍ଥ : ବଞ୍ଚି ରହିଥିବା ଜୀବରାଶିକ ଭିତରେ ଜୀବାତ୍ମା ମୋ ଅଂଶ ହୋଇ, ପ୍ରକୃତି ସମ୍ବନ୍ଧୀୟ ଇନ୍ଦ୍ରିୟରାଜି ଭିତରୁ ଷଷ୍ଠତମ ମନକୁ ଆକର୍ଷିତ କରୁଛି ।

ବିବରଣୀ : କାର୍ଯ୍ୟରୂପ ପ୍ରପଞ୍ଚରେ ପରମାତ୍ମା ତିନି ଭାଗ ହୋଇ ରହିଛନ୍ତି ବୋଲି ଆମେ ଆଗରୁ ଅନେକ ସମ୍ବନ୍ଧରେ ଜାଣିସାରିଛେ । ସେହି ତିନି ଭାଗରୁ ଜୀବାତ୍ମା ଏବଂ ପରମାତ୍ମାଙ୍କୁ ଅନାଦି ବୋଲି କହିପାରିବା । ଏହି ଅନାଦି ଜୀବାତ୍ମା ଶରୀରରେ ରହି ଶରୀରରେ ବାହ୍ୟ ବିଷୟଗୁଡ଼ିକୁ ଜଣାଇ ଦେଉଥିବା, ଜ୍ଞାନେନ୍ଦ୍ରିୟଗୁଡ଼ିକ ବ୍ୟତୀତ ଜ୍ଞାନେନ୍ଦ୍ରିୟ ଗୁଡ଼ିକ ସହିତ ନିବିଡ଼ ବନ୍ଧୁତ୍ୱ ସ୍ଥାପନ କରିଥିବା ଷଷ୍ଠତମ ମନକୁ ଆକର୍ଷିତ କରିଥାଏ । ଭୂମିର ଆକର୍ଷଣ ଦ୍ୱାରା ବସ୍ତୁଗୁଡ଼ିକ ତଳେ ପଡ଼ିଯିବା ଭଳି ଗୁଣତତ୍ତ୍ୱ ଭିତରେ ରହିଥିବା ଜୀବାତ୍ମାର ଆକର୍ଷଣ ଦ୍ୱାରା ମନ ନିଜକୁ ଜଣାପଡ଼ୁଥିବା ବିଷୟଗୁଡ଼ିକୁ ଭିତରକୁ ଟାଣି ନେଇଯିବା ଭଳି ପଠାଇଥାଏ । ଏହିଭଳି ପଠାଇବା ଦ୍ୱାରା ବାହାର ବିଷୟଗୁଡ଼ିକ ସହିତ ଜୀବାତ୍ମା ଏବଂ ତାର ବୁଦ୍ଧି ସମ୍ପର୍କିତ ହୋଇଯା'ନ୍ତି । ଜୀବାତ୍ମାର ଥିବା ଆକର୍ଷଣଶକ୍ତି ଦ୍ୱାରା ସେ ମନ ସାହାଯ୍ୟରେ ଭୌତିକ ବିଷୟ ସହିତ ଜଡ଼ିତ ହୋଇଯାଏ । ଜୀବାତ୍ମାର ଏହି ଆକର୍ଷଣକୁ ନିଷ୍ପ୍ରୟ କରିଦେବା ହେଉଛି ବ୍ରହ୍ମଯୋଗ ।

(୧୪) ଶ୍ଳୋକ,୮ : ଶରୀରଂ ଯଦବାପ୍ନୋତି ଯଜାପ୍ୟୁଲ୍ଲୀମତୀଶ୍ୱରଃ ।

ଗୃହୀ ଚୈତାନି ସଂଯାତି ବାୟୁର୍ଗନ୍ଧାନିବାସୟାତ୍ ॥

(ଆତ୍ମା, ପ୍ରକୃତି)

ଭାବାର୍ଥ : ଆତ୍ମା ଯେତେବେଳେ ଶରୀର ଛାଡ଼ି ଚାଲିଯାଏ ଏବଂ ଯେଉଁଠାରେ ପ୍ରବେଶ କରେ, ସେଠାକୁ ଅଦୃଶ୍ୟ ବାୟୁ ସୁଗନ୍ଧକୁ ବହନକରି ନେଇଯିବା ଭଳି ଆତ୍ମା ଗୁଣଗୁଡ଼ିକୁ ନେଇ ଚାଲିଯାଏ ।

ବିବରଣୀ : ଏହିଠାରେ ଅନେକ ଲୋକ ଭୁଲ୍ ବୁଝି କହିଥାନ୍ତି ଯେ ଜୀବାତ୍ମା ଶରୀର ଛାଡ଼ି ଚାଲିଯିବା ବେଳେ, ବାୟୁ ଆଖିକୁ ଦେଖା ନଯିବା ସ୍ଥିତିରେ ସୁଗନ୍ଧକୁ ନେଇଯିବା ଭଳି ଗୁଣାଦିକୁ ନେଇ ଚାଲିଯାଇଥାଏ, କିନ୍ତୁ ଏହି ଶ୍ଳୋକରେ ଇଶ୍ୱର ନାମକ ଶବ୍ଦ ସ୍ପଷ୍ଟ ଭାବରେ ଥିବାବେଳେ ତାହା ଜୀବ ବୋଲି କେଉଁ ଆଧାରରେ ବୁଝିଛନ୍ତି ? ଆତ୍ମାର ବିଭାଜନ ନଜାଣିଲେ ଏହି ଭୁଲ୍ ହୋଇଥାଏ । ଆତ୍ମାର

ବିଭାଜନ ଅନୁସାରେ ଶରୀରରେ ଥିବା ଜୀବାତ୍ମା, ଆତ୍ମା, ପରମାତ୍ମାଙ୍କ ଭିତରୁ ପରମାତ୍ମା କେବେହେଁ ଶରୀର ଛାଡ଼ି ଯାଇନଥାନ୍ତି । କାରଣ ସେ ଭଲ ମନ୍ଦ, ଜୀବିତ ମୃତ ସର୍ବତ୍ର ଅଶୁ ଅଶୁରେ ବ୍ୟାପିରହିଥାନ୍ତି, ତେଣୁ ସେ ମୃତ ଶରୀରରେ ମଧ୍ୟ ରହିଥାନ୍ତି ବୋଲି ପ୍ରମାଣ ମିଳିଥାଏ । ପରମାତ୍ମା ଏଭଳି ରହିଯିବା ବେଳେ ଶରୀର ଛାଡ଼ି ଯାଇଥାନ୍ତି ଆତ୍ମା ଏବଂ ଜୀବାତ୍ମା । ଚାଲିଯାଉଥିବା ଏହି ଦୁଇ ଆତ୍ମା ଭିତରୁ ଶରୀରର ଅଧିପତି (ଜଣ୍ଡର) ବା ଆତ୍ମା ସାରା ଶରୀରକୁ ନିଜର ଶକ୍ତି ଦେଇ ପରିଚାଳିତ କରିଥାଏ । ଏହି ଆତ୍ମା ମରଣରେ ଶରୀର ଛାଡ଼ି ଯାଇଥାଏ ବୋଲି ସ୍ପଷ୍ଟ ଜଣାପଡ଼ିଯାଏ । କିପରି ଦେଖନ୍ତୁ ! ଶରୀରରେ ଚୈତନ୍ୟ ହୋଇ ରହିଥିବା ଆତ୍ମା ଶରୀର ଛାଡ଼ି ଚାଲିଗଲେ ଶରୀର ତେଜଶୂନ୍ୟ ହୋଇଯାଇଥାଏ ବୋଲି କିଏବା ନ ଜାଣିଛି ! ଆତ୍ମା ଚାଲିଗଲେ ଶରୀର ଚଳାପ୍ରଳାୟ ହୋଇପାରେ ନାହିଁ । ଏହି ସମୟରେ ଶରୀରରେ ଥିବା ଜୀବାତ୍ମା ମଧ୍ୟ ଶରୀର ଛାଡ଼ି ଚାଲିଯାଏ । ଏହି ବିଷୟ କଣ ସାଂଖ୍ୟଯୋଗର ୨୩, ୨୪ତମ ଶ୍ଳୋକ ଦ୍ଵୟରେ କୁହାଯାଇ ନାହିଁ ?

ଆତ୍ମା ଜୀବାତ୍ମା ସହିତ କାମାଦି ଗୁଣରାଜିକୁ ନେଇ ଚାଲିଯାଇଥାଏ । ଶରୀର ଛାଡ଼ିବା ଏବଂ ଅନ୍ୟତ୍ର ପ୍ରବେଶ କରିପାରିବାର କାରଣ କର୍ମ ମଧ୍ୟ ଆତ୍ମା ସହିତ ଚାଲିଯାଏ । ଜ୍ଞାନଦୃଷ୍ଟିରେ ଦେଖିଲେ ବ୍ରହ୍ମ, କାଳ, କର୍ମ, ଗୁଣତତ୍ତ୍ଵ ସହିତ ଅନୁବନ୍ଧିତ ଅଶ୍ଵର୍ଥବୃକ୍ଷ ଶରୀରରୁ ବାହାରି, ସ୍ଫୁଲନେତ୍ରକୁ ଦେଖାନଯାଇ ଯାତ୍ରାକରି ମାତ୍ର ଦୁଇ ସେକେଣ୍ଡ ଭିତରେ ଅନ୍ୟଏକ ନୂତନ ଶରୀରକୁ ଧାରଣ କରିଥାଏ । ଫୁଲର ସୁଗନ୍ଧ ପବନରେ ମିଶି ଯାତ୍ରା କରୁଥିବା ବେଳେ ତାହା ଯେମିତି ଆଖିକୁ ଦେଖାଯାଇ ନଥାଏ ଠିକ୍ ସେହିଭଳି ଆତ୍ମା ସହିତ ଯାତ୍ରା କରୁଥିବା ଅଶ୍ଵର୍ଥବୃକ୍ଷ ଦେଖାଯାଇ ନଥାଏ ।

(୧୪) ଶ୍ଳୋକ, ୯ : ଶ୍ରେୀତ୍ରଂ ଚକ୍ଷୁଃ ସ୍ଵର୍ଗନଂ ଚ ରସନଂ ଦ୍ଵାଶମେବ ଚ ।

ଅଧିଷ୍ଠାୟ ମନଶ୍ଚାୟଂ ବିଷୟାନୁପସେବତେ ॥

(ଜୀବାତ୍ମା)

ଭାବାର୍ଥ : କାନ, ଆଖି, ଚର୍ମ, ଜିଭ, ନାକ ନାମକ ଜ୍ଞାନେନ୍ଦ୍ରିୟ ଗୁଡ଼ିକୁ, ମନକୁ ଅଧିଷ୍ଠାନ କରି ବିଷୟଗୁଡ଼ିକୁ ଅନୁଭବ କରି ଜୀବାତ୍ମା ଶରୀରରେ ରହିଥାଏ ।

ବିବରଣୀ : ଶରୀରର ଗୁଣତତ୍ତ୍ୱରେ ଥିବା ତିନି ଭାଗରୁ କୌଣସି ଏକ ଭାଗରେ ରହୁଥିବା ଜୀବାତ୍ମା ବାସ୍ତବରେ ଅକ୍ଷ ବୋଲି କହିପାରିବା । ସଦ୍ୟ ଜାତ କୁକୁରଛୁଆ ନିଜ ପାଖକୁ ଆସୁଥିବା ବାସନାକୁ ଶୁଣିପାରେ ସିନା ତାହା ସେ ଦେଖିପାରେ ନାହିଁ କି ଜାଣିପାରେ ନାହିଁ । ସେହିଭଳି ମନ ପାଖରେ ପହଞ୍ଚୁଥିବା ବିଷୟଗୁଡ଼ିକୁ କେବଳ ବୁଦ୍ଧିଦ୍ୱାରା ଜାଣି ଅନୁଭବ କରିଥାଏ । ମନ ଶରୀରର ବାହ୍ୟ ଆବରଣରେ ଥିବା ଆଖି, ନାକ, କାନ, ଜିଭ, ଚର୍ମ ଇତ୍ୟାଦି ସ୍ୱତନ୍ତ୍ର ସ୍ୱତନ୍ତ୍ର ଶକ୍ତି ବିଶିଷ୍ଟ ପଞ୍ଚେନ୍ଦ୍ରିୟରୁ ଦୃଷ୍ଟି, ଶ୍ରବଣ, ଗନ୍ଧ, ସ୍ପର୍ଶ, ରୁଚି ନାମକ ପାଞ୍ଚ ପ୍ରକାରର ଅନୁଭୂତିକୁ ଗ୍ରହଣ କରି ଭିତରେ ଥିବା ବୁଦ୍ଧିକୁ ଜଣାଇ ଦେଇଥାଏ । ବୁଦ୍ଧି ଯୋଗାଇ ଦେଇଥିବା ବିବରଣ ସହିତ ଜୀବ ଆସିଥିବା ଅନୁଭୂତି ଗୁଡ଼ିକୁ ସ୍ୱୟଂ ଅନୁଭବ କରିଥାଏ । ଅନୁଭୂତି ଗୁଡ଼ିକୁ ଜୀବ ଅନୁଭବ କରିବା ବେଳେ ସେଗୁଡ଼ିକର ବିବରଣ ବୁଦ୍ଧି ଦ୍ୱାରା ବହିର୍ଗତ କରିଥାଏ ବା କହିପାରିଥାଏ । ଏଠାରେ ଜୀବକୁ ଏକ ଅକ୍ଷ, ମୂକ, ବଧୂର ବ୍ୟକ୍ତି ସହିତ ଆମେ ତୁଳନା କରି ପାରିବା । ସାଧାରଣତଃ ଏଭଳି ବ୍ୟକ୍ତିକୁ କେହି ମାତ୍ରାପାରିଲେ ସେ ସେହି କଷ୍ଟକୁ ନଦେଖି, ନକହି, ନଶୁଣି ଅନୁଭବ କରେ ସିନା ତାହା ବାହାରକୁ କହିପାରେ ନାହିଁ ସେହିଭଳି ଜୀବ ସ୍ୱୟଂ ନଦେଖି, ନକହି, ନଶୁଣି ମଧ୍ୟ କଷ୍ଟକୁ ଅନୁଭବ କରିଥାଏ, ସେହିଭଳି ସୁଖକୁ ମଧ୍ୟ ଅନୁଭବ କରିଥାଏ । ଅନୁଭବ କରିଥିବା ବିଷୟର ବିବରଣ, ଜୀବକୁ ଜୀବ ପାଖରେ ଥିବା ବୁଦ୍ଧି ହିଁ ଜଣାଇ ଦେଇଥାଏ । ଏହି ବିଷୟକୁ ବୁଦ୍ଧି ଜୀବକୁ ନ ଜଣାଇବା ପର୍ଯ୍ୟନ୍ତ ଅନୁଭବ କରିଥିବା ଅନୁଭୂତି ଗୁଡ଼ିକ କ'ଣ ଜୀବ ଜାଣିପାରି ନଥାଏ । ବୁଦ୍ଧି ନଥିଲେ ଜୀବ ସ୍ତବ୍ଧ ଭାବରେ ଅନୁଭବ କରିବା ବ୍ୟତୀତ ଯାହା ଅନୁଭବ କରିଥାଏ ତାହା କ'ଣ ବୋଲି କହି ପାରେ ନାହିଁ ।

ପ୍ରତ୍ୟେକ ଶରୀରର ଜୀବାତ୍ମା ପାଖରେ ରହିଥାଏ ବୁଦ୍ଧି । ସମସ୍ତ ଜୀବ ପରମାତ୍ମାଙ୍କର ଏକ ଏକ ଅଂଶ ହେଲେହେଁ ବୁଦ୍ଧିର ଭିନ୍ନତା ନେଇ ସମସ୍ତ ଜୀବଠାରେ ଭିନ୍ନତା ଲକ୍ଷ୍ୟ କରାଯାଏ । ଜୀବମାନଙ୍କ ଭିତରେ ଏହି ବୁଦ୍ଧିର ଭେଦଭାବ ରହିଥାଏ । ଉଦାହରଣ ସ୍ୱରୂପ ଏକ ପଦାର୍ଥର ରୁଚି ବାବଦରେ ଚାରିଜଣ ବ୍ୟକ୍ତିଙ୍କୁ ପଚାରିଲେ ସମସ୍ତଙ୍କର ସମାଧାନ ସମାନ ହେବ ନାହିଁ ।

ସମସ୍ତେ ନିଶ୍ଚୟ ଭିନ୍ନ ଭିନ୍ନ ସ୍ଵାଦ ବାବଦରେ କହିବେ । ସେମାନଙ୍କୁ କିଛି ଗୁଡ଼ ଖାଇବାକୁ ଦେଇ ଯଦି ପଚରାଯାଏ ଯେ, ତାହା କିପରି ଲାଗୁଛି ? ସେତେବେଳେ ଯଦି ଜଣେ କହିବ ମିଠାଲାଗୁଛି ତ ଆଉ ଜଣେ କହିବ ନାହିଁ ଗୁଡ଼ ଚିକିଏ ଲୁଣମିଶା ବୋଧ ହେଉଛି । ଆଉଜଣେ ମିଠା ଚିକିଏ କମ୍ ଅଛି କହିବା ବେଳେ ଚତୁର୍ଥ ଜଣକ ନିଶ୍ଚୟ କିଛି ଅଲଗା ଉତ୍ତର ଦେବ । ଏହିଭଳି ଏକ ପ୍ରକାର ଗୁଡ଼ର ରୁଚିକୁ ଚରିତ୍ରଣ ଜୀବାତ୍ମା ପରୀକ୍ଷା କରି ଦେଖିଲେ ମଧ୍ୟ, ସେମାନଙ୍କର ବୁଦ୍ଧି ବିବରଣ ପ୍ରଦାନ କରିବା ବେଳେ ଭିନ୍ନ ଭିନ୍ନ ହୋଇଥାଏ । ଏହି ଉଦାହରଣରୁ ସ୍ପଷ୍ଟ ଜଣାଯାଏ ଯେ, ପ୍ରତ୍ୟେକ ଜୀବର ବୁଦ୍ଧି ଅଲଗା ଅଲଗା । ତେଣୁ ବଡ଼ମାନେ ଏହାକୁ ଏକ ରତି ଭାବରେ କହିବାକୁ ଯାଇ ‘ବୀର ମୁଷ୍ଟରେ ବୀର ବୁଦ୍ଧି’ ବୋଲି କହିଥାନ୍ତି । ଆମେ ଆଉ ଚିକିଏ ଗଭୀର ଆଲୋଚନା କଲେ ଜାଣି ପାରିବା ଯେ, କେତେକଙ୍କର ବୁଦ୍ଧି ଭଲ, ଆଉ କେତେକଙ୍କର ବୁଦ୍ଧି ମନ୍ଦ । ଏହିସବୁ ଉଦାହରଣରୁ ବୁଦ୍ଧିରେ ଭିନ୍ନତା ରହିଛି ବୋଲି ଜାଣିବା ସହିତ ଜାଣିପାରୁଛେ ଯେ, ଜୀବ ତାର ଏହି ବୁଦ୍ଧି ଦ୍ଵାରା ବିଷୟକୁ ବ୍ୟକ୍ତ କରିଥାଏ । ସେଥିଲାଗି କହିପାରିବା ଯେ, ଜୀବ କର୍ମରଞ୍ଜରେ ବାନ୍ଧିହୋଇ ନାନା ଅନୁଭବ କରୁଛି ସିନା, ବାସ୍ତବରେ ସେ କିଛି ଅନୁଭବ କରିପାରୁ ନଥିବା ଶୁଦ୍ଧାତ୍ମା । ଗୁଣଗୁଡ଼ିକରେ ଛନ୍ଦିହେବା ଦ୍ଵାରା, ଗୁଣଗୁଡ଼ିକର ବିବରଣକୁ ବୁଦ୍ଧି ଜଣାଇବା ଦ୍ଵାରା, ବୁଦ୍ଧିର ରଙ୍ଗ ହିଁ ଜୀବାତ୍ମାଠାରେ ଲାଗିଯାଏ । ଶରୀରରେ ଏହି ଜୀବାତ୍ମା କିପରି ବୁଦ୍ଧି ସହିତ ଅବସ୍ଥାନ କରୁଛି ତାହା ଜାଣିବା ଆବଶ୍ୟକ ।

ଜୀବାତ୍ମା ପରମାତ୍ମାଙ୍କ ଅଂଶ, ସେହି କାରଣରୁ ପ୍ରଥମରୁ ଆମେ କହିପାରିବା ଯେ, ଜୀବାତ୍ମା ହେଉଛି କିଛି ହୋଇନଥିବା ଏକ ଶୂନ୍ୟ ସ୍ଥିତି । ସତ କହିଲେ ଜୀବାତ୍ମା ଶୂନ୍ୟ ମଧ୍ୟ ନୁହେଁ, ତଥାପି ଜୀବାତ୍ମା କର୍ମବନ୍ଧନରେ ବାନ୍ଧିହେବା ଦ୍ଵାରା ତାର ଏକ ଆକାର ସୃଷ୍ଟିହୋଇଛି । ଜ୍ଞାନଚକ୍ଷୁରେ ଦେଖିଲେ ଜୀବାତ୍ମାର ଆକାର ଏକ ବର୍ତ୍ତୁଳାକାର ପେଣ୍ଠଭଳି । ପେଣ୍ଠର ଭିତରିଭାଗ ଶୂନ୍ୟ ଏବଂ ତାକୁ ଏକ ବାହ୍ୟ ଆବରଣ ଘେରି ରହିଛି । ଏହିଭଳି ଶୂନ୍ୟ ହୋଇଥିବା ଜୀବାତ୍ମା ଏକ ଆବରଣ ଭିତରେ ରହିଛି । ପେଣ୍ଠ ଭିତରେ ଥିବା ଶୂନ୍ୟତାର ବାହ୍ୟ ଆବରଣ ରବରରେ ତିଆରି ହୋଇଥିବା ଭଳି ଜୀବାତ୍ମାର ବାହ୍ୟ

ଆବରଣ ହୋଇଥାଏ ବୁଦ୍ଧି । ଏହି ବୁଦ୍ଧି ନାମକ ଆବରଣକୁ ଘେରି ଥାଉ ଦୁଇଟି ଆବରଣ ମଧ୍ୟ ଅଛି । ସେ ଦୁଇଟି ହେଲେ ଚିତ୍ତ, ଅହଂ । ଏହିଭଳି ଜୀବାତ୍ମା ନାମକ ଶୂନ୍ୟସ୍ଥାନ ତିନି ଆବରଣ ବିଶିଷ୍ଟ ।

ଜୀବାତ୍ମା ସବୁବେଳେ ଶୁଦ୍ଧ, କିନ୍ତୁ କର୍ମବନ୍ଧନ କାରଣରୁ କର୍ମକୁ ଅନୁଭବ କରିବାପାଇଁ ତାକୁ ପ୍ରକୃତି ଭିତରେ ଜନ୍ମନେବାକୁ ପଡ଼ିଥାଏ । ତେଣୁ ପ୍ରକୃତି ଭାଗର ହୋଇଥିବା ବୁଦ୍ଧି, ଚିତ୍ତ, ଅହଂ ତାକୁ ଘେରି ରହିଥାନ୍ତି ଏବଂ ଜୀବର ଏକ ଆକାର ସୃଷ୍ଟି ହୋଇଥାଏ । ଜୀବ କିପରି କର୍ମବନ୍ଧନରେ ବାନ୍ଧିହୁଏ, କିପରି ତାର ଏକ ଆକାର ସୃଷ୍ଟିହୁଏ ତାହା ଚିତ୍ତରେ ଦେଖିଲେ ଥାଉ ଚିକିଏ ଭଲରେ ବୁଝିପାରିବା ।

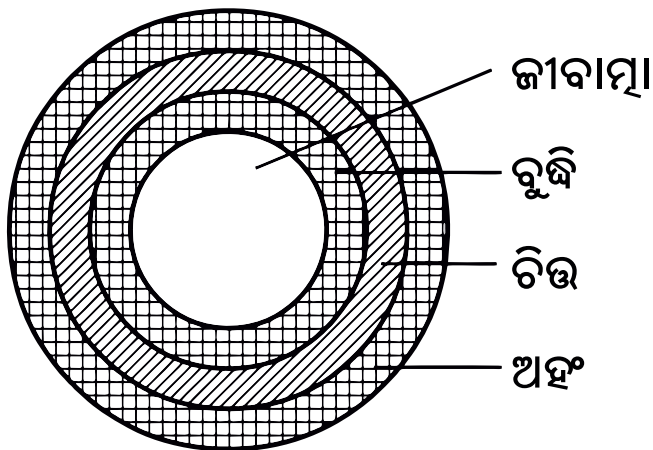

(୧୪) ଶ୍ଳୋକ, ୧୦ : ଉଚ୍ଛ୍ରାମନ୍ତଃ ସ୍ଥିତଂ ବାପି ଭୁଞ୍ଜାନ୍ ବା ଗୁଣାଦ୍‌ବିତମ୍ ।

ବିମୂଢ଼ାଃ ନାନୁପଶ୍ୟନ୍ତି ପଶ୍ୟନ୍ତି ଜ୍ଞାନ ଚକ୍ଷୁଷଃ ॥

(ଜୀବାତ୍ମା)

ଭାବାର୍ଥ : ଦେହ ଅନ୍ତ ହୋଇଯିବା ପରେ, ଦେହ ଛାଡ଼ିଯିବା ବେଳେ, ଦେହରେ ରହିଥିବା ବେଳେ, ଗୁଣାନୁଭବ କରୁଥିବା ବେଳେ, ଜୀବ କିପରି ରହିଥାଏ ଜ୍ଞାନୀମାନେ ତାହା ଜ୍ଞାନନେତ୍ରରେ ଦେଖିପାରନ୍ତି ।

ବିବରଣୀ : ଜୀବାତ୍ମା ଶରୀର ଛାଡ଼ି ଚାଲିଯିବା ବେଳେ ତାର ଜନ୍ମର କାରଣ ହୋଇଥିବା କାଳ, କର୍ମ, ଗୁଣତତ୍ତ୍ୱ ଗୁଡ଼ିକ ମଧ୍ୟ ସାଥରେ ଯାଇଥାଏ । ଏହି ବିଷୟ ଏବଂ ଅନ୍ଧବତ୍ ରହିଥିବା ଜୀବ ତିନି ଗୁଣଭାଗରୁ କୌଣସି ଏକ ଗୁଣଭାଗରେ ରହିଥିବା ବିଷୟକୁ ଅନୁଭବ କରି, ତାର ବିବରଣକୁ ବୁଦ୍ଧିଦ୍ୱାରା ଜାଣିଥାଏ ବୋଲି ଅଜ୍ଞାନମାନେ ଜାଣନ୍ତି ନାହିଁ । ଯେଉଁମାନଙ୍କର ଜ୍ଞାନନେତ୍ର ରହିଛି ସେମାନେ କେବଳ ଏହା ଜାଣି ପାରନ୍ତି । ତେବେ ଏହି ଜ୍ଞାନନେତ୍ର କେଉଁଠାରେ ରହିଛି ? ବୋଲି ପ୍ରଶ୍ନକଲେ ଜବାବ ମିଳିଥାଏ ଯେ, ଆମ ଶରୀରର ଗ୍ରନ୍ଥିରାଜ ମଧ୍ୟ ଆମର ଜ୍ଞାନନେତ୍ର ଭାବରେ କାର୍ଯ୍ୟ କରିଥାଏ । ଏହି ଗ୍ରନ୍ଥିରାଜ ସ୍ଥାନରେ ମନକୁ ଲଗ୍ନ କରିବା ଅତ୍ୟାସ ଯେଉଁମାନେ କରିପାରନ୍ତି ସେମାନଙ୍କୁ ଆତ୍ମା ବିଷୟ ଜଣାପଡ଼େ । ଏହିଭଳି ଜଣା ପଡୁଥିବା ବିଷୟ ଗୁଡ଼ିକରେ ଖାଲି ଆତ୍ମାବିଷୟ କାହିଁକି ବୁଦ୍ଧି, ଚିତ୍ତ, ଅହଂ ଏବଂ ମନ ବାବଦରେ ମଧ୍ୟ ଜାଣିହୁଏ । ତେଣୁ ଜୀବାତ୍ମା, ବୁଦ୍ଧି, ଚିତ୍ତ, ଅହଂ ଆକାର ମଧ୍ୟ ଆମେ ବହିର୍ଗତ କରିପାରିଛୁ । ଗୁଣଗୁଡ଼ିକୁ ଏବଂ ତା ଭିତରେ ଥିବା ଜୀବାତ୍ମାକୁ ଚିତ୍ରରେ ଦେଖାଇ ତା ବାବଦରେ କହିପାରୁଛୁ ।

(୧୪) ଶ୍ଳୋକ, ୧୧ : ଯତନ୍ତୋ ଯୋଗୀନଃ ଚ ଏନ ପଶ୍ୟନ୍ତାମ୍ବନ୍ୟବସ୍ଥିତମ୍ ।

ଯତନ୍ତୋଽପ୍ୟକୃତାତ୍ମାନୋ ନୈନଂ ପଶ୍ୟନ୍ତଚେତସଃ ॥

(ଆତ୍ମା)

ଭାବାର୍ଥ : ଚେଷ୍ଟିତ ଯୋଗୀମାନେ ଦେହରେ ଥିବା ଆତ୍ମାକୁ ଦେଖିପାରନ୍ତି । ଚେଷ୍ଟାରହିତ ଅକୃତାତ୍ମାମାନେ ଯେତେ ଚେଷ୍ଟା କଲେ ମଧ୍ୟ ଆତ୍ମାକୁ ଦେଖି ପାରିନଥାନ୍ତି ।

ବିବରଣୀ : ତିନିଗୋଟି ଆତ୍ମା ଶରୀରରେ ଥାଏ । ସେମାନଙ୍କ ମଧ୍ୟରୁ ଜୀବାତ୍ମା ନିଜର ଚେଷ୍ଟା ଦ୍ୱାରା ଆତ୍ମାକୁ ଜାଣିଥାଏ । ଏକ ନିୟମ ଅନୁସାରେ ଯୋଗ ପଦ୍ଧତିରେ ଜୀବାତ୍ମା ପରମାତ୍ମାଙ୍କୁ ପାଇବାକୁ ହେଲେ ମଧ୍ୟରେ ଥିବା ଆତ୍ମା ଦ୍ୱାରା ପାଇପାରେ । ତେଣୁ ଯେଉଁମାନେ ଆତ୍ମାକୁ ଜାଣିନଥାନ୍ତି ସେମାନେ ପରମାତ୍ମାଙ୍କୁ ଜାଣି ପାରନ୍ତି ନାହିଁ । ସେଥିଲାଗି ବ୍ରହ୍ମଯୋଗୀମାନେ ଆତ୍ମାକୁ ଜାଣିବା ପାଇଁ

ଚେଷ୍ଟା କରିଥାନ୍ତି । ଯେଉଁମାନଙ୍କର ମନ ସ୍ଵାଧୀନ ହୋଇନଥାଏ, ଯେଉଁମାନେ ବ୍ରହ୍ମଯୋଗ କରିବା ପାଇଁ ଇଚ୍ଛା କରି ନଥାନ୍ତି ସେମାନେ ଯେତେ ଚେଷ୍ଟା କଲେ ମଧ୍ୟ ଆତ୍ମାକୁ ଜାଣି ପାରିନଥାନ୍ତି ।

(୧୪) ଶ୍ଳୋକ, ୧୨ : ଯଦାଦିତ୍ୟଗତଂ ତେଜୋ ଜଗତ୍ତାସୟତେଃଶୁଳମ୍ ।

ଯତନ୍ତମସି ଯଜାଗ୍ନୌ ତତ୍ତେଜୋ ବିଶି ମାମକମ୍ ॥

(ପରମାତ୍ମା)

ଭାବାର୍ଥ : ସମସ୍ତ ଜଗତକୁ ଆଲୋକିତ କରୁଥିବା ସୂର୍ଯ୍ୟତେଜ, ଚନ୍ଦ୍ରତେଜ, ଅଗ୍ନିତେଜ ସବୁ ମୋର ତେଜ ବୋଲି ଜାଣ ।

ବିବରଣୀ : ସବୁକିଛିର ମୂଳ ପରମାତ୍ମା । ଯାହାଠାରେ ହେଉ, ଯେଉଁଠି ବିଶେଷତା ହେଉ ତାହା ପରମାତ୍ମାଙ୍କ ଦ୍ଵାରା ପ୍ରାପ୍ତ ହୋଇଥାଏ ବୋଲି ଜାଣିବା ଉଚିତ୍ । ସେହିଭଳି ସୂର୍ଯ୍ୟଠାରେ ଥିବା ବୈଶିଷ୍ଟ୍ୟତା ହେଉଛି ସେ ପ୍ରଦାନ କରୁଥିବା ଆଲୋକ । ସେହିଭଳି ଚନ୍ଦ୍ରାଲୋକ ଚନ୍ଦ୍ରର ବୈଶିଷ୍ଟ୍ୟତା, ଉତ୍ତାପ ଅଗ୍ନିର ବୈଶିଷ୍ଟ୍ୟତା, ହେଲେ ଏସବୁ ପରମାତ୍ମାଙ୍କର ବୋଲି ଜାଣିବା ଉଚିତ୍ । ଏକଥା ବିଭୂତିଯୋଗରେ କହିସାରିଥିଲେ ମଧ୍ୟ ପୁନର୍ବାର କହିବାକୁ ପଡ଼ିଛି ।

(୧୪) ଶ୍ଳୋକ, ୧୩ : ଗାମାବିଶ୍ୟ ଚ ଭୂତାନି ଧାରୟାମ୍ୟହମୋଜସା ।

ପୁଷ୍ପାମି ଚୌଷଧ୍ୟଃ ସର୍ବାଃ ସୋମୋ ଭୃତ୍ଵା ରସାମ୍ବକଃ ॥

(ପରମାତ୍ମା)

ଭାବାର୍ଥ : ଭୂପୁଷ୍ପରେ ରହି ମୋ ବଳ ଦ୍ଵାରା ସମସ୍ତ ଜୀବରାଶିକୁ ମୁଁ ଧାରଣା କରିଛି, ମୁଁ ରସମୟ ଚନ୍ଦ୍ରଭାବେ ରହି ସର୍ବ ଔଷଧକୁ ପ୍ରାଣରସ ଯୋଗାଇଥାଏ ।

ବିବରଣୀ : ଅଶୁ ଅଶୁରେ ବ୍ୟାପୀ ରହିଥାନ୍ତି ପରମାତ୍ମା, ସେ ଭୂପୁଷ୍ପରେ ମଧ୍ୟ ରହି ସମସ୍ତ ଆହାର ପଦାର୍ଥ ଉତ୍ପତ୍ତିପାଇଁ ବଳ ଯୋଗାଇଥାନ୍ତି, ଆହାର ପଦାର୍ଥ ଗୁଡ଼ିକ ଭୂପୁଷ୍ପରୁ ତିଆରିକରି ସମସ୍ତ ଜୀବର ଯୋଷଣା କରିଥାନ୍ତି । ତାଛଡା ଆକାଶରେ ଚନ୍ଦ୍ର ହୋଇ, ଭୂପୁଷ୍ପରେ ଥିବା ବୃକ୍ଷଲତାଦିରେ ଥିବା ଔଷଧକୁ ତାର କିରଣ ଦ୍ଵାରା ରସାୟନ ମୁକ୍ତ କରି, ଔଷଧରେ ଔଷଧଶକ୍ତି ସ୍ଥାପନ କରିଥାନ୍ତି ।

ଭୂପୃଷ୍ଠରେ ବଜ୍ରଧ୍ୱବା ବୃକ୍ଷଲତାଦିକୁ ଦୁଇ ଭାଗରେ ବିଭକ୍ତ କରି ଏକ ଭାଗରେ ସମସ୍ତ ଜୀବରାଶିର ଶରୀରକୁ ଯୋଷୁଥିବା ଯୋଷକାହାର ଭାବରେ, ଦ୍ୱିତୀୟ ଭାଗରେ ସମସ୍ତ ଜୀବରାଶିକୁ ହେଉଥିବା ରୋଗର ନିବୃତ୍ତି ପାଇଁ ଦରକାରୀ ରସାୟନଯୁକ୍ତ ଔଷଧକୁ ପରମାତ୍ମା ହିଁ ନିଜ ଶକ୍ତି ଦ୍ୱାରା ତିଆରି କରିଥାନ୍ତି ।

(୧୪) ଶ୍ଳୋକ, ୧୪ : ଅହଂ ବୈଶ୍ୱାନରୋଭୂତ୍ୱା ପ୍ରାଣିନାଂ ଦେହମାଶ୍ରିତଃ ।
ପ୍ରାଣାପାନ ସମାୟୁକ୍ତଃ ପଚାମ୍ୟନ୍ତଂ ଚତୁର୍ବିଧମ୍ ॥
(ଆତ୍ମା)

ଭାବାର୍ଥ : ମୁଁ ସକଳ ଜୀବର ଶରୀରରେ ବୈଶ୍ୱାନର ନାମକ ଅଗ୍ନିହୋଇ, ପ୍ରାଣ, ଅପାନ ବାୟୁ ଦ୍ୱାରା ଜଳୁଥାଇ ଋରି ପ୍ରକାରର ଆହାରକୁ ପଚନ କରାଇଥାଏ ।

ବିବରଣୀ : ସମସ୍ତ ଶରୀରରେ ଥିବା ପରମାତ୍ମା ଆତ୍ମାଦ୍ୱାରା ଚୈତନ୍ୟ ପ୍ରଦାନ କରି ତାହା ଚଳପ୍ରଚଳ ହେବାର ମୂଳ କାରଣ ହୋଇଥାନ୍ତି । ଆତ୍ମା ଏବଂ ଜୀବାତ୍ମା ପରମାତ୍ମାଙ୍କ ଅଂଶ ଭାବରେ ରହି ନିଜ ନିଜର କାର୍ଯ୍ୟ କରିଥାନ୍ତି । ଆତ୍ମା ନିଜର କାର୍ଯ୍ୟ କରିବାକୁ ଯାଇ ଶରୀରକୁ ଚଳପ୍ରଚଳ କରିବା ବ୍ୟତୀତ, ନିଜର ଶକ୍ତିକୁ ଗ୍ରହ୍ଣିଗୁଡ଼ିକୁ ପ୍ରସାରଣ କରି ତା ଦ୍ୱାରା ଏକ ଅତୀତ ଶକ୍ତିକୁ ଛାଡ଼ିଥାଏ । ଆତ୍ମଚୈତନ୍ୟ ସାରା ଶରୀରରେ ଏକ ପ୍ରକାର କାର୍ଯ୍ୟକରି, ଗ୍ରହ୍ଣିଗୁଡ଼ିକରେ ପ୍ରବେଶ କରି ଆଉଏକ ଶକ୍ତିଭାବେ ବହିର୍ଗତ ହୋଇ ଅନ୍ୟଏକ ପ୍ରକାରର କାର୍ଯ୍ୟ କରିଥାଏ । ଲାଳ ଝରାଉଥିବା ରସଗ୍ରହ୍ଣିରୁ ଆସୁଥିବା ଲାଳ ନାମକ ମହିମାମୟ ରସ, କ୍ଲୋମଗ୍ରହ୍ଣିରୁ ବହିର୍ଗତ ହେଉଥିବା କ୍ଲୋମରସ, ସେହିଭଳି ପୈତ୍ୟଗ୍ରହ୍ଣିରୁ ନିର୍ଗତ ହେଉଥିବା ପୈତ୍ୟରସ, ଏହି ତିନିଗୋଟି ରସ ଅତି ଶକ୍ତିବନ୍ତ ରସ । ଏଗୁଡ଼ିକ ଗୋଟିଏ ସ୍ଥାନରେ ମିଳିତ ହେବାବେଳେ ଏକ ପ୍ରକାରର ଅଗ୍ନି ସୃଷ୍ଟି ହୋଇଥାଏ । ତାର ନାମ ‘ବୈଶ୍ୱାନର’ ବୋଲି କୁହାଯାଇଛି । ଏହି ତିନି ରସର ମିଳିତ ଶକ୍ତି ଅତି ବଳଶାଳୀ, ଏହା ଜୀର୍ଣ୍ଣାଣୟରେ ଥିବା ଋରି ପ୍ରକାରର ଆହାରକୁ ଜୀର୍ଣ୍ଣ କରିଦେଇଥାଏ । ଜଳସ୍ପର୍ଶ ପାଇବା କ୍ଷଣରେ ଚାଣ ଥିବା ଚୂନପଥର ନରମ ହେବାଭଳି, ରସର ପ୍ରଭାବରେ କଠିନ ଥିବା ଆହାର ମଧ୍ୟ ନରମ ହୋଇଯାଏ ।

ଆମେମାନେ ଖାଉଥିବା ଆହାର ବା ଖାଦ୍ୟପଦାର୍ଥ ଚାରି ପ୍ରକାରର ରହିଥାଏ । ୧) ଶ୍ଵେତସାର (କାର୍ବୋହାଇଡ୍ରେଟ୍) ୨) ପୁଷ୍ଟିସାର ବା ମାଂସ ଜାତୀୟ (ପ୍ରୋଟିନ୍) ୩) ଖଣିଜ ଲବଣ ବା ଧାତୁସାର (ମିନରାଲ୍) ୪) ସ୍ଵେଦସାର (ଲିପିଡ୍, ଅଏଲ୍) । ଆମେ ନିତ୍ୟ ଭାବରେ ଖାଉଥିବା ଏହି ଚାରି ପ୍ରକାର ପଦାର୍ଥ ଆତ୍ମଶକ୍ତି ନିର୍ମିତ ରସ (ବୈଶ୍ଵାନର ନାମକ ଜଠରାଗ୍ନି) ଦ୍ଵାରା ଜୀର୍ଣ୍ଣ ହୋଇଥାଏ ।

ସୂଚନା :- ଚାରିପ୍ରକାରର ଥିବା ଏହି ଆହାର ବାବଦରେ ଅନେକ ଲୋକ ଲେଖୁଛନ୍ତି ଯେ, ଚର୍ବ୍ୟ, ଚୈଷ୍ୟ, ଲେହ୍ୟ, ପେୟ ବା ଭକ୍ଷ୍ୟ, ଭୋଜ୍ୟ, ଲେହ୍ୟ, ଚୈଷ୍ୟ ନାମକ ଚାରି ପ୍ରକାରର ଆହାର ରହିଛି । ଦାନ୍ତ ଦ୍ଵାରା ଚୈଷ୍ୟ ଖାଇବା, ଦାନ୍ତରେ ନଚେଷ୍ଟା ଖାଇବା, ଜିଭରେ ଚାଟି ଖାଇବା, ଜିଭରେ ନଚାଟି ସିଧା ପିଇବା, ଏହିଭଳି ଚାରି ପ୍ରକାରର ପଦାର୍ଥ ବୋଲି ଲେଖୁଛନ୍ତି ବା କହିଛନ୍ତି । ଖାଇବା ପଦ୍ଧତି ଅନୁସରଣ କରି ବିଭାଜନ କଲେ ଏହା କେବଳ ମାନବ ପାଇଁ ସୀମିତ ହୋଇଯାଏ । ଦାନ୍ତ ନଥିବା ଝିଟିପିଟି, ବେଙ୍ଗ ଇତ୍ୟାଦିଙ୍କ ପାଇଁ କଣ ଏହା ଠିକ୍? ଠିକ୍ ନୁହେଁ । ଗାତାରେ ଲେଖାଯାଇଥିବା ସମସ୍ତ ବିଷୟ ସର୍ବ ଜୀବରାଶି ପାଇଁ କାର୍ଯ୍ୟକାରୀ ହେବା ଉଚିତ୍ । ମାନବ ପାଇଁ ଠିକ୍ ହୋଇ ଜନ୍ତୁମାନଙ୍କ ପାଇଁ ଠିକ୍ ହୋଇନଥିବା ବାଣୀ ଜଗତପାଇଁ ଠିକ୍ ନୁହେଁ । ଏଭଳି ଯେଉଁମାନେ ବୋଧ କରିଥାନ୍ତି ବା କରାଇଥାନ୍ତି ସେମାନେ ଜଗଦ୍ଵାରୁ ନୁହନ୍ତି । ଜଗତର ସମସ୍ତ ଜୀବରାଶିଙ୍କ ପାଇଁ କାର୍ଯ୍ୟକାରୀ ହେଉଥିବା ବାଣୀ ଯିଏ କହିଛି ତାଙ୍କୁ ଜଗଦ୍ଵାରୁ ବୋଲି କହିପାରିବା । ଶିଷ୍ୟମାନଙ୍କ ସଂଖ୍ୟା ବଢ଼ିଗଲେ ଯେ ଜଣେ ଜଗଦ୍ଵାରୁ ହୋଇଯିବ ତା ନୁହେଁ ବାଣୀ ଅନୁସାରେ ଜଗଦ୍ଵାରୁ ନିର୍ଣ୍ଣୀତ ହୋଇଥାନ୍ତି । **ଶ୍ରୀକୃଷ୍ଣ କହିଥିବା ଗୀତାଶାସ୍ତ୍ର ସମସ୍ତ ଜୀବରାଶିଙ୍କ ପାଇଁ ଉପଯୋଗୀ ତେଣୁ କାହାକୁ ଶିଷ୍ୟ ନକଲେ ମଧ୍ୟ ସେ ଜଗଦ୍ଵାରୁ ହୋଇପାରିଛନ୍ତି, ତାଙ୍କର ସେହି ବାଣୀକୁ କେହି ସକ୍ରିତ ବାଣୀ ମନେକରିବା ଅନୁଚିତ୍ ।** ଆମେ କହିଥିବା ଏହି ଚାରି ପ୍ରକାରର ଆହାର ପଦାର୍ଥ ସର୍ବ ଜୀବରାଶିର ଶରୀର ପାଇଁ ଆବଶ୍ୟକ, ଏଭଳି ନକହିଲେ ମାଂସାଶୀ ପ୍ରାଣୀମାନେ ଖାଉଥିବା ଆହାର କେବଳ ଚର୍ବ୍ୟ ହେବ ସିନା ଚୈଷ୍ୟ, ଲେହ୍ୟ, ପେୟ, ହୋଇପାରିବ ନାହିଁ ।

ଶରୀରରେ ମନ, ବୁଦ୍ଧି ସ୍ଥିର ଭାବରେ ରହିଥିବା ବେଳେ ଆତ୍ମାଠାରୁ ବୁଦ୍ଧି ଦ୍ଵାରା ସଂଜ୍ଞା ବିଶିଷ୍ଟ ହେବା (ଚେଇଁ ଉଠିବା ବା ଚୈତନ୍ୟ ପାଇବା)କୁ ସ୍ଵତି ବୋଲି କହିପାରିବା । ପ୍ରତିଦିନ ନିଦ୍ରା ପରେ ପରେ ଆସୁଥିବା ସଂଜ୍ଞା ବିଶିଷ୍ଟ ସ୍ଥିତି ବା ଜାଗ୍ରତ ସ୍ଥିତିକୁ ସ୍ଵତି (ଚେତା) ବୋଲି କହିପାରିବା । ସେହିଭଳି ଶରୀରରେ ପରମାତ୍ମା ଜ୍ଞାନ ମଧ୍ୟ ଜାତକରାଇଥାଏ ଆତ୍ମା । ପ୍ରାପଞ୍ଚିକ ଜ୍ଞାନକୁ ପଞ୍ଚେନ୍ଦ୍ରିୟ ଗୁଡ଼ିକ ଦ୍ଵାରା ଯୋଗାଇ ଦେଇଥାଏ ମନ, କିନ୍ତୁ ପରମାତ୍ମାଙ୍କ ବିବରଣ କେବଳ ଆତ୍ମାକୁ ଜଣାଥାଏ ।

ଉଭାବ ଆତ୍ମା ଦ୍ଵାରା ଆସିଥାଏ । ସେହିଭଳି ଆଲୋଚନା ମନରେ ଜାତହୁଏ । ଉଭାବ ହୃଦୟରୁ ନୂତନ ଭାବରେ ଜନ୍ମନିଏ । ଏହିଭଳି ଜନ୍ମ ହେଉଥିବା ଉଭାବ ପୁନର୍ବାର ହଜିଯାଇଥାଏ । ସେଥିଲାଗି ଅପୋହନ ଶବ୍ଦର ଅର୍ଥ ଉଭାବର ବିସ୍ଫୁଟି ବୁଝିବା ଉଚିତ୍ । କେଉଁଠାରେ ନଥିବା ଏକ ବିଷୟର ବିବରଣ ବା ପରିକଳ୍ପନା ପ୍ରଥମେ ଆତ୍ମାଠାରେ ଜନ୍ମ ହୋଇଥାଏ । ତାହାକୁ ହିଁ ଉଭାବ କହିପାରିବା । ଉଦାହରଣ ସ୍ଵରୂପ ଟେଲିଭିଜନ୍ ନାମକ ଯନ୍ତ୍ରର ପରିକଳ୍ପନା ପ୍ରଥମେ ଏକ ମଣିଷର ବୁଦ୍ଧିରେ ଆସିବା ବେଳେ, ତାହା ତା ଦ୍ଵାରା କାର୍ଯ୍ୟରୂପ ଧାରଣ କରିବା ପରେ ସେହି ମଣିଷ ଉଭାବନ କରିଛି ବୋଲି ପ୍ରଘରୀତ ହୁଏ । ମାର୍କୋନି ରେଡିଓର ଉଭାବକ (ପରିକଳ୍ପନାକାରୀ) ବୋଲି ଆମେ କହୁଛେ । ବାସ୍ତବରେ ମାର୍କୋନି ନାମକ ବ୍ୟକ୍ତିଶରୀରର ଆତ୍ମା ତାର ବୁଦ୍ଧିକୁ ଉଭାବ ଦ୍ଵାରା ଯୋଗାଇ ଦେଇଥିବା ବିଷୟ ହେଉଛି ରେଡିଓ । ମାର୍କୋନିଙ୍କ ଆତ୍ମା ଯୋଗାଇ ଦେଇଥିବା ବିଷୟ ରେଡିଓ ବୋଲି ମାର୍କୋନିଙ୍କୁ ଜଣା ନାହିଁ, ତାହା ଅନ୍ୟମାନଙ୍କୁ ମଧ୍ୟ ଜଣା ନାହିଁ । ସେଥିଲାଗି ମୁଁ ରେଡିଓର ଉଭାବକ ବୋଲି ମାର୍କୋନି ନିଜକୁ ଭାବିବା ବେଳେ, ମାର୍କୋନି ହିଁ ରେଡିଓର ଉଭାବକ ବୋଲି ଜନସାଧାରଣ କହିଥାନ୍ତି । ସେହିଭଳି ଆଜି ଭୂପୃଷ୍ଠରେ ଉପଯୋଗ ହେଉଥିବା ବିମାନ, ରେଳ, କମ୍ପ୍ୟୁଟର, ସେଲ୍‌ଫୋନ୍ ଇତ୍ୟାଦିର ଉଭାବନ ଆମକୁ ଆତ୍ମା ଯୋଗାଇ ଦେଉଥିଲେ ମଧ୍ୟ ସେକଥା ଆମମାନଙ୍କୁ ଜଣା ନାହିଁ । ଉପର ଶ୍ଳୋକରେ ମୋଦ୍ଵାରା ଅପୋହନ ଜାତ ହୋଇଥାଏ ବୋଲି ମଧ୍ୟ କହିଛନ୍ତି । ମାନବର ହୃଦିରେ ସୃଷ୍ଟି ହୋଇଥିବା ଉଭାବ ଗୁଡ଼ିକୁ ମାନବ ପୁନର୍ବାର ଭୁଲିଯାଇଥାଏ । ମାତ୍ର କେଜଣେ ସେମାନଙ୍କଠାରେ ସୃଷ୍ଟି ହୋଇଥିବା ଉଭାବ ବା ପରିକଳ୍ପନାକୁ

ମନରେ ଲଗ୍ନ କରିଥାନ୍ତି । ଏହିଭଳି ମନରେ ଲଗ୍ନ ହୋଇଥିବା ଉଭାବ ଯଦି ପୁଣି ମନୋସ୍ମୃତିକୁ ଝଲିଆସେ ସେତେବେଳେ ତାହା ଆଲୋଚନାରେ ପରିଣତ ହୋଇଥାଏ । ମାନବଠାରେ ଆସୁଥିବା ସମସ୍ତ ଉଭାବ ଆଲୋଚନାରେ ବଦଳିପାରେ ନାହିଁ । କାରଣ ! ସୃଷ୍ଟି ହୋଇଥିବା ଉଭାବ ବୁଦ୍ଧିରେ ମିଳିତ ହୋଇଯାଇଥାଏ । ତାହା ମନରେ ମିଳିତ ହୋଇଥିଲେ ସ୍ମୃତିରେ ରହିଥାନ୍ତା, କିନ୍ତୁ ବୁଦ୍ଧିରେ ମିଳିତ ହୋଇଥିବାରୁ ତାହା ଆଲୋଚନାରେ ଆସିପାରି ନଥାଏ । ସ୍ମୃତିରେ ନରହି ବୁଦ୍ଧିରେ ମିଶିଯାଇ ତାହା ନିଖୋଜ ହୋଇଯାଏ । ତେଣୁ ଅପୋହନ କହିଲେ ! ଉଭାବର ବିସ୍ମୃତି ଅର୍ଥାତ୍ ଭିତରୁ (ଆତ୍ମାଠାରୁ) ନୂଆକରି ଏକ ବିଷୟ (ଭୌତିକ କିମ୍ବା ଅଭୌତିକ) ଆସିବା ଏବଂ ତାହାକୁ ବୁଦ୍ଧିରେ ବିରତ କରି, ମନରେ ଲଗ୍ନ ନକରି ଭୁଲିଯିବା । ଏହି ଅପୋହନ ମଧ୍ୟ ମୋ ଦ୍ଵାରା ହୋଇଥାଏ ବୋଲି ଉପର ଶ୍ଳୋକରେ କୁହାଯାଇଛି ।

୧୪) ଶ୍ଳୋକ, ୧୬ : ଦ୍ଵାବିମୌ ପୁରୁଷୌ ଲୋକେ କ୍ଷରଣ୍ଡାକ୍ଷର ଏବ ଚ ।

କ୍ଷର ସର୍ବାଣି ଭୂତାନି କୃତସ୍ତୋକ୍ଷର ଉତ୍ୟତେ ॥

(ଆତ୍ମା, ଜୀବାତ୍ମା)

ଭାବାର୍ଥ : ଲୋକଗୁଡ଼ିକରେ ଦୁଇ ପ୍ରକାର ପୁରୁଷ ଥାଆନ୍ତି, ସେମାନେ କ୍ଷର ଏବଂ ଅକ୍ଷର ଭାବରେ କଥିତ, କ୍ଷର ସମସ୍ତ ଭୂତରେ ରହିଥାଏ ଏବଂ କ୍ଷର ସହିତ କୃତସ୍ତୁ ଭାବରେ ଅକ୍ଷର ରହିଥାଏ ।

ବିବରଣୀ : ପ୍ରପଞ୍ଚ ସୃଷ୍ଟିହେବା ପରେ ପ୍ରଥମେ ଜନ୍ମନେଲା ଆତ୍ମା, ଆତ୍ମା ଜନ୍ମହେବା ପରେ ସୃଷ୍ଟିହେଲା ଚରପ୍ରକୃତି । ଆତ୍ମା ପୁରୁଷ ତତ୍ତ୍ଵ ହେବା ବେଳେ, ପ୍ରକୃତି ସ୍ତ୍ରୀ ତତ୍ତ୍ଵ ଭାବେ ରହିଲା । ଆତ୍ମାକୁ ପୁରୁଷ ଏବଂ ପ୍ରକୃତିକୁ ସ୍ତ୍ରୀ ତତ୍ତ୍ଵ କାହିଁକି କହିବା ବୋଲି କେତେକଙ୍କ ଠାରେ ନିଶ୍ଚୟ ପ୍ରଶ୍ନ ଆସିପାରେ । ଏହି ପ୍ରଶ୍ନର ସମାଧାନ ପାଇଁ କିଛି ବୀଜ ଆବଶ୍ୟକ । ଏହି ପ୍ରପଞ୍ଚ (ପଞ୍ଚଭୂତ) ସୃଷ୍ଟି ହେବା ପାଇଁ ପ୍ରଥମେ ଯେଉଁ ବୀଜ ଥିଲା ତାହା କିଛି ହୋଇନଥିବା ଅନାମ ଏବଂ ବର୍ଣ୍ଣନାତୀତ କୌଣସି ସ୍ଥିତି । ସେଥିରୁ ହିଁ ପ୍ରଥମେ ଜନ୍ମ ହୋଇଥିଲା ପ୍ରକୃତି । ତେଣୁ ତାହା ଯେଉଁଥିରୁ ଉତ୍ପତ୍ତି ହେଲା ତାହାକୁ ହିଁ ବୀଜ ବୋଲି କହିପାରିବା ।

ଏହି ବୀଜକୁ ପୁରୁଷ ଭାବରେ, ଏବଂ ଯାହା ଉତ୍ପତ୍ତି ହେଲା ତାହାକୁ ସ୍ତ୍ରୀଭାବେ ହିସାବ କରିବାକୁ ପଡ଼ିଲା । ଏହି ବାବଦରେ ପୂର୍ବ ବିଷୟ ଗୁଣତ୍ରୟ ବିଭାଗ ଯୋଗ ନାମକ ଅଧ୍ୟାୟର ତୃତୀୟ ଏବଂ ଚତୁର୍ଥତମ ଶ୍ଳୋକରେ ଭଲ ଭାବରେ ବର୍ଣ୍ଣନା କରାଯାଇଛି । ଯିଏ ଭରଣ କରିଥାଏ ସେ ଭର୍ତ୍ତା (ସ୍ତ୍ରୀ) ଏବଂ ଯିଏ ଭରିତ ହୁଏ ତାକୁ ସ୍ତ୍ରୀ କହିବା ଭଳି ଯିଏ ଉତ୍ପତ୍ତି କରିଥାଏ ସେ ପୁରୁଷ ଏବଂ ଯାହା ଉତ୍ପତ୍ତି ହୁଏ ତାହା ସ୍ତ୍ରୀ ବୋଲି ହିସାବକୁ ନେଇ କହୁଛୁ, ସେହି ଅନୁସାରେ ଆତ୍ମା ଯେଉଁଭଳି ରହିଲେ ମଧ୍ୟ ପୁରୁଷ ଭାବରେ, ପ୍ରକୃତି ଯେଉଁଭଳି ରହିଲେ ମଧ୍ୟ ସ୍ତ୍ରୀ ଭାବରେ କହିବାକୁ ପଡ଼ିଛି ।

ପୁରୁଷଠାରୁ ଉତ୍ପତ୍ତି ହୋଇଛି ପ୍ରକୃତି । ବିଶ୍ୱ ଥିବା ପର୍ଯ୍ୟନ୍ତ ପୁରୁଷ ତତ୍ତ୍ୱ ଭାବରେ ଆତ୍ମା, ସ୍ତ୍ରୀତତ୍ତ୍ୱ ଭାବରେ ପ୍ରକୃତି ହିଁ ରହିଥିବ । ସର୍ବ ପ୍ରଥମେ ଏହି ପ୍ରପଞ୍ଚ ତିଆରି ହେବାବେଳେ ଯାହାକୁ ଆମେ ପୁରୁଷ ବୋଲି ନାମ ଦେଲେ ତାଠାରୁ ହିଁ ଆତ୍ମା ବହିର୍ଗତ ହୋଇଛି ବୋଲି ବିଭୂତି ଯୋଗର କ୍ଷଷ୍ଟତମ ଶ୍ଳୋକରେ ଆମେ ଜାଣିଥିଲେ । ବହିର୍ଗତ ହୋଇଥିବା ଏହି ଆତ୍ମା ସାତଗୋଟି ଭାଗରେ ବିଭକ୍ତ ହୋଇଛି ବୋଲି ମଧ୍ୟ ଜାଣିଥିଲେ । ସେହି ସାତଗୋଟି ଭାଗରୁ ଉପରେ ଥିବା ଆତ୍ମାଭାଗକୁ କିଛି ଚରପ୍ରକୃତି ଦ୍ୱାରା ଅଲଗା କରାଯାଇଛି । ଏହିଭଳି ଅଲଗା କରାଯାଇଥିବା ସେହି ଆତ୍ମାଭାଗକୁ ସ୍ୱତନ୍ତ୍ର ନାମରେ “ଜୀବାତ୍ମା” କୁହାଯାଇଛି । କିଛି ହୋଇନଥିବା ସ୍ଥିତିରୁ ଅଲଗା ହୋଇଥିବା ଅଂଶକୁ ଆତ୍ମା କୁହାଯିବା ବେଳେ, ଆତ୍ମାଠାରୁ ଅଲଗା ହୋଇ ରହିଥିବା ଏକ ଭାଗକୁ ଜୀବାତ୍ମା କୁହାଯାଏ ବୋଲି ମନେରଖନ୍ତୁ । ଏଠାରେ ଆଉ ଚିକିଏ ବିବରଣାତ୍ମକ ଜାଣିବାକୁ ଗଲେ, ପ୍ରଥମେ ତିଆରି ହୋଇଥିବା ଆତ୍ମା ସାତଭାଗରେ ବିଭକ୍ତହୋଇ ରହିଛି ବୋଲି ଜଣାଯାଏ । ସେହି ସାତଭାଗ କିପରି ରହିଛି ବୋଲି ଜାଣିବାକୁ ଚାହଁଲେ ! ପ୍ରଥମେ ଆତ୍ମା ଦୁଇ ସମାନ ଭାଗରେ ବିଭକ୍ତ ହୋଇଯିବା ବେଳେ ସେହି ଦୁଇ ସମାନ ଭାଗରୁ ଗୋଟିଏ ଭାଗ ବିଭକ୍ତ ହୋଇ ଅନ୍ୟଭାଗଟି ଆଉ ଦୁଇ ସମାନ ଭାଗରେ ବିଭକ୍ତ ହୋଇଛି । ଏହିଭଳି ବିଭକ୍ତ ହୋଇଥିବା ଗୋଟିଏ ଭାଗ ସେହିଭଳି ରହିବା ବେଳେ, ଦ୍ୱିତୀୟଟି ସମାନ ଭାଗରେ ବିଭକ୍ତ ହୋଇ ସାତଭାଗ ହୋଇଯାଇଛି । ଏହାକୁ ବୁଝିବାକୁ ହେଲେ ପର ଫର୍ଦ୍ଦରେ ଦିଆଯାଇଥିବା ଚିତ୍ରକୁ ଲକ୍ଷ୍ୟକରନ୍ତୁ ।

ପରମାତ୍ମାଙ୍କ ଠାରୁ ଆସିଥିବା ଆତ୍ମା ବିଭାଜନ ଚିତ୍ର

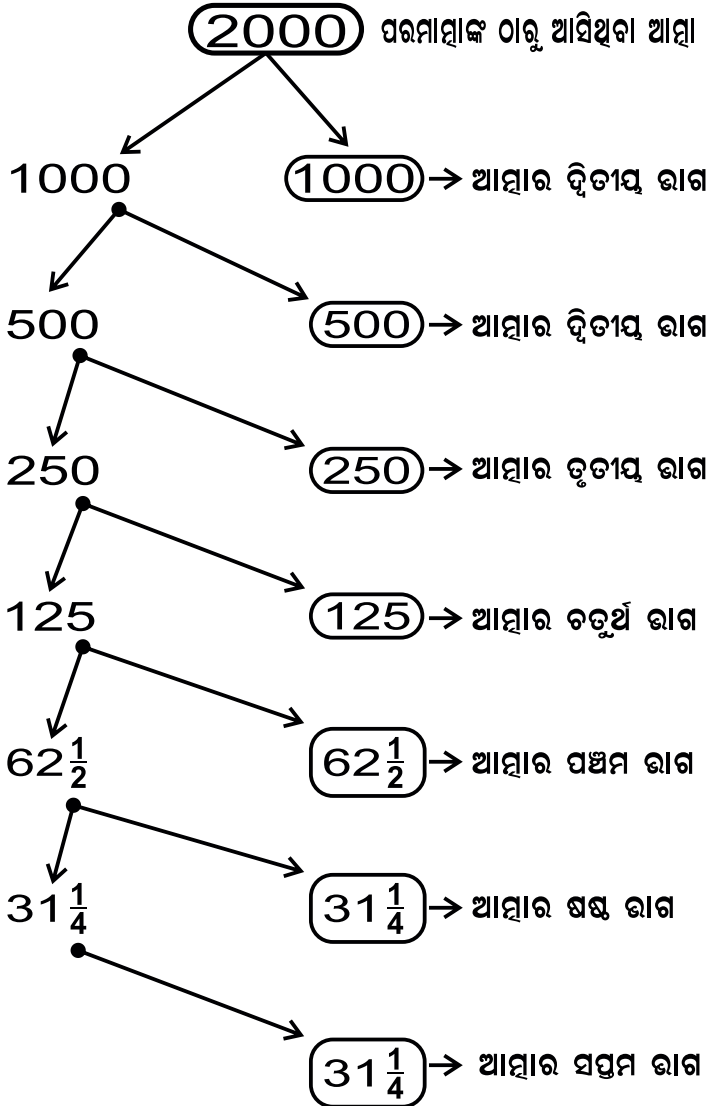

ଏହିଭଳି ଆତ୍ମା ସାତଭାଗରେ ବିଭକ୍ତ ହୋଇଛି । ଏହାକୁ ବୁଝିବା ପାଇଁ ଯେଉଁ ଚିତ୍ରକୁ ଉଦାହରଣ ଭାବରେ ନିଆଯାଇଛି ସେଥିରେ ଆତ୍ମା ଅଂଶକୁ ସଂଖ୍ୟା ଭାବରେ ଚିହ୍ନାଇବାକୁ ପଡ଼ିଛି । ଚିତ୍ରରେ ଆତ୍ମାକୁ ଦୁଇହଜାର ଯୁନିଟ୍ ଭାବରେ ନିଆଯାଇଛି । ସେଥିରୁ ୧୦୦୦ ଯୁନିଟ୍ ପ୍ରଥମ ଭାଗରେ ରହିବାବେଳେ, ବଳକା ଛଅଗୋଟି ଭାଗ ୧୦୦୦ ଯୁନିଟ୍ ଭାବରେ ବିଭାଜିତ ହୋଇଛି । ପ୍ରଥମରେ ଥିବା ପ୍ରଥମ ଭାଗ ୧୦୦୦ ଯୁନିଟ୍ ଶକ୍ତି ବୋଲି ଚିହ୍ନିବା ପାଇଁ ସେହି ଭାଗକୁ ସହସ୍ରାର ନାମରେ ନାମିତ କରାଯାଇଛି । ଏହି ନାମକୁ ଆମେ ଜାଣିବା ପରେ ଏହି ଉଦାହରଣରେ ରଖିଲେ ମଧ୍ୟ ବାସ୍ତବରେ ଏହାର ପୂର୍ବନାମ ହେଉଛି ସହସ୍ରାର । ଏହା କେଉଁ ଶାସ୍ତ୍ରରେ କୁହାଯାଇଛି ବୋଲି ପଚାରିବା ଲୋକେ ଥାଇପାରନ୍ତି । ସେମାନଙ୍କ ପାଇଁ ଆମର ସମାଧାନ ହେଉଛି ! ଏହାକୁ ବ୍ରହ୍ମବିଦ୍ୟା ଶାସ୍ତ୍ର ପ୍ରମାଣର ସହିତ କହିଛି । ଏହା କେଉଁଠିକାର ଶାସ୍ତ୍ର ବୋଲି ଭାବନ୍ତୁ ନାହିଁ ସାରା ପ୍ରପଞ୍ଚର ଏବଂ ଷଡ଼ଶାସ୍ତ୍ର ଭିତରେ ସବୁଠାରୁ ବଡ଼ଶାସ୍ତ୍ର ହେଉଛି ଏହି ବ୍ରହ୍ମବିଦ୍ୟା ଶାସ୍ତ୍ର । ଏହା ବ୍ୟତୀତ ଆଉ ବାକିଥିବା ପାଞ୍ଚଗୋଟି ଶାସ୍ତ୍ର ଏହାଠାରୁ ଛୋଟ । ସେହି ପାଞ୍ଚଗୋଟି ଶାସ୍ତ୍ର ପ୍ରକୃତି ସମ୍ବନ୍ଧୀୟ ହୋଇଥିବା ବେଳେ, ଷଷ୍ଠମ ଏହି ବ୍ରହ୍ମବିଦ୍ୟାଶାସ୍ତ୍ର ପରମାତ୍ମା ସମ୍ବନ୍ଧୀୟ ଶାସ୍ତ୍ର ହୋଇ ରହିଛି । ଏହି ବ୍ରହ୍ମବିଦ୍ୟା ଶାସ୍ତ୍ର ଅନୁସାରେ ଆତ୍ମା ସାତଗୋଟି ଭାଗ ହୋଇ ରହିବା ବେଳେ, ତା'ପରେ ଚରପ୍ରକୃତି ଦ୍ଵାରା ତିଆରି ହୋଇଥିବା ବୁଦ୍ଧି, ଚିତ୍ତ, ଅହଂ ଆଉ ମନ ଦ୍ଵାରା ଜୀବାତ୍ମା ତିଆରି ହୋଇ ରହିଛି । ଜୀବାତ୍ମା ଆତ୍ମାର ବିଚ୍ଛିନ୍ନାଂଶ ବୋଲି ସିନା ଜାଣିଲେ ହେଲେ ଆତ୍ମାର କେତେ ଭାଗରୁ ଜୀବାତ୍ମା ସୃଷ୍ଟିହୋଇଛି ବୋଲି ପ୍ରଶ୍ନ ଆସିବା ବେଳେ ତାର ସମାଧାନ ମଧ୍ୟ ଜାଣିବା ଦରକାର । ଆତ୍ମାର ସାତଗୋଟି ଭାଗର ପ୍ରଥମ ଭାଗ ୧୦୦୦ ଯୁନିଟ୍ ବୋଲି ଆମେ ଜାଣିଥିଲେ, ସେହି ୧୦୦୦ ଯୁନିଟ୍‌ରୁ ଅର୍ଦ୍ଧେକାଂଶ ଅର୍ଥାତ୍ ୫୦୦ ଯୁନିଟ୍‌କୁ ଚରପ୍ରକୃତି ନିଜର ବଶୀଭୂତ କରି ତାର ବୁଦ୍ଧି, ଚିତ୍ତ, ଅହଂ ଦ୍ଵାରା ଆବୃତ୍ତ କରିବା ଦ୍ଵାରା ତାହା ଜୀବାତ୍ମା ଭାବରେ ପରିଣତ ହୋଇଛି । ଅର୍ଥାତ୍ ପ୍ରଥମ ଆତ୍ମା ଭାଗର ଅଧାଭାଗ ହେଉଛି ଏହି ଜୀବାତ୍ମା, ଏହା ବୁଝିବାପାଇଁ ମଧ୍ୟ ଆଉଏକ ଚିତ୍ର (ପର ଚିତ୍ର) ଦେଖନ୍ତୁ ।

ପରମାତ୍ମାଙ୍କ ଠାରୁ ଆସିଥିବା ଆତ୍ମା, ଆତ୍ମାଠାରୁ ଆସିଥିବା ଜୀବାତ୍ମା ବିଭାଜନ ଚିତ୍ର

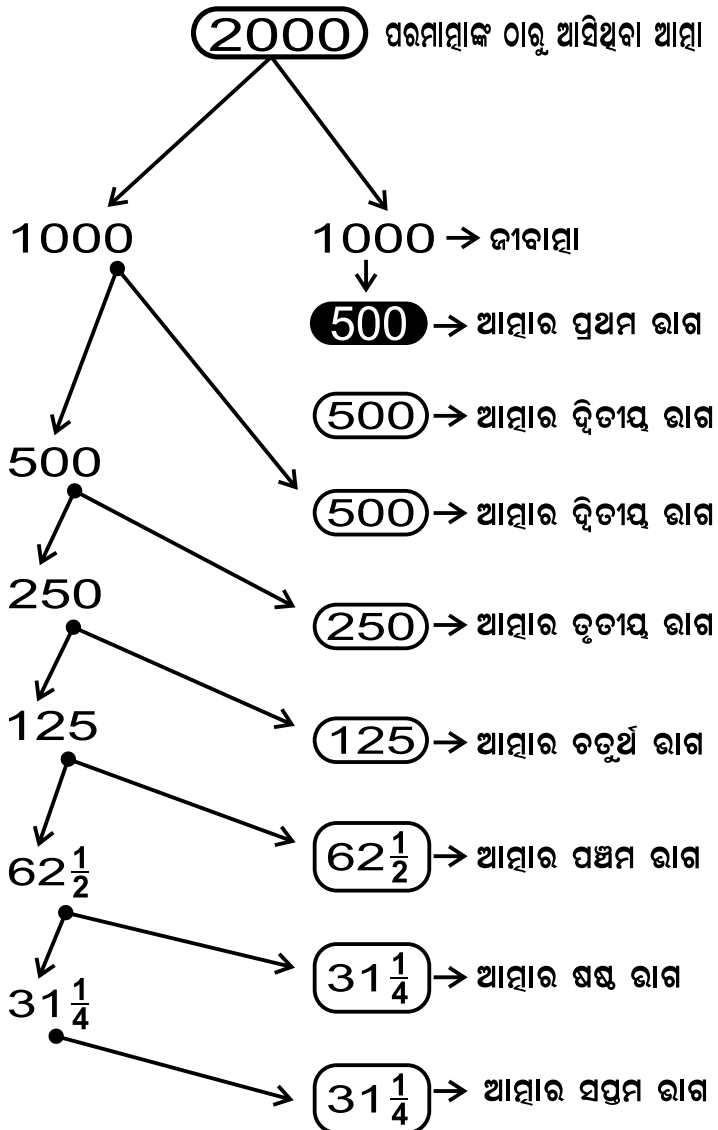

ଶରୀରରେ ଆତ୍ମାଭାଗ ଗୁଡ଼ିକର ସ୍ଥିତି

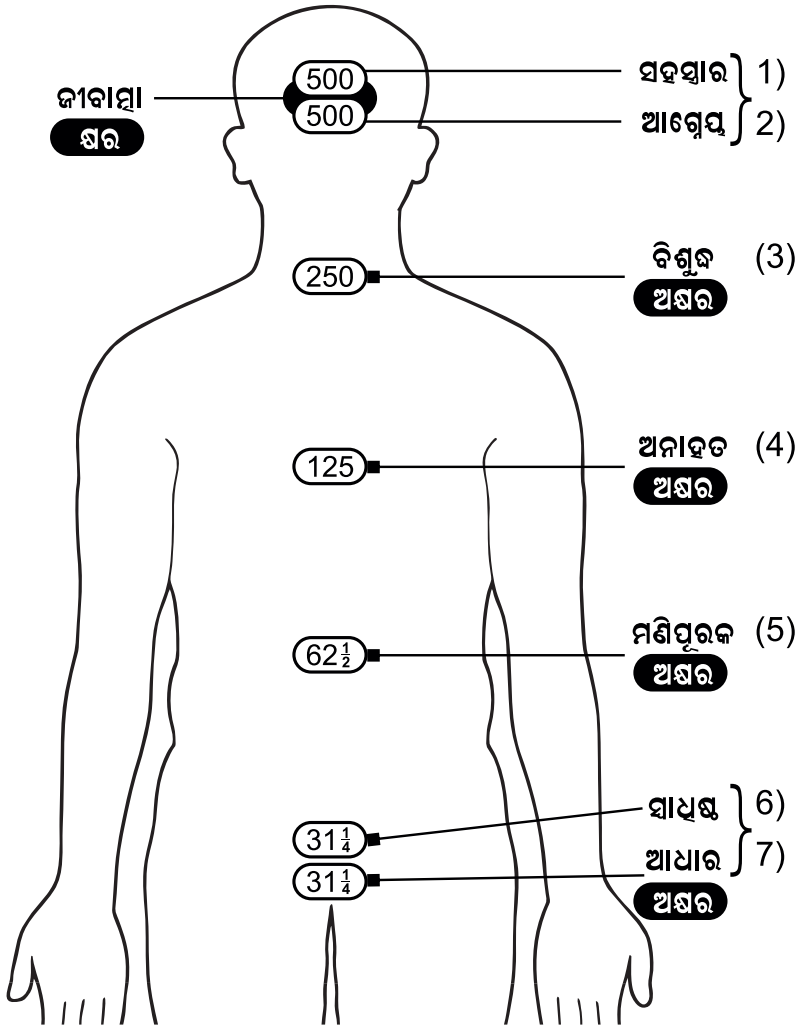

ଏହିଭଳି ଭାବରେ ପ୍ରଥମ ଭାଗର ଅର୍ଦ୍ଧେକ ଜୀବାତ୍ମା ହୋଇଥିବା ବେଳେ, ପ୍ରଥମ ସ୍ଥାନର ଆତ୍ମା ୫୦୦ ଯୁନିଟ୍ ଭାବରେ ରହି, ଦ୍ୱିତୀୟ ସ୍ଥାନରେ ମଧ୍ୟ ୫୦୦ ଯୁନିଟ୍ ଭାବରେ ରହିଛି । ଏମିତି ଉପରେ ଦୁଇଟି ସ୍ଥାନର ଆତ୍ମା ସମାନ ବଳଯୁକ୍ତ ହେବାବେଳେ ତଳେ ଷଷ୍ଠ ଏବଂ ସପ୍ତମ ସ୍ଥାନରେ ୩୧.୧/୪ (୩୧.୨୫) ଯୁନିଟ୍ ସମାନ ଭାବରେ ରହିଛି । ଏହି ସାତଭାଗର ଆତ୍ମାସ୍ଥାନକୁ ଚିହ୍ନିବା ପାଇଁ ପ୍ରତ୍ୟେକକୁ ଅଲଗା ଅଲଗା ନାମରେ ନାମିତ ମଧ୍ୟ କରାଯାଇଛି । ପ୍ରଥମ ସ୍ଥାନକୁ ସହସ୍ରାର, ଦ୍ୱିତୀୟକୁ ଆଶ୍ୱେୟ, ତୃତୀୟକୁ ବିଶ୍ୱକ୍ଷ, ଚତୁର୍ଥଟି ଅନାହତ, ପଞ୍ଚମଟି ମଣିପୁରକ, ଷଷ୍ଠଟି ସ୍ୱାଧିଷ୍ଠାନ, ଏବଂ ସପ୍ତମଟି ମୂଳାଧାର ଏହିଭଳି ସାତଗୋଟି ନାମରେ କୁହାଯାଇଛି ବୋଲି ଆମେ ଜାଣିବାକୁ ପାଇଛେ ।

ସାତଗୋଟି ଆତ୍ମା ଭାଗକୁ ଶରୀରର ସାତଗୋଟି ନାଡୀକେନ୍ଦ୍ର ଆକ୍ରମଣ କରିଛି । ପ୍ରଥମ ନାଡୀକେନ୍ଦ୍ର ମସ୍ତିଷ୍କ (ସହସ୍ରାର) ଆତ୍ମାର ପ୍ରଥମ ଭାଗ ଯାହା ୫୦୦ ଯୁନିଟ୍ ଆକ୍ରମଣ କଲାବେଳେ, ଦ୍ୱିତୀୟ ନାଡୀକେନ୍ଦ୍ର ମସ୍ତିଷ୍କର ତଳଭାଗ (ଆଶ୍ୱେୟ) ଆତ୍ମାର ଦ୍ୱିତୀୟଭାଗ ହୋଇ ୫୦୦ ଯୁନିଟ୍ ଆକ୍ରମଣ କରି ରହିଛି । ଏହିଭଳି ଭାବରେ ଅନ୍ୟ ପାଞ୍ଚଗୋଟି ନାଡୀକେନ୍ଦ୍ରରେ ମଧ୍ୟ ଆତ୍ମା ଅନ୍ୟ ପାଞ୍ଚଗୋଟି ଭାଗକୁ ଆକ୍ରମଣ କରି ରହିଛି । ସାତଗୋଟି ନାଡୀକେନ୍ଦ୍ର ପାଇଁ ଆତ୍ମାର ଭାଗଗୁଡ଼ିକୁ ନାମିତ କରାଯାଇଛି । ଶରୀରର ସାତଗୋଟି ନାଡୀକେନ୍ଦ୍ର ଠାରୁ ଆତ୍ମାର ସାତଗୋଟି ଭାଗ ନିଜ ନିଜର କାର୍ଯ୍ୟ କରୁଛନ୍ତି । ଏହାକୁ ଶରୀରର ସପ୍ତସ୍ଥାନ, ସପ୍ତଚକ୍ର ବୋଲି କେତେକ ମତବ୍ୟକ୍ତ କରିଥାନ୍ତି । ଏଗୁଡ଼ିକୁ ପଦ୍ମ ବୋଲି ଏବଂ ସେହି ପଦ୍ମର ପାଖୁଡ଼ା ବୋଲି କେତେକ କହିବାବେଳେ, ଆଉ କେତେକ ଏକ ଏକ ସ୍ଥାନ ନିମନ୍ତେ ଏକ ଏକ ବୀଜାକ୍ଷର ରହିଛି ବୋଲି ମଧ୍ୟ କହିଥାନ୍ତି । ଏହିଭଳି ସେଠାରେ ରହିଥିବା ସତ୍ୟକୁ ଛାଡ଼ିଦେଇ ଅନେକ ଲୋକ ଅନେକ କଥା କହୁଥିବା ସ୍ଥଳେ, ହେତୁବାଦୀମାନେ ଏହା ସମ୍ପୂର୍ଣ୍ଣ ମିଥ୍ୟା ବୋଲି କହିଥାନ୍ତି । ସାତଗୋଟି ନାଡୀକେନ୍ଦ୍ର ରହିବା କଥା ସତ୍ୟ, ସେଥିରେ ଥିବା ଆତ୍ମାଶକ୍ତି ମଧ୍ୟ ସତ୍ୟ । ହେତୁବାଦୀମାନେ ଏହାକୁ ଅସ୍ୱୀକାର କରିଦେଲେ ମଧ୍ୟ ସେମାନଙ୍କୁ ଜଣାଥିବା ବିଜ୍ଞାନ ଅନୁସାରେ ସାତଗୋଟି ନାଡୀକେନ୍ଦ୍ର ନାହିଁ ବୋଲି ପ୍ରମାଣିତ କରି କହିପାରିବେ ନାହିଁ ।

ଏଠାରେ ଆଉଏକ ବିଷୟ ହେଉଛି ! ୫୦୦ ଯୁଦ୍ଧିତ୍ ଭାବରେ ଥିବା ପ୍ରଥମ ସହସ୍ରାର ନାତୀକେନ୍ଦ୍ର, ଦ୍ଵିତୀୟ ଆଗ୍ନେୟ ନାତୀକେନ୍ଦ୍ର ଉଭୟ ନାତୀକେନ୍ଦ୍ର ମସ୍ତିଷ୍କର ଏକ ସ୍ଥାନରେ ଉପରତଳ ହୋଇ ରହିବା ବେଳେ, ୩୧.୧/୪ ଯୁଦ୍ଧିତ୍ ଭାବରେ ଥିବା ଷଷ୍ଠତମ ସ୍ଵାଧିଷ୍ଠାନ ନାତୀକେନ୍ଦ୍ର ଏବଂ ସପ୍ତମ ନାତୀକେନ୍ଦ୍ର ଆଧାର ନାତୀକେନ୍ଦ୍ର ଦୁଇଟିଯାକ ମେରୁଦଣ୍ଡର ଶେଷ ସ୍ଥାନରେ ଉପରତଳ ହୋଇ ରହିଛନ୍ତି । ବଳକା ତିନିଗୋଟି ଆତ୍ମାଭାଗ ୨୫୦, ୧୨୫, ୬୨.୧/୨ ଯୁଦ୍ଧିତ୍ ଭାବରେ ଭିନ୍ନତାକୁମ୍ଭେ ରହିବା ଛଡ଼ା ଗୋଟିକଠାରୁ ଗୋଟିଏ ଋଷଷ୍ଠ ଋଷଷ୍ଠ (ଋଷଷ୍ଠ- ବୃକ୍ଷାଙ୍ଗୁଳିଠାରୁ କନିଷ୍ଠାଙ୍ଗୁଳି ପର୍ଯ୍ୟନ୍ତ ଥିବା ଲମ୍ବ) ବ୍ୟବଧାନରେ ଥିବା ନାତୀକେନ୍ଦ୍ର ଗୁଡ଼ିକରେ ରହିଛନ୍ତି । ଗୋଟିଏ ସ୍ଥାନରେ ଥିବା ଉପର ଦୁଇ କେନ୍ଦ୍ରର ଆତ୍ମାକାର୍ଯ୍ୟ ପ୍ରାୟ ଏକଭଳି ହୋଇଥାଏ । ସେହିଭଳି ତଳେ ଏକ ସ୍ଥାନରେ ଥିବା ଦୁଇ ନାତୀକେନ୍ଦ୍ରର ଆତ୍ମା କାର୍ଯ୍ୟ ମଧ୍ୟ ପ୍ରାୟ ଏକ ଭଳି ହୋଇଥାଏ । ଉପର ନାତୀକେନ୍ଦ୍ର ଗୋଟିଏ ସ୍ଥାନରେ ରହିଥିବାରୁ ସେ ଦୁଇଟିକୁ ଗୋଟିଏ ବୋଲି ହିସାବ କରି, ସେହିଭଳି ଏକ ସ୍ଥାନରେ ଥିବା ତଳ ଦୁଇ ନାତୀକେନ୍ଦ୍ରକୁ ଗୋଟିଏ ଭାବରେ ହିସାବକୁ ନେଇ ଦେଖିଲେ, ମଧ୍ୟରେ ଥିବା ତିନିଗୋଟି ନାତୀକେନ୍ଦ୍ରକୁ ମିଶାଇ ମୋଟ ପାଞ୍ଚଗୋଟି ନାତୀକେନ୍ଦ୍ର ଭାବରେ ଆତ୍ମା ପାଞ୍ଚ ଭାଗରେ ରହିଥିବା ଜଣାଯାଇଥାଏ । ଏକ ସ୍ଥାନରେ ରହି ଏକ ପ୍ରକାରର କାର୍ଯ୍ୟ କରୁଥିବା ଉପର ଦୁଇ ଆତ୍ମାଭାଗ ସମାନ ଶକ୍ତିଯୁକ୍ତ ହୋଇ, ଦୁଇଟିଯାକ ଗୋଟିଏ ଭାଗରେ ଚିହ୍ନଟ ହେବା ପାଇଁ “ସହସ୍ରାଗ୍ନେୟ” ନାମରେ ନାମିତ ହେବାବେଳେ, ତଳେଥିବା ଦୁଇ ଆତ୍ମା ଭାଗ ସମାନ ଶକ୍ତି ବିଶିଷ୍ଟହୋଇ ଗୋଟିଏ ଭାବରେ ଚିହ୍ନଟ ହେବା ପାଇଁ “ସ୍ଵାଧିଷ୍ଠାଧାର” ଭାବରେ ନାମିତ ହୋଇଛି । ଏହିଭଳି ସେହି କେନ୍ଦ୍ରଗୁଡ଼ିକ ହେଉଛନ୍ତି ୧) ସହସ୍ରାଗ୍ନେୟ ୨) ବିଶୁଦ୍ଧ ୩) ଅନାହତ ୪) ମଣିପୁରକ ୫) ସ୍ଵାଧିଷ୍ଠାଧାର । ଶରୀରରେ ଥିବା ପ୍ରକୃତିର ପଞ୍ଚଭୂତ ପାଇଁ ଏଇମାନେ ହିଁ ଅଧିପତି ଭାବରେ ରହିଥାନ୍ତି । ସହସ୍ରାର -ଆକାଶ ତତ୍ତ୍ଵର, ବିଶୁଦ୍ଧ - ବାୟୁ ତତ୍ତ୍ଵର, ଅନାହତ - ଅଗ୍ନି ତତ୍ତ୍ଵର, ମଣିପୁରକ - ଜଳ ତତ୍ତ୍ଵର, ସ୍ଵାଧିଷ୍ଠାଧାର - ଭୂମି ତତ୍ତ୍ଵର ଅଧିପତି ହୋଇ ରହିଛନ୍ତି ବୋଲି ଜାଣିବା ଉଚିତ୍ ।

ଏଠାରେ ଆଉ କେତେକଙ୍କୁ ଏକ ପ୍ରଶ୍ନ କରିବା ସୁଯୋଗ ରହିଛି । ତାହା କଣନା!! ଆତ୍ମାର ଶକ୍ତି ୨୦୦୦ ଯୁନିଟ୍ ବୋଲି କହିଛନ୍ତି । ତାହା ସମସ୍ତଙ୍କଠାରେ ୨୦୦୦ ଯୁନିଟ୍ ହୋଇ ରହିଥିବା ବେଳେ ସମସ୍ତଙ୍କର ବଳ ଏକ ହେବା ଉଚିତ୍! ହେଲେ ସେଭଳି କେଉଁଠାରେ ହେବା ତ ଦେଖାଯାଇ ନଥାଏ! ସମସ୍ତେ ସ୍ୱତନ୍ତ୍ର ସ୍ୱତନ୍ତ୍ର ବଳ ବିଶିଷ୍ଟ ହୋଇଥିବା ବେଳେ ଆତ୍ମା ସମସ୍ତଙ୍କ ଠାରେ ସମାନ ବଳବିଶିଷ୍ଟ ହୋଇ ରହି ନଥାଏ ବୋଲି ସ୍ୱଷ୍ଟଭାବରେ ଜାଣିହେଉଛି । ଏହାଛଡ଼ା ଯୁନିଟ୍ ବଳ କହିଲେ ତାର ମାପ କେତେ? ବୋଲି ପ୍ରଶ୍ନ କରିପାରନ୍ତି । ଏହାର ସମାଧାନରେ ଆମେ କହିବୁ ଯେ! ଏକ ପ୍ରକାରର ଲମ୍ବ ଏବଂ ଏକ ପ୍ରକାରର ପ୍ରସ୍ଥ ବିଶିଷ୍ଟ କ୍ଷେତ୍ରରେ ରହିଥିବା ଶକ୍ତିକୁ ଆମେ ଏକ ଯୁନିଟ୍ ବୋଲି ଧରିନେଇଛୁ । ଅର୍ଥାତ୍ ଲମ୍ବ, ପ୍ରସ୍ଥ ଏକ ହୋଇଥିବା ଏକ ବର୍ଗକ୍ଷେତ୍ରର ଶକ୍ତିକୁ ଆମେ ଏକ ଯୁନିଟ୍ ବୋଲି ନେଇ କହିଛୁ । ଏକ ଆତ୍ମା ୨୦୦୦ ଯୁନିଟ୍ ଭାବରେ ବିଭକ୍ତ ହୋଇଛି । ସବୁ ଶରୀରର ଆତ୍ମା ଏକ ପରିମାଣ ହୋଇନଥାଏ । ପ୍ରତ୍ୟେକ ଶରୀରରେ ଏହି ଆତ୍ମା ସ୍ୱତନ୍ତ୍ର ସ୍ୱତନ୍ତ୍ର ପରିମାଣର ହୋଇଥାଏ । ଯେଉଁ ଶରୀରରେ ଯେଉଁଭଳି ପରିମାଣର ହୋଇ ରହିଲେ ମଧ୍ୟ ଆତ୍ମା ୨୦୦୦ ଯୁନିଟ୍ ହୋଇ ସମାନ ଶକ୍ତି ଭାବେ ବିଭାଜିତ ହୋଇଛି, ତାଛଡ଼ା ଆତ୍ମା ସାରା ଶରୀରରେ ବ୍ୟାପି ରହିଛି । ସେଥିଲାଗି ଆତ୍ମା ଶରୀରର ଆକୃତିକୁ ପ୍ରାପ୍ତ ହୋଇଛି । ଶରୀରରେ ବ୍ୟାପି ରହିଥିବା ଆତ୍ମା ସ୍ୱତନ୍ତ୍ର ସମୟରେ (ବ୍ରହ୍ମଯୋଗରେ) ୧୫୦୦ ଯୁନିଟ୍ ୫୦୦ ଯୁନିଟ୍ରେ ବଦଳିଯାଇ ପାରେ । ଏକ ଯୁନିଟ୍ରେ ଦୁଇ ଯୁନିଟ୍ ଲେଖାଏଁ ମିଶିଯାଇ ପାରେ । ପୁନର୍ବାର ଅଲଗାହୋଇ ବ୍ୟାପି ୧୫୦୦ ଯୁନିଟ୍ରେ ବଦଳିଯାଇ ପାରେ । ଆତ୍ମାର ପ୍ରଥମସ୍ଥାନ ୫୦୦ ଯୁନିଟ୍ ଭିତରେ ତଳେ ଥିବା ଛଅଗୋଟି ସ୍ଥାନର ୧୦୦୦ ଯୁନିଟ୍ ମିଶିଯାଇ ପାରେ । ଉପର ଏବଂ ତଳର ମୋଟ ୧୫୦୦ ଯୁନିଟ୍ ମାତ୍ର ୫୦୦ ଯୁନିଟ୍ ଭିତରେ ମିଶିଯାଇ ପାରେ (ଲୁଚି ରହିଯାଇ ପାରେ) ।

ଏକ ଯୁନିଟ୍ ଏକ ପରିମିତ ମାପର ହୋଇ ନଥାଏ । କାରଣ ଆତ୍ମା ଏକ ପରିମାଣରେ ନଥାଏ, ପ୍ରତ୍ୟେକ ଶରୀରରେ ଭିନ୍ନ ଭିନ୍ନ ପରିମାଣର

ହୋଇଥାଏ । ସେଥିଲାଗି ଏକ ଏକ ଶରୀରର ଶକ୍ତି ଭିନ୍ନ ଭିନ୍ନ ହୋଇଥାଏ । ପରମାତ୍ମାଙ୍କ ଠାରୁ ଆସିଥିବା ଆତ୍ମା ଏକ ପରିମାଣର ହୋଇ ନଥିବା କାରଣରୁ ଶରୀର ଶରୀର ମଧ୍ୟରେ ଭିନ୍ନତା ଦେଖାଯାଇଥାଏ । ପରମାତ୍ମାଙ୍କ ଠାରୁ ଆସିଥିବା ଆତ୍ମା ୨୦୦୦ୟୁନିଟ୍ ଭାବରେ ଆସି ସମାନ ଭାବରେ ବିଭାଜିତ ହୋଇଥାଏ । ଏତଦ୍ ବ୍ୟତୀତ କାହାକୁ ଜଣାନଥିବା ଆଉଏକ ବିଷୟ ରହିଛି । ତାହା ହେଲା ! ଉପରେ ଥିବା ପ୍ରଥମ, ଦ୍ଵିତୀୟ କେନ୍ଦ୍ର ମିଶି ସହସ୍ରାଗ୍ନେୟ କେନ୍ଦ୍ରରେ ଥିବା $୫୦୦ + ୫୦୦ = ୧୦୦୦$ ୟୁନିଟ୍ ଆତ୍ମା ବ୍ୟତୀତ, ବଳକା ତଳେଥିବା ପାଞ୍ଚଗୋଟି କେନ୍ଦ୍ର ଆତ୍ମା ଭାଗର ୫୦୦ୟୁନିଟ୍ ଶକ୍ତି କେତେବେଳେ ଅଧିକ କିମ୍ବା କମ୍ ସାହୁତା ବିଶିଷ୍ଟ ହୋଇଥାଏ । ତେଣୁ କିଛିସମୟ ଜଣେ ବଳଶାଳୀ ଭାବରେ ରହି କିଛି ସମୟ ବଳହୀନ ଭାବରେ ରହିପାରେ ।

ସାତଗୋଟି ସ୍ଥାନକୁ ଆଧାର କରି ଚର ପ୍ରକୃତି ଦ୍ଵାରା ସାରାଶରୀର ତିଆରି ହୋଇଛି । ସାରାଶରୀର ସ୍ତ୍ରୀ ତତ୍ତ୍ଵ ପ୍ରକୃତି ହେବାବେଳେ, ଆତ୍ମା ତତ୍ତ୍ଵ ଦୁଇଟି ପୁରୁଷ ତତ୍ତ୍ଵ ଭାବରେ ରହିଥାନ୍ତି । ତେଣୁ ଏହି ଶ୍ଳୋକରେ ଆତ୍ମା ଜୀବାତ୍ମାକୁ ଦୁଇଜଣ ପୁରୁଷ ଭାବରେ ବର୍ଣ୍ଣନା କରାଯାଇଛି । ଏମାନଙ୍କ ମଧ୍ୟରୁ ଜଣେ କ୍ଷରପୁରୁଷ ଏବଂ ଆଉଜଣେ ଅକ୍ଷରପୁରୁଷ ବୋଲି ମଧ୍ୟ କୁହାଯାଇଛି । କ୍ଷର କହିଲେ ଯାହା ବିନାଶଶୀଳ, ଅକ୍ଷର କହିଲେ ଯାହା ଅବିନାଶୀ । ଏହି ଦୁଇଟି ପୁରୁଷ ଭିତରୁ କ୍ଷରପୁରୁଷ ହେଉଛି ଜୀବାତ୍ମା । ଆତ୍ମାକୁ ଅକ୍ଷର ବୋଲି ଭଗବାନ କହିଛନ୍ତି । ଶରୀରରେ ବୁଦ୍ଧି, ଚିତ୍ତ, ଅହଂ ଥିବା ପର୍ଯ୍ୟନ୍ତ ଜୀବାତ୍ମା ରହିପାରେ । ଜୀବାତ୍ମାର ଏହି ତିନିଗୋଟି ଆବରଣ ନଥିଲେ ସେ ଆତ୍ମା ସହିତ ସହଜରେ ମିଳିତ ହୋଇପାରୁଥାନ୍ତା, କିନ୍ତୁ ଥିବା ଯୋଗୁଁ ସେ ଆତ୍ମାରେ ମିଳିତ ହୋଇପାରି ନଥାଏ । ଜୀବାତ୍ମାର ଏହି ତିନି ଆବରଣ ନଥିବା ବେଳେ ତାର ଆଉ ଜୀବତ୍ତ୍ଵ ଭାବ ନଥାଏ ତେଣୁ ସେ ଏହି ସମୟରେ ବିନାଶ ହୋଇଯାଉଥିବାରୁ ତାକୁ କ୍ଷର କୁହାଯାଇଛି, ଆତ୍ମାକୁ ଅକ୍ଷର କୁହାଯାଇଛି । ଏହିଭଳି କ୍ଷର ଅକ୍ଷର ଭାବରେ ଥିବା ଜୀବାତ୍ମା, ଆତ୍ମା ଗୋଟିଏ ଶରୀରରେ ନିବାସ କରିଥାନ୍ତି । ଆତ୍ମା ବିନା ଜୀବାତ୍ମା କିମ୍ବା ଜୀବାତ୍ମା ବିନା ଆତ୍ମା ରହିବା ଅସମ୍ଭବ, ତେଣୁ ଆତ୍ମାକୁ କୃତସ୍ତୁ, ବା ଅବିଚ୍ଛେଦ୍ୟ ବୋଲି ଭଗବାନ କହିଛନ୍ତି ।

ଏହି ଶ୍ଳୋକ ପର୍ଯ୍ୟନ୍ତ ଭଗବଦ୍ଵାତାରେ କେଉଁଠାରେ ମଧ୍ୟ ଆତ୍ମା ଜୀବାତ୍ମାର ବିଭାଜନ ହୋଇ ନାହିଁ । ସ୍ଵତନ୍ତ୍ର ଭାବରେ ଏହି ଶ୍ଳୋକରେ ଭଗବାନ ଶାସ୍ତ୍ରବଦ୍ଧ ରୀତିରେ ଆତ୍ମା ଜୀବାତ୍ମାର ବିଭାଜନ କରି କହିଛନ୍ତି । ଏହି ଶ୍ଳୋକଟି ଭଗବଦ୍ଵାତାର କାଳକପାତ୍ର ବହନ କଲାବେଳେ, ଅନେକ ଲୋକ ଏହି ବିଷୟଟିକୁ ଭଲ ଭାବରେ ବୁଝିପାରି ନାହାନ୍ତି । କ୍ଷରପୁରୁଷ ବୋଲି କୁହାଯାଉଥିବା ଜୀବାତ୍ମାକୁ ଶରୀର ସହିତ ତୁଳନା କରି ଶ୍ଳୋକର ଅର୍ଥ ଲେଖୁଛନ୍ତି ଏବଂ କହିଛନ୍ତି, ତେଣୁ ଗୀତାର ମୁଖ୍ୟ ଆଧାର ହୋଇଥିବା ଏହି ଅଧ୍ୟାୟରେ ୧୬ ଏବଂ ୧୭ ତମ ଶ୍ଳୋକ ଅର୍ଥଶୂନ୍ୟ ହୋଇଯାଇଛି । ଗୁଣତ୍ରୟ ବିଭାଗ ଯୋଗର ତୃତୀୟ ଶ୍ଳୋକରେ ପ୍ରକୃତିକୁ ସ୍ତ୍ରୀ କହି, ତାର ବୀଜଦାତା ପୁରୁଷ ଭାବରେ ମୁଁ ରହିଛି କହିବାବେଳେ ପ୍ରକୃତି ସମ୍ବନ୍ଧୀୟ ଶରୀର ଭାବରେ ଜୀବାତ୍ମାକୁ ତୁଳନା କରିବା ବଡ଼ ଭୁଲ୍ ହୋଇଛି । ଏହି ଶ୍ଳୋକରେ କ୍ଷର, ଅକ୍ଷର ନାମକ ଦୁଇ ପୁରୁଷ ଜୀବାତ୍ମା, ଆତ୍ମାକୁ ଜଣାଇ ପରଶ୍ଳୋକରେ ଏହି ଦୁଇ ପୁରୁଷଠାରୁ ଉତ୍ତମ ପୁରୁଷ ଜଣେ ରହିଛି ବୋଲି ସ୍ପଷ୍ଟ ଭାବରେ କହିଛନ୍ତି, ସେହି ପୁରୁଷର ନାମଦେଇ ତାହାକୁ ପୁରୁଷୋତ୍ତମ ବୋଲି ମଧ୍ୟ କହିଛନ୍ତି । ଏଠାରେ ସେହି ତିନି ପୁରୁଷଙ୍କୁ ଜଣାଇ (ଚିହ୍ନାଇ) “ତ୍ରେତ ସିଦ୍ଧାନ୍ତକୁ” ଭଗବାନ ଶାସ୍ତ୍ରବଦ୍ଧ ରୀତିରେ କହି ଦେଇଛନ୍ତି । ଭଗବାନଙ୍କ କଥାକୁ ହେୟଜ୍ଞାନ କରି, କତକୁ ଠେଲିଦେଇ ପ୍ରକୃତି ଦ୍ଵାରା ତିଆରି ହୋଇଥିବା ଶରୀରକୁ ଯେଉଁମାନେ କ୍ଷରପୁରୁଷ କହିଥାନ୍ତି ସେମାନେ ପରମାତ୍ମାଙ୍କ ଭାବର ସମ୍ପୂର୍ଣ୍ଣ ବ୍ୟତିରେକ ବା ଓଲଟା ଭାବ କହିଥାନ୍ତି । ଏହି ଅଧର୍ମ ଦ୍ଵାରା ସେମାନେ ଘୋର ପାପ ଅର୍ଜନ ମଧ୍ୟ କରିଥାନ୍ତି । ଏବେ ମଧ୍ୟ ସମୟ ଅଛି ଆଜିଯାଏଁ ଥିବା ଏହି ଭ୍ରାନ୍ତ ଧାରଣାକୁ ଜାଣି, ତାହାକୁ ପଛରେ ଛାଡ଼ିଦେଇ, ଉପଯୁକ୍ତ ପଦ୍ଧତିରେ, ଶାସ୍ତ୍ରବଦ୍ଧ ରୀତିରେ ରହିଥିବା ପରମାତ୍ମାଙ୍କ ପରମ ଭାବକୁ ବୁଝି ନିଜର ତୁଟି ମାର୍ଜନା କରିପାରିବେ, ଅବାଟରୁ ବାଟକୁ ଆସିପାରିବେ, ଏହି ସୁଯୋଗକୁ ହରାନ୍ତୁ ନାହିଁ । ଏହାଠାରୁ ଅଧିକ କିଛି କହିବା ଆବଶ୍ୟକ ନାହିଁ । ଏହି ୧୬ତମ ଶ୍ଳୋକରେ ଜୀବାତ୍ମା, ଆତ୍ମାର ସମ୍ପୂର୍ଣ୍ଣ ବିବରଣୀ ଜଣାଇ ଦେଇଥିବା ପରମାତ୍ମା ୧୭ତମ ଶ୍ଳୋକରେ ତୃତୀୟାତ୍ମା ବାବଦରେ କ’ଣ କହୁଛନ୍ତି ଦେଖନ୍ତୁ ।

(୧୪) ଶ୍ଳୋକ, ୧୭ : ଉତ୍ତମଃ ପୁରୁଷସ୍ତନ୍ୟଃ ପରମାତ୍ମେ ତ୍ୟଦାହୃତଃ ।

ଯୋ ଲୋକତ୍ରୟମାବିଶ୍ୟ ବିଭବ୍ୟୟ ଇଶ୍ଵରଃ ॥

(ପରମାତ୍ମା)

ଭାବାର୍ଥ : ଉତ୍ତମ ପୁରୁଷ ଆଉଜଣେ, ସେ ପରମାତ୍ମା ନାମରେ କଥିତ, ସେ ହିଁ ଲୋକଗୁଡ଼ିକରେ ଅବ୍ୟୟ, ଅଧିପତି ଓ ଭର୍ତ୍ତା ହୋଇ ରହିଛି ।

ବିବରଣୀ : ଯିଏ ସମସ୍ତ ବିଶ୍ଵର ପ୍ରଭୁ, ସେ ଏହି ପ୍ରପଞ୍ଚ ଏବଂ ଜଗତ ବିନାଶ ହେଲେ ମଧ୍ୟ ଅବିନାଶୀ ହୋଇ ରହିଥାଏ । ସର୍ବସ୍ଵର ଅଧିପତି, ଜୀବାତ୍ମା ଆଉ ଆତ୍ମାଠାରୁ ଅଲଗା ହେଲେ ମଧ୍ୟ ଜୀବାତ୍ମା ଆତ୍ମା ଭଳି ତାଙ୍କର କୌଣସି ନାମ ନଥାଏ । ଖାଲି ନାମ କାହିଁକି ତାଙ୍କର ରୂପ ମଧ୍ୟ ନଥାଏ । ଆକାର ବା ନାମ ଯାହାର ନାହିଁ ତାଙ୍କୁ କେଉଁ ନାମରେ କହିବା ଉଦ୍ଦେଶ୍ୟରେ ପୂର୍ବର ଜ୍ଞାନୀମାନେ ଅନେକ ଅନୁଷ୍ଠାନ କରିଛନ୍ତି, ଅଥଚ କୌଣସି ନିର୍ଣ୍ଣୟରେ ପହଞ୍ଚିନପାରି ଶେଷରେ ପରମାତ୍ମା ଯେଉଁ ସ୍ଥିତିରେ ଅଛନ୍ତି ତାଙ୍କୁ ସେହି ସ୍ଥିତିରେ କହିବା ଆରମ୍ଭ କରିଛନ୍ତି । ଜୀବାତ୍ମା ଆତ୍ମାକୁ ଦୁଇ ପୁରୁଷ କହିବା ପରେ ଏହି ଦୁଇ ପୁରୁଷଠାରୁ ଉତ୍ତମ ହୋଇ, ଅଲଗା ହୋଇ ଯିଏ ରହିଛି ସେ “ପୁରୁଷୋତ୍ତମ” ବୋଲି ନିର୍ଣ୍ଣୟ କରି କହିବା ଆରମ୍ଭ କରିଛନ୍ତି । ତାଛଡା ଆତ୍ମାଠାରୁ ଅଲଗା ବୋଲି ପରମାତ୍ମା କହିଛନ୍ତି । ପରଂ ବା ପର କହିଲେ ଅଲଗା ବୋଲି ବୁଝି ସାଧାରଣ ଅର୍ଥରେ ଆତ୍ମାଠାରୁ ଅଲଗା ଥିବା ଆତ୍ମାକୁ ପରମାତ୍ମା କହିଛନ୍ତି । ଏଭଳି ପରମାତ୍ମା ହେଉ ବା ପୁରୁଷୋତ୍ତମ ହେଉ ଏଗୁଡ଼ିକ ଏକ ଏକ ନାମ ନୁହେଁ । ସେ ରହିଥିବା ନିୟମ ବା ବିଧିବିଧାନକୁ ଜଣାଉଥିବା ଅର୍ଥପୂର୍ଣ୍ଣ ଚିହ୍ନ ବା ପଦ ବୋଲି ଜାଣିବା ଉଚିତ୍ । ସେହିଭଳି ଏଇ ଶ୍ଳୋକରେ କୁହାଯାଇଥିବା ଭର୍ତ୍ତା, ଅବ୍ୟୟ, ଇଶ୍ଵର ଇତ୍ୟାଦି ନାମ ବା ଶବ୍ଦଗୁଡ଼ିକ ଅର୍ଥପୂର୍ଣ୍ଣ ଏବଂ ଐଶ୍ଵରୀୟ ବିଷୟକୁ ଜଣାଇଥାଏ ବୋଲି ଗ୍ରହଣ କରିବା ଉଚିତ୍ ।

ପରମାତ୍ମା ବୋଲି ଯାହାକୁ କୁହାଯାଏ ସେ ଜୀବାତ୍ମା, ଆତ୍ମାଠାରୁ ଅନ୍ୟତମ ଆଉ ଶ୍ରେଷ୍ଠ ହୋଇ କିପରି ରହିଥାଏ ବିଚାରକଲେ ! ଜୀବାତ୍ମା ଏକ ଶରୀରରେ ଆତ୍ମାର ପ୍ରଥମ ଶକ୍ତିକେନ୍ଦ୍ର ହୋଇଥିବା ମସ୍ତକର ଗୋଟିଏ ସ୍ଥାନରେ ରହିଥାଏ,

କିନ୍ତୁ ଆତ୍ମା ସାତ ଭାଗରେ ରହି ସାରା ଶରୀରରେ ନିଜର ଶକ୍ତିକୁ ବିସ୍ତାରକରି ନଖ, ଶିଖ ପର୍ଯ୍ୟନ୍ତ ବ୍ୟାପି ରହିଥାଏ । ଏହି ଅନୁସାରେ ଆତ୍ମା ବ୍ୟାପିରହି ନଥିବା ଶରୀରଭାଗ ନାହିଁ ବୋଲି ଜଣାପଡୁଛି । ଆତ୍ମା ଶରୀରର ଅଣୁ ଅଣୁରେ ରହି ସାରାଶରୀରକୁ ଚୈତନ୍ୟ ଯୋଗାଇ ଚଳପ୍ରଚଳ କରିଥାଏ । ଆତ୍ମା ରହିନଥିବା ଶରୀରଭାଗ ଯଦି ଥାଏ ତାହା ଚଳପ୍ରଚଳ ହୋଇନଥାଏ ବା କାର୍ଯ୍ୟ କରିନଥାଏ, ସେ ଶରୀର ସୁସ୍ଥ ରହିନଥାଏ । ଯାହାର ଏଭଳି ଆତ୍ମା ନଥିବା ଶରୀରଭାଗ ଥାଏ ତାକୁ ନଷ୍ଟାତ୍ମା କହିପାରିବା । ସାଧାରଣ ଭାବରେ ଶରୀର ସାରା ଆତ୍ମା ରହିଥିବା ବେଳେ, ଜୀବାତ୍ମା ଶରୀରର କେବଳ ଗୋଟିଏ ସ୍ଥାନରେ ନିବାସ କରିଥାଏ । ସମ୍ପୂର୍ଣ୍ଣ ଶରୀରରେ ବ୍ୟାପି ରହିଥିବା ଆତ୍ମା କେବଳ ଜୀବାତ୍ମାଠାରେ ନଥାଏ । ଜୀବାତ୍ମା ଅଲଗା ଏବଂ ଆତ୍ମା ଅଲଗା ହେଲେ ମଧ୍ୟ ଜନନ ମରଣରେ ନିରବଚ୍ଛିନ୍ନ ଭାବରେ ରହି ଶେଷରେ ଅବିଚ୍ଛେଦ୍ୟ ଭାବରେ ଏକସଙ୍ଗରେ ଯାତ୍ରା କରିଥାନ୍ତି । ଆତ୍ମା ଜୀବାତ୍ମା ଭଳି ଶରୀରର ଏକ ସ୍ଥାନରେ ନରହି ସାରାଶରୀରରେ ବିଛାଇହୋଇ ରହିଥାଏ । ଶରୀରର ଏକ ସ୍ଥାନରେ ରହୁଥିବା ଜୀବାତ୍ମା, ସାରା ଶରୀରରେ ବିଛାଇହୋଇ ରହିଥିବା ଆତ୍ମାକୁ ସୃଷ୍ଟି କରିଥିବା ପରମାତ୍ମା କେଉଁଠାରେ ନାହିଁ ବୋଲି କହିପାରିବା ନାହିଁ, ସେ ସବୁଠାରେ ଥାଏ, ଶରୀର ଭିତରେ ରହିବା ବ୍ୟତୀତ ଶରୀରର ବାହାରେ ମଧ୍ୟ ଥାଏ, ତେଣୁ ସେ ବିଶ୍ୱର ଅଣୁ ଅଣୁରେ ଥାଏ ବୋଲି କହିପାରିବା । ଆତ୍ମା କେବଳ ଶରୀର ଭିତରେ ଥାଏ, ଶରୀରର ବାହାରେ ନଥାଏ । ସମ୍ପୂର୍ଣ୍ଣ ଶରୀରରେ ନଥାଇ ଶରୀରର ଗୋଟିଏ ସ୍ଥାନରେ ଥିବା ଜୀବାତ୍ମାରେ, ଜୀବାତ୍ମାରେ ନଥିବା ଆତ୍ମାରେ, ଜୀବାତ୍ମା ଆତ୍ମା ନଥିବା ପ୍ରକୃତିରେ, ପ୍ରତି ଅଣୁଅଣୁରେ ବ୍ୟାପି ରହିଛି ପରମାତ୍ମା । ତେଣୁ ତାକୁ (ପରମାତ୍ମାଙ୍କୁ) ସର୍ବବ୍ୟାପୀ କୁହାଯାଇଥାଏ । ଜୀବାତ୍ମା ଆତ୍ମାକୁ ତିଆରି କରିଥିବା ପରମାତ୍ମା ସେହି ଦୁଇ ଆତ୍ମାଠାରୁ ଉତ୍ତମ ଭାବରେ ରହି ପୁରୁଷୋତ୍ତମ ଭାବରେ ଚିହ୍ନିତ ହେବା ଛଡ଼ା, ଦୁଇ ଆତ୍ମାରେ ମଧ୍ୟ ବ୍ୟାପି ସେ ଦୁଇଟିର ଅଧିପତି ଭାବରେ ରହିଛି । ତେଣୁ ସେହି ପୁରୁଷୋତ୍ତମକୁ ଈଶ୍ୱର ବୋଲି ମଧ୍ୟ କୁହାଯାଇଥାଏ ସେ ହିଁ ପରମେଶ୍ୱର ଭାବରେ କଥିତ । ଦୁଇ ଆତ୍ମାର ଅସ୍ଥିତ୍ୱର କାରଣ ହୋଇଥିବାରୁ ପରମାତ୍ମାକୁ ଭର୍ତ୍ତା, ଜଗଦ୍‌ଭର୍ତ୍ତା ମଧ୍ୟ କୁହାଯାଇଥାଏ ।

ଏଠାରେ ଥିବା ୧୬ ଏବଂ ୧୭ ଡମ ଶ୍ଳୋକ ଦୁଇଟି କେବଳ ତିନି ଆତ୍ମାର ବିବରଣ ଜଣାଇଛି, ତେଣୁ ଏହି ଦୁଇଟି ଶ୍ଳୋକ ଭଗବଦ୍ଵାତାର ଦୁଇଟି ଅତିମୁଖ୍ୟ ଶ୍ଳୋକ ବୋଲି କହୁଛୁ । ଜଗତରେ ବ୍ରହ୍ମବିଦ୍ୟାର ମୂଳ କାରଣ ହୋଇଥିବା ତିନିଆତ୍ମାର ବିବରଣ ଏଥିରେ ରହିଥାଏ । ଏହି ତିନିଆତ୍ମା ରହିଥିବା ଶ୍ଳୋକ ଦୁଇଟି ବୁଝା ପଡ଼ିଗଲେ ଭଗବଦ୍ଵାତାର ଅନ୍ୟ ଶ୍ଳୋକଗୁଡ଼ିକ ଆପଣାଛାଏଁ ବୁଝି ହୋଇଯାଇଥାଏ । ଏହି ଶ୍ଳୋକ ଦୁଇଟି ବୁଝା ନପଡ଼ିଲେ ଆସ୍ତ୍ରକମାନଙ୍କୁ ହେଉ, ହେତୁବାଦୀ ମାନଙ୍କୁ ହେଉ ଭଗବଦ୍ଵାତା କେବେହେଁ ବୁଝାପଡ଼ିବ ନାହିଁ । ପରମାତ୍ମା ରହିଛନ୍ତି ବୋଲି କହୁଥିବା ଆସ୍ତ୍ରକମାନେ ହୁଅନ୍ତୁ, ପରମାତ୍ମା କିପରି ଅଛନ୍ତି ବୋଲି ଯୁକ୍ତି କରୁଥିବା ହେତୁବାଦୀମାନେ ହୁଅନ୍ତୁ ସେମାନଙ୍କୁ ପରମାତ୍ମା କଣ ତାର ବାସ୍ତବିକତା କଣ ଜଣାନପଡ଼ିବାର ପ୍ରଧାନ କାରଣ ହେଉଛି ‘ତ୍ରେତ’ (୩) ଭାବରେ ଥିବା ଏହି ତିନି ଆତ୍ମାକୁ ଜାଣି ନପାରିବା ।

ସୂଚନା : ଅନ୍ୟମାନେ ଲେଖୁଥିବା ଗୀତାରେ ତିନି ପୁରୁଷର ବିଭାଜନକୁ ନବୁଝାଇ ପ୍ରକୃତିରେ ତିଆରି ଶରୀରକୁ ‘କ୍ଷର’ ଭାବରେ, ଜୀବକୁ ‘ଅକ୍ଷର’ ଭାବରେ, ପରମାତ୍ମାକୁ ‘ପୁରୁଷୋତ୍ତମ’ ଭାବରେ ବର୍ଣ୍ଣନା କରିଛନ୍ତି । ଏଠାରେ ପ୍ରକୃତିକୁ ଆଣି ପୁରୁଷ ଭାବେ ବୁଝାଇବା ବଡ଼ଭୁଲ୍ ହୋଇଯାଇଛି । ଶ୍ଳୋକରେ କେବଳ ପୁରୁଷ ବାବଦରେ କୁହାଯାଇଛି ବୋଲି ଜାଣିବା ଉଚିତ୍ ।

(୧୪) ଶ୍ଳୋକ, ୧୮ : ଯସ୍ମାତ୍ କ୍ଷରମତୀତୋଽହମକ୍ଷରାଦପି ଚ୍ଚେତ୍ସଃ ।

ଅତୋଽସ୍ମିଲୋକେବେଦେ ପ୍ରଥତଃପୁରୁଷୋତ୍ତମଃ ॥

(ପରମାତ୍ମା)

ଭାବାର୍ଥ : କ୍ଷରଠାରୁ ଅତୀତ ଏବଂ ଅକ୍ଷରଠାରୁ ଉତ୍ତମ ହୋଇଥିବା ଯୋଗୁଁ ଲୋକରେ ଏବଂ ବେଦରେ ମୁଁ ପୁରୁଷୋତ୍ତମ ଭାବରେ ପ୍ରସିଦ୍ଧି ହୋଇ ରହିଛି ।

ବିବରଣୀ : ପରମାତ୍ମା କ୍ଷରପୁରୁଷ ଠାରୁ ଅଧିକ, ଅକ୍ଷର ପୁରୁଷ ଠାରୁ ଉତ୍ତମ ହୋଇଥିବାରୁ ପୁରୁଷୋତ୍ତମ ଭାବରେ କଥିତ ହୋଇଥାନ୍ତି । ଆତ୍ମାଠାରୁ ପରମ ହୋଇଥିବାରୁ, ଭିନ୍ନ ହୋଇଥିବାରୁ ତାଙ୍କୁ ପରମାତ୍ମା କୁହାଯାଏ, ଆହୁରି ମଧ୍ୟ ସେ କ୍ଷର, ଅକ୍ଷର ପୁରୁଷଙ୍କ ଠାରୁ ଉତ୍ତମ ହୋଇଥିବାରୁ ତାଙ୍କୁ ପୁରୁଷୋତ୍ତମ

କୁହାଯାଏ । ଏହି ପ୍ରପଞ୍ଚରେ ଯାହା ସବୁଠାରୁ ବଡ଼ଶକ୍ତି, ଏହି ପ୍ରପଞ୍ଚକୁ ଯିଏ ଜନ୍ମଦେଇ ପାଳନ କରିଥାନ୍ତି, ଯିଏ ଏହି ପ୍ରପଞ୍ଚର ସମସ୍ତ ଦେବତା ମାନଙ୍କର ଆରାଧଦୈବ ହୋଇ ରହିଛନ୍ତି ସେହି ଏକୈକ ଶକ୍ତି ହିଁ ନାମ, ରୂପ, କ୍ରିୟା ରହିତ ପରମେଶ୍ୱର । ଏଠାରେ ପୁରୁଷୋତ୍ତମ ବୋଲି, ପରମାତ୍ମା ବୋଲି ଯାହାକୁ କୁହାଯାଇଛି, ସେ ହିଁ ସୃଷ୍ଟି, ସ୍ଥିତି, ଲୟର କାରଣ, କାରକ ହୋଇ ରହିଛନ୍ତି । ତାଙ୍କର ନାମ ନାହିଁ ବୋଲି କହି ପରମାତ୍ମା, ପୁରୁଷୋତ୍ତମ ଇତ୍ୟାଦି ନାମଗୁଡ଼ିଏ କହୁଛନ୍ତି ବୋଲି ଭାବନ୍ତୁ ନାହିଁ । ଏସବୁ ତାଙ୍କର ନାମ ନୁହେଁ, ତାଙ୍କୁ କୌଣସି ନାମଦେଇ ଡାକିବା ଅସମ୍ଭବ । ତେଣୁ ଏସବୁ ତାଙ୍କର ନାମ ନୁହେଁ, ଅନ୍ୟମାନଙ୍କ ସହିତ ତୁଳନା କରି ଡାକିବାରେ ଏହି ନାମଗୁଡ଼ିକୁ ବ୍ୟବହାର କରାଯାଇଥାଏ ବୋଲି ଜାଣିବା ଉଚିତ୍ । ଶରୀରରେ ଆତ୍ମା ସହିତ ତୁଳନା କରି ଆତ୍ମାଠାରୁ ଅଲଗା ବୋଲି ସେ ପ୍ରମାଣିତ ହେବାରୁ ତାଙ୍କୁ ପରମାତ୍ମା କୁହାଯାଇଛି । ଦୁଇ ପୁରୁଷଙ୍କ ଠାରୁ ସେ ଉତ୍ତମ ହୋଇଥିବାରୁ ତାଙ୍କୁ ପୁରୁଷୋତ୍ତମ କୁହାଯାଇଛି । ଅନ୍ୟମାନଙ୍କ ସହିତ ତୁଳନା କରିବା ସମ୍ଭବରେ ଏହି ନାମଗୁଡ଼ିକ ଆସିଥାଏ ସିନା ବାସ୍ତବରେ ଏଗୁଡ଼ିକ ତାଙ୍କର ନାମ ନୁହେଁ । ଦଶଜଣ କଳା ମଣିଷଙ୍କ ଭିତରେ ଜଣେ ଧଳା ମଣିଷକୁ ଗୋରା ମଣିଷ କହୁଛନ୍ତି । ଗୋରା କହିବାରେ ଅନ୍ୟମାନଙ୍କ ସହିତ ତୁଳନା କରିବାର ସାଦୃଶ୍ୟ ସିନା ତାହା ନାମ ନୁହେଁ । ସେହିଭଳି କ୍ଷରାକ୍ଷରଙ୍କ ସହିତ ତୁଳିତ ସାଦୃଶ୍ୟ ହେଉଛି ପୁରୁଷୋତ୍ତମ ବା ପରମାତ୍ମା ନାମକ ଉପାଧି, ବାସ୍ତବରେ ତାଙ୍କର ରୂପ, ନାମ, କ୍ରିୟା ନାହିଁ ।

(୧୪) ଶ୍ଳୋକ, ୧୯ : ଯୋ ମାମେବମସମ୍ମୁଦୋ ଜାନାତି ପୁରୁଷୋତ୍ତମମ୍ ।

ସ ସର୍ବଭିଜ୍ଜତି ମାଂ ସର୍ବଭାବେନ ଭାରତ ! ॥

(ପରମାତ୍ମା)

ଭାବାର୍ଥ : ଯିଏ ଅଜ୍ଞାନ ଛାଡ଼ି, ଜ୍ଞାନଯୁକ୍ତହୋଇ ମୋତେ ପୁରୁଷୋତ୍ତମ ବୋଲି ଜାଣେ, ସେ ସର୍ବଜ୍ଞ ହୋଇ ସମସ୍ତ ଭାବରେ ମୋର ଉପାସନା କରିଥାଏ ।

ବିବରଣୀ : ଯିଏ ସମ୍ପୂର୍ଣ୍ଣ ସ୍ଥିତିର ଜ୍ଞାନ ଜାଣିଯାଏ, ସେ ପୁରୁଷୋତ୍ତମ ପରମାତ୍ମାଙ୍କୁ କ୍ଷରାକ୍ଷରଙ୍କ ଠାରୁ ସ୍ୱତନ୍ତ୍ର ଦେଖେ । ପରମାତ୍ମାଙ୍କ ବାସ୍ତବତା କଣ

ଜାଣିଯାଏ । ସବୁ ଦୃଷ୍ଟିରୁ ଯିଏ ପରମାତ୍ମାଙ୍କୁ ଜାଣିଯାଏ ସେ ସର୍ବଜ୍ଞ ବୋଲି କହିପାରିବା, ସେ ହିଁ ସର୍ବବିଧି ପରମାତ୍ମାଙ୍କ ଉପାସନା କରିଥାଏ ।

(୧୪) ଶ୍ଳୋକ, ୨୦ : ଇତି ଗୁହ୍ୟତମଂ ଶାସ୍ତ୍ରମିଦମୁକ୍ତଂ ମୟାନମ ।

ଏତଦ୍‌ବୁଦ୍ଧ୍ଵା ବୁଦ୍ଧିମାନସ୍ୟାତକୃତକୃତ୍ୟତ୍ଵଃ ଭାରତ ! ॥

(ଜୀବାତ୍ମା, ଆତ୍ମା, ପରମାତ୍ମା)

ଭାବାର୍ଥ : ହେ ଅନନ୍ଦ ! ଏହି ପ୍ରକାରର ରହସ୍ୟଶାସ୍ତ୍ର ତୋତେ କହିଲି । ଏହା ଯିଏ ବୁଝେ ସେ ଜ୍ଞାନୀହୁଏ, ତାର ପ୍ରଚେଷ୍ଟା ସାଫଳ୍ୟ ମଣ୍ଡିତ ହୁଏ ।

ବିବରଣୀ : ଏହି ଅଧ୍ୟାୟର ଶେଷରେ ଏହି ଶ୍ଳୋକରେ ମୁଁ ତୋତେ ଏହି ରହସ୍ୟମୟ ଶାସ୍ତ୍ରକୁ କହିଲି ବୋଲି ଭଗବାନ କହିଛନ୍ତି । ରହସ୍ୟ କହିଲେ ଯାହା କାହାକୁ ଜଣା ନଥାଏ । କାହାକୁ ଜଣା ନଥିବା ବିଷୟ ହେଉଛି ! ଏକ ପୁରୁଷ କିପରି ତିନିଭାଗରେ ବିଭାଜିତ ଏବଂ ସେହି ତିନିଜଣକୁ କିପରି ଚିହ୍ନିବା । ଏହି ବିଷୟର ରହସ୍ୟକୁ ଭଗବାନ କହିବା ଭଳି ନବୁଝି ମହା ମହା ଜ୍ଞାନୀମାନେ ମଧ୍ୟ ଏହି ତିନି ପୁରୁଷଙ୍କୁ ନଜାଣି, ଜଣକ ସ୍ଥାନରେ ପ୍ରକୃତିକୁ ଏବଂ ତାର ଶରୀରକୁ ଆଣି ବୁଝାଇଛନ୍ତି । ଏହା ଦ୍ଵାରା ଏହି ବିଷୟ କାହାକୁ ବୁଝା ପଡ଼ିନାହିଁ ଏବଂ ଏହା ଏକ ରହସ୍ୟ ବୋଲି ପ୍ରମାଣିତ ହୋଇଛି । ଏହା ରହସ୍ୟ ବିଷୟ ବୋଲି ଶେଷରେ ଭଗବାନ କହିବା ଦ୍ଵାରା ଆମକୁ ଜଣା ନଥିବା ରହସ୍ୟ କଣ ଅଛି ତାହା ଆମକୁ ଖୋଜିବା ଦରକାର ଥିଲା । ତାଛଡ଼ା ଏହା ଶାସ୍ତ୍ରବଦ୍ଧ ବିଷୟ ବୋଲି ମଧ୍ୟ ସ୍ପଷ୍ଟ ଭାବରେ କୁହାଯାଇଥିବାରୁ ଏଥିରେ ଥିବା ବିଷୟ ନିଶ୍ଚୟ ଘଟିଥାଏ ବା ପ୍ରମାଣିତ ହୁଏ ବୋଲି ଜାଣିବା ଉଚିତ୍ । ଶାସ୍ତ୍ରବଦ୍ଧ ହିସାବ ସହିତ ରହିଥିବା ବ୍ରହ୍ମ, କାଳ, କର୍ମ, ଗୁଣ ଚକ୍ରର ବିବରଣୀ, ସେଗୁଡ଼ିକୁ ବଦାଉଥିବା ଅଶ୍ଵର୍ଥବୃକ୍ଷର ପ୍ରକୃତ ସ୍ଵରୂପକୁ ଠିକ୍ ଭାବରେ ନବୁଝି ସଂସାରବୃକ୍ଷ ଭାବି ଅଶାସ୍ତ୍ରୀୟ ବ୍ୟାଖ୍ୟା କରିଛନ୍ତି, ଅସଙ୍ଗତ ଭାବ ବ୍ୟକ୍ତ କରିଛନ୍ତି । ଏତିକି ବର୍ଷର ଜଗତ ସୃଷ୍ଟିକୁ ଜଣାଇ ଦେଉଥିବା ବ୍ରହ୍ମଚକ୍ର, ଏତିକି ବର୍ଷର ମାନବ ଜୀବନ ବୋଲି ଜଣାଇ ଦେଉଥିବା କାଳଚକ୍ର, ଏତିକି ଦୁଃଖସୁଖ ବୋଲି ଜଣାଇ ଦେଉଥିବା କର୍ମଚକ୍ର, ଏଇ ହିଁ ଗୁଣ ବୋଲି ଚିହ୍ନାଇ ଦେଉଥିବା ଗୁଣଚକ୍ର

ଅଶ୍ୱର୍ଥବୃକ୍ଷର ମୂଳହୋଇ ରହିଛି ବୋଲି ଶାସ୍ତ୍ରବଦ୍ଧ ରୀତିରେ ଯିଏ ଜାଣିପାରେ ସେ ବୁଦ୍ଧିମନ୍ତ, ଜ୍ଞାନୀ ହୁଏ, ତାର ପ୍ରଚେଷ୍ଟା ସାଫଳ୍ୟ ମଣ୍ଡିତ ହୁଏ ବୋଲି ଭଗବାନ ଜଣାଇଛନ୍ତି । ତେଣୁ ଆମେ ଯାହାସବୁ ପଢୁଛେ ତାର ଶାସ୍ତ୍ରୀୟତା ଅଛି କି ନାହିଁ ଆଲୋଚନା କରିବା ଉଚିତ୍ । ଶାସ୍ତ୍ରୀୟତା ନଥିବା ବିଷୟକୁ ହେତୁବାଦୀମାନେ ଗ୍ରହଣ କରିବେ ନାହିଁ ଆଉ ସେମାନଙ୍କ ପ୍ରଶ୍ନର ସମାଧାନ ଆମେ କରିପାରିବା ନାହିଁ । ଏତିକିରେ ଏହି ଅଧ୍ୟାୟଟି ସମାପ୍ତ ହେଲା । ଶ୍ଳୋକ ଗୁଡ଼ିକର ବିବରଣୀ ଦେଖନ୍ତୁ ।

ଶ୍ଳୋକଗୁଡ଼ିକର ବିବରଣୀ :-

୧) ପ୍ରକୃତି, ପୁରୁଷ	=	୦୩
୨) ପରମାତ୍ମା	=	୦୯
୩) ଆତ୍ମା, ପ୍ରକୃତି	=	୦୧
୪) ଜୀବାତ୍ମା	=	୦୨
୫) ଆତ୍ମା	=	୦୩
୬) ଜୀବାତ୍ମା, ଆତ୍ମା	=	୦୧
୭) ଜୀବାତ୍ମା, ଆତ୍ମା, ପରମାତ୍ମା	=	୦୧

ମୋଟ = ୨୦

ଭାବାର୍ଥ ଏବଂ ବିବରଣୀ ବଦଳାଇ ଲେଖାଯାଇଛି - ୨, ୧୪, ୧୫, ୧୬ ଏବଂ ୧୭ ।

ଦୈବାସୁର ସଂପଦ୍‌ବିଭାଗ ଯୋଗ

ଶ୍ରୀ ଭଗବାନ କହୁଛନ୍ତି :-

(୧୫) ଶ୍ଳୋକ,୧ : ଅଭୟଂ ସଭସଂସୁଦ୍ଧିର୍ଜ୍ଞାନଯୋଗବ୍ୟବସ୍ଥିତିଃ ।

ଦାନ ଦମଶ୍ଚ ଯଜ୍ଞଶ୍ଚ ସ୍ଵଧାୟ ସ୍ତପ ଆର୍ଜବମ୍ ॥

(ଦୈବଗୁଣ)

(୧୫) ଶ୍ଳୋକ,୨ : ଅହିଂସା ସତୟମକ୍ରୋଧସ୍ତ୍ୟାଗଃ ଶାନ୍ତିରପୈଶୁନମ୍ ।

ଦୟା ଭୃତେଷ୍ଠଲୋଲୁପ୍ତଂ ମାର୍ଦ୍ଦବଂ ହୀରତାପଳମ୍ ॥

(ଦୈବଗୁଣ)

(୧୫) ଶ୍ଳୋକ,୩ : ତେଜଃ କ୍ଷମା ଧୃତିଃ ଶୌଚମଦ୍ରୋହୋ ନୀତିମାନିତା ।

ଭବନ୍ତି ସମ୍ପଦଂ ଦୈବାମଭିଜାତସ୍ୟ ଭାରତ ! ॥

(ଦୈବଗୁଣ)

ଭାବାର୍ଥ : ଭୟ ନରହିବା, ସଭୁଗୁଣଯୁକ୍ତ ଅର୍ଥାତ୍ ସତମିତ୍ରଗୁଣ ବିଶିଷ୍ଟ ହେବା, ଜ୍ଞାନଯୋଗର ବ୍ୟବହାର ସମୂହକୁ ଜାଣିବା, ଦ୍ରବ୍ୟଯଜ୍ଞ, ଜ୍ଞାନଯଜ୍ଞ ବାବଦରେ ଜାଣି ବେଦାଧ୍ୟୟନ କରିବା, ତପସ୍ୟା ଯୁକ୍ତ ହୋଇ କପଟହୀନ ହେବା, ହିଂସା ନକରିବା, ସତ୍ୟ କହିବା, କ୍ରୋଧୁତ ନହେବା, ତ୍ୟାଗୀ ହେବା, ମିଛ ନକହିବା, ଜୀବ ସମୂହରେ ଦୟାପ୍ରଦର୍ଶନ କରିବା, ବିଷୟ ଗୁଡ଼ିକରେ ଆଶକ୍ରିହୀନ ହେବା, ମୃଦୁଭାବ ଯୁକ୍ତ ହେବା, ଗମ୍ଭୀରହୋଇ ମନକୁ ବିଚଳିତ ନକରିବା, ତେଜ, କ୍ଷମା ସ୍ଵଭାବର ହେବା, ଧୈର୍ଯ୍ୟବାନ୍ ହେବା, ଅନ୍ୟକୁ ଦ୍ରୋହ ନକରିବା, ଅଭିମାନ ନରଖିବା ଇତ୍ୟାଦି ଦୈବାଂଶମାନଙ୍କ ଠାରେ ଜାତ ହୋଇଥାଏ ।

(୧୫) ଶ୍ଳୋକ,୪ : ଦକ୍ଷୋ ଦର୍ପୋଽଭିମାନଶ୍ଚ କ୍ରୋଧଃ ପାରୁଷ୍ୟମେବ ଚ ।

ଅଜ୍ଞାନଂ ଗୁଭିଜାତସ୍ୟ ପାର୍ଥ ! ସଂପଦମାସୁରିମ୍ ॥

(ଅସୁର ଗୁଣ)

ଭାବାର୍ଥ : ଗର୍ବ କରିବା, ସ୍ୱାମୀପଣ ପ୍ରଦର୍ଶନ କରିବା, ଅଭିମାନୀ ହେବା, କ୍ରୋଧ ହେବା, କଠିନ ସ୍ୱଭାବର ହେବା, ଅଜ୍ଞାନଯୁକ୍ତ ହେବା ରାକ୍ଷସ ଅଂଶରେ ଜନ୍ମ ହୋଇଥିବା ବ୍ୟକ୍ତିମାନଙ୍କଠାରେ ଦେଖାଦେଇଥାଏ ।

(୧୫) ଶ୍ଳୋକ,୫: ଦୈବିସଂପଦ୍‌ବିମୋକ୍ଷାୟ ନିବନ୍ଧାୟାଃସୁରିମତାଃ ।

ମା ଶୁଚଃ ସଂପଦଂ ଦୈବିମାଭିଜାତୋଃସି ପାଶ୍ୱକ ! ॥

(ଦୈବ, ଅସୁର ଗୁଣ)

ଭାବାର୍ଥ : ଦୈବଅଂଶ ମୋକ୍ଷ ଦେଇଥାଏ । ଅସୁର ଅଂଶ ବନ୍ଧନରେ ପକାଇଥାଏ, ତୁ ଦୈବାଂଶ ସମ୍ପୃତ ତେଣୁ ଦୁଃଖ କରିବା ଉଚିତ୍ ନୁହେଁ ।

ବିବରଣୀ : ଦୈବ ଅଂଶ ଏବଂ ରାକ୍ଷସ ଅଂଶ ନାମକ ଦୁଇଟି ଅଂଶରୁ ଦୈବ ଅଂଶ ଦୈବଙ୍କ ଦିଗକୁ, ରାକ୍ଷସ ଅଂଶ ଜନ୍ମହେବା ଦିଗକୁ ବାଟହୋଇ ରହିଛି । ଦୈବାଂଶରେ ଯେଉଁମାନେ ଜନ୍ମ ହୋଇଥାନ୍ତି ସେମାନେ ଦୈବଜ୍ଞାନର ବିରୁଦ୍ଧ କାର୍ଯ୍ୟ କରିନଥାନ୍ତି, ଭଲକାର୍ଯ୍ୟ କରିଥାନ୍ତି, ତା ଦ୍ୱାରା କିଛି କିଛି ଆଲୋଚନା କରି, ସେହି ଆଲୋଚନା ଦ୍ୱାରା ଅନ୍ଧ ଅନ୍ଧ ଜ୍ଞାନ ଉପରେ ଧ୍ୟାନ ରଖି, ଗୁରୁଙ୍କ ନିକଟରେ ପହଞ୍ଚିଥାନ୍ତି, ସେଠାରେ ଗୁରୁଜ୍ଞାନର ଆଚରଣରେ କେତେକ ଜନ୍ମ ଆଗକୁ ଥିଲେ ମଧ୍ୟ ଶେଷରେ ମୋକ୍ଷ ପାଇପାରନ୍ତି । ରାକ୍ଷସ ଅଂଶରେ ଯେଉଁମାନେ ଜନ୍ମ ହୋଇଥାନ୍ତି ସେମାନେ ଦୈବ (ଏଣ୍ଡିଆନ୍ ଜ୍ଞାନ) ର ବିରୁଦ୍ଧାଚରଣ କରିଥାନ୍ତି । ଜ୍ଞାନ ଏବଂ ସେମାନଙ୍କ ମଧ୍ୟରେ ଦୂରତ୍ୱ ବଢ଼ିଯାଏ । ଜ୍ଞାନ ଉପରେ ଶ୍ରଦ୍ଧା ନଥିବା କାରଣରୁ ସେମାନେ ଗୁରୁଙ୍କୁ ମଧ୍ୟ ଅବହେଳିତ ଦୃଷ୍ଟିରେ ଦେଖିଥାନ୍ତି, ସେମାନେ ଜ୍ଞାନର ପରିଧିକୁ ମଧ୍ୟ ଛୁଇଁନପାରି ଜନ୍ମ ଜନ୍ମ ପର୍ଯ୍ୟନ୍ତ ଦୈବଙ୍କଠାରୁ ଦୂରରେ ରହି ନାନା ଜନ୍ମ ପାଇଥାନ୍ତି । ଦୈବବିଷୟର ମୂଲ୍ୟବୋଧ, ଗୌରବ ପ୍ରଦାନ କରୁଥିବା ଦୈବାଂଶ ସଜ୍ଜନମାନେ ଦୈବାକ ଶ୍ରଦ୍ଧା ପ୍ରାପ୍ତହୋଇ କେତେ ଜନ୍ମ ପରେ ମଧ୍ୟ ଦୈବସମାପ୍ତର ଜାଣି ପାରନ୍ତି । ଏଭଳି ଲୋକମାନଙ୍କ ପାଇଁ ବିଜ୍ଞାନଯୋଗର ୧୯ତମ ଶ୍ଳୋକରେ “ବହୁନାଂ ଜନ୍ମନାମତ୍ତେ ଜ୍ଞାନବାନ୍ମାଂ ପ୍ରପଦ୍ୟତେ” ବୋଲି କହିଛନ୍ତି । ରାକ୍ଷସ ଅଂଶମାନେ ଦୈବବିଷୟ ଗୁଡ଼ିକୁ ଅବହେଳିତ

ଦୃଷ୍ଟିରେ ଦେଖୁଥାଇ ଜ୍ଞାନୀମାନଙ୍କୁ ଶତ୍ରୁ ଭଳି ଦେଖନ୍ତି, ସେମାନେ ଦେବତା ମାନଙ୍କର ଭକ୍ତ ହୋଇପାରନ୍ତି, କିନ୍ତୁ ପରମାତ୍ମା ବିଷୟକୁ ଜାଣିପାରନ୍ତି ନାହିଁ, ଜନ୍ମ ପରେ ଜନ୍ମ ବିତିଲେ ମଧ୍ୟ ଦୈବଜ୍ଞାନରେ ସେମାନଙ୍କର ଶୁଦ୍ଧା ଜାତ ହୋଇ ନଥାଏ । ଅର୍ଜୁନ ଦୈବୀଂଶରେ ଜନ୍ମ ହୋଇଥିଲେ ବୋଲି ଅନେକ ଜନ୍ମର ଶୁଦ୍ଧା ଦ୍ଵାରା ଗୁରୁ ଭାବରେ ସେ ଭଗବାନଙ୍କୁ ପାଇଥିଲେ । ଦୈବୀଂଶରେ ଯେଉଁମାନେ ଜନ୍ମ ହୋଇଥାନ୍ତି ସେମାନଙ୍କୁ ଦେବତା, ଅସୁର ବା ରାକ୍ଷସ ଅଂଶରେ ଯେଉଁମାନେ ଜନ୍ମ ହୋଇଥାନ୍ତି ସେମାନଙ୍କୁ ରାକ୍ଷସ କୁହାଯାଏ । ପୁରାଣରେ କହିବା ଭଳି ଏହି ରାକ୍ଷସ, ଦେବତାମାନେ ଆଉ କେଉଁଠାରେ ନଥାନ୍ତି, ଭୂପୁଷ୍ପରେ ହିଁ ମାନବାକାରରେ ଥାଆନ୍ତି ।

(୧୫) ଶ୍ଳୋକ,୨: ଦ୍ଵାଭୂତ ସର୍ଗା ଲୋକେଃସ୍ମିନ୍ ଦୈବ ଅସୁର ଏବ ଚ ।

ଦୈବ ବିସ୍ତରସଃ ପ୍ରୋକ୍ତ ଅସୁରଂ ପାର୍ଥ! ମେ ଶୁଣୁ ॥

(ଦୈବ, ଅସୁର ଗୁଣ)

ଭାବାର୍ଥ : ଏହି ଲୋକରେ ଦୈବ, ଅସୁର ନାମକ ଦୁଇ ପ୍ରକାରର ଜୀବ ଜନ୍ମ ହୋଇଥାନ୍ତି, ଦୈବବିଷୟ ଏବଂ ତାର ଗୁଣଗାରିମା ବାବଦରେ କହିଛି, ଏବେ ଅସୁରମାନଙ୍କ କଥା କହୁଛି ଶୁଣ ।

ବିବରଣୀ : ଦେବତାମାନେ, ଅସୁରମାନେ, ଏହି ଭୂପୁଷ୍ପରେ ଜନ୍ମ ହୋଇ ରହିଥାନ୍ତି ବୋଲି ବିଶ୍ଵାସ ହୁଏ ନାହିଁ, କିନ୍ତୁ ଭଗବାନ କହିଥିବା କଥା ଅସତ୍ୟ ନୁହେଁ । ଦେବତାମାନେ କେଉଁଠାରେ ଉପରେ ଅଛନ୍ତି ଭାବିବା ଭୁଲ, ପ୍ରକୃତରେ ଦେବତା, ଅସୁରମାନେ ଭୂପୁଷ୍ପରେ ହିଁ ରହିଥାନ୍ତି । କିଛି ଜ୍ଞାନଥିବା ବ୍ୟକ୍ତିମାନେ ଏମାନଙ୍କୁ ଭୂପୁଷ୍ପରେ ଥିବା ଜାଣିପାରନ୍ତି । ଏହି ଦୁଇଟି ଜାତି ଗୁଣାନୁସାରେ ସୃଷ୍ଟି ହୋଇଥାନ୍ତି । “ଦ୍ଵାଭୂତା ସର୍ଗା ଲୋକେଃସ୍ମିନ୍ ଦୈବ ଅସୁର ଏବ ଚ” କହିବାରେ ଲୋକ (ସ୍ଵର୍ଗ, ନର୍କାଦି ଲୋକ) ଗୁଡ଼ିକର ନିଲୟ ହୋଇଥିବା ଭୂପୁଷ୍ପରେ ଦେବତା ଏବଂ ରାକ୍ଷସମାନେ ଜନ୍ମ ନେଇଥାନ୍ତି ବୋଲି କହିବା ଯଥାର୍ଥ ହୋଇଛି । ଏଥିରେ ସନ୍ଦେହ ନାହିଁ ।

କୁହାଯାଏ ଦେବତାମାନେ ୩୩ କୋଟି ଅଛନ୍ତି । ବିଷ୍ଣୁ, ଈଶ୍ଵର, ବ୍ରହ୍ମାଦି-ମହା ମହା ଦେବତାଙ୍କଠାରୁ ଆରମ୍ଭ କରି କ୍ଷୁଦ୍ର କ୍ଷୁଦ୍ର ଦେବତାମାନେ ଭୂପୃଷ୍ଠରେ ମାନବ ରୂପରେ ରହିଛନ୍ତି । ଏଠାରେ କେତେକଙ୍କ ଠାରେ ଏକ ସନ୍ଦେହ ଆସି, ଯଦି ଦେବତାମାନେ ଭୂପୃଷ୍ଠରେ ଅଛନ୍ତି ତେବେ କାହିଁକି ଦେଖାଯାଉ ନାହାନ୍ତି ? କେଉଁଠାରେ ଅଛନ୍ତି ? କେମିତି ଅଛନ୍ତି ? ବୋଲି ପଚାରିପାରନ୍ତି । ତାର ସମାଧାନ ଖୋଜିଲେ, ଭଗବାନ କହିବା ଅନୁସାରେ ଦେବତାମାନେ, ରାକ୍ଷସମାନେ ଭୂପୃଷ୍ଠରେ ହିଁ ଅଛନ୍ତି ବୋଲି ଜଣାଯାଏ; ତଥାପି ଆମେ ସେମାନଙ୍କୁ ଚିହ୍ନିପାରୁ ନାହେଁ । ଏମିତି ଆମରି ଆଗରେ ଥିବା ସେମାନଙ୍କୁ ଚିହ୍ନିବାପାଇଁ ଆମର ଜ୍ଞାନଦୃଷ୍ଟି ଆବଶ୍ୟକ । ମାନବ ଭିତରେ ଥିବା ଦେବତାମାନେ ନିଜେ ନିଜକୁ ମଧ୍ୟ ଚିହ୍ନିପାରନ୍ତି ନାହିଁ । ସାମ୍ନାରେ ଥିବା ଜଣେ ରାକ୍ଷସ କିମ୍ବା ଦେବତାଙ୍କୁ ଜ୍ଞାନଦୃଷ୍ଟି ଦ୍ଵାରା ଚିହ୍ନିହେବ, କିନ୍ତୁ ଦେବତା କିମ୍ବା ରାକ୍ଷସମାନେ ନିଜେ ନିଜକୁ ଚିହ୍ନିବା ଅସମ୍ଭବ । ଜ୍ଞାନଦୃଷ୍ଟି ନହେବା ଯାଏଁ ସମସ୍ତେ ସ୍ଥୂଳଦୃଷ୍ଟିରେ ମାନବ ଭଳି ଦେଖାଯିବେ । ମାନବଠାରେ ଥିବା ତାରତମ୍ୟ ସ୍ଥୂଳଦୃଷ୍ଟିକୁ ଜଣାପଡ଼ିବ ନାହିଁ । ଛୋଟଛୋଟ ଦେବତା ମାନଙ୍କ ଠାରୁ ଆରମ୍ଭ କରି ବିଷ୍ଣୁଙ୍କ ପର୍ଯ୍ୟନ୍ତ ରହିଥିବା ଦେବତା ମାନଙ୍କର ତାରତମ୍ୟ ମାନବଠାରେ ହିଁ ଥାଏ ।

ଜ୍ଞାନଦୃଷ୍ଟି ଥିବା ମଣିଷଙ୍କୁ ଦେବତା କହିପାରିବା, ସେମାନଙ୍କ ଠାରେ ଥିବା ଜ୍ଞାନଶକ୍ତି ଅନୁସାରେ ଦେବତାମାନଙ୍କର ତାରତମ୍ୟ ଜଣା ପଡ଼େ । ସବୁଠାରୁ ଅଧିକ ଜ୍ଞାନଶକ୍ତି ଥିବା ପାତ୍ରକୁ ବିଷ୍ଣୁ, ତାଙ୍କଠାରୁ କିଛି କମ୍ ଜ୍ଞାନଶକ୍ତି ଥିବା ପାତ୍ରକୁ ଈଶ୍ଵର ବା ରୁଦ୍ର, ସେହିଭଳି ତାଙ୍କଠାରୁ କମ୍ ଜ୍ଞାନଶକ୍ତି ଥିବା ପାତ୍ରକୁ ବ୍ରହ୍ମା, ଏହିଭଳି ଜ୍ଞାନଶକ୍ତିର ଭିନ୍ନତା କ୍ରମେ ଦେବତାମାନେ ଥିବା ବେଳେ, ରାକ୍ଷସ ମାନଙ୍କ ଠାରେ କୌଣସି ଜ୍ଞାନଶକ୍ତି ନଥାଏ ବୋଲି କହିପାରିବା ।

ଦେବତା ଭାବରେ ଥିବା ବିଷ୍ଣୁ, ଈଶ୍ଵର, ବ୍ରହ୍ମା ଇତ୍ୟାଦି ପରମାତ୍ମାଙ୍କ ଠାରେ ଏକ୍ୟ ନହୋଇ କ’ଣ କଳିଯୁଗରେ ମଧ୍ୟ ଅଛନ୍ତି ? ସେମାନଙ୍କର କ’ଣ ମୁକ୍ତି ହୋଇ ନାହିଁ ? ସେମାନେ କ’ଣ ସମସ୍ତଙ୍କ ଭଳି ଜନ୍ମ ନେଇଥାନ୍ତି ? ଏହିଭଳି ପ୍ରଶ୍ନ ସମସ୍ତଙ୍କଠାରେ ଆସିଥାଏ । ଏହି ପ୍ରଶ୍ନଗୁଡ଼ିକର ସମାଧାନ ଦେଖନ୍ତୁ ।

ଦେଶରେ ରାଜା, ଯୁବରାଜା, ପ୍ରଧାନମନ୍ତ୍ରୀ, ମନ୍ତ୍ରୀ ଇତ୍ୟାଦିଙ୍କ ଭଳି ଅନେକ ପଦବୀ ରହିଥାଏ । ସେହି ପଦବୀଗୁଡ଼ିକ ଆଗରୁ ଥିଲେ ମଧ୍ୟ ଗୋଟିଏ ପଦବୀରେ ସବୁବେଳେ ଜଣେ ନଥାଏ । ଦେଶରେ ରାଜା ପଦବୀଟି ଶାଶ୍ଵତ ଭାବରେ ଥାଏ, କିନ୍ତୁ ରାଜା ଶାଶ୍ଵତ ଭାବେ ନଥାନ୍ତି । ରାଜ୍ୟରେ ଅନେକ ରାଜା ବଦଳିବା ସାଧାରଣ କଥା ବୋଲି ଆମେ ଇତିହାସରୁ ଜାଣିଛେ । ଦେଶରେ କେତେଜଣ ପ୍ରଧାନମନ୍ତ୍ରୀ ବଦଳୁଥିଲେ ମଧ୍ୟ ସବୁବେଳେ ସେହି ପ୍ରଧାନମନ୍ତ୍ରୀ ପଦବୀ ରହିଥାଏ, ସେହିଭଳି ଭୃତ୍ୟୁଷ୍ଠରେ ବିଷ୍ଣୁ, ଈଶ୍ଵର, ବ୍ରହ୍ମାଦି ପଦବୀଗୁଡ଼ିକ ଦେବତା ପଦବୀ ହୋଇ ରହିଛି । ଏହି ପଦବୀପାଇଁ ଯୋଗ୍ୟଜୀବ ନିର୍ଣ୍ଣାତ ହୋଇଥାଏ । ଏକ ଜୀବ ଶାଶ୍ଵତ ଭାବରେ ସେହି ପଦବୀରେ ରହିନଥାଏ, ସେ କିଛିକାଳ ରହିବାବେଳେ, ଆଉଏକ ଜୀବ ସେହି ଯୋଗ୍ୟତାକୁ ହାସଲକରି ସେହି ପଦବୀରେ ରହେ । ଏକ ଜୀବ ସାରା ପ୍ରପଞ୍ଚରେ ଜ୍ଞାନଶକ୍ତି (ଯୋଗଶକ୍ତି) ରେ ସର୍ବ ପ୍ରଥମ ବୋଲି ଭାବିଲେ, ସେହି ଜୀବ ସ୍ତ୍ରୀ ପୁରୁଷ ଭେଦ ନଥାଇ ସର୍ବଶ୍ରେଷ୍ଠ ଦେବତା ପଦବୀ ହୋଇଥିବା ବିଷ୍ଣୁପଦବୀ ପାଇଁ ଯୋଗ୍ୟ ବିବେଚିତ ହୋଇଥାଏ । ସେହିଭଳି ଜୀବ କିଛି ଅଳ୍ପ କର୍ମ ନେଇ ଭୃତ୍ୟୁଷ୍ଠରେ ଜନ୍ମ ହୋଇଥାଏ । ସେ ସେହି ଜନ୍ମରେ ସମ୍ପୂର୍ଣ୍ଣ ଜ୍ଞାନାଗ୍ନି ଅର୍ଜନ କରି, ଥିବା କିଛି କର୍ମକୁ ମଧ୍ୟ ବିନାଶ କରି ସେହି ଜନ୍ମରେ ମୋକ୍ଷ ପାଇଥାଏ, ସେତେବେଳେ ପୁନର୍ବାର ସେହି ପଦବୀ ପାଇଁ ଭୃତ୍ୟୁଷ୍ଠରେ ଯୋଗ୍ୟ ହୋଇଥିବା ଆଉଏକ ଜୀବ ଯୋଗ୍ୟତା ହାସଲ କରିଥାଏ ଏବଂ ସେ ବିଷ୍ଣୁ ହୋଇଥାଏ । ଏହିଭଳି ଦେବତା ମାନଙ୍କର ପଦବୀ ଖାଲିପଡ଼ିଥାଏ ଏବଂ ପୂର୍ଣ୍ଣ ହୋଇଥାଏ । ଭୃତ୍ୟୁଷ୍ଠର ଜୀବ ନିଜ ଜ୍ଞାନାଗ୍ନି ଯୋଗ୍ୟତା ଅନୁସାରେ ଦେବତା ପଦବୀରେ ଥାଏ । ବିଷ୍ଣୁ, ଈଶ୍ଵର, ବ୍ରହ୍ମାଦି ପଦବୀଗୁଡ଼ିକୁ ମଧ୍ୟ ଏହି ଭୃତ୍ୟୁଷ୍ଠର ମାନବ ପାଇଥାଏ । ଏହିଭଳି ଶରୀରଧାରୀ ଦେବତାମାନେ ଅଧିକ ଜ୍ଞାନାଗ୍ନି ଅର୍ଜନ କରି ନିଜର ବଳକା ଥିବା କର୍ମକୁ ସେହି ଜନ୍ମରେ ସମାପ୍ତ କରି ମୋକ୍ଷ ପାଇଥାନ୍ତି । ବଡ଼ ବଡ଼ ଦେବତାମାନେ ଭୃତ୍ୟୁଷ୍ଠରେ ଥିଲେ ମଧ୍ୟ ସେମାନେ ମାୟାର ପ୍ରବଳ ପ୍ରଭାବ କାରଣରୁ ନିଜେ ନିଜକୁ ଚିହ୍ନି ପାରନ୍ତି ନାହିଁ । ଦେବତାମାନେ ଗୁରୁ, ଜ୍ଞାନୀ, ଯୋଗୀ, ଭକ୍ତ, ସନ୍ନ୍ୟାସୀ ଭାବରେ ଅନେକ ଥିବାବେଳେ, ସେମାନଙ୍କର ବିରୁଦ୍ଧରେ ଅନେକ ରାକ୍ଷସମାନେ ମଧ୍ୟ ଭୃତ୍ୟୁଷ୍ଠରେ ରହିଥାନ୍ତି ।

ଜ୍ଞାନ ଜାତ ହୋଇଥିବା ବ୍ୟକ୍ତିମାନଙ୍କ ପାଇଁ ଯେଉଁମାନେ ବିରୁଦ୍ଧ ହୋଇ ରହିଥାନ୍ତି ସେମାନେ ରାକ୍ଷସ, ସେମାନଙ୍କଠାରେ ଜ୍ଞାନହେଉ ବା ଜ୍ଞାନଶକ୍ତି ହେଉ କିଛି ନଥାଏ । ପରମାତ୍ମାଙ୍କ ବିଷୟ ସେମାନଙ୍କୁ ଭଲ ଲାଗେ ନାହିଁ । ମୁଖ୍ୟତଃ ତାମସ ଭକ୍ତି ବିଶିଷ୍ଟ ରାକ୍ଷସମାନେ ନିଜେ ନିଜକୁ ପ୍ରକୃତ ଭକ୍ତ ବୋଲି ଭାବିଥାନ୍ତି, ଏମାନେ ଆଉ କେଉଁଭଳି ରହିଥାନ୍ତି ତାହା ତଳ ଶ୍ଳୋକରେ ଦେଖିବା ।

(୧୫) ଶ୍ଳୋକ, ୭ : ପ୍ରବୃତ୍ତିଂ ଚ ନିବୃତ୍ତିଂ ଚ ଜନା ନ ବିଦୁରାସୁରାଃ ।
ନ ଶୋଚଂ ନାପି ଚ୍ୟୁଃଶ୍ଚରୋ ନ ସତ୍ୟଂ ତେଷୁ ବିଦ୍ୟତେ ॥
(ହେତୁବାଦ ଅସୁର ଗୁଣ)

ଭାବାର୍ଥ : ଯେଉଁମାନେ ଅସୁର ସ୍ୱଭାବର ସେମାନେ ମନୁଷ୍ୟର ଜନ୍ମ ମରଣ ବାବଦରେ ଜାଣିପାରନ୍ତି ନାହିଁ । ସେମାନଙ୍କଠାରେ ଶୁଚିତ୍ୱ ହେଉ, ସତ୍ୟ ହେଉ କିଛି ବି ନଥାଏ ।

ବିବରଣୀ : ଭୂପୃଷ୍ଠରେ ଦେବତା ଏବଂ ରାକ୍ଷସ ନାମରେ ଦୁଇଜାତି ରହନ୍ତି ବୋଲି କ୍ଷଷ୍ଟତମ ଶ୍ଳୋକରେ ଭଗବାନ କହି, ଏହି ଶ୍ଳୋକଠାରୁ ଅନେକ ପ୍ରକାରର ଥିବା ରାକ୍ଷସମାନଙ୍କ ବାବଦରେ କହିବା ଆରମ୍ଭ କରିଛନ୍ତି । ଏବେ ଏହି ଶ୍ଳୋକରେ ହେତୁବାଦୀମାନଙ୍କ କଥା କହି, ଅଷ୍ଟମ ଶ୍ଳୋକରେ ନାସ୍ତିକବାଦୀ ମାନଙ୍କ କଥା କହି ପୁନଃ ନବମ ଶ୍ଳୋକରେ ଉଭୟ ହେତୁବାଦୀ, ନାସ୍ତିକବାଦୀ ମାନଙ୍କ ବାବଦରେ କହିଛନ୍ତି । ଏହି ଶ୍ଳୋକରେ କେବଳ ହେତୁବାଦୀ ମାନଙ୍କ ବାବଦରେ ଜଣାଇଛନ୍ତି ତେଣୁ ଭୂପୃଷ୍ଠର ହେତୁବାଦୀମାନଙ୍କୁ ଅସୁର ଭାବେ ନେବାକୁ ହେବ । ହେତୁବାଦୀମାନେ ମନୁଷ୍ୟର ଜନ୍ମ ବାବଦରେ କିମ୍ବା ମରଣ ବାବଦରେ କିଛି ଜାଣି ନଥାନ୍ତି ବୋଲି ଭଗବାନ କହିଛନ୍ତି । ଏକଥା ଶୁଣୁ ଶୁଣୁ କେତେକଙ୍କଠାରେ ଅନେକ ପ୍ରଶ୍ନ ଆସିପାରେ । ଭୂପୃଷ୍ଠରେ ଅନେକ ହେତୁବାଦୀ ରହିଛନ୍ତି । ଆସ୍ତିକମାନଙ୍କ ଅପେକ୍ଷା ଏମାନେ ଖୁବ୍ ଚତୁର ଦେଖାଯାନ୍ତି । ମନୁଷ୍ୟର ଜନ୍ମ ଏବଂ ମରଣ ବାବଦରେ ସେମାନେ ଜାଣନ୍ତି ନାହିଁ ବୋଲି କିପରି କହୁଛନ୍ତି ? ଅନେକ ଏମ୍.ଡି. ଡକ୍ଟର, ଏମ୍ ବି.ବି.ଏସ୍. ଡକ୍ଟରମାନେ ହେତୁବାଦୀ ଭାବରେ ଚିହ୍ନିତ ହୋଇଥାନ୍ତି, ସେମାନଙ୍କୁ ଜନ୍ମମରଣ ବିଷୟରେ

କିଛିମଧ୍ୟ ଜଣାନାହିଁ କହିଲେ ଆପଣଙ୍କ କଥାକୁ କିପରି ବିଶ୍ୱାସ କରିବା ? ଏତେ ପରିଷ୍କାର ପରିଚ୍ଛନ୍ନତା ଭିତରେ ରହୁଥିବା ସେମାନେ କ'ଣ ଏତେ ଶୁଚିତୁହାନ ? କ'ଣ ଏସବୁ ସତ ? କେତେକ ହେତୁବାଦକୁ ମୁଖ୍ୟବାଦ ଭାବେ ନେଇ ସତ୍ୟ ନିର୍ଦ୍ଧାରଣ, ସତ୍ୟାନୁଦେଷଣ, ସତ୍ୟପ୍ରଚାର, ସତ୍ୟଶୋଧନ ଇତ୍ୟାଦି ନାନା ସତ୍ୟ ନାମରେ ସମାଜକୁ ସତ୍ୟ ଜଣାଇଥାନ୍ତି, ଏମାନେ କ'ଣ ଅସତ୍ୟବାଦୀ ? ଏମାନଙ୍କୁ ସତ୍ୟ ଜଣାନଥାଏ କହିବା କ'ଣ ଠିକ୍ ? ହେତୁବାଦର ଏକ ସୀମା ନିର୍ଦ୍ଧାରଣ କରି ସେହି ଅନୁସାରେ ଶେଷ ପର୍ଯ୍ୟନ୍ତ କ୍ରମ ବିଚ୍ୟୁତ ନହୋଇ ଯେଉଁମାନେ ଆଚରଣ କରିଥାନ୍ତି ସେମାନଙ୍କଠାରେ ଆଚରଣଭଙ୍ଗତା ନଥାଏ ବୋଲି କହିଲେ ଗୀତାବାକ୍ୟ କିପରି ସତ୍ୟ ହେବ ? ଏମିତି ନାନା ପ୍ରକାରର ପ୍ରଶ୍ନ ଗୁଡ଼ିଏ ଆସି ଏହି ଶ୍ଳୋକକୁ ଅସତ୍ୟ କରି ଦେବାକୁ ବସିଥିବା ବେଳେ ଟିକିଏ ଏହି ବିଷୟରେ ଗଭୀର ବିଚାର ନକଲେ ଭଗବାନ ମିଥ୍ୟାବାଦୀ ହୋଇଯିବେ ।

ମାନବ ସମାଜରେ ଅନେକ ଲୋକ ଅନେକ ପ୍ରକାରର କାର୍ଯ୍ୟ କରି ବଞ୍ଚୁଥାନ୍ତି । ପ୍ରତ୍ୟେକ କାର୍ଯ୍ୟ ସମ୍ପନ୍ନୀୟ ବିଜ୍ଞତା, କରଣୀୟ ପଦ୍ଧତି, କାର୍ଯ୍ୟ ଉପରେ ଆଶକ୍ତି ଏବଂ କାର୍ଯ୍ୟର ମୂଲ୍ୟ ଜାଣିବା ପରେ କେହି କାର୍ଯ୍ୟଟିଏ କରିଥାଏ । ସମସ୍ତେ ବଞ୍ଚିବା ଉଦ୍ଦେଶ୍ୟ ନେଇ କାର୍ଯ୍ୟ କରିଥାନ୍ତି; ତଥାପି କେତେକ କରୁଥିବା କାର୍ଯ୍ୟ ଶାସନସମ୍ମତ ଭାବରେ କରିଥାନ୍ତି, କେତେକ ଶାସନବିରୁଦ୍ଧ କାର୍ଯ୍ୟ କରିଥାନ୍ତି । ଯିଏ ଚୋରିକାର୍ଯ୍ୟ କରିଥାଏ ତାଠାରେ କାର୍ଯ୍ୟ ନୈପୁଣ୍ୟତା, କରଣୀୟ ପଦ୍ଧତି, ଆଶକ୍ତି ଇତ୍ୟାଦି ଥାଏ । ସେହିଭଳି କୁଳି କାର୍ଯ୍ୟରେ ମଧ୍ୟ କ୍ରମଶିକ୍ଷଣ, ପଦ୍ଧତି, ଆଶକ୍ତି ଥାଏ । ଉଭୟଙ୍କ ଉଦ୍ଦେଶ୍ୟ ଟଙ୍କା ହେଲେହେଁ ସରକାର ଦୃଷ୍ଟିରେ ଚୋରିକାର୍ଯ୍ୟ ଶାସନବିରୁଦ୍ଧ, କୁଳିକାର୍ଯ୍ୟ ଶାସନସମ୍ମତ ଭାବେ ଥିବାଭଳି ଭୁପୁଷ୍ଟରେ କାହାକୁ ଦେଖାଯାଉ ନଥିବା ଏକ ଶାସନ ବ୍ୟବସ୍ଥା ରହିଛି, ସେହି ଶାସନରେ କେତେକ ଧର୍ମବିରୁଦ୍ଧ ଭାବେ ଆଉ କେତେକ ଧର୍ମସମ୍ମତ ଭାବେ କାର୍ଯ୍ୟ କରିଥାନ୍ତି । ସରକାରୀ ଶାସନ ବ୍ୟବସ୍ଥାରେ ଦଣ୍ଡ ଥିବା ଭଳି ଦେଖାଯାଉ ନଥିବା ଶାସନରେ ମଧ୍ୟ ଦଣ୍ଡ ରହିଥାଏ । ଜଣେ କୁଳି ଅପେକ୍ଷା ଜଣେ ଚୋର ଅଧିକ ଶୁଦ୍ଧା, କ୍ରମଶିକ୍ଷଣ, ପଦ୍ଧତି ଏବଂ ନୈପୁଣ୍ୟତାର ସହିତ

ଝେରିକାର୍ଯ୍ୟ କଲେ କୁଲିଠାରୁ ଝେର ଭଲକାର୍ଯ୍ୟ କରିଛି ବୋଲି ସରକାରୀ ଶାସନ କ'ଣ ତାହାକୁ ସମ୍ମତି ପ୍ରଦାନ କରିବ? କେବେ କରିବ ନାହିଁ । ସେହିଭଳି ଆତ୍ମବାଦୀମାନଙ୍କ ଅପେକ୍ଷା ହେତୁବାଦୀମାନେ ସମାଜ ମଙ୍ଗଳ ପାଇଁ ସବିଜ୍ଞାନ, କ୍ରମଶିକ୍ଷଣ, କରିବା ପଦ୍ଧତି ଇତ୍ୟାଦିକୁ ଅନୁସରଣ କରି ଆଚରଣ କଲେ ମଧ୍ୟ, ଏମାନେ ଆତ୍ମବାଦୀମାନଙ୍କ ଅପେକ୍ଷା ଭଲକାର୍ଯ୍ୟ କରୁଛନ୍ତି ବୋଲି ପରମାତ୍ମାଶାସନ (ଧର୍ମ) ସମ୍ମତି ପ୍ରଦାନ କରିବ ନାହିଁ । ସମସ୍ତେ ବଞ୍ଚିବା ପାଇଁ କାର୍ଯ୍ୟ କରୁଥିଲେ ମଧ୍ୟ କେତେକଙ୍କୁ ମର୍ଯ୍ୟାଦାବାନ୍ ଆଉ କେତେକଙ୍କୁ ଦୋଷୀ ବୋଲି ନ୍ୟାୟଶାସ୍ତ୍ର ନିରୂପିତ କରୁଥିବା ଭଳି ଆତ୍ମବାଦୀ, ହେତୁବାଦୀମାନେ ସମାଜମଙ୍ଗଳ କାର୍ଯ୍ୟ କରୁଛୁ ବୋଲି କହିଲେ ମଧ୍ୟ ସେମାନଙ୍କ ଆଚରଣ ଅନୁସାରେ କେତେକଙ୍କୁ ସୁର ଏବଂ କେତେକଙ୍କୁ ଅସୁର ବୋଲି ଗୀତାଶାସ୍ତ୍ର କହିଥାଏ ।

ଉଗ୍ରବାଦୀମାନେ ସରକାରକୁ ଏବଂ ଶାସନ ବ୍ୟବସ୍ଥାକୁ ମାନନ୍ତି ନାହିଁ । ସେମାନେ ଭାବିଥାନ୍ତି ଯେ, ଆମେ ଯାହା କରୁଛୁ ତାହା ଠିକ୍ । ଆମ କାର୍ଯ୍ୟରେ ଜୀବନ (ପ୍ରାଣ)କୁ ମଧ୍ୟ ଖାତର ନକରି କ୍ରମଶିକ୍ଷଣର ସହିତ ଆମେ ଆମ ସିଦ୍ଧାନ୍ତର ଅନୁଗୁଣ କାର୍ଯ୍ୟ କରୁଛୁ ବୋଲି କହିଲେ ମଧ୍ୟ ସରକାର ସେମାନଙ୍କ ସିଦ୍ଧାନ୍ତକୁ, ସେମାନଙ୍କର କ୍ରମଶିକ୍ଷଣକୁ ସମ୍ମତି ପ୍ରଦାନ ନକରି ଦୋଷୀ ସାବ୍ୟସ୍ତ କରି ଦଣ୍ଡ ଦେଇଥାଏ । ସେହିପରି ଉଗ୍ରବାଦୀମାନେ ସରକାରକୁ ସମ୍ମତି ନଦେବା ଭଳି ହେତୁବାଦୀମାନେ ପରମାତ୍ମା ଧର୍ମକୁ ସମ୍ମତି ପ୍ରଦାନ କରିନଥାନ୍ତି । ସେମାନେ ଆଚରଣ କରୁଥିବା ହେତୁବାଦ ପଦ୍ଧତି ଠିକ୍ ବୋଲି ସେମାନେ ଭାବିଥାନ୍ତି । ସେମାନେ ସେମାନଙ୍କ ସିଦ୍ଧାନ୍ତର ଅନୁଗୁଣ ଚାଲିଲେ ମଧ୍ୟ, ସେମାନଙ୍କ ନିୟମ ସେମାନଙ୍କ ପାଇଁ ସତ୍ୟ ହେଲେ ମଧ୍ୟ, ସେମାନଙ୍କ ନିୟମକୁ ଭଗବାନ ଧର୍ମ ବିରୁଦ୍ଧ ବୋଲି କହୁଛନ୍ତି ।

ଏବେ ଆମେ ପ୍ରକୃତ ବିଷୟ ଉପରକୁ ଫେରିବା । ମନୁଷ୍ୟର ଜନ୍ମ ଏବଂ ମୃତ୍ୟୁ ଏହି ଦୁଇଟି ବାବଦରେ ସେମାନେ ଜାଣନ୍ତି ନାହିଁ ବୋଲି କହିଛନ୍ତି । କ'ଣ ଏହା ସତ୍ୟ? ବୋଲି ପ୍ରଶ୍ନ ମଧ୍ୟ ଆସିଛି । ଏଇ କଥାର ସମାଧାନ ଏବେ ଆମେ ଦେଖିବା । ଏକ ସଜୀବ ଶରୀର ପ୍ରପଞ୍ଚର ପାଞ୍ଚଗୋଟି

ବିଷୟ ଜ୍ଞାନକୁ ତାର ପାଞ୍ଚ ଇନ୍ଦ୍ରିୟ ଦ୍ଵାରା ଜାଣି ପାରିଥାଏ । ପରିମିତ ଜ୍ଞାନକୁ ଜାଣିବାପାଇଁ ପରିମିତ ଅବୟବର ଆବଶ୍ୟକତାକୁ ଚିହ୍ନି ସେଗୁଡ଼ିକୁ ଆଖି, କାନ, ନାକ, ଜିଭ, ଚର୍ମ ଭାବରେ ନାମ ଦେଇଛେ, ଏଗୁଡ଼ିକ ଦ୍ଵାରା ଦୃଶ୍ୟ, ଶବ୍ଦ, ଗନ୍ଧ, ରୁଚି, ସ୍ପର୍ଶକୁ ଆମେ ଜାଣିପାରୁଛେ । ଏହି ପାଞ୍ଚଗୋଟି ବିଷୟ ବ୍ୟତୀତ ଆଉ କାହାକୁ କିଛି ଜଣା ନଥାଏ । ଏହି ପାଞ୍ଚ ଇନ୍ଦ୍ରିୟକୁ ଜଣା ନଥିବା ବିଷୟ ଯଦିକିଛି ଥାଏ ତାହାହେଉଛି ଇନ୍ଦ୍ରିୟାତୀତ ବିଷୟ । ଉଦାହରଣ ଭାବରେ ଦୁଇଟି ଲୁହାଖଣ୍ଡକୁ ନେଇ ଦେଖିଲେ ତାର ଆକାର ରଙ୍ଗ ଇତ୍ୟାଦି ଏକ ଭଳି ହେଲେ ମଧ୍ୟ ସେହି ଲୁହାଖଣ୍ଡ ଭିତରୁ ଗୋଟିଏ ହୋଇଥିବା ରୁମ୍ଫକକୁ ଚିହ୍ନି ହୋଇନଥାଏ । କାରଣ ସେଥିରେ ରହିଥିବା ରୁମ୍ଫକୀୟ ଶକ୍ତି ଆଖି, କାନ, ନାକ, ଜିଭ, ଚର୍ମ ଇତ୍ୟାଦିର ଥିବା ଦୃଶ୍ୟ, ଶ୍ରବଣ, ଗନ୍ଧ, ସ୍ଵାଦ, ସ୍ପର୍ଶ ଦ୍ଵାରା ଜାଣିବା ସମ୍ଭବ ହୋଇନଥାଏ, ଏହି ଦେଖାଯାଉ ନଥିବା ରୁମ୍ଫକୀୟ ଶକ୍ତିକୁ ଆଉଏକ ଉପାୟରେ ଜାଣିହେବ, ସେହି ଉପାୟ ବ୍ୟତୀତ ଇନ୍ଦ୍ରିୟଗୁଡ଼ିକ ଦ୍ଵାରା ଆମେ ରୁମ୍ଫକୀୟ ଶକ୍ତିକୁ ଜାଣିପାରିବା ନାହିଁ । ତେଣୁ ତାହାକୁ ଇନ୍ଦ୍ରିୟାତୀତ ଶକ୍ତି ବୋଲି କହି ପାରିବା । ଏହିଭଳି ଏହି ପ୍ରପଞ୍ଚରେ ଅନେକ ଇନ୍ଦ୍ରିୟାତୀତ ଶକ୍ତି ରହିଛି, ସେଗୁଡ଼ିକୁ ପ୍ରତ୍ୟକ୍ଷ ଭାବରେ ନହେଲେ ମଧ୍ୟ ପରୋକ୍ଷ ଭାବରେ ଆମେ ଜାଣିପାରିବା । ପରୋକ୍ଷ ଭାବରେ ଜାଣିବାପାଇଁ କୌଣସି ଏକ ନିୟମ ଆବଶ୍ୟକ । ସେହି ନିୟମକୁ ଆମେ ପ୍ରୟୋଗ କରୁଛେ, କିନ୍ତୁ ସବୁକିଛି ପ୍ରୟୋଗ ଦ୍ଵାରା ଜଣାଯାଇ ପାରେନାହିଁ ବୋଲି ମନେରଖିବା ଉଚିତ୍ । ସେଗୁଡ଼ିକୁ ପ୍ରୟୋଗ ଦ୍ଵାରା ଜାଣିପାରିବା କିମ୍ବା ଯୋଗ ଦ୍ଵାରା ଜାଣିପାରିବା ବୋଲି ଜଣାଯାଏ । ପାଞ୍ଚ ଇନ୍ଦ୍ରିୟ ଦ୍ଵାରା ଯାହା ଜଣାଯାଇ ନପାରେ ତାହା ପ୍ରୟୋଗ ଦ୍ଵାରା କିମ୍ବା ଯୋଗ ଦ୍ଵାରା ଜଣାଯାଇ ପାରେ ।

ଏବେ ପ୍ରୟୋଗ ଏବଂ ଯୋଗ ଭିତରେ ପ୍ରଭେଦ କଣ ଅଛି ବୋଲି କେତେକ ପଚାରିପାରନ୍ତି । ତାର ସମାଧାନ ହେଉଛି ! “ଯାହା ଜ୍ଞାନେନ୍ଦ୍ରିୟ ଗୁଡ଼ିକୁ ଜଣାଯାଇ ନଥାଏ ତାହା ଜାଣିବାପାଇଁ କର୍ମେନ୍ଦ୍ରିୟର ସହାୟତାରେ ଯେଉଁ କାର୍ଯ୍ୟ କରାଯାଇଥାଏ ତାହାକୁ ପ୍ରୟୋଗ କହୁଛୁ” । ପ୍ରୟୋଗ ବେଳେ ଜ୍ଞାନେନ୍ଦ୍ରିୟ ଏବଂ କର୍ମେନ୍ଦ୍ରିୟ ଦଶଗୋଟି କାର୍ଯ୍ୟ କରିଥାନ୍ତି

ଦେଖାଯାଉଥିବା ଇନ୍ଦ୍ରିୟଗୁଡ଼ିକ ଦ୍ଵାରା ଯାହା ଦେଖାଯାଉ ନଥାଏ ତାହାକୁ ଜାଣିବା ପାଇଁ କରୁଥିବା କାର୍ଯ୍ୟକୁ ପ୍ରୟୋଗ କହୁଛେ । ପ୍ରୟୋଗରେ ଦେଖାଯାଉ ନଥିବା ରୁମ୍ଭକାୟ ଶକ୍ତିକୁ, ତାର ସାକ୍ଷତାକୁ ଏବଂ ଆବର କ୍ଷେତ୍ରକୁ ଜାଣିହୁଏ । ପ୍ରୟୋଗ ପାଇଁ ମଧ୍ୟ ନାନା ଉପକରଣ ଦରକାର ହୋଇଥାଏ । ଉଦାହରଣ ସ୍ଵରୂପ ଆଖିକୁ ଦେଖାଯାଉ ନଥିବା ସୂକ୍ଷ୍ମ ଜୀବାଣୁ ଗୁଡ଼ିକୁ ଦେଖିବା ପାଇଁ ମାଇକ୍ରୋସ୍କୋପର ଆବଶ୍ୟକ ହୋଇଥାଏ । ଏକ ଯୋଗ ବିଷୟ ଉପରକୁ ଗଲେ ଯାହା ଇନ୍ଦ୍ରିୟଗୁଡ଼ିକୁ ଜଣାପଡ଼ି ନଥାଏ ତାହା ସେଥିରୁ ଜାଣିପାରିବା, କିନ୍ତୁ ଏଠାରେ ଯୋଗ ପାଇଁ ଶରୀରରେ ଥିବା କର୍ମେନ୍ଦ୍ରିୟ, ଜ୍ଞାନେନ୍ଦ୍ରିୟ ଗୁଡ଼ିକର ଆବଶ୍ୟକ ନଥାଏ । ପ୍ରୟୋଗରେ ପ୍ରକୃତି ସହିତ ସମ୍ପର୍କ ରଖି କିଛି ଇନ୍ଦ୍ରିୟାତୀତ ବିଷୟକୁ ଜାଣିହୁଏ । ପଞ୍ଚଭୂତର ସମ୍ବନ୍ଧ ନଥିବା ଜିନିଷ ଯାହାସବୁ ଅଛି ତାହା ପ୍ରୟୋଗ ଦ୍ଵାରା ଜାଣିବା ଅସମ୍ଭବ । “ପଞ୍ଚଭୂତର ସମ୍ବନ୍ଧ ନଥାଇ ଯାହା ସମଗ୍ର ପ୍ରକୃତିର ଅତୀତ ତାହା କେବଳ ଯୋଗ ଦ୍ଵାରା ଜାଣିବା ସମ୍ଭବ ହୋଇଥାଏ” । ସର୍ବ ଜଗତରେ ପଞ୍ଚଭୂତର ଅତୀତ ଜିନିଷ କେବଳ ତିନିଗୋଟି ରହିଛି । ତାହାହେଲା ୧) ଜୀବାତ୍ମା ୨) ଆତ୍ମା ୩) ପରମାତ୍ମା । ଏହି ତିନିଗୋଟିକୁ କୌଣସି ପ୍ରୟୋଗ ଦ୍ଵାରା ଜାଣିହୁଏ ନାହିଁ । ଆଜିପର୍ଯ୍ୟନ୍ତ ଅନେକ ଶାସ୍ତ୍ରଜ୍ଞମାନେ ଅନେକ ପ୍ରକାରର ପ୍ରୟୋଗ କରି ଯାହାସବୁ ଉଦ୍ଭାବନ କରିଛନ୍ତି ସେଗୁଡ଼ିକ ସବୁ ପ୍ରକୃତି ସମ୍ବନ୍ଧୀୟ ଜିନିଷ । ଭୌତିକଶାସ୍ତ୍ର ଜାଣିଥିବା ଡାକ୍ତରମାନେ ଭୌତିକ ଶରୀରର ଅନ୍ତର୍ଭାଗ, ତାର ରୋଗ, ରୋଗ ନିବାରଣର ବିଧି ଜାଣି ପାରନ୍ତି । ହୃଦ୍ଘ୍ରିଷ୍ଟ ଚିରିଦେଇ ଦେଖୁଥିବା ଡାକ୍ତର ହେଉ, ମସ୍ତିଷ୍କକୁ ଶସ୍ତ୍ର ଚିକିତ୍ସା ଦ୍ଵାରା ଖୋଲି ଦେଖୁଥିବା ଡାକ୍ତର ହେଉ, ସେମାନେ ଶରୀରରେ ଜୀବକୁ କିମ୍ପା ସାରା ଶରୀରରେ ଥିବା ଆତ୍ମାକୁ ଦେଖି ପାରିନଥାନ୍ତି । କାରଣ! ସେମାନେ କେବଳ ପ୍ରୟୋଗ କରିଥାନ୍ତି ସିନା ଯୋଗ କରି ନଥାନ୍ତି, ତେଣୁ ପ୍ରକୃତିର ଅତୀତ ଆତ୍ମାକୁ ସେମାନେ ଦେଖି ପାରନ୍ତି ନାହିଁ । କାଚି ଚିରିଦେଇ ଭିତରେ ଦେଖିଲେ ଦେଖାଯାଉ ନଥିବା, ଜଣାପଡୁ ନଥିବା ଆତ୍ମାକୁ, ଜନ୍ମ ବେଳେ କିମ୍ପା ମରଣ ବେଳେ ଯେଉଁମାନେ କେବଳ ଉପରେ ଉପରେ ଦେଖନ୍ତି, ଆତ୍ମା ସେମାନଙ୍କୁ କିପରି ବା ଦେଖାଯିବ? କିପରି ଜଣାଯିବ? ଅନେକ ହେତୁବାଦୀମାନେ ପ୍ରାଣକୁ ଜୀବାତ୍ମା ଭାବିଥାନ୍ତି । ଜୀବ ଅଲଗା ଏବଂ

ପ୍ରାଣ ଅଲଗା ବୋଲି ନଜାଣିବା ପର୍ଯ୍ୟନ୍ତ ଜୀବର ପ୍ରବୃତ୍ତି ବା ଜନ୍ମ ବାବଦରେ, ନିବୃତ୍ତି ବା ମରଣ ବାବଦରେ କିପରି ଜାଣି ପାରିବା? ତେଣୁ ଶ୍ଳୋକରେ ‘ଜନ୍ମମରଣକୁ ଯେଉଁମାନେ ଜାଣିନଥାନ୍ତି’ ବୋଲି କହିଛନ୍ତି ।

ଶୌଚ (ଶୁଚି) କହିଲେ ପରିଷ୍କାର ପରିଚ୍ଛନ୍ନତା (ଶୁଭ୍ରତା) । ଏଠାରେ ପରିଷ୍କାର ପରିଚ୍ଛନ୍ନତା ତୋର ? କି ତୋ ଶରୀରର ? ବୋଲି ବିଚାର କରିବା ଉଚିତ୍ । ଶରୀରର ଶୁଚି ସମସ୍ତେ ଜାଣନ୍ତି ହେଲେ ତୋଶରୀର ଭିତରେ ଯିଏ ଅଛି ତାର ଶୁଚିତାକୁ କେହି ଜାଣିବାକୁ ଚାହାନ୍ତି ନାହିଁ । ତେଣୁ ସେ ସବୁବେଳେ ଅପରିଷ୍କାର ରହିଛି ବୋଲି କହିପାରିବା । ଏହି ଅଶୁଭ୍ରତା ହେଉଛି ! ତୋ ଖରାପ ଗୁଣର ମଇଳା । ଏହି ମଇଳା ଯାହାଠାରେ ଥାଏ ତାକୁ ଶୁଚିତ୍ଵହୀନ କହିପାରିବା । ସେହିଭଳି ଶରୀର ଭିତରର ସତ୍ୟ ଯାହାକୁ ଜଣା ନାହିଁ, ବାହାରେ ସତ୍ୟ ନାମରେ କେତେ ବୋର୍ଡ଼ ଲଗାଇଲେ ମଧ୍ୟ ସେ ଅସତ୍ୟବାଦୀ । ତେଣୁ ପ୍ରଥମେ ଭିତର ଆଚରଣ ବାବଦରେ ଜାଣିବା ଉଚିତ୍ । ଯିଏ ନଜାଣିଛି ସେ ଆଚରଣହୀନ । ଜୀବ ଶରୀରକୁ ଆସିଥାଏ, ଯାଇଥାଏ ବୋଲି ଯିଏ ନଜାଣିଛି, ଯାହାର ଗୁଣ ମଳିନ, ଯିଏ ଭିତରର ସତ୍ୟ ଓ ଆଚରଣକୁ ଜାଣି ନାହିଁ ସେ ଦେବରାଜ ବୋଲାଇଲେ ମଧ୍ୟ ଅସୁର ।

(୧୫) ଶ୍ଳୋକ, ୮ : ଅସତ୍ୟଂ ପ୍ରତିଷ୍ଠଂ ତେ ଜଗଦାହୁରନୀଶ୍ଵରମ୍ ।

ପରସ୍ପର ସମ୍ପୃତଂ କିମନ୍ୟକ୍ଷାମହୈତୁକମ୍ ॥

(ନାସ୍ତିକବାଦ ଅସୁରଗୁଣ)

ଭାବାର୍ଥ : ପରମାତ୍ମା ବୋଲି କିଛି ନାହିଁ, ପରମାତ୍ମା ଦ୍ଵାରା ଜଗତ ସୃଷ୍ଟି ହୋଇଛି କହିବା ଅସତ୍ୟ, ସ୍ତ୍ରୀ ଓ ପୁରୁଷ ସଂଯୋଗରେ ଜୀବସୃଷ୍ଟି ହୋଇଥାଏ । ସ୍ତ୍ରୀ ପୁରୁଷ ସଂଯୋଗ ପାଇଁ କାମନା ବ୍ୟତୀତ ଆଉ ବା କଣ ଅଛି ବୋଲି କହିଥାନ୍ତି ।

ବିବରଣୀ : ଭୃପୁଷ୍ପରେ ଚାରି ପ୍ରକାର ମନୁଷ୍ୟ ଅଛନ୍ତି ବୋଲି କହିପାରିବା । ନାସ୍ତିକମାନେ ପରମାତ୍ମା ନାହାନ୍ତି ବୋଲି କହିଥାନ୍ତି । ହେତୁବାଦୀମାନେ ଯଦି ପରମାତ୍ମା ଅଛନ୍ତି ତେବେ କାହିଁକି ଦେଖାଯାଉ ନାହାନ୍ତି, ସେ କିପରି ଅଛନ୍ତି

ବୋଲି କହିଥାନ୍ତି । ଆସ୍ତ୍ରକମାନେ ପରମାତ୍ମା ଅଛନ୍ତି କହି, ପରମାତ୍ମାଙ୍କୁ ଛାଡ଼ି ପରମାତ୍ମା ହୋଇ ନଥିବା ଦେବତାମାନଙ୍କୁ ଆରାଧନା କରିଥାନ୍ତି । ଆତ୍ମବାଦୀମାନେ କେବଳ ଆତ୍ମା ବାବଦରେ କଥାବାର୍ତ୍ତା ହୋଇଥାନ୍ତି । ନାସ୍ତ୍ରିକମାନଙ୍କ ପାଇଁ ଆସ୍ତ୍ରକମାନେ ଯେତିକି ବିରୁଦ୍ଧତା ପ୍ରଦର୍ଶନ କରିଥାନ୍ତି, ଆତ୍ମବାଦୀମାନଙ୍କ ପାଇଁ ହେତୁବାଦୀମାନେ ସେତିକି ବିରୁଦ୍ଧତା ପ୍ରଦର୍ଶନ କରିଥାନ୍ତି । ଏମିତି ଏମାନଙ୍କ ମଧ୍ୟରେ ପରସ୍ପର ବିରୁଦ୍ଧତା ରହିଥାଏ । ଆତ୍ମବାଦୀଙ୍କର ବିରୁଦ୍ଧ ହୋଇଥିବା ହେତୁବାଦୀ ମାନଙ୍କ କଥା ଜାଣିସାରିଛେ । ଏହି ଶ୍ଳୋକରେ ନାସ୍ତ୍ରିକବାଦୀମାନଙ୍କ ବିଷୟ ରହିଛି ।

ଭୃପୁଷ୍ପରେ ହତ୍ୟା କରୁଥିବା ହତ୍ୟାକାରୀ ଏବଂ ଅତ୍ୟାଚାର କରୁଥିବା ଅତ୍ୟାଚାରୀମାନଙ୍କ ମଧ୍ୟରେ ଯେତିକି ନିକଟତର ସମ୍ପର୍କ ଥାଏ ସେହିପରି ନାସ୍ତ୍ରିକବାଦୀ ଏବଂ ହେତୁବାଦୀମାନଙ୍କ ଭିତରେ ଥାଏ । ଜଣେ ସାପ ନାହିଁ କହିଲେ, ଆଉଜଣେ ସାପ କେଉଁଠି ଅଛି କହ ତାକୁ ମାରିଦେବି କହିଥାଏ । ଆସ୍ତ୍ରିକବାଦୀ, ଆତ୍ମବାଦୀଙ୍କ କଥା ଦେଖିଲେ ଏମାନଙ୍କର ମଧ୍ୟ ନିକଟତର ସମ୍ପର୍କ ରହିଛି । ଆସ୍ତ୍ରିକବାଦୀ ହେଲଟି ସାପ ଦେଖି ବୋଲି କହିଲେ, ଆତ୍ମବାଦୀମାନେ ସେ ସାପ ବିଷଧର କି ନୁହେଁ ଦେଖି ବୋଲି କହିଥାନ୍ତି । ଆସ୍ତ୍ରିକ ହେଲଟି ସାପ ଦେଖି କହିବା ବେଳେ, ନାସ୍ତ୍ରିକ ସାପ ହିଁ ନାହିଁ ବୋଲି କହେ । ବିଷଧର ସାପ ହିଁ ପ୍ରକୃତ ଭୟଙ୍କର ସାପ ବୋଲି ଆତ୍ମବାଦୀ କହିବା ବେଳେ, ସେ ଯେଉଁ ସାପ ହେଉ ତାକୁ ମାରିଦେବା ଉଚିତ୍ ବୋଲି କହିଥାଏ ହେତୁବାଦୀ । ଏଭଳି ବିଭିନ୍ନ ଭାବର ଆସ୍ତ୍ରିକ, ନାସ୍ତ୍ରିକ, ହେତୁବାଦୀ, ଆତ୍ମବାଦୀମାନେ ଭୃପୁଷ୍ପରେ ରହିଥାନ୍ତି । ନାସ୍ତ୍ରିକବାଦୀ ଆସ୍ତ୍ରିକବାଦୀକୁ ଅନ୍ଧବିଶ୍ୱାସୀ, ମୁର୍ଖ ବୋଲି କହିଥାଏ । ସେହିଭଳି ହେତୁବାଦୀ ଆତ୍ମବାଦୀକୁ ଭାବବାଦୀ କହିଥାଏ । ଆତ୍ମବାଦୀ ହେତୁବାଦୀକୁ ମୂତବାଦୀ କହିଥାଏ । ଭଗବଦ୍‌ପୁାତାରେ ଭଗବାନ ଶ୍ରୀକୃଷ୍ଣ ଏହି ଋଷି ପ୍ରକାରର ଲୋକଙ୍କ କଥା କହିଛନ୍ତି । ଗୀତାରେ ଅଧିକାଂଶ ଆତ୍ମବାଦ ବାବଦରେ କହି ତାଠାରୁ କିଛି କମ୍ ଆସ୍ତ୍ରିକବାଦ ବାବଦରେ କହିଛନ୍ତି । ଖୁବ୍‌କମ୍ ହେତୁବାଦ ଏବଂ ନାସ୍ତ୍ରିକବାଦ ବାବଦରେ କହିଛନ୍ତି । ଏବେ ନାସ୍ତ୍ରିକବାଦ ବାବଦରେ କହିବାକୁ ଯାଇ,

ନାସ୍ତିକବାଦୀମାନେ ପରମାତ୍ମା ବିଶ୍ୱ ସୃଷ୍ଟି କରିଛନ୍ତି ବୋଲି ବିଶ୍ୱାସ କରନ୍ତି ନାହିଁ । ସେମାନେ ଏସବୁକୁ ମିଛକଥା ଭାବିଥାନ୍ତି ବୋଲି ଭଗବାନ କହିଛନ୍ତି ।

ଆମକୁ ଜଣାଥିବା ନିୟମ ଅନୁସାରେ କହିଲେ, ଉଦାହରଣ ଭାବରେ ଏକ କାହାଣୀ କହୁଛି ଦେଖନ୍ତୁ । ଗୋଟିଏ ଗାଆଁରେ ରଙ୍ଗନାଥ ଏବଂ ବଳଭଦ୍ର ନାମକ ଦୁଇଜଣ ବାଳକଙ୍କୁ ସେମାନଙ୍କର ଅଭିଭାବକମାନେ ସାତବର୍ଷ ବୟସରେ ବାଲ୍ୟବିବାହ କରାଇ ଦେଇଥିଲେ, ପରେ ଯୁକ୍ତବୟସ ହେଲେ ନିଜ ନିଜର ଝିଅ ମାନଙ୍କୁ ଶାଶୁଘରକୁ ପଠାଇବେ, ସେପର୍ଯ୍ୟନ୍ତ ଝିଅମାନଙ୍କର ଅଭିଭାବକମାନେ ଝିଅମାନଙ୍କୁ ନିଜ ନିଜ ଘରେ ରଖିବେ, ଯୁକ୍ତବୟସ ହେବାଯାଏଁ ପୁଅ, ଝିଅ ମାନେ କେହି କାହାକୁ ଦେଖିବେ ନାହିଁ, ପୁରୁଷ ପିଲାମାନଙ୍କୁ ୨୨ ବର୍ଷ ହେଲେ ଝିଅ-ମାନଙ୍କୁ ପଠାଇବା ଯୋଜନା ସେମାନଙ୍କର ଥିଲା । ଶେଷରେ ପୁଅ ମାନଙ୍କୁ ୨୨ ବର୍ଷ ହୋଇଗଲା । ଦୈବାତ୍ ସେମାନେ ଏକ ରୋଗରେ ପଡ଼ିଲେ । ସେହି ରୋଗରେ ରଙ୍ଗନାଥର ମନେରଖିବା ଶକ୍ତି ଝଲିଗଲା । ବଳଭଦ୍ରର ସମ୍ପୂର୍ଣ୍ଣ ମନେରଖିବା ଶକ୍ତି ଝଲିଯାଇ ନଥିଲେ ମଧ୍ୟ ସେ କିଛି ପରିମାଣରେ ଦୃଷ୍ଟିଶକ୍ତି ହରାଇ ବସିଲା, ତାକୁ ଆଗରେ ଥିବା ବସ୍ତୁ ଅସ୍ପଷ୍ଟ ଦେଖାଗଲା, ସେଠାରେ ଦେଖାଇଲେ ତାକୁ ତାହା ଆମ୍ଭ ବୋଧ ହେଉଥିଲା । ଯାହାବି ହେଉ ଦୁଇଜଣଯାକ ସେହି ରୋଗରେ ମୃତ୍ୟୁବରଣ ନକରି ବଞ୍ଚିଗଲେ । ଯେହେତୁ ବାଲ୍ୟବୟସରେ ସେମାନଙ୍କର ବିବାହ ହୋଇଯାଇଥିଲା ସେମାନଙ୍କର ସ୍ତ୍ରୀମାନେ ବୟସ କ୍ରମେ ସେମାନଙ୍କ ପାଖକୁ ଆସିବା ସମୟ ଏବଂ ବଡ଼ମାନଙ୍କ ଯୋଜନା କାର୍ଯ୍ୟକାରୀ ହେବା ସମୟ ଆସିଲା, ତାପରେ ସେମାନଙ୍କର ସ୍ତ୍ରୀମାନଙ୍କୁ ଅଣାଗଲା । ପ୍ରଥମେ ରଙ୍ଗନାଥ ପାଖକୁ ଯାଇ, ଦେଖି ଲଏ ତୋର ସ୍ତ୍ରୀ ବୋଲି ତାର ସ୍ତ୍ରୀକୁ ଦେଖାଇ କେହିଜଣେ କହିଲେ । ରଙ୍ଗନାଥର ମନେରଖିବା ଶକ୍ତି ନଥିଲା, ତେଣୁ ସେ କହିଲା ମୁଁ ବା କେତେବେଳେ ବାହା ହୋଇଥିଲି? ମୋର ସ୍ତ୍ରୀ କେଉଁ ରାଜ୍ୟରୁ ଆସିଲା? ଯେତେ ବୁଝାଇଲେ ମଧ୍ୟ ସେ ବୁଝିଲା ନାହିଁ । ତୁମେମାନେ ଯେତେଯାହା କହିଲେ ମଧ୍ୟ ମୁଁ ବାହା ହେଇନି, କି ମୋର କେହି ସ୍ତ୍ରୀ ନାହିଁ ବୋଲି କହୁଥିଲା । ତାକୁ ବାରମ୍ବାର କହି ମଧ୍ୟ ଶେଷରେ ସେ ମୋତେ ଜବରଦସ୍ତ କରନାହିଁ କହିବା ପରେ ତାର

ସ୍ତ୍ରୀକୁ ତାର ବାପଘରର ଲୋକମାନେ ଫେରାଇ ନେଇଗଲେ । ଏଥର ବଳଭଦ୍ର ପାଖକୁ ତାର ନିଜ ଲୋକମାନେ ଯାଇ ଏଇ ତୋର ସ୍ତ୍ରୀ, ତାକୁ ଆମେ ନେଇ ଆସିଛୁ ବୋଲି କହିଲେ । ବଳଭଦ୍ର ଦୃଷ୍ଟିଶକ୍ତି ହ୍ରାସ ହୋଇଯାଇଥିଲା ସିନା ସ୍ତ୍ରୀଟିଶକ୍ତି ସମ୍ପୂର୍ଣ୍ଣ ଯାଇନଥିଲା, ତେଣୁ ସେ ମୋର ସ୍ତ୍ରୀକୁ ଦେଖାଅ ବୋଲି କହିଲା । ଅଭିଭାବକମାନେ ତାର ସ୍ତ୍ରୀକୁ ଦେଖାଇବା ପରେ ତାର ସ୍ତ୍ରୀ ତାକୁ ଗୋଟିଏ ଗଧଭଳି ଦେଖାଗଲା, ସେ କହିଲା ତମେମାନେ ମୋତେ ମୋର ସ୍ତ୍ରୀକୁ ଦେଖାଇବ କହି ଗଧଟାଏ ଆଣି କ’ଣ ମୋ ଆଗରେ ଛିଡ଼ାକରୁଛ ? ତା କଥା ଶୁଣି ତାର ଲୋକମାନେ ତାର ସ୍ତ୍ରୀକୁ ଆଉ ଚିକିଏ ଭଲରେ ବସ୍ତ୍ର ପିନ୍ଧାଇ ଭଲ ଭଲ ଅଳଙ୍କାର ପିନ୍ଧାଇ ଆଣି ଆସିଲେ । ଏଥର ବଳଭଦ୍ରକୁ କହିଲେ ହେଇଚି ତୋର ସ୍ତ୍ରୀକୁ ଏଥର ଦେଖ । ଏଥର ବଳଭଦ୍ରକୁ ତାର ସ୍ତ୍ରୀ ଏକ ଭାଲୁ ଭଳି ଦେଖାଗଲା । ତା କଥା ଶୁଣି ବଡ଼ମାନେ ତାର ସ୍ତ୍ରୀକୁ ଏଥର ଭଲଶାନ୍ତି, ଭଲ ଆଭୂଷଣାଦି ବଦଳରେ ଆଧୁନିକ ପୋଷାକ ପିନ୍ଧାଇ ଆଣିଲେ, ଏଥର ମଧ୍ୟ ତାକୁ ତାର ସ୍ତ୍ରୀ ଏକ ଘୋଡ଼ା ଭଳି ଦେଖାଗଲା । ତମେ-ମାନେ ମୋ’ ସ୍ତ୍ରୀକୁ ଆଣି ଆସିଛ ଆଉ ଦେଖାଇବ କହି ମୋତେ ଗଧ, ଭାଲୁ, ଘୋଡ଼ା ଆଣି ଦେଖାଉଛ ? କହିବା ବେଳେ, ଜଣେ ଝିଲାଇ ବ୍ୟକ୍ତି ତା’ ସ୍ତ୍ରୀକୁ ନେଇ ବଳଭଦ୍ରର ହାତରେ ଧରାଇ, ହାତ, ଗୋଡ଼, ମୁଣ୍ଡକୁ ହାତରେ ଚିହ୍ନାଇବା ପରେ ବଳଭଦ୍ରକୁ ବୁଝା ପଡ଼ିଲା ଯେ, ହଁ ଏଥର ମୋ’ ସ୍ତ୍ରୀ ଆଣିଛନ୍ତି; ତଥାପି ସେ ସେକଥା ବାହାରକୁ ନକହି ଭାବିଲା ଯେ, କେତେବେଳେ ସାତବର୍ଷ ବୟସରେ ବାହା ହେଇଥିଲି, ଏମାନେ ସତରେ ମୋ’ ସ୍ତ୍ରୀକୁ ଆଣିଛନ୍ତି କି ନାହିଁ, ହୁଏତ ଆଉ କାହାକୁ ଆଣିଥିବେ, ଆଜିକାଲି ତ ଏମିତି ଠକାମି ବହୁତ ଝଲିଛି, ଏମାନେ ମୋତେ ଠକୁଛନ୍ତି ଭାବି ଶେଷରେ ‘ଇଏ ମୋ ସ୍ତ୍ରୀ ନୁହେଁ’ ବୋଲି ବଡ଼ପାଟି କରି କହିଲା । ଯେତେ ବୁଝାଇଲେ ମଧ୍ୟ ସେ ଅଭ୍ୟାସରେ ପଡ଼ିବା ଭଳି ଗୋଟିଏ କଥାରେ ଅଟଳ ରହିଲା ଯେ, ଇଏ ମୋର ସ୍ତ୍ରୀ ନୁହେଁ । ଏହିଭଳି ମନେରଖିବା ଶକ୍ତି ହରାଇଥିବା ରଙ୍ଗନାଥ ମୋର ବାହାଘର ହୋଇନାହିଁ କି ମୋର କେହି ସ୍ତ୍ରୀ ନାହାନ୍ତି ବୋଲି କହିବା ଭଳି, କିଛି ଦୃଷ୍ଟିଥିବା ବଳଭଦ୍ରକୁ, ବିଭିନ୍ନ ଦିଗରୁ ତାର ସ୍ତ୍ରୀକୁ ଆଣି ଚିହ୍ନାଇ ଦିଆଯାଇଥିଲେ ମଧ୍ୟ, ଇଏ ମୋର ସ୍ତ୍ରୀ ନୁହେଁ ବୋଲି କହିବା ଅଭ୍ୟାସରେ

ପତିଗଲା । ଏମିତି ରଙ୍ଗନାଥ ଭଳି ନାହିଁକମାନେ ପରମାତ୍ମା ନାହାନ୍ତି ବୋଲି କହିବା ବେଳେ, ବଳଭଦ୍ର ଭଳି ହେତୁବାଦୀ ମାନଙ୍କୁ ପରମାତ୍ମା କଣ କିଛି ପରିମାଣରେ ବୁଝାପଡ଼ିଲେ ମଧ୍ୟ ସେମାନେ ବିଶ୍ୱାସ କରିନଥାନ୍ତି ।

ଯାହାଦି କୁହ ବିଶ୍ୱାସ କରୁନଥିବା ହେତୁବାଦୀମାନଙ୍କ ଅପେକ୍ଷା ପ୍ରଥମରୁ ପରମାତ୍ମା ନାହାନ୍ତି କହୁଥିବା ନାହିଁକମାନେ ଭଲ । ଯେମିତିବି କୁହ, ଆଖି ନଥିବା ଅନ୍ଧ ଜଣେ ହେବାବେଳେ, ଆଉଜଣେ ଆଖୁଥିବା ଅନ୍ଧଭଳି ନାହିଁକବାଦୀ ଆଉ ହେତୁବାଦୀମାନେ ଯୁକ୍ତିକରିଥାନ୍ତି । ଏକ କାର୍ଯ୍ୟ ହେବାପାଇଁ ନିଶ୍ଚୟ ଜଣେ କର୍ତ୍ତା ଆବଶ୍ୟକ, ଏହି ସୂତ୍ର ଅନୁସାରେ ଏତେବଡ଼ ବିଶ୍ୱ ସୃଷ୍ଟି ହୋଇଥିବା ବେଳେ, ତାର ଜଣେ ସୃଷ୍ଟିକର୍ତ୍ତା ଅଛନ୍ତି ବୋଲି କେତେକ ବିଶ୍ୱାସ କରିପାରି ନଥାନ୍ତି । କାର୍ଯ୍ୟ ଏବଂ କର୍ତ୍ତାକୁ ଜାଣି ଏତେବଡ଼ ବିଶ୍ୱର ସୃଷ୍ଟିକର୍ତ୍ତା ମଧ୍ୟ ଜଣେ ନିଶ୍ଚୟ ଅଛନ୍ତି ବୋଲି କେତେକ ବିଶ୍ୱାସ କରୁଥିବା ବେଳେ, ଆମେ ବିଜ୍ଞାନ ପଢୁଆ, ଆମକୁ କିଛି ପ୍ରମାଣ ମିଳିନି, ନଦେଖିଲେ ଆମେ ବିଶ୍ୱାସ କରିବୁ ନାହିଁ ବୋଲି କିଛିଲୋକ କହିଥାନ୍ତି । କେତେକ ଶାସ୍ତ୍ରଜ୍ଞମାନେ ଏହି ବିଶ୍ୱର ସୃଷ୍ଟି, ପାଳନ, ସଂହାରକାରୀ ଜଣେ ଅଛନ୍ତି ବୋଲି ମଧ୍ୟ କହିଥାନ୍ତି, ସେ ହିଁ ପରମାତ୍ମା ବୋଲି ସେମାନଙ୍କର ବିଶ୍ୱାସ । ଆବୁଲକାଲାମ୍ ଜଣେ ବଡ଼ ଶାସ୍ତ୍ରବେତ୍ତା (ବୈଜ୍ଞାନିକ) ହେଲେ ମଧ୍ୟ ତାଙ୍କର ପରମାତ୍ମାଙ୍କ ଉପରେ ପ୍ରଗାଢ଼ ବିଶ୍ୱାସ ଥିବାବେଳେ, ସାଧାରଣ ହୋଇଥିବା ଅନ୍ୟମାନଙ୍କର କାହିଁକି ନାହିଁ ? ଯିଏ ଯେଉଁ ଅଭିପ୍ରାୟ ନେଇ ରହିଲେ ମଧ୍ୟ ଯାହା ଆମକୁ ଜଣା ନାହିଁ ତାହା ଜାଣିବାକୁ ହେବ, ସେହି ଜାଣିବା ବିଧିବିଧାନ (ନିୟମ) ମଧ୍ୟ କିଛି ଗୋଟିଏ ନିଶ୍ଚୟ ରହିଛି, ତାହା ଜାଣିବା ପାଇଁ କୌଣସି ଉପକରଣ କିମ୍ବା ପ୍ରୟୋଗ କାର୍ଯ୍ୟ କରିନଥାଏ । ଭୌତିକ ଶରୀରରେ ଅଭୌତିକ ଭାବରେ ଥିବା ଜିନିଷକୁ ଅଭୌତିକ ବିଧିରେ ନଜାଣିଲେ ଏ ଜନ୍ମ, ଜୀବନର କୌଣସି ମୂଲ୍ୟ ନାହିଁ ।

(୧୫) ଶ୍ଳୋକ, ୯ : ଏତାଂ ଦୃଷ୍ଟିମବସ୍ତୁଭ୍ୟ ନଷ୍ଟାତ୍ମାନୋଽନ୍ତରୁଦ୍ଧୟଃ ।

ପ୍ରଭବନ୍ତ୍ୟୁଗ୍ରକର୍ମାଣଃ କ୍ଷୟାୟୋ ଜଗତୋଽହିତାଃ ॥

(ହେତୁବାଦ, ନାହିଁକ ଅସୁରଗୁଣ)

ଭାବାର୍ଥ : ଯେଉଁମାନଙ୍କର ଏହିଭଳି ଭାବ ରହିଥାଏ ସେମାନେ ଅସ୍ତବୁଦ୍ଧି, ନଷ୍ଟାତ୍ମା ଏବଂ କ୍ଷୟପ୍ରାପ୍ତ ହୋଇ, ଅନ୍ୟମାନଙ୍କ ପାଇଁ ଅହିତକର ହୋଇ, ଭୟଙ୍କର କର୍ମ ବନ୍ଧନରେ ପଡ଼ି ପୁନର୍ବାର ଜନ୍ମ ହୋଇଥାନ୍ତି ।

ବିବରଣୀ : ଏହି ଶ୍ଳୋକରେ ବିଶେଷ ପଦ “**ଉଗ୍ରକର୍ମାଣଃ**” । ନାସ୍ତିକ ଏବଂ ହେତୁବାଦୀ ମାନଙ୍କୁ କର୍ମସିଦ୍ଧାନ୍ତ ପସନ୍ଦ ହୋଇନଥାଏ । କର୍ମସିଦ୍ଧାନ୍ତର ରହସ୍ୟ ସେମାନଙ୍କୁ ଜଣାନଥାଏ । ତାଛଡ଼ା ଏଥିରେ ଆଉଗୋଟିଏ ମୁଖ୍ୟକଥା ରହିଛି । ତାହା ହେଉଛି “**ନଷ୍ଟାତ୍ମନଃ**” । ଏହି ପଦ ବାବଦରେ ନିଶ୍ଚୟ କିଛି ବିଚାରର ଆବଶ୍ୟକତା ରହିଛି । ଯେଉଁମାନେ ଆତ୍ମାର ଅସ୍ତିତ୍ୱକୁ ଜାଣନ୍ତି ନାହିଁ ସେମାନେ ନଷ୍ଟାତ୍ମା । ଗୋଟିଏ ରାଜ୍ୟରେ ଯେଉଁମାନେ ରହିଥାନ୍ତି ସେମାନଙ୍କ ପାଇଁ ସେ ରାଜ୍ୟର ଶାସନ (ଅନୁଶାସନ) ବ୍ୟବସ୍ଥା ଲାଗୁ ହୋଇଥାଏ । ସେହି ରାଜ୍ୟରେ ଥିବା ଉଗ୍ରବାଦୀମାନେ ଶାସନର ବ୍ୟତିରେକ ଭାବରେ ରହିଲେ ମଧ୍ୟ, ଶାସନ ବ୍ୟବସ୍ଥାକୁ ନମାନିଲେ ମଧ୍ୟ, ଶାସନ ବ୍ୟବସ୍ଥା ସେମାନଙ୍କୁ ଛାଡ଼ି ନଥାଏ । ଶାସନ ବ୍ୟବସ୍ଥାକୁ ସେମାନେ ମାନନ୍ତୁ ବା ନମାନନ୍ତୁ ସେମାନେ ଶାସନ ବ୍ୟବସ୍ଥାର ପରିଧି ଭିତରେ ରହିବାକୁ ବାଧ୍ୟ, ସେମାନେ ଶାସନ ବ୍ୟବସ୍ଥାରୁ ବହିର୍ଭୂତ ନୁହନ୍ତି, ସେମାନେ ଭୁଲ୍ କଲେ ଶାସନ ବ୍ୟବସ୍ଥା ସେମାନଙ୍କୁ ଦଣ୍ଡ ଦେଇଥାଏ । ସେହିଭଳି ପରମାତ୍ମାଙ୍କ ରାଜ୍ୟ କୁହାଯାଉଥିବା ଶରୀର ନାମକ ରାଜ୍ୟରେ ରହି ପରମାତ୍ମା ଧର୍ମକୁ ନମାନିଲେ ମଧ୍ୟ ସେମାନେ ଧର୍ମଠାରୁ ବହିର୍ଭୂତ ନୁହନ୍ତି । ପରମାତ୍ମାଙ୍କ ଶାସନବ୍ୟବସ୍ଥା ଅନୁସାରେ ଶରୀର ଭିତରେ ହିଁ ଦଣ୍ଡରୂପକୁ ଅନୁଭବ କରିବାକୁ ହୋଇଥାଏ, ସେଠାରେ ଲେଖାଯାଇଥିବା ଧର୍ମ ବିରୁଦ୍ଧତାର ଉଚିତ ଦଣ୍ଡ ଅମଳ ହୋଇଥାଏ । ବାହାର କୋର୍ଟରେ ନ୍ୟାୟବାଦୀ ମାନେ (ଓକିଲମାନେ) ରହିବା ଭଳି ସେଠାରେ ତୋ’ତରଫରୁ ଲଢ଼ିବାବାଲା କେହି ନଥାନ୍ତି, ସେଠାରେ ବାଦବିବାଦ, ସାକ୍ଷୀ ପ୍ରମାଣ କିଛି ନଥାଏ । ଭୁଲ୍ କରିବା ଦିନ ହିଁ ସେଠାରେ ଉଚିତ୍ ଦଣ୍ଡ ଲେଖାଯାଇଥାଏ ।

ଭୁଲ୍ ପାଇଁ ଦଣ୍ଡ ସାଧାରଣ ଭାବରେ ନିର୍ଣ୍ଣୟ ହେଉଥିଲେ ହେଁ ଅସୁର ସ୍ୱଭାବର ହେତୁବାଦୀମାନେ, ନାସ୍ତିକମାନେ ଉଗ୍ରକର୍ମ ଅର୍ଜନକରି ନଷ୍ଟାତ୍ମାରେ ପରିଣତ ହୋଇଥାନ୍ତି । ମାନସିକ ଯନ୍ତ୍ରଣା, କର୍ତ୍ତବ୍ୟ ବ୍ୟଥା ଭଳି ନାନା ଦୁଃଖ-

କଷ୍ଟାଦିକୁ ଅନୁଭବ କଲେ ମଧ୍ୟ ସେସବୁ ଉଗ୍ରକର୍ମ ନୁହେଁ । ଶରୀରରେ ଆତ୍ମଶକ୍ତି ଲୋପ ହୋଇ ଅଙ୍ଗବୈକଲ୍ୟ (ବିକଳାଙ୍ଗ) ହୋଇଯିବା ହିଁ ଉଗ୍ରକର୍ମ ବା ଭୟଙ୍କର କର୍ମ । ଶରୀରକୁ ଶକ୍ତି ଦେଇଥାଏ ଆତ୍ମା । ଆତ୍ମା ଦ୍ଵାରା ନଷ୍ଟ ହେବା ହେଉଛି ଶରୀରରେ ଥିବା ଶକ୍ତିକୁ ହରାଇବା । ଯାହାର ଆତ୍ମାଶକ୍ତି ନଷ୍ଟ ହୋଇଯାଇଛି ସେ ଶରୀରରେ ଶକ୍ତି ନପାଇ, ସେହି ଶରୀର ତାପାଇଁ ଅନୁକୂଳିତ ନହେବା ହିଁ ତା ପାଇଁ ନର୍କ ସମାନ । ସମ୍ପୂର୍ଣ୍ଣ ଗବେଷଣା ନକରି, ସମ୍ପୂର୍ଣ୍ଣ ବୁଝିବା ଆଗରୁ, ସେ ନିଜେ ଅନୁଭବ କରୁଥିବା ଆତ୍ମାକୁ ଶରୀରରେ ନାହିଁ କହିବା ମହାପାପ । ସେଥିଲାଗି ଶ୍ଳୋକରେ ଉଗ୍ରକର୍ମ ପଦ ବ୍ୟବହାର କରିଛନ୍ତି । ଶରୀରର ଅବୟବଗୁଡ଼ିକ ଶକ୍ତି ହରାଇବାଠାରୁ ଦଣ୍ଡ ଆଉ ବା କଣ ଥାଇପାରେ ! ସେକଥା ଭାବିଲେ ଭୟଲାଗେ, ଜୀବନ ନର୍କରେ ପଡ଼ିଯାଏ । ଜୀବନ ବଞ୍ଚୁଥିବା ସହଜାବି ମାନଙ୍କ ପାଇଁ ସେ ପଶୁ ତୁଲ୍ୟ ହୋଇଯାଏ । ଉଗ୍ରବାଦୀମାନଙ୍କର ଦ୍ରୋହକୁ ଜାଣି ସରକାର କଠିନ ଦଣ୍ଡ ଜାରିକରିବା ଭଳି ହେତୁବାଦୀ, ନାସ୍ତିକବାଦୀ ମାନଙ୍କୁ ଆତ୍ମଦ୍ରୋହ ଅପରାଧରେ ଭିତରର ଆତ୍ମା ଗ୍ରହଣକରି କଠିନ ଦଣ୍ଡ ଦେଇଥାଏ । ଏବେ ଇଚ୍ଛା ଅନୁସାରେ କଥାବାର୍ତ୍ତା କରିବା କ’ଣ ଆବଶ୍ୟକ ? ପର ଜନ୍ମରେ ଆତ୍ମାଠାରୁ ନଷ୍ଟାତ୍ମା ହେବା କଣ ଆବଶ୍ୟକ ? ବାହାର ସମାଜକୁ ଉଦ୍ଧାର କରିବା ପାଇଁ ଯାଇ, ତୋ ଭିତରେ ଥିବା ସମାଜରେ ଦ୍ରୋହୀହେବା କଣ ଆବଶ୍ୟକ ? ପ୍ରଥମେ ତୁ ତୋର ଭିତରର ସମାଜକୁ ଜାଣ, ତାପରେ ବାହାର ସମାଜ ଉପରେ ଦୃଷ୍ଟିନିକ୍ଷେପ କର, ଏହା ହିଁ ଉପଯୁକ୍ତ ପଦ୍ଧତି ।

(୧୫) ଶ୍ଳୋକ, ୧୦ : କାମମାଣ୍ଡିତ୍ୟ ଦୁଷ୍ଟରଂ ଦମ୍ଭମାନ ମଦାଦ୍ଵିତାଃ ।

ମୋହଦ୍ ଗୃହିତ୍ଵାଃସଦ୍ ଗ୍ରାହନ୍ ପ୍ରବର୍ତ୍ତନ୍ତେଃଶୁଚିବ୍ରତାଃ ॥

(ଅସୁରଗୁଣ)

ଭାବାର୍ଥ : ଦମ୍ଭ, ମାନ, ମଦ, ଗର୍ବଯୁକ୍ତ ଅସୁରମାନେ ଅପୁରଣୀୟ କାମନାଯୁକ୍ତ ହୋଇ ମୋହ ଦ୍ଵାରା ନିଜ ଭୁଲ୍ ନବୁଝି, ଶାସ୍ତ୍ରୀୟତା ନଥିବା କାର୍ଯ୍ୟ ଦ୍ଵାରା ବ୍ରତ ଆଚରଣ କରିଥାନ୍ତି ।

ବିବରଣୀ : ରାକ୍ଷସ ଅଂଶୀମାନେ ମଧ୍ୟ କେବଳ କାମନା ପାଇଁ ବ୍ରତ ଆଚରଣ

କରିଥାନ୍ତି, ନିଜ ନିଜର କ୍ଷମତାକୁ ନେଇ ଗର୍ବ କରିଥାନ୍ତି । କେତେବେଳେ କାହାକୁ ପଇସାଟିଏ ଦିଅନ୍ତି ନାହିଁ ସତ, ନିଜର ମହାନତା ଦେଖାଇବାକୁ ସହର୍ତ୍ତ ଦେଖି, ଅନେକ ଟଙ୍କା ଖର୍ଚ୍ଚକରି ବ୍ରତ ଆଚରଣ କରିଥାନ୍ତି ଏବଂ ପୂରଣ ହେଉନଥିବା ଅନେକ କାମନା କରିଥାନ୍ତି । ଏହି ପ୍ରକାରର ଅନେକ ପୂଜାଦି ଦେଖିବାକୁ ମିଳିଥାଏ । ଦୈବଅଂଶର ଲୋକମାନେ କରୁଥିବା ପୂଜା ଏବଂ ରାକ୍ଷସ ଅଂଶର ଲୋକମାନେ କରୁଥିବା ପୂଜା ଭିତରେ ଅନେକ ପ୍ରଭେଦ ରହିଥାଏ । ରାକ୍ଷସ ସ୍ୱଭାବର ଲୋକମାନଙ୍କ ପୂଜା କାମନା ନିମନ୍ତେ ଏବଂ ଗର୍ବର ସହିତ ହୋଇଥାଏ ।

(୧୫) ଶ୍ଳୋକ, ୧୧ : ଚିନ୍ତାମପରିମେୟାଂ ଚ ପ୍ରଳୟାନ୍ତାମୁପାଶ୍ରିତାଃ ।

କାମପୋଭୋଗପରମା ଏତାବଦିତି ନିଶ୍ଚିତାଃ ॥

(ଅସୁରଗୁଣ)

(୧୫) ଶ୍ଳୋକ, ୧୨ : ଆଶାପାଶଶତୈର୍ବିକ୍ଷାଃ କାମକ୍ରୋଧପରାୟଣାଃ ।

ଇହନ୍ତେ କାମଭୋଗାର୍ଥମନ୍ୟାୟେନାର୍ଥସଂଚୟାନ୍ ॥

(ଅସୁରଗୁଣ)

ଭାବାର୍ଥ : ମୃତ୍ୟୁ ପର୍ଯ୍ୟନ୍ତ ଜୀବନ ନିର୍ବାହ ପାଇଁ ଅପରିମିତ ଚିନ୍ତାଶୀଳ ହୋଇ, କାମନା ଦ୍ୱାରା ମିଳୁଥିବା ସୁଖ ହିଁ ମହାନ ବୋଲି ନିଶ୍ଚୟ କରି, ଆଶାପାଶରେ ବନ୍ଦୀହୋଇ, କାମକ୍ରୋଧର ବଶବର୍ତ୍ତୀ ହୋଇ, ନିଜର କାମନା ମେଣ୍ଟାଇବା ପାଇଁ ଅନ୍ୟାୟମାର୍ଗରେ ଧନାର୍ଜନ କରିଥାନ୍ତି ।

ବିବରଣୀ : ମରଣର ଶେଷକ୍ଷଣ ପର୍ଯ୍ୟନ୍ତ ଅସୁର ସ୍ୱଭାବର ଲୋକମାନେ ନାନା କାମନା କରିଥାନ୍ତି । ଆଉ ଘଣ୍ଟାକ ପରେ ମୃତ୍ୟୁବରଣ କରିବି ବୋଲି ଜାଣିଲେ ମଧ୍ୟ, ସେହି ଘଣ୍ଟାକ ସମୟରେ କ’ଣ ଗୋଟିଏ ଅର୍ଜନ କରିଦେବି ବୋଲି ସେମାନଙ୍କର କାମନା ରହିଥାଏ । ଆଉ ଘଣ୍ଟାଏ ପରେ ମୃତ୍ୟୁବରଣ କରିବି ଅର୍ଜନ କରି କ’ଣ ବା ଲାଭ ବୋଲି ମଧ୍ୟ ବିଚାର କରିନଥାନ୍ତି । ତାହାତା ସେମାନେ ଈଶ୍ୱର ଅପେକ୍ଷା ଜୀବନରେ ଧନାର୍ଜନ ବଡ଼ ଭାବିଥାନ୍ତି, ବୁଦ୍ଧିକୁ ଧନସମ୍ପତ୍ତି ଠୁଳ କରିବାରେ ଲଗାଇ ଦେଇଥାନ୍ତି । ଟଙ୍କା ପାଇଁ କୌଣସି କାର୍ଯ୍ୟ

ମଧ୍ୟ କରିବାକୁ ପଛାନ୍ତି ନାହିଁ । ଟଙ୍କା ବ୍ୟତୀତ ସେମାନଙ୍କ ମନରେ ଆଉ କିଛି ନଥାଏ । ଏମାନେ ଜୀବନକାଳରେ ନାନା ଆଶା କରି, ଆଶା ନାମକ ଫାଶରେ ବନ୍ଦି ହୋଇଯାଇଥାନ୍ତି । ମୋର ଘର ଦରକାର, ମୋର ଜମି ଦରକାର କାମନା ଭଳି ଅନେକ କାମନା ଏମାନେ କରିଥାନ୍ତି । ସେଥିଲାଗି ସେମାନେ ଅନ୍ୟାୟ ମାର୍ଗରେ ଧନ ଅର୍ଜନ କରିବାକୁ ପଛାଇ ନଥାନ୍ତି । ରାଜନୀତିରେ, ବ୍ୟାପାରରେ ଅନ୍ୟାୟ ମାର୍ଗରେ ପ୍ରଚୁର ଧନ ଅର୍ଜନ କରୁଥିଲେ ମଧ୍ୟ ସେତିକିରେ ତୃପ୍ତି ନହୋଇ ଦିନକୁ ଦିନ ମରଣ ପର୍ଯ୍ୟନ୍ତ ନିଜର କାମନାକୁ ବଜାଇଛନ୍ତି, ସେମାନଙ୍କର ମରଣ ମଧ୍ୟ ସେହି ଚିନ୍ତାରେ ହୋଇଥାଏ ।

(୧୫) ଶ୍ଳୋକ, ୧୩ : ଇଦମଦ୍ୟ ମୟା ଲକ୍ଷ୍ମିମଂ ପ୍ରାପସ୍ୟେ ମନୋରଥମ୍ ।

ଇଦମସ୍ତ୍ରୀଦମପି ମେ ଭବିଷ୍ୟତି ପୁନର୍ଯନମ୍ ॥

(ଅସୁରଗୁଣ)

ଭାବାର୍ଥ : ଏହି ଧନ ଏବେ ମୋ ଦ୍ଵାରା ଅର୍ଜନ ହୋଇଛି । ମୁଁ ମୋର ଆଶାର ଅନୁଗୁଣ ଅର୍ଜନ କରିପାରେ, ଏବେ ଅର୍ଜନ କରିଥିବା ଧନ ମୋର, ମୁଁ ଆହୁରି ଅର୍ଜନ କରିପାରିବି ।

ବିବରଣୀ : ରାକ୍ଷସ ଅଂଶର ଲୋକମାନେ ଅନ୍ୟାୟ ମାର୍ଗରେ ଧନାର୍ଜନ କରିଥାନ୍ତି । ଅର୍ଜିତ ଧନକୁ ଦେଖି ମୁଁ ଏତେ ଧନ ସଞ୍ଚୟ କରିଛି ବୋଲି ଖୁସି ହୋଇଯାଆନ୍ତି । ତାଛଡା ଆମେ ଯେମିତି ଇଚ୍ଛା କରିବା ସେମିତି ଧନ ଅର୍ଜନ କରିପାରିବା ବୋଲି ଅନ୍ୟମାନଙ୍କୁ ମଧ୍ୟ କହିଥାନ୍ତି । ମୁଁ ମୋର ଚତୁରତାରେ ଏହି ଧନ ଅର୍ଜନ କରିଛି, ଇଚ୍ଛାକଲେ ଆହୁରି ଅର୍ଜନ କରିପାରିବି ବୋଲି ମଧ୍ୟ କହିଥାନ୍ତି । ନୀତି ନିୟମର ବଶାଭୂତ ଧନ ରୋଜଗାର କରିପାରୁ ନଥିବା ଲୋକମାନଙ୍କୁ ସେମାନେ ଅସମର୍ଥ କହିଥାନ୍ତି ।

(୧୫) ଶ୍ଳୋକ, ୧୪ : ଅସୌ ମୟା ହତଃ ଶତ୍ରୁର୍ହନିଷ୍ୟେ ଗୁପରାନପି ।

ଶଶୁରୋଽହମହଂ ଭୋଗୀ ସିଦ୍ଧୋଽହଂ ବଳବାନ୍ ସୁଖୀ ॥

(ଅସୁରଗୁଣ)

(୧୫) ଶ୍ଳୋକ, ୧୫ : ଆଜ୍ୟୋଃଭିଜନବାନସ୍ମି କୋଃନୋଃସ୍ତ୍ରୀ ସଦୃଶୋ ମୟା ।

ଯକ୍ଷେ୍ୟ ଦାସ୍ୟାମି ମୋଦିଷ୍ୟ ଇତ୍ୟ ଜ୍ଞାନବିମୋହିତାଃ ॥

(ଅସୁରଗୁଣ)

(୧୫) ଶ୍ଳୋକ, ୧୬ : ଅନେକ ଚିତ୍ତବିଭ୍ରାନ୍ତା ମୋହଜାଲ ସମାବୃତାଃ ।

ପ୍ରସକ୍ତାଃ କାମଭୋଗେଷୁ ପତନ୍ତି ନରକେଂଶୁଚୌ ॥

(ଅସୁରଗୁଣ)

ଭାବାର୍ଥ : ମୁଁ ଶତ୍ରୁମାନଙ୍କୁ ମାରିଦେଇଛି, ଅନ୍ୟ ଶତ୍ରୁମାନଙ୍କୁ ମଧ୍ୟ ମାରି ଦେବି, ମୁଁ ହିଁ ଈଶ୍ଵର, ମୁଁ ଭୋଗୀ, ମୁଁ ସୁଖ, ମୁଁ ସିଦ୍ଧ, ମୁଁ ବଳଶାଳୀ, ମୁଁ ଉତ୍ତମ କୁଳର, ମୁଁ ଭାଗ୍ୟବାନ, ମୋ ଭଳି କେହି ଆଉ ନାହିଁ, ମୁଁ ଯଜ୍ଞ କରିବି, ଦାନଦେବି ବୋଲି ଆନୟିତ ହୋଇ ଅଜ୍ଞାନ ଦ୍ଵାରା ଯେଉଁମାନେ ଭ୍ରମିତ ହୋଇଥାନ୍ତି ସେମାନେ ନାନା ପ୍ରକାରର ଚିତ୍ତବିଭ୍ରାନ୍ତି ଦ୍ଵାରା ମୋହଜାଲରେ ଛନ୍ଦିହୋଇ ନାନା କାମନାକୁ ଅନୁଭବ କରିବାପାଇଁ ଆଶକ୍ତ ହୋଇ ପାପ ଅର୍ଜନ କରି ଶେଷରେ ନର୍କଯାତନା ନିମିତ୍ତ ଜନ୍ମ ନେଇଥାନ୍ତି ।

ବିବରଣୀ : ଯେଉଁମାନେ ଅସୁର ସ୍ଵଭାବର ସେମାନେ ଜ୍ଞାନ ଜାଣି ନପାରିବା ଦ୍ଵାରା କର୍ମସୂତ୍ରକୁ ଜାଣିପାରି ନଥାନ୍ତି । ପ୍ରତି କାର୍ଯ୍ୟର କାରଣ କର୍ମ, କର୍ମାନୁସାରେ ମାନବକୁ ବଞ୍ଚିବାକୁ ହୋଇଥାଏ ବୋଲି ନଜାଣି, ପ୍ରତି କାର୍ଯ୍ୟର କାରଣ ମୁଁ ବୋଲି ଭାବି ଶତ୍ରୁମାନେ ମୋ ଦ୍ଵାରା ମୃତ୍ୟୁବରଣ କଲେ, ମୋରି ବଳଦ୍ଵାରା ସେମାନେ ହତ ହେଲେ ବୋଲି ଭାବିଥାନ୍ତି ସିନା, ଏହା କର୍ମର କାରଣ ବୋଲି ଭାବି ନଥାନ୍ତି । ସେହିଭଳି କର୍ମ କାରଣରୁ ଧନବାନ, ସୁଖ ଏବଂ ବଳଶାଳୀ ହୋଇପାରିଛି ବୋଲି ଭାବନ୍ତି ନାହିଁ । ଯଜ୍ଞ, ଦାନାଦି ମୁଁ କଲି ବୋଲି ଭାବିଥାନ୍ତି । ଏହିଭଳି ଏହି ଅହଙ୍କାରୀମାନେ କରୁଥିବା କାର୍ଯ୍ୟରୁ ପୁନଃ କର୍ମବନ୍ଧନରେ ପଡି ତାହା ଅନୁଭବ କରିବାକୁ ଜନ୍ମ ହୋଇଥାନ୍ତି ।

(୧୫) ଶ୍ଳୋକ, ୧୭ : ଆତ୍ମାସଂଭାବିତାଃ ସ୍ତୁତ୍ଵା ଧନମାନ ମଦାନ୍ୱିତାଃ ।

ଯଯନ୍ତେ ନାମଯଜ୍ଞେଷ୍ଠେ ଦମ୍ଭେନାବିଧୁର୍ପୂର୍ବକମ୍ ॥

(ଅସୁରଗୁଣ)

ଭାବାର୍ଥ : ନିଜେ ନିଜର ଗୁଣଗାନ କରି, ନିଜର ପ୍ରଭାବକୁ ମହାନ କହି, ଧନ, ମାନ, ମଦରେ ଯୁକ୍ତ ହୋଇଥିବା ଏମାନେ କରୁଥିବା ଯଜ୍ଞକୁ ନାମମାତ୍ର ଯଜ୍ଞ ବୋଲି କହିପାରିବା ।

(୧୫) ଶ୍ଳୋକ, ୧୮ : ଅହଂକାରଂ ବଳଂଦର୍ପଂ କାମଂ କ୍ରୋଧଂ ଚ ସଂଶ୍ରୀତାଃ ।

ମାମାମୁପରଦେହେଷୁ ପ୍ରଦିଷନ୍ତୋଽଭ୍ୟୟୁୟୁକାଃ ॥

(ଅସୁରଗୁଣ)

ଭାବାର୍ଥ : ଏହିଭଳି ଅସୁର ସ୍ୱଭାବର ଲୋକମାନେ ଅହଂକାର, ବଳ, ଗର୍ବ, କାମ, କ୍ରୋଧର ଆଶ୍ରିତ ହୋଇ ନିଜ ଶରୀରରେ, ଅନ୍ୟମାନଙ୍କ ଶରୀରରେ ଥିବା ମୋତେ ଘୃଣା ଆଉ ଈର୍ଷ୍ୟା କରିଥାନ୍ତି ।

ବିବରଣୀ : ନିଜ ଶରୀରରେ ଥିବା ଦୈବ ଅନ୍ୟମାନଙ୍କ ଶରୀରରେ ମଧ୍ୟ ରହିଛି ବୋଲି ଅସୁରଜନଙ୍କୁ ଜଣାନଥାଏ । ସେ ଭିନ୍ନ, ଅନ୍ୟମାନେ ମଧ୍ୟ ଭିନ୍ନ ଧାରଣା ନେଇ ମୁଁ ଅମୁକ, ମୁଁ ଏଭଳି କ୍ଷମତାବାନ୍ ହୋଇପାରିଛି ଭାବି ଅହଂକାରୀ ହୋଇ ନିଜଠାରେ ଏବଂ ଅନ୍ୟମାନଙ୍କ ଠାରେ ଥିବା ଦୈବଙ୍କୁ ଘୃଣା, ଭର୍ଷଣା କରିଥାନ୍ତି, ସେମାନଙ୍କୁ ଆତ୍ମଜ୍ଞାନ ଜଣାନଥିବାରୁ ବାହ୍ୟ ଆରାଧନାଗୁଡ଼ିକୁ ବଡ଼ ବୋଲି ଭାବିଥାନ୍ତି । ଜ୍ଞାନ, ଯୋଗ ଇତ୍ୟାଦିକୁ ଘୃଣିତ ନୟନରେ ଦେଖିଥାନ୍ତି, ନିନ୍ଦା କରିଥାନ୍ତି । କାମନାଯୁକ୍ତ ହୋଇ କାମନା କାରଣରୁ କରୁଥିବା ବ୍ରତାଦିକୁ ବଡ଼ ଭାବି, ଆତ୍ମା ପରମାତ୍ମାଙ୍କୁ ଚିହ୍ନାଇ ଦେଉଥିବା ଜ୍ଞାନୀମାନଙ୍କୁ, ଗୁରୁଙ୍କୁ ନିନ୍ଦା କରିଥାନ୍ତି, ସେମାନଙ୍କର କ୍ଷତି କରିବାରେ ଲାଗିପଡ଼ିଥାନ୍ତି ।

(୧୫) ଶ୍ଳୋକ, ୧୯ : ତାନହଂ ଦୃଷତଃ କୁରାନ୍ ସଂସାରେଷୁ ନରାଧମାନ୍ ।

କ୍ଷିପାମ୍ୟଜସ୍ରମଶୁଭାନାମୁରିଷ୍ଟେବ ଯୋନିଷୁ ॥

(କାବାମ୍ବା, ପରମାତ୍ମା)

ଭାବାର୍ଥ : ଦୈଷୀ, ଅଶୁଭକାରୀ, ନରାଧମମାନଙ୍କୁ ଅସୁର ଯୋନିରେ ନିକ୍ଷେପ କରି ସଂସାରର ଦୁଃଖକୁ ଭୋଗ କରିବା ଭଳି ମୁଁ କରାଇଥାଏ ।

ବିବରଣୀ : ଶରୀରରେ ଥିବା ଆତ୍ମା ପରମାତ୍ମାଙ୍କୁ ଯିଏ ଜାଣି ନାହିଁ ସେ ଜ୍ଞାନୀ,

ଗୁରୁମାନଙ୍କୁ ଶତ୍ରୁ ଭଳି ଦେଖୁ ଦୁଃଖ କଷ୍ଟ ଦେଇଥାଏ । ସେହି ଦୁଷ୍ଟ ଇର୍ଷ୍ୟାକାରୀ ମାନଙ୍କୁ ଜନ୍ମ ଜନ୍ମ ପାଇଁ ଅସୁର ଯୋନିରେ ନିକ୍ଷେପ କରିଥାଏ, ବାରମ୍ବାର ଅସୁର ସ୍ଵଭାବର ଲୋକମାନଙ୍କ ଘରେ ଜନ୍ମଦେଇ ସଂସାର ବିଷୟରେ ବୁଡ଼ିଯିବା ଭଳି କରାଇଥାଏ ବୋଲି ଏହି ଶ୍ଳୋକରେ ପରମାତ୍ମା କହିଛନ୍ତି ।

(୧୫) ଶ୍ଳୋକ,୨୦ : ଆସୁରଂ ଯୋନିମାପନ୍ନା ମୂଢ଼ା ଜନ୍ମନି ଜନ୍ମନି ।

ମାମପ୍ରାପ୍ତେ୍ୟବ କୌତ୍ସେୟ ! ତତୋ ଯାନ୍ତ୍ୟଧମାଂ ଗତିମ୍ ॥

(ଜୀବାତ୍ମା, ପରମାତ୍ମା)

ଭାବାର୍ଥ : ଏଭଳି ଅସୁର ଯୋନିରେ ଯେଉଁମାନେ ଜନ୍ମ ନେଇଥା’ନ୍ତି ସେମାନେ ଜନ୍ମଜନ୍ମକୁ ଅଜ୍ଞାନହୋଇ ଜ୍ଞାନ ଜାଣିପାରନ୍ତି ନାହିଁ ଏବଂ ଜନ୍ମ ଜନ୍ମକୁ ଅଧୋଗତି ହୋଇଥା’ନ୍ତି ।

ବିବରଣୀ : ଅଜ୍ଞାନ ମାର୍ଗରେ ଚାଲି ପ୍ରପଞ୍ଚରେ କିଛିକାଳ ବଞ୍ଚିରହି ଚାଲିଯାଉଥିବା ମନୁଷ୍ୟମାନେ ଅସୁର ସ୍ଵଭାବର ହୋଇ, ନିଜର ସ୍ଥିତି ଅନୁସାରେ ମୁଁ ଅମୃତ ବୋଲି ଭାବକୁ ଆଲୋଚନାରେ ଆଣି ଆତ୍ମଜ୍ଞାନୀ, ଗୁରୁମାନଙ୍କୁ ଇର୍ଷ୍ୟା କରନ୍ତି, ଘୃଣା କରନ୍ତି, ନିନ୍ଦା କରନ୍ତି, ଏହା ପରମାତ୍ମାଙ୍କୁ ନିନ୍ଦାକରିବା ଭଳି ହୋଇଥାଏ । ଉଦାହରଣ ସ୍ଵରୂପ ଜଣେ ପୋଲିସ୍ ସି.ଆଇ କିମ୍ବା ଡି.ଏସ୍.ପି. ପଦବୀରେ ରହିଛି ବୋଲି ଭାବିଲେ ସେ କରୁଥିବା ଚକିରି ଅନୁସାରେ ମୁଁ ଅମୃତ ବୋଲି ଅହଂ ସହିତ ତାଦାତ୍ମ୍ୟ ହୋଇ ଅହଙ୍କାରୀ ହୋଇ ମୁଁ ଏକ ସାଧାରଣ ଜୀବ ବୋଲି ନିଜକୁ ଭୁଲିଯାଇଥାଏ । ଅହଙ୍କାର, ଗର୍ବଯୁକ୍ତ ହୋଇ ଜଣେ ଗୁରୁଙ୍କୁ ବା ଆତ୍ମଜ୍ଞାନୀକୁ ବିନା ଦୋଷରେ ପୋଲିସ୍ ଷ୍ଟେସନ୍ରେ ଠିଆକରି ନାନା ଗାଳିଗୁଳ୍ମ କ୍ରିୟା ବେଳେ ତାହା ସର୍ବସାଧାରଣ ନିନ୍ଦା ନହୋଇ ଦୈବନିନ୍ଦା ହୋଇଥାଏ । ଏହିଭଳି ଲୋକମାନଙ୍କୁ ହିଁ ପରମାତ୍ମା ଅସୁର ଯୋନିରେ ଜନ୍ମ କରାଇଥାନ୍ତି । ଏଭଳି ଲୋକର କର୍ମ ମଧ୍ୟ ତାର ଜନ୍ମ ନିର୍ଦ୍ଧାରଣ କରିପାରେ ନାହିଁ । ଏହା କର୍ମାତୀତ ହୋଇ ପରମାତ୍ମାଙ୍କ ଦ୍ଵାରା ନିର୍ଦ୍ଧୀତ ହୋଇଥାଏ । କୌଣସି ଜନ୍ମରେ ମଧ୍ୟ ଜ୍ଞାନର ସୀମାକୁ ସ୍ପର୍ଶ କରି ନପାରିବା ଭଳି ପରମାତ୍ମା କରାଇଥାନ୍ତି । ଏହିଭଳି ଜନ୍ମ ଜନ୍ମରେ ତାର ଅଧୋଗତି ହେବା ଛଡ଼ା ଉନ୍ନତି ହୋଇନଥାଏ ।

ସେଥିଲାଗି ଯେତେ ବଡ଼ ଝଙ୍କିରିଆ ହେଉ, ଧନବାନ ହେଉ କି ବଡ଼ ରାଜନେତା ହେଉ ଆତ୍ମଜ୍ଞାନୀ ମାନଙ୍କୁ ଏଭଳି ବ୍ୟବହାର ନକରି ବିନୟଭାବ ପ୍ରଦର୍ଶନ କରିବା ଉଚିତ୍ । ଏହିଭଳି ବିନା ଦୋଷରେ ସେମାନଙ୍କ ସହିତ ଖରାପ ବ୍ୟବହାର କରିବା ଦ୍ଵାରା ସେମାନେ କିଛି ତ କହିନଥାନ୍ତି, ହେଲେ ପରମାତ୍ମା ସେମାନଙ୍କୁ କୌଣସି ଦଣ୍ଡ ଦିଆଇପାରନ୍ତି ।

(୧୫) ଶ୍ଳୋକ, ୨୧ : ତ୍ରିବିଧଂ ନରକସ୍ୟେଦଂ ଦ୍ଵାରଂ ମାସନମାତ୍ମନଃ ।

କାମଃ କ୍ରୋଧସ୍ତଥା ଲୋଭସ୍ତସ୍ମାଦେତତ୍ରୟଂ ତ୍ୟଜେତ୍ ॥

(ପ୍ରକୃତି)

ଭାବାର୍ଥ : ଆତ୍ମନାଶନକାରୀ ଏହି ଅସୁର ସ୍ଵଭାବ ତିନି ପ୍ରକାରର । କାମ, କ୍ରୋଧ, ଲୋଭ ଏହି ତିନିଗୋଟିକୁ ବର୍ଜନ କରିବା ଉଚିତ୍ ।

(୧୫) ଶ୍ଳୋକ, ୨୨ : ଏତୈର୍ବିମୁକ୍ତଃ କୌତ୍ସେୟ ! ତମୋଦ୍ଵାରୈସ୍ତ୍ରିଭୀର୍ନରଃ ।

ଆତରତ୍ୟାତ୍ମନଃ ଶ୍ରେୟସ୍ତତୋ ଯାତି ପରଂ ଗତିମ୍ ॥

(ପ୍ରକୃତି)

ଭାବାର୍ଥ : ଏହି ତିନି ତମୋଦ୍ଵାରକୁ ଯିଏ ତ୍ୟାଗକରେ ତାର ମଙ୍ଗଳ ହୋଇଥାଏ ଏବଂ ସେ ପରମଗତି ପାଇଥାଏ ।

ବିବରଣୀ : ଅସୁରଭାବ ସୃଷ୍ଟିକରି ମାନବକୁ ଅଧୋଗତିକୁ ପଠାଇ ଦେଉଥିବା କାମ, କ୍ରୋଧ, ଲୋଭଗୁଡ଼ିକୁ ତ୍ୟାଗକରି ତାର ବିରୁଦ୍ଧ ଦାନ, ଦୟା, ଔଦାର୍ଯ୍ୟମୁକ୍ତ ହେବାଦ୍ଵାରା ତାର ମଙ୍ଗଳ ହୋଇଥାଏ ଏବଂ ସେ ଜ୍ଞାନ ଦିଗରେ ଦୃଷ୍ଟି ଦେଇଥାଏ । ତାପରେ କୌଣସି ଜନ୍ମରେ ହେଲେ ମଧ୍ୟ ଦିନେନା ଦିନେ ତାର ମୋକ୍ଷ ନିଶ୍ଚୟ ହୋଇଥାଏ ।

(୧୫) ଶ୍ଳୋକ, ୨୩ : ଯଃ ଶାସ୍ତ୍ରବିଧିମୁସ୍ତୁଜ୍ୟ ବର୍ତ୍ତତେ କାମକାରତଃ ।

ନ ସ ସିଦ୍ଧିମବାପ୍ନୋତି ନ ସୁଖଂ ନ ପରଂ ଗତିମ୍ ॥

(କାବାମ୍ନା)

ଭାବାର୍ଥ : ଶାସ୍ତ୍ରବିଧି ତ୍ୟାଗକରି ଯିଏ ଆଶା ପାଇଁ ସଞ୍ଚରଣ କରୁଥାଏ ସେ କିଛି ସାଧନ କରିପାରେ ନାହିଁ, ସେ ସୁଖ ପାଇପାରେ ନାହିଁ କି ମୋକ୍ଷ ପାଇପାରେ ନାହିଁ ।

ବିବରଣୀ : ଜୀବନର ଏକ ବିଧିବିଧାନ ରହିଛି । ଜୀବନ ଶାସନବଦ୍ଧ ଭାବରେ କଟିଥାଏ । ଶାସନ ବା ଶାସ୍ତ୍ର ନିର୍ଦ୍ଦେଶକୁ ନମାନି ଯିଏ ନିଜ ଇଚ୍ଛା ମୁତାବକ କାର୍ଯ୍ୟ କରିଥାଏ ସେ କଦାପି ସିଦ୍ଧିଲାଭ କରିପାରେ ନାହିଁ । ଆଶା ନାମ୍ନି ଗୁଣ ଦ୍ଵାରା ଧନାର୍ଜନ ହିଁ ଜୀବନ ବୋଲି ଭାବି, ଶାସ୍ତ୍ରବିରୁଦ୍ଧ, ନୀତି, ନ୍ୟାୟ, ଜ୍ଞାନ ଧର୍ମକୁ ଛାଡ଼ିଦେଇ ଧନ ଉପାର୍ଜନ କରିପାରିଲେ ମଧ୍ୟ ସେ ଦୈବଜ୍ଞାନ ଉପାର୍ଜନ କରିପାରେ ନାହିଁ, ଶେଷରେ ତାର ଶାନ୍ତି ନଥାଏ କି ମୁକ୍ତି ହୋଇନଥାଏ ।

(୧୫) ଶ୍ଳୋକ, ୨୪ : ତସ୍ମାନ୍ନାସ୍ତଂ ପ୍ରମାଣଂ ତେ କାର୍ଯ୍ୟାକାର୍ଯ୍ୟବ୍ୟବସ୍ଥିତୌ ।

ଜ୍ଞାତ୍ଵା ଶାସ୍ତ୍ରବିଧାନୋକ୍ତଂ କର୍ମ କର୍ତ୍ତୁମିହାହର୍ଷି ॥

(ଜୀବାତ୍ମା)

ଭାବାର୍ଥ : କାର୍ଯ୍ୟ ଅକାର୍ଯ୍ୟକୁ ଜଣାଇଦେଇଥାଏ ଶାସ୍ତ୍ର, ତେଣୁ ଶାସ୍ତ୍ରବିଦ୍ଧି ଅନୁସାରେ କାର୍ଯ୍ୟ କରିବା ଉଚିତ୍ ।

ବିବରଣୀ : ଜୀବନରେ କର୍ମାନୁଯାୟୀ ହେଉଥିବା କାର୍ଯ୍ୟଗୁଡ଼ିକୁ କିପରି କରାଯାଏ ତାହା ଜଣାଇଦେଇଥାଏ ଶାସ୍ତ୍ର । ଶାସ୍ତ୍ର ଶାସନରେ ପରିପୂର୍ଣ୍ଣ । ଶାସନ ଅନୁଯାୟୀ କରାଯାଉଥିବା କାର୍ଯ୍ୟ କର୍ମରହିତ ହୋଇଥାଏ । ଶାସ୍ତ୍ରବିଦ୍ଧି ଅନୁସାରେ କାର୍ଯ୍ୟ ନକଲେ ସେହି କାର୍ଯ୍ୟରୁ ମିଳିଥାଏ କର୍ମବନ୍ଧନ । ହାତରେ ଦସ୍ତାନା ପିନ୍ଧି କାର୍ଯ୍ୟକଲେ ହାତରେ ମଇଳା ନଲାଗିବା ଭଳି, ଶାସ୍ତ୍ରବିଦ୍ଧି ଅନୁସାରେ କାର୍ଯ୍ୟ କଲେ କର୍ମବନ୍ଧନ ନଥାଏ ।

ଏତିକିରେ ଏହି ଦୈବାସୁର ସମ୍ପଦ୍ ବିଭାଗ ଯୋଗ ସମାପ୍ତ

ଶ୍ଳୋକଗୁଡ଼ିକର ବିବରଣୀ :-

୧) ଦୈବଗୁଣ	=	୦୩
୨) ଅସୁରଗୁଣ	=	୧୩
୩) ଜୀବାତ୍ମା, ପରମାତ୍ମା	=	୦୨
୪) ଦୈବ, ଅସୁରଗୁଣ	=	୦୨
୫) ଜୀବାତ୍ମା	=	୦୨
୬) ପ୍ରକୃତି	=	୦୨

ମୋଟ	=	୨୪
-----	---	----

ଭାବାର୍ଥ ଏବଂ ବିବରଣୀ ବଦଳାଇ ଲେଖାଯାଇଛି - ୭, ୮, ୯ ।



ଶ୍ରଦ୍ଧାତ୍ରୟ ବିଭାଗ ଯୋଗ

ଅର୍ଜୁନ କହୁଛନ୍ତି :-

(୧୬) ଶ୍ଳୋକ,୧: ଯେ ଶାସ୍ତ୍ରବିଧିମୁସ୍ତୁଜ୍ୟ ଯଜନ୍ତେ ଶ୍ରଦ୍ଧୟାଦ୍ୱିତାଃ ।

ତେଷାଂ ନିଷ୍ଠା ତୁ କା କୃଷ୍ଣ! ସତ୍ତ୍ୱମାହୋ ରଜସ୍ତମଃ ॥

(ପ୍ରକୃତି, ଗୁଣରାଜି)

ଭାବାର୍ଥ : ହେ କୃଷ୍ଣ! ଯେଉଁ ବ୍ୟକ୍ତି ଶାସ୍ତ୍ରବନ୍ଧନକୁ ଛାଡ଼ି ଶ୍ରଦ୍ଧାର ସହିତ ପୂଜା ଆରାଧନା କରେ ତାର ସେହି ନିଷ୍ଠାକୁ କ’ଣ କୁହାଯାଏ ।

ବିବରଣୀ : ପ୍ରତ୍ୟେକ କାର୍ଯ୍ୟକୁ ଶାସ୍ତ୍ରସମ୍ମତ ଭାବରେ କରିବା ଉଚିତ୍ ବୋଲି ପଛ ଅଧ୍ୟାୟର ଶେଷ ଶ୍ଳୋକରେ ଜାଣିଲେ । ପ୍ରତ୍ୟେକ କାର୍ଯ୍ୟ କହିଲେ ଦେବତା ଆରାଧନା ସମେତ ଅନ୍ୟାନ୍ୟ କାର୍ଯ୍ୟଗୁଡ଼ିକ ଶାସ୍ତ୍ରସମ୍ମତ ଭାବରେ କରିବା । ସମସ୍ତେ ଏହିଭଳି କରି ନଥାନ୍ତି । କେତେକ ଶାସ୍ତ୍ରବିଧାନକୁ ଛାଡ଼ି ନାନା କାର୍ଯ୍ୟ କରିଥାନ୍ତି । ଆଶା ଦ୍ୱାରା ଲାଭ ଉଠାଇବା କାର୍ଯ୍ୟରେ ସେମାନଙ୍କର ପ୍ରବଳ ଶ୍ରଦ୍ଧା ରହିଥାଏ । ଅନେକ ଶ୍ରଦ୍ଧାର ସହିତ କରାଯାଉଥିବା ଅଶାସ୍ତ୍ରୀୟ କାର୍ଯ୍ୟଗୁଡ଼ିକ କେଉଁ ଗୁଣର ବୋଲି ପଚାରିବା, କାର୍ଯ୍ୟଗୁଡ଼ିକ ସତ୍ତ୍ୱଗୁଣର, ରାଜସ୍ତ୍ୱଗୁଣର କି ତାମସ୍ତ୍ୱଗୁଣର ବୋଲି ପଚାରିବା ଏହି ଶ୍ଳୋକରେ ଏକ ସୁନ୍ଦର ତଥା ମୁଖ୍ୟ ହୋଇଥିବା ପ୍ରଶ୍ନ । ପରଶ୍ଳୋକରେ ଭଗବାନ ଏହି ପ୍ରଶ୍ନର କିଭଳି ସମାଧାନ କରିଛନ୍ତି ଜାଣିବା ।

ଶ୍ରୀ ଭଗବାନ କହୁଛନ୍ତି :-

(୧୭) ଶ୍ଳୋକ,୨: ତ୍ରିବିଧା ଭବତି ଶ୍ରଦ୍ଧା ଦେହୀନାଂ ସା ସ୍ୱଭାବଜା ।

ସାତ୍ତ୍ୱିକୀ ରାଜସୀ ଚୈବ ତାମସୀ ଚେତି ତାଂ ଶୃଣୁ ॥

(ଗୁଣରାଜି)

ଭାବାର୍ଥ : ତ୍ରିବିଧ ଶ୍ରଦ୍ଧା ସର୍ବ ଦେହରେ ସ୍ଵଭାବିକ ଭାବରେ ରହିଥାଏ । ସାତ୍ତ୍ଵିକ, ରାଜସ, ତାମସ ଶ୍ରଦ୍ଧାଗୁଡ଼ିକ ବାବଦରେ କହୁଛି ଶୁଣ୍ଠ ।

ବିବରଣୀ : ଆମ ଶରୀରରେ ଏକ ଗୁଣଚକ୍ର ରହିଛି । ତାହା ତିନିଗୋଟି ଭାଗରେ ରହିଛି । ସେଗୁଡ଼ିକୁ ସାତ୍ତ୍ଵିକ, ରାଜସ, ତାମସ ନାମରେ ନାମିତ କରାଯାଇଥିବା ବିଷୟ ଆମେ ଆଗରୁ ଜାଣିସାରିଛେ । ତାଛଡା ଗୋଟିଏ ଗୋଟିଏ ଭାଗରେ ୧୨ଗୋଟି ଗୁଣ ସହିତ ଭୟ, ଧୈର୍ଯ୍ୟ ନାମକ ଦୁଇଟି ଛାୟାଗୁଣ ତଥା ଶ୍ରଦ୍ଧା ନାମକ ସ୍ଵତନ୍ତ୍ର ଗୁଣଟିଏ ମିଶି ମୋଟ ୧୫ଗୋଟି ଗୁଣ ରହିଛି ବୋଲି ମଧ୍ୟ ଆଗରୁ ଜାଣିସାରିଛେ । ଏହିଭଳି ପ୍ରତ୍ୟେକ ଭାଗରେ ମଧ୍ୟ ଶ୍ରଦ୍ଧା ନାମକ ଗୁଣ ରହିଥାଏ, ଯାହା ଏକ ଗୁଣ ହେଲେ ହେଁ ଗୁଣଭଳି ନଥାଏ । ସମସ୍ତ ଗୁଣରାଜି କର୍ମ ଅନୁସାରେ ପ୍ରେରିତ ହୋଇଥାନ୍ତି । ଶ୍ରଦ୍ଧା ଗୁଣଭାଗରେ ରହିଲେ ମଧ୍ୟ କର୍ମାଧାନରେ ନୁହେଁ । ଜୀବର ଶ୍ରଦ୍ଧା ସ୍ଵଭାବଜ । ଶ୍ରଦ୍ଧା ଅନୁସାରେ ଇଚ୍ଛା ଥିବା କାର୍ଯ୍ୟ ହେଉ କିମ୍ବା ଇଚ୍ଛା ନଥିବା କାର୍ଯ୍ୟ ହେଉ ସବୁ କର୍ମାନୁସାରେ ଘଟିଥାଏ । ପରମାତ୍ମାଙ୍କୁ ଚିହ୍ନାଇ ଦେଉଥିବା ଶ୍ରଦ୍ଧା, ଜ୍ଞାନ ଜଣାଉଥିବା ଶ୍ରଦ୍ଧା କର୍ମାତୀତ ଏବଂ ଗୁଣାତୀତ ବୋଲି କହିପାରିବା । ଏହି ଶ୍ରଦ୍ଧାନୁସାରେ କର୍ମାତୀତ ଜ୍ଞାନ ଏବଂ ଆତ୍ମାକୁ ପାଇପାରିବା, କିନ୍ତୁ ଗୁଣରାଜିରେ ଥିବା ଶ୍ରଦ୍ଧା ଅନୁସାରେ କାର୍ଯ୍ୟଗୁଡ଼ିଏ ହୋଇପାରେ ବା ନପାରେ । ଗୋଟିଏ କାର୍ଯ୍ୟରେ ମାନବ ଶ୍ରଦ୍ଧା ଲଗାଇବା ବେଳେ କାର୍ଯ୍ୟଟି ନହେବା, ଶ୍ରଦ୍ଧା ନଲଗାଇଲେ ମଧ୍ୟ ହୋଇଯିବା ଘଟଣା ଦେଖି “ଯେଣେ ଇଚ୍ଛା ତେଣେ ଯା, କର୍ମ ଯେନି ବୁଲୁଥାଆ” ବୋଲି ଲୋକେ କେଉଁଠି କେଉଁଠି କଥା ପ୍ରସଙ୍ଗରେ କହିବା ମଧ୍ୟ ଶୁଣିବାକୁ ମିଳେ ।

(୧୬) ଶ୍ଳୋକ,୩: ସତ୍ତ୍ଵାନୁରୂପା ସର୍ବସ୍ୟ ଶ୍ରଦ୍ଧା ଭବତି ଭାରତ ! ।

ଶ୍ରଦ୍ଧାମୟୋଽୟଂ ପୁରୁଷୋ ଯୋ ଯଚ୍ଛତ୍ଵଃ ସ ଏବ ସଃ ॥

(ଗୁଣରାଜି)

ଭାବାର୍ଥ : ସମସ୍ତଙ୍କର ଶ୍ରଦ୍ଧା ସେମାନଙ୍କର ଇଚ୍ଛା ଅନୁସାରେ ଜନ୍ମ । ଯାହାର ଯେଉଁଭଳି ଶ୍ରଦ୍ଧା ରହିଛି ତାକୁ ସେହିଭଳି ପୁରୁଷ ବୋଲି କହିପାରିବା ।

ବିବରଣୀ : ଏହି ଶ୍ଳୋକର ବିଷୟ ଏକ ସାରବିଷୟ, ମୁଖ୍ୟତଃ ଏଥିରେ ଧ୍ୟାନ ଦେଇ ଜାଣିବା କଥା ଅନେକ ରହିଛି । ଏହା ପୂର୍ବରୁ ଗୁଣତ୍ରୟ ବିଭାଗ ଯୋଗରେ ଗୁଣରାଜି ତିନି ପ୍ରକାରର, ପ୍ରତ୍ୟେକର ଏକ ଏକ ନାମ ରହିଛି ବୋଲି ମଧ୍ୟ ଜାଣିଥିଲେ । ଶରୀର ଧାରଣ କରି ରହିଥିବା ଜୀବ କୌଣସି ଏକ ଗୁଣଭାଗରେ ରହିଥାଏ, ଯେଉଁ ଗୁଣ ଭାଗରେ ଅଧିକ ସମୟ ରହୁଥାଏ ତାକୁ ସେହି ଗୁଣର ଚିହ୍ନାୟାଏ, ଏହା ମଧ୍ୟ ପୂର୍ବରୁ ଆଲୋଚନା ହୋଇଛି । ତାମସ ଗୁଣରେ ରହିଲେ ତାମସିକ, ରାଜସ ଗୁଣରେ ରହିଲେ ରାଜସିକ, ସତ୍ତ୍ୱ ଗୁଣରେ ରହିଲେ ସାତ୍ତ୍ୱିକ କହନ୍ତି । ଏହା ଆମେ ଜାଣି ସାରିଲେ । ସେଠାରେ କୁହାଯାଇଥିବା ବିଷୟଗୁଡ଼ିକ ସେହି ପର୍ଯ୍ୟନ୍ତ ବାସ୍ତବ ହେଲେହେଁ ଏଠାରେ ଅନ୍ୟଏକ ପ୍ରକାରରେ ବୁଝିବାକୁ ପଡ଼ିବ । ଏଠାରେ କୁହାଯାଇଛି ଯେ, ଶ୍ରଦ୍ଧା ହେଉଛି ଜୀବର ସ୍ୱଭାବଜ, ଶ୍ରଦ୍ଧା ତିନି ପ୍ରକାରର ଏବଂ ଗୁଣ ଅନୁସାରେ ଏହି ଶ୍ରଦ୍ଧାଗୁଡ଼ିକ ରହିଛି । ତାହାତା ଯେଉଁ ଗୁଣରେ ଶ୍ରଦ୍ଧାଥିବା ପୁରୁଷକୁ ସେହି ଗୁଣର ପୁରୁଷ ବୋଲି କୁହାଯାଇଛି । ବେଳେବେଳେ ଜୀବ ରହିଥିବା ଗୁଣଭାଗରେ ତାର ଶ୍ରଦ୍ଧା ମଧ୍ୟ ରହିଥାଏ । ଜୀବଠାରେ ଥିବା ଶ୍ରଦ୍ଧା ତାମସ ଭାଗର କାର୍ଯ୍ୟ ଉପରେ ରହି ଜୀବ ସାତ୍ତ୍ୱିକ ଭାଗରେ ରହିଛି ଭାବିଲେ ତାକୁ ସାତ୍ତ୍ୱିକ କହିପାରିବା ନାହିଁ, ସେ ତାମସିକ ବୋଲି କହିପାରିବା । ଜୀବ କର୍ମାନୁସାରେ ସାତ୍ତ୍ୱିକ ଗୁଣଭାଗରେ ବାନ୍ଧିହୋଇ ରହିଥିଲେ ମଧ୍ୟ ସେ ସାତ୍ତ୍ୱିକ ନୁହେଁ । ଶ୍ରଦ୍ଧା ଅନୁସାରେ ପୁରୁଷ (ଜୀବ) ନିର୍ଣ୍ଣୟ ହୋଇଥାଏ । “**ଶ୍ରଦ୍ଧାମୟୋଃଃୟଂ ପୁରୁଷୋ ଯୋ ଯଚ୍ଛୁଦ୍ଧଃ ସ ଏବ ସଃ**” ବାକ୍ୟାନୁସାରେ ଯେଉଁ ଗୁଣରେ ଯିଏ ଶ୍ରଦ୍ଧା ଲଗାଇଛି, ସେ ସେହି ଗୁଣର ପୁରୁଷ । ତେଣୁ ସାତ୍ତ୍ୱିକରେ ଥାଇ ଶ୍ରଦ୍ଧା ତାମସରେ ଥିଲେ ସେ ତାମସ ଗୁଣ-ଭାଗରେ ରହି ତାମସିକ ହୋଇଥାଏ ।

ଗୋଟିଏ ବିଷୟ ଶୁଣିବା ବେଳେ ମନ ଅନ୍ୟତ୍ର ଥିଲେ ସେ ବିଷୟ ମୁଣ୍ଡରେ ପ୍ରବେଶ କରେ ନାହିଁ, ଗୋଟିଏ ଗୁଣରେ ଥିବା ଜୀବର ଶ୍ରଦ୍ଧା ଅନ୍ୟତ୍ର ଥିଲେ ଜୀବ ସେଇଠାରେ ଥିବା ଭଳି ହିସାବ ହୋଇଥାଏ । ଯେଉଁଠି ଶ୍ରଦ୍ଧା

ଥାଏ ଜୀବ ସେହି ସ୍ଥାନର ବୋଲି ହିସାବ ହୋଇଥାଏ । ଆଉ ଗୋଟିଏ ଛୋଟ ଉଦାହରଣ ନେବା । ଜଣେ ବ୍ୟକ୍ତି ସମ୍ପୂର୍ଣ୍ଣ ଜ୍ଞାନ ଜାଣି ଗୁଣଗୁଡ଼ିକରେ ଶ୍ରଦ୍ଧାହୀନ ହୋଇ, ଗୁଣନଥିବା ସ୍ଥାନରେ ତାର ଶ୍ରଦ୍ଧାକୁ ଲଗ୍ନ କରିଛି ବୋଲି ଭାବିବା । କିନ୍ତୁ ତାର ପୂର୍ବଜନ୍ମର କର୍ମ ଅନୁସାରେ ସେ ଜୀବ ବଳ ପୂର୍ବକ ରାଜସ ଗୁଣଭାଗରେ ଛନ୍ଦିହୋଇ ସେହି ଗୁଣର ଆଚରଣ କରିବାକୁ ବାଧ୍ୟହେବା ବେଳେ, ତା ଦ୍ଵାରା ହେଉଥିବା କାର୍ଯ୍ୟ ରାଜସ ଗୁଣଭାଗର ବା ରାଜସିକ କାର୍ଯ୍ୟ ହେଲେ ମଧ୍ୟ ତାକୁ ରାଜସିକ କହିପାରିବା ନାହିଁ । ତାଠାରେ ଥିବା ଶ୍ରଦ୍ଧା ଅନୁସାରେ ତାକୁ ଗୁଣାତୀତ କୁହାଯିବ । ଶ୍ରଦ୍ଧା ଅନୁସାରେ ଜୀବର ସ୍ଥାନ ଥାଏ ବୋଲି ଏହି ଶ୍ଳୋକରେ କୁହାଯାଇଛି, ଏହା ଏକ ମୁଖ୍ୟ ସୂତ୍ର । ଗୁଣଭାଗ ଅନୁସାରେ ଶ୍ରଦ୍ଧା ତିନିଗୋଟି ଅଛି, ଗୁଣାତୀତ ଭାଗ ଅନୁସାରେ ମଧ୍ୟ ଗୋଟିଏ ଶ୍ରଦ୍ଧା ଅଛି । ଗୁଣଭାଗ ଅନୁସାରେ ଶ୍ରଦ୍ଧା ତ୍ରିବିଧ ହେଲେ ମଧ୍ୟ, ଗୁଣାତୀତ ଭାଗ ଅନୁସାରେ ଯୋଗାମାନେ ଥାଆନ୍ତି । ଋତୁର୍ବର୍ଣ୍ଣ୍ୟଂ ନାମକ ଶ୍ଳୋକରେ କହିବା ଭଳି ଶ୍ରଦ୍ଧା ଋରିଗୋଟି ଥାଏ ।

(୧୬)ଶ୍ଳୋକ,୪: ଯଜନ୍ତେ ସାତ୍ତ୍ଵିକା ଦେବାନ୍ ଯକ୍ଷରକ୍ଷାସି ରାଜସାଃ ।

ପ୍ରେତାନ୍ ଭୂତଗଣଃ ଚ ଅନ୍ୟ ଯଜନ୍ତେ ତାମସା ଜନାଃ ॥

(ଗୁଣରାଜି)

ଭାବାର୍ଥ : ସାତ୍ତ୍ଵିକମାନେ ଦେବତାମାନଙ୍କ ଆରାଧନା କରିଥାନ୍ତି । ରାଜସିକ ଲୋକମାନେ ଯକ୍ଷ, ରାକ୍ଷସମାନଙ୍କୁ, ତାମସିକ ଲୋକମାନେ ପ୍ରେତ ଏବଂ ଭୂତମାନଙ୍କୁ ପୂଜା କରିଥାନ୍ତି ।

ବିବରଣୀ : ସାତ୍ତ୍ଵିକ ଶ୍ରଦ୍ଧା ଜାତ ହୋଇଥିବା ଜୀବମାନେ ଦେବତାମାନଙ୍କୁ ପୂଜା କରିଥାନ୍ତି । ରାଜସଶ୍ରଦ୍ଧା ବିଶିଷ୍ଟ ଜୀବମାନେ ଦେବତାମାନଙ୍କଠାରୁ କମ୍ ଶକ୍ତିଶାଳୀ ଯକ୍ଷ, ରାକ୍ଷସମାନଙ୍କୁ ପୂଜା କରିଥାନ୍ତି । ତାମସଶ୍ରଦ୍ଧା ଭାଗରେ ଥିବା ଲୋକମାନେ ପ୍ରେତମାନଙ୍କୁ ଏବଂ ଭୂତ (ସୂକ୍ଷ୍ମ ଭାବରେ ଥିବା ଜୀବ)ମାନଙ୍କୁ ପୂଜା କରିଥାନ୍ତି ।

(୧୭) ଶ୍ଳୋକ,୫: ଅଶାସ୍ତ୍ରବିହିତଂ ଘୋରଂ ତପ୍ୟନ୍ତେ ଯେ ତପୋ ଜନାଃ ।

ଦମ୍ଭାହଂକାରସଂଯୁକ୍ତାଃ କାମରାଗବଳାନ୍ୱିତାଃ ॥

(ଗୁଣରାଜି)

(୧୭) ଶ୍ଳୋକ,୬: କର୍ଷୟନ୍ତଃ ଶରୀରଂ ଉପଗ୍ରାମମଚେତସଃ ।

ମାଂ ଚୈବାନ୍ତଃଶରୀରଂସ୍ମାୁ ତାନ୍ ବିଦ୍ୟାସୁରନିଶ୍ଚୟାନ୍ ॥

(ଗୁଣରାଜି)

ଭାବାର୍ଥ : ଯେଉଁମାନେ ଅହଙ୍କାର, ଦମ୍ଭଯୁକ୍ତ ହୋଇ, ଆଶା, ପ୍ରେମ ଗୁଣାଦିରେ ବଳଯୁକ୍ତ ହୋଇ, ଅନ୍ୟମାନଙ୍କୁ ହଇରାଣ କରନ୍ତି, ଅଶାସ୍ତ୍ରୀୟ ପଦ୍ଧତିରେ ତପ କରନ୍ତି, ଅଜ୍ଞାନଯୁକ୍ତ ହୋଇ ଶରୀରର ଇନ୍ଦ୍ରିୟଗୁଡ଼ିକୁ, ତାଭିତରେ ଆତ୍ମା ଭାବରେ ଥିବା ମୋତେ କଷ୍ଟ ଦେଇଥାନ୍ତି ସେମାନେ ଅସୁର ବୋଲି ଜାଣି ।

ବିବରଣୀ : କେତେକ କାମନାକୁ ମୁଖ୍ୟ ଭାବି, ତାହା ପୂରଣ କରିବା ପାଇଁ କେତେକ ନିୟମଯୁକ୍ତ ତପସ୍ୟା ମଧ୍ୟ କରିଥାନ୍ତି । ଶରୀରକୁ କଷ୍ଟ ଦେଇ ଯେଉଁ ଆରାଧନା କରାଯାଏ ତାହା ହିଁ ତପସ୍ୟା । ଶରୀରକୁ ତପିତ କରିବା ଭଳି ନିୟମପୂର୍ଣ୍ଣ ଆରାଧନା (ପୂଜାଗୁଡ଼ିକ), ଅନ୍ୟମାନଙ୍କୁ ମଧ୍ୟ ଅସୁବିଧାରେ ପକାଇଥାଏ । ଉଦାହରଣ ସ୍ୱରୂପ ଗୋଟିଏ ଘରକୁ ପରିଷ୍କାର ପରିଚ୍ଛନ୍ନ କରି କେତେକ ନିତ୍ୟ ନିୟମ ଅନୁସାରେ ପରିବାରର ସମସ୍ତେ ଗୋଟିଏ ପ୍ରକାରର ଆହାର ଖାଇ, ଘରୁ ବାହାରକୁ ନଯାଇ ନିୟମର ସହିତ ଘରେ ରହିଥିବା ବେଳେ, ନିୟମ ନିର୍ଦ୍ଧାରଣ କରିଥିବା ସେହି ଘରର ଜଣେ ବ୍ୟକ୍ତି ଏକ ପ୍ରକାରର ପୂଜା ଆରମ୍ଭ କଲା ବୋଲି ଭାବିବା । ତାର ସେହି ପୂଜା ଶେଷ ନହେବା ପର୍ଯ୍ୟନ୍ତ ଘରର ଲୋକେ ବାହାରକୁ କିମ୍ବା ବାହାରର ଲୋକ ଘରକୁ ପ୍ରବେଶ ନିଷେଧ ବୋଲି ନିୟମ ରଖି ଯିଏ ପୂଜା ଆରମ୍ଭ କରିଛି, ସେ ନିଜେ ପଢୁଥିବା ମନ୍ତ୍ରକୁ ୧୦,୦୦୦ ଥର ଜପକରିବା ପର୍ଯ୍ୟନ୍ତ ଉଠିବ ନାହିଁ, ସେ ଏହିଭଳି ଅନେକ ନିୟମରେ ପୂର୍ଣ୍ଣ ସେହି ପୂଜାଟି ସେ ଆରମ୍ଭ କଲା, ସେ କ୍ଷେତ୍ରରେ ମଳମୂତ୍ର ବିସର୍ଜନ କରିବା ଭଳି ଅପରିହାର୍ଯ୍ୟ କାର୍ଯ୍ୟ ପାଇଁ ମଧ୍ୟ କେହି ବାହାରକୁ ଯାଇପାରିବେ ନାହିଁ । ଯଦି କେହି ଯାଏ ତେବେ ପୂଜା ନିୟମ ଭଙ୍ଗହେବ ।

ତେଣୁ ଏହି ନିୟମ ଦ୍ଵାରା ଅନ୍ୟମାନେ ମଧ୍ୟ ଅସୁବିଧାରେ ପଡ଼ିବେ । ସେହିଭଳି ପୂଜା କରୁଥିବା ବ୍ୟକ୍ତିଟି ମଧ୍ୟ ୧୦ହଜାର ମନ୍ତ୍ରଜପ ଶେଷହେବା ପର୍ଯ୍ୟନ୍ତ ବସିବା ଦ୍ଵାରା ତାର ହାତ ଗୋଡ଼ର ଗଣ୍ଠି ମଧ୍ୟ କଷ୍ଟ ସ୍ଵୀକାର କରିବ, ଏହିଭଳି ତାର ଇନ୍ଦ୍ରିୟଗୁଡ଼ିକ ମଧ୍ୟ କଷ୍ଟ ଭୋଗିବେ । ତା ବ୍ୟତୀତ ଶରୀରରେ ଚୈତନ୍ୟ ଭାବରେ ଥିବା ଆତ୍ମା ମଧ୍ୟ ଅନାହାର କାରଣରୁ ବଳହୀନ ହୋଇଯିବ । ଶିରା-ପ୍ରଣୀରା ଗୁଡ଼ିକ ମଧ୍ୟ ଶକ୍ତି ପ୍ରସାର କରିବାରେ ଅକ୍ଷମ ହୋଇପଡ଼ିବେ । ଏହିଭଳି କଷ୍ଟଯୁକ୍ତ ଆଚରଣ ଯେଉଁମାନେ କରିଥାନ୍ତି ସେମାନେ ଶରୀରର ଇନ୍ଦ୍ରିୟଗୁଡ଼ିକୁ, ଶରୀରେଶ୍ଵର ଆତ୍ମାକୁ କଷ୍ଟ ଦେଇଥାନ୍ତି । ତେଣୁ ଏହିଭଳି ତପ ଅର୍ଥାତ୍ ଅଶାସ୍ତ୍ରୀୟ ତପ ଯେଉଁମାନେ କରିଥାନ୍ତି ସେମାନଙ୍କୁ ଅସୁର କହିପାରିବା ।

(୧୬) ଶ୍ଳୋକ,୭: ଆହାରସ୍ତପି ସର୍ବସ୍ୟ ତ୍ରିବିଧୋ ଭବତି ପ୍ରିୟଃ ।

ଯଜ୍ଞସ୍ତପତଥା ଦାନଂ ତେଷାଂ ଭେଦମିମଂ ଶୁଣୁ ॥

(ଗୁଣରାଜି)

ଭାବାର୍ଥ : ସମସ୍ତ ଜୀବରାଶି ଖାଇଥିବା ଆହାର ମଧ୍ୟ ତିନି ଶ୍ରଦ୍ଧା ଭାବରେ ରହିଛି । ସେହିଭଳି ତିନି ଶ୍ରଦ୍ଧା ଭାବରେ ଯଜ୍ଞ, ତପ, ଦାନ ଇତ୍ୟାଦି ମଧ୍ୟ ରହିଛି, ସେହି ଭିନ୍ନତାକୁ କହୁଛି ଶୁଣ୍ ।

ବିବରଣୀ : ମଣିଷ ଖାଇଥିବା ଆହାର ବ୍ୟତୀତ, କରୁଥିବା କାର୍ଯ୍ୟରେ, ଆରାଧନା ଇତ୍ୟାଦିରେ ତିନି ପ୍ରକାରର ଶ୍ରଦ୍ଧା ରହିଛି । କରୁଥିବା କାର୍ଯ୍ୟ ଯେଉଁ ଗୁଣର ହେଉ ତାହା ଶ୍ରଦ୍ଧା ଅନୁସାରେ ହିସାବ କରାଯାଇଥାଏ । ସେହି ତିନି ଗୁଣର ଶ୍ରଦ୍ଧା ବିଷୟରେ ଏଠାରେ ତୋତେ କହିବି ବୋଲି ଭଗବାନ କହିଛନ୍ତି । ପ୍ରଥମେ ଆହାର ବାବଦରେ କହିଛନ୍ତି ଦେଖନ୍ତୁ ।

(୧୬) ଶ୍ଳୋକ,୮ : ଆୟୁଃ ସତ୍ତ୍ଵକଳାରୋଗ୍ୟ ସୁଖ ପ୍ରିତିବିବର୍ଧନଃ ।

ରସ୍ୟାଃ ସ୍ଵିଗ୍ଠାଃ ସ୍ଵିରା ହୃଦ୍ୟା ଆହାରାଃ ସାତ୍ତ୍ଵିକପ୍ରିୟାଃ ॥

(ସାତ୍ତ୍ଵିକ ଶ୍ରଦ୍ଧା)

ଭାବାର୍ଥ : ଆୟୁଷ, ଶରୀର ଉଲ୍ଲାସ, ବଳ, ଆରୋଗ୍ୟ ଦାୟକ, ଦେଖିବାକୁ

ସୁନ୍ଦର, ପ୍ରିତି ବର୍ଦ୍ଧକ, ରସଯୁକ୍ତ, ତୈଳଯୁକ୍ତ ପଦାର୍ଥ, ଖରାପ ନ ହୋଇ ଦୀର୍ଘକାଳ ରହିପାରୁଥିବା ଖାଦ୍ୟପଦାର୍ଥ ସାତ୍ତ୍ୱିକମାନଙ୍କର ପ୍ରିୟ ଖାଦ୍ୟ ।

ବିବରଣୀ : ଏଠାରେ ଆହାର ଉପରେ ଶ୍ରଦ୍ଧା କେଉଁ ଗୁଣରେ କିପରି ଥାଏ ତାହାର ବିବରଣ କହିଛନ୍ତି । ପ୍ରଥମେ ଆହାର କହିଲେ କ'ଣ ଜାଣିବା ଦରକାର, ଆମେ ମୁଖଦ୍ୱାରା ଯାହାସବୁ ଭିତରକୁ ପଠାଉଛେ (ଖାଉଛେ) ସେଗୁଡ଼ିକ ସବୁ ଯେ ଆହାର ବା ଖାଦ୍ୟ ବୋଲି କହିପାରିବା ନାହିଁ, ଏକଥା ଅନେକଙ୍କୁ ଜଣା ନଥାଏ । ଆମେ ଯାହା ଖାଉଛେ କ'ଣ ତାହା ଆହାର ନୁହେଁ ? ବୋଲି କେତେକଙ୍କ ଠାରେ ପ୍ରଶ୍ନ ଆସିଲେ ମଧ୍ୟ ପ୍ରକୃତରେ ସବୁଗୁଡ଼ିକ ଆହାର ବା ଖାଦ୍ୟପଦାର୍ଥ ନକହି ମାତ୍ର କେତେକକୁ ଆହାର ବା ଖାଦ୍ୟପଦାର୍ଥ ବୋଲି କହିପାରିବା । ଆଉ କେତେକ ପଦାର୍ଥକୁ ଆମେ ଆହାର ନକହି ଅଖାଦ୍ୟ କହିପାରିବା । ଏହିଭଳି ଖାଦ୍ୟ ଏବଂ ଅଖାଦ୍ୟ ଦୁଇ ପ୍ରକାରର ରହିଛି । ଶରୀର ପାଇଁ ଉପଯୋଗ ହୋଇ, ଶରୀରର ସୁସ୍ଥତାକୁ ରକ୍ଷା କରୁଥାଇ ଶରୀରର ପୋଷଣ ପାଇଁ ପୋଷକ ପଦାର୍ଥ ଯେଉଁଥିରେ ଥାଏ ତାହାକୁ ଆମେ ଆହାର ବା ଖାଦ୍ୟପଦାର୍ଥ ବୋଲି କହିପାରିବା । ମୁଖ ଦ୍ୱାରା ଉଦରସାତ୍ କରାଯାଉଥିଲେ ମଧ୍ୟ ଶରୀର ପୋଷଣ ପାଇଁ ଉପଯୋଗ ନହୋଇ ସିଧା ମଣ୍ଡିଷ୍ଟ ଉପରେ କାର୍ଯ୍ୟ କରି, ମାନସିକ ଭାବରେ ସୁଖ ଜନ୍ମାଉଥିବା ମାଦକ ପଦାର୍ଥଗୁଡ଼ିକୁ ଆମେ ଖାଦ୍ୟ କହିପାରିବା ନାହିଁ । ସେହି ମାଦକଦ୍ରବ୍ୟ ଗୁଡ଼ିକ ଭିତରେ ମଦ, ଗଞ୍ଜେଇ, ଅଫିମ, ବ୍ରାଣ୍ଡି ଭଳି ଅନେକ କିଛି ରହିଥିଲେ ମଧ୍ୟ ତାହାକୁ ଆମେ ଖାଦ୍ୟ ତାଲିକାରେ ନେଇନଥାଉ । ଶରୀର ପୋଷଣ ପାଇଁ ଯେଉଁଥିରେ ପୋଷକ ପଦାର୍ଥଗୁଡ଼ିଏ ଥାଏ ତାହା ଆହାର ଭାବରେ ପରିଗଣିତ ହୋଇଥାଏ । ଯାହା ଖାଦ୍ୟ ତାହା ଖାଇବା ଉଚିତ୍ କିନ୍ତୁ ଯାହା ଅଖାଦ୍ୟ ତାହା ଖାଇବା ଅନୁଚିତ୍ । ଏଠାରେ କେତେକ ଏକ ପ୍ରଶ୍ନ ପଚାରି ପାରନ୍ତି । ତାହା ହେଉଛି ! ଆହାରପଦାର୍ଥ ଗୁଡ଼ିକରେ ମୁଖ୍ୟତଃ ଶାକାହାର, ମାଂସାହାର ନାମକ ଦୁଇ ପ୍ରକାରର ଆହାର ଥାଏ । ଏହି ଦୁଇଟି ଭିତରୁ ଶାକାହାର ଭଲ ଏବଂ ମାଂସାହାର ଭଲନୁହେଁ, ତାହାତା ମାଂସାହାର ତ୍ୟାଗକରି ଶାକାହାରୀ ହୁଅ ବୋଲି ଅନେକ ଲୋକ କହିଥାନ୍ତି । ମାଂସାହାର ଦ୍ୱାରା ଖରାପଗୁଣ ଗୁଡ଼ିଏ ଜାତ ହୋଇଥାଏ

ଆଉ ଏହା ତାମସିକ ଖାଦ୍ୟ ବୋଲି କହିଥାନ୍ତି । କ'ଣ ଏହା ସତକଥା ? ଏହି ପ୍ରଶ୍ନର ସମାଧାନ ହେଉଛି ! ଆମେ ଏବେ ଜାଣିଲେ ଯେ, ଗୋଟିଏ ହେଉଛି ଶରୀର ଉପଯୋଗୀ ଆହାର ଏବଂ ଅନ୍ୟଟି ଶରୀର ଉପଯୋଗୀ ହୋଇନଥିବା ଆହାର, କିନ୍ତୁ ଶରୀର ଉପଯୋଗୀ ଆହାର ଯାହାସବୁ ରହିଛି ତାହାସବୁ ଯେ, ଖାଇବା ଉଚିତ୍ ବୋଲି କହିବା ପାଇଁ କୌଣସି ସ୍ଵତନ୍ତ୍ର ନିୟମ ନାହିଁ । ମାନସିକ ପରିବର୍ତ୍ତନ ଆଣି ଦେଉଥିବା ମାଦକପଦାର୍ଥ ଖାଇବା ଉଚିତ୍ ନୁହେଁ, କିନ୍ତୁ ଅନ୍ୟ ସବୁ ଖାଇପାରିବା । ଅନ୍ୟଗୁଡ଼ିକ ଶରୀର ଉପଯୋଗୀ ଆହାର । ଆହାର ଉପାର୍ଜନ କରିବାରେ ପାପ, ପୁଣ୍ୟ ଥାଇପାରେ, ଖାଇବାରେ ନଥାଏ । କେତେକ କହିଥାନ୍ତି ଯେ, ଆହାର ଦ୍ଵାରା ଗୁଣ ବଦଳିଥାଏ, କେତେକ ପୁସ୍ତକରେ ମଧ୍ୟ ଏପରି ଲେଖାଯାଇଛି । କେଉଁ ଆଧାର ନେଇ ସେମାନେ ଏପରି କଥା ଲେଖୁଛନ୍ତି ସେମାନଙ୍କୁ ହୁଏତ ଜଣା ନାହିଁ । ଯଦି ଆହାର ଦ୍ଵାରା ଗୁଣ ବଦଳୁଥାଆନ୍ତା ତେବେ ଏ ଯେଉଁ ଜ୍ଞାନ ବୋଧ କରାଯାଉଛି ତାର କୌଣସି ଆବଶ୍ୟକ ନଥାନ୍ତା । ଯଦି ଏମିତି ଆହାର ଦ୍ଵାରା ଗୁଣ ବଦଳି ଯାଉଥାଆନ୍ତା ତେବେ ସମସ୍ତଙ୍କୁ ଭଲ ଆହାର ଦେଇ ଭଲଲୋକ କରିଦେଇ ପାରନ୍ତେ । ଯେଉଁ ପ୍ରକାରର ଆହାର ଖାଇଲେ ମଧ୍ୟ ତାହା କେବଳ ଶରୀର ପାଇଁ ସିନା, ତାହା ଗୁଣଗୁଡ଼ିକର ଆଧାର ନୁହେଁ । ଗୁଣଗୁଡ଼ିକର ଆଧାର ହେଉଛି ତାର ଗତ ଜନ୍ମର କର୍ମ । ସୈନ୍ୟ ବିଭାଗରେ ତିନିଶହ ଜଣ ସୈନ୍ୟଙ୍କୁ ଗୋଟିଏ ସ୍ଥାନରେ ଗୋଟିଏ ପ୍ରକାରର ଆହାର ଖାଇବା ପାଇଁ ଦିଆଯାଏ । ସେତେବେଳେ କ'ଣ ତିନିଶହ ସୈନ୍ୟମାନଙ୍କର ଗୁଣ ଏକା ପ୍ରକାରର ହୋଇଯାଏ ? ବୋଲି ଯଦି ପ୍ରଶ୍ନ କରିବା ତେବେ ନାହିଁ ବୋଲି ଉତ୍ତର ମିଳିବ, ସେମାନଙ୍କର ଗୁଣ ଅଲଗା ଅଲଗା ! ତେଣୁ ପ୍ରମାଣିତ ହୁଏ ଯେ, ଆହାର ଗୁଣକୁ ବଦଳାଇ ପାରେ ନାହିଁ । ଗୀତାର ଏହି ଅଧ୍ୟାୟରେ ଗୁଣ ଅନୁସାରେ ଆହାର ରହିଛି ବୋଲି ଭଗବାନ କହିଛନ୍ତି ସିନା, ଆହାର ଅନୁସାରେ ଗୁଣ ରହିଛି ବୋଲି କହିନାହାନ୍ତି । ଏହା ମନେ ରଖିବା ଉଚିତ୍ ।

ଏବେ ମାଂସାହାର କଥା ବିଚାର କରିବା । ଶରୀର ବଢ଼ିବା ପାଇଁ ପ୍ରୋଟିନ୍ ନାମକ ପୋଷକାହାର ଆବଶ୍ୟକ । ଏହି ପ୍ରୋଟିନ୍ ନାମକ ପୋଷକ

ପଦାର୍ଥ ବିଭିନ୍ନ ପ୍ରକାରର ଡାଳି ଜାତିର ପଦାର୍ଥରୁ ଏବଂ ଜନ୍ତୁମାନଙ୍କ ଶରୀରରୁ ମିଳିଥାଏ । ପ୍ରୋଟିନ୍ ହରଡ଼, ମୁଗ, ବିରି ଇତ୍ୟାଦି ଡାଳି ଜାତୀୟ ତଥା ଜନ୍ତୁମାନଙ୍କର ମାଂସରୁ ମିଳିଥାଏ । ଡାଳିରୁ ପ୍ରୋଟିନ୍ ଶରୀର ପାଇଁ ଯେଉଁଭଳି ଉପଯୋଗ ହୋଇଥାଏ, ସେହିଭଳି ଜନ୍ତୁମାଂସରେ ଥିବା ପ୍ରୋଟିନ୍ ମଧ୍ୟ ଶରୀର ପାଇଁ ଉପଯୋଗ ହୋଇଥାଏ । ଉଭୟ ପଦାର୍ଥରୁ ଏକ ପ୍ରକାରର ପ୍ରୋଟିନ୍ ଶରୀର ପାଇଁ ମିଳୁଥିବା ସ୍ଥଳେ ଡାଳିର ପ୍ରୋଟିନ୍ ଭଲ, ମାଂସର ପ୍ରୋଟିନ୍ ଭଲ ନୁହେଁ ବୋଲି କହିପାରିବା ନାହିଁନା ! ଶରୀର ପାଇଁ ଦରକାର ହୁଏ ପ୍ରୋଟିନ୍ । ତାହା ଡାଳିରୁ ମିଳୁ ବା ମାଂସରୁ, ଉଭୟରୁ ମିଳୁଥିବା ପ୍ରୋଟିନ୍ ଶରୀର ପାଇଁ ସମାନ । ଶରୀରକୁ ଗୋଟିଏ ପ୍ରୋଟିନ୍ ଖରାପ କରିପାରିବ ନାହିଁ କି ଆଉଗୋଟିଏ ପ୍ରୋଟିନ୍ ଭଲ କରିପାରିବ ନାହିଁ । ଆଗରୁ ଜାଣିଛେ ଯେ, ଆହାର ଅର୍ଜନରେ ପାପପୁଣ୍ୟ ଥାଇପାରେ ସିନା, ଖାଇବାରେ ନଥାଏ । ଖାଇବା ଦ୍ଵାରା ପାପପୁଣ୍ୟ ନଥାଏ କିମ୍ବା ଗୁଣ ବଦଳି ନଥାଏ । ତେଣୁ ଆହାର କହିଲେ, ତାହା ସାକା (ଖା)ହାର ହୋଇପାରେ ଅଥବା ମାଂସାହାର ହୋଇପାରେ । ଆହାର ଶରୀର ଆରୋଗ୍ୟ ଅନାରୋଗ୍ୟ ସମ୍ବନ୍ଧୀୟ ସିନା, ଗୁଣର ବୃତ୍ତି, ନିବୃତ୍ତି ସମ୍ବନ୍ଧୀୟ ନୁହେଁ । ଆହାର ଯଦି ଗୁଣର ବୃତ୍ତି, ନିବୃତ୍ତି ସମ୍ବନ୍ଧୀୟ ହୋଇଥାନ୍ତା ! ତେବେ ଆମର ଏହି ଜ୍ଞାନ ଆଉ ଯୋଗ ଭଳି କୌଣସି ପଦ୍ଧତିର ଆବଶ୍ୟକତା ନଥାନ୍ତା !! ଏଭଳି ଆହାର ଦ୍ଵାରା ହୋଇପାରୁ ନଥିବାରୁ ଯୋଗସାଧନା ପାଇଁ ଜ୍ଞାନର ଆବଶ୍ୟକତା ରହିଛି । ଆହାର ଦ୍ଵାରା ଗୁଣଗୁଡ଼ିକ ବଦଳିଥାଏ ବୋଲି ବଡ଼ ବଡ଼ ସ୍ଵାମୀଜୀମାନେ, ଗୁରୁମାନେ ମଧ୍ୟ କହିଥାନ୍ତି । ଏହା ସତ କି ମିଛ ଆପଣମାନଙ୍କ ବୁଦ୍ଧିରେ ଆପଣମାନେ ବିଚାର କରିବା ଉଚିତ୍ । ତାଛଡ଼ା ଆହୁରି ଶୁଣିବାକୁ ମିଳେ ଯେ, ଆହାର ଉଚିତ୍ ଆହାର ହେଲେ ମଧ୍ୟ ତାହା ଯେଉଁମାନେ ଖାଇବାକୁ ଦେଇଥାନ୍ତି ସେମାନଙ୍କର ଗୁଣ ଯଦି ଖରାପ ହୋଇଥାଏ ତେବେ ସେମାନେ ଦେଉଥିବା ସେହି ଆହାର ଖାଇବା ଦ୍ଵାରା ମଧ୍ୟ ଗୁଣ ବଦଳିଯାଏ । ଏହା କେଉଁଭଳି ବିଚିତ୍ର କଥା ଆପଣମାନେ ବିଚାର କରନ୍ତୁ । ଏଇକଥା କେତେକ ଗ୍ରହଣ କରି ଛୋଟଲୋକ, ଖରାପଲୋକ ଭାବି ସେମାନଙ୍କଠାରୁ କିଛି ଖାଇନଥାନ୍ତି, ଏକଥା ମଧ୍ୟ ବଡ଼ ବିଚିତ୍ର ଲାଗେ । ଆହାରକୁ ଯିଏ ମଧ୍ୟ ଖାଇବାକୁ ଦେଉ ତା ଦ୍ଵାରା କୌଣସି ପ୍ରଭାବ ପଡ଼ିନଥାଏ । ଖାଇବାକୁ ଦେଉଥିବା ବ୍ୟକ୍ତି

ସହିତ ଆହାରର କୌଣସି ସମ୍ପର୍କ ନଥାଏ । ଆହାର ଯିଏ ବି ଦେଉ ତାହା ଆହାର ହିଁ ହୋଇଥାଏ । କିଛି ଦ୍ରୋହବୁଦ୍ଧି ଦ୍ଵାରା କେତେକ କୁସଂସ୍କାରୀ ଲୋକମାନେ ଏହାକୁ ସମାଜରେ ରଖିଛନ୍ତି । ଏହା ସତ କି ମିଛ ଆପଣମାନେ ଅଧିକ ବିଚାର କରନ୍ତୁ ।

ହରିଶ ଘାସ ଖାଉଥିବାରୁ ସେ ସାଧୁଜନ୍ତୁ, କୃର ନୁହେଁ । ବାଘ ମାଂସ ଖାଉଥିବାରୁ ସେ ସାଧୁଜନ୍ତୁ ନୁହେଁ, କୃରଜନ୍ତୁ ବୋଲି କେତେକ କଥା ପ୍ରସଂଗରେ ଉପମା ଦେଇଥାନ୍ତି । ହରିଶ ଜନ୍ମତଃ ସାଧୁଜନ୍ତୁ, ବାଘ ଜନ୍ମତଃ କୃରଜନ୍ତୁ । ଏମାନଙ୍କର ସାଧୁତ୍ଵ ବା କୃରତ୍ଵ ସହଜାତ ଭାବରେ ରହିଛି ସିନା, ଜନ୍ମହେବା ପରେ ମଧ୍ୟକାଳୀନ ସମୟରୁ ଆସିନାହିଁ । ଶରୀର ପୋଷଣ ପାଇଁ ଯାହାକୁ ଯେତେବେଳେ ଯାହା ମିଳୁଛି ତାହା ସେ ସେତେବେଳେ ଖାଇପାରେ । ଖାଉଥିବା ଖାଦ୍ୟ ଶରୀର ପାଇଁ ଉପଯୋଗ ହୋଇଥାଏ, ହେଲେ ଗୁଣଗୁଡ଼ିକୁ ବଦଳାଇପାରେ ନାହିଁ । ତାହେଲେ ମଦ ପିଇଥିବା ବ୍ୟକ୍ତି କିପରି ଭିନ୍ନ ଆଚରଣ କରୁଛି ବୋଲି ଏଇଠାରେ ଆପଣମାନେ ପ୍ରଶ୍ନ କରିପାରନ୍ତି ! ତେଣୁ ସମାଧାନରେ ଆମେ ପଚାରୁଛୁ ଯେ, ଯିଏ ମଦ ପିଇଛି, ସେ ମଦ ପଇସାରୁ ସିନା ଏଭଳି ଆଚରଣ କରୁଛି ! ଏହି ମଦ କ'ଣ ଆହାର କି ? ମଦ ହେଉଛି ମାଦକ ଦ୍ରବ୍ୟ ଏବଂ ଅଖାଦ୍ୟ ! ମଦ ଆହାର ତାଲିକାରେ ନାହିଁ !! ତେଣୁ ନିଶା ଦେଉଥିବା କୌଣସି ପଦାର୍ଥ ତାର ମାନସିକ ପ୍ରବୃତ୍ତିକୁ ତାକ୍ଵାଳିକ ଭାବରେ ବଦଳାଇ ଦେଇଥାଏ । ତାଠାରେ ଲୁଚି ରହିଥିବା କଥାଗୁଡ଼ିକ ତାକୁ ନିଶାହେବା ବେଳେ ତାଠାରୁ ବାହାରକୁ ଆସିଥାଏ ସିନା, ସେ କିଛି ନୂଆ ସୃଷ୍ଟି କରିଥିବା କଥା କହି ନଥାଏ । ଜଣେ ଭଲଲୋକ ନିଶାରେ ରହିବାବେଳେ ତାର ଲୁକାୟିତ ସ୍ଵଭାବକୁ ସେ ବହିର୍ଗତ କରିଥାଏ । ତାଠାରେ ଲୁଚିରହିଥିବା ଅନେକ ବିଷୟ ସେତେବେଳେ ତାର ଅଜାଣତରେ ବାହାରକୁ ବାହାରିଯାଏ । ନିଶା ଥିବା ସମୟରେ ମନ ତାର ସତ୍ୟ ଲୁଚାଇବା ସ୍ଵଭାବକୁ ହରାଇ ବସେ । ତେଣୁ ଜଣେ ଲୋକ କୌଣସି ନିଶାଦ୍ରବ୍ୟ ସେବନ କଲାବେଳେ (ଖାଇବା ବେଳେ) ତାହା ମାନସିକତଃ କାର୍ଯ୍ୟ କରିଥାଏ । ଆହାର ଶରୀରର ବଳ ଅବଳ, ଆରୋଗ୍ୟ, ଅନାରୋଗ୍ୟ ନିର୍ଣ୍ଣୟ କରିଥାଏ । ଏହି ନିଶା ବା ମାଦକ ଦ୍ରବ୍ୟ

ମାନସିକ ବଳାବଳକୁ ଏବଂ ଗୁଣର ବୃତ୍ତି, ନିବୃତ୍ତିକୁ ନିର୍ଣ୍ଣୟ କରିଥାଏ । ମାଦକଦ୍ରବ୍ୟ ମାନସିକତଃ ଗୁଣଗୁଡ଼ିକର ପ୍ରେରକ ହୋଇ ମନକୁ ଉଲ୍ଲସିତ କରୁଥିବା ବେଳେ, ଅର୍ପିତ ନାମକ ନିଶାଦ୍ରବ୍ୟ ଗୁଣଗୁଡ଼ିକର କାର୍ଯ୍ୟକୁ ବନ୍ଦ କରିଦେଇ ସ୍ତବ୍ଧ କରିଦେଇଥାଏ । ପ୍ରପଞ୍ଚରେ ତାର କାହା ସହିତ ସମ୍ପର୍କ ନଥିବା ଭଳି କୌଣସି ଗୁଣ କାର୍ଯ୍ୟ କରୁନଥିବା ସ୍ଥିତିରେ ଜୀବକୁ ରଖିଦେଇ ପାରେ । ତେଣୁ ଆମେ ପ୍ରଥମେ ନିହାତି ଜାଣିବା ଦରକାର ଯେ, କଣ ଆହାର, କଣ ଆହାର ନୁହେଁ ।

ଆହାର ଭିତରେ ମାଂସାହାର ନିଷେଧ କହିବା ଠିକ୍ ନୁହେଁ, ତଦ୍ଦ୍ୱାରା ଜ୍ଞାନଲକ୍ଷ ହୋଇପାରେ ନାହିଁ କହିବା ମଧ୍ୟ ବଡ଼ ଭୁଲ୍ । କର୍ମ ଅନୁସାରେ ମାଂସାହାର ମିଳିବା, ଆମେ ତାହା ଖାଇବାକୁ ବାଧ୍ୟହେବା ବେଳେ, ମୁଁ ଏହା ଖାଇବି ନାହିଁ ବୋଲି କହିପାରିବା ନାହିଁ ବା ଜିଦ୍ କରିପାରିବା ନାହିଁ । କାରଣ ! ଆମେ ପ୍ରଥମେ ବଞ୍ଚିବା ଆବଶ୍ୟକ ହୋଇଥାଏ । ଯୁଦ୍ଧ କରିବିନି କହି ଅର୍ଜୁନ ଜିଦ୍ ଧରି ବସିପଡ଼ିବା ବେଳେ, କର୍ମ ଅନୁସାରେ ତୋର କାର୍ଯ୍ୟ ଅଟକି ରହିଯିବ ନାହିଁ, ତୋ ଦ୍ୱାରା ହିଁ ହେବ ବୋଲି ଭଗବାନ ଅର୍ଜୁନଙ୍କୁ ଜ୍ଞାନବୋଧ କରିଥିବା ଭଳି, ମୁଁ ଏ କାର୍ଯ୍ୟ କରିବି ନାହିଁ ବୋଲି ଜିଦ୍ ଧରି ବସିଲେ ଯଦି ତୋର କର୍ମ ଅନୁସାରେ ସେ କାର୍ଯ୍ୟ ତୋଦ୍ୱାରା ହେବାକୁ ଥିବ ତାହା ନିଶ୍ଚୟ ତୋତେ କରିବାକୁ ହେବ । ମୁଁ ମାଂସ ଖାଉଛି, ମୋଦ୍ୱାରା ଜ୍ଞାନ ଗ୍ରହଣ ଅସମ୍ଭବ ଭାବିବା ଉଚିତ୍ ନୁହେଁ, ଅନ୍ୟମାନଙ୍କୁ ଉପଦେଶ ଦେବା ଠିକ୍ ନୁହେଁ । ଭଗବତ୍ ଗୀତାରେ ଆହାର ବାବଦରେ କହିବାବେଳେ ମାଂସାହାର କରିବା ଉଚିତ୍ ନୁହେଁ ବୋଲି ଭଗବାନ କେଉଁଠି କହିଥିବା କିଏ ଦେଖାଇପାରିବ ? ଭଗବାନ କହିନାହାନ୍ତି । ଜ୍ଞାନ ଦ୍ୱାରା ବିଚାର ନକରି ଅଯଥା ନିଜ ବିଚାରକୁ ଠିକ୍ ଭାବି ଅନ୍ୟକୁ ପ୍ରେରଣା ଦେବା, ପୁସ୍ତକରେ ଲେଖି ଜଣାଇବା ମହାପାପ । ଏହି ଶ୍ଳୋକରେ ମଧ୍ୟ ଆହାର ଉପରେ ଏହି ଗୁଣ ବିଶିଷ୍ଟ ଲୋକର ଶ୍ରଦ୍ଧାଥାଏ କହିଛନ୍ତି ସିନା ଏହା ଖାଇଲେ ଅମୃତ ଗୁଣ ଅଭିବୃଦ୍ଧି ହୁଏ ବୋଲି ଭଗବାନ କହିନାହାନ୍ତି । ତେଣୁ ଆହାର ଅନୁସାରେ ଗୁଣଗୁଡ଼ିକ ନଥାଏ, ଗୁଣଗୁଡ଼ିକ ଅନୁସାରେ ଆହାର ଥାଏ, ଏହା ଏକ ସୂତ୍ର, ମନେରଖନ୍ତୁ ।

ଏହି ସୂତ୍ର ପାଇଁ ଏକ ଉଦାହରଣ ନେଲେ, ଏକ ଜୀବ ତାର କର୍ମ ଅନୁସାରେ ତାମସ ଗୁଣଭାଗରେ ରହିଲେ ମଧ୍ୟ, ସେହି ଗୁଣ ପ୍ରେରଣ ଦ୍ଵାରା ମିଳୁଥିବା ତାମସିକ ଆହାରକୁ ସେ ଖାଇଲେ ମଧ୍ୟ, ତାର ଶୁଦ୍ଧ ସାତ୍ତ୍ଵିକ ଭାଗରେ ଥିବା କାରଣରୁ ତାକୁ ଜ୍ଞାନ ଦୃଷ୍ଟିରେ ସାତ୍ତ୍ଵିକ କହିପାରିବା । ଏହି କଥା ଆଗରୁ ମଧ୍ୟ ଜାଣିଛେ । ଏବେ ଏଠାରେ କୁହାଯାଇଥିବା ଶ୍ଳୋକରେ ସାତ୍ତ୍ଵିକ ଶୁଦ୍ଧା ବିଶିଷ୍ଟ ଜୀବର କେବଳ ଆହାର ପ୍ରାତିକୁ କୁହାଯାଇଛି ବୋଲି ଗ୍ରହଣ କରିବା ଉଚିତ୍ । ସେହି ଆହାର ତାର କର୍ମରେ ଅଛି କି ନାହିଁ ତାହା ତାର କର୍ମ ଉପରେ ନିର୍ଭର କରିଥାଏ ।

(୧୬) ଶ୍ଳୋକ,୯ : କର୍ତ୍ତୃମ୍ନ ଲବଣାତ୍ୟଷ୍ଟ ତୀକ୍ଷ୍ଣ ରୁକ୍ଷ ବିଦାହାନଃ ।

ନଆହାର ରାଜସସୈଷ୍ଟ୍ୟ ଦୁଃଖଶୋକାମୟପ୍ରଦଃ ॥

(ରାଜସଗୁଣ ଶୁଦ୍ଧା)

ଭାବାର୍ଥ : ପିତା, ଖଟା, ଲୁଣି, ରାଗ, ଗରମ, ଅସାର, ଶୁଖିଲା, ଶୋଷ ଦାୟକ, ଖାଇବାକୁ କଷ୍ଟ ହେଉଥିବା, ଶରୀର ପାଇଁ ଅନାରୋଗ୍ୟ ଆଣି ଦେଉଥିବା ପଦାର୍ଥରେ ରଜୋଗୁଣି ମାନଙ୍କର ଶୁଦ୍ଧାଥାଏ ।

(୧୭) ଶ୍ଳୋକ,୧୦ : ଯାତଯାମ୍ ଗତରସଂ ପୁତି ପୟର୍ଯୁପସିତଂ ଚ ଯତ୍ ।

ଉଚ୍ଛିଷ୍ଟମପି ଚାମେଧଂ ଭୋଜନଂ ତାମସପ୍ରିୟଂ ॥

(ତାମସଗୁଣି ଶୁଦ୍ଧା)

ଭାବାର୍ଥ : ଅଧାସିଝା, ନିରସ, ପଚି ଦୁର୍ଗନ୍ଧ ହେଉଥିବା, ଅଇଁଠା ଏବଂ ଅପବିତ୍ର ଆହାର ତାମସିକ ବ୍ୟକ୍ତିମାନଙ୍କର ପ୍ରାତିକର ଖାଦ୍ୟ ହୋଇଥାଏ ।

(୧୮) ଶ୍ଳୋକ,୧୧ : ଅଫଳାକାଢ଼୍ଵକ୍ଷିଭିର୍ଯ୍ୟଜ୍ଞୋ ବିଧୂଦକ୍ଷୋ ଯ ଭଜ୍ୟତେ ।

ଯଷ୍ଟବ୍ୟମେବେତି ମନଃ ସମାଧାୟ ସ ସାତ୍ତ୍ଵିକଃ ॥

(ସାତ୍ତ୍ଵିକ)

ଭାବାର୍ଥ : ଫଳରେ ଆଶା ନରଖ୍ଣ ଶାସ୍ତ୍ରନିର୍ଦ୍ଦେଶ ଅନୁସାରେ ଯଜ୍ଞ କରିବା ଉଚିତ୍ ବୋଲି ମନରେ ସ୍ଥିର କରି, କରାଯାଉଥିବା ଯଜ୍ଞ ସାତ୍ତ୍ଵିକ ଯଜ୍ଞ ।

(୧୬) ଶ୍ଳୋକ, ୧୨ : ଅଭିସନ୍ଧାୟ ତୁ ଫଳଂ ଦମ୍ଭାର୍ଥଂ ମପି ଚୈବ ଯତ୍ ।

ଇଜ୍ୟତେ ଭରତ ଶ୍ରେଷ୍ଠ ! ତଂ ଯଜ୍ଞ ବିଧି ରାଜସମ୍ ।।

(ରାଜସ)

ଭାବାର୍ଥ : ହେ ଭରତ ଶ୍ରେଷ୍ଠ ! ମନକୁ ଫଳ ଉପରେ ରଖି ଦାସିକ ପଣରେ ଅନ୍ୟକୁ ଦେଖାଇବା ଭଳି ଯେଉଁ ଯଜ୍ଞ କରାଯାଏ ତାହା ରାଜସିକ ଯଜ୍ଞ ।

(୧୭) ଶ୍ଳୋକ, ୧୩ : ବିଧୁହୀନମସୃଷ୍ଟାନ୍ଵଂ ମନ୍ତ୍ରହୀନମଦକ୍ଷିଣମ୍ ।

ଶ୍ରୀକ୍ଷା ବିରହିତଂ ଯଜ୍ଞ ତାମସଂ ପରିଚକ୍ଷତେ ॥

(ତାମସ)

ଭାବାର୍ଥ : ଶାସ୍ତ୍ରବିଧି ହୋଇନଥିବା, ଅନ୍ନଦାନ ହୋଇନଥିବା, ମନ୍ତ୍ର ହୋଇନଥିବା, ଦକ୍ଷିଣା ହୋଇନଥିବା ଶେଷରେ ଶ୍ରୀକ୍ଷାନଥିବା ଯଜ୍ଞକୁ ତାମସଯଜ୍ଞ ବୋଲି କହିପାରିବା ।

(୧୮) ଶ୍ଳୋକ, ୧୪ : ଦେବଦ୍ଵିଜଗୁରୁ ପ୍ରାଞ୍ଜପୂଜନଂ ଶୌଚମାର୍ଜବମ୍ ।

ବ୍ରହ୍ମଚର୍ଯ୍ୟ ମହିଂସା ଚ ଶାରୀରଂ ତପ ଉଚ୍ୟତେ ॥

(ତପ)

ଭାବାର୍ଥ : ଦେବତା ମାନଙ୍କ ଠାରେ, ବ୍ରାହ୍ମଣ ମାନଙ୍କ ଠାରେ, ଗୁରୁ ମାନଙ୍କ ଠାରେ ଏବଂ ଜ୍ଞାନୀ ମାନଙ୍କ ଠାରେ ଭକ୍ତି, ଶୁଚିତ୍ଵ, କପଟ ହୀନତା, ବ୍ରହ୍ମଚର୍ଯ୍ୟ ଅହିଂସାଦି ଆଚରଣ କରିବା ହେଉଛି ଶାରିରୀକ ତପସ୍ୟା ।

(୧୯) ଶ୍ଳୋକ, ୧୫ : ଅନୁଦ୍ଵେଗକରଂ ବାକ୍ୟଂ ସତ୍ୟଂ ପ୍ରିୟହିତଂ ଚ ଯତ୍ ।

ସ୍ଵାଧ୍ୟାୟାଭ୍ୟାସନଂ ଚୈବ ବାଞ୍ଛ୍ୟମ୍ ତପ ଉଚ୍ୟତେ ॥

(ତପ)

ଭାବାର୍ଥ : ଅନ୍ୟମାନଙ୍କ ପାଇଁ ବାଧାକର ହେଉନଥିବା କଥା, ପ୍ରିୟ, ହିତ, ସତ୍ୟକଥା, ଅନ୍ୟମାନଙ୍କର ମଙ୍ଗଳ ହେଉଥିବା କଥା ଏବଂ ବେଦାଭ୍ୟାସ କରିବା ହେଉଛି ବାଚିକ ତପ ।

(୧୬) ଶ୍ଳୋକ, ୧୬ : ମନଃ ପ୍ରସାଦଃ ସୌମ୍ୟତ୍ୱଂ ମୌନମାତ୍ୱିନିଗ୍ରହଃ ।
ଭାବସଂଶୁଦ୍ଧି ରିତ୍ୟେତତପୋ ମାନ ସମୁତ୍ୟତେ ॥

(ତପ)

ଭାବାର୍ଥ : ମନର ନିର୍ମଳତ୍ୱ, ସରଳତା, ମୌନ, ଜୀବାତ୍ମା କଷ୍ଟ ସୁଖର ନିଗ୍ରହ
ଭାବରେ ରହିବା, ଭାବଶୁଦ୍ଧି ବିଶିଷ୍ଟ ହେବା ମାନସିକ ତପ ।

(୧୭) ଶ୍ଳୋକ, ୧୭ : ଶ୍ରଦ୍ଧୟା ପରୟା ତପ୍ତଂ ତପସ୍ତତ୍ ତ୍ରିବିଧଂ ନରୈଃ ।
ଅଫଳାକାଞ୍ଚକ୍ଷିଭିର୍ଯୁକ୍ତୈଃ ସାତ୍ତ୍ୱିକଂ ପରିଚକ୍ଷ୍ୟତେ ॥

(ସାତ୍ତ୍ୱିକ)

ଭାବାର୍ଥ : ଫଳାକାଞ୍ଚକ୍ଷି ନହୋଇ ପରମ ଶ୍ରଦ୍ଧାରେ, ଯୋଗ୍ୟତା ଥିବା
ମନୁଷ୍ୟମାନେ ଯେଉଁ ତ୍ରିବିଧ ତପ କରନ୍ତି ତାକୁ ସାତ୍ତ୍ୱିକତପ କହିପାରିବା ।

(୧୮) ଶ୍ଳୋକ, ୧୮ : ସକ୍ୱାରମାନ ପୂଜାର୍ଥଂ ତପୋ ଦକ୍ଷେ ନ ଚୈବ ଯତ୍ ।
କ୍ରିୟତେ ତଦିହ ପ୍ରୋକ୍ତଂ ରାଜସଂ ଚଳମଧୁବମ୍ ॥

(ରାଜସ)

ଭାବାର୍ଥ : ମାନ, ସମ୍ମାନ ପାଇଁ ଯେଉଁମାନେ ଦେଖାଣିଆ ବାହ୍ୟ ଆତ୍ମର ପୂର୍ଣ୍ଣ
ତପ କରିଥାନ୍ତି ତାହା ରାଜସିକ ତପ ହୋଇଥାଏ ।

(୧୯) ଶ୍ଳୋକ, ୧୯ : ମୂଢ଼ଗ୍ରାହେଣାମ୍ବନୋ ଯତ୍ପାତୟୋ କ୍ରିୟତେ ତପଃ ।
ପରସ୍ୟୋସ୍ୱାଦନାର୍ଥଂ ବା ତତ୍ତାମସମୁଦାହୃତମ୍ ॥

(ତାମସ)

ଭାବାର୍ଥ : ନିର୍ବୋଧ ଭାବରେ ଆତ୍ମାକୁ ପାତାଦେଇ, ଅନ୍ୟର ଅନିଷ୍ଟ କରିବା
ପାଇଁ ଯେଉଁ ତପ କରାଯାଏ ତାହା ତାମସିକ ତପ ।

(୨୦) ଶ୍ଳୋକ, ୨୦ : ଦାତବ୍ୟମିତି ଯଦାନଂ ଦାୟତେଽନୁ ପକାରିଣେ ।
ଦେଶେ କାଳେ ଚ ପାତ୍ରେ ଚ ତଦାନଂ ସାତ୍ତ୍ୱିକଂ ସ୍ମୃତମ୍ ॥

(ସାତ୍ତ୍ୱିକ)

ଭାବାର୍ଥ : ଦାନଦେବା ଉଦ୍ଦେଶ୍ୟ ଯୁକ୍ତ ହୋଇ, ଦେଶ, କାଳ, ପାତ୍ରକୁ ଜାଣି, ପ୍ରତିଲାଭ ନରଖ୍ଣ ସଞ୍ଜନକୁ ଦିଆଯାଉଥିବା ଦାନ ସାତ୍ତ୍ୱିକଦାନ ।

ବିବରଣୀ : ଶରୀରର ଗୁଣଗୁଡ଼ିକରୁ ଜ୍ଞାନର ନିତ୍ୟଶତ୍ରୁ ଆଶା (କାମନା) ଗୁଣର ବିପରୀତ ଗୁଣ ହେଉଛି ଦାନଗୁଣ । ଜଣକଠାରୁ ଯାହା ନିଆଯାଏ ତାହା ଆଶା ହେବାବେଳେ, ଜଣକୁ ଯାହା ଦିଆଯାଏ ତାହା ଦାନ ହୋଇଥାଏ । ତିନି ଗୁଣଭାଗରେ କାମ ନାମକ ଗୁଣ ତିନି ପ୍ରକାରର ଥିବାଭଳି, ଦାନ ମଧ୍ୟ ତିନି ପ୍ରକାରର ରହିଛି । ସେହି ଦାନଗୁଡ଼ିକ ମଧ୍ୟରୁ ସାତ୍ତ୍ୱିକଦାନ ବାବଦରେ ଏଠାରେ କୁହାଯାଇଛି । ଦାନଦେବା ଉଦ୍ଦେଶ୍ୟ ଥିବାବେଳେ ସେହି ଦାନ କେଉଁ ସମୟରେ ଦିଆଯିବା ଉଚିତ, କେଉଁ ସମୟରେ ଦେବା ଉଚିତ ନୁହେଁ ତାହା ନିର୍ଣ୍ଣୟ କରି ଦେବା ଉଚିତ । ତାହା ଦାନ ନେଉଥିବା ପାତ୍ର ଯେମିତି ଦାନ ଦେଉଥିବା ପାତ୍ରର ପୁନର୍ବାର କୌଣସି ଲାଭ କରିପାରୁ ନଥିବ ସେଥିପ୍ରତି ଧ୍ୟାନଦେବା ଉଚିତ, ସେତେବେଳେ ସେହି ଦାନ ଉଚିତ ଦାନ ହୋଇପାରିବ, ତା ନହୋଇ ବସ୍ତୁ ଦାନଦେଇ ଧନ ରୂପରେ ଲାଭ ଗ୍ରହଣ କଲେ ତାହା ସାତ୍ତ୍ୱିକଦାନ ହୋଇ ପାରିବ ନାହିଁ । ଆଜିକାଲି ଦାନ ଦେଇ ତାର ପ୍ରତିଫଳ ଆଶା କରାଯାଉଥିବା ଦେଖାଯାଏ । କେତେକ ଟଙ୍କାଟିଏ ଦାନକରି ଦଶ ଟଙ୍କାର ଲାଭ ଆଶା କରିଥାନ୍ତି, ଏହିଭଳି ଦାନ ସାତ୍ତ୍ୱିକଦାନ ହୋଇନଥାଏ । ତେଣୁ ଦାନ ଦେବା ବେଳେ ସ୍ଥାନ, କାଳ, ପାତ୍ର ଦେଖି ଦାନଦେବା ଉଚିତ୍ ।

(୧୭) ଶ୍ଳୋକ, ୨୧ : ଯତ୍ନୁ ପ୍ରତ୍ୟୁପକାରାର୍ଥଂ ଫଳମୁଦିଶ୍ୟ ବା ପୁନଃ ।

ଦୀୟତେ ବା ପରିକ୍ଳିଷ୍ଠଂ ତଦାନଂ ରାଜସଂ ସ୍ମୃତମ୍ ॥

(ରାଜସ)

ଭାବାର୍ଥ : ପ୍ରତ୍ୟୁପକାର ଆଶାରଖି, ମାନସିକ ଭାବରେ ଦୁଃଖକରି ଯେଉଁ ଦାନ ଦିଆଯାଏ ତାହା ରାଜସିକଦାନ ।

ବିବରଣୀ : ଏବେ ଦାନ ଦେଲେ ଗ୍ରହୀତା ଦ୍ୱାରା କୌଣସି ଲାଭ ଉଠାଇହୁଏ ଏବଂ ମୁଁ ଦାନ ଦେବା ଦ୍ୱାରା ପୁଣ୍ୟ ମଧ୍ୟ ମିଳେ, ଏହି ଆଶା ରଖିବା ବ୍ୟତୀତ

ଯାହା ମୁଁ ଦେଉଛି ତାହା ମୋଠାରୁ ବା ମୋ ଅର୍ଜିତରୁ ଯାଉଛି ବୋଲି ଦୁଃଖିତ ହୋଇ ଯେଉଁ ଦାନ କରାଯାଏ ତାହା ରାଜସିକ ଦାନ ।

(୧୬) ଶ୍ଳୋକ, ୨୨ : ଅଦେଶ କାଳେ ଯଦାନମପାତ୍ରେଭ୍ୟଶ୍ଚ ଦୀୟତେ ।

ଅସକୃତମବଜ୍ଞାତଂ ତତ୍ତାମସ ମୁଦାହୃତମ୍ ॥

(ତାମସ)

ଭାବାର୍ଥ : ମର୍ଯ୍ୟାଦାହୀନ, ତିରସ୍କାର ପୂର୍ବକ, ସ୍ଥାନକାଳକୁ, ସତ୍ ପାତ୍ରକୁ ନଜାଣି ବିଚରହୀନ ଭାବେ ଯେଉଁ ଦାନ କରାଯାଏ ତାହା ତାମସିକଦାନ ।

ବିବରଣୀ : ଦାନ ଦେବାବେଳେ ମର୍ଯ୍ୟାଦାହୀନ ଭାବରେ ଫିଙ୍ଗିଦେବା ଭଳି ଦାନ ଦେବା, ମାଗିଲେ ତିରସ୍କାର ଭାବରେ ଦେବା, ପରିସ୍ଥିତିକୁ ନଜାଣି ବର୍ଷାଦିନେ ଗଛରେ ପାଣିଦେବା ଭଳି ଦରକାର ନଥିବାବେଳେ ଦେବା କିମ୍ବା ଦାନର ଯୋଗ୍ୟ ପାତ୍ର କି ନୁହେଁ ନଜାଣି ଦାନଦେବା ତାମସିକଦାନ ବୋଲି ବଡ଼ମାନେ କହିଥାନ୍ତି ।

ଏତିକିରେ ଏହି ଶ୍ରଦ୍ଧାତ୍ରୟ ବିଭାଗ ଯୋଗର ସମାପ୍ତ ହେଲା । ଏହି ଅଧ୍ୟାୟରେ ଆଗକୁ ଥିବା ଆଉ ଛଅଗୋଟି ଶ୍ଳୋକ ଲେଖାଯାଇ ନାହିଁ, କାରଣ ! ଏଗୁଡ଼ିକ ତିନି ଶ୍ରଦ୍ଧା ଏବଂ ଭଗବଦ୍ଵାତା ସହିତ ସମ୍ବନ୍ଧ ନଥିବା ବିଷୟ । ଯାହାକୁ ଭଗବାନ କହିନାହାନ୍ତି ତାହା କଳ୍ପନା କରି ଲେଖାଯାଇଥିବାରୁ ସେଗୁଡ଼ିକର ଭାବାର୍ଥ ଏବଂ ବିବରଣୀକୁ ଆମେ ଏଠାରେ ଲେଖୁନାହିଁ । ଏଗୁଡ଼ିକ ଯୋଗଶାସ୍ତ୍ରର ନୁହେଁ ତେଣୁ ଗତ ଅଧ୍ୟାୟଗୁଡ଼ିକରେ ଏବଂ ଆଗତ ଅଧ୍ୟାୟରେ ଏଭଳି କେତେକ ଅଶାସ୍ତ୍ରୀୟ ଶ୍ଳୋକଗୁଡ଼ିକୁ ବାଦ୍ ଦିଆଯାଇଛି, ଏହି ଛଅଗୋଟି ଶ୍ଳୋକକୁ ଆମେ କାହିଁକି ବାଦ୍ ଦେଇଛୁ ତାର ସୂଚନା ମଧ୍ୟ ଦେଇଛୁ । ଆପଣମାନେ ଆପଣଙ୍କ ରୁଦ୍ଧିରେ ବିଚାର କରି ସତ୍ୟାସତ୍ୟ ନିର୍ଣ୍ଣୟ କରିପାରନ୍ତି ।

(୧୭) ଶ୍ଳୋକ, ୨୩ : ଓଁ ତସ୍ମଦିତି ନିର୍ଦ୍ଦେଶୋ ବ୍ରହ୍ମଣସ୍ତ୍ରିବିଧଃ ସ୍ମୃତଃ ।

ବ୍ରାହ୍ମଣାସ୍ତେନ ବେଦାଶ୍ଚ ଯଜ୍ଞାଶ୍ଚ ବିହିତାଃ ପୁରା ॥ (କଳ୍ପିତ)

- (୧୬) ଶ୍ଳୋକ, ୨୪ : ତସ୍ମାଦୋମିତ୍ୟୁଦାହୃତ୍ୟ ଯଜ୍ଞଦାନତପଃକ୍ରିୟାଃ ।
ପ୍ରବର୍ତ୍ତନ୍ତେ ବିଧାନୋକ୍ତାଃ ସତତଂ ବ୍ରହ୍ମବାଦିନାମ୍ ॥ (କଞ୍ଚିତ)
- (୧୬) ଶ୍ଳୋକ, ୨୫ : ତଦତତ୍ୟନଭିସନ୍ଧାୟ ଫଳଂ ଯଜ୍ଞତପଃକ୍ରିୟାଃ ।
ଦାନ କ୍ରିୟାଶ୍ଚ ବିବିଧାଃ କ୍ରିୟନ୍ତେ ମୋକ୍ଷକାଞ୍ଚକ୍ଷିଭିଃ ॥ (କଞ୍ଚିତ)
- (୧୬) ଶ୍ଳୋକ, ୨୬ : ସଭାଦେ ସାଧୁଭାବେ ଚ ସଦିତ୍ୟେତତ୍ ପ୍ରପୁଜ୍ୟତେ ।
ପ୍ରଶସ୍ତେ କର୍ମଣି ତଥା ସଜ୍ଜଦଃପାର୍ଥ ଯୁଜ୍ୟତେ ॥ (କଞ୍ଚିତ)
- (୧୬) ଶ୍ଳୋକ, ୨୭ : ଯଜ୍ଞେ ତପସି ଦାନେ ଚ ସ୍ଥିତିଃ ସଦିତିଚ୍ଛ୍ରେୟତେ ।
କର୍ମଚୈବ ତଦର୍ଥାୟଂ ସଦିତ୍ୟେବାଭିଧାୟତେ ॥ (କଞ୍ଚିତ)
- (୧୬) ଶ୍ଳୋକ, ୨୮ : ଅଶ୍ରଦ୍ଧୟା ହୃତଂ ଦତ୍ତଂ ତପସ୍ତପ୍ତଂ କୃତଂ ଚ ଯତ୍ ।
ଅସଦତ୍ୟୁତ୍ୟତେ ପାର୍ଥ ନ ଚ ତତ୍ ପ୍ରେତ୍ୟ ନୋଇହ ॥ (କଞ୍ଚିତ)

ଏହି ଛଅଗୋଟି ଶ୍ଳୋକରେ ‘ଓଁ ତସତ୍’ ନାମକ ପଦ ବାବଦରେ ଲେଖାଯାଇଛି । ‘ଓଁ ତସତ୍’ (ଓମ୍ ତତ୍ ସତ୍) ନାମକ ପଦର ଉଚ୍ଚାରଣ ଯଜ୍ଞ, ଦାନ, ତପରେ ଥିବା ଦୋଷ ଗୁଡ଼ିକୁ କ୍ଷମାକରେ ଏବଂ ଏହି ପଦ ହିଁ ପରବ୍ରହ୍ମ ସ୍ୱରୂପ ବୋଲି ମତପୋଷଣ କରାଯାଇଛି । ତାହାତା ମୋକ୍ଷାର୍ଥମାନେ ଯଜ୍ଞ, ଦାନ, ତପରେ ଏହାକୁ ବ୍ୟବହାର କରିଥାନ୍ତି ବୋଲି ଲେଖାଯାଇଛି । ଭଗବାନ କହିଥିବା ଗୀତାର ଏକ ପଦ୍ଧତି ରହିଛି ଏବଂ ଏହା ହିଁ ପ୍ରକୃତ ଜ୍ଞାନବୋଧ । ମୋକ୍ଷପାଇଁ ଯୋଗ ହିଁ ଶରଣ୍ୟ । ଯେଉଁମାନେ ପରମାତ୍ମାଙ୍କୁ ପାଇବାକୁ ଚେଷ୍ଟା କରିଥାନ୍ତି ସେମାନଙ୍କ ପାଇଁ ଏହି ଯଜ୍ଞ, ଦାନ, ତପଗୁଡ଼ିକ ସାଧନ ନୁହେଁ । ଏଗୁଡ଼ିକ ଦ୍ୱାରା ତାଙ୍କୁ ଜାଣିହୁଏ ନାହିଁ ବୋଲି କହିଥିବା ଭଗବାନ କ’ଣ ଏଠାରେ ତାଙ୍କ କହିବା କଥାକୁ ବଦଳାଇ ଏହି ଯଜ୍ଞ, ଦାନ, ତପ ଦ୍ୱାରା ମୋକ୍ଷ ପାଇପାରିବ ବୋଲି କହିବେ ? ଯଜ୍ଞ, ତପ, ଦାନ ଦ୍ୱାରା ମୋକ୍ଷ ପାଇହେବ, ଏଗୁଡ଼ିକ ହିଁ ଯୋଗର ସାଧନ ବୋଲି କହିବେ ? ଏହା ସବୁ ମିଛ ଏବଂ କଞ୍ଚିତ । ଭଗବାନ ଥରେ ଗୋଟିଏ କଥା କହି ଆଉ କିଛି ସମୟ ପରେ ତାହା ଠିକ୍ ନୁହେଁ ବୋଲି କେବେହେଁ କହି ନାହାନ୍ତି ।

ଏହାର କାରଣ ହେଲା ! ଗୀତାରେ ସେ ବାହ୍ୟଯଜ୍ଞ ବାବଦରେ କେଉଁଠାରେ କହିନାହାନ୍ତି, କେବଳ ଦୁଇଟି ଯଜ୍ଞ ବାବଦରେ କହିଛନ୍ତି, ତାହା କେବଳ ଶରୀର ଭିତରେ ହୋଇଥାଏ । ଏପରି ଜ୍ଞାନଯଜ୍ଞ ଏବଂ ଦ୍ରବ୍ୟଯଜ୍ଞ ନାମକ ଦୁଇଟି ଯଜ୍ଞ ଅଛି ତାହା ଶରୀର ଭିତରେ କରାଯାଇଥାଏ ବୋଲି ସ୍ପଷ୍ଟ ଭାବରେ କହିଥିବା ଭଗବାନ ଆଉ କିପରି ଏଭଳି ଯଜ୍ଞ ବାବଦରେ କହିବେ ? ଦାନ ହେଉଛି ଗୁଣତତ୍ତ୍ଵର ଗୁଣ ଭାଗରେ ଥିବା ଏକ ଗୁଣ । ଗୁଣଗୁଡ଼ିକ ଦ୍ଵାରା ଭୌତିକତା ମିଳେ, ଗୁଣଗୁଡ଼ିକୁ ତ୍ୟାଗକଲେ ପରବ୍ରହ୍ମକୁ ଜାଣିହୁଏ କହିଥିବା ଭଗବାନ ମୋକ୍ଷପାଇଁ ଦାନଦେବା ଉଚିତ୍ କହିଥିବେ ବୋଲି କିପରି ଭାବୁଛନ୍ତି ? ଦାନଗୁଣ ଦ୍ଵାରା ପୁଣ୍ୟ ମିଳିଥାଏ ବୋଲି ଆମେ ମଧ୍ୟ କହୁଛୁ, କିନ୍ତୁ ମୋକ୍ଷ ମିଳିନଥାଏ ବୋଲି ସ୍ଵୟଂ ଭଗବାନ କହିଛନ୍ତି ! ଭୌତିକ ଦୃଷ୍ଟିରେ ଦାନ ଖରାପ ନୁହେଁ ଭଲ, କିନ୍ତୁ ମୋକ୍ଷ ବିଷୟ ବିଚାର କଲାବେଳେ ତାହା ଠିକ୍ ନୁହେଁ, ତାଛଡା ତପସ୍ଵୀଠାରୁ ଯୋଗୀ ବଡ଼, ତୁ ଯୋଗୀ ଆଚରଣ କରି ଯୋଗୀ ହୋଇଯାଆ ବୋଲି ଅର୍ଜୁନଙ୍କୁ ଯେଉଁ ଭଗବାନ କଥା ଭାବରେ କହିଛନ୍ତି ସେହି ଭଗବାନ କିପରି କହିବେ ତୁ ତପସ୍ୟା କର ? ଭଗବାନ ଯଦି ଏଭଳି ପାଗଳଙ୍କ ଭଳି କହିଥାନ୍ତେ ତେବେ ଗୀତା କେବେ ଯୋଗଶାସ୍ତ୍ର ମାନ୍ୟତା ପାଇନଥାନ୍ତା ! ଏହିଭଳି ଅନେକ କଞ୍ଚିତ କଥାଗୁଡ଼ିଏ ଭଗବଦ୍ଵାତାରେ ମିଶିଯାଇ ଥିବାରୁ ଆଜିଯାଏଁ ତାହା କେହି ଠିକ୍ ଭାବରେ ବୁଝି ପାରିନାହାନ୍ତି । ତେଣୁ ସେହି କଞ୍ଚିତ ଯଜ୍ଞ, ଦାନ, ତପର ଭାବ ରହିଥିବା ଶ୍ଳୋକଗୁଡ଼ିକୁ ଏହି ପରମ୍ପ ପବିତ୍ର ପରିଶୁଦ୍ଧ ତ୍ରେତସିଦ୍ଧାନ୍ତ ଭଗବଦ୍ଵାତାରୁ କାଢ଼ି ଦିଆଯାଇଛି । ଓଁ ବାବଦରେ, ଓଁ କ'ଣ ବିବରଣ ଦିଏ, ତାର ସାରାଂଶ କ'ଣ ଯେଉଁମାନେ ନିଜର କଳ୍ପନା ଦ୍ଵାରା ବର୍ଣ୍ଣନା କରିଛନ୍ତି ସେହିମାନେ ହିଁ ଏହି ତତ୍ତ୍ଵତତ୍ତ୍ଵକୁ ଯୋଗକରି ସମ୍ପୂର୍ଣ୍ଣ ପଦ ଡିଆରି କରିଛନ୍ତି । ଏହା ଯେପରି 'ଅଞ୍ଜନାନନ୍ଦନ ନାମଦେଇ ଏବେ ଅଞ୍ଜନାସୁତ କହିପାରିବା' କହିବା ଭଳି ହୋଇଛି । ଆରମ୍ଭରୁ ଯିଏ ଅଞ୍ଜନାଙ୍କ ସୁତ ! ତାଙ୍କର ଆଉ ତମେ କି ପ୍ରକାରର ନାମ ଦେଲ ? ତେଣୁ ଯାହା ଜ୍ଞାନକୁ ଚିହ୍ନାଇ ପାରେ ନାହିଁ, ଯାହା ଅଜ୍ଞାନ ପତାଇ ନାନାପ୍ରଶ୍ନ ଆଣିଥାଏ, ଯାହା ଭଗବାନ ଗୋଟିଏ ଜାଗାରେ କହିଛନ୍ତି ତାହା ତାର ବିରୁଦ୍ଧ ଭାବର ସହିତ ଆଉ ଗୋଟିଏ

ସ୍ଥାନରେ ଲେଖିଛନ୍ତି । ଏଗୁଡ଼ିକୁ ଆମେ କିପରି ଶାସ୍ତ୍ରୀୟ ବୋଲି କହିବା ? ତେଣୁ ସେଗୁଡ଼ିକୁ ଗତ ଅଧ୍ୟାୟ ଗୁଡ଼ିକରୁ ଆଗତ ଅଧ୍ୟାୟରୁ ବାହାର କରିଦେବାକୁ ବାଧ୍ୟ ହୋଇଛୁ । ହେତୁବଦ୍ଧ ଜ୍ଞାନଜୀବୀମାନଙ୍କୁ ଆମେ ବାରମ୍ବାର ଜଣାଉଛୁ କି, ସେମାନେ ଉଚିତ୍ ବିଚାରକରି ଦୈବଜ୍ଞାନକୁ ଗ୍ରହଣ କରନ୍ତୁ । ଜ୍ଞାନ ଜାଣିବା ମଧ୍ୟ ଏତେ ସହଜ ନୁହେଁ ! ଏହା ରହସ୍ୟଜ୍ଞାନ ବୋଲି ଭଗବାନ କହିଛନ୍ତି । ମାୟା କାହାକୁ ମଧ୍ୟ ଛାଡ଼େ ନାହିଁ । ମାୟା କବଳରୁ ବାହାରକୁ ଆସିବା ଦୁଃସାଧ୍ୟ ବୋଲି ମଧ୍ୟ ଭଗବାନ କହିଛନ୍ତି । ସବୁଠାରୁ ବଡ଼କଥା ହେଲା ଜ୍ଞାନ ଜାଣିବା ପାଇଁ ଆପଣମାନଙ୍କର ଶୁଦ୍ଧା ହିଁ କେବଳ ଆପଣମାନଙ୍କର ସହାୟହେବ । ଶୁଦ୍ଧା ଦ୍ଵାରା ହିଁ ଆପଣମାନେ ବାସ୍ତବ ଜ୍ଞାନ, ଅଜ୍ଞାନକୁ ଜାଣି ପାରିବେ । ଏହା ଶାସ୍ତ୍ରବଦ୍ଧ ଭଗବତ୍ ବାଣୀ ।

ଏହି ଅଧ୍ୟାୟଟି ସମାପ୍ତ ହେଲା । ଶ୍ଳୋକଗୁଡ଼ିକର ବିବରଣୀ ତଳେ ଦିଆଯାଇଛି, ଦେଖନ୍ତୁ ।

ଶ୍ଳୋକଗୁଡ଼ିକର ବିବରଣୀ :-

୧) ଗୁଣରାଜି	=	୦୭
୨) ସାତ୍ତ୍ଵିକ ଗୁଣ	=	୦୪
୩) ରାଜସଗୁଣ	=	୦୪
୪) ତାମସଗୁଣ	=	୦୪
୫) ତପ	=	୦୩
୬) ପ୍ରକୃତି-ଗୁଣରାଜି	=	୦୧
୭) କଷ୍ଟିତ	=	୦୭

ମୋଟ	=	୨୮
------------	----------	-----------

ମୋକ୍ଷ ସନ୍ନ୍ୟାସ ଯୋଗ

ଅର୍ଜୁନ କହୁଛନ୍ତି :-

(୧୭)ଶ୍ଳୋକ,୧:

ସନ୍ନ୍ୟାସସ୍ୟ ମହାବାହୋ! ତତ୍ତୁମିଚ୍ଛାମି ବେଦିତୁମ୍ ।

ତ୍ୟାଗସ୍ୟ ଚ ହୃଷୀକେଶ! ପୃଥକ୍ କେଶିନିଷ୍ଠଦନ ! ॥

(କାର୍ଯ୍ୟ ସନ୍ନ୍ୟାସ, କର୍ମତ୍ୟାଗ)

ଭାବାର୍ଥ : ହେ କୃଷ୍ଣ ! ସନ୍ନ୍ୟାସ ଏବଂ ତ୍ୟାଗର ପ୍ରକୃତ ତତ୍ତ୍ୱକୁ ଅଲଗା ଅଲଗା ଜାଣିବାକୁ ଚାହୁଁଛି ।

ବିବରଣୀ : ଏଠାରେ ଅର୍ଜୁନଙ୍କର ସନ୍ନ୍ୟାସ ଏବଂ ତ୍ୟାଗ ଉପରେ ସନ୍ଦେହ ଆସିଛି, ଉଭୟ ଅଲଗା ଅଲଗା ଭାବି ସେଗୁଡ଼ିକର ବିବରଣୀ ବିଷ୍ଣୁତ ଭାବରେ କହ ବୋଲି କହିଛନ୍ତି । ଏହି ଶବ୍ଦ ଦୁଇଟିରେ ନିଶ୍ଚୟ କିଛି ଭିନ୍ନତା ରହିଛି, କାରଣ ! ତ୍ୟାଗ କହିଲେ ଛାଡ଼ିଦେବା ବା ବର୍ଜନ କରିବା, ଏବେ ତ୍ୟାଗର ଭିନ୍ନତାକୁ ତଳ ଶ୍ଳୋକରେ ଜାଣିବା ।

୧୭) ଶ୍ଳୋକ,୨ : କାମ୍ୟାନାଂ କର୍ମଣାଂ ନ୍ୟାସଂ ସନ୍ନ୍ୟାସଂ କବୟୋ ବିଦୁଃ ।

ସର୍ବକର୍ମଫଳତ୍ୟାଗଂ ପ୍ରାହୁଃସ୍ତ୍ୟାଗଂ ବିଚକ୍ଷଣାଃ ॥

(କାର୍ଯ୍ୟ ସନ୍ନ୍ୟାସ, କର୍ମତ୍ୟାଗ)

ଭାବାର୍ଥ : ଇଚ୍ଛାକରି କରାଯାଉଥିବା କାର୍ଯ୍ୟଗୁଡ଼ିକୁ ଛାଡ଼ିଦେବା ସନ୍ନ୍ୟାସ ବୋଲି କବିମାନେ କିମ୍ବା ପଣ୍ଡିତମାନେ କହିଥାନ୍ତି । କରିଥିବା କାର୍ଯ୍ୟର ଫଳକୁ (କର୍ମକୁ) ଛାଡ଼ିଦେବା ତ୍ୟାଗ ବୋଲି ଜ୍ଞାନୀମାନେ କହିଥାନ୍ତି । (ଆତ୍ମସଂଯମ ଯୋଗର ପ୍ରଥମ, ଦ୍ୱିତୀୟ ଶ୍ଳୋକରେ ତ୍ୟାଗକୁ ହିଁ ସନ୍ନ୍ୟାସ କହିଛନ୍ତି ।)

ବିବରଣୀ : ଶରୀରରେ ଏକ କାର୍ଯ୍ୟ କର୍ମ କାରଣ ଯୋଗୁଁ ଗୁଣଗୁଡ଼ିକ

ଦ୍ଵାରା ହୋଇଥାଏ ବୋଲି ଆମେ ଜାଣିଲେ । କର୍ମରୁ କାର୍ଯ୍ୟ ଗୁଣଗୁଡ଼ିକ ଦ୍ଵାରା ହୋଇଥାଏ । କେତେବଡ଼ ଜ୍ଞାନୀକୁ ମଧ୍ୟ ଏହି କର୍ମ କଣ ଜଣା ନଥାଏ । ଅମୁକ ଗୁଣ ମୋଠାରେ (ମୋ ମୁଣ୍ଡରେ) କାର୍ଯ୍ୟକରୁଛି ବୋଲି କହିଦେଇ ପାରିବା । ସେହିଭଳି ବୁଦ୍ଧିର ବିଷୟବସ୍ତୁକୁ ମଧ୍ୟ ଜାଣିପାରିବା । ଗୁଣ, ଗୁଣଗୁଡ଼ିକ ଠାରୁ ହେଉଥିବା କାର୍ଯ୍ୟଗୁଡ଼ିକ ପର୍ଯ୍ୟନ୍ତ ଆମେ ଜାଣିପାରିବା, କିନ୍ତୁ ସେହି କାର୍ଯ୍ୟ ଗୁଡ଼ିକରେ କର୍ମ, ଗୁଣ ପଛରେ ଥିବା କାରଣରୁ ସମ୍ପୂର୍ଣ୍ଣ କାର୍ଯ୍ୟଟିଏ ହେବା ପର୍ଯ୍ୟନ୍ତ ତାହା ଜଣା ପଡ଼ିନଥାଏ । ତେଣୁ ଆମକୁ କାର୍ଯ୍ୟ କେଉଁ ଗୁଣ ଦ୍ଵାରା ହେଉଛି ଜଣାପଡ଼ିଲେ ମଧ୍ୟ ତା ପଛରେ କେତେ ପ୍ରାରମ୍ଭ ରହିଛି ଜଣାପଡ଼େ ନାହିଁ । ଏବେ ଅସଲ ବିଷୟକୁ ଯିବା । ଗୋଟିଏ କାର୍ଯ୍ୟ ହେବାକୁ ଥିଲେ ବ୍ରହ୍ମଯୋଗ ଦ୍ଵାରା ସେ ସମୟରେ କାର୍ଯ୍ୟଟି ଛାଡ଼ିଦେବା ହେଉଛି ସନ୍ନ୍ୟାସ । ଏଠାରେ କାର୍ଯ୍ୟର କାରଣ ଆଶା, କାମ ଇତ୍ୟାଦି ଗୁଣଗୁଡ଼ିକୁ ତ୍ୟାଗ କରିବାକୁ ପଡ଼ୁଛି । କେବଳ ଏକମାତ୍ର ବ୍ରହ୍ମଯୋଗରେ ଗୁଣଗୁଡ଼ିକୁ ନିରୋଧ କରିଦେଇ ପାରିବା ସମ୍ଭବ ହୋଇଥାଏ । କେବଳ ବ୍ରହ୍ମଯୋଗୀ ଘଟିବାକୁ ଥିବା କାର୍ଯ୍ୟଗୁଡ଼ିକୁ ବ୍ରହ୍ମଯୋଗରେ ରଦ୍ଧ କରିଥାଏ । କୌଣସି ଗୁଣ କାର୍ଯ୍ୟ ନକରିବା, କୌଣସି ସଙ୍କଳ୍ପ ବୁଦ୍ଧିରେ ନରହିବା, ଚିତ୍ତ କୌଣସି କାର୍ଯ୍ୟରେ ନିର୍ଣ୍ଣୟ ନନେବା, ଇନ୍ଦ୍ରିୟଗୁଡ଼ିକ କାର୍ଯ୍ୟକାରୀ ନହେବା କେବଳ ବ୍ରହ୍ମଯୋଗ ସମୟରେ ସମ୍ଭବ ହୋଇଥାଏ । ତେଣୁ ଜଣେ ଗୁଣ ଦ୍ଵାରା ହେଉଥିବା କାର୍ଯ୍ୟକୁ ଛାଡ଼ିଦେବା ହେଉଛି ସନ୍ନ୍ୟାସ ।

ତ୍ୟାଗ, ସନ୍ନ୍ୟାସ ଦୁଇଟିର ଅର୍ଥ ଗୋଟିଏ ହେଲେହେଁ କାର୍ଯ୍ୟହେବା ପୂର୍ବରୁ କାର୍ଯ୍ୟକୁ ଛାଡ଼ିଦେବା ହେଉଛି ସନ୍ନ୍ୟାସ । କାର୍ଯ୍ୟହେବା ପରେ ସେଥିରୁ ଆସୁଥିବା କର୍ମକୁ ଛାଡ଼ିଦେବା ହେଉଛି ତ୍ୟାଗ । ଏହି ଦୁଇଟି ଭିତରେ ମାତ୍ର ଅଳ୍ପ ଭିନ୍ନତା ଦେଖାଯାଏ । ଏହା ନିହାତି ମନେରଖିବା ଉଚିତ୍ । ତ୍ୟାଗର ବିବରଣ ଦେଖିଲେ, ଏକ କାର୍ଯ୍ୟ ସାଧାରଣତଃ ଗୁଣଗୁଡ଼ିକ ଦ୍ଵାରା ପ୍ରେରଣା ହୋଇଥିଲେ ମଧ୍ୟ ସେହି କାର୍ଯ୍ୟର ଫଳକୁ ବା ପାପପୁଣ୍ୟ ଗୁଡ଼ିକୁ ଆସିବାକୁ ନଦେଇ ଅଟକାଇ ଦେବାକୁ ଆମେ ତ୍ୟାଗ କରୁଛୁ, ଏଭଳି ଯେଉଁମାନେ କରିଥାନ୍ତି ସେମାନଙ୍କୁ କର୍ମଯୋଗୀ କୁହାଯାଏ । ତ୍ୟାଗ କରିବା କେବଳ କର୍ମଯୋଗୀମାନଙ୍କ ଦ୍ଵାରା ସମ୍ଭବ ହୋଇଥାଏ । ବେଳେବେଳେ କାର୍ଯ୍ୟର ଫଳ

ଛାଡ଼ିବାକୁ ସନ୍ନ୍ୟାସ, ବେଳେବେଳେ କାର୍ଯ୍ୟ ଛାଡ଼ିବାକୁ ତ୍ୟାଗ ମଧ୍ୟ କହୁଛୁ । ଏକ ସମୟରେ କାର୍ଯ୍ୟର ଫଳକୁ ଛାଡ଼ିବା ତ୍ୟାଗ ବୋଲି, ସେହିଭଳି ଏକ ସମୟରେ କାର୍ଯ୍ୟକୁ ଛାଡ଼ିଦେବା ସନ୍ନ୍ୟାସ ବୋଲି କହୁଛୁ । ଉଭୟ ଅଳ୍ପ ମାତ୍ର ବ୍ୟବଧାନରେ ଏକ ହେଲେ ମଧ୍ୟ ସେଗୁଡ଼ିକରୁ ଗୋଟିଏ ହେଉଛି କର୍ମଯୋଗ, ଦ୍ଵିତୀୟଟି ହେଉଛି ବ୍ରହ୍ମଯୋଗ । ସନ୍ନ୍ୟାସରେ ସଞ୍ଚିତକର୍ମ ଏବଂ ତ୍ୟାଗ ଦ୍ଵାରା ଆଗାମୀକର୍ମ ଦୂର ହୋଇଥାଏ । ସନ୍ନ୍ୟାସ ଦ୍ଵାରା ଥିବା ସଞ୍ଚିତ କର୍ମ ବିନାଶ ହେଉ କିମ୍ବା ତ୍ୟାଗ ଦ୍ଵାରା ଆଗାମୀକର୍ମ ବିନାଶ ହେଉ ଉଭୟ ଦ୍ଵାରା ଫଳ ମିଳିଥାଏ ଗୋଟିଏ । କର୍ମସନ୍ନ୍ୟାସ ଯୋଗରେ ଉଭୟକୁ ସମାନ କୁହାଯାଇଛି । ଏହି ଦୁଇଟି ମାର୍ଗ ମୋକ୍ଷ ଦିଗକୁ ଯିବାପାଇଁ ରହିଛି । ଏଠାରେ କେବଳ ବୁଝିବା ପାଇଁ ଦୁଇଟିର ଭିନ୍ନତା ନିଶ୍ଚୟ ରହିଛି ବୋଲି କହିଛୁ, ଗୀତାର ଅନେକ ସ୍ଥାନରେ ମଧ୍ୟ ତ୍ୟାଗକୁ ସନ୍ନ୍ୟାସ କୁହାଯାଇଛି ।

(୧୭) ଶ୍ଳୋକ,୩ : ତ୍ୟାଜ୍ୟଂ ଦୋଷବଦିତ୍ୟେକେ କର୍ମ ପ୍ରାହୁର୍ମନୀଷିଣଃ ।

ଯଜ୍ଞଦାନତପଃକର୍ମ ନ ତ୍ୟଜ୍ୟମିତି ଚାପରେ ॥

(କଳ୍ପିତ)

(୧୭) ଶ୍ଳୋକ,୪ : ନିଶ୍ଚୟଂ ଶୃଣୁ ମେ ତତ୍ତ୍ଵ ତ୍ୟାଗେ ଭରତସଭମ୍ ।

ତ୍ୟାଗୋ ହି ପୁରୁଷବ୍ୟାଗ୍ନଃ ତ୍ରିବିଧଃ ସମ୍ପ୍ରକୀର୍ତ୍ତିତଃ ॥

(କଳ୍ପିତ)

(୧୭) ଶ୍ଳୋକ,୫ : ଯଜ୍ଞଦାନ ତପଃକର୍ମ ନତ୍ୟାଜ୍ୟଂ କାର୍ଯ୍ୟମେବ ତତ୍ ।

ଯଜ୍ଞୋ ଦାନଂ ତପଃ ଚୈବ ପାବନାନି ମନୀଷିଣାମ୍ ॥

(କଳ୍ପିତ)

(୧୭) ଶ୍ଳୋକ,୬ : ଏତାନ୍ୟପି ତୁ କର୍ମାଣି ସଂଗଂତ୍ୟକ୍ତ୍ଵା ଫଳାନି ଚ ।

କର୍ତ୍ତବ୍ୟ ନୀତିମେ ମେ ପାଥ ! ନିଶ୍ଚିତଂ କତମୁତମମ୍ ॥

(କଳ୍ପିତ)

ବିବରଣୀ : ଏହି ଚରିଗୋଟି ଶ୍ଳୋକର ସାରାଂଶକୁ ଲକ୍ଷ୍ୟକଲେ ଯଜ୍ଞ, ଦାନ,

ତପସ୍ୟା ଇତ୍ୟାଦି କାର୍ଯ୍ୟଗୁଡ଼ିକ ଭଲକାର୍ଯ୍ୟ ବା ପାବନ (ଉଦ୍ଧାର ପାଇବା) କାର୍ଯ୍ୟ, ଏହାକୁ ଛାଡ଼ିବା ଅନୁଚିତ, ଏହା ଦ୍ଵାରା କର୍ମ ବନ୍ଧନ ଆସିନଥାଏ, ଏହି କାର୍ଯ୍ୟଗୁଡ଼ିକ ବ୍ୟତୀତ ଅନ୍ୟ ସମସ୍ତ କାର୍ଯ୍ୟରେ କର୍ମ ଆସିଥାଏ ବୋଲି କେତେକ କହିଛନ୍ତି, କିନ୍ତୁ ସ୍ଵତନ୍ତ୍ର ଭାବରେ ଷଷ୍ଠଶ୍ଳୋକରେ ତପ, ଦାନ, ଯଜ୍ଞ ହେଉଛି କରଣୀୟ କାର୍ଯ୍ୟ, ଏହାକୁ କୌଣସି କାମନା ନରଖି କରିବା ଉଚିତ୍ କହି, ସେଗୁଡ଼ିକର ବ୍ୟାଖ୍ୟା ସମସ୍ତଙ୍କୁ ଭଲଲାଗିବା ଭଳି କହିଥିଲେ ମଧ୍ୟ, ଲେଖୁଥିଲେ ମଧ୍ୟ ସେଥିରେ ପ୍ରକୃତ ସତ୍ୟକୁ ଘୋଡ଼ାଇ ଦିଆଯାଇଛି । ଏହି ଶ୍ଳୋକ ଦ୍ଵାରା ଅନେକ ଜାଜ୍ଞାସୁ ଭୁଲ୍ ମାର୍ଗରେ ଗତି କରିବା ଦୁର୍ଯ୍ୟୋଗ ରହିଛି । ଭଗବାନ କହିଥିବା ଭାବର ସମ୍ପୂର୍ଣ୍ଣ ବିରୁଦ୍ଧ ଭାବ ଏଠାରେ ପ୍ରଦର୍ଶିତ କରାଯାଇଛି । ତାହା ହେଉଛି ! ମାନବ ନିତ୍ୟ ଭାବରେ ବିଭିନ୍ନ ପ୍ରକାରର କାର୍ଯ୍ୟ କରିଥାଏ ଏବଂ ପ୍ରତ୍ୟେକ କାର୍ଯ୍ୟରେ କର୍ମ ରହିଥାଏ, ଏହା ସତ୍ୟ । ପ୍ରତ୍ୟେକ କାର୍ଯ୍ୟରେ କର୍ମ ରହିଥାଏ ସୂତ୍ର ଅନୁସାରେ ଯଜ୍ଞ, ଦାନ, ତପରେ ମଧ୍ୟ କର୍ମ ରହିଥାଏ । ପ୍ରତ୍ୟେକ କାର୍ଯ୍ୟରୁ କର୍ମ ଆସୁଥିବା ବେଳେ ଯଜ୍ଞ, ଦାନ, ତପ ଦ୍ଵାରା ମାନବ କିପରି ଉଦ୍ଧାର ପାଏ ? ତାଛଡ଼ା ଯଜ୍ଞ, ଦାନ, ତପଗୁଡ଼ିକ କିପରି କାମନା ରହିତ ହୋଇ କରିବା ଉଚିତ୍ ବୋଲି ଜଣାଇ, ଏହାକୁ କର୍ତ୍ତବ୍ୟକାର୍ଯ୍ୟ ବୋଲି କହି, ଅନ୍ୟ କାର୍ଯ୍ୟଗୁଡ଼ିକ ବାବଦରେ ନକହିବା ଦ୍ଵାରା, ଅନେକ ଲୋକ ଏହି ତିନିଗୋଟି କାର୍ଯ୍ୟରେ କର୍ମ ବନ୍ଧନ ନଥାଏ, ଅନ୍ୟ କାର୍ଯ୍ୟଗୁଡ଼ିକରେ କର୍ମ ବନ୍ଧନ ଥାଏ ଭାବିବା ଦୁର୍ଯ୍ୟୋଗ ମଧ୍ୟ ରହିଛି । ମାନବ କରୁଥିବା ସମସ୍ତ କାର୍ଯ୍ୟ ବାବଦରେ ନକହି କେବଳ ଏହି ଯଜ୍ଞ, ତପ, ଦାନ ବାବଦରେ କହିବା ଦ୍ଵାରା ଭଗବାନ କହିଥିବା ଏବଂ କରି ଦେଖାଇଥିବା କର୍ମଯୋଗ କଲୁଷିତ ହୋଇଯାଇଛି । ଭଗବାନ ଗୋଟିଏ ସ୍ଥାନରେ କହିଥିବା ସୂତ୍ରବଦ୍ଧ ପ୍ରଣାଳୀର ବିପରୀତ ପ୍ରଣାଳୀକୁ ମାନବ ମଝିରେ କଳ୍ପନା କରି ଲେଖୁଛି । ମାନବର ବୁଦ୍ଧିରେ କାର୍ଯ୍ୟଗୁଡ଼ିକର ଭିନ୍ନତା ରହିଛି ତେଣୁ ଯଜ୍ଞ, ଦାନ, ତପକୁ ପବିତ୍ର କାର୍ଯ୍ୟ ବୋଲି କହିଛନ୍ତି, ଲେଖୁଛନ୍ତି ଏବଂ ବୁଝାଇଛନ୍ତି । ଭଗବାନ ଅନେକ ସ୍ଥାନରେ ସମସ୍ତ କାର୍ଯ୍ୟରେ କର୍ମ ରହିଛି ବୋଲି କହି ତାର ବନ୍ଧନରେ ନପଡ଼ିବାର ପ୍ରଣାଳୀ ମଧ୍ୟ କହିଛନ୍ତି । ତେଣୁ ସ୍ଵତନ୍ତ୍ର

ଭାବରେ ଅନ୍ୟମାନେ ବୁଝାଇଥିବା ଏହି କହିତ ଶ୍ଳୋକଗୁଡ଼ିକର ଅସଲ ରୂପକୁ ବହିର୍ଗତ କରାଇ, ଆପଣମାନଙ୍କ ବୁଦ୍ଧିରେ ସେଗୁଡ଼ିକ ବିଚାରଣୀୟ କହି, ଲେଖୁ ସେଗୁଡ଼ିକୁ ବହିର୍ଗତ କରିବାକୁ ପଡ଼ୁଛି ।

(୧୭)ଶ୍ଳୋକ,୭ : ନିୟତସ୍ୟ ତୁ ସନ୍ନ୍ୟାସଃ କର୍ମଣୋ ନୋପପଦ୍ୟଦେ ।

ମୋହୋଭସ୍ୟ ପରିତ୍ୟାଗସ୍ତାମସଃ ପରିକାର୍ତ୍ତିତଃ ॥

(କହିତ)

(୧୭)ଶ୍ଳୋକ,୮ : ଦୁଃଖମିତ୍ୟେବ ଯତ୍ କର୍ମ କାୟକ୍ଳେଶଭୟାତ୍ ତ୍ୟଜତ୍ ।

ସ କୃତ୍ଵା ରାଜସଂ ତ୍ୟାଗଂ ଚୈବ ତ୍ୟାଗଫଳଂ ଲଭେତ୍ ॥

(କହିତ)

ଭାବାର୍ଥ : ନିୟତ କାର୍ଯ୍ୟକୁ ଛାଡ଼ିପାରିବା ନାହିଁ, କାର୍ଯ୍ୟଗୁଡ଼ିକୁ ଅଜ୍ଞାନ ଦ୍ଵାରା ତ୍ୟାଗ କରିବାକୁ ତାମସତ୍ୟାଗ କହନ୍ତି । ସେହିଭଳି କଷ୍ଟ କିମ୍ବା ଦୁଃଖଦାୟକ ବୋଲି କାର୍ଯ୍ୟକୁ ଛାଡ଼ିଦେବା ରାଜସତ୍ୟାଗ ହୋଇଥାଏ ।

ବିବରଣୀ : ଏଠାରେ ଏହି ଦୁଇଟି ଶ୍ଳୋକର ଭାବାର୍ଥ ମଧ୍ୟ ଭଗବାନଙ୍କ ପ୍ରକୃତ ଭାବର ବିରୁଦ୍ଧ ହୋଇ ରହିଛି । କର୍ମାନୁସାରେ ନିର୍ଣ୍ଣୀତ କାର୍ଯ୍ୟଗୁଡ଼ିକୁ କେହି ମଧ୍ୟ ନକରି ରହିପାରି ନଥାଏ, ଏହା ଭଲଭାବରେ ଗତ ଅଧ୍ୟାୟରେ ଜାଣିଥିଲେ । କେହି ଜଣେ ଯଦି ବଳପୂର୍ବକ କହେ ଯେ, ମୁଁ କାର୍ଯ୍ୟ କରିବି ନାହିଁ; ତଥାପି ତା ଦ୍ଵାରା ସେହି କାର୍ଯ୍ୟ ତାର ଅଜାଣତରେ କିମ୍ବା ବଳ ପୂର୍ବକ ହୋଇଯାଇଥାଏ ବୋଲି ଭଗବାନ ବୁଝାଇଛନ୍ତି । କାହାର ଇଚ୍ଛା ଉପରେ ସମ୍ପନ୍ନ ନଥିବା କର୍ମର ନିର୍ଣ୍ଣୟ ମୁଁ କରିଥାଏ, ତେଣୁ ତାହା ନକରି କିଏ ଖସିଯାଇ ପାରିବ ? ନିଷ୍ଠୁର କରିବାକୁ ହେବ ବୋଲି କହିଥିବା ପରମାତ୍ମା ଏଠାର ସେଭଳି ନକହି, ଏହି କାର୍ଯ୍ୟଗୁଡ଼ିକୁ ଛାଡ଼ି ଦିଆଯାଇ ପାରେ ଏବଂ ଏହାକୁ ତାମସତ୍ୟାଗ କିମ୍ବା ରାଜସତ୍ୟାଗ କୁହାଯାଏ ବୋଲି କିପରି କହିବେ ? ଚିକିଏ ଚିତ୍ରା କରନ୍ତୁ ତ ! କର୍ମର ନିର୍ଣ୍ଣୟରୁ କେହି ମଧ୍ୟ ଖସି ଯାଇପାରେ ନାହିଁ । ଏମିତି ଯାହା ଇଚ୍ଛା ତାହା କରି, ଯାହା ଇଚ୍ଛା ନୁହେଁ ତାହା ଯଦି ଛାଡ଼ିଦେବା ତେବେ କର୍ମର ପ୍ରାଧାନ୍ୟତା

ବା କଣ ରହିଯିବ ? କର୍ମର ନିର୍ଣ୍ଣୟକୁ କିଏବା ଚାଲିଯାରେ ? ତୁ ଯୁଦ୍ଧ କରିବି ନାହିଁ ବୋଲି ଜିଦ୍ ଧରିଲେ ମଧ୍ୟ ବିଧି (କର୍ମ) ଜବରଦସ୍ତ ତୋତେ ପ୍ରେରିତ କରି ତୋ ଦ୍ଵାରା ଯୁଦ୍ଧ କରାଇ ରହିବ । ସେତେବେଳେ ଭଗବାନ କହିଥିବା ଏହି ନିୟମ କଣ ହେବ ? ଟିକିଏ ବିଠର କରନ୍ତୁ ! ତେଣୁ ଭଗବାନ କହିଥିବା କର୍ମସୂତ୍ରରେ କଳଙ୍କ ଲାଗିଛି ବୋଲି ଏହି ଦୁଇଟି ଶ୍ଳୋକରୁ ସନ୍ଦେହ ନକରି ରହିପାରିବା ନାହିଁ । ତାଛଡ଼ା ନବମ ଶ୍ଳୋକରେ ନିୟତ କର୍ମ ଅନୁସାରେ ଅହଙ୍କାର ନରଖୁ, ଫଳ ଉପରେ ଆଶା ନରଖୁ, କାର୍ଯ୍ୟର ଆଚରଣ କରିବାକୁ ସାତ୍ତ୍ଵିକତ୍ୟାଗ କୁହାଯାଇଛି । ସପ୍ତମ, ଅଷ୍ଟମ ଶ୍ଳୋକରେ ଯାହା ଆଚରଣ ହେବ ନାହିଁ ତାହା ତ୍ୟାଗ କିପରି ହେବ ? ନବମ ଶ୍ଳୋକରେ ଯାହା ଆଚରଣ ହେବ ତାହା ତ୍ୟାଗ କିପରି ହେଲା ? ଏଠାରେ ୭ମ, ୮ମ ଶ୍ଳୋକର ସମ୍ପୂର୍ଣ୍ଣ ଓଲଟା ଭାବ ନବମ ଶ୍ଳୋକର ବର୍ଣ୍ଣନାକୁ ଆପଣମାନେ ଲକ୍ଷ୍ୟ କରିପାରିବେ । ଯେଉଁମାନଙ୍କୁ ସଂସ୍କୃତ ଭାଷା ଭଲଭାବରେ ଜଣାଥିଲା ସେମାନେ ସେମାନଙ୍କର ଇଚ୍ଛା ଅନୁସାରେ କେତେକ ଅଶାସ୍ତ୍ରୀୟ ଶ୍ଳୋକ ରଚନା କରି ଭଗବଦ୍ଵାତାରେ ପ୍ରବେଶ କରାଇ ଭଗବାନଙ୍କ ଭାବର ଓଲଟା ଭାବ ପ୍ରଠର କରିଛନ୍ତି । ଯେଉଁମାନେ ସବୁଦିନ ଗୀତାପାଠ କରୁଛନ୍ତି ସେମାନେ ମଧ୍ୟ ଏହି ଭୁଲକୁ ଧରି ନପାରିବା ବିଚିତ୍ର ଲାଗୁଛି । ଭଗବାନଙ୍କର ବିରୁଦ୍ଧ ଭାବକୁ ଗୀତାରେ ପ୍ରବେଶ କରାଇବା ଦ୍ଵାରା ଭୟଙ୍କର ପାପ ହୋଇଥାଏ । ଉପରୋକ୍ତ ଛଅଗୋଟି ଶ୍ଳୋକ କ୍ରମାନ୍ୱୟରେ ଅଶାସ୍ତ୍ରୀୟ, କହିତ । ଦ୍ଵିତୀୟ ଶ୍ଳୋକ ପରେ ନବମ ଶ୍ଳୋକରୁ ଗୀତା ପୁନଃ ଆରମ୍ଭ ହୋଇଛି, ଏବେ ନବମ ଶ୍ଳୋକକୁ ଲକ୍ଷ୍ୟ କରିବା ।

(୧୭) ଶ୍ଳୋକ, ୯ : କାର୍ଯ୍ୟମିତ୍ୟେବ ଯଜ୍ଞର୍ମ ନିୟତଂ କ୍ରିୟତେର୍ଜୁନ ! ।

ସଙ୍ଗଂ ତ୍ୟକ୍ତ୍ଵା ଫଳଂ ଚୈବ ସ ତ୍ୟାଗଃ ସାତ୍ତ୍ଵିକୋ ମତଃ ॥

(ସାତ୍ତ୍ଵିକ)

ଭାବାର୍ଥ : କର୍ମ ହେଉଛି ନିୟତକାର୍ଯ୍ୟ, କାର୍ଯ୍ୟ କରିବାରେ ସଙ୍ଗହୀନ ହୋଇ ଫଳ ଉପରେ ଧ୍ୟାନ ନରଖୁ କରିବାକୁ ସାତ୍ତ୍ଵିକତ୍ୟାଗ କହନ୍ତି ।

ବିବରଣୀ : ଏହା ଭଗବାନ କହିଛନ୍ତି । ଏଥିରେ ଅଶ୍ରୁମାତ୍ରେ ସନ୍ଦେହ ନାହିଁ । ଆମେ ସବୁଦିନ କରିଥିବା କାର୍ଯ୍ୟ ଆଗରୁ ନିର୍ଣ୍ଣୟ ହୋଇଯାଇଛି । ଗତଜନ୍ମର ସଞ୍ଚିତ ନାମକ କର୍ମରୁ, ଚଳିତ ଜନ୍ମପାଇଁ କିଛି କର୍ମ ଜନ୍ମହେବା ବେଳେ ସ୍ଥିର ହୋଇଯାଇଛି, ତାହା ହିଁ ପ୍ରାରଣକର୍ମ । ପ୍ରାରଣକର୍ମ ନିଶ୍ଚୟ ଭୋଗିବାକୁ ହେବ । ସେ କେହିବି ହେଉ ତାହା ନିଶ୍ଚୟ ଅନୁଭବ କରିବ । ଆମ ମୁଣ୍ଡରେ କେତେଗୋଟି କେଶ ରହିବ ତାହା ମଧ୍ୟ ନିର୍ଣ୍ଣୟ ହେବାଠାରୁ ଆରମ୍ଭ କରି କେତେବେଳେ କଣ କରାଯିବ ତାହା ଗୋଟିଏ ଜନ୍ମପାଇଁ ସମ୍ପୂର୍ଣ୍ଣ ନିର୍ଣ୍ଣୀତ ହୋଇ ରହିଛି । ଏଭଳି ନିର୍ଣ୍ଣୀତ କର୍ମକୁ ନିୟତକର୍ମ କୁହାଯାଏ । ନିୟତକର୍ମ ଅନୁସାରେ କୌଣସି କାର୍ଯ୍ୟ ନିଶ୍ଚୟ ହେବ ହିଁ ହେବ ବୋଲି ଜାଣି ଜୀବନରେ ନିଜ ଦ୍ଵାରା ହେବାକୁ ଥିବା କାର୍ଯ୍ୟଗୁଡ଼ିକରୁ ଅହଙ୍କାରକୁ ତ୍ୟାଗ କରି, ଏହି କାର୍ଯ୍ୟରୁ ପାପ ପୁଣ୍ୟ ଆସୁଛି ବୋଲି ଧ୍ୟାନ ନଦେଇ, ନିଜେ କରୁଥିବା କାର୍ଯ୍ୟକୁ ପଞ୍ଚତିବନ୍ଧ ଭାବରେ କରିବାକୁ ହେବ, ତେଣୁ ନିମିତ୍ତମାତ୍ର ଭାବରେ ଯିଏ କାର୍ଯ୍ୟ କରୁଥାଏ ତାର ସେହି ତ୍ୟାଗକୁ ସାତ୍ତ୍ଵିକତ୍ୟାଗ କୁହାଯାଏ । ଏଥିରେ ସେ ତ୍ୟାଗ କଲା କଅଣ? ବୋଲି ଯଦି ପ୍ରଶ୍ନ କରିବା ତେବେ, ତାର ସମାଧାନରେ କହିପାରିବା ଯେ! କର୍ମ ଅନୁସାରେ ହେଉଥିବା କାର୍ଯ୍ୟରୁ ଆଖିକୁ ଦେଖାଯାଉ ନଥିବା ଯେଉଁ କର୍ମ ଜନ୍ମ ହୋଇଥାଏ, ସେହି ନୂତନ କର୍ମକୁ ଆଗାମୀକର୍ମ କୁହାଯାଏ, ଏହି ଆଗାମୀକର୍ମକୁ ହିଁ ତ୍ୟାଗ କରିବାକୁ ହୋଇଥାଏ । ଆଗାମୀ କର୍ମକୁ ଯିଏ ନିଜଠାରେ ଆସିବାକୁ ଦିଏ ନାହିଁ ବା ଛାଡ଼ିଦିଏ ସେ ତ୍ୟାଗୀ । ନୂତନ ଆଗାମୀକର୍ମର ବନ୍ଧନରେ ନପଡ଼ିବା ପାଇଁ ଭଗବାନ କର୍ମଯୋଗ ପଞ୍ଚତି ଜଣାଇଛନ୍ତି । ସେହି ଅନୁସାରେ ଆଗତ କର୍ମକୁ ଧ୍ୟାନ ନଦେଇ ଅହଙ୍କାର ନରଖି କରିବାକୁ ଥିବା କାର୍ଯ୍ୟ କରିଯିବା ଦ୍ଵାରା ସେ ନୂତନ କର୍ମର ତ୍ୟାଗୀ ହୋଇଥାଏ । ତେଣୁ ତାକୁ ତ୍ୟାଗୀ କହିପାରିବା, ତାହା ହିଁ ତାର ତ୍ୟାଗ ।

(୧୭) ଶ୍ଳୋକ, ୧୦: ନ ଦୈଷ୍ଠ୍ୟକୁଶଳଂ କର୍ମ କୁଶଳେ ନାନୁଷ୍ଠଜତେ ।

ତ୍ୟାଗୀ ସତ୍ତ୍ଵସମାବିଷ୍ଟୋ ମେଧାବା ଛିନ୍ନସଂଶୟଃ ॥

(କର୍ମଯୋଗ)

ଭାବାର୍ଥ : ସତ୍ତ୍ୱଗୁଣର ତ୍ୟାଗୀ ମେଧାବୀ ହୋଇ, ସଂଶୟଗୁଡ଼ିକୁ ଛେଦନ କରି, ଜ୍ଞାନୀହୋଇ, କାର୍ଯ୍ୟରୁ ଜାତ ହେଉଥିବା କର୍ମ ବିନାଶକାରୀ ଅଗ୍ନିଯୁକ୍ତ ହୋଇଥାଏ, ସେ ତାକୁ ସୁଖ ପ୍ରଦାନ କରୁଥିବା କାର୍ଯ୍ୟଗୁଡ଼ିକରେ ଆଶକ୍ତି ରଖେ ନାହିଁ, କଷ୍ଟଦାୟକ କାର୍ଯ୍ୟରେ ମଧ୍ୟ ଅନିଚ୍ଛା ପ୍ରକାଶ କରେ ନାହିଁ ।

ବିବରଣୀ : ଯାହାକୁ ଜ୍ଞାନ ଜଣାଥାଏ ସେ ନିର୍ଣ୍ଣୀତ କର୍ମ ଅନୁସାରେ ନିଜର ଶରୀର ଦ୍ୱାରା ଖରାପ, କଷ୍ଟଦାୟକ, ସୁଖଦାୟକ, ପାପପୁଣ୍ୟ ଆଣି ଦେଉଥିବା କାର୍ଯ୍ୟଗୁଡ଼ିଏ ହୋଇଥାଏ ବୋଲି ଜାଣିଥାଏ । ଆମ ଇଚ୍ଛା ଅନୁସାରେ ସମ୍ବନ୍ଧ ନଥାଇ କେବଳ ପ୍ରାରମ୍ଭ କର୍ମର ଇଚ୍ଛା ଅନୁସାରେ ହୁଏ ବୋଲି ଜାଣି ଭଲ କାର୍ଯ୍ୟଗୁଡ଼ିକରେ ଆଶକ୍ତ ହୋଇନଥାଏ କି ଖରାପ କାର୍ଯ୍ୟରେ ଅନାଶକ୍ତ ହୋଇନଥାଏ । ଅଶୁଭ କାର୍ଯ୍ୟକୁ ସେ ନିନ୍ଦା କରିନଥାଏ କି ଶୁଭ କାର୍ଯ୍ୟରେ ଲାଳାୟିତ ହୋଇନଥାଏ । କାର୍ଯ୍ୟଗୁଡ଼ିକ ଦ୍ୱାରା ମିଳୁଥିବା ପାପ ପୁଣ୍ୟର କର୍ମକୁ ଜଳାଇଦେବା ଭଳି ଜ୍ଞାନୀ ଯତ୍ନ କରି ସେ ଉନ୍ନତ ଜ୍ଞାନୀ ଭାବରେ, ଯୋଗୀ ଭାବରେ ପରିଣତ ହୋଇଥାଏ ।

(୧୭) ଶ୍ଳୋକ, ୧୧ : ନ ହି ଦେହଭୃତା ଶକ୍ୟଂ ତ୍ୟକ୍ତ୍ୱଂ କର୍ମାଣ୍ୟଶେଷତଃ ।

ଯସ୍ତୁ କର୍ମଫଳତ୍ୟାଗୀ ସ ତ୍ୟାଗୀତ୍ୟଭିଧୀୟତେ ॥

(କର୍ମଯୋଗ)

ଭାବାର୍ଥ : ଦେହଧାରୀ ସମ୍ପୂର୍ଣ୍ଣ ଭାବେ କର୍ମକୁ ଛାଡ଼ିଦେବା ଅସମ୍ଭବ । ଯିଏ କର୍ମଫଳକୁ ତ୍ୟାଗକରେ ସେ ପ୍ରକୃତ ତ୍ୟାଗୀ ।

ବିବରଣୀ : ଶରୀର ଧାରଣ କରିଥିବା କୌଣସି ଜୀବ ତାର ଜୀବନକାଳ ପର୍ଯ୍ୟନ୍ତ ନିର୍ଣ୍ଣୀତ ହୋଇଥିବା କର୍ମ ଅନୁସାରେ କାର୍ଯ୍ୟଗୁଡ଼ିକୁ ଛାଡ଼ିପାରିବା ଅସମ୍ଭବ । ଯାହା ନିର୍ଣ୍ଣୀତ ହୋଇଛି ତାହା ସେ ନିଶ୍ଚିତ କରିବ । ତାହା କରିବା ଉଚିତ୍ ନୁହେଁ ବୋଲି ଯିଏ କହିଥାଏ, କରିବି ନାହିଁ ବୋଲି ଯିଏ କହିଥାଏ ତାକୁ କର୍ମଶାସନ ଜଣା ନାହିଁ ବୋଲି କହିପାରିବା । ନିୟତ କର୍ମକୁ କେହି କାଟିପାରିବେ ନାହିଁ । ନିୟତ କର୍ମ ଭଲକାର୍ଯ୍ୟ ହେଉ ବା ଖରାପକାର୍ଯ୍ୟ ହେଉ

ତାହା କରିବାକୁ ପଡ଼ିବ । ଭଲ କାର୍ଯ୍ୟକୁ କରି ଖରାପ କାର୍ଯ୍ୟକୁ ଛାଡ଼ିପାରିବା ଅସମ୍ଭବ । ସେମିତି ଖରାପକାର୍ଯ୍ୟ କରିବି ଭଲକାର୍ଯ୍ୟ କରିବି ନାହିଁ କହିଲେ, ତାହା ମଧ୍ୟ ଅସମ୍ଭବ । ଆଚରଣ ହେବାପାଇଁ ଯେଉଁ କାର୍ଯ୍ୟ ଆସି ପହଞ୍ଚିବ ଜୀବ ତାହା କରିବାକୁ ବାଧ୍ୟ ହେବ । କର୍ମ ଦ୍ଵାରା କଣ୍ଠେଇ ଭଳି ନାରୁଥିବା ଜୀବ ସବୁ କାର୍ଯ୍ୟ କରିବାକୁ ବାଧ୍ୟ ।

ଯିଏ ଜ୍ଞାନୀ, ସେ କର୍ମଦ୍ଵାରା ହେବାକୁ ଥିବା କାର୍ଯ୍ୟ ନକରି ରହିବୁଏ ନାହିଁ ବୋଲି ଜାଣି, କରୁଥିବା କାର୍ଯ୍ୟରୁ କିଭଳି ଆଗାମୀକର୍ମ ନିଆସିବ ତାହା ସେ କର୍ମଯୋଗ ପଦ୍ଧତିରେ ଆଚରଣ କରିଥାଏ । ସେତେବେଳେ ତାକୁ ତ୍ୟାଗୀ କହିପାରିବା । ପୁରୁଣା କର୍ମକୁ ଆଚରଣ କରୁ କରୁ ନୂତନ କର୍ମର ବନ୍ଧନରେ ନପଡ଼ିବା ପାଇଁ ଯେଉଁମାନେ ସତର୍କ ରହିଥାନ୍ତି ସେମାନଙ୍କୁ କର୍ମଯୋଗୀ ବା କର୍ମତ୍ୟାଗୀ କହିପାରିବା ।

(୧୭) ଶ୍ଳୋକ, ୧୨ : ଅନିଷ୍ଟମିଷ୍ଟମିଶ୍ରଂ ଚ ତ୍ରିବିଧଂ କର୍ମଣଃ ଫଳମ୍ ।

ଭବତ୍ୟତ୍ୟାଗିନାଂ ପ୍ରେତ୍ୟ ନ ତୁ ସନ୍ନ୍ୟାସିନାଂ କୃଚିତ୍ ॥

(କର୍ମଯୋଗ)

ଭାବାର୍ଥ : ଅନିଷ୍ଟ, ଇଷ୍ଟ, ମିଶ୍ର ନାମକ ତିନି ପ୍ରକାରର କର୍ମ ତ୍ୟାଗୀ ହୋଇନଥିବା ଲୋକମାନଙ୍କୁ ମିଳିଥାଏ, ତ୍ୟାଗୀର କୌଣସି କର୍ମ ନଥାଏ ।

ବିବରଣୀ : ପ୍ରପଞ୍ଚରେ ସବୁଦିନ ସମସ୍ତେ ଯେଉଁ କାର୍ଯ୍ୟସବୁ କରିଥାନ୍ତି ସେମାନଙ୍କ କାର୍ଯ୍ୟ ଅନୁସାରେ ସେମାନେ ସୁକର୍ମ, ଦୁଷ୍କର୍ମ, ଏବଂ ମିଶ୍ରକର୍ମ ନାମକ ତିନି ପ୍ରକାରର କର୍ମ କରିଥାନ୍ତି । ମରଣ ପରେ ଅନ୍ୟ ଜନ୍ମରେ ସେହି ତିନି ପ୍ରକାର କର୍ମର ଫଳସ୍ଵରୂପ ଦୁଃଖସୁଖଗୁଡ଼ିକ ଜୀବକୁ ଅନୁଭବ କରିବାକୁ ପଡ଼େ । ଏହା ସାଧାରଣ ମାନବଠାରେ ଘଟୁଥାଏ, କିନ୍ତୁ ଯୋଗୀମାନଙ୍କର ଏହି ତ୍ରିବିଧକର୍ମ ନଥାଏ, ତେଣୁ କାର୍ଯ୍ୟ ନଥାଏ । କାରଣ ! ଯିଏ କର୍ମଯୋଗୀ ସେ ଆଗରୁ କାର୍ଯ୍ୟ କରିବା ବେଳେ ହିଁ ସତର୍କ ରହି କାର୍ଯ୍ୟର କର୍ମବନ୍ଧନରେ ପଡ଼େ ନାହିଁ, ତେଣୁ ତାର କର୍ମ ନଥାଏ ।

(୧୭) ଶ୍ଳୋକ, ୧୩ : ପଂଚୈତାନି ମହାବାହୋ ! କାରଣାନି ନିବୋଧ ମେ ।

ସାଂଖ୍ୟ କୃତାନ୍ତେ ପ୍ରୋକ୍ତାନି ସିଦ୍ଧୟେ ସର୍ବକର୍ମଣାମ୍ ॥

(ପ୍ରକୃତି)

ଭାବାର୍ଥ : ସମସ୍ତ କର୍ମ ଆଚରଣ କରିବା ପାଇଁ ସାଂଖ୍ୟସୂତ୍ର ଅନୁସାରେ ପାଞ୍ଚଗୋଟି କାରଣ ରହିଛି ବୋଲି କୁହାଯାଉଛି, ତାର ବିବରଣ କହୁଛି ଜାଣ ।

ବିବରଣୀ : ପ୍ରାରମ୍ଭକର୍ମରେ ଥିବା ସମସ୍ତ କର୍ମ କାର୍ଯ୍ୟରୂପ ହୋଇ ଘଟିବା ପାଇଁ ମୁଖ୍ୟତଃ ଶରୀରରେ ପାଞ୍ଚଗୋଟି ଭାଗ କାରଣ ହୋଇ ରହିଛି, ଶରୀର ଯନ୍ତ୍ରଣାକୁ ଯେଉଁମାନେ ଭଲ ଭାବରେ ଜାଣନ୍ତି, ସେଇମାନେ ହିଁ ଏକଥା କହିଥାନ୍ତି ।

(୧୭) ଶ୍ଳୋକ, ୧୪ : ଅଧିଷ୍ଠାନଂ ତଥାକର୍ତ୍ତା କରଣଂ ଚ ପୃଥକ୍ୱିଧମ୍ ।

ବିବିଧାଶ୍ଚ ପୃଥକ୍ ଚେଷ୍ଟା ଦୈବଂ ଚୈବାତ୍ର ପଞ୍ଚମମ୍ ॥

(ପ୍ରକୃତି)

ଭାବାର୍ଥ : ଯେଉଁଗୁଡ଼ିକ ଶରୀରକୁ ଅଧିଷ୍ଠାନ କରି ରହିଛନ୍ତି ସେଗୁଡ଼ିକ ମଧ୍ୟରେ ବାହ୍ୟ କାରଣଗୁଡ଼ିଏ, ନାନା କାର୍ଯ୍ୟ କରୁଥିବା ଅନ୍ତଃକରଣଗୁଡ଼ିଏ ଏବଂ ତାଜିତରେ ଥିବା ଦୈବଙ୍କୁ ଏକ ଭାବରେ ମିଶାଇ ମୋଟ ପାଞ୍ଚଜଣ କର୍ତ୍ତା ରହିଥାନ୍ତି ।

ବିବରଣୀ : ଶରୀରବେଦିକା ଉପରେ ପ୍ରାରମ୍ଭକର୍ମ ଅମଳ ହୋଇ କାର୍ଯ୍ୟଗୁଡ଼ିଏ ହେବାର କାରଣ ଶରୀରରେ ଥିବା ପାଞ୍ଚଗୋଟି ଭାଗ ବୋଲି ଆଗରୁ ଜଣାଇଛନ୍ତି, ତାଛଡା କର୍ମ କାର୍ଯ୍ୟ ନେପଥ୍ୟର ବେଦି ହେଉଛି ଶରୀର । ଶରୀରରେ କାର୍ଯ୍ୟଟିଏ ହେବା ପାଇଁ କାରଣ ହୋଇ ରହିଥିବା ଭାଗଗୁଡ଼ିକ ହେଉଛନ୍ତି ୧) ମନ ୩) ବୁଦ୍ଧି ୩) ଚିତ୍ତ ୪) ଶରୀରର ବାହ୍ୟେନ୍ଦ୍ରିୟ । ଶରୀରରେ କାର୍ଯ୍ୟ ହେବାପାଇଁ ଏହି ଚାରିଗୋଟି ଇନ୍ଦ୍ରିୟ, ଅନ୍ତଃକରଣ ବ୍ୟତୀତ ଆଉ ଗୋଟିଏ ପାତ୍ର ରହିଛି, ତାହା ହେଉଛି ଆତ୍ମା ଅର୍ଥାତ୍ ମନ, ବୁଦ୍ଧି, ଚିତ୍ତ, ବାହ୍ୟେନ୍ଦ୍ରିୟ ଏବଂ ଆତ୍ମା । ଆତ୍ମା ସମସ୍ତଙ୍କୁ ଶକ୍ତିଦେଇ କାର୍ଯ୍ୟ କରାଉଛି । ବିବିଧ କାର୍ଯ୍ୟ କରାଯାଉଥିବା କରେଷ୍ଟ ଯେଉଁଭଳି ଉପଯୋଗ ହେଉଛି ସେହିଭଳି

ଆତ୍ମା ତାର ଚୈତନ୍ୟ ଦ୍ଵାରା ଶରୀରର ବାହ୍ୟ ଏବଂ ଭିତରର ଭାଗଗୁଡ଼ିକୁ କାର୍ଯ୍ୟ କରାଇଛି । ଏହିପରି ଆତ୍ମାକୁମ୍ଭିଶାଳ ଶରୀରର ପାଞ୍ଚଗୋଟି ଭାଗ ପ୍ରାରହ୍ଣ କର୍ମ ଅନୁଭବ କରାଇବାରେ କର୍ତ୍ତାପଣ ନେଇ ରହିଛନ୍ତି । ଏଠାରେ ମୁଖ୍ୟତଃ ମନେରଖିବା ଉଚିତ୍ ଯେ, ଶରୀରରେ ଜୀବର କାର୍ଯ୍ୟ କରିବା ଭୂମିକା ନାହିଁ । ଜୀବ ଶରୀରରେ କେବଳ ଦୁଃଖ ସୁଖକୁ ଅନୁଭବ କରିବା ପାଇଁ ରହିଛି, କାର୍ଯ୍ୟ ସହିତ ଜୀବର କୌଣସି ସମ୍ପର୍କ ନାହିଁ ।

(୧୭)ଶ୍ଳୋକ,୧୫ : ଶରୀରବାଞ୍ଚନୋଦ୍ଦିର୍ଯ୍ୟତ୍ କର୍ମ ପ୍ରାରଭତେ ନରଃ ।

ନ୍ୟାୟଂ ବା ବିପରୀତଂ ବା ପଂଚୈତେ ତସ୍ୟ ହେତବଃ ॥

(ପ୍ରକୃତି)

ଭାବାର୍ଥ : ମାନବ ମନୋବାକ୍ୟ ଦ୍ଵାରା ଆରମ୍ଭ କରିଥିବା କାର୍ଯ୍ୟଗୁଡ଼ିକ ନ୍ୟାୟ, ଅନ୍ୟାୟର ହେଲେ ମଧ୍ୟ ଉପରେ କୁହାଯାଇଥିବା ପାଞ୍ଚଗୋଟି ଭାଗ ହିଁ ତାର କାରଣ ବୋଲି କହିପାରିବା ।

ବିବରଣୀ : ମାନବ କରୁଥିବା ପ୍ରତ୍ୟେକ କାର୍ଯ୍ୟପାଇଁ ଦଶଗୋଟି ବାହ୍ୟେନ୍ଦ୍ରିୟ ବା କର୍ମେନ୍ଦ୍ରିୟ, ଜ୍ଞାନେନ୍ଦ୍ରିୟଗୁଡ଼ିକ ବ୍ୟତୀତ ଅନ୍ୟଏକ ଦଳ ଭାବରେ ଥିବା ଅନ୍ତଃକରଣ ଯଥା ମନ, ବୁଦ୍ଧି, ଚିତ୍ତ, ଅହଂ ଏବଂ ତଥା ଆତ୍ମାକୁ ନେଇ ମୋଟ ପାଞ୍ଚଗୋଟି କର୍ତ୍ତା ରହିଛନ୍ତି । ମାନବ କରୁଥିବା ଭଲକାର୍ଯ୍ୟ ହେଉ, ଖରାପକାର୍ଯ୍ୟ ହେଉ, ନ୍ୟାୟ ବା ଅନ୍ୟାୟହେଉ କର୍ମାନୁସାରେ ଥିବା କୌଣସି କାର୍ଯ୍ୟହେଉ ଏହି ପଞ୍ଚକର୍ତ୍ତାଙ୍କ ଦ୍ଵାରା ହୋଇଥାଏ । ଜୀବ କେବେହେଲେ କୌଣସି କାର୍ଯ୍ୟର କର୍ତ୍ତା ନୁହେଁ, ସେ କେବଳ ସୁଖ ଦୁଃଖକୁ ଅନୁଭବ କରୁଥିବା ଉପଭୋକ୍ତା ।

(୧୭)ଶ୍ଳୋକ,୧୬ : ତତ୍ତ୍ଵେବଂ ସତି କର୍ତ୍ତାରମାତ୍ମନଂ କେବଳଂ ତୁ ଯଃ ।

ପଶ୍ୟତାକୃତବୁଦ୍ଧିତ୍ଵାନୁ ସ ପଶ୍ୟତି ଦୁର୍ମତିଃ ॥

(ଜୀବାତ୍ମା)

ଭାବାର୍ଥ : କର୍ମ କାର୍ଯ୍ୟ ବିଷୟରେ ପାଞ୍ଚଗୋଟି କର୍ତ୍ତା ଥିବାବେଳେ, ସବୁ

କାର୍ଯ୍ୟର କର୍ତ୍ତା ଜୀବାତ୍ମା ବୋଲି ଅଜ୍ଞାନମାନେ ଭାବିଥାନ୍ତି, ତେଣୁ ବୁଦ୍ଧିହୀନ ହୋଇ ନିଜର ସ୍ଥିତିକୁ ଜାଣିପାରନ୍ତି ନାହିଁ ।

ବିବରଣୀ : ଜଗତରେ କର୍ମ ଅନୁସାରେ ସମସ୍ତ କାର୍ଯ୍ୟଗୁଡ଼ିକୁ କରାଇଥାନ୍ତି ବାହାରେ ଥିବା ଗୋଟିଏ ଦଳର ଜ୍ଞାନେନ୍ଦ୍ରିୟ, କର୍ମେନ୍ଦ୍ରିୟ, ମନ, ବୁଦ୍ଧି, ଚିତ୍ତ ଏବଂ ସେଗୁଡ଼ିକୁ ଶକ୍ତି ଦେଉଥିବା ଆତ୍ମା, କିନ୍ତୁ ଅଜ୍ଞାନୀ ଜୀବ ସବୁକାର୍ଯ୍ୟର କର୍ତ୍ତା ମୁଁ ବୋଲି ଭାବିଥାଏ । ଦେଖିବା ଲୋକ କରୁଛି କହିବା ଭୁଲ୍ ! ଘଟୁଥିବା ଘଟଣାକୁ କେବଳ ଅନୁଭବ କରୁ କରୁ, କାର୍ଯ୍ୟଗୁଡ଼ିକ ଅନ୍ୟ ଅବୟବ ଗୁଡ଼ିକ ଦ୍ଵାରା ହେଉଛି ବୋଲି ଜାଣିନଥିବା ଜୀବାତ୍ମା, ନିଜେ ସମସ୍ତ କାର୍ଯ୍ୟର କର୍ତ୍ତା ବୋଲି ଭାବିଥାଏ । ଯିଏ ଶରୀର ଯନ୍ତ୍ରାଙ୍ଗର ବିବରଣୀ ଜାଣି ନାହିଁ, ଶରୀରରେ ନିଜେ କେଉଁଠି ଅଛି ଜାଣି ନାହିଁ, ସେ ତାର ଅତି ନିକଟରେ ଥିବା ଅହଂ କଥା ଶୁଣି ଅହଂକାରୀ ହୋଇ କାର୍ଯ୍ୟଗୁଡ଼ିକୁ ମୁଁ କରେ ବୋଲି ଭାବିଥାଏ, ସମ୍ପୂର୍ଣ୍ଣ ଶରୀର ମୁଁ ବୋଲି ଭାବିଥାଏ । ସାରାଶରୀର ହିଁ ମୁଁ ଭାବିବା କାରଣରୁ ଶରୀରରେ ପ୍ରାରମ୍ଭକର୍ମ ବା ଗତ ଜନ୍ମଗୁଡ଼ିକର କର୍ମ ଦ୍ଵାରା ଘଟୁଥିବା କାର୍ଯ୍ୟରୁ ନୂତନ ଆଗାମୀକର୍ମ ସୃଷ୍ଟିହୋଇ ତାକୁ ବନ୍ଧନରେ ପକାଇଥାଏ । ଜୀବ ଘଟୁଥିବା କାର୍ଯ୍ୟଗୁଡ଼ିକ ମୁଁ କରୁଛି ବୋଲି ଭାବିବା ଦ୍ଵାରା ନୂତନ କର୍ମ ସୃଷ୍ଟି ହୋଇଥାଏ । ଯଦି ସେ ଏଭଳି ଭାବନ୍ତା ନାହିଁ ତେବେ ତାର ନୂତନ କର୍ମ ସୃଷ୍ଟି ହୁଅନ୍ତା ନାହିଁ । ଜଗତରେ ଅନେକ ଉପାଧି ନେଇ ଅନେକ ପ୍ରକାରର ଜୀବନ ବଞ୍ଚୁଥିବା ଜୀବାତ୍ମାମାନେ କାର୍ଯ୍ୟଗୁଡ଼ିକ ଆମେ କରୁଛୁ ବୋଲି ଭାବିବା ଦ୍ଵାରା ସେମାନେ କର୍ମବନ୍ଧନରେ ପଡ଼ି ସେହି କର୍ମକୁ ଅନୁଭବ କରିବା ପାଇଁ ବାରମ୍ବାର ନାନା ପ୍ରକାରର ଜନ୍ମ ନେଇଥାନ୍ତି, ଏହା ଦ୍ଵାରା ସେମାନଙ୍କର ଏକ ଜନ୍ମମରଣ ଚକ୍ର ସୃଷ୍ଟି ହୋଇଥାଏ । କର୍ମକୁ ଅନୁଭବ କରିବା ଏବଂ ବନ୍ଧନରେ ପଡ଼ିବା ପରସ୍ପର ଅନୁସନ୍ଧିତ ହୋଇ ରହିଛି । ତେଣୁ ଏଥିରୁ ବହିର୍ଗତ ହେବା ସେମାନଙ୍କ ପାଇଁ ଅସମ୍ଭବ ହୋଇପଡୁଛି, କିନ୍ତୁ ଯିଏ ଶରୀର ଯନ୍ତ୍ରାଙ୍ଗର ସ୍ଥିତିକୁ ଜାଣିଯାଏ ସେ ପୁରୁଣା କର୍ମ ଅନୁଭବ କରେ ସିନା, ନୂତନ କର୍ମ ଉପାର୍ଜନ କରି ନଥାଏ । ସେହିଭଳି ବ୍ୟକ୍ତି ଶେଷରେ ପୁରୁଣା କର୍ମ ସମୂହକୁ ଅନୁଭବ କରି ମୋକ୍ଷପଦ ଲାଭକରି ପରମାତ୍ମାଙ୍କଠାରେ ଐକ୍ୟ ହୋଇଯାଇଥାଏ ।

(୧୭) ଶ୍ଳୋକ, ୧୭ : ଯସ୍ୟନାହଂକୃତୋ ଭାବୋ ବୁଦ୍ଧିର୍ଯସ୍ୟ ନ ଲିପ୍ୟତେ ।

ହତ୍ଵାପି ସ ଇମାଂଲ୍ଲୋକାନୁ ହନ୍ତି ନ ନିବଧତେ ॥

(କର୍ମଯୋଗ)

ଭାବାର୍ଥ : ଯାହାର ଭାବରେ ଅହଂ ନାହିଁ, ଯାହାର ବୁଦ୍ଧି ଫଳ ଉପରେ ନାହିଁ ସେ ଜଗତର ସମସ୍ତଙ୍କୁ ମାରିଦେଲେ ମଧ୍ୟ କର୍ମବନ୍ଧନରେ ପଡ଼େ ନାହିଁ କି ସେ ହତ୍ୟାକାରୀ ନୁହେଁ ।

ବିବରଣୀ : ଜଗତର ସମସ୍ତ କାର୍ଯ୍ୟ କର୍ମ ଅନୁସାରେ ଅନ୍ତର ଏବଂ ବାହ୍ୟ ଇନ୍ଦ୍ରିୟ ଗୁଡ଼ିକ ଦ୍ଵାରା ଆତ୍ମଶକ୍ତି ଯୋଗୁଁ ହେଉଛି ବୋଲି ଜାଣିଯାଇ, ମୁଁ କର୍ତ୍ତା ବୋଲି ଭାବକୁ ଛାଡ଼ିଦେଇ ମିଳୁଥିବା ଲାଭ, କ୍ଷତି ଉପରେ ବୁଦ୍ଧିକୁ ଯିଏ ଖଟାଇ ନଥାଏ ତାକୁ କର୍ମ ସ୍ଵର୍ଣ୍ଣ କରିନଥାଏ । ଏହି ସୂତ୍ର ଅନୁସାରେ କୌଣସି ବ୍ୟକ୍ତି କୌଣସି କାର୍ଯ୍ୟ କଲେ ମଧ୍ୟ କର୍ମବନ୍ଧନରେ ପଡ଼ିନଥାଏ, ହତ୍ୟାପାପ ତାକୁ ଛୁଇଁପାରି ନଥାଏ । ସେହିଭଳି ସେ ମହାନ ସକାର୍ଯ୍ୟ କଲେ ମଧ୍ୟ ତାକୁ ପୁଣ୍ୟ ମିଳି ନଥାଏ । ଯାହାଠାରେ ଅହଂକାର ନାହିଁ ତାକୁ କୌଣସି କାର୍ଯ୍ୟରେ ଲୁଚି ରହିଥିବା ପାପପୁଣ୍ୟ ସ୍ଵର୍ଣ୍ଣ କରି ନଥାଏ ।

(୧୭) ଶ୍ଳୋକ, ୧୮ : ଜ୍ଞାନଂ ଜ୍ଞେୟଂ ପରିଜ୍ଞାତା ତ୍ରିବିଧା କର୍ମଋଦନା ।

କରଣଂ କର୍ମ କର୍ତ୍ତେତି ତ୍ରିବିଧଃ କର୍ମ ସଂଗ୍ରହଃ ॥

(ଯୋଗ, ବିଯୋଗ)

ଭାବାର୍ଥ : ଜ୍ଞାନ, ଜ୍ଞେୟ (ଜ୍ଞାନର ଲକ୍ଷ୍ୟ), ପରିଜ୍ଞାତା ନାମକ କର୍ମ ଛେଦନ ପାଇଁ ଯାହା କରାଯାଉଛି, ଯିଏ କରୁଛି ଏବଂ ଯାହା ସମ୍ଭବ ହେଉଛି, ଏହିଭଳି ତିନି ପ୍ରଣାଳୀରେ କର୍ମ ସମ୍ଭବ ହୋଇଥାଏ ।

ବିବରଣୀ : ଏହି ଶ୍ଳୋକରେ “କର୍ମଋଦନ” ନାମକ ପଦକୁ ଉପଯୋଗ କରାଯାଇଛି । କର୍ମକୁ ଜାଣିବା ବୋଲି ଅର୍ଥ ଦେଉଥିବା ଏହି ପଦ ଏଠାରେ ସମ୍ଭବ ଅନୁସାରେ ମେଳଖାଏ ନାହିଁ । ବାସ୍ତବରେ କର୍ମଋଦନ ନାମକ ପଦ ଏଠାରେ ରହିବା ଉଚିତ୍ ଥିଲା । “କର୍ମଋଦନ” ଲେଖିବାରେ କର୍ମଋଦନ

ହୋଇଯାଇଛି ବୋଲି ଭାବୁଛୁ । କର୍ମ ଛେଦନ କହିଲେ କର୍ମକୁ ମୂଳରୁ ନିଖୋଜ କରିବା ।

ଯାହା ଜଣାଇଥାଏ ତାହା ଜ୍ଞାନ, ଯାହା ଜଣାପଡ଼ିଥାଏ ତାହା ଜ୍ଞେୟ, ଯିଏ ଜାଣେ ସେ ପରିଜ୍ଞାତା । ଜ୍ଞାନ ଦ୍ଵାରା ଜ୍ଞେୟ ଜାଣିଥିବା ବ୍ୟକ୍ତି କର୍ମଛେଦନ କରିପାରେ । ସେହିଭଳି ଯାହା କରାଯାଉଛି ତାହା କରଣ, ଯାହା କରାଉଛି ତାହା କର୍ମ, ଯିଏ କରୁଛି ସେ ଜୀବ । ଏପରି ତିନି ପ୍ରକାରର ନିୟମ ରହିଛି, ଏହା ଦ୍ଵାରା ଜୀବ କର୍ମ ବନ୍ଧନରେ ପଡ଼ିଥାଏ । ତିନି ପ୍ରକାରର ଥିବା ଏହି ଏକ ପଦ୍ଧତି ଦ୍ଵାରା କର୍ମଛେଦନ ହୋଇପାରେ । ସେହିଭଳି ତିନି ପ୍ରକାରର ଆଉ ଏକ ପଦ୍ଧତି ଦ୍ଵାରା କର୍ମ ସଂଗ୍ରହ ମଧ୍ୟ ହୋଇଥାଏ ।

(୧୭) ଶ୍ଳୋକ,୧୯ : ଜ୍ଞାନଂ କର୍ମ ଚ କର୍ତ୍ତା ଚ ତ୍ରିସୈବ ଗୁଣଭେଦତଃ ।

ପ୍ରୋବ୍ୟୁତେ ଗୁଣ ସଂଖ୍ୟାନେ ଯଥାବଚ୍ଛୁଣୁ ତାନ୍ୟପି ॥

(ଗୁଣରାଜି)

ଭାବାର୍ଥ : ଗୁଣ ବିବରଣ ସାଂଖ୍ୟର ଗୁଣଭେଦ ଅନୁସାରେ ଜ୍ଞାନ, କର୍ତ୍ତା, କର୍ମ ତିନି ପ୍ରକାରର ରହିଛି, ତାହା ବ୍ୟାଖ୍ୟା କରୁଛି ଶ୍ରୀକାର ସହିତ ଶୁଣ୍ଠ ।

ବିବରଣୀ : ସାଂଖ୍ୟଶାସ୍ତ୍ର (ଶରୀର ଯନ୍ତ୍ରାଙ୍ଗ)କୁ ଅନୁକରଣ କରି, ମୁଣ୍ଡର ଗୁଣଚକ୍ରରେ ଥିବା ଭିନ୍ନତା ଅନୁଯାୟୀ ପ୍ରତି ବ୍ୟକ୍ତି କରୁଥିବା କାର୍ଯ୍ୟ ଗୁଡ଼ିକରେ କର୍ମ, କର୍ତ୍ତା, ଜ୍ଞାନ ନାମକ ତିନିଗୋଟି ଜିନିଷ ରହିଛି । କାର୍ଯ୍ୟ କରୁଥିବା ବେଳେ ଥିବା ଜ୍ଞାନକୁ ତିନି ପ୍ରକାରର ଗୁଣ ଆକ୍ରମଣ କରିଥାଏ ବୋଲି କହିପାରିବା । ସେହିଭଳି କରୁଥିବା କାର୍ଯ୍ୟ ଅନୁସାରେ ବ୍ୟକ୍ତିକୁ ମଧ୍ୟ ତିନି ପ୍ରକାରର କହିପାରିବା । ତାହା ତଳ ଶ୍ଳୋକରେ ଦେଖିବା ।

(୧୭) ଶ୍ଳୋକ,୨୦ : ସର୍ବ ଭୂତେଷୁ ଯେନୈକ ଭାବମବ୍ୟୟମୀକ୍ଷତେ ।

ଅବିଭକ୍ତଂ ବିଭକ୍ତେଷୁ ତତ୍ତ୍ଵଜ୍ଞାନଂ ବିଦ୍ଧି ସାତ୍ଵିକମ୍ ॥

(ସାତ୍ଵିକ ଜ୍ଞାନ)

ଭାବାର୍ଥ : ସର୍ବ ଜୀବରାଶିଠାରେ ଥିବା ପରମାତ୍ମା ଅବିନାଶୀ ହୋଇ ଏକ ରୂପହୋଇ ରହିଛନ୍ତି, ଅଲଗା ଅଲଗା ଆକାରରେ ଥିବା ଶରୀରରେ ବିଭାଜିତ ହୋଇ ରହିଲେ ମଧ୍ୟ ଏକ ଭାବରେ ରହୁଛନ୍ତି ବୋଲି ଜଣାଉଥିବା ଜ୍ଞାନ ହେଉଛି ସାତ୍ତ୍ଵିକ ଜ୍ଞାନ ।

ବିବରଣୀ : ସର୍ବତ୍ର ଅଶୁଅଶୁରେ ରହିଥିବା ପରମାତ୍ମାଙ୍କୁ ସର୍ବ ଜୀବରାଶିର ଶରୀରରେ ଅବ୍ୟୟ ଭାବରେ ଯାହା ଦେଖାଇଥାଏ ଏବଂ ଅନେକ ପ୍ରକାରର ଆକାରରେ ବିଭାଜିତ ହୋଇଥିବା ଶରୀର ଗୁଡ଼ିକରେ ଏକ ଆକାର ହୋଇ ଅବ୍ୟକ୍ତ ଭାବରେ ପରମାତ୍ମା ରହିଛନ୍ତି ବୋଲି ଯେଉଁ ଜ୍ଞାନ ଜଣାଇଥାଏ ତାହା ସାତ୍ତ୍ଵିକ ଜ୍ଞାନ ଅଟେ ।

(୧୭) ଶ୍ଳୋକ, ୨୧ : ପୃଥକ୍ଵେନ ତୁ ଯଜ୍ଞଜ୍ଞାନଂ ନାନାଭାବାନ୍ ପୃଥଗ୍‌ବିଧାନ୍ ।

ବେଢ଼ି ସର୍ବେଷୁ ଭୂତେଷୁ ତଜ୍ଞଜ୍ଞାନଂ ବିଦି ରାଜସ୍ୟମ୍ ॥

(ରାଜସ ଜ୍ଞାନ)

ଭାବାର୍ଥ : ଜୀବରାଶିର ଭାବାନୁସାରେ ସେମାନଙ୍କର ଈଶ୍ଵର ଅଲଗା ଅଲଗା ବୋଲି ଜଣାଉଥିବା ଜ୍ଞାନ ରାଜସଜ୍ଞାନ ।

ବିବରଣୀ : ଜୀବରାଶିର ଭାବ ଭିନ୍ନ ଭିନ୍ନ ହୋଇଥିଲେ ମଧ୍ୟ, ପରମାତ୍ମା ଅଂଶ ଗୋଟିଏ ଭାବରେ ରହିଛି ବୋଲି ନଜାଣି, ଜୀବର ଭାବାନୁସାରେ ପରମାତ୍ମା ବା ଈଶ୍ଵର ଭିନ୍ନ ଭିନ୍ନ ଭାବରେ ଅଛନ୍ତି ବୋଲି ରାଜସଜ୍ଞାନ ଜଣାଇଥାଏ ।

(୧୭) ଶ୍ଳୋକ, ୨୨ : ଯତ୍ତୁ କୃପୁବଦେକସ୍ମିନ୍ କାର୍ଯ୍ୟସକ୍ତମହୈତୁକମ୍ ।

ଅତତ୍ଵାର୍ଥବଦଂ ଚ ତତ୍ତାମସମୁଦାହୃତମ୍ ॥

(ତାମସ ଜ୍ଞାନ)

ଭାବାର୍ଥ : ଯାହାର ଶାସ୍ତ୍ରବଦ୍ଧତା ନାହିଁ, ଅସତ୍ୟ, ଅସ୍ଥି ହୋଇଥିବା ଏକ କାର୍ଯ୍ୟ ସର୍ବାର୍ଥସିଦ୍ଧି ବୋଲି ଭାବନା କରି ସେଥିରେ ସମ୍ପୂର୍ଣ୍ଣ ଆଶକ୍ତି ରଖାଇଥାଏ । ସେହି ଜ୍ଞାନ ହେଉଛି ତାମସ ଜ୍ଞାନ ।

(୧୭) ଶ୍ଳୋକ, ୨୩ : ନିୟତଂ ସଙ୍ଗଃ ରହିତଂ ଅରାଗଦ୍ୱେଷତଃ କୃତମ୍ ।

ଅଫଳ ପ୍ରେସ୍ତୁନା କର୍ମ ଯତ୍ତ ସାତ୍ତ୍ୱିକ ମୃତ୍ୟୁତେ ॥

(ସାତ୍ତ୍ୱିକ କର୍ମ)

ଭାବାର୍ଥ : ଫଳାପେକ୍ଷା ନଥାଇ, ସଙ୍ଗରହିତ ଭାବରେ, ପ୍ରେମଯୁକ୍ତାଦି ନରତ୍ନ କରୁଥିବା ନିୟତକର୍ମ (ପ୍ରାରବ୍ଧକର୍ମ) ହିଁ ସାତ୍ତ୍ୱିକ କର୍ମ ।

(୧୭) ଶ୍ଳୋକ, ୨୪ : ଯତ୍ତୁ କାମେସ୍ତୁନା କର୍ମ ସାହଜ୍ଞାରେଣ ବା ପୁନଃ ।

କ୍ରିୟତେ ବହୁଳାୟାଂ ତଦ୍ୱାଜସମୁଦାହୃତମ୍ ॥

(ରାଜସ କର୍ମ)

ଭାବାର୍ଥ : ଆଶାଯୁକ୍ତ ହୋଇ କେବଳ ପ୍ରୟାସ କରୁଥାଇ, ନିଜକୁ କର୍ତ୍ତା ଭାବି, ଅହଂଭାବରେ ଗର୍ବକରି କରାଯାଉଥିବା କାର୍ଯ୍ୟକୁ ରାଜସ କର୍ମ କହନ୍ତି ।

(୧୭) ଶ୍ଳୋକ, ୨୫ : ଅନୁବନ୍ଧଂ କ୍ଷୟଂ ହିଂସାମନପେକ୍ଷ୍ୟ ଚ ପୌରୁଷମ୍ ।

ମୋହାଦାରଭ୍ୟତେ କର୍ମ ଯତ୍ତାମସମୁତ୍ୟତେ ॥

(ତାମସ କର୍ମ)

ଭାବାର୍ଥ : ସେ କରୁଥିବା କାର୍ଯ୍ୟ ଦ୍ୱାରା ହେଉଥିବା ବିନାଶକୁ, ହିଂସାକୁ ବିଚାର ନକରି, ତା ଦ୍ୱାରା ହେବ କି ନହେବ ଚିନ୍ତା ନକରି, ପୌରୁଷ ଦ୍ୱାରା ଅଜ୍ଞାନ ଏବଂ ଭ୍ରାନ୍ତିରେ କରାଯାଉଥିବା କର୍ମକୁ ତାମସ କର୍ମ କୁହାଯାଏ ।

(୧୭) ଶ୍ଳୋକ, ୨୬ : ମୁକ୍ତସତ୍ତ୍ୱଗୋଽନହଂବାଦୀ ଧୃତ୍ୟୁସ୍ତୁହସମଦ୍ୱିତଃ ।

ସିଦ୍ଧ୍ୟସିଦ୍ଧ୍ୟୋର୍ନିର୍ବିକାରଃ କର୍ତ୍ତା ସାତ୍ତ୍ୱିକ ଉତ୍ୟତେ ॥

(ସାତ୍ତ୍ୱିକ କର୍ତ୍ତା)

ଭାବାର୍ଥ : ସଙ୍ଗରହିତ ହୋଇ ସେ କର୍ତ୍ତା ବୋଲି ଅହଂଭାବ ନରତ୍ନ ଯୈର୍ଯ୍ୟ ଉସ୍ତୁହସୁକ୍ତ ହୋଇ, କାର୍ଯ୍ୟଫଳକୁ ଲାଭକ୍ଷତି ସହିତ ତତ୍ତଲ ନକରି ଯିଏ କାର୍ଯ୍ୟ କରିଥାଏ ସେ ସାତ୍ତ୍ୱିକ କର୍ତ୍ତା ।

(୧୭) ଶ୍ଳୋକ, ୨୭ : ରାଗୀ କର୍ମଫଳପ୍ରେସ୍ତୁଲ୍ଲୁଞ୍ଚୋ ହିଂସାମୂକୋଽଶୁଚିଃ ।

ହର୍ଷଶୋକାନ୍ଦିତଃ କର୍ତ୍ତା ରାଜସଃପରିକୀର୍ତ୍ତତଃ ॥

(ରାଜସ କର୍ତ୍ତା)

ଭାବାର୍ଥ : ବନ୍ଧୁପରିଜନ ମାନଙ୍କ ସହିତ ପ୍ରେମଯୁକ୍ତ ହୋଇ, କାର୍ଯ୍ୟରେ ଲାଭ ଆଶା ରଖି, ଲୋଭଯୁକ୍ତ ହିଂସାକାରୀ ହୋଇ, ଶୁଚିତ୍ଵହୀନ ହୋଇ ସୁଖ ଦୁଃଖରେ ଯିଏ ବିଚଳିତ ହୋଇନଥାଏ ତାକୁ ରାଜସକର୍ତ୍ତା କୁହାଯାଏ ।

(୧୭) ଶ୍ଳୋକ, ୨୮ : ଅୟୁକ୍ତଃ ସ୍ତବ୍ଧଃ ଶବୋ ନୈଷ୍ଠୃତିକୋଽଳସଃ ।

ବିଷାଦୀ ଦୀର୍ଘସୂତ୍ରୀ ଚ କର୍ତ୍ତା ତାମସ ଉଚ୍ୟତେ ॥

(ତାମସ କର୍ମ)

ଭାବାର୍ଥ : ଅସ୍ଥିର ସ୍ଵଭାବ, ଅଯୋଗ୍ୟ, ଶାସ୍ତ୍ରବିଧି ଜାଣିନଥିବା ମୁର୍ଖ, ଅଳସୁଆ, ଠକ, କିଛି କାର୍ଯ୍ୟରତ୍ନ ନକରି ବସିଥିବା ବ୍ୟକ୍ତି, ଭୟାଳୁ ଏବଂ ଦୀର୍ଘସୂତ୍ରୀକୁ ତାମସ କର୍ତ୍ତା ବୋଲି କହିପାରିବା ।

(୧୭) ଶ୍ଳୋକ, ୨୯ : ବୁଦ୍ଧେଭେଦଂ ଧୃତେଃ ଚୈବ ଗୁଣତସ୍ତ୍ରିବିଧଂ ଶୃଣୁ ।

ପ୍ରାଚ୍ୟମାନ ମଶେଷେଣ ପୃଥକ୍ଲେନ ଧନଞ୍ଜୟ ॥

(ଗୁଣରାଜି)

ଭାବାର୍ଥ : ମାନବର ଥିବା ତିନିଗୁଣ ଅନୁଯାୟୀ ତାର ଥିବା ବୁଦ୍ଧି ଏବଂ ଯୌର୍ଯ୍ୟ ତିନି ପ୍ରକାରର ଥାଏ । ଗୋଟିକ ପରେ ଗୋଟିଏ କହୁଛି ଶୃଣୁ ।

(୧୭) ଶ୍ଳୋକ, ୩୦ : ପ୍ରବୃତ୍ତିଂ ଚ ନିବୃତ୍ତିଂ ଚ କାର୍ଯ୍ୟାକାର୍ଯ୍ୟେ ଭୟାଭୟେ ।

ବନ୍ଧଂ ମୋକ୍ଷଂ ଚ ଯା ବେତ୍ତି ବୁଦ୍ଧିଃ ସା ପାର୍ଥ ! ସାତ୍ତ୍ଵିକା ॥

(ସାତ୍ତ୍ଵିକ ବୁଦ୍ଧି)

ଭାବାର୍ଥ : ଏହା ଜନ୍ମର କାରଣ, ତାହା ଜନ୍ମରହିତ କରାଏ, ଏହା କାର୍ଯ୍ୟ, ତାହା କାର୍ଯ୍ୟ ନୁହେଁ, ଏହା ଭୟ, ତାହା ଅଭୟ, ଏହା ବନ୍ଧନ ତାହା ମୋକ୍ଷ ବୋଲି ବିବରଣ ପ୍ରଦାନ କରୁଥିବା ବୁଦ୍ଧି ହିଁ ସାତ୍ତ୍ଵିକ ବୁଦ୍ଧି ।

(୧୭) ଶ୍ଳୋକ,୩୧ : ଦୟା ଧର୍ମମଧର୍ମ ଚ କାର୍ଯ୍ୟଂ ଚାକାର୍ଯ୍ୟମେବଚ ।

ଅଯତାବତ୍ ପ୍ରଜାନାତି ବୁଦ୍ଧିଃ ସା ପାର୍ଥ ! ରାଜସ୍ୟା ॥

(ରାଜସ ବୁଦ୍ଧି)

ଭାବାର୍ଥ : ଏହା ଧର୍ମ, ତାହା ଅଧର୍ମ, ଏହା କାର୍ଯ୍ୟ ତାହା ଅକାର୍ଯ୍ୟ ବୋଲି ପ୍ରମାଣିତ କରିନପାରି ଭ୍ରାନ୍ତ ଭାବରେ କିଛି ଅଲଗାକୁ ସୂଚିତ କରୁଥିବା ବୁଦ୍ଧିକୁ ରାଜସବୁଦ୍ଧି କୁହାଯାଏ ।

(୧୭) ଶ୍ଳୋକ,୩୨ : ଅଧର୍ମଂ ଧର୍ମମିତି ଯା ମନ୍ୟତେ ତମସାବୃତା ।

ସର୍ବାର୍ଥାନ୍ ବିପରିତଂଶ୍ଚ ବୁଦ୍ଧିଃ ସା ପାର୍ଥ ! ତାମସ୍ୟା ॥

(ତାମସ ବୁଦ୍ଧି)

ଭାବାର୍ଥ : ଅଜ୍ଞାନ ଦ୍ଵାରା ଅଧର୍ମକୁ ଧର୍ମଭାବରେ ଜଣାଇ, ଜାଣିବାକୁ ଥିବା କଥାର ବିରୁଦ୍ଧ କଥା ଜଣାଉଥିବା ବୁଦ୍ଧିକୁ ତାମସ ବୁଦ୍ଧି କହନ୍ତି ।

(୧୭) ଶ୍ଳୋକ,୩୩ : ଧୃତ୍ୟା ଯୟା ଧାରୟତେ ମନଃପ୍ରାଣେହିୟକ୍ରିୟାଃ ।

ଯୋଗେନାବ୍ୟଭିରୁରେଣ୍ୟା ଧୃତିଃ ପାର୍ଥ ! ସାତ୍ଵିକା ॥

(ସାତ୍ଵିକ ଧୃତି)

ଭାବାର୍ଥ : ଶରୀରରେ ମନ, ଇନ୍ଦ୍ରିୟ, ବାୟୁଗୁଡ଼ିକର କାର୍ଯ୍ୟକୁ ଅବରୋଧ କରି ସେଗୁଡ଼ିକୁ ଯୋଗରେ ଉପଯୋଗ କରି ସ୍ଥିର କରିପାରୁଥିବା ଧୈର୍ଯ୍ୟକୁ ସାତ୍ଵିକ ଧୈର୍ଯ୍ୟ ବୋଲି କହିପାରିବା ।

(୧୭) ଶ୍ଳୋକ,୩୪ : ଯୟା ତୁ ଧର୍ମକାମାର୍ଥାନ୍ ଧୃତ୍ୟା ଧାରୟତେଽର୍ଜୁନ ।

ପ୍ରସଂଜେନ ଫଳାକାଞ୍ଚକ୍ଷୀ ଧୃତିଃ ସା ପାର୍ଥ ! ରାଜସ୍ୟା ॥

(ରାଜସ ଧୃତି)

ଭାବାର୍ଥ : ଫଳ ପାଇବାକୁ ଖୁବ୍ ଇଚ୍ଛା କରାଇ ଧର୍ମରେ ମଧ୍ୟ ଧନ ଖୋଜାଉଥିବା ଧୈର୍ଯ୍ୟକୁ ରାଜସ ଧୃତି କୁହାଯାଏ ।

(୧୭) ଶ୍ଳୋକ,୩୫ : ଯତ୍ନା ସ୍ଵପ୍ନା ଭୟା ଶୋକା ବିଷାଦଂ ମଦ ମେବ ଚ ।
ନ ବିମ୍ବୁଚତି ଦୁର୍ନେଧା ଧୃତିଃ ସା ପାର୍ଥ ତାମସୀ ॥

(ତାମସ ଧୃତି)

ଭାବାର୍ଥ : ସ୍ଵପ୍ନ, ଭୟ, ଶୋକ, ବିଷାଦ, ମଦତା ଇତ୍ୟାଦି ବିଷୟରେ ମନ ସ୍ଥିର କରିଥିବା ଦୁଷ୍ଟର ଧୈର୍ଯ୍ୟକୁ ତାମସ ଧୃତି କୁହାଯାଏ ।

(୧୭) ଶ୍ଳୋକ,୩୬ : ସୁଖଂ ତ୍ରିଦାନାଂ ତ୍ରିବିଧଂ ଶୁଣୁ ମେ ଭରତର୍ଷଭ ! ।
ଅଭ୍ୟାସାଦ୍ରମତେ ଯତ୍ର ଦୁଃଖାନ୍ତଂ ଚ ନିଗଚ୍ଛତି ॥

(ଶୁଣରାଜି)

ଭାବାର୍ଥ : ଅଭ୍ୟାସ ଦ୍ଵାରା କେଉଁ ସୁଖ ଜାତହୁଏ, କେଉଁ କାରଣରୁ ଦୁଃଖ ଗୁଡ଼ିକ ଅପସରିଯାଏ ସେହି ତିନି ସୁଖ ବାବଦରେ କହୁଛି ଶୁଣ ।

(୧୭) ଶ୍ଳୋକ,୩୭ : ଯତଦଗ୍ରେ ବିଷମିବ ପରିଶାମେଂମୃତୋପମମ୍ ।
ତସୁଖଂ ସାତ୍ଵିକଂ ପ୍ରୋକ୍ତମାତ୍ମବୁଦ୍ଧିପ୍ରସାଦଜମ୍ ॥

(ସାତ୍ଵିକ ସୁଖ)

ଭାବାର୍ଥ : ପ୍ରଥମେ ବିଷତୁଲ୍ୟ ଲାଗିଲେ ମଧ୍ୟ, ଶେଷରେ ଅମୃତତୁଲ୍ୟ ଲାଗୁଥିବା, ଆତ୍ମା ବିଷୟରେ ବିଚାର କରୁଥିବା ବୁଦ୍ଧିରେ ଜାତ ହେଉଥିବା ସୁଖକୁ ସାତ୍ଵିକସୁଖ କୁହାଯାଏ ।

(୧୭) ଶ୍ଳୋକ,୩୮ : ବିଷୟେହିୟସଂଯୋଗାଦ୍ ଯତଦଗ୍ରେଂମୃତୋପମମ୍ ।
ପରିଶାମେ ବିଷମିବ ତତ୍ ସୁଖଂ ରାଜସଂ ସ୍ଫୁତମ୍ ॥

(ରାଜସ ସୁଖ)

ଭାବାର୍ଥ : ବିଷୟ ଏବଂ ଇନ୍ଦ୍ରିୟଗୁଡ଼ିକ ମିଳିତହୋଇ ସେଥିରେ ଅମୃତ ଭଳି ଲାଗି ପରେ ପରେ ପରିଶାମିତ ହୋଇ ଶେଷରେ ବିଷ ଭଳି ଲାଗୁଥିବା ସୁଖକୁ ରାଜସସୁଖ କହନ୍ତି ।

(୧୭) ଶ୍ଳୋକ,୩୯ : ଯଦଗ୍ରେ ଚାନ୍ଦୁବନ୍ଧେ ଚ ସୁଖଂ ମୋହେନମାମ୍ଭାନଃ ।

ନିଦ୍ରାଳସ୍ୟ ପ୍ରମାଦୋଋଥଂ ତତ୍ତାମସମୁଦାହୃତମ୍ ।।

(ତାମସ ସୁଖ)

ଭାବାର୍ଥ : ଅଧିକ ଶୋଇବା, ଅଳସୁଆ ହେବା, ପ୍ରମାଦଯୁକ୍ତ ହୋଇ ମନକୁ ଅଜ୍ଞାନରେ ବୁଡ଼ାଇ ରଖୁଥିବା ସୁଖକୁ ତାମସ ସୁଖ ବୋଲି କହିପାରିବା ।

(୧୭) ଶ୍ଳୋକ,୪୦ : ନ ତଦସ୍ତି ପୃଥୁବ୍ୟାଂ ବା ଦିବି ଦେବେଷୁ ବା ପୁନଃ ।

ସତ୍ତ୍ୱଂ ପ୍ରକୃତିଜୈମୁକ୍ତଂ ଯଦେଭିଃ ସ୍ୟାତ୍ରିଭିର୍ଗୁଣୈଃ ।।

(ଗୁଣରାଜି)

ଭାବାର୍ଥ : ଭୃପୁଷ୍ପରେ ଥିବା ସମସ୍ତ ଜୀବରାଶି ଏବଂ ଦୈବତ୍ୱ ବିଶିଷ୍ଟ ସମସ୍ତ ଦେବତାଙ୍କ ସମେତ ଗୁଣଗୁଡ଼ିକୁ ସମ୍ପୂର୍ଣ୍ଣ ଛାଡ଼ିପାରିବା ଭଳି କେହି ନାହାନ୍ତି ।

ବିବରଣୀ : ପ୍ରତ୍ୟେକ ମାନବ ଜୀବନ ବିତାଇବା ପାଇଁ କାର୍ଯ୍ୟ କରିବାକୁ ପଡ଼ିଥାଏ । ପ୍ରତ୍ୟେକ କାର୍ଯ୍ୟ ଗୁଣପ୍ରେରିତ । ଗୁଣହୀନ କାର୍ଯ୍ୟ ନାହିଁ । କାର୍ଯ୍ୟଟିଏ ହେବାକୁ ହେଲେ ଗୁଣ ରହିବା ନିହାତି ଆବଶ୍ୟକ ହୋଇଥାଏ, ସେତେବେଳେ ଦେବତା ହେଉ, ରାକ୍ଷସ ହେଉ ଏହି ତିନିଗୁଣ ନଥାଇ କେହି ନାହାନ୍ତି । ଏଠାରେ କେତେକଙ୍କଠାରେ ଏକ ପ୍ରଶ୍ନ ଆସିବା ସୁଯୋଗ ରହିଛି । ତାହା ହେଲା! ତିନି ଗୁଣକୁ ଯୋଗସାଧକମାନେ ଛାଡ଼ିଦେଇଥାଆନ୍ତି ବୋଲି ଆପଣ କହି ପୁନଃ ସାଧକର ଗୁଣ ଥାଏ ବୋଲି କିପରି କହୁଛନ୍ତି ? ଏହାର ସମାଧାନ ହେଉଛି! ସମାଜରେ ନାନା ପ୍ରକାରର ବ୍ୟବହାର କରୁଥିବା ମାନବର ଗୁଣ ଅଛି ବୋଲି କହିଛୁ, କିନ୍ତୁ ଗୁଣର ବ୍ୟବହାର କଥା କହିନାହିଁ । ଯୋଗ ଆଚରଣ ସମୟରେ ଯୋଗୀମାନଙ୍କଠାରେ ଗୁଣ ରହିନଥାଏ, କିନ୍ତୁ ଯୋଗ ଆଚରଣ କରୁନଥିବା ସମୟରେ ଯୋଗୀର ମଧ୍ୟ ଗୁଣ କାର୍ଯ୍ୟ କରିଥାଏ । ଗୋଟିଏ ଦୃଷ୍ଟିରୁ କହିବାକୁଗଲେ ଯାହାର ଗୁଣନାହିଁ ସେ ଯୋଗୀ, ସେ ମଧ୍ୟ ମାତ୍ର କିଛି ସମୟ ଯୋଗରେ ରହି, ଅନ୍ୟ ସମୟରେ ଗୁଣଗୁଡ଼ିକରେ ରହିଥାଏ ।

ଏଠାରେ ଆଠଗୋଟି ଶ୍ଳୋକ କ୍ରମାନ୍ୱୟରେ କଞ୍ଚନା କରି ମିଶାଇଛନ୍ତି, ଏହି ଆଠଗୋଟି ଶ୍ଳୋକର ଭାବ ଭଗବାନଙ୍କ ଭାବର ସମ୍ପୂର୍ଣ୍ଣ ବିପରୀତ ଦିଶାରେ ଗତିକରୁଛି । ତେଣୁ ଏଗୁଡ଼ିକୁ ବାହାର କରିଦେଇଛୁ । ଭଗବଦ୍‌ଘାତାର ହୋଇନଥିବା ଏହି ଶ୍ଳୋକଗୁଡ଼ିକ ଗାତାଭଳି ଥିଲେ ମଧ୍ୟ, ତାର ଭାବ ସଙ୍କୁଚିତ ହୋଇଥିବାରୁ ଚିହ୍ନିବାକୁ ସହଜ ହୋଇଛି ।

ପରମାତ୍ମା ମାନବକୁ ସୃଷ୍ଟିକରି ନିଜକୁ ଜାଣିବା ପାଇଁ କହିଛନ୍ତି, କୁଳ, ମତ ଭାବରେ ବିଭାଜନ କରିନାହାନ୍ତି । ଆଜି ଭୂମଣ୍ଡଳରେ ଥିବା ଜାତି, ମତକୁ ମାନବ କଞ୍ଚନା କରିଛି, ପରମାତ୍ମା ଏହାକୁ ସୃଷ୍ଟି କରିନାହାନ୍ତି । ଏହି ବିଷୟ ତୃତୀୟ ଅଧ୍ୟାୟ ଜ୍ଞାନଯୋଗର ୧୩ତମ ଶ୍ଳୋକରେ “**ଝାତୁର୍ବଣ୍ୟଂ ମୟାସୃଷ୍ଟଃ..**” ନାମକ ବାକ୍ୟର ବିବରଣୀରେ ଏହି ଋରିବର୍ଣ୍ଣ ଋରିଜାତି ନୁହେଁ ବୋଲି ଶାସ୍ତ୍ରୀୟତାର ସହିତ ବୁଝାଇ କହିଛୁ । ପୁଣି ଏଠାରେ ସେହିଭଳି ବ୍ରାହ୍ମଣ, କ୍ଷତ୍ରିୟ, ବୈଶ୍ୟ, ଶୂଦ୍ରଙ୍କ କଥାକହି ସେମାନଙ୍କର କୁଳ ଅନୁସାରେ ସେମାନଙ୍କ କାର୍ଯ୍ୟକୁ ନିର୍ଣ୍ଣୟ କରି ତାହା ହିଁ ସେମାନଙ୍କର ସ୍ୱଧର୍ମ କହିବା ଅତି ବିଚିତ୍ର କଥା, ଜ୍ଞାନର ବିରୁଦ୍ଧ କଥା । ତାଛଡ଼ା କୁଳ ବା ଜାତି ଅନୁସାରେ କାର୍ଯ୍ୟ କରିବା ସ୍ୱଧର୍ମ ଆଚରଣ ହୁଏ, ସ୍ୱଧର୍ମ ଆଚରଣ କଲେ କାର୍ଯ୍ୟରୁ କର୍ମବନ୍ଧନ ଆସିନଥାଏ ନାମକ ଭାବ ଯୋଗଶାସ୍ତ୍ର ଭଗବଦ୍‌ଘାତାର ସମ୍ପୂର୍ଣ୍ଣ ବିରୁଦ୍ଧଭାବ ପ୍ରଦର୍ଶନ କରୁଛି । ଭଗବଦ୍‌ଘାତାରେ ଭଗବଦ୍‌ଘାତାର ବିରୁଦ୍ଧ ଭାବ ଥିବା ଶ୍ଳୋକଗୁଡ଼ିକୁ ଦେଖିଲେ ସେଗୁଡ଼ିକୁ କଣ ଯେ କୁହାଯିବ ବୁଦ୍ଧିରେ କୌଣସି ବିଚାର ଆସେ ନାହିଁ । ଯାହା ବି ହେଉ ସେଗୁଡ଼ିକ ଆମ ଦୃଷ୍ଟିରେ ପଡ଼ିବା ଆମର ସୌଭାଗ୍ୟ ବୋଲି କହିପାରିବା । ସେଥିରେ କେଉଁ କେଉଁ ଭାବ ରହିଛି ତାହା ଦେଖି, ଚଳନ୍ତୁ ଚିକିଏ ଆମର ବୁଦ୍ଧିରେ ବିଚାର କରିବା ।

(୧୭) ଶ୍ଳୋକ, ୪୧: ବ୍ରାହ୍ମଣ କ୍ଷତ୍ରିୟବିଶାଂ ଶୂଦ୍ରାଣାଂ ଚ ପରତପଃ ! ।

କର୍ମାଣି ପ୍ରବିଭକ୍ତାନି ସ୍ୱଭାବ ପ୍ରଭବୈର୍ଗୁଣୈଃ ॥

(କହିତ)

ଭାବାର୍ଥ : ବ୍ରାହ୍ମଣ, କ୍ଷତ୍ରିୟ, ବୈଶ୍ୟ, ଶୂଦ୍ରଜାତିର ସ୍ୱଭାବ ଅନୁଯାୟୀ ଅଲଗା ଅଲଗା କାର୍ଯ୍ୟ ରହିଛି ସେଗୁଡ଼ିକ କହୁଛି ଶୁଣ ।

ବିବରଣୀ : ଜାତି ଅନୁସାରେ କାର୍ଯ୍ୟ, ସେହି କାର୍ଯ୍ୟଗୁଡ଼ିକ ସେମାନଙ୍କର ସ୍ୱଭାବରୁ ଜାତ, ତାହା ହିଁ ସେମାନଙ୍କର ସ୍ୱର୍ଗ କହିବା ଜ୍ଞାନ ନୁହେଁ । ଜାତି ପ୍ରଥା ହିଁ ଅଜ୍ଞାନ । ସମସ୍ତଙ୍କ ପାଇଁ ସମାନ ହୋଇଥିବା ପରମାତ୍ମା ଛୋଟଜାତି, ବଡ଼ଜାତି ସୃଷ୍ଟି କରି ନାହାନ୍ତି । ଜଗତରେ ସମସ୍ତ ଜୀବରାଶିଙ୍କ ପାଇଁ ଜ୍ଞାନ କହି ଜଗତଦୁରୁ କୁହାଯାଉଥିବା ପରମାତ୍ମା କେବଳ ମାନବଠାରେ ଜାତି ସୃଷ୍ଟିକରି ଅନ୍ୟ ଜୀବଜନ୍ତୁ ମାନଙ୍କୁ କାହିଁକି ଛାଡ଼ି ଦେଇଛନ୍ତି ? ସେ ଯାହା ମଧ୍ୟ ଜ୍ଞାନ କହିଛନ୍ତି ତାହା ସମସ୍ତ ଜୀବରାଶିଙ୍କ ପାଇଁ କହିଛନ୍ତି । ମାନବଠାରେ କାର୍ଯ୍ୟକରି ଜନ୍ତୁମାନଙ୍କଠାରେ କାର୍ଯ୍ୟ କରୁନଥିବା ଜାତିପ୍ରଥା ଭଗବାନ କହିନାହାନ୍ତି । ଏହା ଜ୍ଞାନ ନୁହେଁ ।

(୧୭) ଶ୍ଳୋକ, ୪୨ : ଶମୋ ଦମସ୍ତପଃ ଶୌଚଂ କ୍ଷାନ୍ତିରାର୍ଜବମବେ ଚ ।
ଜ୍ଞାନଂ ବିଜ୍ଞାନମାସ୍ତ୍ରିକ୍ୟଂ ବ୍ରହ୍ମକର୍ମ ସ୍ୱଭାବଜମ୍ ॥
(କଳ୍ପିତ)

(୧୭) ଶ୍ଳୋକ, ୪୩ : ଶୌର୍ଯ୍ୟଂ ତେଜୋ ଧୃତିର୍ଦୀକ୍ଷଂ ମୁଦ୍ଧେଚାପ୍ୟପଲୟନ୍ ।
ଦାନମୀଶ୍ୱରଭାବାତ୍ ସ୍ୱାତ୍ମଂ କର୍ମ ସ୍ୱଭାବଜମ୍ ॥
(କଳ୍ପିତ)

୧୭) ଶ୍ଳୋକ, ୪୪ : କୃଷିଗୋରକ୍ଷ୍ୟବାଶିଜ୍ୟଂ ବୈଶ୍ୟକର୍ମ ସ୍ୱଭାବଜମ୍ ।
ପରିଚର୍ଯ୍ୟାତ୍ମକ କର୍ମ ଶୂଦ୍ରସ୍ୟାପି ସ୍ୱଭାବଜମ୍ ॥
(କଳ୍ପିତ)

ଭାବାର୍ଥ : ଶମ, ଦମ, ତପ, ଶୌଚ, ଶାନ୍ତି, ଜ୍ଞାନ, ବିଜ୍ଞାନ, ଅର୍ଜବ, ଆସ୍ତ୍ରିକତା, ସହଜ ଭାବରେ ବ୍ରାହ୍ମଣ ମାନଙ୍କଠାରେ ଥାଏ । ସେହିଭଳି ସୌରତେଜ, କାର୍ଯ୍ୟ ଦକ୍ଷତା, ଧୈର୍ଯ୍ୟ, ମୁଦ୍ଧରେ ପଛଘୁଞ୍ଚା ନଦେବା, ଦାନଦେବା, ଆଧିପତ୍ୟ ବିସ୍ତାର କରିବା କ୍ଷତ୍ରିୟମାନଙ୍କ ଠାରେ ସହଜ ଭାବରେ ଥାଏ । ଗୋ ପାଳନ, ବ୍ୟାପାର

ବୈଶ୍ୟମାନଙ୍କର ସହଜ ସ୍ୱଭାବ ହୋଇଥାଏ ଏବଂ ସମସ୍ତଙ୍କର ସେବାକରିବା ଶୂଦ୍ରମାନଙ୍କର ସ୍ୱଭାବିକ କର୍ମ ବୋଲି କୁହାଯାଇଛି ।

ବିମର୍ଷ : ଏଭଳି କୁଳ ବା ଜାତି ସହିତ କାର୍ଯ୍ୟଗୁଡ଼ିକୁ ଯୋଗକରି ସେହି କାର୍ଯ୍ୟଗୁଡ଼ିକ ସେମାନଙ୍କର ସ୍ୱଭାବିକ କର୍ମ, ତାହା ସେମାନଙ୍କର ସ୍ୱଧର୍ମ ବୋଲି କହିବା ସମ୍ପୂର୍ଣ୍ଣ ଅଜ୍ଞାନ ହୋଇଥାଏ । କାରଣ! କର୍ମଯୋଗ ନାମକ ଦ୍ୱିତୀୟ ଅଧ୍ୟାୟର ୩୫ତମ ଶ୍ଳୋକରେ ସ୍ୱଧର୍ମ ପରଧର୍ମ ବାବଦରେ କହି ସାରିଛନ୍ତି । ସେଠାରେ ପ୍ରକୃତି ସମ୍ବନ୍ଧୀୟ ସମସ୍ତ କାର୍ଯ୍ୟ ପରଧର୍ମ, କେବଳ ଯାହା ଆତ୍ମା ସମ୍ବନ୍ଧୀୟ ରହିଛି ତାହା ସ୍ୱଧର୍ମ ବୋଲି ସୂତ୍ରବଦ୍ଧ ଭାବରେ କୁହାଯାଇଛି । ସେହି ସୂତ୍ର ଅନୁଯାୟୀ ଏହି ଋଷି ଜାତିର କାର୍ଯ୍ୟଗୁଡ଼ିକ ହେଉଛି ପ୍ରକୃତି ସମ୍ବନ୍ଧୀୟ । ତେଣୁ ଏହା ପରଧର୍ମ । ଯାହା ପରଧର୍ମ ତାକୁ ସ୍ୱଧର୍ମ କହିବା ଅଜ୍ଞାନ । ତେଣୁ ଏଗୁଡ଼ିକୁ ଗାତାରୁ କାଢ଼ିଦେବା ପାଇଁ ବାଧ୍ୟ ହୋଇଛୁ ।

(୧୭) ଶ୍ଳୋକ, ୪୫ : ସ୍ୱେ ସ୍ୱେ କର୍ମଣ୍ୟ ଭିରତଃ ସଂସିଂ ଲଭତେ ନରଃ ।
ସ୍ୱକର୍ମନିରତଃ ସିଂ ଯଥା ବିନ୍ଦତି ତଢ୍ଢୁଶୁ ॥

(କଳ୍ପିତ)

(୧୭) ଶ୍ଳୋକ, ୪୬ : ଯତଃ ପ୍ରବୃତ୍ତିର୍ଭୂତାନାଂ ଯେନ ସର୍ବନିଦଂ ତତମ୍ ।
ସ୍ୱକର୍ମଣା ତମଭ୍ୟତ୍ୟ ସିଂ ବିନ୍ଦତି ମାନବଃ ॥

(କଳ୍ପିତ)

(୧୭) ଶ୍ଳୋକ, ୪୭ : ଶ୍ରେୟାନ୍ ସ୍ୱଧର୍ମୋ ବିଗୁଣଃ ପରଧର୍ମାତ୍ ସ୍ୱନୁଷ୍ଠିତାତ୍ ।
ସ୍ୱଭାବ ନିୟତଂ କର୍ମ କୁର୍ବନ୍ନାପ୍ନୋତି କିଲ୍‌ବିଷମ୍ ॥

(କଳ୍ପିତ)

(୧୭) ଶ୍ଳୋକ, ୪୮ : ସହଜଂ କର୍ମ କୌଚ୍ଛେୟ ! ସଦୋଷମପି ନତ୍ୟଜେତ୍ ।
ସର୍ବାରମ୍ଭା ହି ଦୋଷେଣ ଧୂମେନାଗ୍ନିରିବାବୃତଃ ॥

(କଳ୍ପିତ)

ଭାବାର୍ଥ : ନିଜ ନିଜର କର୍ମରେ ଶ୍ରଦ୍ଧା ରଖି ଯେଉଁମାନେ କାର୍ଯ୍ୟ କରନ୍ତି

ସେମାନେ ମୋକ୍ଷ ପାଇପାରିବେ । ନର ସ୍ଵଧର୍ମ ଦ୍ଵାରା କିପରି ମୋକ୍ଷ ପାଏ ତାହା କହୁଛି ଶୁଣ୍ଠ । ସର୍ବଜୀବରାଶିର ସ୍ରଷ୍ଟା ପରମାତ୍ମାଙ୍କୁ ସ୍ଵକାୟ ଧର୍ମ ଆଚରଣ କରି ପୂଜା କରିବା ଦ୍ଵାରା ମୋକ୍ଷ ମିଳିଥାଏ । ଉନ୍ନତ ବୋଧ ହେଉଥିବା ପରଧର୍ମ ଠାରୁ ସ୍ଵଧର୍ମ ଶ୍ରେୟସ୍କର । ଜାତିର ସ୍ଵଭାବିକ କର୍ମ ଆଚରଣ ଯେଉଁମାନେ କରିଥାନ୍ତି ସେମାନଙ୍କର ପାପ ନଥାଏ । ତାହତା ଅଗ୍ନିରେ ଧୂଆଁ ଲାଗି ରହିଥିବା ଭଳି ସମସ୍ତ କାର୍ଯ୍ୟରେ କର୍ମ ଲାଗି ରହିଥାଏ, କିନ୍ତୁ ଜାତିର ସ୍ଵଭାବିକ କାର୍ଯ୍ୟରେ କର୍ମ ଲାଗି ରହିଥିଲେ ମଧ୍ୟ କରଣୀୟ, ଏହି ସହଜସ୍ଵଭାବ କର୍ମ କରିବାରେ କୌଣସି ଦୋଷ ନଥାଏ ।

ବିମର୍ଷ : ମାନବ ଭିତରେ ଜାତି ବନ୍ଧନକରି ସେହି ଜାତିପାଇଁ ନିର୍ଣ୍ଣୟ କରାଯାଇଥିବା କାର୍ଯ୍ୟକୁ ସ୍ଵଧର୍ମ କହନ୍ତି, ତାହା ଆଚରଣ କରିବା ଦ୍ଵାରା ପରମାତ୍ମାଙ୍କୁ ଆରାଧନା କରିବା ଭଳି ହୋଇଥାଏ, ତେଣୁ ବୈଶ୍ୟମାନେ ପାପ କରିବାରେ ଦୋଷ ଥିଲେ ମଧ୍ୟ, ସେମାନଙ୍କୁ ପାପ ହୋଇନଥାଏ । ସେହିଭଳି କ୍ଷତ୍ରିୟମାନେ ରାଜ୍ୟ ପାଇଁ ଅନ୍ୟମାନଙ୍କୁ ମାରିଦେବା ପାପକାର୍ଯ୍ୟ ହୋଇଥିଲେ ମଧ୍ୟ ପାପ ହୁଏ ନାହିଁ । ସ୍ଵଭାବଜ ସେହି କାର୍ଯ୍ୟ କରିବା ଦ୍ଵାରା କର୍ମ ବନ୍ଧନ ନଥାଏ କହିବା ନିନ୍ଦନୀୟ ବିଷୟ, ଅତିଶୟ ଅଜ୍ଞାନ ଏବଂ ଅଧର୍ମ ହୋଇଥାଏ । ପ୍ରଥମେ ଜାତିଗୁଡ଼ିକର କାର୍ଯ୍ୟକୁ ସ୍ଵଧର୍ମ କହିବା ସବୁ ଦିଗରୁ ଅଶାସ୍ତ୍ରୀୟ ଏବଂ ଅଜ୍ଞାନ ହୋଇଥାଏ । ଜାତି ଅନୁସାରେ ସ୍ଵକର୍ମ ଦୋଷଯୁକ୍ତ ହେଲେ ମଧ୍ୟ ଆଚରଣ କରିବା ଭଲ ବୋଲି କହିବା ମୁର୍ଖତା ହୁଏ । ବ୍ୟାପାର ବୈଶ୍ୟମାନଙ୍କ ବ୍ୟତୀତ ଅନ୍ୟମାନେ କରିବା କଣ ଅଧର୍ମ? ବ୍ୟାପାରରେ କେତେ ଠକିଲେ ମଧ୍ୟ କଣ ତାଦ୍ଵାରା କର୍ମ ବନ୍ଧନ ନଥାଏ? କଣ ଏକଥା ଭଗବାନ କହିଛନ୍ତି? ଅହଙ୍କାରକୁ ତ୍ୟାଗକରି କିଏ କେଉଁ କାର୍ଯ୍ୟ କଲେ ମଧ୍ୟ ସେଥିରେ କର୍ମ ବନ୍ଧନ ନଥାଏ ବୋଲି ଭଗବାନ କହିଛନ୍ତି! କିନ୍ତୁ ଯୋଗ ପଦ୍ଧତି ରହିତ ଜାତିର ସ୍ଵଭାବିକ କାର୍ଯ୍ୟ କରିବାରେ ପାପ ହୁଏ ନାହିଁ କହିବା ଯୋଗଶାସ୍ତ୍ର ଭଗବଦ୍ଵାରା ବିରୁଦ୍ଧ କି ନୁହେଁ? ଏହିଭଳି ଓଲଟା ଭାବାର୍ଥଗୁଡ଼ିଏ ଲେଖି ଗୀତାରେ ପ୍ରବେଶ କରାଇବା ଦ୍ଵାରା ସମସ୍ତେ ଅଜ୍ଞାନ ହୋଇଯିବା ଦୁର୍ଯ୍ୟୋଗ ରହିଛି । ଏହି ଶ୍ଳୋକ-

ଗୁଡ଼ିକ ଏଠାରେ ରହିବା ଦ୍ଵାରା ଭଗବାନଙ୍କ ଭାବରେ ଗୁନି ଆସିଛି । ବଡ଼ ପାତ୍ରରେ ଥିବା କ୍ଷୀରି (ପାଏସ)ରେ ବିନ୍ଦୁଏ ବିଷ ମିଶିବା ଭଳି, ଅନେକ ଶ୍ଳୋକ ରୂପରେ ଲେଖାଯାଇଥିବା କର୍ମଯୋଗ ପଦ୍ଧତିକୁ ଏଇ ଆଠଗୋଟି ଶ୍ଳୋକ ଛିନ୍ନ ଭିନ୍ନ କରିଦେଇଛି । ତେଣୁ ଏଗୁଡ଼ିକୁ ଚିହ୍ନିବା ପରେ ମଧ୍ୟ ଯଦି କାଢ଼ି ଦିଆନଯାଏ ତେବେ ଠିକ୍ ହେବ ନାହିଁ । ଏହି ବିମର୍ଷକୁ ଆପଣମାନେ ମଧ୍ୟ ବିଚାର ପୂର୍ବକ ଗ୍ରହଣ କରିବା ଉଚିତ୍ ।

(୧୭) ଶ୍ଳୋକ, ୪୯ : ଅସକ୍ତ ବୁଦ୍ଧିଃ ସର୍ବତ୍ର ଜିତାମ୍ନା ବିଗତସ୍ଵହଃ ।

ନୈଷ୍ଠର୍ମ୍ୟ ସିଦ୍ଧିଃ ପରମା ସନ୍ନ୍ୟାସେ ନାଧୁଗଚ୍ଛତି ॥

(କର୍ମଯୋଗ)

ଭାବାର୍ଥ : କେଉଁଥିରେ ଆଶକ୍ତିଯୁକ୍ତ ନହୋଇ, ମନରୁ ବିଷୟସ୍ଵହାକୁ ଛାଡ଼ି, କର୍ମବନ୍ଧନରେ ପକାଇନଥିବା ସନ୍ନ୍ୟାସ ଦ୍ଵାରା ଆତ୍ମାକୁ ଜାଣିହେବ ।

(୧୭) ଶ୍ଳୋକ, ୫୦ : ସିଦ୍ଧିଂ ପ୍ରାପ୍ତୋ ଯଥାବ୍ରହ୍ମ ତଥାଃପ୍ସୋତି ନିବୋଧ ମେ ।

ସମାନେନୈବ କୌତେୟ ! ନିଷ୍ଠା ଜ୍ଞାନସ୍ୟ ଯା ପରା ॥

(ଯୋଗ)

ଭାବାର୍ଥ : ଯିଏ କର୍ମଯୋଗର ସିଦ୍ଧି ପ୍ରାପ୍ତ ହୋଇଛି ତା ବିଷୟରେ ମୁଁ କହିଲି । ସେହିଭଳି ବ୍ରହ୍ମଯୋଗ ସିଦ୍ଧିର ପ୍ରଣାଳୀ କହୁଛି ଶୁଣ, ଏହା ଶ୍ରେଷ୍ଠ ଜ୍ଞାନନିଷ୍ଠା ।

(୧୭) ଶ୍ଳୋକ, ୫୧ : ବୁଦ୍ଧ୍ୟା ବିଶୁଦ୍ଧ୍ୟା ଯୁକ୍ତୋ ଧୃତ୍ୟାମ୍ଭାନ ନିୟମ୍ୟ ଚ ।

ଶକାଦିନ୍ ବିଷୟାଂସ୍ତ୍ୟକ୍ତ୍ଵା ରାଗଦ୍ଵେଷୌ ବ୍ୟୁଦସ୍ୟ ଚ ॥

(ଯୋଗ)

(୧୭) ଶ୍ଳୋକ, ୫୨ : ବିବିକ୍ତସେବା ଲତ୍ଵାଶୀ ଯତବାକ୍ଵାୟମାନସଃ ।

ଧ୍ୟାନ ଯୋଗୋପରୋ ନିତ୍ୟଂ ବୈରାଗ୍ୟଂ ସମୁପାଶ୍ରିତଃ ॥

(ଯୋଗ)

(୧୭) ଶ୍ଳୋକ, ୫୩ : ଅହଂକାରଂ ବଳଂ ଦର୍ପଂ କାମଂ କ୍ରୋଧଂ ପରିଗ୍ରହମ୍ ।

ବିମୂଢ୍ୟ ନିର୍ମମଃ ଶାନ୍ତୋ ବ୍ରହ୍ମଭୂୟାୟ କଳ୍ପତେ ॥

(ଯୋଗ)

ଭାବାର୍ଥ : ଶୁଦ୍ଧ ବୁଦ୍ଧିଯୁକ୍ତ ହୋଇ, ବିଷୟଗୁଡ଼ିକୁ ଜୟକରି ଆତ୍ମାଠାରେ ମନକୁ ଲଗାଇ, ଶଦ୍ଦାଦି ଲହିୟବିଷୟ ଗୁଡ଼ିକୁ ତ୍ୟାଗକରି, ବାକ୍ ମନୋକାୟକୁ ଅକାର୍ଯ୍ୟ କରିବାକୁ ନଦେଇ, ନିତ୍ୟ ଭାବରେ (ସବୁଦିନ) ଧ୍ୟାନଯୋଗ ଅର୍ଥାତ୍ ବ୍ରହ୍ମଯୋଗରେ ଲଗ୍ନହୋଇ, ଅହଂକାର, ବଳ, ଗର୍ବ, କାମ, କ୍ରୋଧ ଏବଂ ବାହ୍ୟ ବସ୍ତୁଗୁଡ଼ିକ ଉପରୁ ଧ୍ୟାନ ଫେରାଇ ମମକାରହୀନ ଭାବରେ ଯିଏ ଶାନ୍ତି ପ୍ରାପ୍ତ ହୁଏ ସେ ପରବ୍ରହ୍ମଙ୍କୁ ପାଇବାପାଇଁ ସମର୍ଥ ହୁଏ ।

ବିବରଣୀ : ଗତ ଅଧ୍ୟାୟଗୁଡ଼ିକରେ ଥିବା ଅନେକ ଶ୍ଳୋକରେ ବ୍ରହ୍ମଯୋଗ ବାବଦରେ ବିପୁଳ ଭାବରେ କୁହାଯାଇଥିଲେ ମଧ୍ୟ ଶେଷ ଅଧ୍ୟାୟରେ ସେଗୁଡ଼ିକୁ ପୁନର୍ବାର ମନେପକାଇ ଦେଇଛନ୍ତି । ପ୍ରଥମେ କର୍ମଯୋଗ ବାବଦରେ କହିବା ପରେ ବ୍ରହ୍ମଯୋଗ ବାବଦରେ ମଧ୍ୟ କହିଛନ୍ତି । ବୋଧହୁଏ ଏତିକିରେ କର୍ମଯୋଗ ଏବଂ ବ୍ରହ୍ମଯୋଗ ବାବଦରେ କହିବା ସମାପ୍ତ କରିଛନ୍ତି । ଏହାକୁ ଭଗବାନ ବାରମ୍ବାର କହିବା କାରଣ ହେଉଛି ଏହାକୁ ଯେପରି କେହି ଭୁଲି ନ ଯାଆନ୍ତୁ । ତେଣୁ ପରମାତ୍ମାଙ୍କୁ ପାଇବା ପାଇଁ ଏହି ଦୁଇଟି ମାର୍ଗକୁ ଆମେ କେବେ ଭୁଲିବା ଉଚିତ୍ ନୁହେଁ ।

(୧୭) ଶ୍ଳୋକ, ୫୪ : ବ୍ରହ୍ମଭୂତଃ ପ୍ରସନ୍ନାତ୍ମା ନ ଶୋଚତି ନକାଞ୍ଚକ୍ଷତି ।

ସମଃ ସର୍ବେଷୁ ଭୂତେଷୁ ମଭକ୍ତିଂ ଲଭତେ ପରାମ୍ ॥

(ବ୍ରହ୍ମକର୍ମଯୋଗ)

ଭାବାର୍ଥ : ବ୍ରହ୍ମଭୂତ, ଆତ୍ମପ୍ରସନ୍ନ ବ୍ୟକ୍ତି କିଛି କାମନା କରେ ନାହିଁ, ସମସ୍ତଙ୍କୁ ସମାନ ଭାବରେ ଦେଖୁଥାଏ ତେଣୁ ସେ ଦୁଃଖପାଏ ନାହିଁ, ସେ ହିଁ ମୋର ଭକ୍ତ ।

ବିବରଣୀ : ମୋଦ୍ୱାରା ଆଚରିତ ହେଉଥିବା ସବୁକିଛି ମୋର ଥିବା ପ୍ରାରଣ କର୍ମ ଅନୁସାରେ ହେଉଛି ବୋଲି କର୍ମଯୋଗୀ ସର୍ବଦା ଭାବିଥାଏ, ସେଥିଲାଗି ସେ

ଦୁଃଖ କଷ୍ଟକୁ, ସୁଖକୁ ସନ୍ତୋଷକୁ ଅନୁଭବ କରୁଥିଲେ ମଧ୍ୟ ଦୁଃଖରେ ଭାଙ୍ଗିପଡ଼େ ନାହିଁ, ସୁଖର କାମନା କରେ ନାହିଁ । ସେହିଭଳି ବ୍ରହ୍ମଯୋଗୀ ନିଜର ଥିବା ଆତ୍ମା ଭଳି ଅନ୍ୟମାନଙ୍କ ଠାରେ ଆତ୍ମାକୁ ଦେଖୁଥାଏ । ଏହି ଦୁଇ ପ୍ରକାରର ଯୋଗୀ ପରମାତ୍ମାଙ୍କର ଅତି ପ୍ରିୟ ବୋଲି କହିପାରିବା ।

(୧୭) ଶ୍ଳୋକ,୫୫ : ଭକ୍ତ୍ୟା ମା ମତ୍ତଜାନାତି ଯାବାନ୍ୟଶ୍ଚାସ୍ମି ତରତଃ ।

ତତୋମାଂ ତତ୍ତତୋ ଜ୍ଞାତ୍ୱାବିଶତେ ତଦନନ୍ତରମ୍ ।।

(ସାକାର,ନିରାକାର)

ଭାବାର୍ଥ : ମୁଁ ପ୍ରକୃତରେ କିଏ, ମୁଁ କଅଣ ଆଉ କିପରି ରହିଛି ପରମ ଭକ୍ତି ଦ୍ୱାରା ଯିଏ ମୋତେ ଜାଣିପାରେ ସେ ହିଁ ମୋର ସମସ୍ତ ଯଥାର୍ଥତାକୁ ଜାଣି ଶେଷରେ ମୋଠାରେ ଲୀନ ହୁଏ ।

ବିବରଣୀ : ପରମାତ୍ମାଙ୍କ ପ୍ରକୃତ ସ୍ଥିତିକୁ ଜାଣିବା ଅତି କଷ୍ଟ । ବିଶେଷ କରି ଜ୍ଞାନୀମାନଙ୍କୁ ହିଁ ପରମାତ୍ମାଜ୍ଞାନ ମିଳିଥାଏ । ସାଧାରଣତଃ ଭୃତ୍ୟରେ ଥିବା ଦେବତାମାନଙ୍କ ଉପରେ ସମସ୍ତଙ୍କର ଧ୍ୟାନ,ଭକ୍ତି ରହିଥାଏ । ଅନେକ ଜନ୍ମରୁ ଆଶକ୍ତିବାନ ହୋଇ ରହିଥିବା ପାତ୍ର ଶେଷରେ ପରମାତ୍ମା ବୋଲି ଯେଉଁ ଶକ୍ତି ରହିଛନ୍ତି ସେ ହିଁ ସର୍ବଶକ୍ତିମାନ, ସେ ହିଁ ଦେବତାମାନଙ୍କ ଉପାସ୍ୟଦୈବ ବୋଲି ଜାଣିପାରିଥାଏ । କେବଳ ପରମାତ୍ମା କିଏ ଜାଣିବା ପାଇଁ ଏତେ ଜନ୍ମ ନେବାକୁ ପଡ଼ୁଥିବା ବେଳେ, ତାଙ୍କର ବାସ୍ତବ ସ୍ଥିତି ଜାଣିବାକୁ ନିଶ୍ଚୟ ଅନେକ ଜନ୍ମ ଲାଗିବ । ଜ୍ଞାନମାର୍ଗରେ ନଋଲିବା ଯାଏଁ କିଛି ବୁଝିହୁଏ ନାହିଁ । ଏମିତି ଅନେକ ଜନ୍ମ ପରେ ଜ୍ଞାନକୃଷି ଦ୍ୱାରା ଶେଷରେ ପରମାତ୍ମା ହିଁ ସୃଷ୍ଟି, ସ୍ଥିତି, ଲୟର କାରକ, ସେ ହିଁ ନିରାକାର, ସେ ହିଁ ଅଶୁ ଅଶୁରେ ସର୍ବତ୍ର ବ୍ୟାପି ରହିଛନ୍ତି, ତାଙ୍କର ରୂପ, ନାମ, କ୍ରିୟା ନାହିଁ ବୋଲି ଜ୍ଞାନୀ ଜାଣିପାରେ ଆଉ ବିଶେଷ କରି ଯେଉଁମାନେ ଜ୍ଞାନାର୍ଜନ କରିଥାନ୍ତି ସେମାନଙ୍କୁ ପରମାତ୍ମା ନିରାକାର ହେଲେ ମଧ୍ୟ କେବେ କେବେ ସାକାର ରୂପରେ ଜନ୍ମ ହୋଇଥାନ୍ତି, ଜନ୍ମହୋଇ ନିଜର ଧର୍ମକୁ ଜଣାଇ ଚାଲିଯାଇଥାନ୍ତି ବୋଲି ଜଣାପଡ଼ିଯାଇଥାଏ । କେବଳ ସାକାର ରୂପରେ ଯେଉଁମାନଙ୍କର ଭକ୍ତି ଥାଏ ସେମାନେ ସେହି ପରମାତ୍ମାଙ୍କର ଜନ୍ମକୁ

ଜାଣି, ସେହି ଜନ୍ମରେ ହିଁ ସୁଫଳ ପାଇପାରିଥାନ୍ତି । ଯେଉଁମାନେ ପରମାତ୍ମାଙ୍କର ସ୍ଥିତି ଗତିକୁ ଜାଣିପାରିଥାନ୍ତି ସେମାନେ କର୍ମଯୋଗ ପଦ୍ଧତି ହେଉ, ବ୍ରହ୍ମଯୋଗ ପଦ୍ଧତି ହେଉ କୌଣସି ଏକ ପଦ୍ଧତିକୁ ଆଚରଣ କରି ଶେଷରେ ମୋକ୍ଷ ପାଇଥାନ୍ତି । ଭକ୍ତିଯୋଗ ପଦ୍ଧତିକୁ ଯେଉଁମାନେ ଆଚରଣ କରିଥାନ୍ତି, ଯେଉଁମାନେ ସାକାର ଭାବରେ ଥିବା ପରମାତ୍ମାଙ୍କୁ ଚିହ୍ନିପାରନ୍ତି, ସେମାନେ ଗୋଟିଏ ଜନ୍ମରେ ମୋକ୍ଷ ପାଇଥିବା ସ୍ଥଳେ କର୍ମ, ବ୍ରହ୍ମଯୋଗ ଆଚରଣ କରୁଥିବା ଲୋକମାନେ କେଜକନ୍ମ ପରେ ମୋକ୍ଷ ପାଇଥାନ୍ତି ।

(୧୭) ଶ୍ଳୋକ, ୫୬ : ସର୍ବକର୍ମଣ୍ୟପି ସଦାକୁର୍ବାଣୋ ମଦ୍‌ବ୍ୟାପାଶ୍ରୟଃ ।

ମତ୍ ପ୍ରାସାଦାଦବଘ୍ନୋତି ଶାଶ୍ୱତଂ ପଦମବ୍ୟୟମ୍ ॥

(ମୋକ୍ଷ)

ଭାବାର୍ଥ : ଯେଉଁମାନେ ସମସ୍ତ କର୍ମରେ ମୋ ପ୍ରଣାଳୀକୁ ଆଶ୍ରୟ କରିଥାନ୍ତି, ସେମାନଙ୍କୁ ମୋ ଅନୁଗ୍ରହ ଦ୍ୱାରା ଅବ୍ୟୟ ଶାଶ୍ୱତ ପରମପଦ ମିଳିଥାଏ ।

ବିବରଣୀ : ପରମାତ୍ମା ନିଜର ଧର୍ମକୁ ଜଣାଇବା ପାଇଁ ଭୃପୁଷ୍ପରେ ଅବତରଣ କରିବା ବେଳେ ସେ ଯେଉଁ ପଦ୍ଧତି ଅନୁସାରେ କାର୍ଯ୍ୟସବୁ କରିଥିଲେ, ସେହିଭଳି ପଦ୍ଧତିକୁ ଅନୁସରଣ କରି କାର୍ଯ୍ୟଗୁଡ଼ିକ କଲେ କର୍ମବନ୍ଧନ ଆସି ନଥାଏ । ଆମେ କର୍ମ ବନ୍ଧନରେ ନପଡ଼ିବା ଭଳି ପଦ୍ଧତିକୁ ଶ୍ରୀକୃଷ୍ଣ ତାଙ୍କ ଜୀବନରେ ଅବଲମ୍ବନ କରିଛନ୍ତି । ସେହି ପଦ୍ଧତିଗୁଡ଼ିକ ଜାଣି, ତାହାକୁ ଆଶ୍ରୟକରି ଆମେ ଆମର କାର୍ଯ୍ୟଗୁଡ଼ିକୁ କରିଚାଲିଲେ ଶେଷରେ ଆମକୁ ପରମପଦ ମିଳିପାରିବ ।

(୧୭) ଶ୍ଳୋକ, ୫୭ : ଚେତସା ସର୍ବ କର୍ମାଣି ମୟି ସନ୍ନ୍ୟସ୍ୟ ମପୁରଃ ।

ବୁଦ୍ଧିଯୋଗମୁପାଶ୍ରୀତ୍ୟ ମଚ୍ଛିତଃ ସତତଂ ଭବ ॥

(କର୍ମଯୋଗ)

ଭାବାର୍ଥ : ସମସ୍ତ କାର୍ଯ୍ୟ ମନ ଦ୍ୱାରା ମୋତେ ସମର୍ପଣ କରି, ତୁ ସବୁବେଳେ ମୋଠାରେ ତୋର ଚିତ୍ତକୁ ଲଗ୍ନକରି, ମୋଠାରୁ ଆଉ କେହି ଅନ୍ୟ ନାହାନ୍ତି ବୋଲି ଭାବି କର୍ମଯୋଗ ଆଚରଣ କର ।

ବିବରଣୀ : ଏ ପର୍ଯ୍ୟନ୍ତ ଜ୍ଞାନର ବିବରଣ ଦେଇଆସୁଥିବା ଭଗବାନ ଏବେ ଅର୍ଜୁନଙ୍କୁ କଣ କରିବା ଉଚିତ୍ ତାହା କହିଛନ୍ତି । ତୁ ଏଇଭଳି ରହ ବୋଲି କହିଛନ୍ତି । ମନ ଦ୍ଵାରା ସମସ୍ତ କାର୍ଯ୍ୟ ପରମାତ୍ମାଙ୍କୁ ସମର୍ପଣ କରିଦେଇ, ସମସ୍ତ କାର୍ଯ୍ୟ ପରମାତ୍ମାଙ୍କ ଦ୍ଵାରା ହେଉଛି ବୋଲି ଚିତ୍ତରେ ନିର୍ଣ୍ଣୟ କରି, ପରମାତ୍ମାଙ୍କଠାରୁ ଆଉ କେହି ବଡ଼ ନାହାନ୍ତି ବୋଲି ଜାଣି ବୁଦ୍ଧି ଦ୍ଵାରା ଅହଙ୍କାରକୁ ବିନାଶ କରି କାର୍ଯ୍ୟଗୁଡ଼ିକୁ କର ବୋଲି କହିଛନ୍ତି ।

(୧୭) ଶ୍ଳୋକ, ୫୮ : ମଚ୍ଚିତ୍ତଃ ସର୍ବଦୁର୍ଗାଣି ମତ୍ତପ୍ରସାଦାତ୍ ବଚରିଷ୍ୟସି ।

ଅଥଚେତ୍ତୁ ମହଂକାରାତ୍ ନ ଶ୍ରୋଷ୍ୟସି ବିନଂସସି ॥

(କର୍ମଯୋଗ)

ଭାବାର୍ଥ : ମୋଠାରେ ଚିତ୍ତ ଲଗ୍ନକଲେ ମୋ ପ୍ରସାଦ ଦ୍ଵାରା ସମସ୍ତ ଦୁଃଖରୁ ତରିବୁ, ମୋକଥା ନଶ୍ଵଣିଲେ ଅହଙ୍କାର ଯୁକ୍ତ ହୋଇ ଅଧୋଗତି ହେବୁ ।

ବିବରଣୀ : ପରମାତ୍ମା ଭଗବାନ ଭାବରେ ରହି, ମୁଁ କହୁଥିବା କଥା ତୁ ନଶ୍ଵଣିଲେ ଅଧୋଗତି ହେବୁ ବୋଲି ଅର୍ଜୁନଙ୍କୁ ସତର୍କ କରିଛନ୍ତି । ତାହା କିପରିନା ! ସାକାର ଭଗବାନ ହୋଇ ପରମାତ୍ମା ଅର୍ଜୁନଙ୍କୁ ଦେଖାଦେଇଛନ୍ତି, ସେ କିଏ କହୁଛନ୍ତି ତାହା ଅର୍ଜୁନଙ୍କୁ ଜଣାପଡ଼ିଯାଇଛି । ଭଗବାନ ଯୁଦ୍ଧ କରିବା ପାଇଁ କହିଲେ ତାହା ଅର୍ଜୁନଙ୍କ ଶରୀର ଦ୍ଵାରା ଚିତ୍ତରେ ନିର୍ଣ୍ଣୟ ହେବ । ଚିତ୍ତ ଯାହା ନିର୍ଣ୍ଣୟ ନେବ, ସେ ହିଁ ତାଙ୍କ ସାମ୍ନାରେ ଥିବା ଭଗବାନଙ୍କ ନିର୍ଣ୍ଣୟ ବୋଲି ଜାଣି, ତାଙ୍କ କଥା ଶୁଣିବା ହିଁ ଚିତ୍ତର ନିର୍ଣ୍ଣୟ ଭାବି, ଯେତେବେଳେ ଭଗବାନଙ୍କ କଥାକୁ ଶରଣ୍ୟ ଭାବିବେ ସେତେବେଳେ ସେ ଦୃଢ଼ ହୋଇ ପାରିବେ; ତଥାପି ଅର୍ଜୁନ ମୁଁ, ମୋ ନିର୍ଣ୍ଣୟ, ମୁଁ ଯେମିତି ଭାବିଲେ ସେମିତି ହେବ ବୋଲି ଅହଂ ସହିତ ତାଦାତ୍ମ୍ୟ ହୋଇ ଯଦି ଭାବନ୍ତି ତେବେ ସେତେବେଳେ ତାହାସବୁ ବୃଥା ହୋଇଯିବ । ସେହି ଭାବର ସହିତ ଅର୍ଜୁନ କାର୍ଯ୍ୟକଲେ କର୍ମ ବନ୍ଧନରେ ପଡ଼ିବେ, ଜ୍ଞାନମାର୍ଗରୁ ତଳକୁ ନିଶ୍ଚୟ ଖସି ଅଧୋଗତି ହେବେ ।

(୧୭) ଶ୍ଳୋକ,୫୯ : ଯଦହଙ୍କାରମାଶ୍ରିତ୍ୟ ନେଯୋଷ୍ୟ ଇତି ମନ୍ୟସେ ।

ମିଥୈଷ ବ୍ୟବସାୟସ୍ତେ ପ୍ରକୃତିସ୍ତ୍ୱା ନିଯୋକ୍ଷ୍ୟତି ॥

(ପ୍ରକୃତି)

ଭାବାର୍ଥ : ଏହିଭଳି ଅହଂଭାବକୁ ଆଶ୍ରୟକରି ଯୁଦ୍ଧ କରିବି ନାହିଁ ବୋଲି ପଚୁତାର ସହିତ ରହିଗଲେ ମଧ୍ୟ, ପ୍ରକୃତି ତୋତେ ଯୁଦ୍ଧକାର୍ଯ୍ୟରେ ନିଯୋଜିତ କରିବ ।

ବିବରଣୀ : ମୁଁ ବୋଲି ଭାବ ଅର୍ଜୁନଙ୍କଠାରେ ସେହିଭଳି ରହିଯାଇ, ମୁଁ ଯୁଦ୍ଧ କଲେ ସମସ୍ତଙ୍କୁ ମାରିଦେଇ ପାରିବି, ହେଲେ ଯୁଦ୍ଧ ନକଲେ ଭଲ ଭାବି ଯଦି ଯୁଦ୍ଧ ନକରି ରହିଯାଆନ୍ତି; ତଥାପି ତାଙ୍କର ପ୍ରାରଣକର୍ମ ଅନୁସାରେ ଅର୍ଜୁନଙ୍କୁ ଯୁଦ୍ଧ କରିବାକୁ ପଡିବ, ସେତେବେଳେ ଅର୍ଜୁନଙ୍କର ନିର୍ଣ୍ଣୟ କାର୍ଯ୍ୟ କରିବନାହିଁ, ସେ ଯୁଦ୍ଧ କରିବାକୁ ଇଚ୍ଛା ନକରିବା ବେଳେ ବୁଦ୍ଧିର ବିଚାରରୁ ତୁ ଯୁଦ୍ଧକର ବୋଲି ଚିତ୍ତ ନିର୍ଣ୍ଣୟ ନେବ । ବାହ୍ୟତଃ ଅର୍ଜୁନ ଯୁଦ୍ଧ କରିବିନି ବୋଲି କହିବାବେଳେ ଯୁଦ୍ଧ କରିବା ଭଲ କି ଯୁଦ୍ଧ ନକରିବା ଭଲ ବୋଲି ବୁଦ୍ଧି ନିର୍ଣ୍ଣୟ ବିଚାର କରିବ । ଏହିଭଳି ବୁଦ୍ଧି ତାର କାର୍ଯ୍ୟ ପାରମ୍ପରିକ ରୀତିରେ କରିଚଳିଥିବା ବେଳେ ଚିତ୍ତ କର୍ମ ଅନୁସାରେ ନିର୍ଣ୍ଣୟ ନେବ । ଶେଷରେ ଚିତ୍ତ ଯାହା ନିର୍ଣ୍ଣୟ ନେବ ଶରୀର ତାହା କରିବାକୁ ବାଧ୍ୟ ହେବ । ସେହି ସମୟରେ ଅର୍ଜୁନଙ୍କର ଯୁଦ୍ଧକରିବା କର୍ମ ଅଛି, ତେଣୁ କର୍ମ ଅନୁସାରେ ଯେଉଁ ଗୁଣଗୁଡିକ ଜାଗ୍ରତ ହେବେ ବୁଦ୍ଧି ସେହି ଗୁଣଗୁଡିକୁ ନେଇ ନିର୍ଣ୍ଣୟ ବିଚାର କରିବ । ସେତେବେଳେ, କର୍ମାନୁସାରେ ହେବାକୁ ଥିବା କାର୍ଯ୍ୟକୁ ବୁଦ୍ଧିର ବିଚାରରୁ ଚିତ୍ତ ନିର୍ଣ୍ଣୟ କରି, ଯୁଦ୍ଧ କରିବାକୁ ଆଜ୍ଞା ଦେବା ଦ୍ୱାରା ଅର୍ଜୁନଙ୍କ ଶରୀର ଅସ୍ୱତନ୍ତ୍ର ଭାବେ ସ୍ୱୟତହୋଇ ଯୁଦ୍ଧକରିବ । ଯାହା ହେବାକୁ ଅଛି ତାହା କେହି ବନ୍ଦ କରି ପାରିବେ ନାହିଁ । ସେମିତି ବନ୍ଦ କରିପାରିବା ଅଧିକାର ଜୀବର ନାହିଁ । କର୍ମାନୁସାରେ ଚିତ୍ତର ନିର୍ଣ୍ଣୟ ଅନୁଯାୟୀ ସବୁକିଛି ହେବ ହିଁ ହେବ । ପ୍ରକୃତିରୁ ଜାତ ଗୁଣଗୁଡିକ ପ୍ରେରିତ ହେବାଦ୍ୱାରା ତୁ ନିର୍ଣ୍ଣୟ ଯୁଦ୍ଧ କରିବୁ । ଏହିଭଳି ପ୍ରକୃତିର ନିର୍ଣ୍ଣୟ ତୋଦ୍ୱାରା ନିର୍ଣ୍ଣୟ କାର୍ଯ୍ୟ କରାଇବ ବୋଲି ଭଗବାନ ଜଣାଇ ଦେଇଛନ୍ତି ।

(୧୭) ଶ୍ଳୋକ, ୨୦ : ସ୍ଵଭାବଜେନ କୌତ୍ସେୟ ! ନିବନ୍ଧସ୍ଵେନ କର୍ମଣା ।

କର୍ତ୍ତୁ ନେଚ୍ଛସି ଯନ୍ମୋହୋହୁରିଷ୍ୟସ୍ୟବଶୋଽପି ତତ୍ ॥

(ପ୍ରକୃତି)

ଭାବାର୍ଥ : ହେ ଅର୍ଜୁନ ! ମୋହ ଦ୍ଵାରା ଯୁଦ୍ଧ କରିବି ନାହିଁ ବୋଲି ତୋ' ନିର୍ଣ୍ଣୟ ତୋର ଥିବା କର୍ମ ଦ୍ଵାରା ବାନ୍ଧିହୋଇ, ତୋର ବିନା ଚେଷ୍ଟାରେ ହେବ, ତୁ ଅସ୍ଵତନ୍ତ୍ର ଭାବରେ ଯୁଦ୍ଧ କରିବୁ ।

ବିବରଣୀ : ମୁଁ, ମୋର ଇତ୍ୟାଦି ଥିବା ମୋହଗୁଣ ଦ୍ଵାରା, ଅହଂଭାବ ଦ୍ଵାରା ଅର୍ଜୁନ ଯୁଦ୍ଧ କରିବି ନାହିଁ ବୋଲି ଭାବିଲେ, କିନ୍ତୁ ଅର୍ଜୁନଙ୍କର କର୍ମ ଚକ୍ରରେ ଥିବା ତାଙ୍କର କର୍ମ ତାଙ୍କରିଠାରେ ତାଙ୍କରି ନିଶ୍ଚୟତାକୁ ବାନ୍ଧି ଦେଇ, ତାଙ୍କ ନିର୍ଣ୍ଣୟକୁ ନିଶ୍ଚୟ ପଞ୍ଜୁ କରିଦେବ । ଏହି ନିୟମ ଖାଲି ଅର୍ଜୁନଙ୍କ ଠାରେ ନୁହେଁ ଆମ ସମସ୍ତଙ୍କ ଠାରେ ସମାନ କାର୍ଯ୍ୟ କରିଥାଏ । ଆମର ଇଚ୍ଛା ଥାଉ ବା ନଥାଉ କର୍ମନିର୍ଣ୍ଣୟ ଅନୁସାରେ କେତେକ କାର୍ଯ୍ୟ କରିବାକୁ ପଡ଼ିଥାଏ ବୋଲି ଜଣାଯାଏ । ଏହିଭଳି ଅର୍ଜୁନଙ୍କଠାରେ ହୋଇଥିଲା । ଯାହାଠାରେ ହେଉ, ଯେଉଁ କାର୍ଯ୍ୟ ହେଉ, ଉଚ୍ଚ ହେଉ କି ନୀଚ ହେଉ, ମନ ରାଜି ନହେଲେ ମଧ୍ୟ, ତାହା କରିବାକୁ ପଡ଼ିବ । ଆମର ନିର୍ଣ୍ଣୟ କିଛି ନାହିଁ ଯାହାହେବ ତାହା କର୍ମନିର୍ଣ୍ଣୟ ଅନୁସାରେ ହେବ ବୋଲି ବୁଦ୍ଧି ଥିବା ଲୋକେ ଜାଣିଥାନ୍ତି । ମୁର୍ଖମାନେ ଏହା ଜାଣି ନପାରି ସବୁକିଛି ମୋରି ନିର୍ଣ୍ଣୟ ଭାବନ୍ତି, କାରଣ ସେମାନେ ନିଜ ସ୍ଥିତି ଜାଣି ନଥାନ୍ତି ।

(୧୭) ଶ୍ଳୋକ, ୨୧ : ଈଶ୍ଵରଃ ସର୍ବଭୂତାନ୍ଵଂ ହୃଦେଶୋଽର୍ଜୁନତିଷ୍ଠତି ।

ଭ୍ରାମୟନ୍ ସର୍ବଭୂତାନି ଯନ୍ତାରୁଦାନି ମାୟୟା ॥

(ପରମାତ୍ମା)

ଭାବାର୍ଥ : ଋଳକ ତାର ଯନ୍ତ୍ରକୁ ଋଳିତ କରିବା ଭଳି, ସର୍ବଶରୀରର ହୃଦୟରେ ରହି ପରମାତ୍ମା ମାୟା ଦ୍ଵାରା ଜୀବକୁ ପରିଋଳିତ କରନ୍ତି ।

ବିବରଣୀ : ସର୍ବଜୀବରାଶି ନାନା ପ୍ରକାରରେ ପରିଋଳିତ ହୋଇ କେତେକ

ଖେଳୁଥିବା ବେଳେ, କେତେକ କଳହରତ ଥାନ୍ତି, କେତେକ ରୁଚି ଅନୁଭବ କରୁଥିବା ବେଳେ, କେତେକ ଏଣେତେଣେ ବିଚରଣ କରୁଥାନ୍ତି, କେତେକ ଦୌଡ଼ୁଥାନ୍ତି ଆଉ କେତେକ ଉଡ଼ୁଥାନ୍ତି । ଏହିଭଳି ବିଭିନ୍ନ ପ୍ରକାରର ଦେଖା ଯାଉଥିବା ଜୀବରାଶିଙ୍କ ଜୀବନ ବିତୁଥିବା ବେଳେ, ସମସ୍ତଙ୍କ ହୃଦୟକୁ, ପରମାତ୍ମା ତାଙ୍କର ନିବାସ ସ୍ଥଳ କହିଛନ୍ତି । ସାରା ଶରୀରରେ ନାଡୀଦ୍ୱାରା ବ୍ୟାପି ନିଜର ଶକ୍ତିଦ୍ୱାରା ପରମାତ୍ମା ସମସ୍ତଙ୍କୁ ପରିଚାଳିତ କରିଥାନ୍ତି । ନାଡୀଗୁଡ଼ିକର କେନ୍ଦ୍ର ମସ୍ତିଷ୍କ । ସେଠାରୁ ଆସୁଥିବା ଆଦେଶ ସବୁ ନାଡୀଗୁଡ଼ିକ ଦ୍ୱାରା ସାରା ଶରୀରରେ ବ୍ୟାପି ଶରୀରକୁ ପରିଚାଳିତ କରିବା ଦ୍ୱାରା ଶରୀରଗୁଡ଼ିକ ନାନା ପ୍ରକାରର କାର୍ଯ୍ୟ କରିଥାନ୍ତି । ମସ୍ତିଷ୍କରୁ ନାନାକାର୍ଯ୍ୟ କରିବା ପାଇଁ ଆସୁଥିବା ଆଦେଶ କେଉଁଠାରୁ ଆସିଲା ? ତାହା କାହାର ? ବୋଲି ପ୍ରଶ୍ନ କଲେ, ଆଗରୁ ପରମାତ୍ମା କହିଛନ୍ତି ଯେ ! ମସ୍ତିଷ୍କ ହିଁ ହୃଦୟ !! ସେହିଠାରେ ମୋର ନିବାସ ସ୍ଥଳ ଅଛି । ପରମାତ୍ମା ଏକଥା ସେତେବେଳେ କହିଥିଲେ, ଏବେ ଏଠାରେ ମଧ୍ୟ ସେହିକଥା କହୁଛନ୍ତି ! କର୍ମଚକ୍ରର କର୍ମାନୁସାରେ ମାୟାପୋକରଣ ହୋଇଥିବା ବୁଦ୍ଧି, ଚିତ୍ତ, ମନ ଦ୍ୱାରା ଆଦେଶ ପଠାଇ ସେହି ଅନୁସାରେ ଶୀରାପ୍ରଣୀରା ଗୁଡ଼ିକୁ ଟାଣି ସ୍ୱୟତ କରି ଶରୀର ଦ୍ୱାରା ନାନା ପ୍ରକାରର କାର୍ଯ୍ୟ କରାଉଛନ୍ତି ।

ଯନ୍ତ୍ରର ଗୁଣକ ଯନ୍ତ୍ରରେ ବସି ସୁଇଚ୍ ଗୁଡ଼ିକୁ ଉପଯୋଗ କରି ଯନ୍ତ୍ରଦ୍ୱାରା କାର୍ଯ୍ୟ କରାଉଥିବା ଭଳି, ଏଠାରେ ଦେହଧାରୀ (ଦେହ ନାମକ ଯନ୍ତ୍ରକୁ ଯିଏ ଧାରଣ କରିଛି) ପରମାତ୍ମା ଶରୀରଯନ୍ତ୍ରର ମନ, ବୁଦ୍ଧି, ଚିତ୍ତକୁ ଗୁଣଗୁଡ଼ିକ ସହିତ ସଂଯୋଗ କରି ରହିଥିବା କର୍ମ ଅନୁସାରେ ପରିଚାଳିତ କରାଉଛନ୍ତି । ପରମାତ୍ମା ଶରୀରକୁ ପରିଚାଳିତ କରାଇବା ପାଇଁ ଆତ୍ମା ନାମକ ବିଦ୍ୟୁତ୍, ମନ, ବୁଦ୍ଧି, ଚିତ୍ତ ନାମକ ମୁଖ୍ୟ ଅନୁବନ୍ଧିତ ଅବୟବଗୁଡ଼ିକୁ ସୁଇଚ୍ ଭାବେ ନେଇ, ସେଗୁଡ଼ିକ ଦ୍ୱାରା ଗୁଣ ନାମକ ଚକ୍ରଗୁଡ଼ିକୁ ଘୂରାଇବା ପାଇଁ କର୍ମ ନାମକ ପ୍ରଣାଳୀକୁ ଉପଯୋଗ କରି ଜୀବକୁ ଦୁଃଖସୁଖ ନାମକ ସ୍ଥିତିରେ ପହଞ୍ଚାଉଛନ୍ତି । ଯେଉଁମାନେ ଏହି ପ୍ରଣାଳୀ ଜାଣିନଥାନ୍ତି ସେମାନେ ପରମାତ୍ମା ଶରୀରକୁ କଣ୍ଠେଇ ଭଳି ନଚାଉଛନ୍ତି ବୋଲି ନଜାଣି, ସବୁ କାର୍ଯ୍ୟର କାରଣ ମୁଁ ବୋଲି ଅଜ୍ଞାନୀ ହୋଇ ଭାବିଥାନ୍ତି । ସମସ୍ତେ ଭାବିଥାନ୍ତି ଯେ, ମୁଁ ସବୁ କାର୍ଯ୍ୟ

କରୁଛି । କଣ୍ଠେଇ ନୀତରେ କଣ୍ଠେଇଗୁଡ଼ିକୁ ଯିଏ ନଋଏ ସେ ବାହାରକୁ ଦେଖାଯାଏ ନାହିଁ, କେବଳ କଣ୍ଠେଇଗୁଡ଼ିକ ନୀତିବା ଭଳି ଦେଖାଯାନ୍ତି । ସେହିଭଳି ମଣିଷ ଦ୍ଵାରା ହେଉଥିବା ସମସ୍ତ କାର୍ଯ୍ୟ ଦେଖାଯାଏ ସିନା, ଭିତରର ପଦ୍ଧତି ଆଉ କରାଇବା ପାତ୍ରକୁ କେହି ଦେଖିପାରନ୍ତି ନାହିଁ । ସବୁ କାର୍ଯ୍ୟ, ସମସ୍ତ ସ୍ଵୟନ, ମୋର ନୁହେଁ, ମୁଁ କିଛି ମଧ୍ୟ କରୁନାହିଁ, ପରମାତ୍ମା ତାଙ୍କର ଶକ୍ତି (ଆତ୍ମା) ଦ୍ଵାରା ଲକ୍ଷ୍ମିୟ କୁହାଯାଉଥିବା ଶରୀର ଭାଗଗୁଡ଼ିକୁ କର୍ମାନୁସାରେ ପରିଚାଳିତ କରାଉଛନ୍ତି, ଏହା ଯିଏ ଜାଣିଥାଏ ତା ଠାରେ ଅହଂକାର ନାହିଁ ବୋଲି କହିପାରିବା । ଶରୀରରେ ହେଉଥିବା କୌଣସି କାର୍ଯ୍ୟର କର୍ତ୍ତା ଜୀବାତ୍ମା ନୁହେଁ ବୋଲି ସେ ଜାଣିଯାଇଥାଏ । ଏଭଳି ଜାଣିବା ଦ୍ଵାରା ଶରୀରରେ ହେଉଥିବା କାର୍ଯ୍ୟଗୁଡ଼ିକ ସହିତ ତାର କୌଣସି ସମ୍ପର୍କ ନାହିଁ ବୋଲି କହିପାରିବା । ଏହି ସୂତ୍ର ଅନୁସାରେ ଏକ ଶରୀର ଦ୍ଵାରା ଜଗତର ସମସ୍ତେ ମୃତ୍ୟୁବରଣ କଲେ ମଧ୍ୟ ସେ (ଶରୀରର ଜୀବ) ହତ୍ୟାକାରୀ ନୁହେଁ କି ତାକୁ କୌଣସି ପାପ ସ୍ଵର୍ଗ କରିପାରେ ନାହିଁ ।

(୧୭) ଶ୍ଳୋକ, ୨୨ : ତମେବ ଶରଣଂ ଗଚ୍ଛ ସର୍ବଭାବେନ ଭାରତ !

ତପ୍ତସାଦାପୂର୍ବଂ ଶାନ୍ତିଂ ସ୍ଥାନଂ ପ୍ରାପ୍ତ୍ୟସି ଶାଶ୍ଵତମ୍ ॥

(ପରମାତ୍ମା)

ଭାବାର୍ଥ : ସମସ୍ତ ଭାବଗୁଡ଼ିକ ସହିତ ପରମାତ୍ମାଙ୍କ ଶରଣ ନେଇଯା' । ତାଙ୍କରି ଅନୁଗ୍ରହ ଦ୍ଵାରା ପ୍ରକୃତି ଅପେକ୍ଷା ଅନନ୍ୟ ଶାନ୍ତି ଏବଂ ଶାଶ୍ଵତ ମୋକ୍ଷସ୍ଥାନକୁ ପାଇପାରିବୁ ।

ବିବରଣୀ : ବାହ୍ୟ ପ୍ରପଞ୍ଚରେ କିଏ କେତେବଡ଼ ଉପାଧିଧାରୀ ହେଲେ ମଧ୍ୟ, ଭିତରେ ସବୁକିଛି ପରମାତ୍ମାଙ୍କ ଦ୍ଵାରା ହେଉଛି ବୋଲି ଜାଣି, ସବୁର ମୂଳକର୍ତ୍ତା ପରମାତ୍ମାଙ୍କ ପାଖରେ ନିଜର ସମସ୍ତ ମନୋଭାବ ଦ୍ଵାରା ଶରଣ ପଶି, ତାଙ୍କୁ ହିଁ ମହାନ ଭାବି, ତାଙ୍କର ଥିବା ଅନେକ ଅଂଶରୁ ଗୋଟିଏ ମାତ୍ର ଅଂଶ ଦ୍ଵାରା ଏ ସାରା ପ୍ରପଞ୍ଚ ପରିଚାଳିତ ହେଉଛି ବୋଲି ଜାଣିବା ଉଚିତ୍ । “ମୁଁ ଝହଁଲେ ତୁ ତୁ ହୋଇ ରହିବୁ, ମୁଁ ଝହଁଲେ ତୁ ସର୍ବତ୍ର ରହିବୁ” ବାକ୍ୟ ଅନୁସାରେ ସେ ଝହଁଲେ ଜୀବ ଜୀବ ଭାବରେ ରହିଥାଏ, ସେ ଝହଁଲେ ଜୀବ ସର୍ବବ୍ୟାପୀ

ହୋଇଯାଏ ଅର୍ଥାତ୍ ପରମପଦ ପାଇଯାଏ ବୋଲି ଜାଣି ତାଙ୍କରି ଆରାଧନା କରିବା ଦ୍ଵାରା କୌଣସି ବ୍ୟକ୍ତି ତାଙ୍କରି ଅନୁଗ୍ରହ ପ୍ରାପ୍ତହୋଇ, ପ୍ରକୃତିଠାରୁ ସ୍ଵତନ୍ତ୍ର ମୋକ୍ଷକୁ ପାଇପାରିଥାଏ ।

(୧୭) ଶ୍ଳୋକ,୨୩ : ଇତି ତେ ଜ୍ଞାନମାଖ୍ୟାତଂ ଗୁହ୍ୟଦୁହ୍ୟତରଂ ମୟା ।

ବିମ୍ବୁଶୈତଦଶେଷେଣ ଯଦେଚ୍ଛସି ତଥା କୁରୁ ॥

(ଜ୍ଞାନ)

ଭାବାର୍ଥ : ରହସ୍ୟ ଭିତରେ ଅତ୍ୟନ୍ତ ରହସ୍ୟମୟ ଜ୍ଞାନକୁ ମୁଁ ତୋତେ କହିଦେଲି । ଏହାକୁ ଭଲ ଭାବରେ ବିଚାର କରି ତୋ’ର ଇଚ୍ଛା ଯାହା ହେଉଛି ତୁ ତାହା କର ।

ବିବରଣୀ : ଏ ପର୍ଯ୍ୟନ୍ତ ଭଗବାନଙ୍କ ଦ୍ଵାରା କୁହାଯାଇଥିବା ଜ୍ଞାନ ଅତ୍ୟନ୍ତ ରହସ୍ୟ । ମୁକ୍ତକଣ୍ଠରେ କହିବାକୁ ଗଲେ, ସତରେ ତାହା ରୁଝିବା ଅସମ୍ଭବ । ପରମାତ୍ମାଙ୍କ ବ୍ୟତୀତ ଏହି ଜ୍ଞାନ କାହାକୁ ଜଣା ନଥାଏ । ଏହା ତାଙ୍କ ମୁଖରୁ ଶୁଣିଲେ ମଧ୍ୟ ସବୁବେଳେ ରହସ୍ୟ ଲାଗେ । ତେଣୁ ଏହାକୁ ଆମେ ରହସ୍ୟର ରହସ୍ୟ ବୋଲି କହିପାରିବା । ଏତେ ମହାନ ଆଉ ପବିତ୍ର ଜ୍ଞାନ ଜାଣିବାକୁ ହେଲେ ଅନେକ ଜନ୍ମର ଜ୍ଞାନାନୁବନ୍ଧ ସୁକୃତ ଥିବା ଆବଶ୍ୟକ, ନଚେତ ଏହି ଜ୍ଞାନ ମିଳିବା ଅସମ୍ଭବ । ଯଦି ଏହି ଜ୍ଞାନ କୌଣସି ସୂତ୍ରରୁ ମିଳି ପାଖକୁ ଆସେ, ସେତେବେଳେ ଶୁଣୁଥିବା ଲୋକ ତାଠାରୁ ଦୂରକୁ ଚାଲିଯିବେ । ଏତେ ବିବରଣୀ ସହିତ କହି ଜ୍ଞାନର ଏକ ସୀମା ଟାଣି ଭଗବାନ ଦେଖାଇଥିବା ଗୀତାକୁ ଶୁଣି, ପଢ଼ି, ସବୁକିଛିକୁ ସବୁଦିରୁ ଭଲ ଭାବରେ ବିଚାର କରି ଶେଷରେ ଆପଣମାନେ ଆପଣଙ୍କ ଇଚ୍ଛା ଅନୁସାରେ ଯାଇପାରନ୍ତି ବୋଲି ଭଗବାନ କହିଛନ୍ତି । ଭଗବାନ ଜଣାଇବାକୁ ଥିବା ସମସ୍ତ ଜ୍ଞାନ ଜଣାଇ କାହାକୁ ଏହିଭଳି ବସ୍ତୁ ବୋଲି ବଳପୂର୍ବକ କହିନାହାନ୍ତି । ଏହାର ପ୍ରମାଣ ପାଇଁ, ଶେଷରେ ସେ ଅର୍ଜୁନଙ୍କୁ, “ତୁ ସବୁ ଶୁଣିଲୁ, ଏବେ ତୋର ଇଚ୍ଛା ଯାହା ହେଉଛି ତୁ ତାହା କର” ବୋଲି କହିଛନ୍ତି । ଜ୍ଞାନ କର୍ମାତୀତ, ତେଣୁ ଜ୍ଞାନ କର୍ମାନୁସାରେ ନିର୍ଣ୍ଣୀତ ହୋଇ ତୋଠାରେ ପ୍ରବେଶ କରେନାହିଁ । ଜ୍ଞାନ ଶ୍ରଦ୍ଧା ଅନୁସାରେ ମିଳିଥାଏ । ଶ୍ରଦ୍ଧା ସମସ୍ତଙ୍କର ଇଚ୍ଛା ଅନୁସାରେ ଜନ୍ମ ହୁଏ । ଏହି ଶ୍ରଦ୍ଧା ତୋ ନିଜର ବୋଲି

ଭଗବାନଙ୍କ କଥାରୁ ସ୍ପଷ୍ଟ ହୋଇଥାଏ । ନଚେତ୍ ତୋର ଯାହା ଇଚ୍ଛା ତୁ ତାହା କର ବୋଲି ଭଗବାନ କହି ନଥାନ୍ତେ ।

ଭଗବାନ ଜ୍ଞାନ ଅଜ୍ଞାନ, ପ୍ରକୃତି ପରମାତ୍ମା ବା ଇଶ୍ଵର ଏବଂ ମାୟା ଏହିଭଳି ଦୁଇ ମାର୍ଗର ସୂଚନା ଦେଇ ଶେଷରେ ତୁ କୌଣସି ମାର୍ଗରେ ଯାଇପାରୁ କହି ଆମ ଉପରେ କର୍ତ୍ତବ୍ୟ ରଖିଦେବା ବେଳେ, ବାସ୍ତବ ଜ୍ଞାନକୁ ଯିଏ ଜାଣିଯାଏ ସେ ମୁଁ ନାମକ ଅହଂଭାବକୁ ପ୍ରାପ୍ତ ନହୋଇ, ମୋ ଇଚ୍ଛା ନକହି, ସବୁକିଛି ପରମାତ୍ମା ଭାବି, ତାଙ୍କୁ ଭକ୍ତିକରି ତାଙ୍କର ଶରଣ୍ୟ ହେବା ଦ୍ଵାରା ସମ୍ପୂର୍ଣ୍ଣ ଜ୍ଞାନ ବୁଝିହୁଏ । ଏଭଳି ନକରି ମୋ ବୁଦ୍ଧି ଖଟାଇ ଜ୍ଞାନ ଜାଣିପାରିବି କହିବା ଭୁଲ୍ ହୁଏ । ପରମାତ୍ମାଜ୍ଞାନ ଜାଣିବାକୁ ହେଲେ ସମୟ ଲାଗେ, କିନ୍ତୁ ଶରଣ ଯିବାଦ୍ଵାରା ଶୀଘ୍ର ମୋକ୍ଷ ହୁଏ ।

(୧୭) ଶ୍ଳୋକ, ୨୪ : ସର୍ବ ଗୁହ୍ୟତମଂ ଭୂୟତ୍ଵଶୁ ମେ ପରମଂ ବଚଃ ।

ଇଚ୍ଛୋଽସି ମେ ଦୃଢ଼ମିତି ତତୋ ବକ୍ଷାମି ତେ ହିତମ୍ ॥

(ଗୀତା ସାରାଂଶ)

ଭାବାର୍ଥ : ସର୍ବ ରହସ୍ୟ ଭିତରେ ଉନ୍ନତ ହୋଇଥିବା ରହସ୍ୟବଚନ ସମୁଦାୟକୁ ଆଉଥରେ ଶୁଣ । ତୁ ମୋର ସବୁଠାରୁ ପ୍ରିୟ, ତେଣୁ ତୋର ହିତାକାଂକ୍ଷା ହୋଇ କହୁଛି ।

ବିବରଣୀ : ବାସ୍ତବରେ ଆଗରୁ କୁହାଯାଇଥିବା ୬୩ତମ ଶ୍ଳୋକରେ ଗୀତା ସମାପ୍ତ ହୋଇଥିଲେ ମଧ୍ୟ ପ୍ରକୃତରେ ଆମର ହିତ ପାଇଁ ଭଗବାନ ଗୀତାର ସାରାଂଶ ଆଉ ଦୁଇଟି ଶ୍ଳୋକରେ କହିଛନ୍ତି । ସେହି ଦୁଇଟି ଶ୍ଳୋକ କହିବା ଆଗରୁ ତୁ ମୋର ପ୍ରିୟ ଆଉ ତୋର ହିତ ପାଇଁ କହୁଛି ବୋଲି କହିଛନ୍ତି । ପରମାତ୍ମା କାହିଁକି, କିଛି କରିବା ଯୋଗ୍ୟତା ନଥିବା ଆମକୁ ଏତେ ଭଲପାଇ ଏକଥା କହିଛନ୍ତି ସେ ବାବଦରେ ଗଭୀର ଚିନ୍ତା କରିବା ଆବଶ୍ୟକ; ପରନ୍ତୁ ଆମେ ତା ନକରି, ରୁପ୍ତ ବସିଛେ । ତାଙ୍କର ମହାନତାକୁ ଆମେ କେଉଁ ଭାଷାରେ ବର୍ଣ୍ଣନା କରିବା ? ଏବେ ଶେଷରେ ଭଗବାନ ସେହି ସାରାଂଶ କଣ ଦେଇଛନ୍ତି ତାହା ଅତି ସତର୍କତାର ସହିତ ଜାଣିବା ।

(୧୭) ଶ୍ଳୋକ,୨୫ : ମନୁନା ଭବ ମଭକ୍ତୋ ମଦ୍‌ଯାଜ୍ଞା ମାଂ ନମସ୍କୁରୁ ।

ମାମେବୈଷ୍ୟସି ସତ୍ୟଂ ତେ ପ୍ରତିଜ୍ଞାନେ ପ୍ରିୟୋଽସି ମେ ॥

(ଗୀତା ସାରାଂଶ)

ଭାବାର୍ଥ : ମୋତେ ତୋ ମନରେ ଭାବ, ମୋର ଭକ୍ତହୋଇ ରହ, ମୋତେ ପୂଜାକର, ପ୍ରଣାମ କର ମୋତେ ହିଁ ପାଇବୁ । ଏହା ସତ୍ୟ ଯେ, ତୁ ମୋର ଅତି ପ୍ରିୟ ହୋଇପାରିବୁ । ଏହା ମୁଁ ପ୍ରତିଜ୍ଞା କରି କହୁଛି ।

ବିବରଣୀ : ଯିଏ ପରମାତ୍ମାଙ୍କୁ ସବୁବେଳେ ମନରେ ରଖେ, ସେ ପରମାତ୍ମାଙ୍କର ଭକ୍ତ ହୋଇ ତାଙ୍କୁ ପୂଜାକରେ, ପ୍ରଣାମ କରେ, ସେ ହିଁ ପରମାତ୍ମାଙ୍କର ଅତି ପ୍ରିୟ ହୋଇ ଶେଷରେ ପରମାତ୍ମାଙ୍କୁ ପାଇଥାଏ । ଏକଥା ସତ୍ୟ । ଏତେବଡ଼ ପରମାତ୍ମା ଏତେ ସାଧାରଣ ମଣିଷର ଏତେ ପ୍ରିୟ କିପରି ହୋଇପାରିବେ ? ଏହା କିପରି ସମ୍ଭବ ହୋଇପାରେ ବୋଲି ସନ୍ଦେହ କରିବା ଆବଶ୍ୟକ ନାହିଁ । କାରଣ ସ୍ୱୟଂ ପରମାତ୍ମା ହିଁ ଏକଥାକୁ ପ୍ରତିଜ୍ଞା କରି କହିଛନ୍ତି ।

ପରମାତ୍ମା ନିରାକାର ହୋଇ ରହନ୍ତୁ ବା ସାକାର ହୋଇ ରହନ୍ତୁ ତାଙ୍କଠାରେ ଭକ୍ତି ରଖି ତାଙ୍କରି ଆରାଧନା କରି, ତାଙ୍କୁ ପ୍ରଣିପାତ କରିବା ହିଁ ମହାଭାଗ୍ୟ । ଜଣେ ବ୍ୟକ୍ତିର ଏହି ଆଚରଣ ତାକୁ ପରମାତ୍ମାଙ୍କ ସନ୍ନିଧିକୁ ନେଇଯାଏ, ଏହା ସବୁଠାରୁ ଉନ୍ନତ ଗୀତାସାର ଅଟେ ।

(୧୭) ଶ୍ଳୋକ,୨୬ : ସର୍ବ ଧର୍ମାନ୍ ପରିତ୍ୟଜ ମାମେକଂ ଶରଣଂ ବ୍ରଜ ।

ଅହଂ ତ୍ୱା ସର୍ବ ପାପେଭ୍ୟା ମୋକ୍ଷୟିଷ୍ୟାମି ମା ଶୁଚଃ ॥

(ଗୀତା ସାରାଂଶ)

ଭାବାର୍ଥ : ସମସ୍ତ ଧର୍ମକୁ ସମ୍ପୂର୍ଣ୍ଣ ଭାବରେ ତ୍ୟାଗ କରି ମୋତେ ଶରଣ ଭିକ୍ଷା କର, ତୋତେ ସମସ୍ତ ପାପରୁ ମୁକ୍ତି କରିଦେବି, ତୁ ଦୁଃଖିତ ହୁଅ ନାହିଁ ।

ବିବରଣୀ : ସାରା ଭଗବଦ୍‌ପାଠାରେ ଧର୍ମ ବୋଧକରି, ତାହାରା କର୍ମଯୋଗ, ବ୍ରହ୍ମଯୋଗକୁ ସୂଚନା ଦେଇ, ଏହି ଦୁଇଟି ଯୋଗ ଦ୍ୱାରା କର୍ମକୁ ବିନାଶ କରି ମୋକ୍ଷ ପାଆ କହିଥିବା ଭଗବାନ, ଗୀତାର ସାରାଂଶରେ ଏତେବେଳେ ପର୍ଯ୍ୟନ୍ତ

କହିଥିବା ଧର୍ମକୁ ମଧ୍ୟ ତ୍ୟାଗ କର ବୋଲି କହିଛନ୍ତି । ଦୁଇଟି ଯୋଗର ପ୍ରଣାଳୀ ପରମାତ୍ମାଙ୍କୁ ପାଇବାର ମାର୍ଗ ହେବାବେଳେ, ଶେଷରେ କହିଥିବା ସାରାଂଶରେ ସୂକ୍ଷ୍ମରେ ମୋକ୍ଷ ନାମକ ଅତି ସରଳ ମାର୍ଗରେ ପରମାତ୍ମାଙ୍କୁ ପାଇଯିବା ଉପାୟ କହିଛନ୍ତି । ଗୀତାର ସାରାଂଶ ହୋଇଥିବା ଏହି ଦୁଇଟି ଶ୍ଳୋକରେ କହିଥିବା ପରମାତ୍ମା, ସାକାର ଭାବରେ ଥିବା ବ୍ୟତୀତ ନିରାକାରରେ ଥିବାବେଳେ ମଧ୍ୟ ଆଚରଣ ଯୋଗ୍ୟ ଭକ୍ତିମାର୍ଗକୁ ବୁଝାଇ, ଏଠାରେ ମଧ୍ୟ ଶେଷକଥାରେ, ପରମାତ୍ମା ସାକାର ବା ଭଗବାନ ହୋଇ ଯେତେବେଳେ ସାଧାରଣ ମାନବ ଭଳି ଆସନ୍ତି, ସେତେବେଳେ କୌଣସି ସୂଚନା ନଥାଇ ତାଙ୍କୁ ଚିହ୍ନିବା ଅତିକଷ୍ମ ହୋଇଥାଏ । ଯଦି ଆମଠାରେ ଅଳ୍ପ ସନ୍ଦେହ ଥାଏ ତାହା ମଧ୍ୟ ବଡ଼କରି, ଆମେ ତାଙ୍କୁ ଚିହ୍ନି ନପାରିବା ଭଳି ଆମକୁ ନିଜଠାରୁ ସେ ଦୂରକୁ ପଠାଇ ଦେଇଥାନ୍ତି, ସେହି ସାକାର ରୂପକୁ ଅତି କଷ୍ଟ କରିବା ପରେ ଜାଣି ସନ୍ଦେହହୀନ ଭାବରେ ଯେଉଁମାନେ ଭକ୍ତି କରିଥାନ୍ତି ସେହିମାନଙ୍କୁ କହିବାଯୋଗ୍ୟ ବାକ୍ୟ ହେଉଛି ଏହି ଶ୍ଳୋକର ସାରାଂଶ ।

ସାକ୍ଷାତ୍ ପରମାତ୍ମାଙ୍କର ସାକାର ରୂପକୁ ଚିହ୍ନିପାରିବା ବେଳେ ଧର୍ମ ଆଚରଣ ମଧ୍ୟ ଲୋଡ଼ା ନାହିଁ । ସାରା ଗୀତାରେ ଶୁଣିଥିବା ଧର୍ମଗୁଡ଼ିକୁ ମଧ୍ୟ ଛାଡ଼ି ଗୀତା ଶେଷରେ ପରମାତ୍ମାଙ୍କୁ ଭଗବାନ ଭାବରେ ଜାଣି ଯିଏ ଶରଣ ନେଇଥାଏ, ତାର କର୍ମଗୁଡ଼ିକୁ ସେ କ୍ଷମାକରି, ସେଗୁଡ଼ିକୁ ବିନାଶ କରି ନିଜଠାରେ ଲୀନ କରିଥାନ୍ତି । ଦୁଇ ଯୋଗ ଦ୍ଵାରା ଅନେକ ଜନ୍ମ ପର୍ଯ୍ୟନ୍ତ ବିନାଶ ହୋଇପାରୁ ନଥିବା କର୍ମ, ତୃତୀୟତଃ କହିଥିବା ଭକ୍ତିଯୋଗ ଦ୍ଵାରା ଗୋଟିଏ ଜନ୍ମରେ ଶେଷ ହୋଇ, ସେହି ଜନ୍ମରେ ପରମପିତା ପରଲୋକ ରାଜ୍ୟାଧିକାରୀ ପରମାତ୍ମାଙ୍କୁ ପାଇହେବ । କର୍ମଯୋଗ, ବ୍ରହ୍ମଯୋଗ ଦ୍ଵାରା ଜ୍ଞାନଗ୍ଠିରେ କର୍ମ ଜଳିଯାଇଥାଏ, କିନ୍ତୁ ଶେଷରେ କହିଥିବା ଭକ୍ତିଯୋଗରେ ଜ୍ଞାନଗ୍ଠି ନଥାଏ, ଯୋଗସାଧନା ଆବଶ୍ୟକତା ନଥାଏ କେବଳ ଶରଣ ନେବା ଆବଶ୍ୟକତା ଥାଏ, ନିଜେ ନିଜକୁ ସମ୍ପୂର୍ଣ୍ଣ ସମର୍ପଣ କରିବାକୁ ହୁଏ, ସମ୍ପୂର୍ଣ୍ଣ ସମର୍ପିତ ହେବା ପରେ ତାଠାରେ ଆଉ ରହିଥାଏ ବା କଅଣ ? ସେ ଶୂନ୍ୟ ହୋଇଯାଏ । ଶେଷରେ ସ୍ଵୟଂ ପରମାତ୍ମା ତାକୁ ନିଜଠାରେ ଲୀନ କରିଦେଇଥାନ୍ତି ।

ଏତିକିରେ ଭଗବାନ ହୋଇ ପରମାତ୍ମା କହିଥିବା ଧର୍ମ ଗୁଡ଼ିକର ସୀମା (ଗୀତା) ନାମକ ଏହି ଗ୍ରନ୍ଥର ସମାପ୍ତ ହେଲା । ଆଉ ୧୨ଗୋଟି ଶ୍ଳୋକ ଅଛି ! ବୋଲି ଭାବନ୍ତୁ ନାହିଁ । ଭଗବାନ ପ୍ରକୃତରେ ଏତିକି ହିଁ କହିଛନ୍ତି । ଏହି ଅଧ୍ୟାୟରେ ଥିବା ଶ୍ଳୋକଗୁଡ଼ିକର ବିବରଣୀ ଦେଖନ୍ତୁ ।

ଶ୍ଳୋକଗୁଡ଼ିକର ବିବରଣୀ :-

୧)	କର୍ମ ସନ୍ନ୍ୟାସ, କର୍ମ ତ୍ୟାଗ	=	୦୨
୨)	ସାକାର, ନିରାକାର	=	୦୧
୩)	କର୍ମଯୋଗୀ, ବ୍ରହ୍ମଯୋଗୀ	=	୦୧
୪)	କର୍ମଯୋଗ	=	୦୭
୫)	ଯୋଗ	=	୦୪
୬)	ପ୍ରକୃତି	=	୦୫
୭)	ପରମାତ୍ମା	=	୦୨
୮)	ଜ୍ଞାନ	=	୦୧
୯)	ଗୁଣରାଜି	=	୦୪
୧୦)	ଜୀବ	=	୦୧
୧୧)	ଯୋଗ, ବିୟୋଗ	=	୦୧
୧୨)	ସାତ୍ତ୍ୱିକ	=	୦୧
୧୩)	ମୋକ୍ଷ	=	୦୧
୧୪)	ଗୀତା ସାରାଂଶ	=	୦୩
୧୫)	ସାତ୍ତ୍ୱିକ ଜ୍ଞାନ	=	୦୧
୧୬)	ରାଜସ ଜ୍ଞାନ	=	୦୧
୧୭)	ତାମସ ଜ୍ଞାନ	=	୦୧
୧୮)	ସାତ୍ତ୍ୱିକ କର୍ମ	=	୦୧
୧୯)	ରାଜସ କର୍ମ	=	୦୧
୨୦)	ତାମସ କର୍ମ	=	୦୧

୨୧)	ସାତ୍ତ୍ଵିକ କର୍ତ୍ତା	=	୦୧
୨୨)	ରାଜସ କର୍ତ୍ତା	=	୦୧
୨୩)	ତାମସ କର୍ତ୍ତା	=	୦୧
୨୪)	ସାତ୍ତ୍ଵିକ ବୁଦ୍ଧି	=	୦୧
୨୫)	ରାଜସ ବୁଦ୍ଧି	=	୦୧
୨୬)	ତାମସ ବୁଦ୍ଧି	=	୦୧
୨୭)	ସାତ୍ତ୍ଵିକ ଧୃତି	=	୦୧
୨୮)	ରାଜସ ଧୃତି	=	୦୧
୨୯)	ତାମସ ଧୃତି	=	୦୧
୩୦)	ସାତ୍ତ୍ଵିକ ସୁଖ	=	୦୧
୩୧)	ତାମସ ସୁଖ	=	୦୧
୩୧)	ରାଜସ ସୁଖ	=	୦୧
୩୩)	କଞ୍ଚିତ ଶ୍ଳୋକ	=	୧୪
୩୪)	ବର୍ଜିତ ଶ୍ଳୋକ	=	୧୨

ମୋଟ = ୭୮

ଭାବ, ବିବରଣୀ ବଦଳାଇ ଲେଖାଯାଇଛି - ୦୨



ଏକ ବିଷୟକୁ ସମର୍ଥନ କରିବା ପାଇଁ ଶାସ୍ତ୍ର ଯେତିକି ଆବଶ୍ୟକ
ସେହିଭଳି ଏକ ବିଷୟକୁ ଖଣ୍ଡନ କରିବା ପାଇଁ ମଧ୍ୟ ଶାସ୍ତ୍ର ସେତିକି ଆବଶ୍ୟକ ।

ଅସତ୍ୟକୁ ହଜାରେ ଜଣ ସତ୍ୟ କହିଲେ ମଧ୍ୟ ତାହା ସତ୍ୟ ନୁହେଁ, ସତ୍ୟକୁ
ହଜାରେ ଜଣ ଅସତ୍ୟ କହିଲେ ମଧ୍ୟ ତାହା ଅସତ୍ୟ ନୁହେଁ

ତୋର ମାତା କିଏ ତୋତେ ଜଣାପଡ଼ିଗଲେ ତୋର ପିତାଙ୍କୁ ଜାଣି ପାରିବୁ, ତୋର
ପିତା କିଏ ତୋତେ ଜଣାପଡ଼ିଗଲେ ତୋର ଲକ୍ଷ୍ୟ କଣ ଜାଣି ପାରିବୁ ।

ଏହି ଗ୍ରନ୍ଥକୁ ସମ୍ପୂର୍ଣ୍ଣ ପଢ଼ିବା ପରେ ଏଥିରେ ଥିବା ବିଷୟ ଗୁଡ଼ିକ ଶାସ୍ତ୍ରବଦ୍ଧ ସମାଜର ବୋଲି ଜାଣିପାରିଲେ ମଧ୍ୟ, ସମସ୍ତ ବିଷୟ ସୁସ୍ଥ ଭାବରେ ବୁଝି ପାରିଲେ ମଧ୍ୟ, ତ୍ରେତ ସିଦ୍ଧାନ୍ତ ସହିତ ଅନେକ ନୂତନ ବିଷୟ ବହିର୍ଗତ ହୋଇଛି ବୋଲି ଜଣାପଡ଼ିଲେ ମଧ୍ୟ, ଶେଷରେ ମାୟା ପ୍ରଭାବ ଦ୍ଵାରା ଏସବୁ ବିଶ୍ଵାସନୀୟ କି ? ବୋଲି ସନ୍ଦେହ ଆସିପାରେ । ଏହା ସତ କି ମିଛ ବୋଲି ନିଶ୍ଚୟ ବୋଧ ହୋଇପାରେ । ତାହା କେତେକ ନାମତାକରା ଥିବା ବଡ଼ ଲୋକମାନେ, କେତେକ ସ୍ଵାମୀଜୀମାନେ, କେତେକ ମଠାଧିପତିମାନେ ଏବଂ ପିଠାଧିପତିମାନେ ଲେଖୁଥିବା କଥାଗୁଡ଼ିକୁ ଖଣ୍ଡନ କରିବା, ଆଗରୁ କୌଣସି ବ୍ୟକ୍ତି ପୂର୍ବରୁ ରହିଥିବା ଭାବାର୍ଥ ଗୁଡ଼ିକ ବଦଳାଇ ନଥିଲେ ମଧ୍ୟ ଇଏ କଣ ଏକାବେଳେ ୫୫ଗୋଟି ଶ୍ଳୋକର ଭାବାର୍ଥ ବଦଳାଇଛନ୍ତି ! ଶାସ୍ତ୍ରବଦ୍ଧତା ନାହିଁ ବୋଲି କହି ଏକାବେଳେ ୧୨୨ ଗୋଟି ଶ୍ଳୋକକୁ କାଢ଼ିଦେଇଛନ୍ତି, ଗୋଟିଏ ଦିଗରେ ସୁସ୍ଥ କହି, କେବଳ ଜ୍ଞାନ ଦୃଷ୍ଟିକୁ ଦେଖାଯାଏ କହି ଜୀବର ଆକାର ଚିତ୍ରଣ କରି ଦେଖାଇଛନ୍ତି ! ପାଞ୍ଚଜ୍ଞର ବର୍ଷ ପୁରୁଣା ଭଗବଦ୍ଵାରୀ ପ୍ରକୃତ ସ୍ଵରୂପ ଆଜି ପର୍ଯ୍ୟନ୍ତ କଣ କେହି ବୁଝିପାରି ନାହାନ୍ତି ? ବୋଲି ମାୟା ଏହିଭଳି ନାନା ପ୍ରଶ୍ନରେ ଛନ୍ଦି ଦେଇପାରେ । ଏ ପର୍ଯ୍ୟନ୍ତ କାହାକୁ ଜଣାନଥିବା କଥା ଏ ରଚୟିତାଙ୍କୁ କିପରି ଜଣାପଡ଼ିଲା, ଆଦି ଶଙ୍କରାଚାର୍ଯ୍ୟଙ୍କ ଅଦ୍ଵୈତଠାରୁ, ମଧ୍ଵାଚାର୍ଯ୍ୟଙ୍କ ଦ୍ଵୈତଠାରୁ କଣ ଏଇ ତ୍ରେତ ଅଧିକ ? କଣ ଏହା ବିଶ୍ଵାସ ଯୋଗ୍ୟ ? ଏହା ସବୁ ବେକାର କଥା ବୋଲି ମାୟା ଆପଣମାନଙ୍କ ଠାରେ ବିଚାର ଆଣିପାରେ; ତଥାପି ଏହି ଗ୍ରନ୍ଥଟି ପଢ଼ି ଏତେ ଶୀଘ୍ର କୌଣସି ନିର୍ଣ୍ଣୟ ନିଅନ୍ତୁ ନାହିଁ, ଅଧ ଭାବରେ କିଛି ଗ୍ରହଣ କରନ୍ତୁ ନାହିଁ । ସତକର୍ତ୍ତାର ସହିତ ଭଲଭାବରେ ବିଚାର କରି ଗ୍ରହଣ କରନ୍ତୁ ବୋଲି ପାଠକପାଠିକା ମାନଙ୍କୁ ଜଣାଉଛି । ଆମେ ଏତେ କହିବା ପରେ ମଧ୍ୟ ଆହୁରି କହୁଛି ଯେ, ନିଜ ନିଜର ଶ୍ରଦ୍ଧା ଅନୁସାରେ ଜ୍ଞାନ ବୁଝାପଡ଼ିଥାଏ ।

ଇତି

ତ୍ରେତ ସିଦ୍ଧାନ୍ତ ଆଦିକର୍ତ୍ତା, ପିଠାଧିପତି
ଶ୍ରୀଶ୍ରୀଶ୍ରୀ ଆଚାର୍ଯ୍ୟ ପ୍ରବୋଧାନନ୍ଦ ଯୋଗାବୁର ।

ଅବଶ୍ୟ ପାଠକରୁ

ପାଠକରାକୁ

ଦେବାଳୟ ରହସ୍ୟ

ପ୍ରପଞ୍ଚ ପଟ୍ଟରେ ଭାରତଦେଶ ଆଧ୍ୟାତ୍ମିକର ଏକ୍ଷୁଦ୍ରିଶାଳ ଭାବରେ କୁହାଯାଉଥିବା ଦକ୍ଷିଣ ଭାରତ ସ୍ତୃଷ୍ଟିଶୀଳରାୟ ଜ୍ଞାନର ନିଳୟ । ଦକ୍ଷିଣ ଭାରତରେ ନିର୍ମିତ ହୋଇଥିବା ଦେବାଳୟ ଗୁଡ଼ିକ (ମନ୍ଦିରଗୁଡ଼ିକ), ପୃଷ୍ଠ୍ୟାବଳୟରେ କୁହାଯାଇଥିବା ଶିଶିରାୟ ଜ୍ଞାନର ସଙ୍କେତ ତଥା ସନ୍ଦେଶ ଭାବରେ ବିରାଜିତ । ଦେବାଳୟ ଗୁଡ଼ିକର ବିଧିବିଧାନ ଜଗାନ୍ତରାୟ ପରିସ୍ଥିତିରେ ଆମେ ଆଜି ରହିଛେ । ଆମ ଉତ୍ତରପିଞ୍ଜାମାନେ ପରୁରୁଥିବା ପ୍ରଶ୍ନର ଉତ୍ତର ଦେଇପାରୁ ନଥିବା ସ୍ଥିତିରେ ଦେବାଳୟ ଗୁଡ଼ିକୁ ରଖି ଆମେ ହିଁ ତାହାକୁ ପ୍ରଶ୍ନାର୍ଥକ କରିଦେଉଛେ । ଆଧ୍ୟାତ୍ମିକ ରହସ୍ୟଗୁଡ଼ିକୁ ଦେବାଳୟଗୁଡ଼ିକର ପାଦପାଦେ ସେଦିନର ଜ୍ଞାନୀମାନେ ଖଞ୍ଜିଥିବାବେଳେ, ସେଗୁଡ଼ିକୁ ଯେଉଁମାନେ ଖୋଜନ୍ତି ସେମାନଙ୍କୁ ସେହି ରହସ୍ୟଗୁଡ଼ିକ ଅଜଣା ରହିଯିବା ସମୟରେ ମରୁଭୂମିରେ ସବୁଜିମା ମିଳିଯିବା ଭଳି ଅପରୂପ ଆଧ୍ୟାତ୍ମିକ ଗ୍ରନ୍ଥ ହୋଇ ଆମକୁ ମିଳିଯାଇଛି ଏହି “ଦେବାଳୟ ରହସ୍ୟ” ।

ଏହି ଗ୍ରନ୍ଥରେ ଦେବାଳୟର ପୁଖଶାଳାଠାରୁ ଆରମ୍ଭ କରି ଗର୍ଭଗୃହର ସାକାର ପ୍ରତିମା ପର୍ଯ୍ୟନ୍ତ ଏବଂ ପ୍ରତିମାର ପୂଜା ବିଧିରେ ଥିବା ପ୍ରତି କାର୍ଯ୍ୟକଳାପକୁ ସୁନ୍ଦରଶୈଳୀରେ, ଶାସ୍ତ୍ରବଦ୍ଧ ବିବରଣୀ ଦିଆଯାଇଛି । ଏପର୍ଯ୍ୟନ୍ତ କେହି ଖୋଜି କରିପାରି ନଥିବା ଆଧ୍ୟାତ୍ମିକ ରହସ୍ୟର ଉନ୍ମୋଚନ କରି ସର୍ବପ୍ରଥମେ ପ୍ରବୋଧାନନ୍ଦ ଯୋଗୀଶ୍ଵର ସାରା ପ୍ରପଞ୍ଚକୁ (ଦୁନିଆକୁ) ଜଣାଇଛନ୍ତି ।

ରଚୟିତା : ତ୍ରିମତ ଏଜିକ ଗୁରୁ, ତ୍ରେତ ସିଦ୍ଧାନ୍ତ ଆଦିକର୍ତ୍ତା **ଶ୍ରୀଶ୍ରୀଶ୍ରୀ ଆରାଧ୍ୟ ପ୍ରବୋଧାନନ୍ଦ ଯୋଗୀଶ୍ଵର**